

DI-1990.17

PROYECTO GUNDINAMARCA

SUBPROYECTO SUESCA

CARPETA DEL OFICIO ARTESANAL

Asesoría en diseño.

TECNICA DE CERAMICA

HUGO PADILLA NARVAEZ

Bogotá, junio de 1990.

1.7 INTRODUCCION:

La presente carpeta del oficio artesanal, tiene como objetivo, demostrar el desarrollo en la técnica de cerámica, a través de los diferentes talleres dictados en el Municipio de Suesca, hasta el presente momento. El último taller que se comunicó fue una asesoría en diseño y la búsqueda de una línea de producción.

Mediante el siguiente informe, se hará la descripción del proceso de trabajo que se realizó con el grupo artesanal en cuestión.

2.7 LOCALIZACION GEOGRAFICA:

El Municipio de Suesca está localizado a dos horas de Bogotá, en la vía que conduce a Tunja. Colinda con los municipios de Cucunubá, Nemocón y Sesquilé, al norte del departamento de Cundinamarca. Los diferentes talleres en la técnica de cerámica se han dictado en la vereda Chitiva Abajo, localizada a 10 minutos aproximadamente del municipio, en la zona de los chircales.

3.7 ANTECEDENTES:

Suesca con una población aproximada de 5.000 habitantes en el perímetro urbano y 10000 en las 22 veredas que componen su jurisdicción, basa su economía en actividades como la agricultura, la producción y exportación de flores y la manipulación de la arcilla en la elaboración de material para construcción (chircales).

El Señor GUILLERMO HERRERA CAMACHO (actual Alcalde del municipio) en representación de los floricultores y la Secretaría de Educación de Cundinamarca, solicitaron a la Gerencia General de Artesanías de Colombia, asesoría en la técnica de cerámica que abarcara el gremio de los chircaleros, floricultores y población en general. Artesanías de Colombia inició sus actividades con un primer nivel

dictado por el instructor GERMAN NAVARRO, quien los adelantó en las posibilidades técnicas del material (cerámica con sus sistemas de rollos, planchas o placas, modelado, uso de herramientas etc.). Posteriormente el diseñador GILBERTO MORA les comunicó por medio de talleres de expresión, las posibilidades del diseño a través del dibujo, con ejercicios para el desarrollo de la creatividad.

El taller de asesoría en diseño y búsqueda de una línea de producción que se comunicó recientemente logró sus objetivos fundamentales, aprovechando la facilidad y destreza en el uso del material, experiencia adquirida a lo largo del proceso.

También, las diversas actividades económicas favorables para la región y el apoyo de la Alcaldía y la comunidad, han fortalecido la labor artesanal con óptimos resultados y con posibilidades viables de comercialización, motivos que estimulan a los artesanos para que desarrollen eficazmente su trabajo.

A la asesoría en diseño que se desarrolló recientemente asistieron un número aproximado de 14 personas, en su mayoría mujeres. Un promedio de un 30 % de las personas, asistieron al tercer taller, habiendo cursado los talleres anteriores. El resto del personal que se sumó al grupo del tercer taller, se presentaba con pocos conocimientos de la técnica, pero con la ayuda de los ya experimentados y con algunos ejercicios de repaso lograron nivelarse en los recursos técnicos, facilitándose así la comunicación del grupo.

La siguiente lista de quienes conforman el taller y su respectivos oficios demuestra lo heterogeneo del grupo:

GLORIA DE CORTEZ.	Ama de casa.
FLOR DIAZ.	Comerciante.
RICARDO SANCHEZ.	Ing. Agrónomo. Floricultor.
	Propietario de Chircales.
MARCELA AMAYA.	Propietaria de Chircales.
JANETH RODRIGUEZ.	Secretaria.
PATRICIA RODRIGUEZ.	Floricultora.
ISAURA RODRIGUEZ.	Floricultora.

ROCIO PINTOR.	Estudiante de bachillerato.
MARIA HELENA ROMERO.	Secretaria de viveros.
ELVIRA CABRERA.	Floricultora.
CESAR PINTOR.	Empleado de chircal.
GABRIEL REYES.	Empleado de chircal.
	Constructor de hornos.

5.- PROCESO PRODUCTIVO:

La materia prima básica, parte integral para el taller es la arcilla. En los talleres de capacitación, los integrantes del grupo aprendieron las posibilidades técnicas, denotándose mayor habilidad y conocimiento en la técnica de planchas, debido al uso cotidiano de gaveras para la construcción de material arquitectónico (tejas, ladrillos, baldosas etc.), factor que permite -- práctica y destreza en el manejo del material.

Aprovechando este sistema usual y sencillo (gaveras o formaletas) se construyeron a escala varias formaletas, para obtener de esta manera, placas mas pequeñas y manipulables que produzcan series o tirajes de objetos al unirlas con barbotina de acuerdo a los diseños. Como la cerámica tradicional se basa específicamente en formas circulares, recurrimos a diseños geométricos con formas rectangulares, cuadradas, exagonales etc, para variar un poco las formas y así crear un elemento mas o menos independiente, característico.

En la búsqueda de objetos que cumplan una función, tuvimos en cuenta la economía principal de la región y de común acuerdo -- pensando en la integración de los productos, decidimos crear floreros, macetas o materas y pequeños cofres, apelando al sistema económico, rápido y eficaz de las formaletas que ellos conocen muy bien.

Las medidas de las gaveras son generalmente de 35 cm de largo, 6 y 4 cm de ancho y 1 1/2 cm de espesor o 1 cm respectivamente.

De cada formaleta se pueden obtener series de planchas con las anteriores medidas de 4, hasta 16 según el diseño de las gaveras. Para la aplicación de los diseños sobre los objetos elaborados, se hace uso de las diferentes técnicas aplicando engobes, haciendo cortes sobre el material, relieves, texturas, bruñidos etc. Se resalta básicamente la habilidad que ha adquirido en la manipulación del material, denotandose mejores acabados de los utensilios.

5.1 MATERIA PRIMA:

La región es rica en yacimientos arcillosos. Se encuentran diferentes tipos de arcillas, de texturas y colores diferentes, permitiendo el empleo continuo de la técnica de engobes, un modelado fino y facilidades de cocción del material para la obtención de productos óptimos.

Tambien se encuentran diferentes compuestos de caolín y fácilmente se obtiene el chamote, necesario para la consistencia del material, haciendo posible la elaboración de piezas fuertes y finas. El chamote se obtiene de los residuos que quedan en los hornos después de las quemas del ladrillo.

5.2 EQUIPOS Y HERRAMIENTAS:

El taller donde se dictó la asesoría en diseño, está ubicado en la vereda Chitiva abajo, a 10 minutos aproximadamente del perímetro urbano. El Ingeniero Agrónomo, facilitó un espacio en su casa de familia, que se habilitó propiciamente para dar a los integrantes del grupo la facilidad de capacitación.

El taller actualmente consta de un mesón amplio para la realización de los trabajos, unas estanterias para ubicar los objetos terminados y una caneca plástica para la arcilla de fácil manipulación ubicada en el interior del taller.

Estos elementos fueron donados por el propietario de los chircales (RICARDO SANCHEZ) facilitando además el material.

Artesanias de Colombia dotó a los artesanos de espátulas, gradinas, bruñidores y gaveras o formaletas. Tambien, conjunta--

mente con la Fundación Agrofuturo, presidida por el mismo propietario de la finca donde está ubicado el taller, patrocinaron la construcción de un horno de gran capacidad como parte integral del taller, favoreciendo así la culminación de los trabajos.

5.3 PROCESO DE ELABORACION DE LAS PIEZAS ARTESANALES:

A continuación por medio de algunas copias de fotografías y con algunos esquemas o dibujos se especifica el proceso de construcción de los objetos.

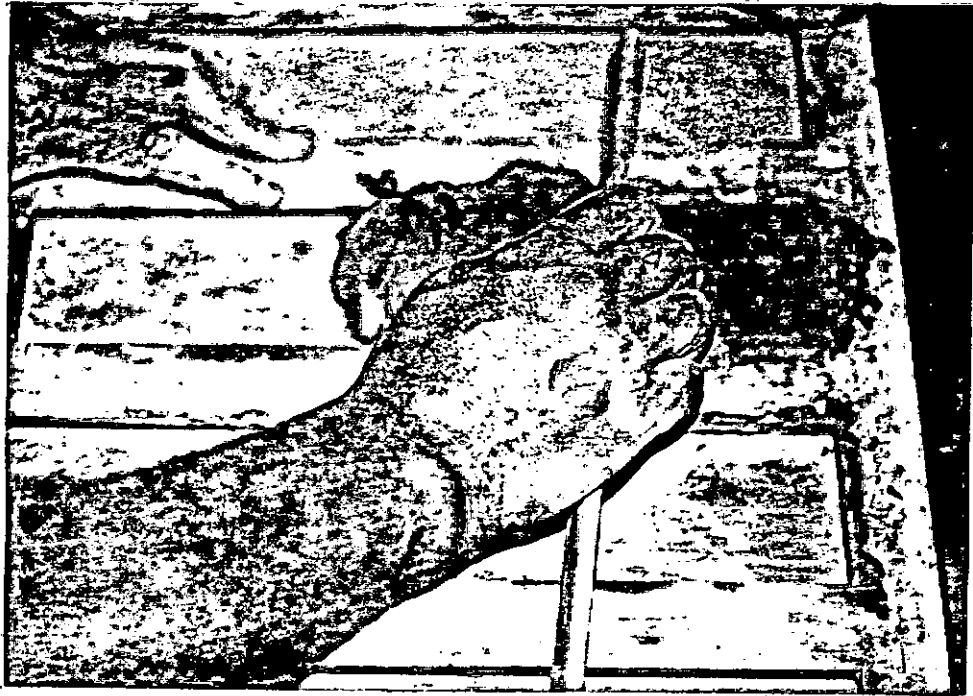

Modo de empleo de la formaleta, para la obtención de las placas que al unirlas forman el objeto . (floreros, macetas, etc.).

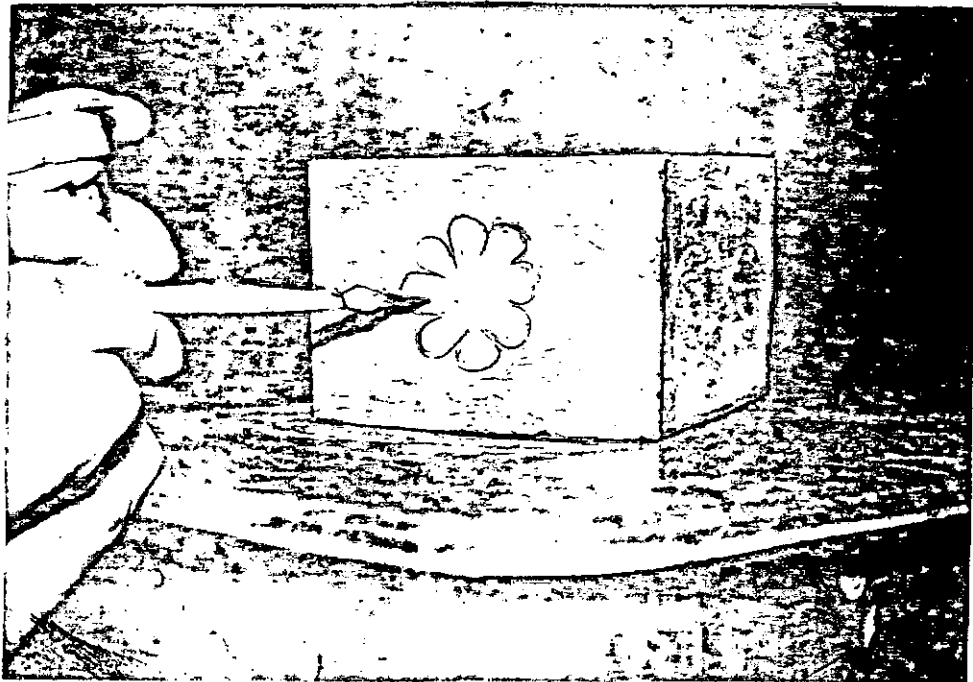

Una vez unidas las placas, se obtiene el objeto ya armado como en el ejemplo de esta caja o cofre, que en su diseño es cubierto con engobe y bajo relieve, para lograr un decorado agradable.

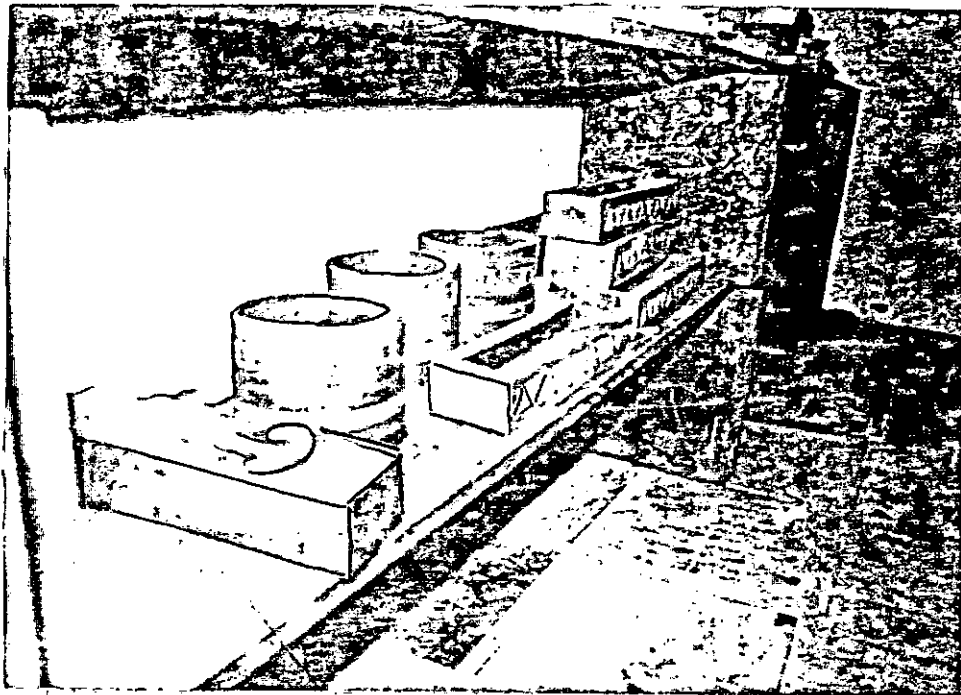

Esta copia, muestra algunos objetos en su proceso de secado, con sus respectivos diseños. Las piezas que se observan son materas rectangulares y cuadradas.

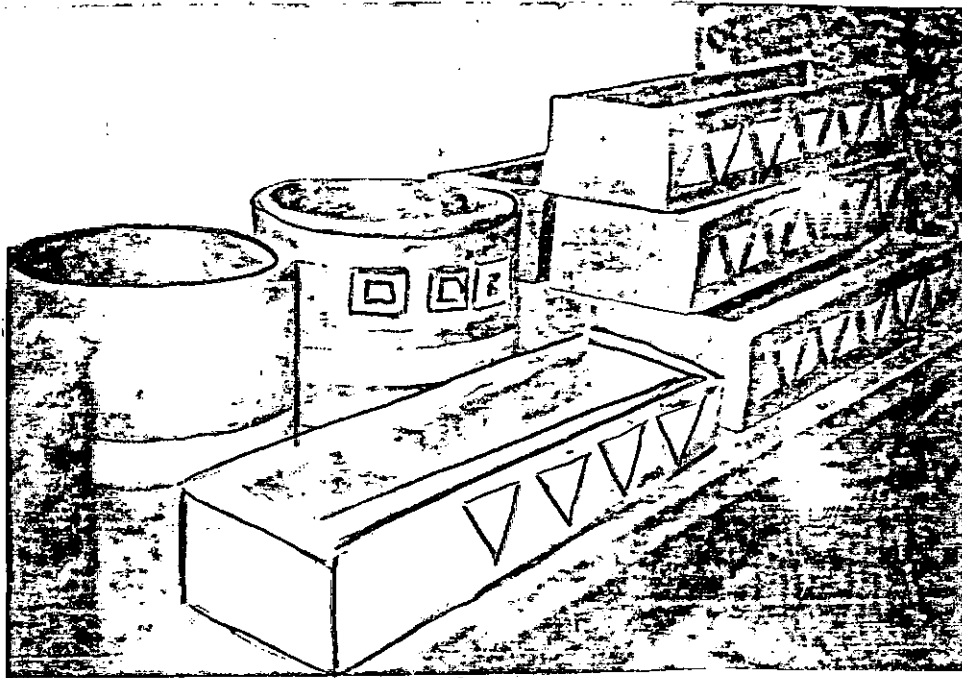

Las macetas que se observan en detalle, son obtenidas con el procedimiento de las gaveras. Sobre las paredes hay texturas y bajo relieves, pintados con engobes contrastantes.

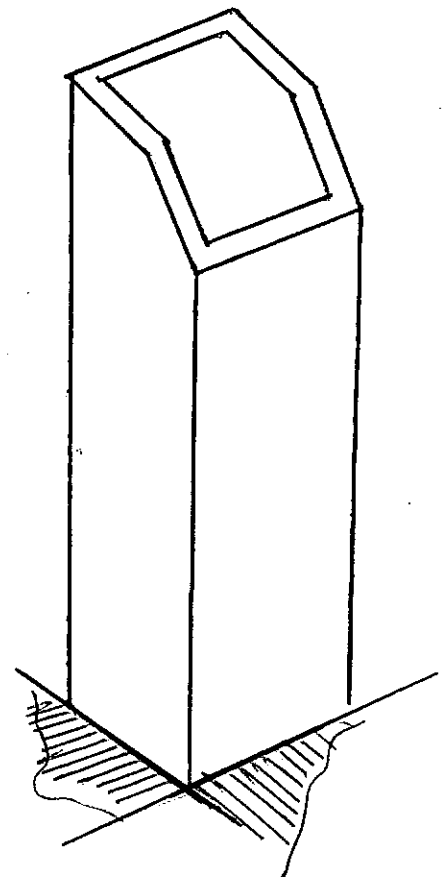
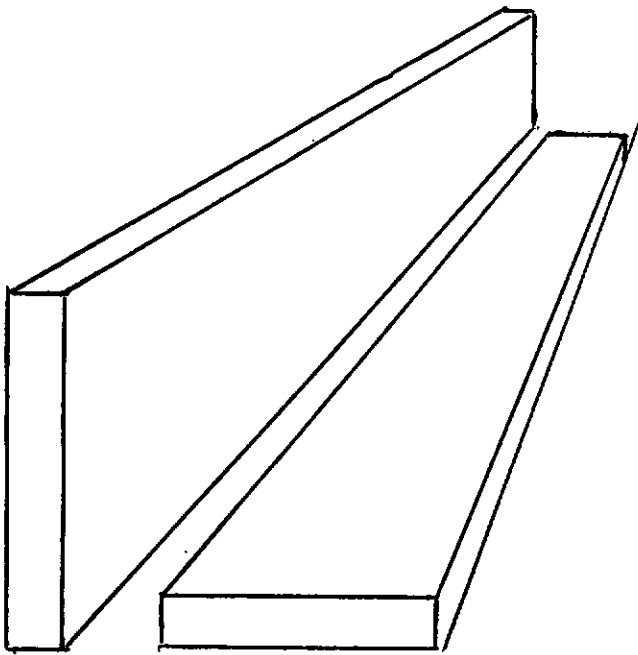
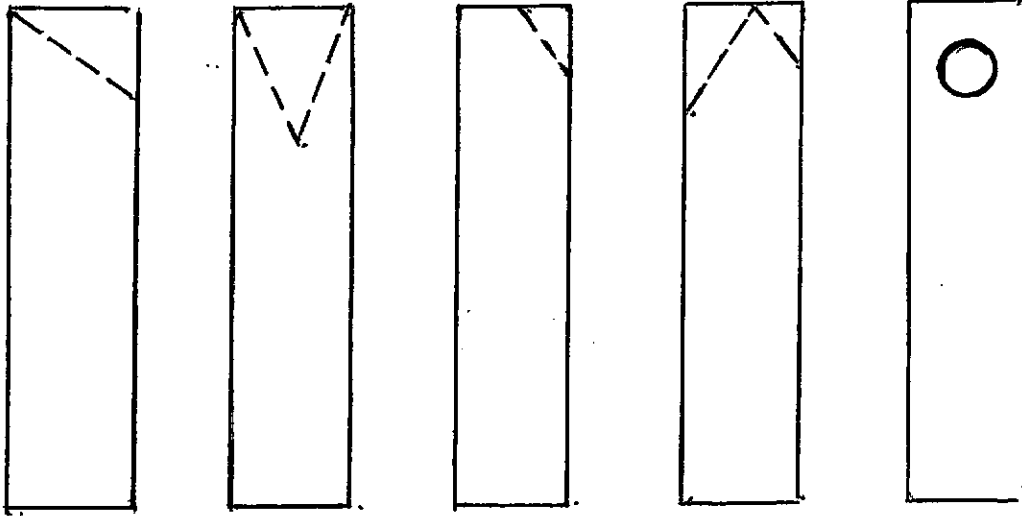

Los esquemas de la parte posterior, hacen referencia a las placas y sus posibilidades de cortes par el diseño de los objetos. La parte inferior indica la forma de pegado entre las planchas con barbotina respectivamente. El dibujo de la margen derecha, indica una de las tantas posibilidades para armar un objeto.



Proyecto: Cerámica - Suesea Diseñador: Hugo Padilla Narváez
 Fecha: _____ Reviso: _____

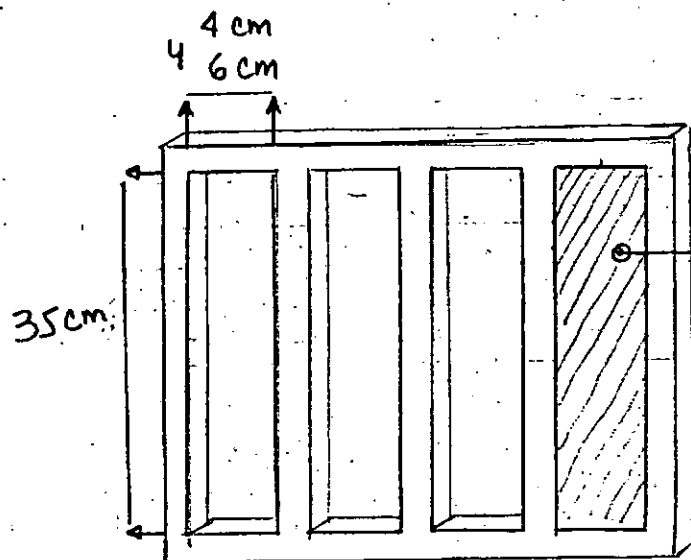

Formaletas o gaveras de 16 casillas (en madera)

Planchas cubiertas de arcilla
 (35 x 4 cm o 6 cm)
 1 1/2 espesor.

Posibilidades de diseños de floreros y bases

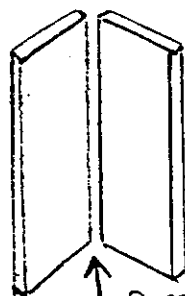
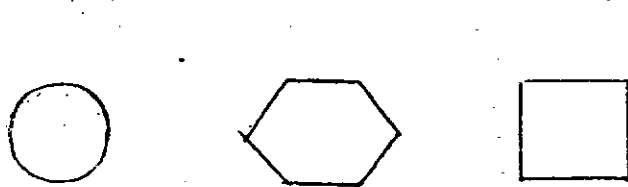
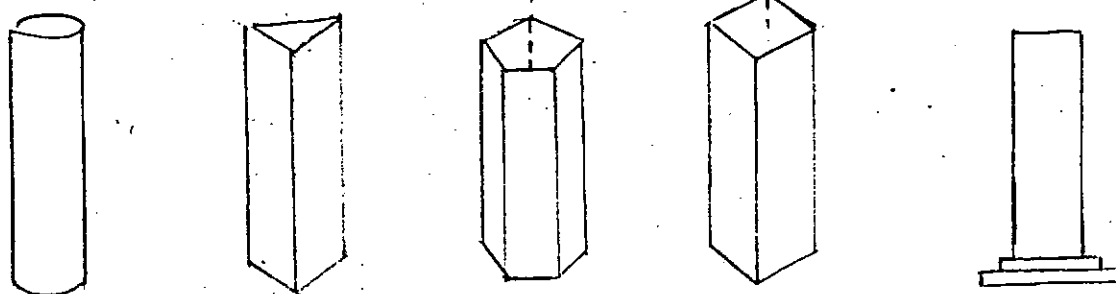

barbotina pegamento con
 Escala 1:

7.- PRODUCCION Y COMERCIALIZACION :

Para la elaboración continua de los productos cerámicos (macetas, floreros, cofres , etc.), los artesanos se reúnen los fines de semana para trabajar integrados. En sus casas individualmente, realizan sus trabajos, respetando ciertos cánones del diseño, pero también con la libertad de crear y sugerir nuevas propuestas.

Además de los objetos con posibilidad de mercadeo, ellos modelan variados tipos de objetos funcionales, de acuerdo a sus gustos y necesidades. La intención es que unidos e individualmente, elaboren determinado número de piezas cerámicas que justifiquen la quema, debido al gran tamaño del horno y los costos del carbón necesario para la cocción.

En lo referente a la comercialización, se presentan varias opciones como son:

El actual Alcalde del municipio (GUILLERMO HERRERA) ofreció colaborar con la ubicación de un lugar adecuado a manera de almacén, que al tiempo que ofresca las flores para el comercio, interlazar los productos cerámicos para la comercialización de los mismos.

Para hacer un estudio de factibilidad en el mismo municipio, los integrantes del taller proyectan para los primeros días del mes de julio del presente año, hacer una muestra de sus cerámicas en la plaza de mercado. La intención es proyectar un mercado nuevo y característico que sea aprovechado por el turismo que visita continuamente la región, atraído por las grandes rocas donde practican montañismo y también por la capacidad comercial de los grandes cultivos de exportación de flores.

Otra posibilidad que tienen los artesanos de Suesca la ofrecen los propietarios de viveros, quienes tratarían de ubicar un comercio -- con los compradores de flores en otros países. (Estados Unidos). Esta opción depende naturalmente, de la calidad de los productos , su peso y funcionabilidad.

Como Suesca no cuenta con la mas mínima infraestructura turística,

la actual Alcaldía integrada con la Fundación Agrofuturo, proyecta abrir varias opciones comerciales enfocadas al turismo, que le den impulso a las actividades que la comunidad ejercita y ofrezca medios de subsistencia para los artesanos en general.

9.- CONCLUSIONES:

El estímulo que han recibido los integrantes del taller por -- parte de los floricultores y en especial la proyección que les ofrecen de comercialización de sus productos, ha generado en el grupo un especial interés por mejorar sus conocimientos en la técnica. El personal que conforma el trabajo de taller a pesar de ser un grupo heterogeneo, se ha vinculado voluntariosamente, demostrando dedicación y entereza en el seguimiento del trabajo. El taller se propone continuar la labor, vinculando mas personal interesado en aprender el oficio artesanal.

10.- RECOMENDACIONES:

En el proceso que siguió el grupo, queda pendiente un taller - que refuerze las posibilidades del diseño y sobre todo la in-- sistencia en el pulimento y acabados de los productos, sobre - todo por una eventual comercialización que lo exija.

La Fundación Agrofuturo propone realizar otros talleres para personal seleccionado de las 22 veredas que conforman la región y 5 mujeres por cada cultivo de flores, para que participen y aprendan la técnica de la cerámica y así impulsar esta garantía de explotación económica que la región les ofrece.

Artesanías de Colombia está invitado para la continuación de los talleres.

NOTA: La Fundación me ofreció el pago de honorarios para un pró_ ximo taller de diseño y así, darle continuidad a la labor empre_n_ dida.

PROYECTO CUNDINAMARCA

SUBPROYECTO SUESCA

INFORME DE ACTIVIDADES

Periodo: 19 - 26 de Mayo
2 - 9 de Junio de 1990.

TECNICA:

CERAMICA

HUGO PADILLA NARVAEZ

Bogotá, Junio 13 de 1990.

H. Padilla Narvaez
VI-13-90

Las actividades desarrolladas durante el periodo que comprende los días 19 - 26 de mayo y junio 2 - 9 de 1990 son las siguientes:

1. Construcción de las formaletas o gaveras a escala.

Con las formaletas se presenta la posibilidad de obtención de placas en serie. Las placas se unen entre si con diversas posibilidades en la aplicación de los diseños. Como acordamos con el grupo elaborar objetos que se integraran a la principal fuente económica del municipio de Suesca, entonces proyectamos la creación de floreros, macetas y cofres, para integrar los productos con la producción de flores. Hacia estos tipos de objetos se enfocó la asesoría en diseño ubicando estos objetos en primer plano por la viabilidad de su mercadeo.

2. Ejercicios de pegado con barbotina, variedad de diseños geométricos (floreros triangulares, rectangulares, exagonales, circulares etc.).

3. Aplicación de los recursos técnicos para lograr acabados depurados. Uso de esponjas para dar pulimento a las piezas elaboradas, cortes en las placas según los diseños de los objetos, aplicación de texturas, engobes, color etc.

4. Además de los diseños que se han elaborado hasta el presente momento, los integrantes del taller proponen sus propios elementos que particularmente realizan en sus casas, de acuerdo a sus necesidades y gustos. Esto lo facilita la destreza que han adquirido en el manejo de las gaveras y el uso de la herramienta.

5. Las medidas de las formaletas son las siguientes:

35 cm de largo, 6 y 4 cm de ancho, y 1 1/2 de espesor.

Cada formaleta permite la elaboración en serie de planchas de 4 a 16 según se necesite. La cantidad de placas que se pueden obtener en poco tiempo, permite la elaboración continua de los -

productos cerámicos. Los artesanos ya conocen perfectamente las posibilidades del material con este procedimiento rápido y eficaz.

RECOMENDACIONES:

El taller de Suesca se encuentra en un receso de vacaciones, pero en sus casas están elaborando los objetos para la próxima quema. La intención es vincular mas personas, para que aprendan la técnica y dar impulso a la elaboración de objetos por las óptimas posibilidades que tienen de comercialización.

Tambien es importante, insistir en la culminación limpia y fina de los objetos. Hace falta reforzar la práctica de pulimento y acabados para la obtención de productos de mayor calidad.

Junio 1

NOTA: Cualquier información de los procedimientos para la elaboración de los productos, puede observarse en la carpeta del e oficio artesanal que corresponde al taller de Suesca, que la pueden encontrar en el departamento de diseño con la presente fecha.

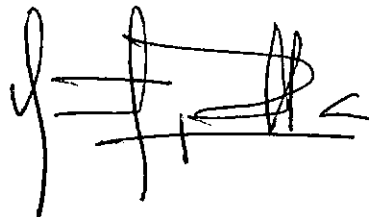

*Contrato pendiente hasta el 12 de Mayo.
hasta 9 Junio.*