



PROYECTO :
VALLE DEL CAUCA EN BUSCA DE SU IDENTIDAD ARTESANAL

FICHAS DE PRODUCTO Y PLANOS TÉCNICOS
JAMUNDÍ - VALLE DEL CAUCA

Wíniver Franco
Asesor

2014



FORMATO
Ficha de Producto y Planos
Técnicos Carta

CODIGO: FORCVS14A

V. 03

FECHA: 16 06 2014

Línea de Mochilas Arco - Rayo Nasa - Cantidad: 4



Foto actual del Producto:



JM001-01				
No	Pieza	Material	Cant	Porc%
Tabla de Componentes				

Nombre de la pieza: Mochila Grande		Referencia: JM 001-01			
Oficio: Tejeduría	Técnica: Tejido crochet	Materia Prima: Hilo 3 hebras		ESC.	
Especificaciones Técnicas: Tejido tradicional blando. Labor de diseño enfocada en el rescate de tejido blando/suave. Reforzamiento en la simbología Nasa. RESCATE-ARCO SOBREFONDO NEGRO					
Color: Colores Arco		Capacidad de Producción / mes:		Dimensiones Generales	
Peso:	Valor Unitario:	Precio por Mayor:		Largo:	Ancho:
Artesano: UNA URCUE DÍAZ		Teléfono:		35cm	25cm
Grupo o Taller:		Departamento: Valle del Cauca		Municipio: Jamundí	
Certificado Hecho a mano: Si No		Centro Poblado:		Resguardo: O Caserio: D	Localidad: O Vereda: D
Observaciones: El tejido de buena calidad , ajustaremos los detalles en el pegado del chumbe (tira) . Además del manejo de color con conceptos de armonía, referentes propios . Desarrollo de producto - Mejoramiento. RESCATE TEJIDO BLANDO, SIMBOLOGIA					
Responsable: Winiver Franco		Dibujante: Winiver Franco			
Aprobado por:		Fecha: 05/11/2014			
				O Referentes:	D Línea:
					Muestra: D



FORMATO
Ficha de Producto y Planos
Técnicos Carta

CODIGO: FORCVS14A

V. 03

FECHA: 16 06 2014



Foto actual del Producto:



JM001-01				
No	Pieza	Material	Cant	Porc%
Tabla de Componentes				

Nombre de la pieza: Mo chila Grande		Referencia: JM001-01		
Oficio: Tejeduría	Técnica: Tejido crochet	Materia Prima: Hilo 3 hebras		ESC.
Especificaciones Técnicas: Tejido tradicional blando. Labor de diseño enfocada en el rescate de tejido blando/suave. Reforzamiento en la simbología Nasa. RESCATE-ARCO SOBRE FONDO NEGRO				
Color: Colores Arco		Capacidad de Producción / mes:		Dimensiones Generales
Peso:	Valor Unitario:	Precio por Mayor:	Largo:	Ancho:
Artesano: UNA URCUE DÍAZ		Teléfono:	35cm	25cm
Grupo o Taller:		Departamento: Valle del Cauca	Municipio: Jamundí	
Certificado Hecho a mano:	Si No	Centro Poblado:	Resguardo: O Caserío: D	Localidad: O Vereda: D
Observaciones: El tejido de buena calidad, ajustaremos los detalles en el pegado del chumbe (tira). Además del manejo de color con conceptos de armonía, referentes propios . Desarrollo de producto - Mejoramiento. RESCATE TEJIDO BLANDO, SIMBOLOGÍA				
Responsable: Winiver Franco		Dibujante: Winiver Franco		
Aprobado por:		Fecha: 05/11/2014	O Referentes:	O Línea:
			Muestra: D	D

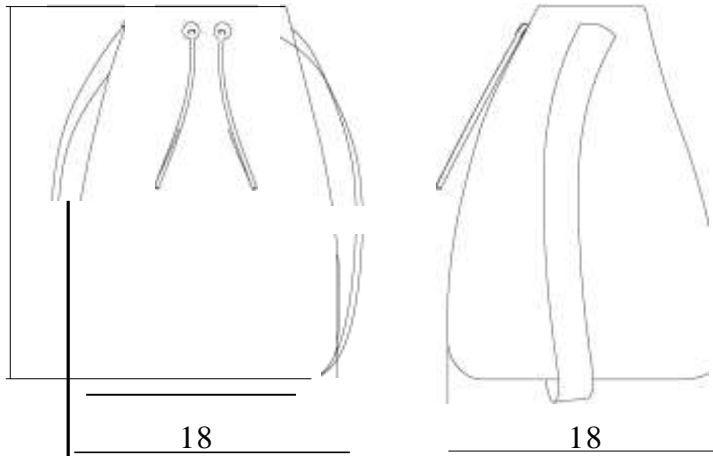
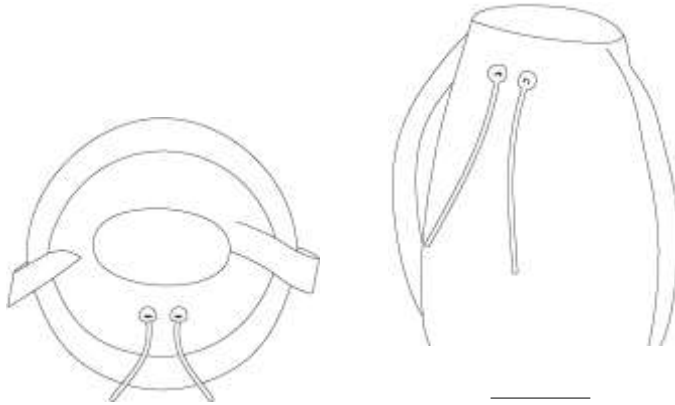

FORMATO
 Ficha de Producto y Planos
 Técnicos Carta

CODIGO: FORCVS14A

V. 03

FECHA: 16 06 2014



Foto actual del Producto:



JM001-03				
No	Pieza	Material	Cant	Porc%

Tabla de Componentes

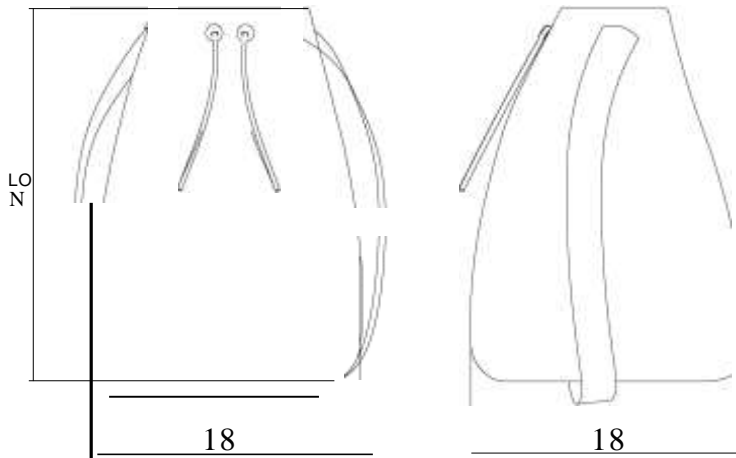
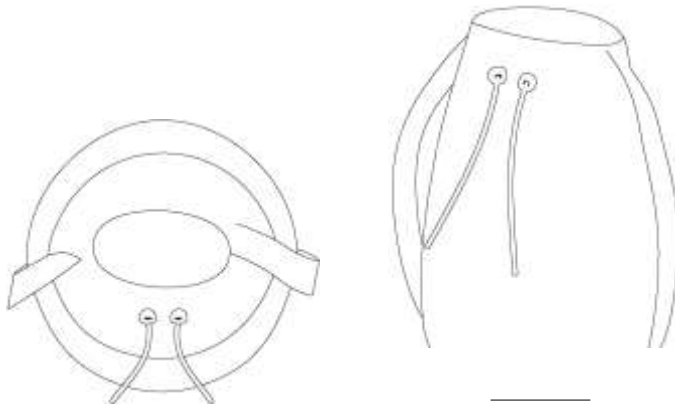
Nombre de la pieza: Mochila Pequeña

Referencia: JM 001-03

Oficio: Tejeduría

Técnica: Tejido crochet

Materia Prima: Hilo 3hebras

ESC.

Especificaciones Técnicas: Tejido tradicional blando. Labor de diseño enfocada en el rescate de tejido blando/suave. Reforzamiento en la simbología Nasa. **RESCATE -ARCO SOBRE FONDO NEGRO**

Color: Colores Arco

Capacidad de Producción / mes:

Dimensiones Generales

Peso:

Valor Unitario:

Precio por Mayor:

Largo:

Ancho:

Alto:

Diámetro:

Artesano: CLAUDIA XIMENA TROCHEZ

Teléfono:

11cm

11cm

16cm

Grupo o Taller:

Departamento: Valle del Cauca

Municipio: Jamundí

Certificado Hecho a mano:

Si

No

Centro Poblado:

Resguardo: O

Localidad: O

N/ A: D

Caserío: D

Vereda: D

Corregimiento

Observaciones: El tejido de buena calidad, ajustaremos los detalles en el pegado del chumbe (tira). Además del manejo de color con conceptos de armonía, referentes propios. Desarrollo de producto - Mejoramiento. **RESCATE TEJIDO BLANDO, SIMBOLOGIA**

Responsable: Winiver Franco

Dibujante: Winiver Franco

Aprobado por:

Fecha: 05/11/2014

O Referentes:

D Línea:

Muestra: D

Subgerencia de Desarrollo



FORMATO
Ficha de Producto y Planos
Técnicos Carta

CODIGO: FORCVS14A

V. 03

FECHA: 16 06 2014



Foto actual del Producto:



JM002-02				
No	Pieza	Material	Cant	Porc%
Tabla de Componentes				

Nombre de la pieza: Mochila Mediana

Referencia: JM 002-02

Oficio: Tejeduría

Técnica: Tejido crochet

Materia Prima: Hilo CROCHET

ESC.

Especificaciones Técnicas: Tejido tradicional blando. Labor de diseño enfocada en el rescate de tejido blando/suave. Reforzamiento en la simbología Nasa. **RESCATE - FIGURAS ESCALONADAS**

Color: VIENTO Y MAREA		Capacidad de Producción / mes:		Dimensiones Generales			
Peso:	Valor Unitario:	Precio por Mayor:		Largo:	Ancho:	Alto:	Diámetro:
Artesano: MARISOL PITO GARCÍA		Teléfono:		18cm	18cm	25cm	
Grupo o Taller:		Departamento: Valle del Cauca		Municipio: Jamundí			
Certificado Hecho a mano: Si No		Centro Poblado:	Resguardo: O Caserío: D	Localidad: O Vereda: D	N/ A: D Corregimiento		

Observaciones: El tejido de buena calidad, ajustaremos los detalles en el pegado del chumbe (tira). Además del manejo de color con conceptos de armonía, referentes propios. Desarrollo de producto - Mejoramiento. **RESCATE TEJIDO BLANDO, SIMBOLOGIA**

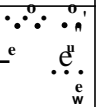

Responsable: Wíriver Franco

Dibujante: Wíriver Franco

Aprobado por:

Fecha: 05/11/2014

O Referentes:

O Línea:

Muestra: D D



FORMATO
Ficha de Producto y Planos
Técnicos Carta

CODIGO: FORCVS14A

V. 03

FECHA: 16 06 2014



Foto actual del Producto:



JM002-04					
No	Pieza	Material	Cant	Porc%	
Tabla de Componentes					
Nombre de la pieza: Mochila Mediana-02		Referencia: JM002-04			
Oficio: Tejeduría		Técnica: Tejido crochet		Materia Prima: Hilo CROCHET	
Especificaciones Técnicas: Tejido tradicional blando. Labor de diseño enfocada en el rescate de tejido blando/ suave. Reforzamiento en la simbología Nasa. RESCATE - FIGURAS ESCALONADAS		ESC.			
Color: VIENTO Y MAREA		Capacidad de Producción / mes:		Dimensiones Generales	
Peso:		Valor Unitario:		Precio por Mayor:	
Artesano: SANDRA GARCIA		Teléfono:		Largo: 15cm	Ancho: 15cm
Grupo o Taller:		Departamento: Valle del Cauca		Municipio: Jamundí	
Certificado Hecho a mano: Si No		Centro Poblado:		Resguardo: O	Localidad: O
				Caserío: D	Vereda: O
				N/A: D	
				Corregimiento: O	
Observaciones: El tejido de buena calidad , ajustaremos los detalles en el pegado del chumbe (tira) . Además del manejo de color con conceptos de armonía, referentes propios. Desarrollo de producto - Mejoramiento. RESCATE TEJIDO BLANDO, SIMBOLOGIA					
Responsable: Wíriver Franco		Dibujante: Wíriver Franco			
Aprobado por:		Fecha: 05/ 11/ 2014		O Referentes:	O Línea:
				Muestra: D	Terminado En Proceso

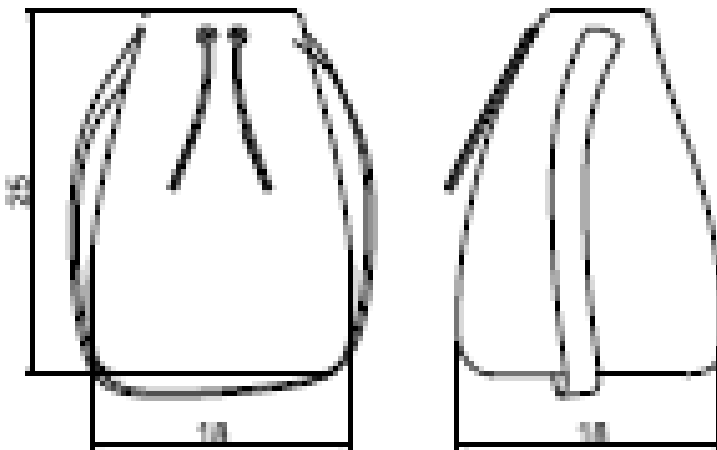
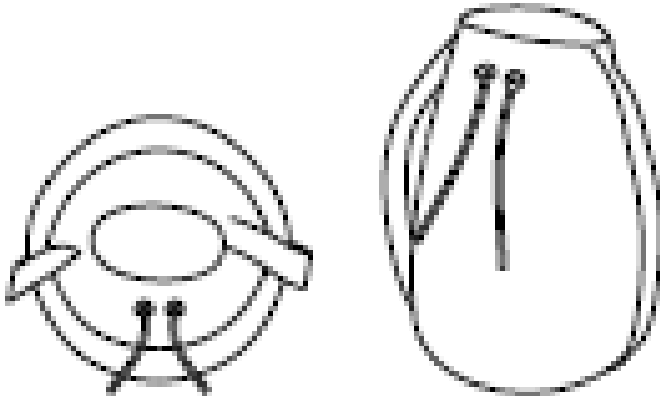

FORMATO
 Ficha de Producto y Planos
 Técnicos Carta

CODIGO: FORCVS14A

V. 03

FECHA: 16 06 2014



JM003-01				
No	Pieza	Material	Cant	Porc%

Tabla de Componentes

Nombre de la pieza: Estuche Portatil		Referencia: JM003-01		
Oficio: Tejeduría	Técnica: Tejido	Materia Prima: Crochet	ESC.	
Especificaciones Técnicas: Tejido tradicional blando . Paleta de colores Flores del Bosque. Labor de diseño enfocada en el rescate de tejido blando/ suave. Reforzamiento en la simbología Nasa. RESCATE				
Color: Paleta Flores del Bosque	Capacidad de Producción / mes:	Dimensiones Generales		
Peso:	Valor Unitario:	Precio por Mayor:	Largo:	Ancho:
Artesano: LILIANA TROCHEZ TROCHEZ	Teléfono:		38cm	28cm
Grupo o Taller:	Departamento: Valle del Cauca	Municipio: Jamundí		
Certificado Hecho a mano	Si No	Centro Poblado:	Resguardo: O Caserío: O	Localidad: O Vereda: D
Observaciones: El tejido que manejan es de muy buena calidad , ajusta remos los detalles en el pegado del chumbe (tira) . Además del manejo de color con conceptos de armonía , referentes propios . Desarrollo de producto - Mejoramiento .		N/A: D Corregimiento: O		
Responsable: Winiver Franco	Dibujante: Winiver Franco			
Aprobado por:	Fecha: 05/11/2014	O Referentes:	O Línea:	Muestra: D D

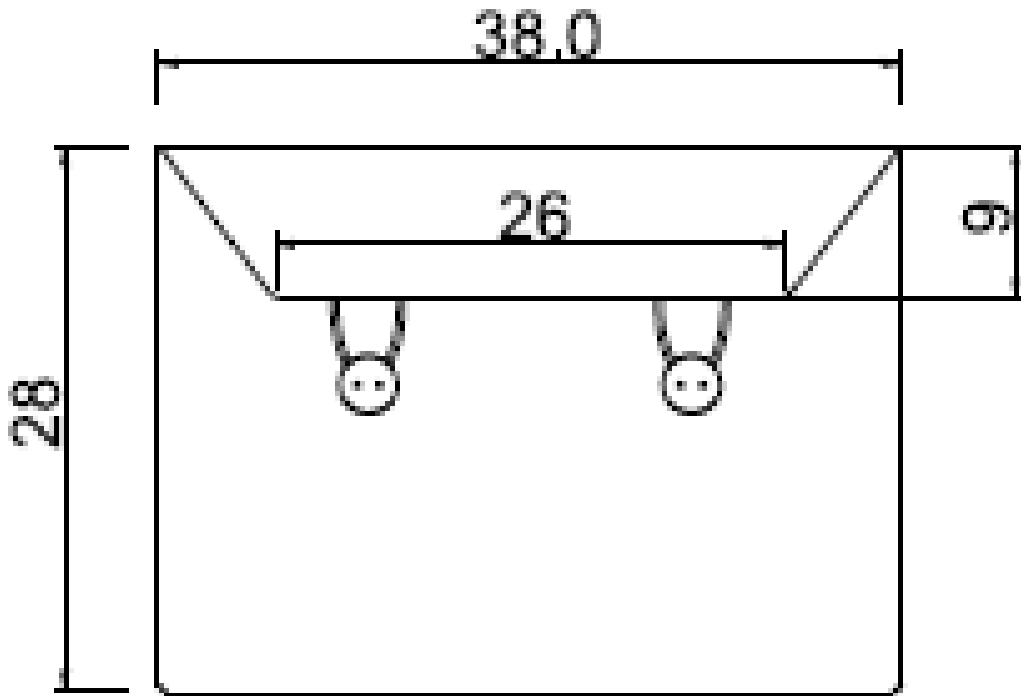

JM003-02				
No	Pieza	Material	Cant	Porc%
Tabla de Componentes				

Nombre de la pieza: Estuche Tablet **Referencia:** JM 003-02

Oficio: Tejeduría **Técnica:** Tejido **Materia Prima:** Crochet **ESC.**

Especificaciones Técnicas: Tejido tradicional blando . Paleta de colores Flores del Bosque. Labor de diseño enfocada en el rescate de tejido blando/ suave. Reforzamiento en la simbología Nasa. RESCATE

Color: Paleta Flores del Bosque	Capacidad de Producción / mes:	Dimensiones Generales			
Peso:	Valor Unitario:	Precio por Mayor:	Largo:	Ancho:	Alto: Diámetro:
Art esano: CLAUDIA XIMENA TROCHEZ		Teléfono:	21cm	29cm	
Grupo o Taller:	Departamento: Valle del Cauca	Municipio: Jamundí			
Certificado Hecho a mano Si No	Centro Poblado:	Resguardo: <input type="radio"/> Caserío: <input type="radio"/>	Localidad: <input type="radio"/> Vereda: <input type="radio"/>	N/A: D Corregimiento: <input type="radio"/>	

Observaciones: El tejido que manejan es de muy buena calidad , ajusta remos los detalles en el pegado del chumbe (tira) . Además del manejo de color con conceptos de armonía , referentes propios . Desarrollo de producto - Mejoramiento .

Responsable: Winiver Franco **Dibujante:** Winiver Franco

Aprobado por: **Fecha:** 05/11/2014 **O Referentes:** **O Línea:** **Muestra:** D D

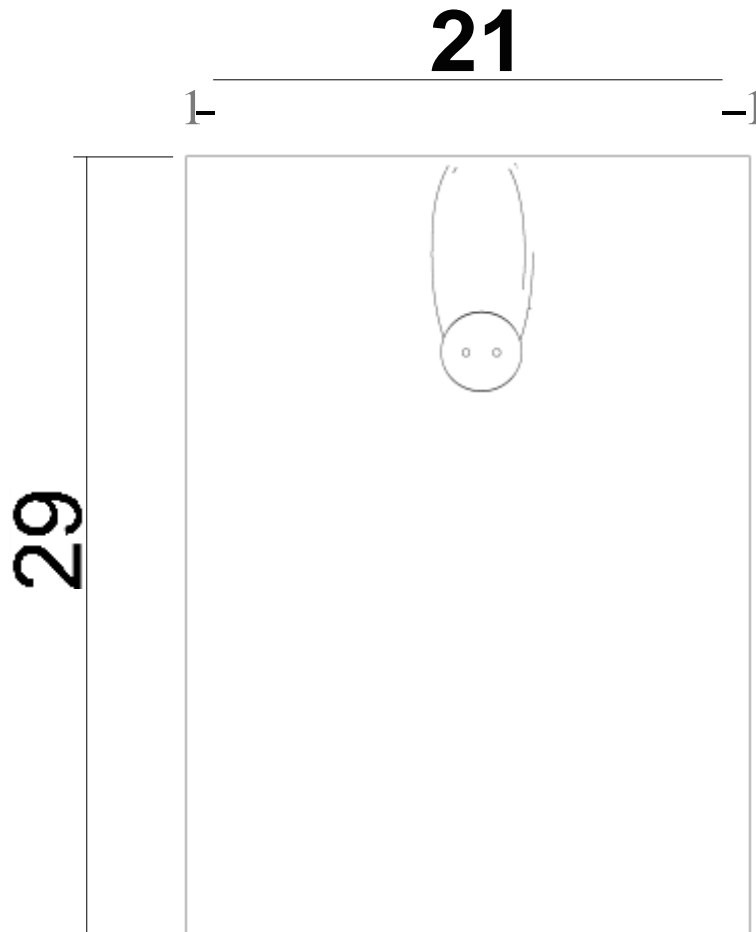

JM003-02				
No	Pieza	Material	Cant	Porc%
Tabla de Componentes				

Nombre de la pieza: Estuche Tablet **Referencia:** JM 003-02

Oficio: Tejeduría **Técnica:** Tejido **Materia Prima:** Crochet **ESC.**

Especificaciones Técnicas: Tejido tradicional blando . Paleta de colores Flores del Bosque. Labor de diseño enfocada en el rescate de tejido blando/ suave. Reforzamiento en la simbología Nasa. RESCATE

Color: Paleta Flores del Bosque	Capacidad de Producción / mes:	Dimensiones Generales			
Peso:	Valor Unitario:	Precio por Mayor:	Largo:	Ancho:	Alto: Diámetro:
Art esano: CLAUDIA XIMENA TROCHEZ	Teléfono:		21cm	29cm	
Grupo o Taller:	Departamento: Valle del Cauca	Municipio: Jamundí			
Certificado Hecho a mano Si No	Centro Poblado:	Resguardo: <input type="radio"/> Caserío: <input type="radio"/>	Localidad: <input type="radio"/> Vereda: <input type="radio"/>	N/A: D Corregimiento: <input type="radio"/>	

Observaciones: El tejido que manejan es de muy buena calidad , ajusta remos los detalles en el pegado del chumbe (tira) . Además del manejo de color con conceptos de armonía , referentes propios . Desarrollo de producto - Mejoramiento .

Responsable: Winiver Franco **Dibujante:** Winiver Franco

Aprobado por: **Fecha:** 05/11/2014 **O Referentes:** **O Línea:** **Muestra:** D D



FORMATO
Ficha de Producto y Planos
Técnicos Carta

CODIGO: FORCVS14A

V. 03

FECHA: 16 06 2014

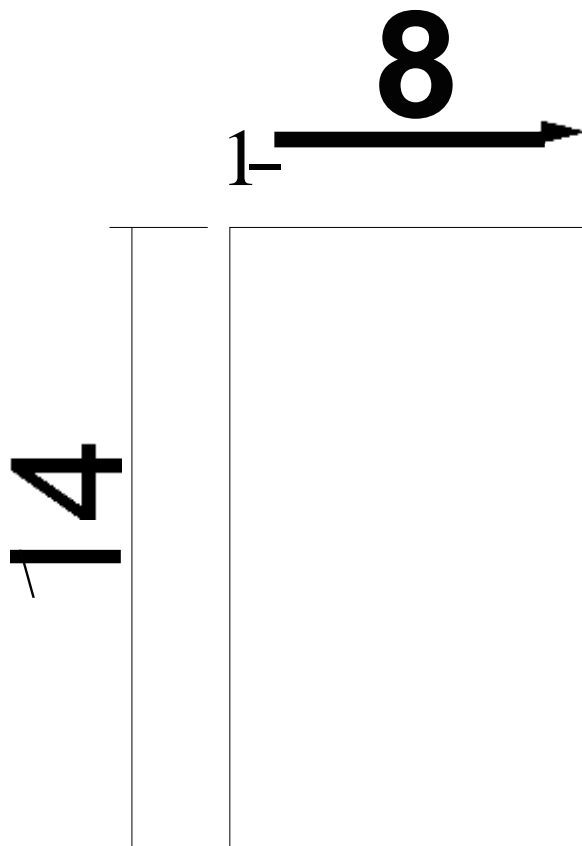

		JM003-03				
No	Pieza	Material	Cant	Porc%		
Tabla de Componentes						
Nombre de la pieza: Estuche Smartphone		Referencia: JM 003-03				
Oficio: Tejeduría	Técnica: Tejido	Materia Prima: Crochet	ESC.			
Especificaciones Técnicas: Tejido tradicional blando. Paleta de colores Flores del Bosque. Labor de diseño enfocada en el rescate de tejido blando/suave . Reforzamiento en la simbología Nasa. RESCATE						
Color: Paleta Flores del Bosque	Capacidad de Producción / mes:		Dimensiones Generales			
Peso:	Valor Unitario :	Precio por Mayor :	Largo:	Ancho:	Alto:	Diámetro:
Artesano: LILIANA TROCHEZ TROCHEZ		Teléfono:	8cm	14cm		
Grupo o Taller:		Departamento: Valle del Cauca	Municipio : Jamundí			
Certificado Hecho a mano	Si No	Centro Poblado:	Resguardo: <input type="radio"/>	Localidad: <input type="radio"/>	N/A: D	
			Caserío: <input type="radio"/>	Vereda: <input type="radio"/>	Corregimiento:	
Observaciones: El tejido que manejan es de muy buena calidad, ajustaremos los detalles en el pegado del chumbe (tira) . Además del manejo de color con conceptos de armonía, referentes propios . Desarrollo de producto - Mejoramiento.						
Responsable: Winiver Franco		Dibujante : Winiver Franco				
Aprobado por:		Fecha: 05/11/2014	O Referentes:	D Unea:	Muestra: D	D



FORMATO
Ficha de Producto y Planos
Técnicos Carta

CODIGO: FORCVS14A

V. 03

FECHA: 16 06 2014



		<table border="1"> <tr> <td>JM004-01</td> <td></td> <td></td> <td></td> <td></td> </tr> <tr> <td>No</td> <td>Pieza</td> <td>Material</td> <td>Cant</td> <td>Porc%</td> </tr> </table>			JM004-01					No	Pieza	Material	Cant	Porc%
JM004-01														
No	Pieza	Material	Cant	Porc%										
Tabla de Componentes														
Nombre de la pieza: Cartucheras - Cosmetiqueras		Referencia: JM004-01												
Oficio: Tejeduría	Técnica: Tejido	Materia Prima: Crochet		ESC.										
Especificaciones Técnicas: Tejido tradicional blando. Arco. Labor de diseño enfocada en el rescate de tejido blando/suave. Reforzamiento en la simbología Nasa. RESCATE														
Color: Arco	Capacidad de Producción / mes:		Dimensiones Generales											
Peso:	Valor Unitario:	Precio por Mayor:	Largo:	Ancho: Alto: Diámetro:										
Art esano: MARIA EDILMA SÁNCHEZ YATACUÉ		Teléfono:	20m	13cm										
Grupo o Taller:	Departamento: Valle del Cauca		Municipio: Jamundí											
Certificado Hecho a mano:	Si No	Centro Poblado:	Resguardo: O Caserio: D	Localidad: D Vereda: D										
Observaciones:			N/A: o Corregimiento											
Responsable: Wíriver Franco		Dibujante: Wíriver Franco												
Aprobado por:		Fecha: 05/11/2014	D Referentes:	D Línea: Muestra: D										



17

13

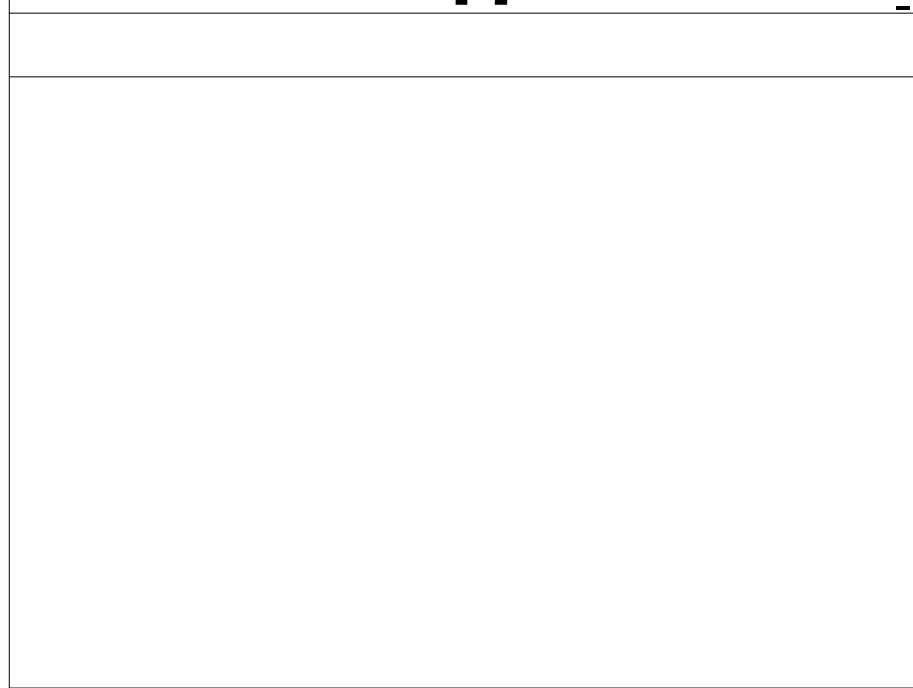

JM004-01				
No	Pieza	Material	Cant	Porc%

Tabla de Componentes

Nombre de la pieza: Cartucheras - Cosmetiqueras		Referencia: JM004-01		
Oficio: Tejeduría	Técnica: Tejido	Materia Prima: Crochet		ESC.
Especificaciones Técnicas: Tejido tradicional blando. Arco. Labor de diseño enfocada en el rescate de tejido blando/suave. Reforzamiento en la simbología Nasa. RESCATE				
Color: Arco	Capacidad de Producción / mes:		Dimensiones Generales	
Peso:	Valor Unitario:	Precio por Mayor:	Largo:	Ancho: Alto: Diámetro:
Artesano: MARIA EDILMA SÁNCHEZ YATACUÉ		Teléfono:	20m	13cm
Grupo o Taller:	Departamento: Valle del Cauca		Municipio: Jamundí	
Certificado Hecho a mano:	Si No	Centro Poblado:	Resguardo: O Caserío: D	Localidad: D Vereda: D
Observaciones:			N/A: o Corregimiento	
Responsable: Wíriver Franco		Dibujante: Wíriver Franco		
Aprobado por:		Fecha: 05/11/2014	D Referentes:	D Línea: Muestra: D





FORMATO
 Ficha de Producto y Planos
 Técnicos Carta

CODIGO: FORCVS14A

V. 03

FECHA: 16 06 2014

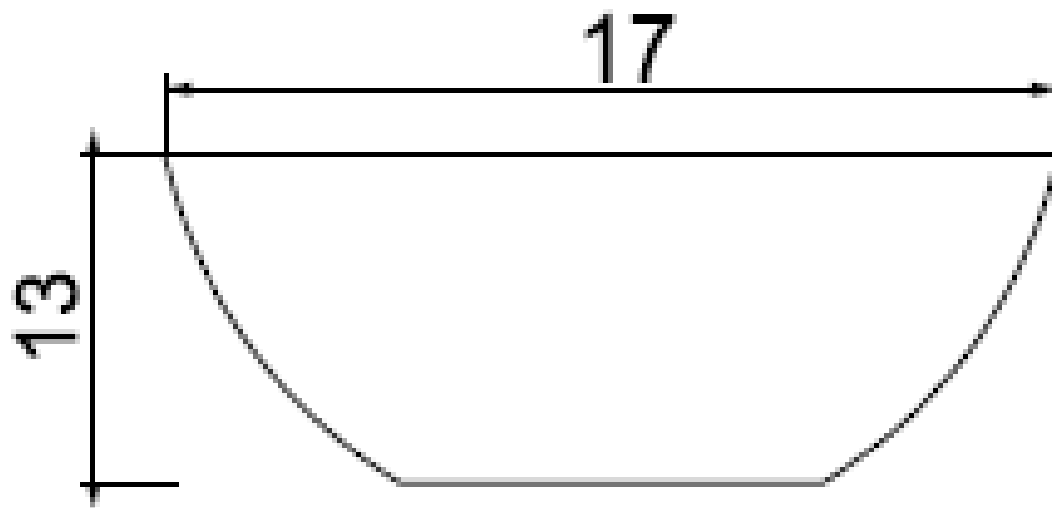

JM004-01				
No	Pieza	Material	Cant	Porc%

Tabla de Componentes

Nombre de la pieza: Cartucheras - Cosmetiqueras		Referencia: JM004-01		
Oficio: Tejeduría	Técnica: Tejido	Materia Prima: Crochet		ESC.
Especificaciones Técnicas: Tejido tradicional blando. Arco. Labor de diseño enfocada en el rescate de tejido blando/suave. Reforzamiento en la simbología Nasa. RESCATE				
Color: Arco	Capacidad de Producción / mes:		Dimensiones Generales	
Peso:	Valor Unitario:	Precio por Mayor:	Largo: 20m	Ancho: 13cm
Artesano: MARIA EDILMA SÁNCHEZ YATACUÉ		Teléfono:	Diámetro:	
Grupo o Taller:	Departamento: Valle del Cauca		Municipio: Jamundí	
Certificado Hecho a mano: Si No	Centro Poblado:	Resguardo: O Caserío: D	Localidad: D Vereda: D	N/A: o Corregimiento
Observaciones:				
Responsable: Wíriver Franco		Dibujante: Wíriver Franco		
Aprobado por:		Fecha: 05/11/2014	D Referentes:	D Línea: Muestra: D

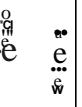



FORMATO
 Ficha de Producto y Planos
 Técnicos Carta

CODIGO: FORCVS14A

V. 03

FECHA: 16 06 2014

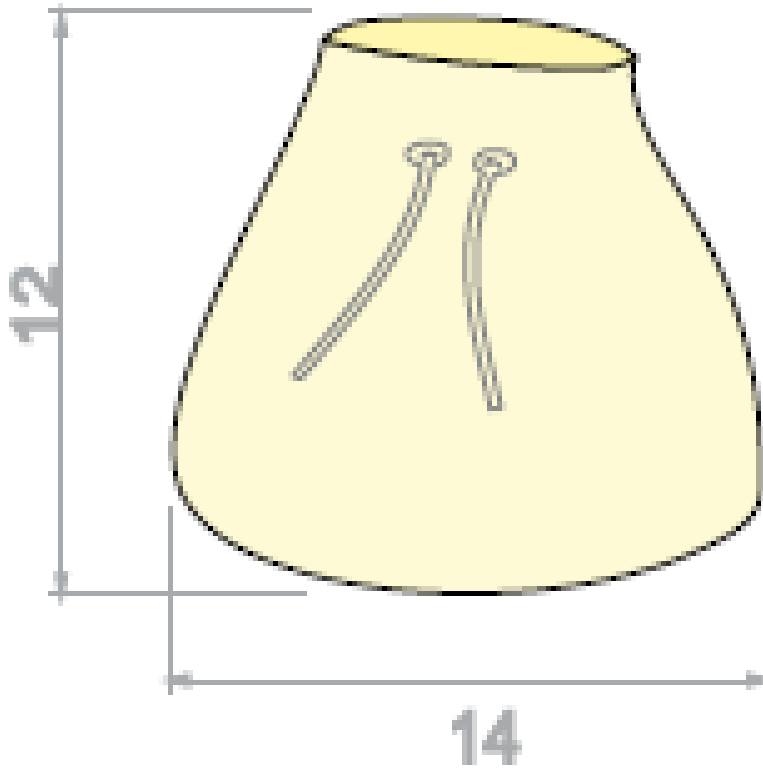

JM004-01				
No	Pieza	Material	Cant	Porc%

Tabla de Componentes

Nombre de la pieza: Cartucheras - Cosmetiqueras		Referencia: JM004-01		
Oficio: Tejeduría	Técnica: Tejido	Materia Prima: Crochet		ESC.
Especificaciones Técnicas: Tejido tradicional blando. Arco. Labor de diseño enfocada en el rescate de tejido blando/suave. Reforzamiento en la simbología Nasa. RESCATE				
Color: Arco	Capacidad de Producción / mes:		Dimensiones Generales	
Peso:	Valor Unitario:	Precio por Mayor:	Largo:	Ancho: Alto: Diámetro:
Art esano: MARIA EDILMA SÁNCHEZ YATACUÉ		Teléfono:	20m	13cm
Grupo o Taller:	Depart amento : Valle del Cauca		Muni cipio: Jamundí	
Certificado Hecho a mano: Si No	Centro Poblado :	Resguardo: O Caserío : D	Localidad : D Vereda: D	N/A: o Corregimientoo
Observaciones:				
Responsabl e: Wíni ver Franco		Dibujante: Wíni ver Franco		
Aprobado por:		Fecha: 05/11/2014	D Referentes:	D Línea: Muestra :D

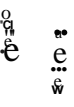



No.	Pieza	Material	Cant	Porco/o
Tabla de Componentes				

Nombre de la pieza: Cartuchera Tubular **Referencia:** Flores del paramo - Paleta de colores Viento y Marea

Oficio: Tejeduría **Técnica:** Tejido **Materia Prima:** Crochet **ESC.**

Especificaciones Técnicas: Tejido tradicional blando. Labor de diseño enfocada en el rescate de tejido blando/suave. Reforzamiento en la simbología Nasa. **RESCATE**

Color: Paleta Viento y Marea **Capacidad de Producción / mes:** **Dimensiones Generales**

Peso: **Valor Unitario:** **Precio por Mayor:** **Largo:** **Ancho:** **Alto:** **Diámetro:**

Artesano: BLANCA NUBIA TROCHEZ LABIO **Teléfono:** 24cm 8cm

Grupo o Taller: **Departamento:** Valle del Cauca **Municipio:**

Certificado Hecho a mano: Si No **Centro Poblado:** **Resguardo:** O **Localidad:** O **N/A:** D

Caserío: D **Vereda:** O **Corregimiento:** O

Observaciones: El tejido de buena calidad. Manejo de color con conceptos de armonía, referentes propios. Desarrollo de producto. Ajustar forma y proporción. **RESCATE TEJIDO BLANDO, SIMBOLOGIA**

Responsable: Winiver Franco **Dibujante:** Winiver Franco

Aprobado por: **Fecha:** 06/10/2014 **O Referentes:** **O Línea:** **Muestra:** o D

Terminado
En Proceso



FORMATO
Ficha de Producto y Planos
Técnicos Carta

CODIGO: FORCVS14A

V. 03

FECHA: 16 06 2014

25



20



No.	Pieza	Material	Cant	Porc%
Tabla de Componentes				

Nombre de la pieza: Cartuchera - Cosmetiqueras		Referencia: Flores del paramo - Paleta de colores Viento y Marea			
Oficio: Tejeduría	Técnica: Tejido	Materia Prima: Crochet	ESC.		
Especificaciones Técnicas: Tejido tradicional blando. Labor de diseño enfocada en el rescate de tejido blando/suave. Reforzamiento en la simbología Nasa. RESCATE					
Color: Paleta Viento y Marea		Capacidad de Producción/ mes:			
Peso:	Valor Unitario:	Precio por Mayor:	Dimensiones Generales		
Artesano: ELENA DAGUA LABIO		Teléfono:	Largo: 12cm	Ancho: 17cm	
Grupo o Taller:		Departamento: Valle del Cauca	Municipio: Florida		
Certificado Hecho a mano: Si No	Centro Poblado:	Resguardo: O Caserío: D	Localidad: O Vereda: O	N/A: D Corregimiento: o	
Observaciones: El tejido de buena calidad. Manejo de color con conceptos de armonía, referentes propios. Desarrollo de producto. Ajustar forma y proporción. RESCATE TEJIDO BLANDO, SIMBOLOGIA					
Responsable: Winiver Franco		Dibujante: Winiver Franco			
Aprobado por:		Fecha: 06/10/2014			O Referentes:
			Muestra: O	O	



No.	Pieza	Material	Cant	Porc/o
Tabla de Componentes				

Nombre de la pieza: Cartuchera Tubular **Referencia:** Flores del paramo - Paleta de colores Viento y Marea

Oficio: Tejeduría **Técnica:** Tejido **Materia Prima:** Crochet **ESC.**

Especificaciones Técnicas: Tejido tradicional blando. Labor de diseño enfocada en el rescate de tejido blando/suave. Reforzamiento en la simbología Nasa. **RESCATE**

Color: Paleta Viento y Marea **Capacidad de Producción / mes:** **Dimensiones Generales**

Peso: **Valor Unitario:** **Precio por Mayor:** **Largo:** **Ancho:** **Alto:** **Diámetro:**

Artesano: BLANCA NUBIA TROCHEZ LABIO **Teléfono:** 24cm 8cm

Grupo o Taller: **Departamento:** Valle del Cauca **Municipio:**

Certificado Hecho a mano: Si No **Centro Poblado:** **Resguardo:** O **Localidad:** O **N/A:** D **Corregimiento:** O **Caserío:** D **Vereda:** O

Observaciones: El tejido de buena calidad. Manejo de color con conceptos de armonía, referentes propios. Desarrollo de producto. Ajustar forma y proporción. RESCATE TEJIDO BLANDO, SIMBOLOGIA

Responsable: Winiver Franco **Dibujante:** Winiver Franco

Aprobado por: **Fecha:** 06/10/2014 **O Referentes:** **O Línea:** **Muestra:** o D



FORMATO
Ficha de Producto y Planos
Técnicos Carta

CODIGO: FORCVS14A

V. 03

FECHA: 16 06 2014



No.	Pieza	Material	Cant	Porco/o
Tabla de Componentes				

Nombre de la pieza: Cartuchera Tubular		Referencia: Flores del paramo - Paleta de colores Viento y Marea		
Oficio: Tejeduría	Técnica: Tejido	Materia Prima: Crochet	ESC.	
Especificaciones Técnicas: Tejido tradicional blando. Labor de diseño enfocada en el rescate de tejido blando/suave. Reforzamiento en la simbología Nasa. RESCATE				
Color: Paleta Viento y Marea		Capacidad de Producción / mes:		Dimensiones Generales
Peso:	Valor Unitario:	Precio por Mayor:		Largo:
Artesano: BLANCA NUBIA TROCHEZ LABIO		Teléfono:		Ancho:
Grupo o Taller:		Departamento: Valle del Cauca		Alto:
Certificado Hecho a mano: Si No		Centro Poblado:		Diámetro:
		Resguardo: O	Localidad: O	N/A: D
		Caserío: D	Vereda: O	Corregimiento: O
Observaciones: El tejido de buena calidad. Manejo de color con conceptos de armonía, referentes propios. Desarrollo de producto. Ajustar forma y proporción. RESCATE TEJIDO BLANDO, SIMBOLOGIA				Terminado En Proceso
Responsable: Winiver Franco		Dibujante: Winiver Franco		
Aprobado por:		Fecha: 06/10/2014	O Referentes:	
			Muestra: o	D