



MINISTERIO DE DESARROLLO ECONÓMICO
ARTESANÍAS DE COLOMBIA S.A.
UNIDAD DE DISEÑO

INFORME FINAL DE ASESORÍA EN
DISEÑO CON LOS TALLERES DE
TÓPAGA Y MORCA (BOYACA)

ANEXO
FICHAS DE DISEÑO DE PRODUCTO Y DE MEJORAMIENTO
DE TALLER

CONVENIO ARTESANIAS DE COLOMBIA - MINERCOL
PROYECTO DE TALLA EN CARBÓN

ASESORES EN DISEÑO:
ALEXANDER FREESE
CAMILO GARCIA SARMIENTO

SANTAFÉ DE BOGOTÁ, MAYO DE 2000



Ficha de Producto



Piezas: 1	Línea: SOUVENIR MINERA	Artesanos: GRUPO MORCA
Nombres: CASCO MINERO MORCA	Referencia: CASCO MINERO	
Oficio: TALLA EN CARBÓN	Largo (cm): Ancho (cm):	Departamento: BOYACA
Técnica: TALLA	Diámetro (cm):	Localidad: SOGAMOSO
Recursos Naturales: CARBÓN	Color: NEGRO	Vereda: MORCA
Materia prima: CARBÓN	Certificado Hecho a Mano: Sí <input type="checkbox"/> No <input checked="" type="checkbox"/>	Tipo de Población: URBANA

Mercado Objetivo: TURISMO - EMPRESAS MINERAS EXPORTACIÓN	Costo	Precio
Producción/Mes: 150	Unitario:	Unitario: 12.000
Empaque: BOLSAS TELA	P. Mayor:	P. Mayor: 10.000
Embalaje: TUBO DE CARTÓN	Empaque:	Empaque: 1.000

Observaciones: EN TÓPAGA SE MANEJA UNA REFERENCIA IGUAL CON UN DISEÑO SIMILAR. ESTE PRODUCTO SIRVE PARA COMERCIALIZAR COMO REGALO INSTITUCIONAL CON EMPRESAS MINERAS EN EL EXTERIOR

Responsable: CAMILO GARCÍA SARMIENTO Fecha: 20-04-2000

Sistema de referencia 1 5 0 4 1 2 Tipo de ficha: Referente(s) Muestra Línea Empaque



Ficha de Producto



Piezas: 1	Línea: DECORATIVOS - ARTÍSTICA	Artesanos: GRUPO MORCA
Nombres: CARITA	Referencia: ANIMALITOS	
Oficio: TALLA EN CARBÓN	Largo (cm):	Ancho (cm):
Técnica: TALLA	Alto (cm):	Departamento: BOYACA
Recursos Naturales: CARBÓN	Diámetro (cm):	Peso (gr):
Materia prima: CARBÓN	Color: NEGRO	Localidad: SOGAMOSO
	Certificado Hecho a Mano: Sí <input type="checkbox"/> No <input checked="" type="checkbox"/>	Vereda: MORCA
		Tipo de Población: URBANA

Mercado Objetivo: ALTO - EXPORTACIÓN	Costo	Precio
Producción/Mes: 150	Unitario:	Unitario: 12.000
Empaque: BOLSAS TELA	P. Mayor:	P. Mayor: 10.000
Embalaje: TUBO DE CARTÓN	Empaque:	Empaque: 1.000

Observaciones: ESTA TALLA SE HACE A PARTIR DE TROZOS DE RETAL DEL CORTE DE LOS BLOQUES DE CARBÓN. DE DIMENSIONES IRREGULARES, NO MAYORES GENERALMENTE DE 40 X 50 MM

Responsable: CAMILO GARCÍA SARMIENTO Fecha: 20-04-2000

Sistema de referencia 1 5 0 4 1 2 Tipo de ficha: Referente(s) Muestra Línea Empaque



Ficha de Producto



Piezas: 2	Línea: CONTENEDORES	Artesanos: COOPERATIVA CRECER
Nombres: COFRE TÓPAGA	Referencia: COFRE	
Oficio: TALLA EN CARBÓN	Largo (cm):	Ancho (cm):
Técnica: TALLA	Diámetro (cm):	Alto (cm):
Recursos Naturales: CARBÓN	Color:	Peso (gr):
Materia prima: CARBÓN	Certificado Hecho a Mano: Si <input type="checkbox"/> No <input checked="" type="checkbox"/>	Departamento: BOYACA
		Localidad: TÓPAGA
		Vereda:
		Tipo de Población: URBANA

Mercado Objetivo: ALTO	Costo	Precio
Producción/Mes: 400	Unitario:	Unitario: 25.000
Empaque: BOLSAS TELA	P. Mayor:	P. Mayor: 22.000
Embalaje: TUBO DE CARTÓN	Empaque:	Empaque: 1.000

Observaciones:

Responsable: ALEXANDER FREESE Fecha: 20-04-2000

Sistema de referencia: 1 5 0 4 1 2 Tipo de ficha: Referente(s) Muestra Línea Empaque



Ficha de Producto

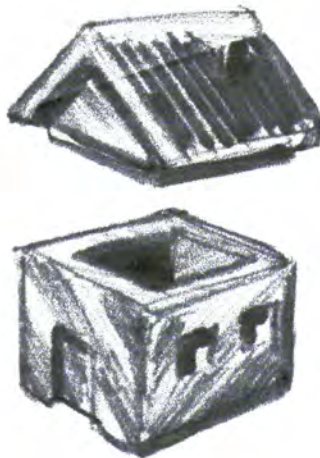
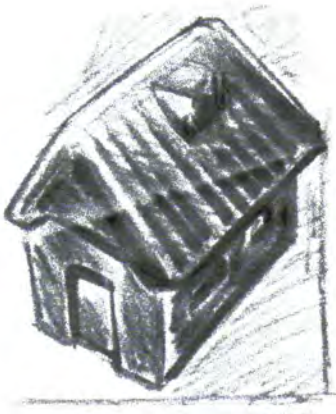

Piezas: 2	Línea: CONTENEDORES	Artesanos: GRUPO MORCA
Nombres: COFRE CASITA MORCA	Referencia: COFRE CASITA	
Oficio: TALLA EN CARBÓN	Largo (cm):	Ancho (cm):
Técnica: TALLA	Alto (cm):	Peso (gr):
Recursos Naturales: CARBÓN	Diámetro (cm):	Departamento: BOYACÁ
Materia prima: CARBÓN	Color:	Localidad: SOGAMOSO
	Certificado Hecho a Mano: Si <input type="checkbox"/> No <input checked="" type="checkbox"/>	Vereda: MORCA
		Tipo de Población: URBANA

Mercado Objetivo: ALTO-MUSEO ARQUEOLOGICO-EXPORTACION	Costo	Precio
Producción/Mes: 150	Unitario:	Unitario: 15.000
Empaque: BOLSAS TELA	P. Mayor:	P. Mayor: 12.000
Embalaje: TUBO DE CARTÓN	Empaque:	Empaque: 1.000

Observaciones:

Responsable: CAMILO GARCÍA SARMIENTO Fecha: 20-04-2000

Sistema de referencia 1 5 0 4 1 2 Tipo de ficha: Referente(s) Muestra Línea Empaque



Dibujo y planos técnicos

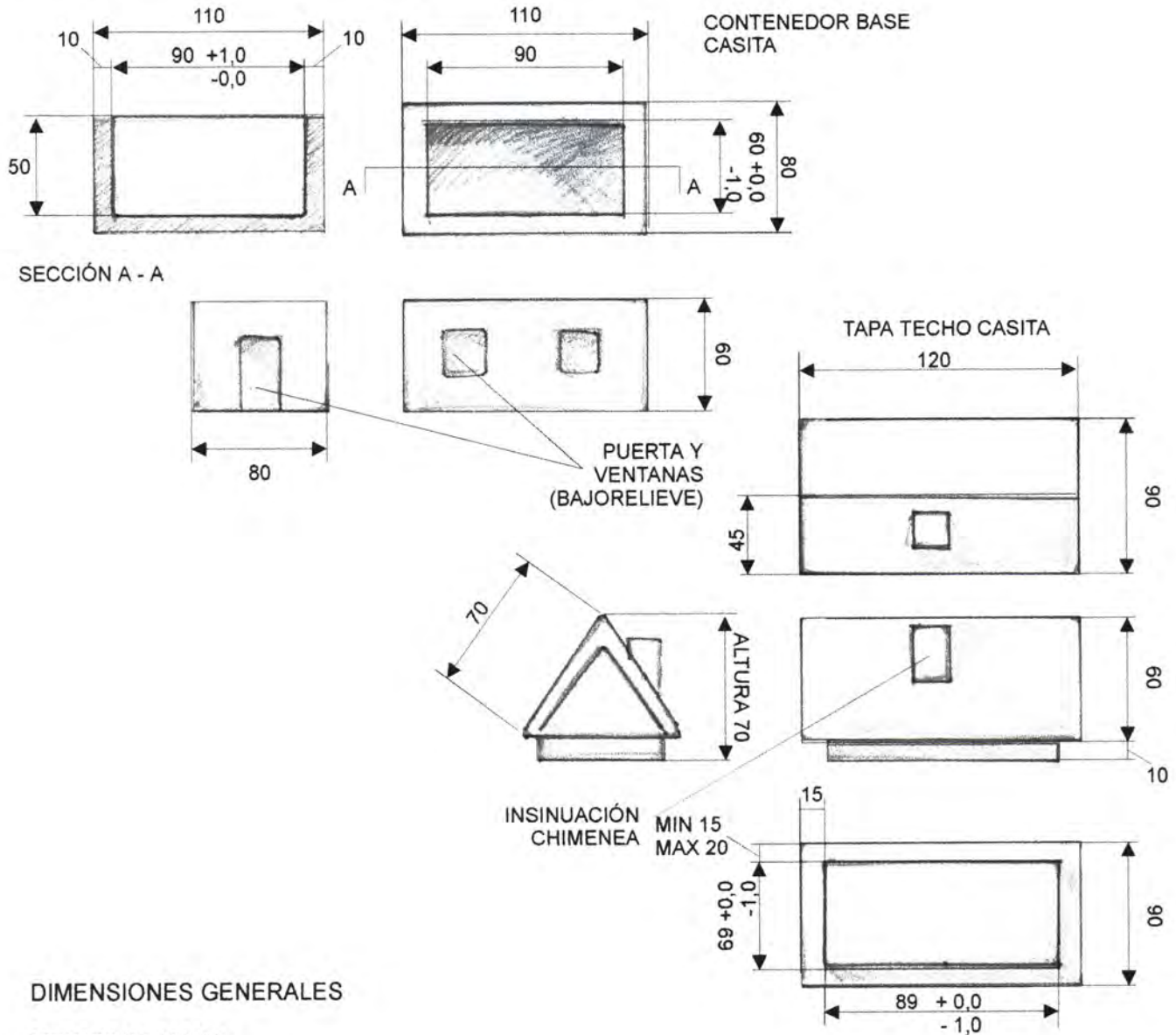

DIMENSIONES GENERALES

MEDIDAS EN MM

Pieza:	Referencia:	Esc (cm):	Pl.
Nombre: CONTENEDOR CASITA	Línea: CONTENEDORES		
Oficio: TALLA EN CARBÓN	Recurso Natural: CARBÓN		
Técnica: TALLA	Materia prima: CARBÓN		

Proceso de producción: SELECCIÓN DEL MATERIAL. ADECUACIÓN DEL TROZO BASE. TRANSFERENCIA DEL DISEÑO. DEMARCADO PERIMETRAL. DESBASTE GENERAL. CORTES DE CONFIGURACIÓN. CORTES DETALLADOS. ACABADOS. LIJADO GRUESO. LIJADO FINO CON O SIN AGUA. PULIMENTADO.

Observaciones:

Responsable: CAMILO GARCÍA SARMIENTO Fecha: 20-04-2000

Sistema de Ref. 1 5 0 4 1 2 Código de Región Referente(s) Propuesta Muestra Empaque



Ficha de Producto

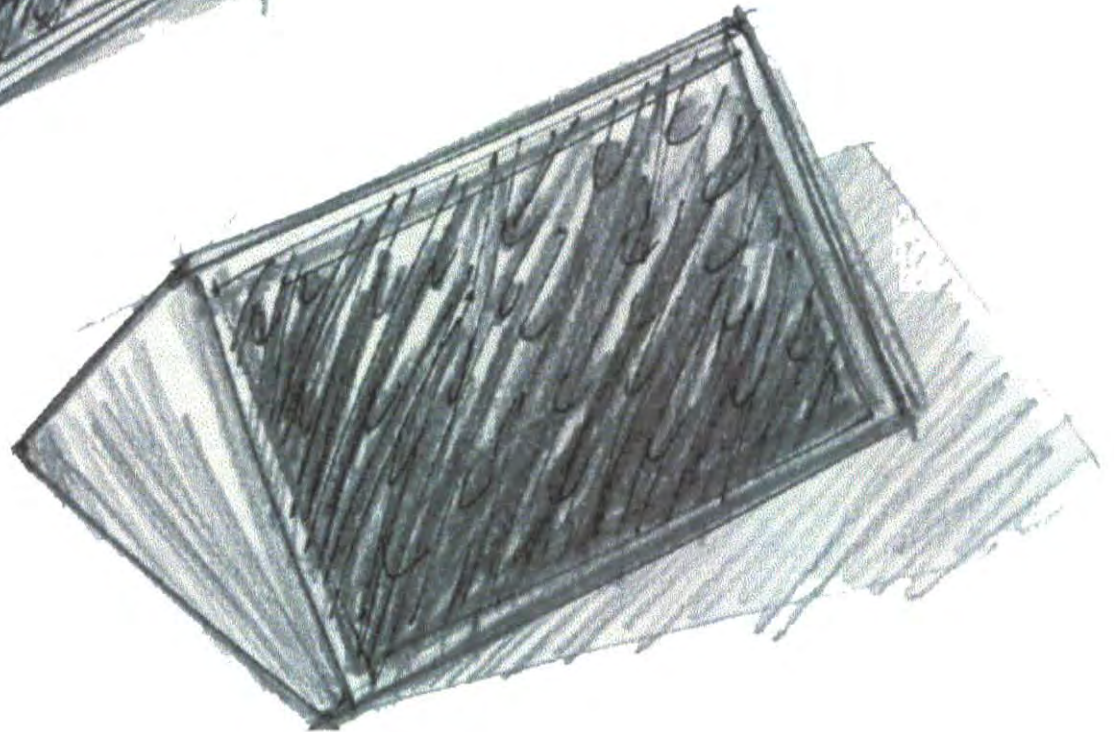
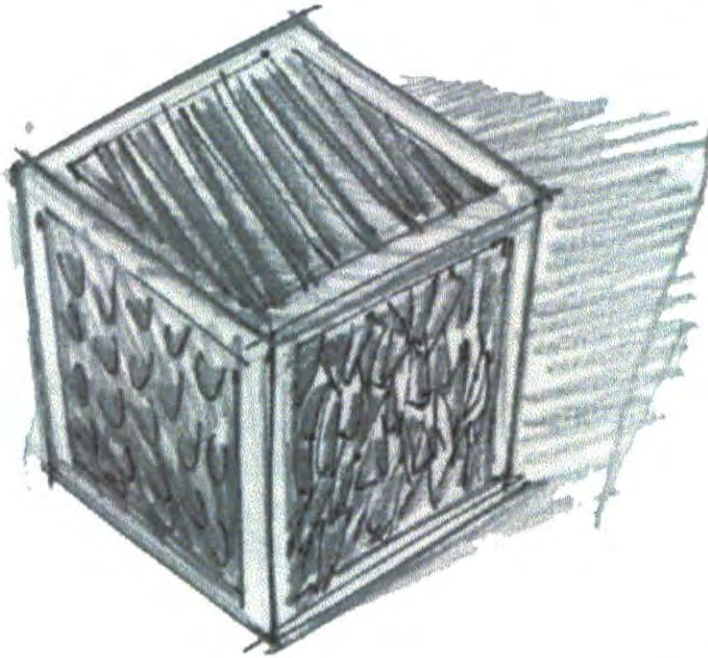

Piezas: 1	Línea: PISAPAPELES - ESCRITORIO	Artesanos: GRUPO MORCA
Nombres: PISAPAPEL CUBO-PRISMA MORCA	Referencia: PISAPAPELES TEXTURAS	
Oficio: TALLA EN CARBÓN	Largo (cm):	Ancho (cm):
Técnica: TALLA	Diámetro (cm):	Alto (cm):
Recursos Naturales: CARBÓN	Color: NEGRO	Peso (gr):
Materia prima: CARBÓN	Certificado Hecho a Mano: Sí <input type="checkbox"/> No <input checked="" type="checkbox"/>	Departamento: BOYACÁ
		Localidad: SOGAMOSO
		Vereda: MORCA
		Tipo de Población: URBANA

Mercado Objetivo: ALTO-MUSEO ARQUEOLÓGICO-EXPORTACIÓN	Costo	Precio
Producción/Mes: 150	Unitario:	Unitario: 10.000
Empaque: BOLSAS TELA	P. Mayor:	P. Mayor: 8.000
Embalaje: TURO DE CARTÓN	Empaque:	Empaque: 1.000

Observaciones: ESTOS PRODUCTOS HACEN PARTE DE LA LÍNEA A COMERCIALIZAR Y DISEÑAR CON EL APOYO DEL MUSEO ARQUEOLÓGICO DE SOGAMOSO.



Responsable: CAMILO GARCÍA SARMIENTO Fecha: 20-04-2000

Sistema de referencia: 1 5 0 4 1 2 Tipo de ficha: Referente(s) Muestra Línea Empaque

Dibujo y planos técnicos

ARISTAS VIVAS
 REBORDE MIN 5 MM

- CARAS
- TEXTURADAS:
- SUPERFICIES
- LISAS Y
- PULIDAS

CARAS TEXTURADAS: TEXTURA IRREGULAR O MOTIVO DE ANIMALES O PRECOLOMBNIO SEGÚN DISEÑO DEL ARTESANO

TRABAJAR AL MENOS DOS DE LAS TRES SUPERFICIES TEXTURADAS: LA SUPERFICIE RESTANTE CORRESPONDE A LA BASE DEL PISAPAPEL

PISAPAPEL PRISMA TRIANGULAR

60 60 100

SUPERFICIES TEXTURADAS SEGÚN DISEÑO DEL ARTESANO (APLICA A MÍNIMO DOS DE LAS 3 CARAS LATERALES DEL PRISMA)

ALTURA 50

TODAS LAS TEXTURAS DEBEN SER DIFERENTES

SUPERFICIES TEXTURADAS SEGÚN DISEÑO DEL ARTESANO (APLICA A TODAS LAS 5 CARAS DEL CUBO)

CUBO 60

CONTORNO BORDE: 5 MM TODO ALREDEDOR SUPERFICIE LISA Y PULIDA

CONTORNO BORDE: 5 MM TODO ALREDEDOR SUPERFICIE LISA Y PULIDA

PISAPAPEL CUBO

DIMENSIONES GENERALES

MEDIDAS EN MM

Pieza:	Referencia:	Esc.(cm):	Pl.
Nombre: PISAPAPEL PRISMA TRIANGULAR Y CUBO	Línea: ESCRITORIO		
Oficio: TALLA EN CARBÓN	Recurso Natural: CARBÓN		
Técnica: TALLA	Materia prima: CARBÓN		

Proceso de producción: SELECCIÓN DEL MATERIAL. ADECUACIÓN DEL TROZO BASE. TRANSFERENCIA DEL DISEÑO. DEMARCADO PERIMETRAL. DESBASTE GENERAL. CORTES DE CONFIGURACIÓN. CORTES DETALLADOS. ACABADOS. LIJADO GRUESO. LIJADO FINO CON O SIN AGUA. PULIMENTADO.

Observaciones:

Responsable: CAMILO GARCÍA SARMIENTO Fecha: 20-04-2000

Sistema de ser. 1 5 0 0 4 1 2 Código de región Referente(s) Propuesta Muestra Empaque



Ficha de Producto



Piezas: 1	Línea: DECORATIVOS - ANIMALITOS		Artesanos: GRUPO MORCA
Nombres: CUCARRÓN Y MARIQUITA MORCA			
Referencia: ANIMALITOS			
Oficio: TALLA EN CARBÓN			
Técnica: TALLA	Largo (cm):	Ancho (cm):	Alto (cm):
Recursos Naturales: CARBÓN	Diámetro (cm):	Color: NEGRO	Peso (gr):
Materia prima: CARBÓN	Certificado Hecho a Mano: Sí <input type="checkbox"/> No <input checked="" type="checkbox"/>		Departamento: BOYACÁ
			Localidad: SOGAMOSO
			Vereda: MORCA
			Tipo de Población: URBANA

Mercado Objetivo: ALTO - EXPORTACIÓN	Costo	Precio
Producción/Mes: 150	Unitario:	Unitario: 12.000
Empaque: BOLSAS TELA	P. Mayor:	P. Mayor: 10.000
Embalaje: TUBO DE CARTÓN	Empaque:	Empaque: 1.000

Observaciones: SE MUESTRAN MARIQUITAS Y CUCARRONES DE LOS DISEÑOS TRADICIONALES DEL TALLER. EL CUCARRÓN DE LAS FOTOGRAFÍAS A LA DERECHA SE REDISEÑÓ A PARTIR DE UNA PIEZA ROTA DURANTE LA ASESORÍA EN DISEÑO

Responsable: CAMILO GARCÍA SARMIENTO Fecha: 20-04-2000

Sistema de referencia: 1 5 0 4 1 2 Tipo de ficha: Referente(s) Muestra Línea Empaque



Ficha de Producto



Piezas: 1	Línea: PISAPAPELES - ESCRITORIO	Artesanos: GRUPO MORCA
Nombres: DISCOS PRECOLOMBINOS MORCA	Referencia: DISCO PRECOLOMBINO	
Oficio: TALLA EN CARBÓN	Largo (cm):	Ancho (cm):
Técnica: TALLA	Diámetro (cm):	Alto (cm):
Recursos Naturales: CARBÓN	Peso (gr):	Localidad: SOGAMOSO
Materia prima: CARBÓN	Color: NEGRO	Vereda: MORCA
	Certificado Hecho a Mano: <input type="checkbox"/> Sí <input checked="" type="checkbox"/> No	Tipo de Población: URBANA

Mercado Objetivo: ALTO-MUSEO ARQUEOLÓGICO-EXPORTACIÓN	Costo	Precio
Producción/Mes: 150	Unitario:	Unitario: 10.000
Empaque: BOLSAS TELA	P. Mayor:	P. Mayor: 8.000
Embalaje: TUBO DE CARTÓN	Empaque:	Empaque: 1.000

Observaciones: ESTOS PRODUCTOS HACEN PARTE DE LA LÍNEA A COMERCIALIZAR Y DISEÑAR CON EL APOYO DEL MUSEO ARQUEOLÓGICO DE SOGAMOSO. LOS DISEÑOS PRECOLOMBINOS SON RESULTADO DEL TALLER DE DISEÑO EFECTUADO CON EL MUSEO

Responsable: CAMILO GARCÍA SARMIENTO Fecha: 20-04-2000

Sistema de referencia 1 5 0 4 1 2 Tipo de ficha: Referente(s) Muestra Línea Empaque



Dibujo y planos técnicos

SUPERFICIE LISA Y PULIDA
 MOTIVO PRECOLOMBINO SEGÚN
 DISEÑO DEL ARTESANO

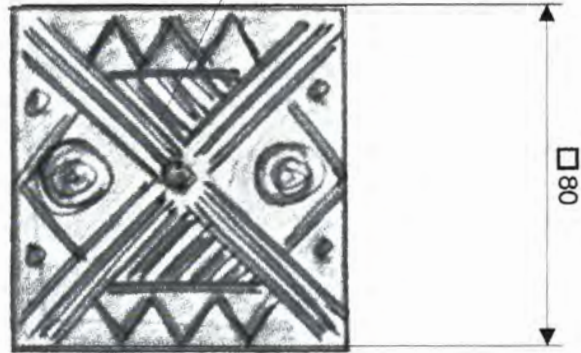
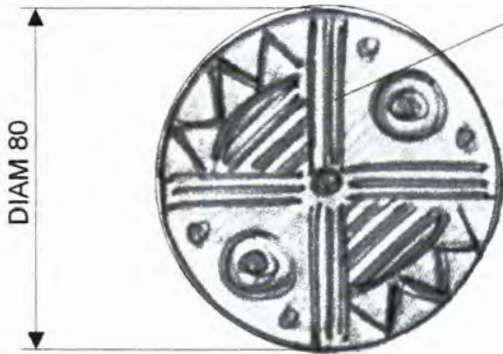

MIN 20 ▲
 MAX 30 ▼



▲ MIN 20
 ▼ MAX 30



MEDIDAS GENERALES

DIMENSIONES EN MM

SUPERFICIES LATERALES
 Y POSTERIOR: TEXTURA
 BASTA DE LA LIJADORA

Pieza:	Referencia:	Esc.(cm):	Pl.
Nombre: DISCOS PRECOLOMBINOS	Línea: ESCRITORIO		
Oficio: TALLA EN CARBÓN	Recurso Natural: CARBÓN		
Técnica: TALLA	Materia prima: CARBÓN		

Proceso de producción: SELECCIÓN DEL MATERIAL. ADECUACIÓN DEL TROZO BASE. TRANSFERENCIA DEL DISEÑO. DEMARCADO PERIMETRAL. DESBASTE GENERAL. CORTES DE CONFIGURACIÓN. CORTES DETALLADOS. ACABADOS. LIJADO GRUESO. LIJADO FINO CON O SIN AGUA. PULIMENTADO.

Observaciones:

Responsable: CAMILO GARCÍA SARMIENTO Fecha: 20-04-2000

Sistema de Ref. 1 5 0 4 1 2 Código de Región Referente(s) Propuesta Muestra Empaque



Ficha de Producto



Piezas: 2	Línea: CONTENEDORES	Artesanos: GRUPO MORCA
Nombres: COFRES PRECOLOMBINOS MORCA	Referencia: COFRE PRECOLOMBINO	
Oficio: TALLA EN CARBÓN	Largo (cm):	Ancho (cm):
Técnica: TALLA	Diámetro (cm):	Alto (cm):
Recursos Naturales: CARBÓN	Color: NEGRO	Peso (gr):
Materia prima: CARBÓN	Certificado Hecho a Mano: Sí <input type="checkbox"/> No <input checked="" type="checkbox"/>	Departamento: BOYACÁ
		Localidad: SOGAMOSO
		Vereda: MORCA
		Tipo de Población: URBANA

Mercado Objetivo: ALTO-MUSEO ARQUEOLÓGICO-EXPORTACIÓN	Costo	Precio
Producción/Mes: 150	Unitario:	Unitario: 15.000
Empaque: BOLSAS TELA	P. Mayor:	P. Mayor: 12.000
Embalaje: TUBO DE CARTÓN	Empaque:	Empaque: 1.000

Observaciones: ESTOS PRODUCTOS HACEN PARTE DE LA LÍNEA A COMERCIALIZAR Y DISEÑAR CON EL APOYO DEL MUSEO ARQUEOLÓGICO DE SOGAMOSO. LOS DISEÑOS PRECOLOMBINOS SON RESULTADO DEL TALLER DE DISEÑO EFECTUADO CON EL MUSEO

Responsable: CAMILO GARCÍA SARMIENTO Fecha: 20-04-2000

Sistema de referencia: 1 5 0 4 1 2 Tipo de ficha: Referente(s) Muestra Línea Empaque



Dibujo y planos técnicos

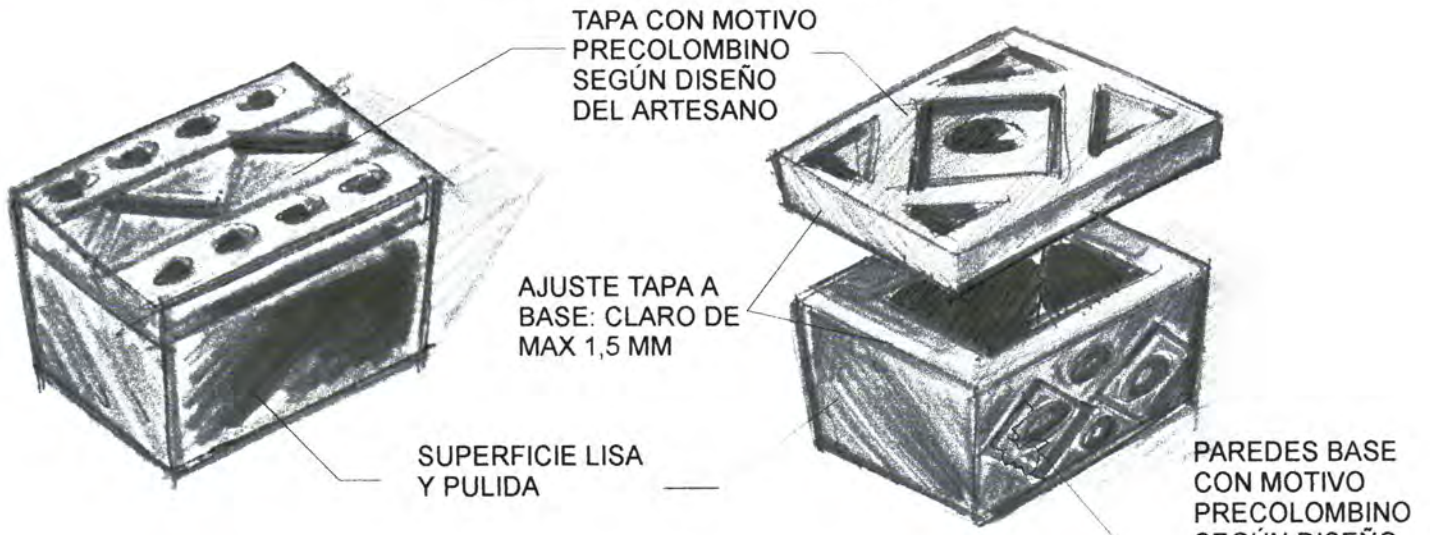

TAPA CONTENEDOR RECTÁNGULO

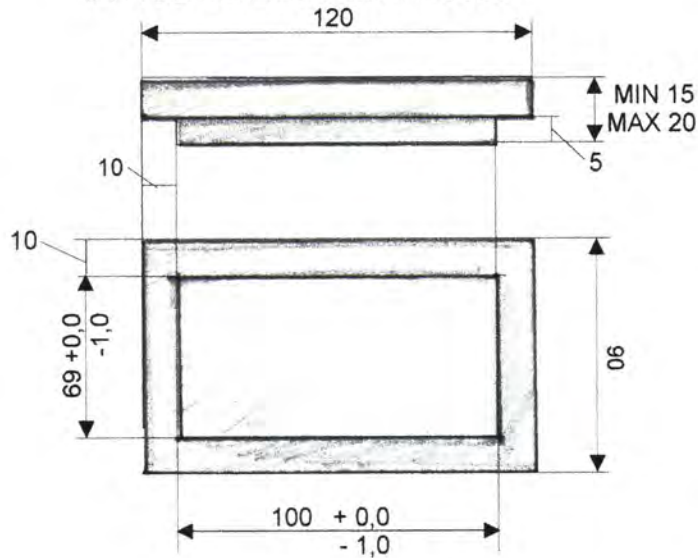

DIMENSIONES GENERALES

MEDIDAS EN MM

BASE CONTENEDOR RECTÁNGULO

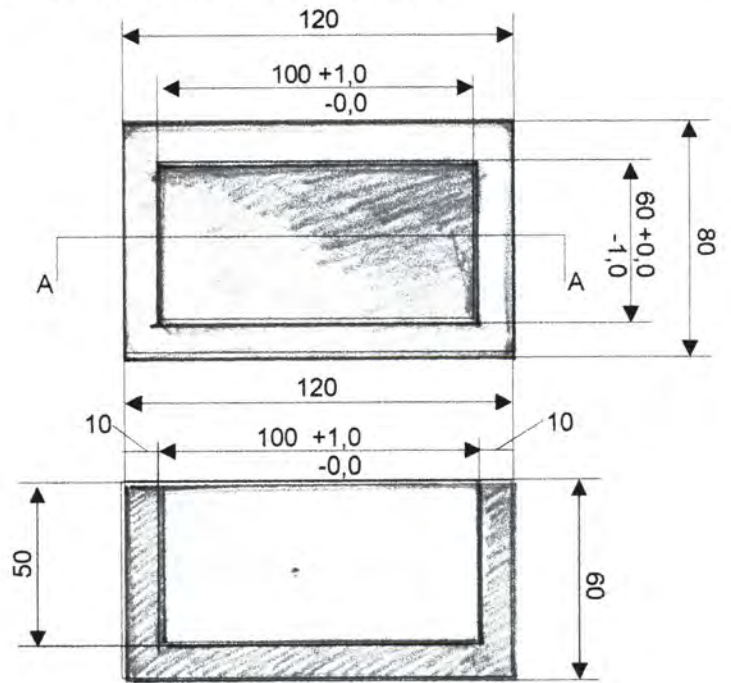

SECCIÓN A - A

Pieza:	Referencia:	Esc.(cm):	Pl.
Nombre: CONTENEDOR RECTÁNGULO	Línea: CONTENEDORES		
Oficio: TALLA EN CARBÓN	Recurso Natural: CARBÓN		
Técnica: TALLA	Materia prima: CARBÓN		

Proceso de producción: SELECCIÓN DEL MATERIAL. ADECUACIÓN DEL TROZO BASE. TRANSFERENCIA DEL DISEÑO. DEMARCADO PERIMETRAL. DESBASTE GENERAL. CORTES DE CONFIGURACIÓN. CORTES DETALLADOS. ACABADOS. LIJADO GRUESO. LIJADO FINO CON O SIN AGUA. PULIMENTADO.

Observaciones:

Responsable: **CAMILO GARCÍA SARMIENTO** Fecha: **20-04-2000**

Sistema de ref. 1 5 0 4 Código de Región Referente(s) Propuesta Muestra Empaque



Dibujo y planos técnicos

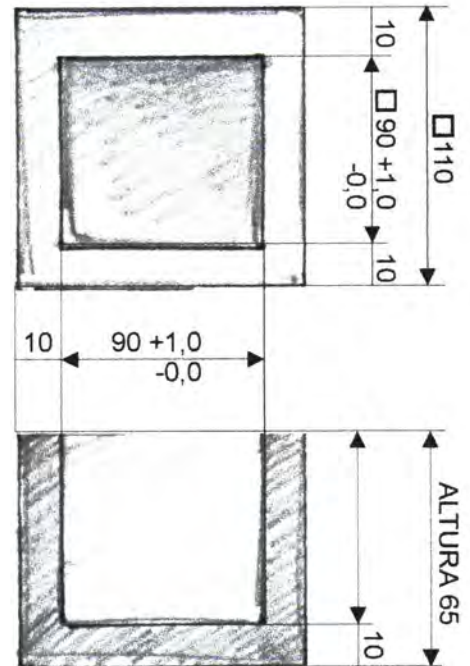
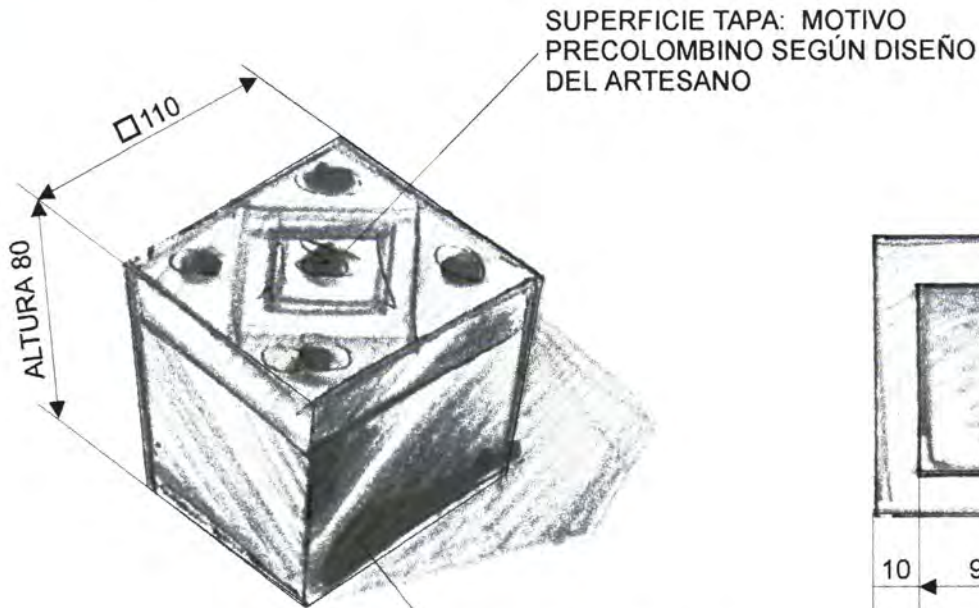

BASE CONTENEDOR CUADRADO

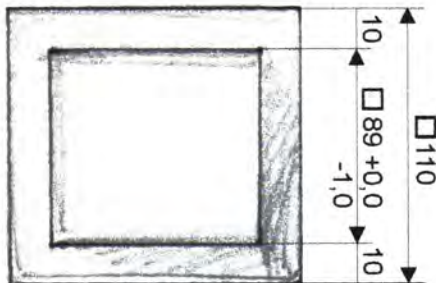
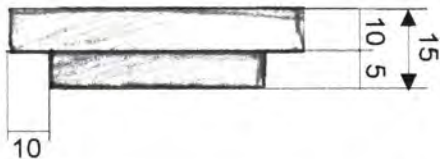

TAPA CONTENEDOR CUADRADO

DIMENSIONES GENERALES

MEDIDAS EN MM

Pieza:	Referencia:	Esc.(cm):	Pl.
Nombre: CONTENEDOR CUADRADO	Línea: CONTENEDORES		
Oficio: TALLA EN CARBÓN	Recurso Natural: CARBÓN		
Técnica: TALLA	Materia prima: CARBÓN		

Proceso de producción: SELECCIÓN DEL MATERIAL. ADECUACIÓN DEL TROZO BASE. TRANSFERENCIA DEL DISEÑO. DEMARCADO PERIMETRAL. DESBASTE GENERAL. CORTES DE CONFIGURACIÓN. CORTES DETALLADOS. ACABADOS. LIJADO GRUESO. LIJADO FINO CON O SIN AGUA. PULIMENTADO.

Observaciones:

Responsable: CAMILO GARCÍA SARMIENTO Fecha: 20-04-2000

Sistema de ref. 1 5 0 4 1 2 Código de región Referente(s) Propuesta Muestra Empaque



Dibujo y planos técnicos

VOLUMEN
 IRREGULAR
 IMITANDO
 CISCO
 (CARRECOCHE)

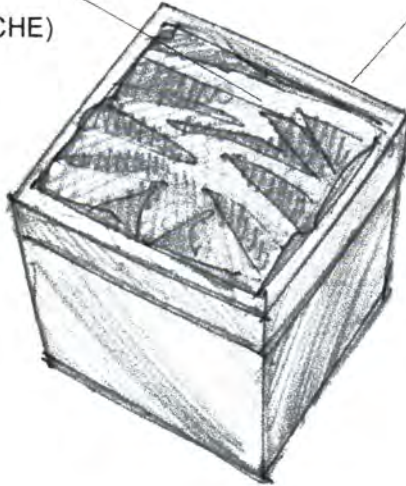

REBORDE TEXTURA (5 MM ALREDEDOR)

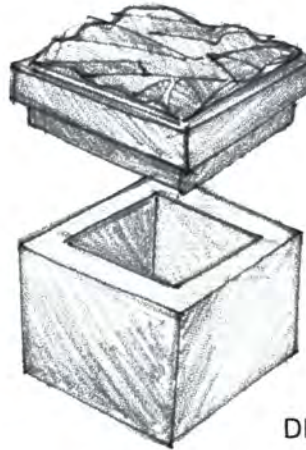

CONTENEDOR CON TAPA
 CUADRADO

APLICAN LAS DIMENSIONES
 DEL CONTENEDOR CUADRADO
 BÁSICO

CONTENEDOR CON TAPA
 RECTÁNGULO

APLICAN LAS DIMENSIONES
 DEL CONTENEDOR RECTÁNGULO
 BÁSICO

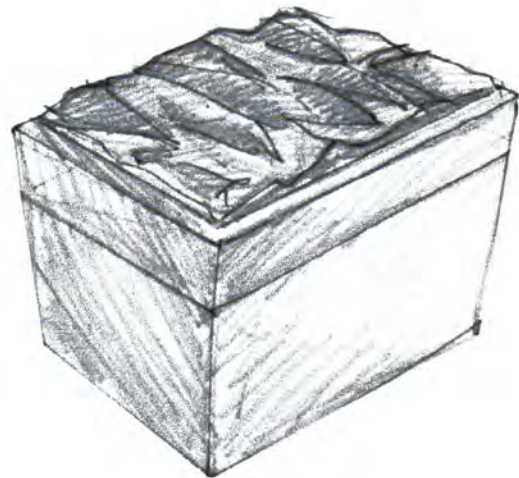
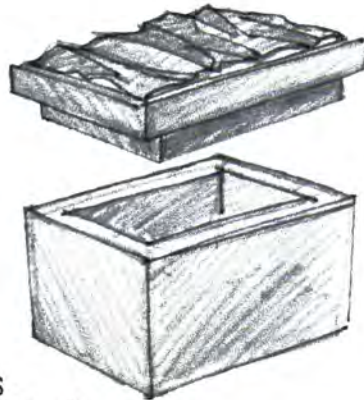

APLICACIÓN TEXTURA DIFERENTE AL MOTIVO PRECOLOMBINO: TEXTURA DE CISCO O CARRECOCHE

Pieza:	Referencia:	Esc.(cm):	Pt.
Nombre: CONTENEDORES TAPA CARRECOCHE	Línea: CONTENEDORES		
Oficio: TALLA EN CARBÓN	Recurso Natural: CARBÓN		
Técnica: TALLA	Materia prima: CARBÓN		

Proceso de producción: SELECCIÓN DEL MATERIAL. ADECUACIÓN DEL TROZO BASE. TRANSFERENCIA DEL DISEÑO. DEMARCADO PERIMETRAL. DESBASTE GENERAL. CORTES DE CONFIGURACIÓN. CORTES DETALLADOS. ACABADOS. LIJADO GRUESO. LIJADO FINO CON O SIN AGUA. PULIMENTADO.

Observaciones:

Responsable: **CAMILO GARCÍA SARMIENTO** Fecha: **20-04-2000**

Sistema de tar. 1 5 0 4 1 2 Código de región Referente(s) Propuesta Muestra Empaque

Ficha de Producto



Piezas: 1	Línea: SOUVENIR MINERA	Artesanos: GRUPO MORCA
Nombres: PICA, PALA, AZADÓN MORCA	Referencia: HERRAMIENTAS DE MINERÍA MORCA	
Oficio: TALLA EN CARBÓN	Largo (cm):	Ancho (cm):
Técnica: TALLA	Alto (cm):	Departamento: BOYACA
Recursos Naturales: CARBÓN	Diámetro (cm):	Peso (gr):
Materia prima: CARBÓN	Color: NEGRO	Localidad: SOGAMOSO
	Certificado Hecho a Mano: Sí <input type="checkbox"/> No <input checked="" type="checkbox"/>	Vereda: MORCA
		Tipo de Población: URBANA

Mercado Objetivo: TURISMO - EMPRESAS MINERAS EXPORTACIÓN	Costo	Precio
Producción/Mes: 150	Unitario:	Unitario: 10.000
Empaque: BOLSAS TELA	P. Mayor:	P. Mayor: 8.000
Embalaje: TUBO DE CARTÓN	Empaque:	Empaque: 1.000

Observaciones: NO EXISTEN PRODUCTOS SIMILARES EN TÓPAGA
 ESTE PRODUCTO SIRVE PARA COMERCIALIZAR COMO REGALO INSTITUCIONAL
 CON EMPRESAS MINERAS EN EL EXTERIOR

Responsable: CAMILO GARCÍA SARMIENTO Fecha: 20-04-2000

Sistema de referencia: 1 5 0 4 1 2 Tipo de ficha: Referente(s) Muestra Línea Empaque



Ficha de Producto



Piezas: 1	Línea: DECORATIVOS - ANIMALITOS	Artesanos: GRUPO MORCA
Nombres: LAGARTIJA MORCA	Referencia: LAGARTIJA	
Oficio: TALLA EN CARBÓN	Largo (cm):	Alto (cm):
Técnica: TALLA	Ancho (cm):	Peso (gr):
Recursos Naturales: CARBÓN	Diámetro (cm):	Localidad: SOGAMOSO
Materia prima: CARBÓN	Color: NEGRO	Vereda: MORCA
	Certificado Hecho a Mano: Si <input type="checkbox"/> No <input checked="" type="checkbox"/>	Tipo de Población: URBANA

Mercado Objetivo: ALTO-MUSEO ARQUEOLÓGICO-EXPORTACIÓN	Costo	Precio
Producción/Mes: 150	Unitario:	Unitario: 10.000
Empaque: BOLSAS TELA	P. Mayor:	P. Mayor: 8.000
Embalaje: TUBO DE CARTÓN	Empaque:	Empaque: 1.000

Observaciones:

Responsable: CAMILO GARCÍA SARMIENTO Fecha: 20-04-2000

Sistema de referencia 1 5 0 4 1 2 Tipo de ficha: Referente(s) Muestra Línea Empaque



Ficha de Producto



Piezas: 2	Línea: DECORATIVOS - ESCRITORIO	Artesanos: GRUPO MORCA
Nombres: MAPAMUNDI MORCA	Referencia: MAPAMUNDI	
Oficio: TALLA EN CARBÓN	Largo (cm):	Ancho (cm):
Técnica: TALLA	Diámetro (cm):	Peso (gr):
Recursos Naturales: CARBÓN	Color: NEGRO	Departamento: BOYACA
Materia prima: CARBÓN	Certificado Hecho a Mano: Sí <input type="checkbox"/> No <input checked="" type="checkbox"/>	Localidad: SOGAMOSO
		Vereda: MORCA
		Tipo de Población: URBANA

Mercado Objetivo: ALTO-MUSEO ARQUEOLÓGICO-EXPORTACIÓN	Costo	Precio
Producción/Mes: 150	Unitario:	Unitario: 12.000
Empaque: BOLSAS TELA	P. Mayor:	P. Mayor: 10.000
Embalaje: TUBO DE CARTÓN	Empaque:	Empaque: 1.000

Observaciones: ESTOS PRODUCTOS HACEN PARTE DE LA LÍNEA A COMERCIALIZAR Y DISEÑAR CON EL APOYO DEL MUSEO ARQUEOLÓGICO DE SOGAMOSO. LOS DISEÑOS PRECOLOMBINOS SON RESULTADO DEL TALLER DE DISEÑO EFECTUADO CON EL MUSEO

Responsable: CAMILO GARCIA SARMIENTO Fecha: 20-04-2000

Sistema de referencia 1 5 0 4 1 2 Tipo de ficha: Referente(s) Muestra Línea Empaque



Dibujo y planos técnicos

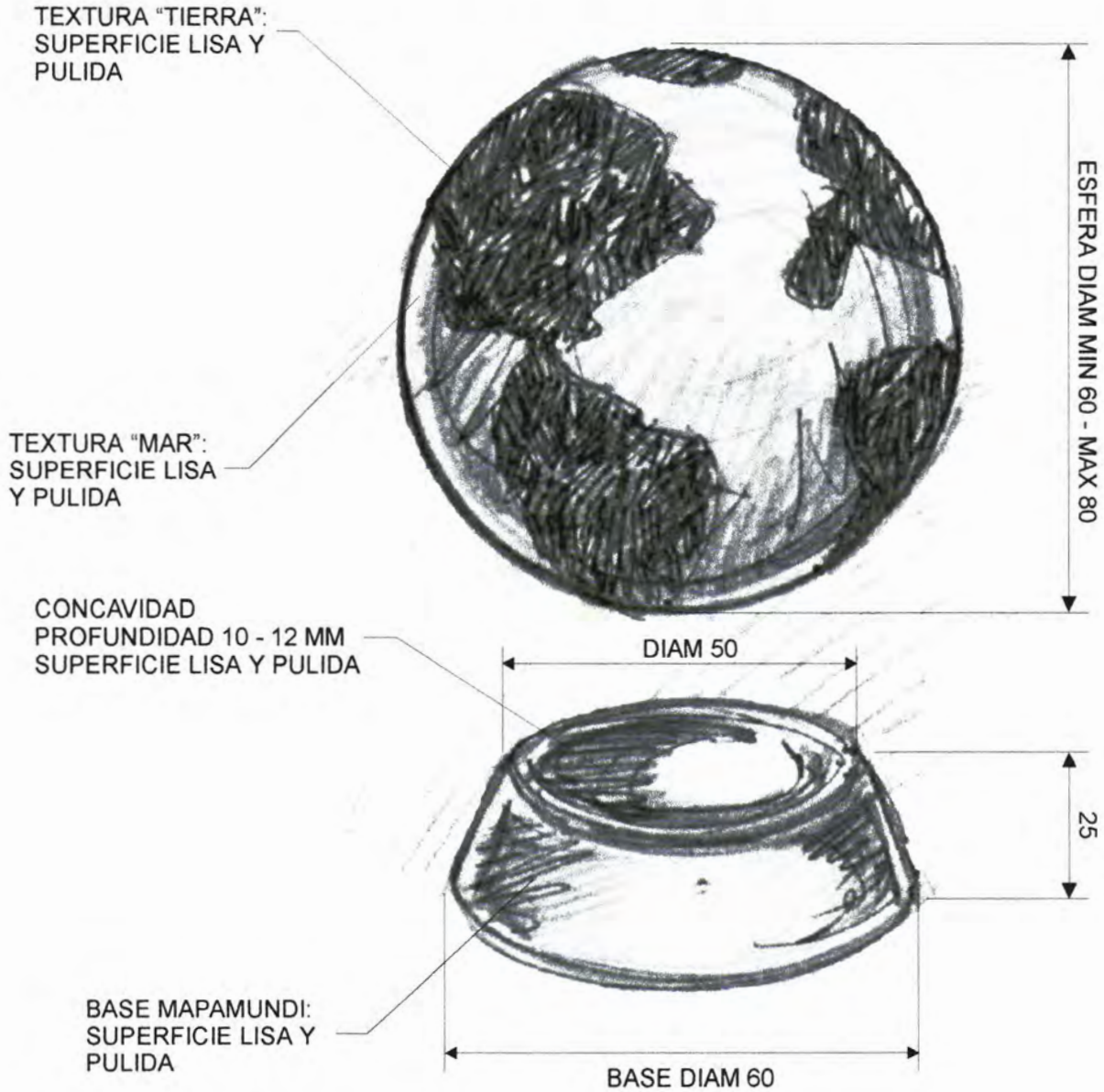

DIMENSIONES GENERALES

MEDIDAS EN MM

Pieza:	Referencia:	Esc.(cm):	Pl.
Nombre: MAPAMUNDI	Línea: ESCRITORIO		
Oficio: TALLA EN CARBÓN	Recurso Natural: CARBÓN		
Técnica: TALLA	Materia prima: CARBÓN		

Proceso de producción: SELECCIÓN DEL MATERIAL. ADECUACIÓN DEL TROZO BASE. TRANSFERENCIA DEL DISEÑO. DEMARCADO PERIMETRAL. DESBASTE GENERAL. CORTES DE CONFIGURACIÓN. CORTES DETALLADOS. ACABADOS. LIJADO GRUESO. LIJADO FINO CON O SIN AGUA. PULIMENTADO.

Observaciones:

Responsable: CAMILO GARCÍA SARMIENTO Fecha: 20-04-2000

Sistema de ref. 1 5 0 4 Código de región 1 2 Referente(s) Propuesta Muestra Empaque

Ficha de Producto



Piezas: 1	Línea: DECORATIVOS - ANIMALITOS	Artesanos: GRUPO MORCA
Nombres: TORTEROS ANTROPOMORFOS	Referencia: PESCADITOS	
Oficio: TALLA EN CARBÓN	Largo (cm):	Ancho (cm):
Técnica: TALLA	Alto (cm):	Peso (gr):
Recursos Naturales: CARBÓN	Diámetro (cm):	Localidad: SOGAMOSO
Materia prima: CARBÓN	Color: NEGRO	Vereda: MORCA
	Certificado Hecho a Mano: SI <input type="checkbox"/> No <input checked="" type="checkbox"/>	Tipo de Población: URBANA

Mercado Objetivo: ALTO-MUSEO ARQUEOLÓGICO-EXPORTACIÓN	Costo	Precio
Producción/Mes: 150	Unitario:	Unitario: 10.000
Empaque: BOLSAS TELA	P. Mayor:	P. Mayor: 8.000
Embalaje: TUBO DE CARTÓN	Empaque:	Empaque: 1.000

Observaciones: ESTOS PRODUCTOS SON RESULTADO DEL TALLER DE DISEÑO PRECOLOMBINO DICTADO CON LOS ANTROPÓLOGOS DEL MUSEO ARQUEOLÓGICO

Responsable: CAMILO GARCÍA SARMIENTO Fecha: 20-04-2000

Sistema de referencia 1 5 0 4 1 2 Tipo de ficha: Referente(s) Muestra Línea Empaque

Dibujo y planos técnicos

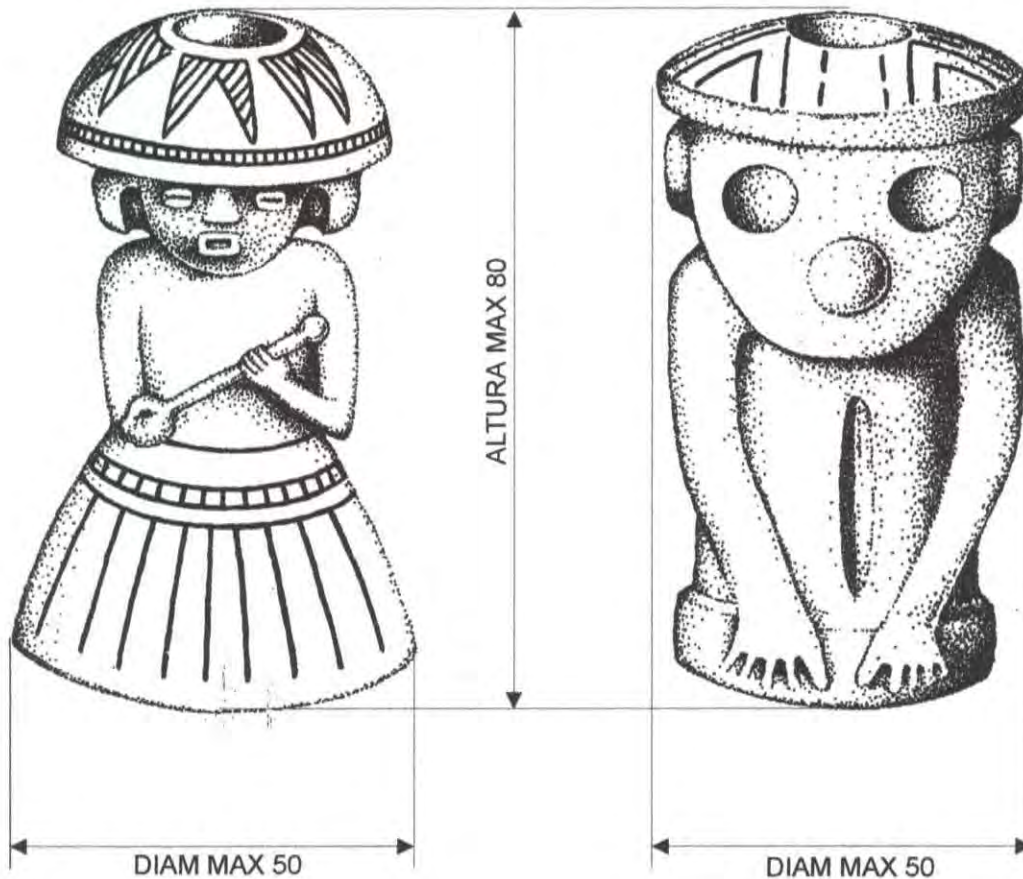

MEDIDAS GENERALES

DIMENSIONES EN MM

Pieza:	Referencia:	Esc.(cm):	Pl.
Nombre: TORTEROS ANTROPOMORFOS PRECOLOMBINOS	Línea: PRECOLOMBINOS MUSEO ARQUEOLÓGICO SOGAMOSO		
Oficio: TALLA EN CARBÓN	Recurso Natural: CARBÓN		
Técnica: TALLA	Materia prima: CARBÓN		

Proceso de producción: SELECCIÓN DEL MATERIAL. ADECUACIÓN DEL TROZO BASE. TRANSFERENCIA DEL DISEÑO. DEMARCADO PERIMETRAL. DESBASTE GENERAL. CORTES DE CONFIGURACIÓN. CORTES DETALLADOS. ACABADOS. LIJADO GRUESO. LIJADO FINO CON O SIN AGUA. PULIMENTADO.

Observaciones:

Responsable: CAMILO GARCÍA SARMIENTO Fecha: 20-04-2000

Sistema de Ref. 1 5 0 4 1 2 Código de Región Referente(s) Propuesta Muestra Empaque

Ficha de Producto



Piezas: 1	Línea: DECORATIVOS - PISAPAPELES - ESCRITORIO			Artesanos: GRUPO MORCA
Nombres: TORTEROS PRECOLOMBINOS MORCA Referencia: TORTERO PRECOLOMBINO				
Oficio: TALLA EN CARBÓN	Largo (cm):	Ancho (cm):	Alto (cm):	Departamento: BOYACÁ
Técnica: TALLA	Diámetro (cm):		Peso (gr):	Localidad: SOGAMOSO
Recursos Naturales: CARBÓN	Color: NEGRO			Vereda: MORCA
Materia prima: CARBÓN	Certificado Hecho a Mano: SI <input type="checkbox"/> No <input checked="" type="checkbox"/>			Tipo de Población: URBANA

Mercado Objetivo: ALTO-MUSEO ARQUEOLÓGICO-EXPORTACIÓN	Costo	Precio
Producción/Mes: 150	Unitario:	Unitario: 10.000
Empaque: BOLSAS TELA	P. Mayor:	P. Mayor: 8.000
Embalaje: TUBO DE CARTÓN	Empaque:	Empaque: 1.000

Observaciones: ESTOS PRODUCTOS HACEN PARTE DE LA LÍNEA A COMERCIALIZAR Y DISEÑAR CON EL APOYO DEL MUSEO ARQUEOLÓGICO DE SOGAMOSO. LOS DISEÑOS PRECOLOMBINOS SON RESULTADO DEL TALLER DE DISEÑO EFECTUADO CON EL MUSEO

Responsable: CAMILO GARCÍA SARMIENTO Fecha: 20-04-2000

Sistema de referencia 1 5 0 4 1 2 Tipo de ficha: Referente(s) Muestra Línea Empaque

Dibujo y planos técnicos

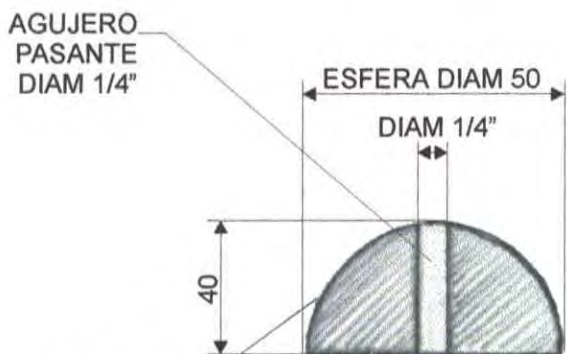

SECCIÓN A-A

TEXTURA LISA Y PULIDA EN TODAS LAS SUPERFICIES

SUPERFICIE PLANA: BOTIFLOR PRECOLOMBINO SEGÚN DISEÑO DEL TALLER

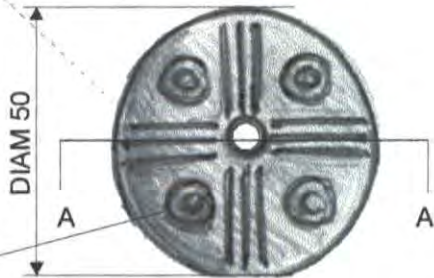

PERFIL BÁSICO (SEMIESFERA)

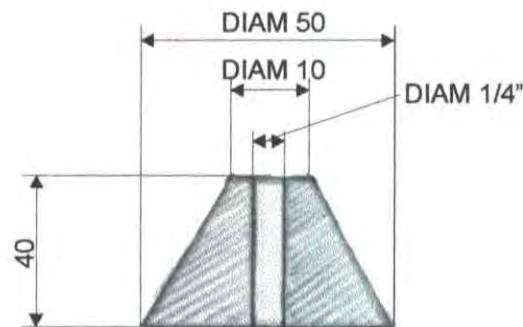
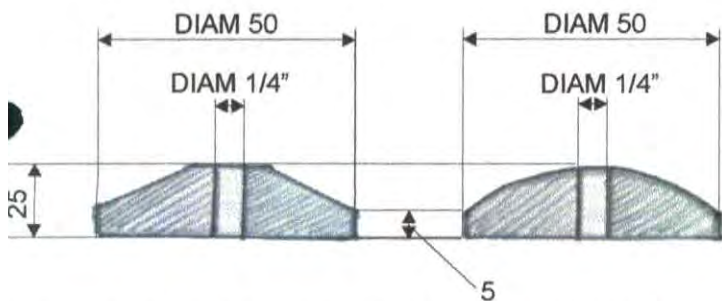
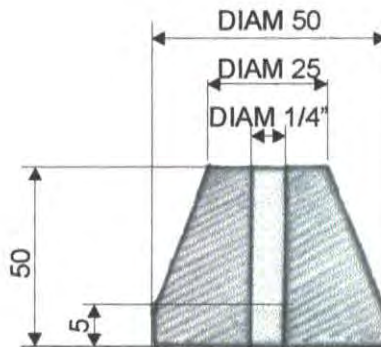
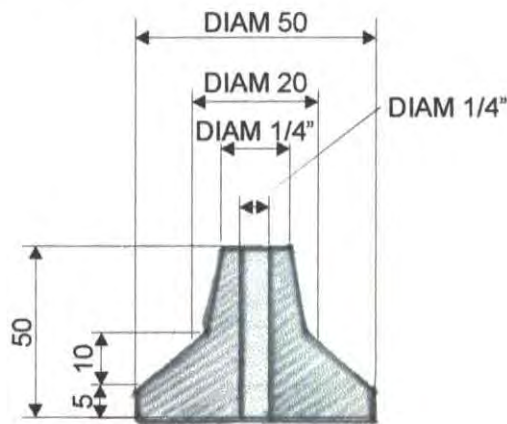

OTROS PERFILES TÍPICOS VARIACIONES DE LA FORMA ORIGINAL
 DIMENSIONES GENERALES MEDIDAS EN MM

Pieza:	Referencia:	Esc. (cm):	Pl.
Nombre: TORTERO PRECOLOMBINO	Línea: ESCRITORIO		
Oficio: TALLA EN CARBÓN	Recurso Natural: CARBÓN		
Técnica: TALLA	Materia prima: CARBÓN		

Proceso de producción: SELECCIÓN DEL MATERIAL. ADECUACIÓN DEL TROZO BASE. TRANSFERENCIA DEL DISEÑO. DEMARCADO PERIMETRAL. DESBASTE GENERAL. CORTES DE CONFIGURACIÓN. CORTES DETALLADOS. ACABADOS. LIJADO GRUESO. LIJADO FINO CON O SIN AGUA. PULIMENTADO.

Observaciones:

Responsable: CAMILO GARCÍA SARMIENTO Fecha: 20-04-2000

Sistema de Ref. 1 5 0 4 de región Referente(s) Propuesta Muestra Empaque



Ministerio de Desarrollo Económico
artesañas de colombia s.a

FICHA DE PRODUCTO



PIEZAS:1	LÍNEA: Solitarios	ARTESANOS:Cooperativa Crecer	
NOMBRES: solitario cilindro	REFERENCIA:		
OFICIO: Talla en carbón	LARGO:10mm ANCHO:80mm ALTO:10mm	DEPARTAMENTO: Boyacá	
TÉCNICA: Talla	DIÁMETRO:80mm PESO:	LOCALIDAD:Tópaga	
RECURSOS NATURALES: Carbón	COLOR:negro mate y brillante	VEREDA:	
MATERIA PRIMA:Carbón	CERTIFICADO HECHO A MANO: Si <input checked="" type="checkbox"/> NO <input type="checkbox"/>	TIPO DE POBLACIÓN:Rural	

MERCADO OBJETIVO: Ferias Internacionales (exportación)	COSTO	PRECIO
PRODUCCIÓN/MES: 200	UNITARIO:12.000\$	UNITARIO:15.000\$
EMPAQUE: bolsas de lana	P.MAYOR:10.000\$	P.MAYOR:12000\$
EMBALAJE: Tubos en cartón	EMPAQUE:700\$	EMPAQUE:1000\$

OBSERVACIONES:

RESPONSABLE: Alexander Freese FECHA:12.02/00

SISTEMA DE REFERENCIA TIPO DE FICHA: REFERENTE(S) O MUESTRA LÍNEA O EMPAQUE O



Ministerio de Desarrollo Económico

artesañas de colombia s.a



PLANOS TÉCNICOS

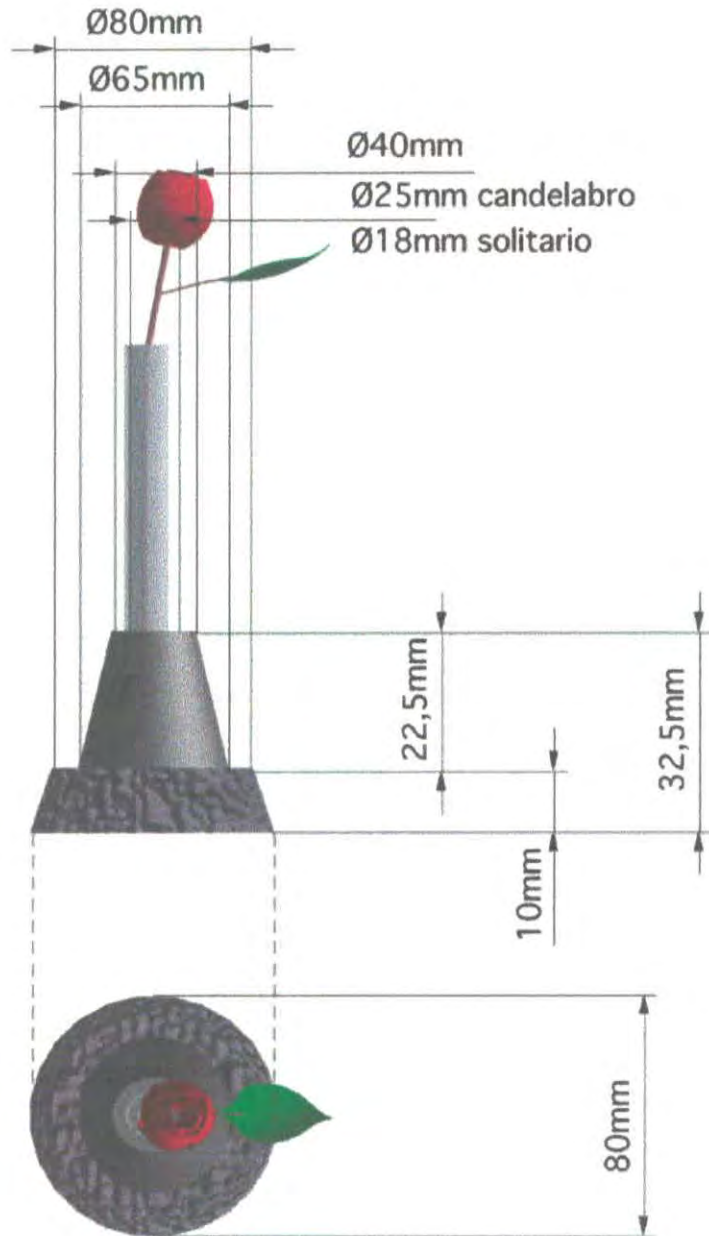

PIEZA:1	REFERENCIA:	ESC. (CM):	PL:
NOMBRE: solitario cilindro	LÍNEA: solitarios		
OFICIO: Talla en carbón	RECURSOS NATURALES: Carbón		
TÉCNICA: Talla	MATERIA PRIMA: Carbón		

PROCESO DE PRODUCCION: en totalidad son 6 cortes elementales, luego se comienza a abusardar la superficie. La parte superiores va liza brillada. La parte inferior se deja en carrecoche, la prforación es de 25mm realizada con el formón.

OBSERVACIONES: _____

RESPONSABLE: Alexander Freese FECHA: 12.02/00

SISTEMA DE REFERENCIA TIPO DE FICHA: REFERENTE(S) O MUESTRA LÍNEA O EMPAQUE O



Ministerio de Desarrollo Económico
artesañas de colombia s.a



FICHA DE PRODUCTO

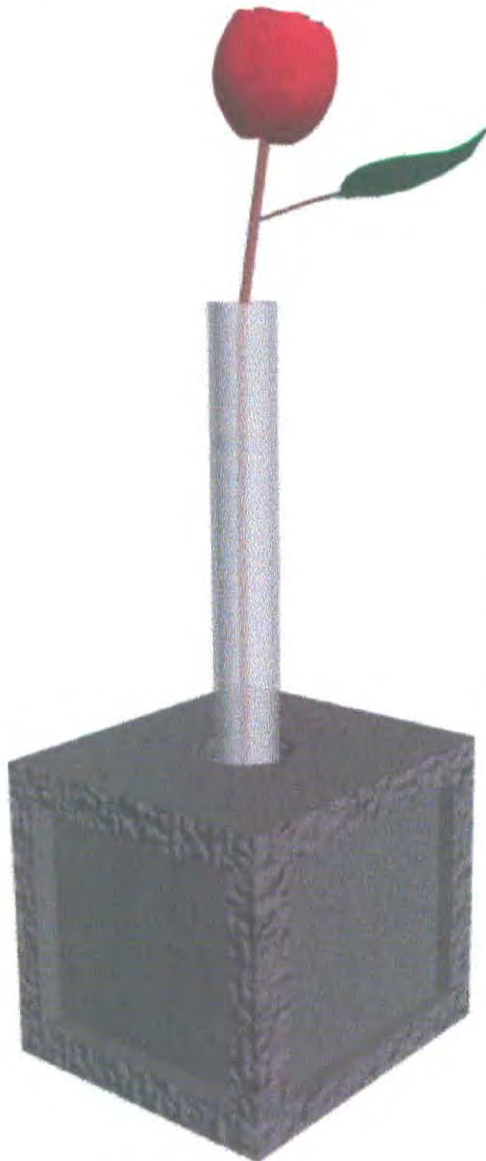

PIEZAS: 1	LÍNEA: Solitarios	ARTESANOS: Cooperativa Crecer
NOMBRES: solitario cubo	REFERENCIA:	
OFICIO: Talla en carbón	LARGO: 70mm ANCHO: 70mm ALTO: 70mm	DEPARTAMENTO: Boyacá
TÉCNICA: Talla	DIÁMETRO:	PESO: 300gr LOCALIDAD: Tópaga
RECURSOS NATURALES: Carbón	COLOR: negro mate y brillante	VEREDA:
MATERIA PRIMA: Carbón	CERTIFICADO HECHO A MANO: Sí <input checked="" type="checkbox"/> NO <input type="checkbox"/>	TIPO DE POBLACIÓN: Rural

MERCADO OBJETIVO: Ferias internacionales (exportación)	COSTO	PRECIO
PRODUCCIÓN/MES: 200	UNITARIO: 12.000\$	UNITARIO: 15.000\$
EMPAQUE: bolsas de lana	P.MAYOR: 10.000\$	P.MAYOR: 12000\$
EMBALAJE: Tubos en cartón	EMPAQUE: 700\$	EMPAQUE: 1000\$

OBSERVACIONES:

RESPONSABLE: Alexander Freese FECHA: 12.02/00

SISTEMA DE REFERENCIA TIPO DE FICHA: REFERENTE(S) O MUESTRA LÍNEA O EMPAQUE O

Ficha de Producto

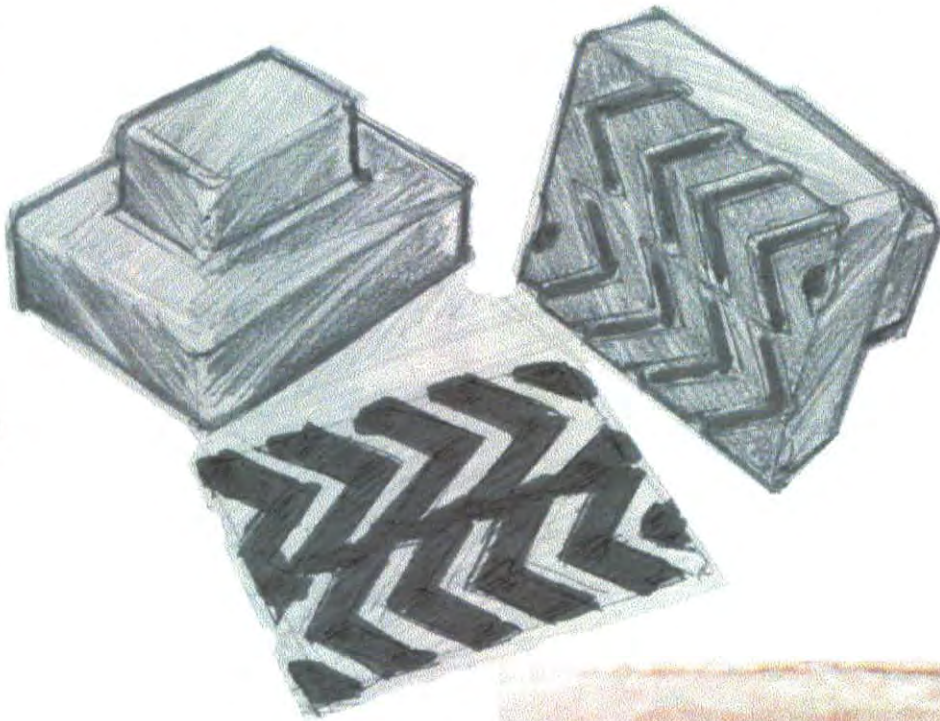

Piezas: 1	Línea: SELLOS - PISAPAPELES - ESCRITORIO	Artesanos: GRUPO MORCA
Nombres: SELLOS PRECOLOMBINOS MORCA	Referencia: SELLO PRECOLOMBINO	
Oficio: TALLA EN CARBÓN	Largo (cm):	Ancho (cm):
Técnica: TALLA	Alto (cm):	Departamento: BOYACÁ
Recursos Naturales: CARBÓN	Diámetro (cm):	Localidad: SOGAMOSO
Materia prima: CARBÓN	Peso (gr):	Vereda: MORCA
	Color: NEGRO	Tipo de Población: URBANA
	Certificado Hecho a Mano: SI <input type="checkbox"/> No <input checked="" type="checkbox"/>	

Mercado Objetivo: ALTO-MUSEO ARQUEOLÓGICO-EXPORTACIÓN	Costo	Precio
Producción/Mes: 150	Unitario:	Unitario: 10.000
Empaque: BOLSAS TELA	P. Mayor:	P. Mayor: 8.000
Embalaje: TUBO DE CARTÓN	Empaque:	Empaque: 1.000

Observaciones: ESTOS PRODUCTOS HACEN PARTE DE LA LÍNEA A COMERCIALIZAR Y DISEÑAR CON EL APOYO DEL MUSEO ARQUEOLÓGICO DE SOGAMOSO. LOS DISEÑOS PRECOLOMBINOS SON RESULTADO DEL TALLER DE DISEÑO EFECTUADO CON EL MUSEO

Responsable: CAMILO GARCÍA SARMIENTO Fecha: 20-04-2000

Sistema de referencia 1 5 0 4 1 2 Tipo de ficha: Referente(s) Muestra Línea Empaque

Dibujo y planos técnicos

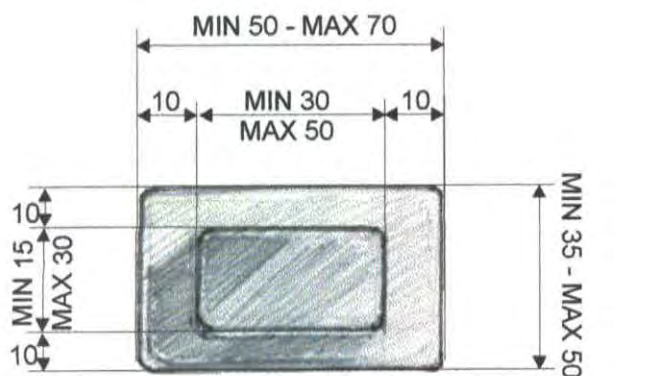

SUPERFICIE LISA Y PULIDA



SUPERFICIE INFERIOR: DISEÑO PRECOLOMBINO

PROPUESTA BÁSICA
 SELLO RECTANGULAR

DIMENSIONES GENERALES

MEDIDAS EN MM

SELLO CUADRADO

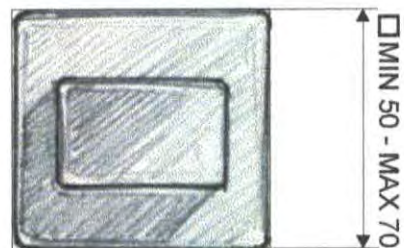

SELLO REDONDO

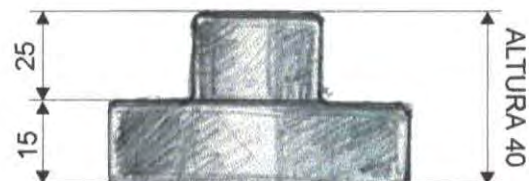
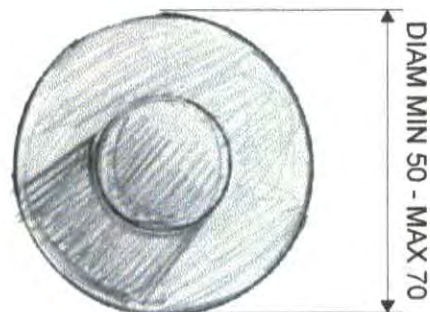

Pieza:	Referencia:	Esc.(cm):	Pl.
Nombre: SELLO PRECOLOMBINO	Línea: ESCRITORIO		
Oficio: TALLA EN CARBÓN	Recurso Natural: CARBÓN		
Técnica: TALLA	Materia prima: CARBÓN		

Proceso de producción: SELECCIÓN DEL MATERIAL. ADECUACIÓN DEL TROZO BASE. TRANSFERENCIA DEL DISEÑO. DEMARCADO PERIMETRAL. DESBASTE GENERAL. CORTES DE CONFIGURACIÓN. CORTES DETALLADOS. ACABADOS. LIJADO GRUESO. LIJADO FINO CON O SIN AGUA. PULIMENTADO.

Observaciones:

Responsable: CAMILO GARCÍA SARMIENTO Fecha: 20-04-2000

Sistema de ref. 1 5 0 4 1 2 Código de región Referente(s) Propuesta Muestra Empaque

Ficha de Producto



Piezas: 1	Línea: PISAPAPELES - ESCRITORIO	Artesanos: GRUPO MORCA
Nombre: RODILLO PRECOLOMBINO MORCA	Referencia: RODILLO PRECOLOMBINO	
Oficio: TALLA EN CARBÓN	Largo (cm):	Ancho (cm):
Técnica: TALLA	Alto (cm):	Peso (gr):
Recursos Naturales: CARBÓN	Diámetro (cm):	Localidad: SOGAMOSO
Materia prima: CARBÓN	Color: NEGRO	Vereda: MORCA
	Certificado Hecho a Mano: SI <input type="checkbox"/> No <input checked="" type="checkbox"/>	Tipo de Población: URBANA

Mercado Objetivo: ALTO-MUSEO ARQUEOLÓGICO-EXPORTACIÓN	Costo	Precio
Producción/Mes: 150	Unitario:	Unitario: 12.000
Empaque: BOLSAS TELA	P. Mayor:	P. Mayor: 10.000
Embalaje: TURO DE CARTÓN	Empaque:	Empaque: 1.000

Observaciones: ESTOS PRODUCTOS HACEN PARTE DE LA LÍNEA A COMERCIALIZAR Y DISEÑAR CON EL APOYO DEL MUSEO ARQUEOLÓGICO DE SOGAMOSO. LOS DISEÑOS PRECOLOMBINOS SON RESULTADO DEL TALLER DE DISEÑO EFECTUADO CON EL MUSEO



Responsable: CAMILO GARCIA SARMIENTO Fecha: 20-04-2000

Sistema de referencia 1 5 0 4 1 2 Tipo de ficha: Referente(s) Muestra Línea Empaque

Dibujo y planos técnicos

TEXTURA PRECOLOMBINA
 SEGÚN DISEÑO DEL ARTESANO

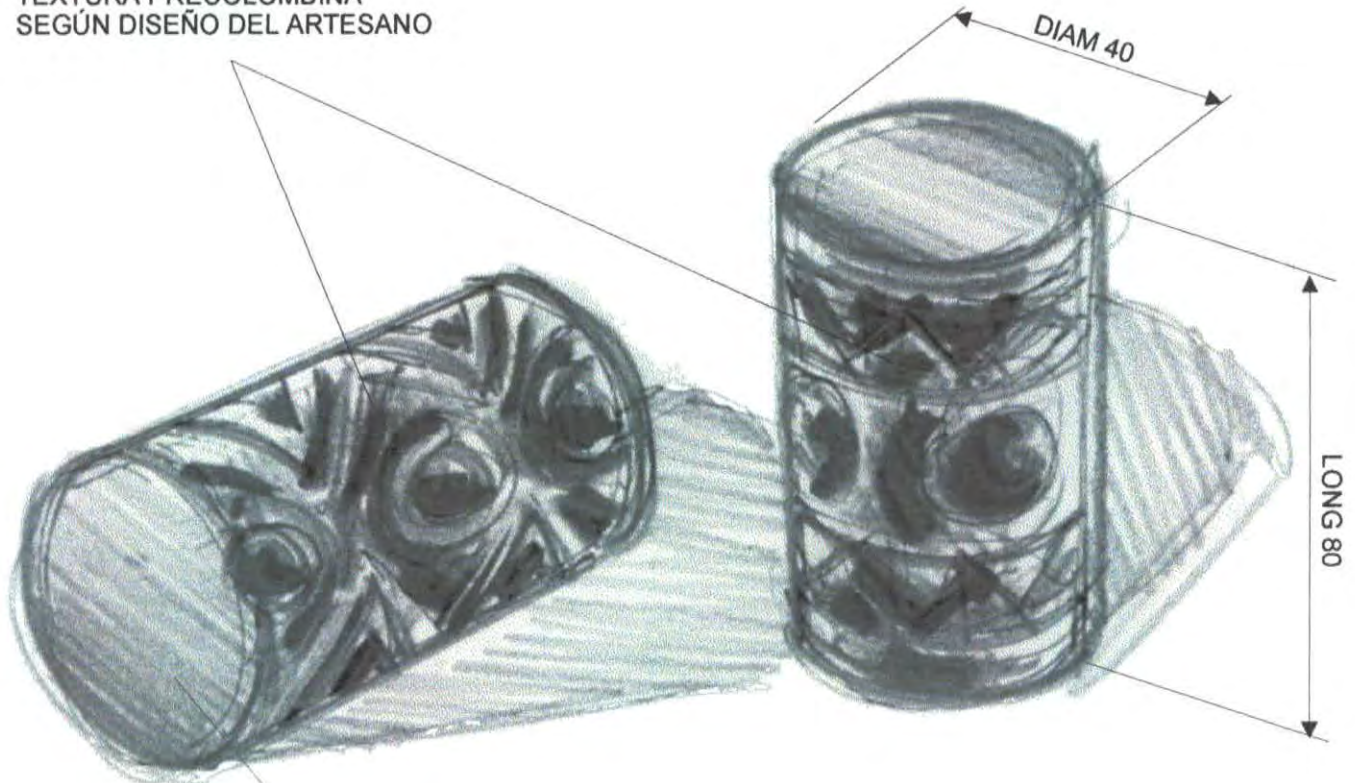

SUPERFICIE LISA Y PULIDA

DIMENSIONES GENERALES

MEDIDAS EN MM

Pieza:	Referencia:	Esc.(cm):	Pl.
Nombre: RODILLO PRECOLOMBINO	Línea: ESCRITORIO		
Oficio: TALLA EN CARBÓN	Recurso Natural: CARBÓN		
Técnica: TALLA	Materia prima: CARBÓN		

Proceso de producción: SELECCIÓN DEL MATERIAL. ADECUACIÓN DEL TROZO BASE. TRANSFERENCIA DEL DISEÑO. DEMARCADO PERIMETRAL. DESBASTE GENERAL. CORTES DE CONFIGURACIÓN. CORTES DETALLADOS. ACABADOS. LIJADO GRUESO. LIJADO FINO CON O SIN AGUA. PULIMENTADO.

Observaciones:

Responsable: CAMILO GARCÍA SARMIENTO Fecha: 20-04-2000

Sistema de ref. 1 5 0 4 1 2 Código de región Referente(s) Propuesta Muestra Empaque

Ficha de Producto

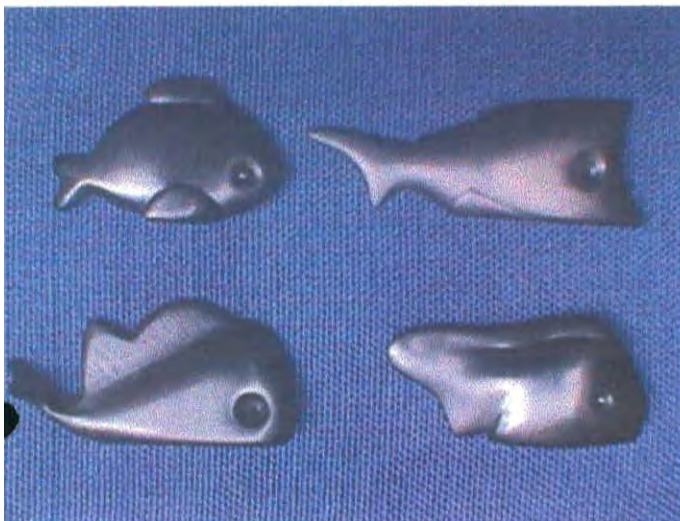

Piezas: 1	Línea: DECORATIVOS - ANIMALITOS	Artesanos: GRUPO MORCA
Nombres: PESCADITOS MORCA	Referencia: PESCADITOS	
Oficio: TALLA EN CARBÓN	Largo (cm):	Ancho (cm):
Técnica: TALLA	Alto (cm):	Departamento: BOYACÁ
Recursos Naturales: CARBÓN	Diámetro (cm):	Peso (gr):
Materia prima: CARBÓN	Color: NEGRO	Localidad: SOGAMOSO
	Certificado Hecho a Mano: SI <input type="checkbox"/> No <input checked="" type="checkbox"/>	Vereda: MORCA
		Tipo de Población: URBANA

Mercado Objetivo: ALTO-MUSEO ARQUEOLOGICO-EXPORTACION	Costo	Precio
Producción/Mes: 150	Unitario:	Unitario: 10.000
Empaque: BOLSAS TELA	P. Mayor:	P. Mayor: 8.000
Embalaje: TUBO DE CARTÓN	Empaque:	Empaque: 1.000

Observaciones: ESTOS PRODUCTOS SON RESULTADO DEL RECICLAJE DE LAJAS DE CISCO DE CARBÓN

Responsable: CAMILO GARCÍA SARMIENTO Fecha: 20-04-2000

Sistema de referencia 1 5 0 4 1 2 Tipo de ficha: Referente(s) Muestra Línea Empaque

Dibujo y planos técnicos

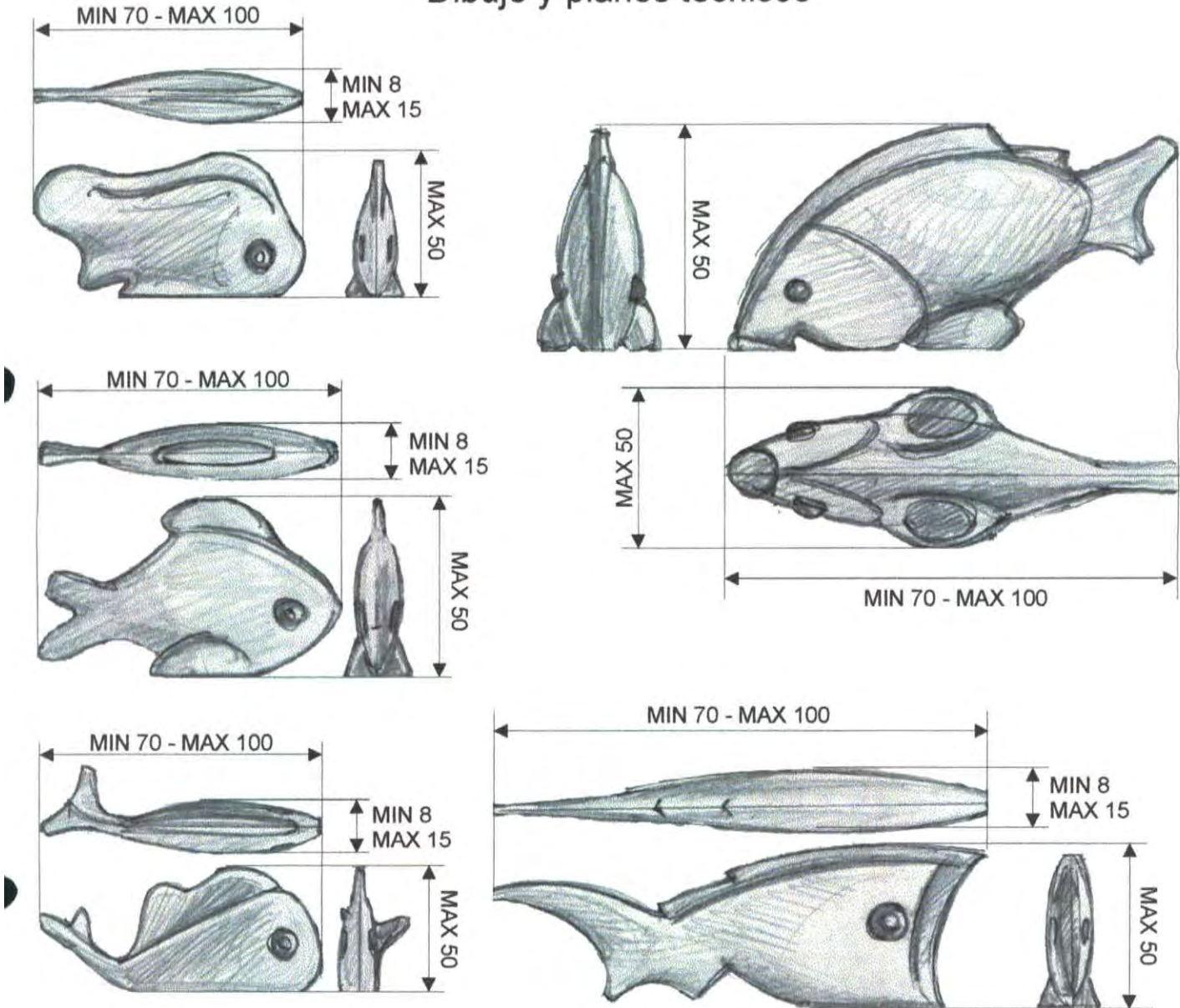

MEDIDAS GENERALES

DIMENSIONES EN MM

Pieza:	Referencia:	Esc. (cm):	Pl.
Nombre: PESCADITOS	Línea: ANIMALITOS - DECORACIÓN		
Oficio: TALLA EN CARBÓN	Recurso Natural: CARBÓN		
Técnica: TALLA	Materia prima: CARBÓN		

Proceso de producción: SELECCIÓN DEL MATERIAL. ADECUACIÓN DEL TROZO BASE. TRANSFERENCIA DEL DISEÑO. DEMARCADO PERIMETRAL. DESBASTE GENERAL. CORTES DE CONFIGURACIÓN. CORTES DETALLADOS. ACABADOS. LIJADO GRUESO. LIJADO FINO CON O SIN AGUA. PULIMENTADO.

Observaciones:

Responsable: CAMILO GARCÍA SARMIENTO Fecha: 20-04-2000

Sistema de Ref. 1 5 0 4 1 2 Código de Región Referente(s) Propuesta Muestra Empaque

Ficha de Producto

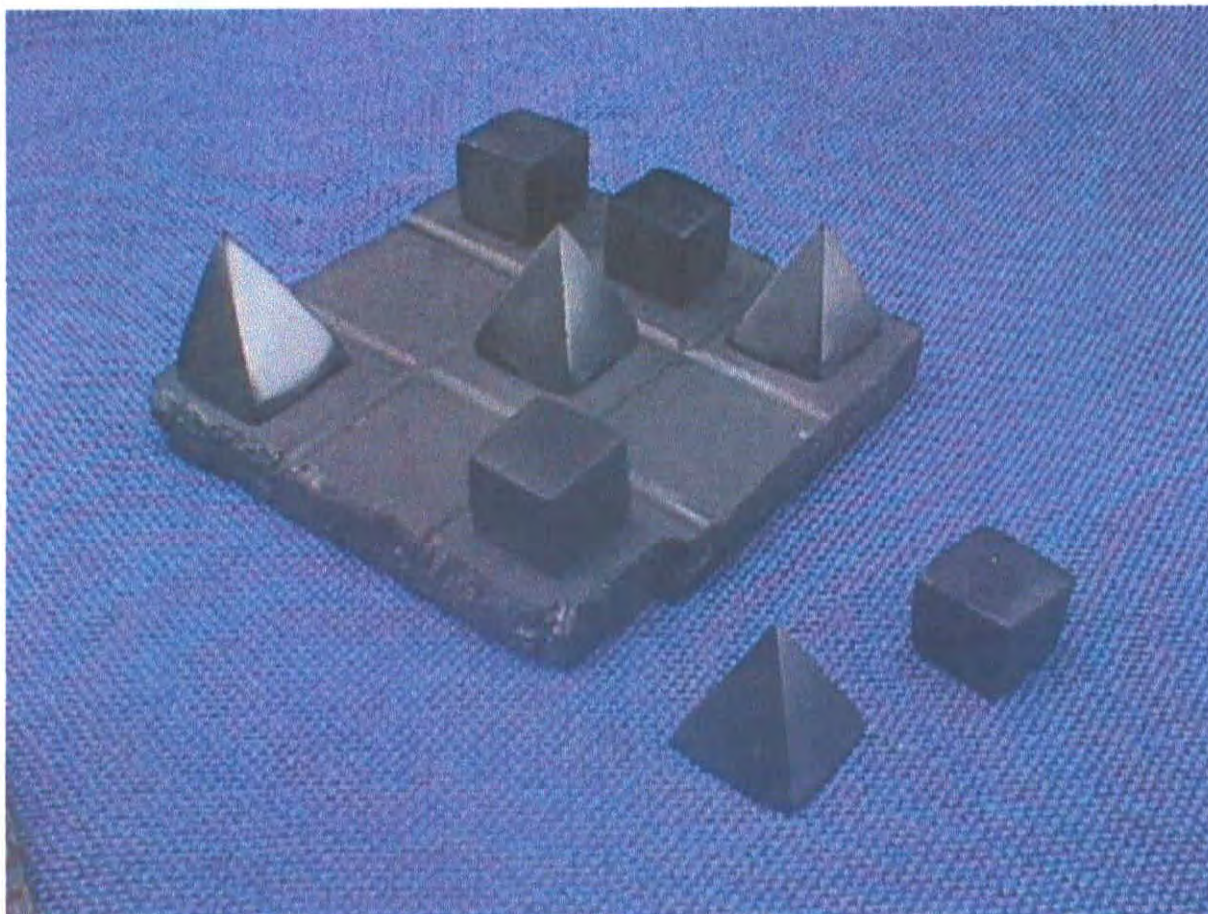

Piezas: 9	Línea: JUEGOS	Artesanos: GRUPO MORCA
Nombres: TRIQUI MORCA	Referencia: TRIQUI	
Oficio: TALLA EN CARBÓN	Largo (cm):	Alto (cm):
Técnica: TALLA	Ancho (cm):	Peso (gr):
Recursos Naturales: CARBÓN	Diámetro (cm):	Localidad: SOGAMOSO
Materia prima: CARBÓN	Color: NEGRO	Vereda: MORCA
	Certificado Hecho a Mano: SI <input type="checkbox"/> No <input checked="" type="checkbox"/>	Tipo de Población: URBANA

Mercado Objetivo: ALTO-EXPORTACIÓN	Costo	Precio
Producción/Mes: 150	Unitario:	Unitario: 15.000
Empaque: BOLSAS TELA	P. Mayor:	P. Mayor: 12.000
Embalaje: TUBO DE CARTÓN	Empaque:	Empaque: 1.000

Observaciones:

Responsable: CAMILO GARCÍA SARMIENTO Fecha: 20-04-2000

Sistema de referencia 1 5 0 4 1 2 Tipo de ficha: Referente(s) Muestra Línea Empaque

Dibujo y planos técnicos

PIEZAS TRIQUI
 ACABADOS: SUPERFICIES LISAS
 Y PULIDAS, ARISTAS VIVAS

CANTIDAD POR REFERENCIA:
 4 UNIDADES
 CANTIDAD POR CONJUNTO:
 8 PIEZAS (DOS JUEGOS DE 4 PIEZAS)

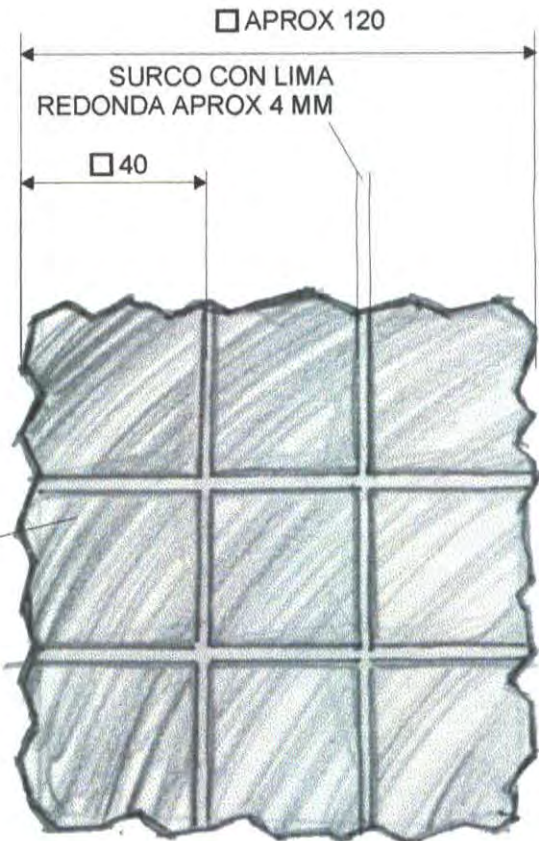
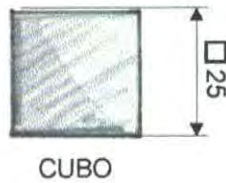
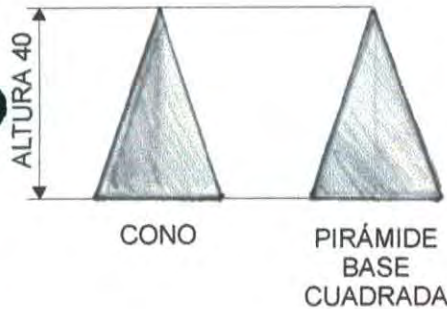
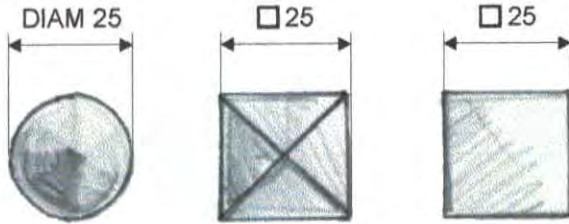

TEXTURA BASE TRIQUI Y CARA
 POSTERIOR: SUPERFICIE BASTA
 CON TEXTURA DE MÁQUINA (SIERRA
 O LIJADORA)

TEXTURA CONTORNOS BASE TRIQUI:
 ACABADO NATURAL DEL CISCO DE CARBÓN
 Ó IMITACIÓN DE ESTA TEXTURA

BASE TRIQUI

DIMENSIONES GENERALES

MEDIDAS EN MM



Pieza:	Referencia:	Esc.(cm):	Pl.
Nombre: JUEGO TRIQUI	Línea: C/JUEGOS		
Oficio: TALLA EN CARBÓN	Recurso Natural: CARBÓN		
Técnica: TALLA	Materia prima: CARBÓN		

Proceso de producción: SELECCIÓN DEL MATERIAL. ADECUACIÓN DEL TROZO BASE.
 TRANSFERENCIA DEL DISEÑO. DEMARCADO PERIMETRAL.
 DESBASTE GENERAL. CORTES DE CONFIGURACIÓN. CORTES
 DETALLADOS. ACABADOS. LIJADO GRUESO. LIJADO FINO CON
 O SIN AGUA. PULIMENTADO.

Observaciones:

Responsable: CAMILO GARCÍA SARMIENTO Fecha: 20-04-2000

Sistema de Ref. 1 5 0 4 1 2 Código de Región Referente(s) Propuesta Muestra Empaque

Ficha de Producto



Piezas: 1	Línea: SOUVENIR - PRECOLOMBINOS	Artesanos: COOPERATIVA CRECER
Nombres: RELIEVES PRECOLOMBINOS	Referencia: RELIEVES	
Oficio: TALLA EN CARBÓN	Largo (cm):	Ancho (cm):
Técnica: TALLA	Alto (cm):	Departamento: BOYACÁ
Recursos Naturales: CARBÓN	Diámetro (cm):	Peso (gr):
Materia prima: CARBÓN	Color:	Localidad: TOPAGA
	Certificado Hecho a Mano: <input type="checkbox"/> Sí <input checked="" type="checkbox"/> No	Vereda:
		Tipo de Población: URBANA

Mercado Objetivo: TURISMO - EXPORTACIÓN	Costo	Precio
Producción/Mes: 400	Unitario:	Unitario: 10.000
Empaque: BOLSAS TELA	P. Mayor:	P. Mayor: 8.000
Embalaje: TUBO DE CARTÓN	Empaque:	Empaque: 1.000

Observaciones:

Responsable: ALEXANDER FREESE Fecha: 20-04-2000

Sistema de referencia 1 5 0 4 1 2 Tipo de ficha: Referente(s) Muestra Línea Empaque

Ficha de Producto



Piezas: 1	Línea: DECORATIVOS - ANIMALITOS	Artesanos: GRUPO MORCA
Nombres: MARRANA Y MARRANITOS	Referencia: ANIMALITOS	
Oficio: TALLA EN CARBÓN	Largo (cm):	Ancho (cm):
Técnica: TALLA	Diámetro (cm):	Alto (cm):
Recursos Naturales: CARBÓN	Color: NEGRO	Peso (gr):
Materia prima: CARBÓN	Certificado Hecho a Mano: Sí <input type="checkbox"/> No <input checked="" type="checkbox"/>	Departamento: BOYACÁ
		Localidad: SOGAMOSO
		Vereda: MORCA
		Tipo de Población: URBANA

Mercado Objetivo: ALTO - EXPORTACIÓN	Costo	Precio
Producción/Mes: 150	Unitario:	Unitario: 18.000
Empaque: BOLSAS TELA	P. Mayor:	P. Mayor: 16.000
Embalaje: TUBO DE CARTÓN	Empaque:	Empaque: 1.000

Observaciones: PRODUCTO DE INSPIRACIÓN DE LOS NIÑOS. FORMARÍA PARTE DE LA LÍNEA "ARTÍSTICA" GENERALIZABLE POSTERIORMENTE A PRODUCTOS

Responsable: CAMILO GARCÍA SARMIENTO Fecha: 20-04-2000

Sistema de referencia 1 5 0 4 1 2 Tipo de ficha: Referente(s) Muestra Línea Empaque



Ministerio de Desarrollo Económico
artesánías de colombia s.a

FICHA DE PRODUCTO

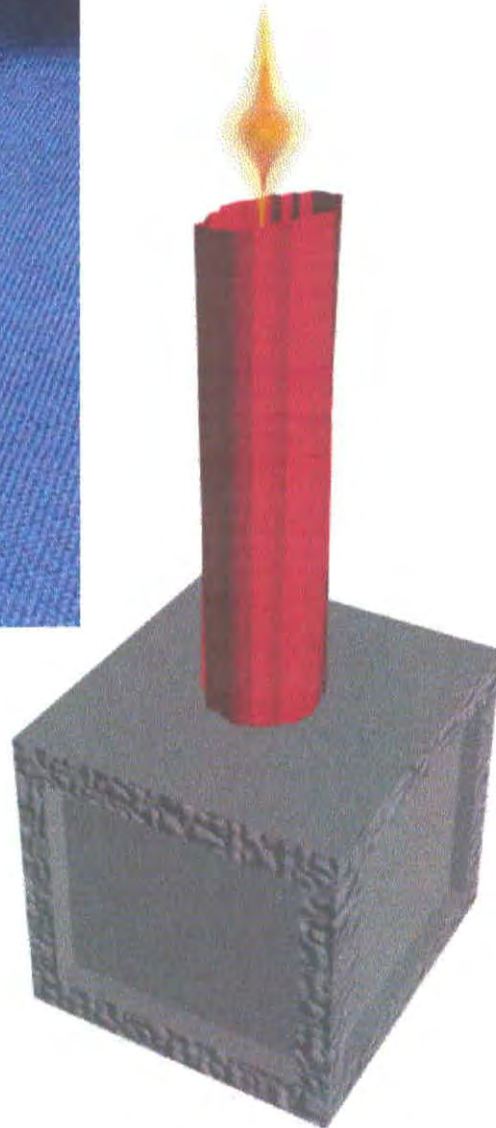

PIEZAS:1	LÍNEA: Candelabros	ARTESANOS:Cooperativa Crecer
NOMBRES: candelabro cubo	REFERENCIA:	
OFICIO: Talla en carbón	LARGO:70mm ANCHO: 70mm ALTO:70mm	DEPARTAMENTO: Boyacá
TÉCNICA: Talla	DIÁMETRO:	PESO:300gr LOCALIDAD:Tópaga
RECURSOS NATURALES: Carbón	COLOR:negro mate y brillante	VEREDA:
MATERIA PRIMA:Carbón	CERTIFICADO HECHO A MANO: Si <input checked="" type="checkbox"/> NO <input type="checkbox"/>	TIPO DE POBLACIÓN:Rural
MERCADO OBJETIVO: Ferias internacionales (exportación)	COSTO	PRECIO
PRODUCCIÓN/MES: 200	UNITARIO:12.000\$	UNITARIO:15.000\$
EMPAQUE: bolsas de lana	P.MAYOR:10.000\$	P.MAYOR:12000\$
EMBALAJE: Tubos en cartón	EMPAQUE:700\$	EMPAQUE:1000\$

OBSERVACIONES:

RESPONSABLE: Alexander Freese FECHA:12.02/00

Ficha de Producto



Piezas: 1	Línea: SOUVENIR MINERA	Artesanos: COOPERATIVA CRECER
Nombres: VOLQUETA TOPAGA	Referencia: VOLQUETA	
Oficio: TALLA EN CARBÓN	Largo (cm):	Ancho (cm):
Técnica: TALLA	Alto (cm):	Departamento: BOYACÁ
Recursos Naturales: CARBÓN	Diámetro (cm):	Peso (gr):
Materia prima: CARBÓN	Color: NEGRO	Localidad: TOPAGA
	Certificado Hecho a Mano: SI <input type="checkbox"/> No <input checked="" type="checkbox"/>	Vereda:
		Tipo de Población: URBANA

Mercado Objetivo: EXPORTACIÓN EMPRESAS MINERAS	Costo	Precio
Producción/Mes: 400	Unitario:	Unitario: 45.000
Empaque: BOLSAS TELA	P. Mayor:	P. Mayor: 40.000
Embalaje: TUBO DE CARTÓN	Empaque:	Empaque: 1.000

Observaciones:

Responsable: ALEXANDER FRFSE Fecha: 20-04-2000

Sistema de referencia 1 5 0 4 1 2 Tipo de ficha: Referente(s) Muestra Línea Empaque



Propuesta de mejoramiento de la producción

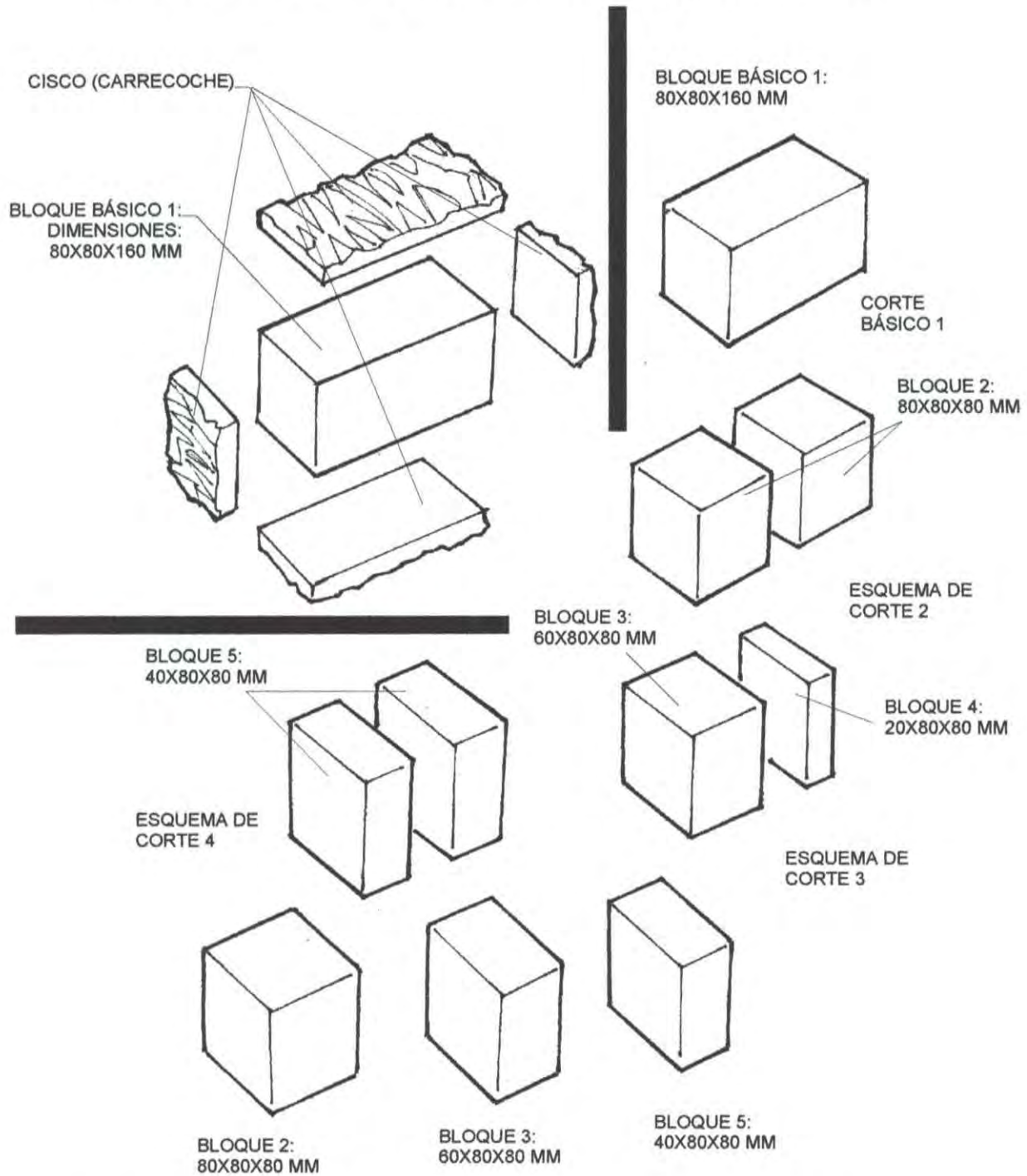

BLOQUES BÁSICOS PARA TALLA DE PRODUCTOS EN CARBÓN

Observaciones:

Responsable: CAMILO GARCIA - ALEXANDER FREESE Fecha: 20-04-2000

Sistema de referencia 1 5 0 4 Tipo de ficha: Referente(s) Muestra Línea Empaque

Propuesta de mejoramiento de la producción

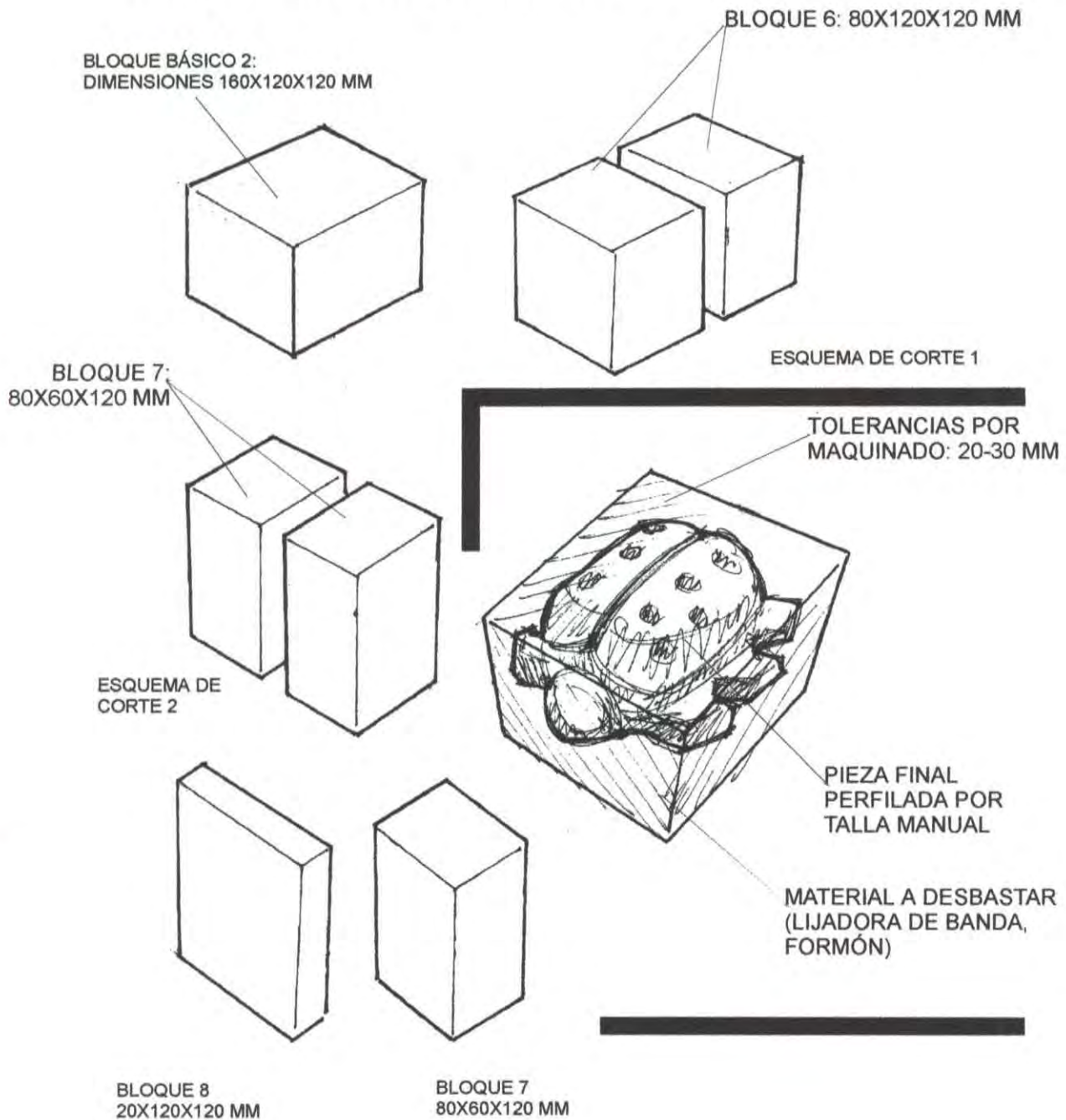

BLOQUES BÁSICOS PARA TALLA DE PRODUCTOS EN CARBÓN (HOJA 2)

Observaciones:

Responsable: CAMILO GARCIA - ALEXANDER FREESE Fecha: 20-04-2000

Sistema de referencia 1 5 0 4 Tipo de ficha: Referente(s) Muestra Línea Empaque



Propuesta de empaque: Dibujo y planos técnicos

CORTE DE TELA: DRIL NEGRO DE
 DIMENSIONES 185 X 250 MM (18,5 X 25,0 MM)
 FILETEADO O ASEGURADO EN LOS BORDES
 CON COSTURA EN ZIGZAG

LA BOLSA SE VOLTEA
 PARA HACER DEJAR LAS
 COSTURAS OCULTAS Y
 HACER VISIBLE EL
 LOGOTIPO

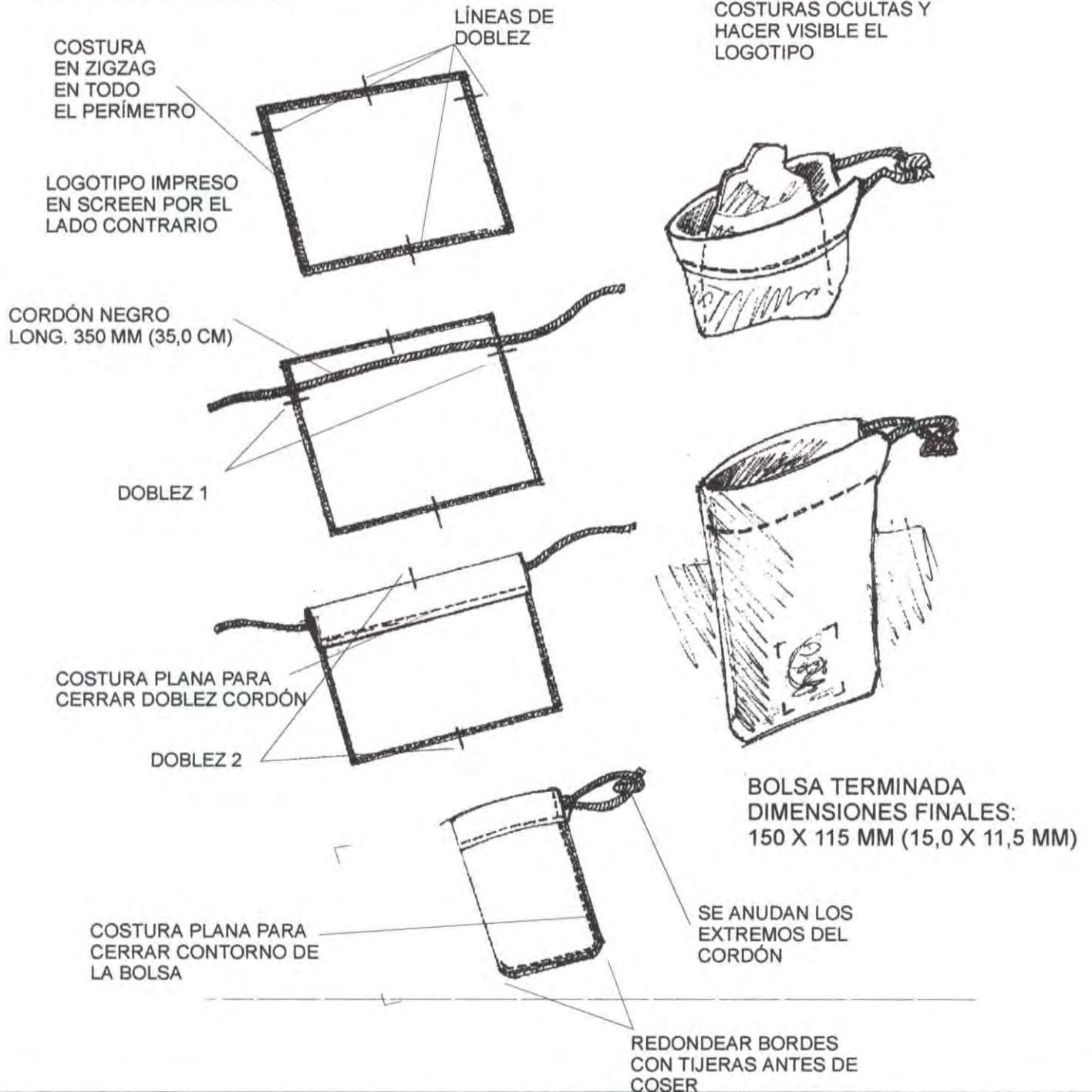

Pieza:	Referencia:	Esc.(cm):	Pl.
Nombre:	Línea:		
Oficio:	Recurso Natural:		
Técnica:	Materia prima:		

Responsable: CAMILO GARCIA - ALEXANDER FREESE Fecha: 20-04-2000

Sistema de Id. 1 5 0 0 4 0 0 1 2 Código de Región Referente(s) Propuesta Muestra Empaque



Propuesta de empaque: Dibujo y planos técnicos

CORTE RETAL (1 M X 1,50 M DRIL NEGRO)
 NÚMERO DE BOLSAS: 32 POR METRO LINEAL

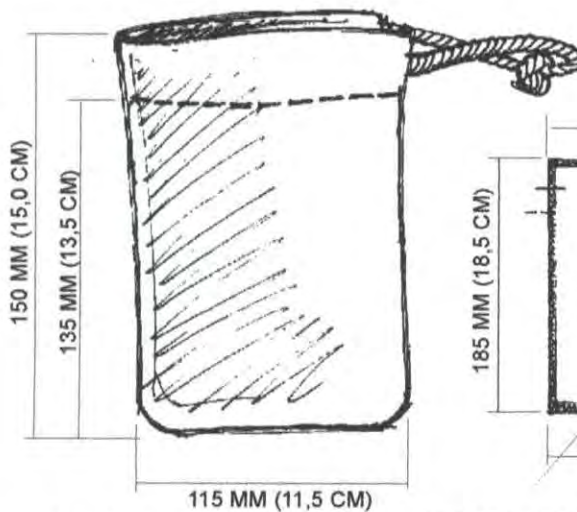
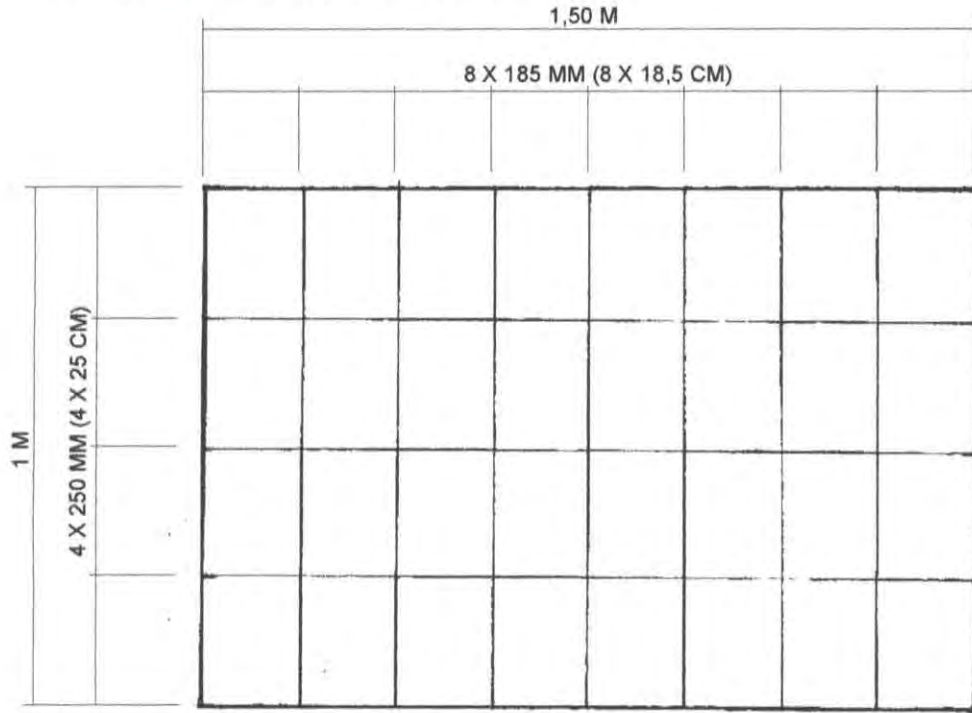

DIMENSIONES FINALES
 BOLSA TERMINADA

LOGOTIPO IMPRESO
 EN SCREEN BLANCO

DESPIECE RETAL

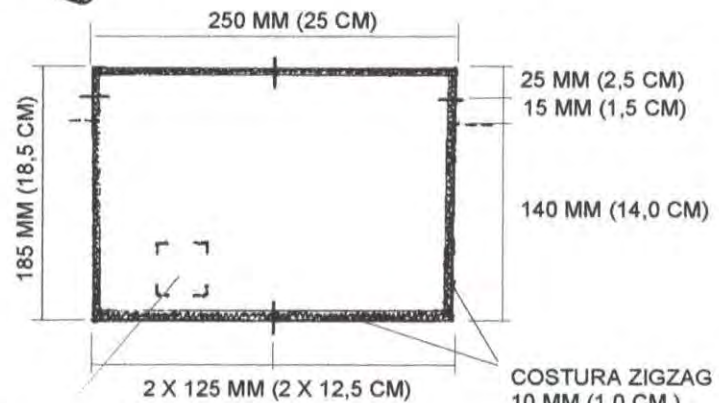

COSTURA ZIGZAG
 10 MM (1,0 CM)
 EN TODO
 EL CONTORNO

PROPUESTA BOLSA PARA PRODUCTOS EN CARBÓN
 MATERIAL: DRIL NEGRO, CORDÓN NEGRO
 MEDIDAS EN MM

Pieza:	Referencia:	Esc.(cm):	Pl.
Nombre:	Línea:		
Oficio:	Recurso Natural:		
Técnica:	Materia prima:		

Responsable: CAMILO GARCIA - ALEXANDER FREESE Fecha: 20-04-2000

Sistema de Tel. 1 5 0 4 1 2 Código de región Referente(s) Propuesta Muestra Empaque

Propuesta de empaque: Dibujo y planos técnicos



BOLSA DRIL

PROCEDIMIENTO DE EMPAQUE (1 PRODUCTO)

ELEMENTOS DE EMPAQUE ADICIONAL:
 CINTA TRANSPARENTE DE SEGURIDAD,
 ZUNCHO PLÁSTICO, SIMBOLOGÍA DE
 IDENTIFICACIÓN ("HANDLE WITH CARE",
 "THIS SIDE UP")

PRODUCTO EN CARBÓN
 (CON ETIQUETA AUTOADHESIVA
 EN LA BASE)

RELLENO ESTRUCTURAL:
 RETAL DE LÁMINA DE
 POLIURETANO FLEXIBLE
 DE 200 X 200 MM Y
 ESPESOR 10 MM.

PRODUCTOS EMPACADOS
 EN BOLSAS

AISLAMIENTO
 DE HUMEDAD:
 CINTA STRETCH

AMORTIGUACIÓN DE
 IMPACTOS: LÁMINA DE
 PS EXPANDIDO (ICOPOR)
 ESPESOR 20 MM.
 OBLIGATORIO EN PAREDES
 LATERALES. PUEDEN
 COLOCARSE LÁMINAS
 INTERMEDIAS
 HORIZONTALMENTE

PROCEDIMIENTO DE EMBALAJE (VARIOS PRODUCTOS)

Pieza:	Referencia:	Esc.(cm):	Pl.
Nombre:	Línea:		
Oficio:	Recurso Natural:		
Técnica:	Materia prima:		

Responsable: CAMILO GARCIA - ALEXANDER FREESE Fecha: 20-04-2000

Sistema de ref. 1 5 0 4 1 2 de región Referente(s) Propuesta Muestra Empaque

Propuesta de Empaque - Ficha de Producto



Observaciones:

Responsable: CAMILO GARCIA - ALEXANDER FREESE Fecha: 20-04-2000

Sistema de referencia

1 5 0 4 1 2

Tipo de ficha:

Referente(s)

Muestra

Línea

Empaque

Propuesta de Empaque - Dibujo y Planos Técnicos

DIMENSIONES GENERALES
 MEDIDAS EN MM

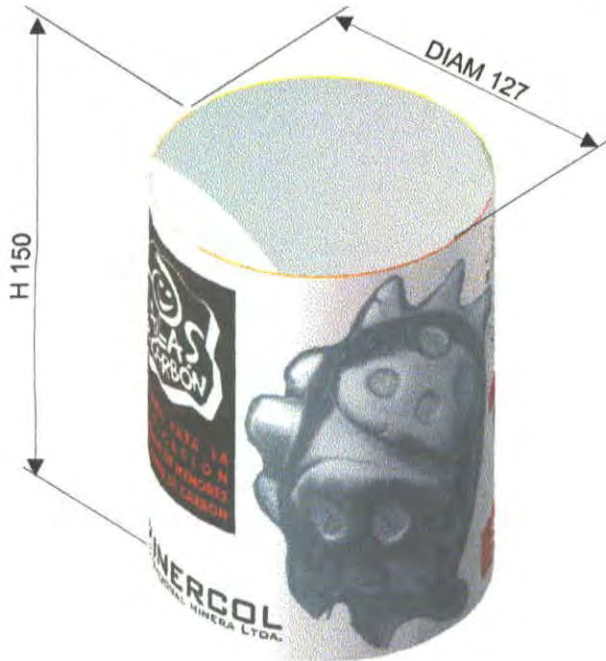

PROPUESTA PRELIMINAR DE ETIQUETA
 MATERIAL: PAPEL AUTOADHESIVO DE 120 GR
 IMPRESIÓN A 2 X 2 TINTAS
 DIMENSIONES ETIQUETA: 400 X 148 MM



Observaciones:

Responsable: CAMILO GARCIA - ALEXANDER FREESE Fecha: 20-04-2000

Sistema de referencia 1 5 0 4 1 2 Tipo de ficha: Referente(s) Muestra Línea Empaque

Propuesta de Imagen Corporativa e Identidad



LOGOTIPOS ANTERIORES MANEJADOS EN EL PROYECTO DE TALLA EN CARBÓN



LOGOTIPO PROYECTO TALLA EN CARBÓN: PROPUESTA BÁSICA Y APLICACIÓN PARA EL TALLER DE MORCÁ

Observaciones:

Responsable: CAMILO GARCÍA - ALEXANDER FREESE Fecha: 20-04-2000

Sistema de referencia 1 5 0 4 1 2 Tipo de ficha: Referente(s) Muestra Línea Empaque

Propuesta de Imagen Corporativa e Identidad



PROPUESTA DE BOLSA PARA EL TALLER MORCÁ
 MATERIAL: BOLSA DE DRIL NEGRO CON LOGOTIPO
 IMPRESO EN SCREEN BLANCO Y CORDÓN NEGRO

AGUJERO PARA
 CORDÓN

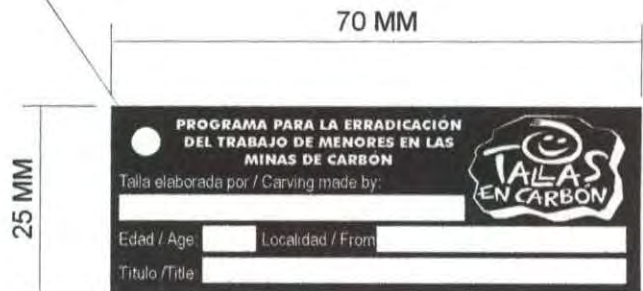
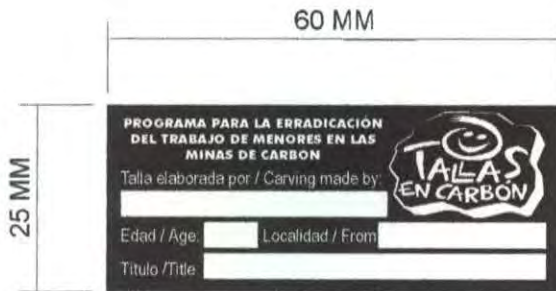

ETIQUETA DE ORIGEN
 ALTERNATIVA 1: (AUTOADHESIVA)
 DIMENSIONES: 25 X 60 MM
 IMPRESIÓN A 1X0 TINTAS SOBRE PAPEL
 AUTOADHESIVO DE 90 GR

ETIQUETA DE ORIGEN
 ALTERNATIVA 2
 DIMENSIONES: 25 X 70 MM
 IMPRESIÓN A 1X0 TINTAS SOBRE CARTULINA BRISTOL
 BLANCA DE 160 GR, CON PERFORACIÓN PARA CORDÓN

ESTA PROPUESTA DE ETIQUETA ES GENÉRICA Y APLICABLE A TODOS LOS TALLERES (TÓPAGA, MORCÁ, AMAGÁ, LA JAGUA DE IBIRICO). SE PUEDE EMPLEAR PARA PEDIDOS DE EXPORTACIÓN COMPARTIDOS CON LA IMAGEN CORPORATIVA DEL CONVENIO.

Observaciones:

Responsable: CAMILO GARCÍA SARMIENTO Fecha: 20-04-2000

Sistema de referencia 1 5 0 4 Tipo de ficha: Referente(s) Muestra Línea Empaque

Propuesta de Imagen Corporativa e Identidad



REDISEÑO DEL LOGOTIPO COOPERATIVA CRECER DE TÓPAGA

APLICACIÓN ETIQUETA AUTOADHESIVA
 DIMENSIONES: 60 X 25 MM
 IMPRESIÓN A 1X 0 TINTAS SOBRE PAPEL
 AUTOADHESIVO DE 90 GR

Esta obra en carbón fué hecha por un joven trabajador exminero de la Cooperativa Multiactiva Juvenil de Tópaga "Crecer Ltda."

Diagonal 2 No. 3-20
 Tel: (098) 770 06 86
 Tópaga - Boyacá - Colombia



Esta obra en carbón fué hecha por un joven trabajador exminero de la Cooperativa Multiactiva Juvenil de Tópaga "Crecer Ltda."

Diagonal 2 No. 3-20
 Tel: (098) 770 06 86
 Tópaga - Boyacá - Colombia



APLICACIÓN ETIQUETA CORDÓN
 DIMENSIONES: 70 X 25 MM
 IMPRESIÓN A 1X 0 TINTAS SOBRE CARTULINA
 BRISTOL BLANCA DE 160 GR CON
 PERFORACIÓN Y CORDÓN

APLICACIÓN LOGOTIPO SOBRE BOLSA

Observaciones:

Responsable: ALEXANDER FREESE

Fecha: 20-04-2000

Sistema de referencia

1 5 0 4

Tipo de ficha:

Referente(s)

Muestra

Línea

Empaque

Propuesta de Imagen Corporativa e Identidad



Observaciones:

Responsable: CAMILO GARCÍA SARMIENTO

Fecha: 20-04-2000

Sistema de referencia

1 5 0 4 1 2

Tipo de ficha:

Referente(s)

Muestra

Línea

Empaque

Propuesta de Imagen Corporativa e Identidad

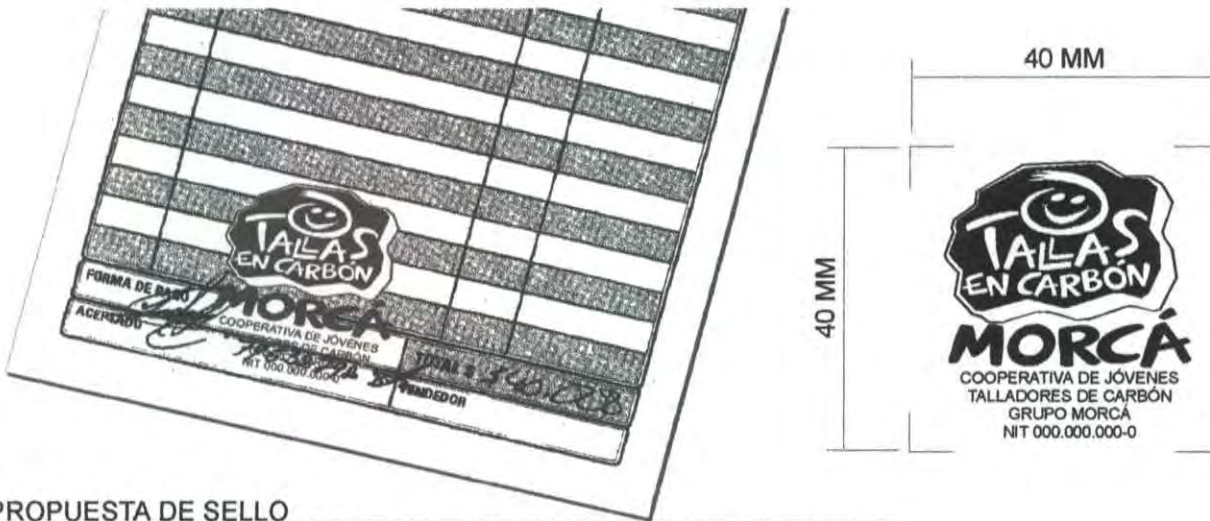

**PROPUESTA DE SELLO
 PARA EL TALLER DE MORCÁ
 EVITA POR EL MOMENTO LA IMPRESIÓN DE FACTUREROS**



**USO ALTERNATIVO DEL SELLO PARA
 PAPELERÍA Y ESTAMPADO DE BOLSAS DE
 PAPEL: PUEDE SERVIR PARA CASOS DE
 EMERGENCIA**



**APLICACIÓN DEL LOGOTIPO A TARJETAS
 PARA EL TALLER DE MORCÁ
 IMPRESIÓN A 1 X 0 TINTAS SOBRE CARTULINA OPALINA
 DE 200 GR**

Observaciones: _____

Responsable: _____ Fecha: _____

Sistema de referencia Tipo de ficha: Referente(s) Muestra Línea Empaque



COOPERATIVA DE JÓVENES TALLADORES DE CARBÓN GRUPO MORCÁ
CASA DEL MENOR TRABAJADOR VEREDA MORCÁ SOGAMOSO, BOYACÁ COLOMBIA
TEL: (098) 000 00 00 FAX: 000 00 00

Propuesta de Imagen Corporativa e Identidad

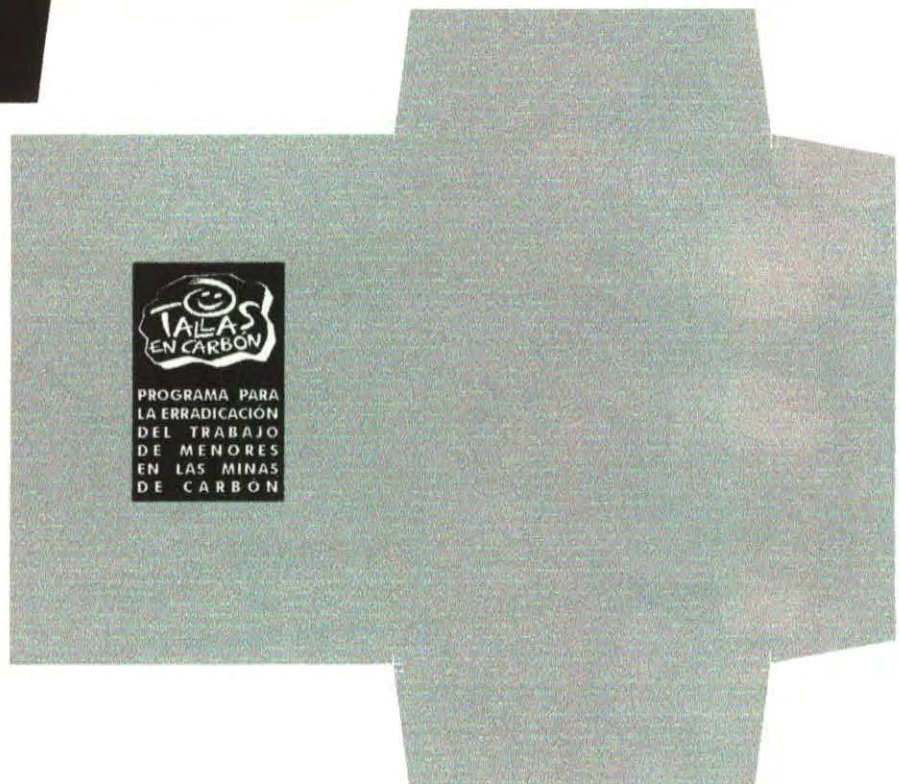

Observaciones: _____

Responsable: CAMILO GARCÍA - ALEXANDER FREESE Fecha: 20-04-2000

Sistema de referencia 1 5 0 4 1 2 Tipo de ficha: Referente(s) Muestra Línea Empaque

Propuesta de Imagen Corporativa e Identidad



PROGRAMA PARA LA ERRADICACIÓN DEL TRABAJO DE MENORES EN LAS MINAS DE CARBÓN

CON EL PATROCINIO DE

 **MINERCOL**
COMPAÑIA NACIONAL MINERA LTDA.

 Ministerio de Desarrollo Económico
artesañas de colombia s.a.



PROPUESTA DE VALLA PARA SEÑALIZACIÓN DEL TALLER DE MORCÁ

Observaciones: _____

Responsable: CAMILO GARCIA SARMIENTO Fecha: 20-04-2000

Sistema de referencia: 1 5 0 4 1 2 Tipo de ficha: Referente(s) Muestra Línea Empaque



Propuesta de mejoramiento de la producción

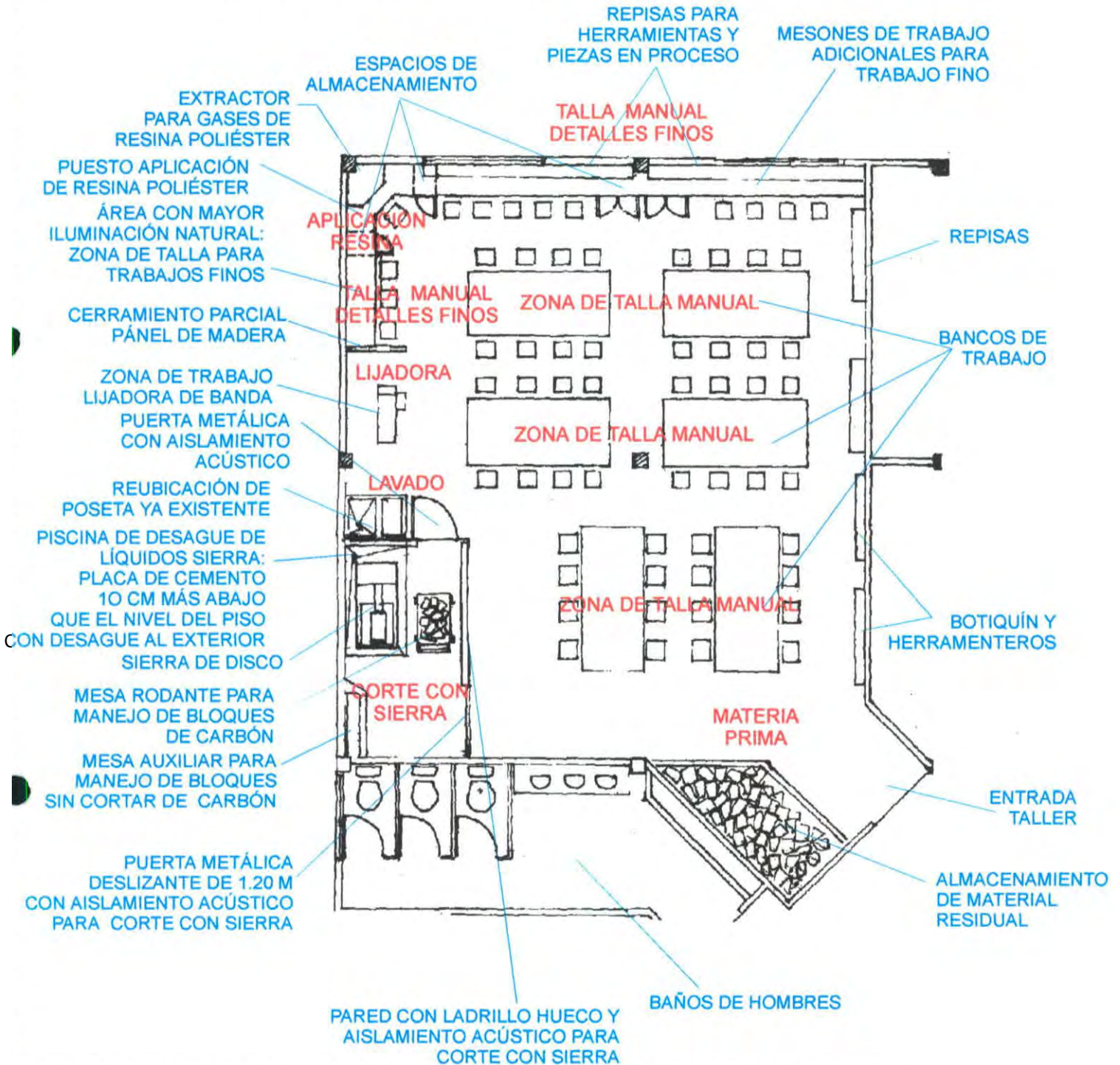

REDISTRIBUCIÓN ÁREAS EN RECINTO ACTUAL DE TALLA TALLER DE TÓPAGA (ETAPA 1)
 INCLUYE CUARTO AISLADO PARA CORTE DE MATERIAL CON SIERRA Y PERMITE
 AMPLIAR LA CAPACIDAD DE PRODUCCIÓN ACTUAL A 60 ARTESANOS (20 ADICIONALES)

Observaciones:

Responsable: CAMILO GARCÍA - ALEXANDER FREESE Fecha: 20-04-2000

Sistema de referencia

1 5 0 4 1 2

Tipo de ficha:

Referente(s)

Muestra

Línea

Empaque



Propuesta de mejoramiento de la producción

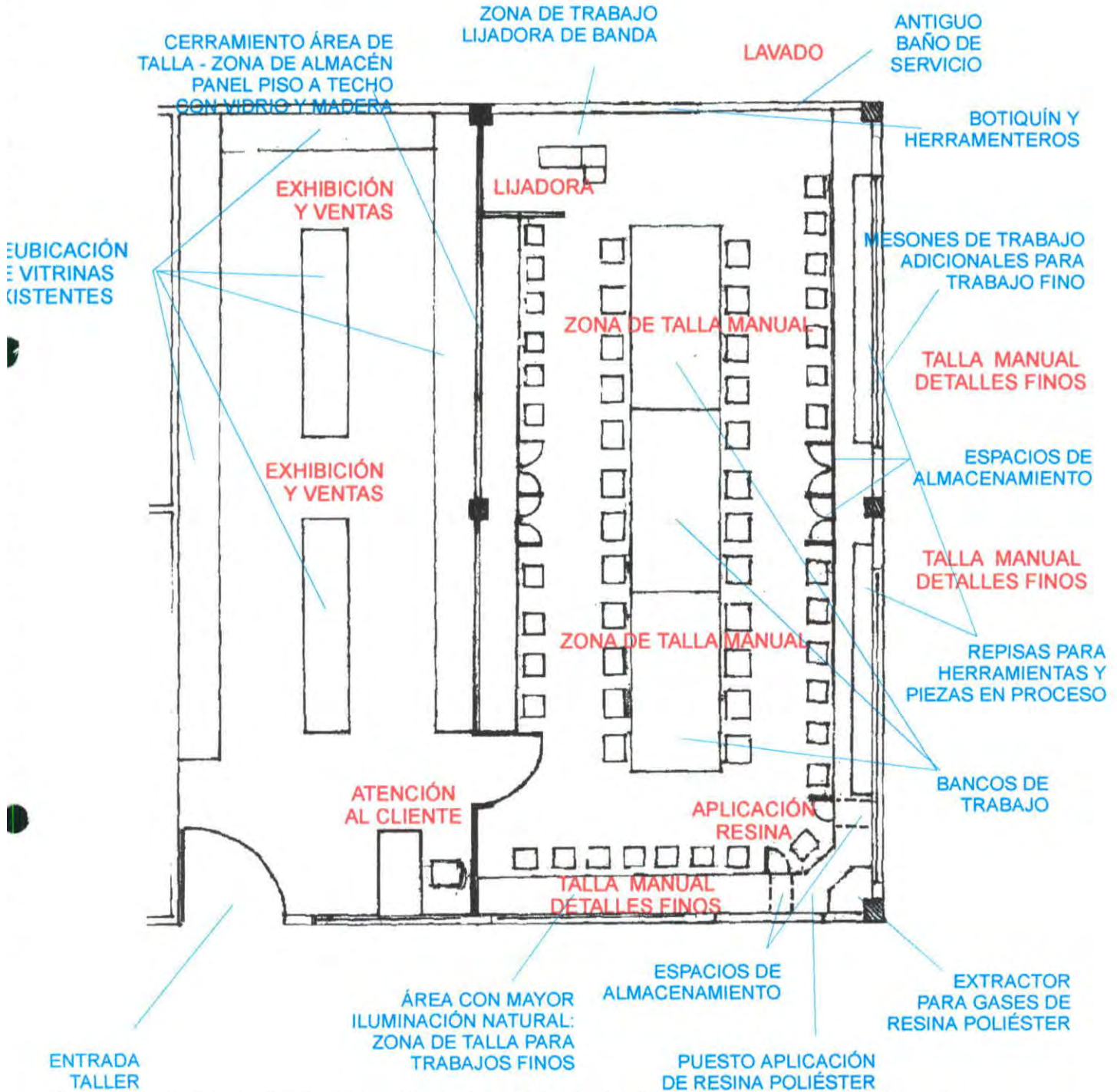

REDISTRIBUCIÓN DE ÁREAS PARA ACTUAL HABILITAR UN ÁREA DE TALLA ADICIONAL EN EL ACTUAL ESPACIO DESTINADO A ALMACÉN (TALLER DE TÓPAGA) PERMITE AMPLIAR LA CAPACIDAD DE PRODUCCIÓN EN 54 ARTESANOS ADICIONALES SIN PERDER EL ÁREA ACTUAL DE ALMACÉN (ETAPA 2)

Observaciones:

Responsable: CAMILO GARCÍA - ALEXANDER FREESE Fecha: 20-04-2000

Sistema de referencia 1 5 0 4 Tipo de ficha: Referente(s) Muestra Línea Empaque

Propuesta de mejoramiento de la producción

DISTRIBUCIÓN INTERIOR Y DISEÑO DE ESTACIONES DE TRABAJO PARA ZONA DE APLICACIÓN RESINA POLIÉSTER (TALLER MORCÁ)

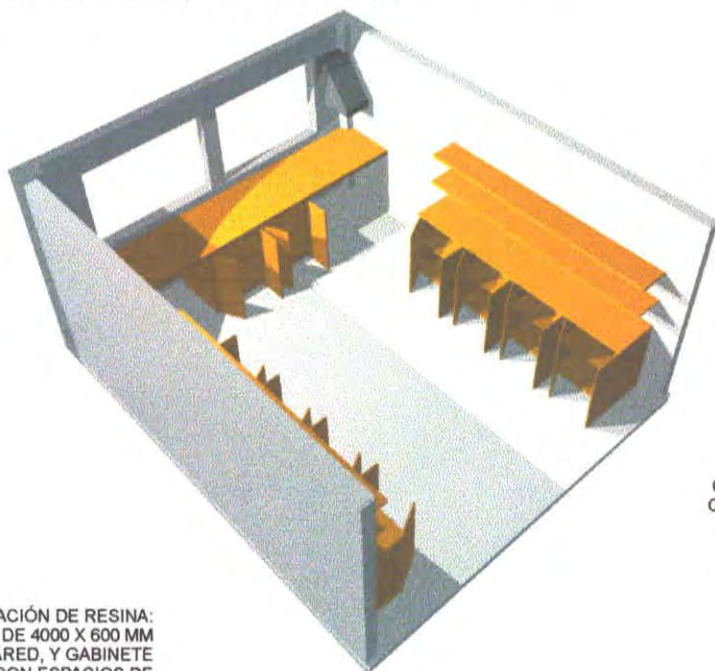

CAMPANA DE EXTRACCIÓN DE GASES DE RESINA POLIÉSTER: IMPLICA LA INSTALACIÓN DEL EXTRACTOR ACTUAL Y LA FABRICACIÓN DE SU TOLVA CORRESPONDIENTE

ESPACIO DE APLICACIÓN DE RESINA: MESÓN DE MADERA DE 4000 X 600 MM ANCLADO A LA PARED, Y GABINETE CENTRAL CON ESPACIOS DE ALMACENAMIENTO

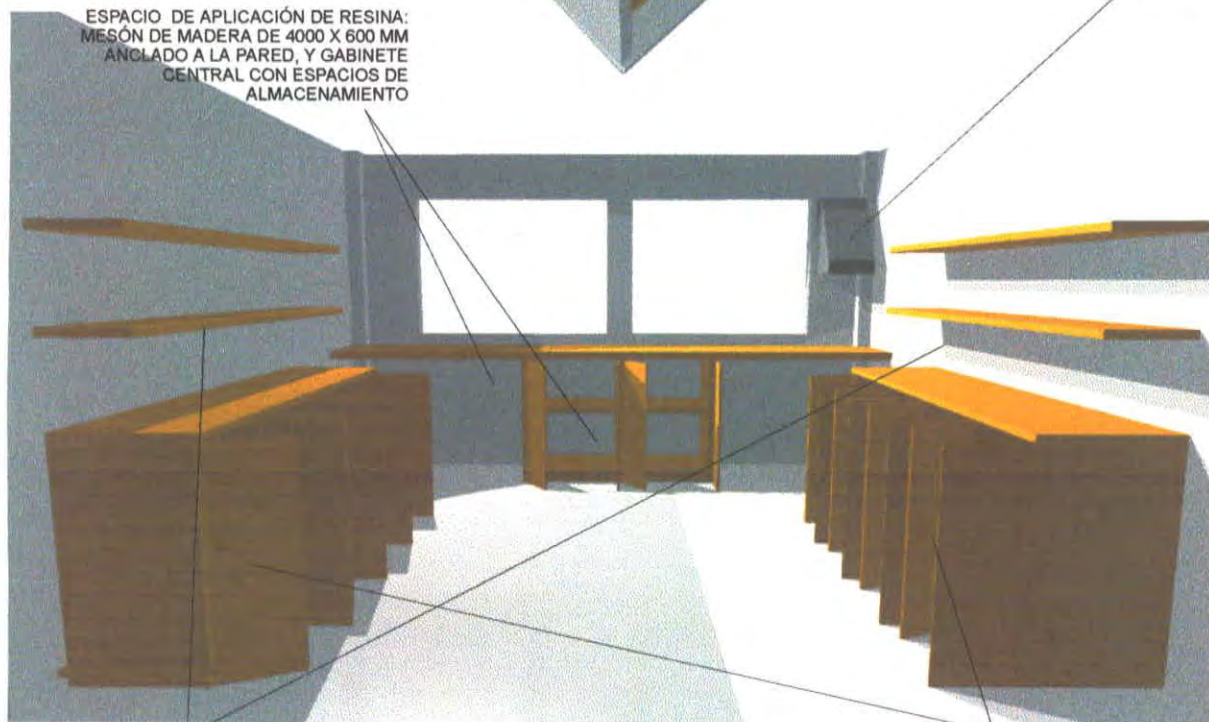

REPISAS LATERALES DE 2000 X 300 MM EN MADERA ANCLADAS A LAS PAREDES PARA ALMACENAMIENTO DE PIEZAS EN REPARACIÓN.

SUPERFICIES LATERALES DE TRABAJO: MESONES DE 2000 X 600 MM CON GABINETES DE ALMACENAMIENTO

Observaciones:

Responsable: CAMILO GARCÍA - ALEXANDER FREESE Fecha: 20-04-2000

Sistema de referencia

1 5 0 4

1 2

Tipo de ficha:

Referente(s)

Muestra

Línea

Empaque

Propuesta de mejoramiento de la producción

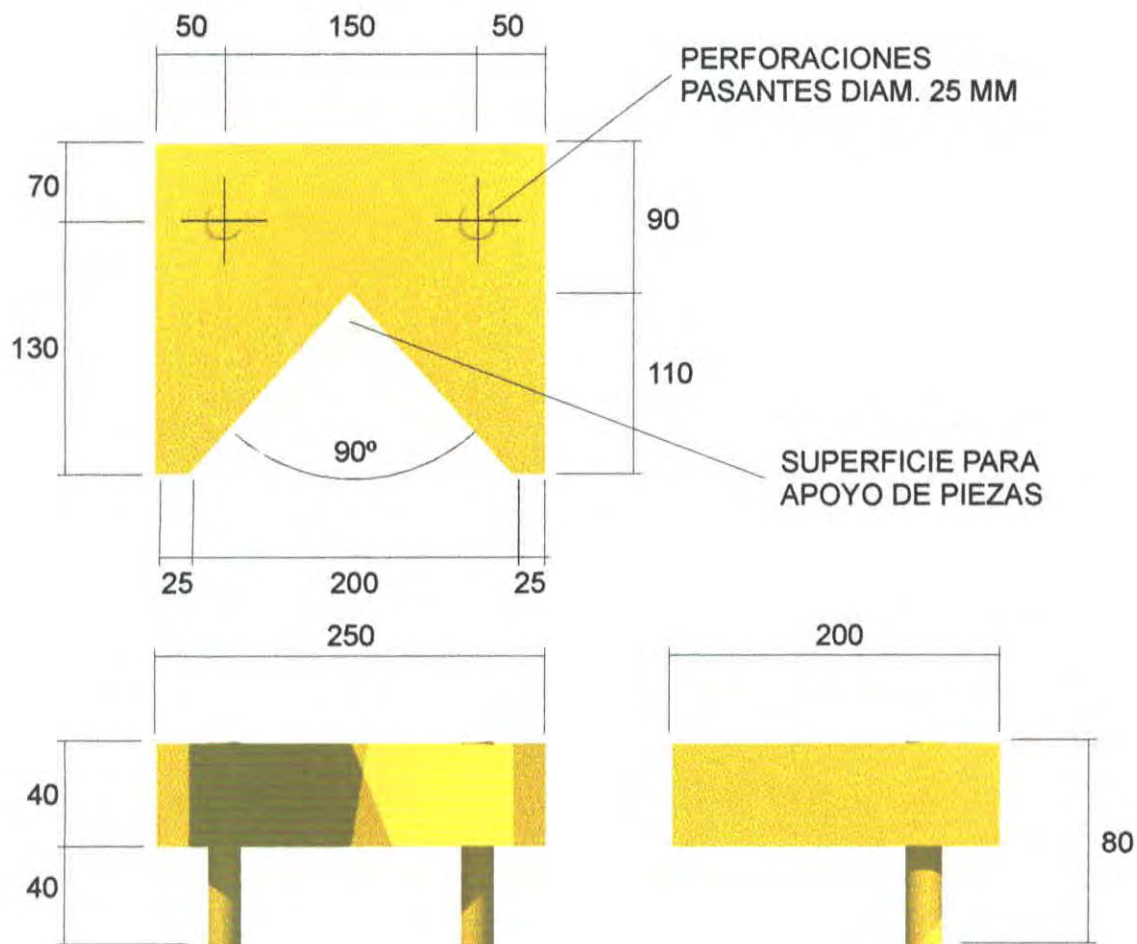

SOPORTE DESMONTABLE PARA
 PIEZAS DE CARBÓN (ASTILLERO)

MATERIAL: MADERA DE PINO
 ACABADOS: NATURAL

CANTIDAD POR BANCO DE TRABAJO:
 8 UNIDADES

Observaciones:

Responsable: CAMILO GARCIA - ALEXANDER FREESE Fecha: 20-04-2000

Sistema de referencia

1 5 0 4 1 2

Tipo de ficha:

Referente(s)

Muestra

Línea

Empaque



Propuesta de mejoramiento de la producción

BANCO DE TRABAJO PARA TALLA
DE PIEZAS EN CARBÓN

MATERIAL: MADERA DE PINO
ACABADOS: NATURAL

DIMENSIONES GENERALES
MEDIDAS EN MM

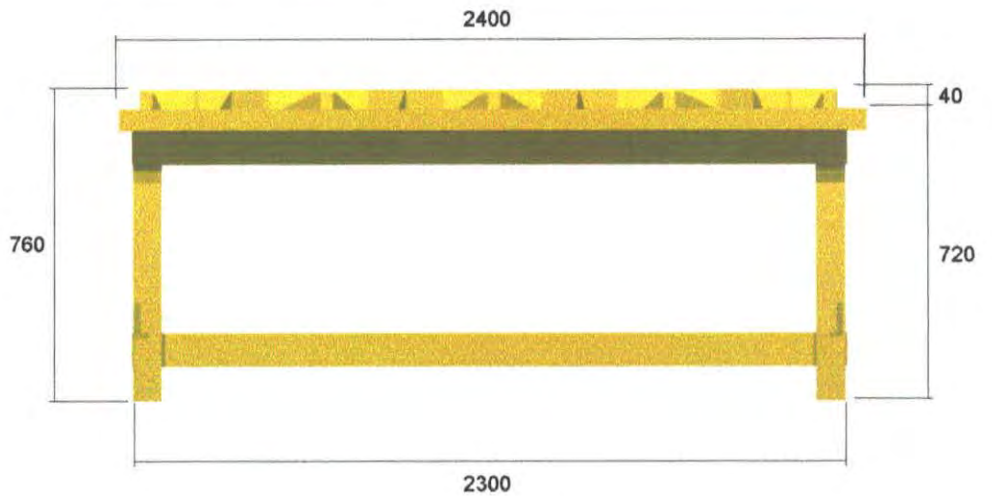
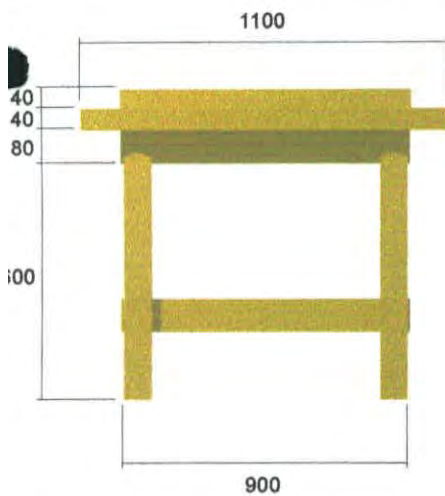
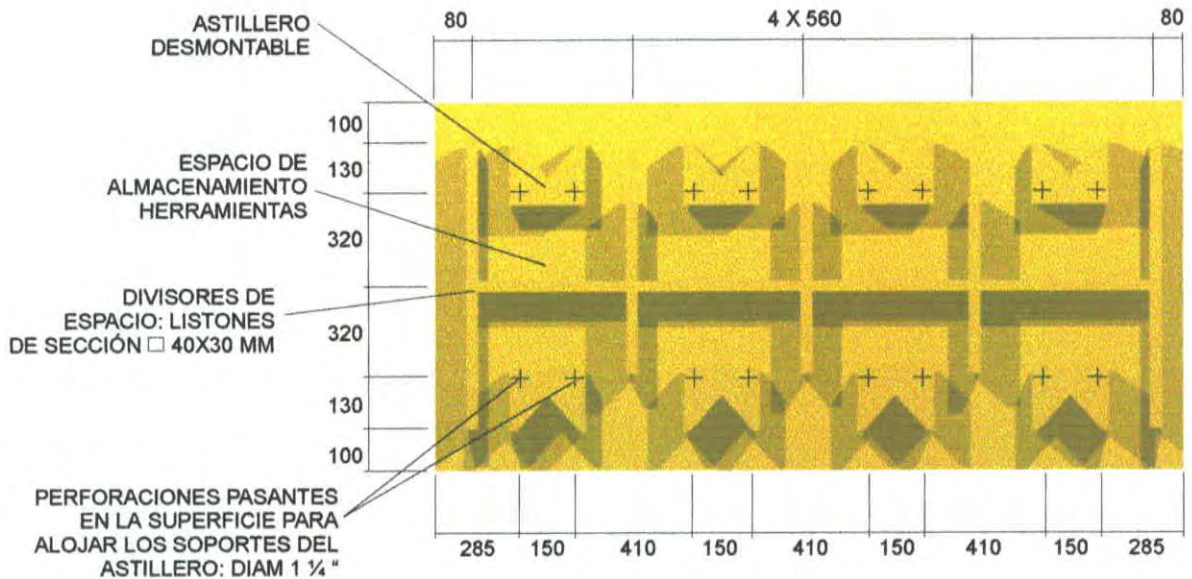

Observaciones:

Responsable: CAMILO GARCÍA - ALEXANDER FRESE Fecha: 20-04-2000

Sistema de referencia: 1 5 0 4 1 2 Tipo de ficha: Referente(s) Muestra Línea Empaque

Propuesta de mejoramiento de la producción

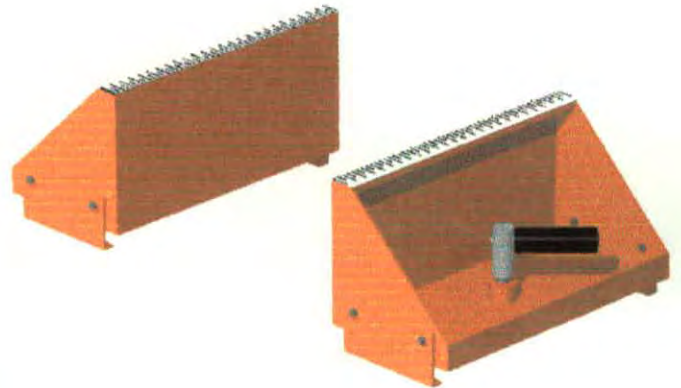
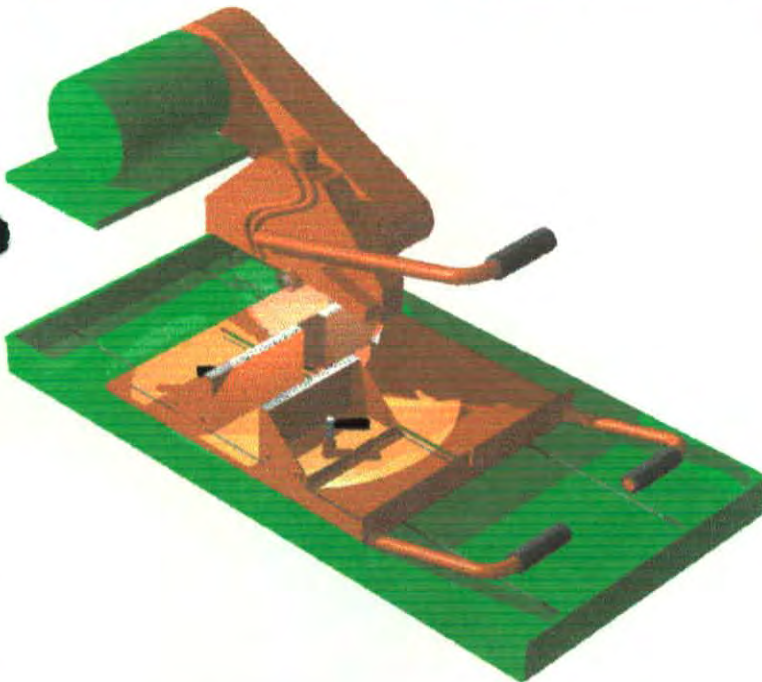
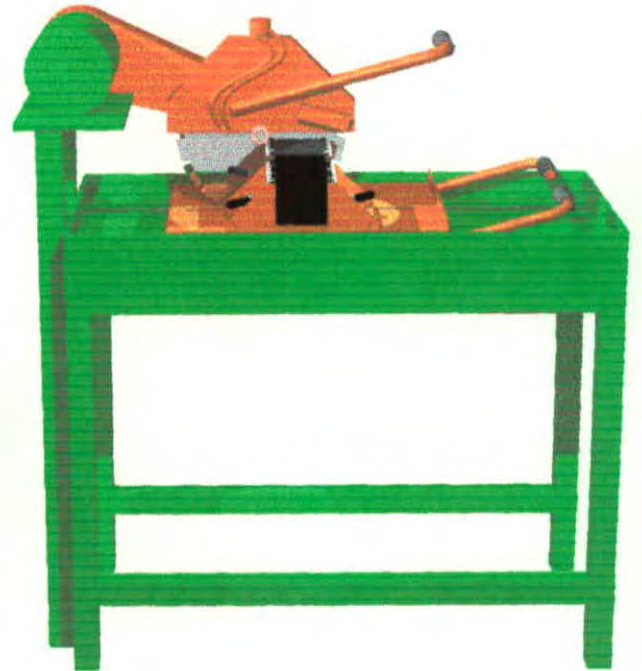

PROPUESTA DISEÑO DE DISPOSITIVOS PARA LA SIERRA CIRCULAR DE DISCO DIAMANTADO

APLICABLE A LOS TALLERES DE TÓPAGA Y MORCÁ

Observaciones:

Responsable: CAMILO GARCÍA - ALEXANDER FREESE Fecha: 20-04-2000

Sistema de referencia: 1 5 0 4 1 2 Tipo de ficha: Referente(s) Muestra Línea Empaque



Propuesta de mejoramiento de la producción

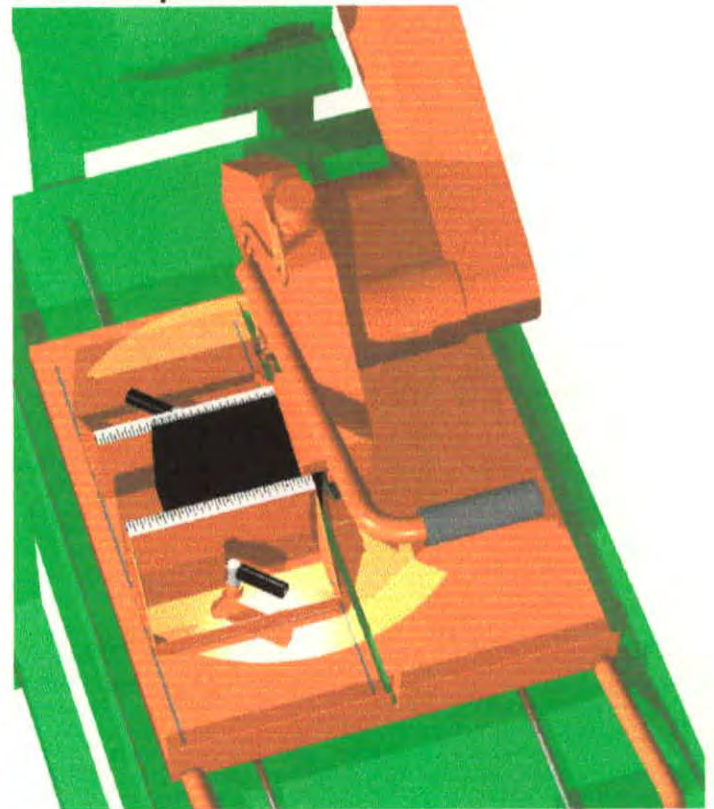

CONJUNTO ENSAMBLADO Y EN FUNCIONAMIENTO

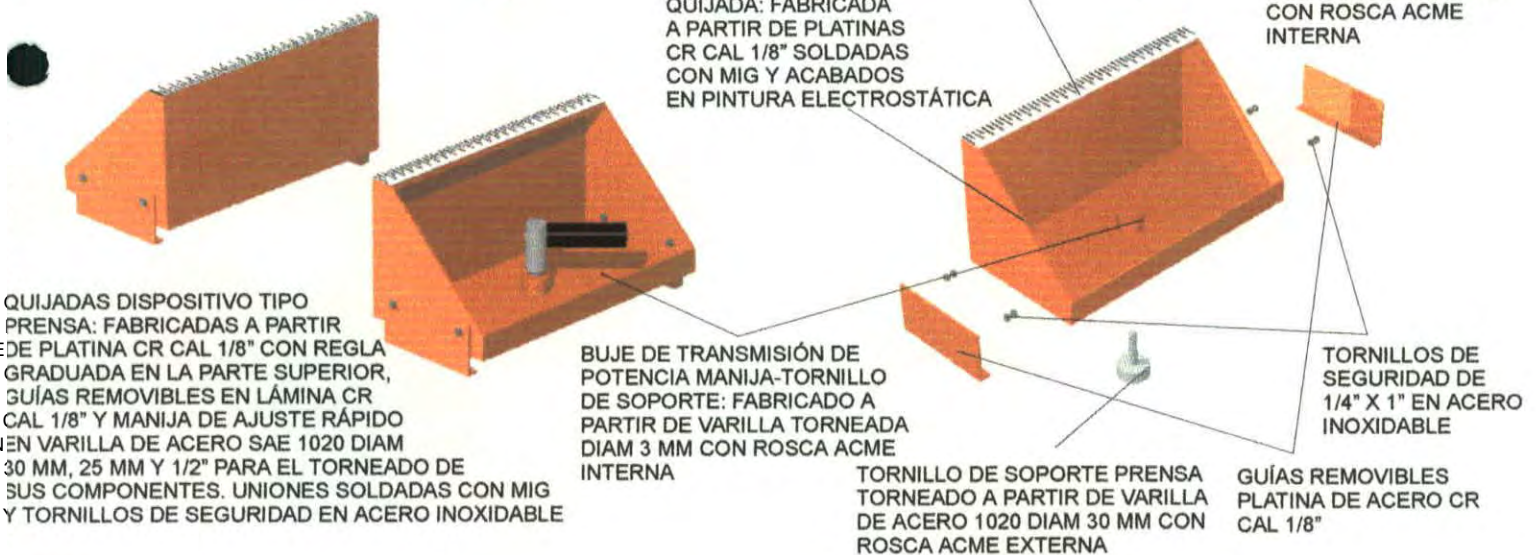

Observaciones:

Responsable: CAMILO GARCIA - ALEXANDER FREESE Fecha: 20-04-2000

Sistema de referencia

1 5 0 4

Tipo de ficha:

Referente(s)

Muestra

Línea

Empaque



Propuesta de mejoramiento de la producción

PAREDES EN LADRILLO HUECO CON PAÑETE RECUBIERTO CON PINTURA DE ACEITE Y REFUERZO ANTIRUIDO EN ICOPOR O FIBRA DE VIDRIO CON RECUBRIMIENTO EXTERIOR REMOVIBLE DE TRÍPLEX O POLIACRIL

PUERTA AUXILIAR CON RECUBRIMIENTO ANTIRUIDO

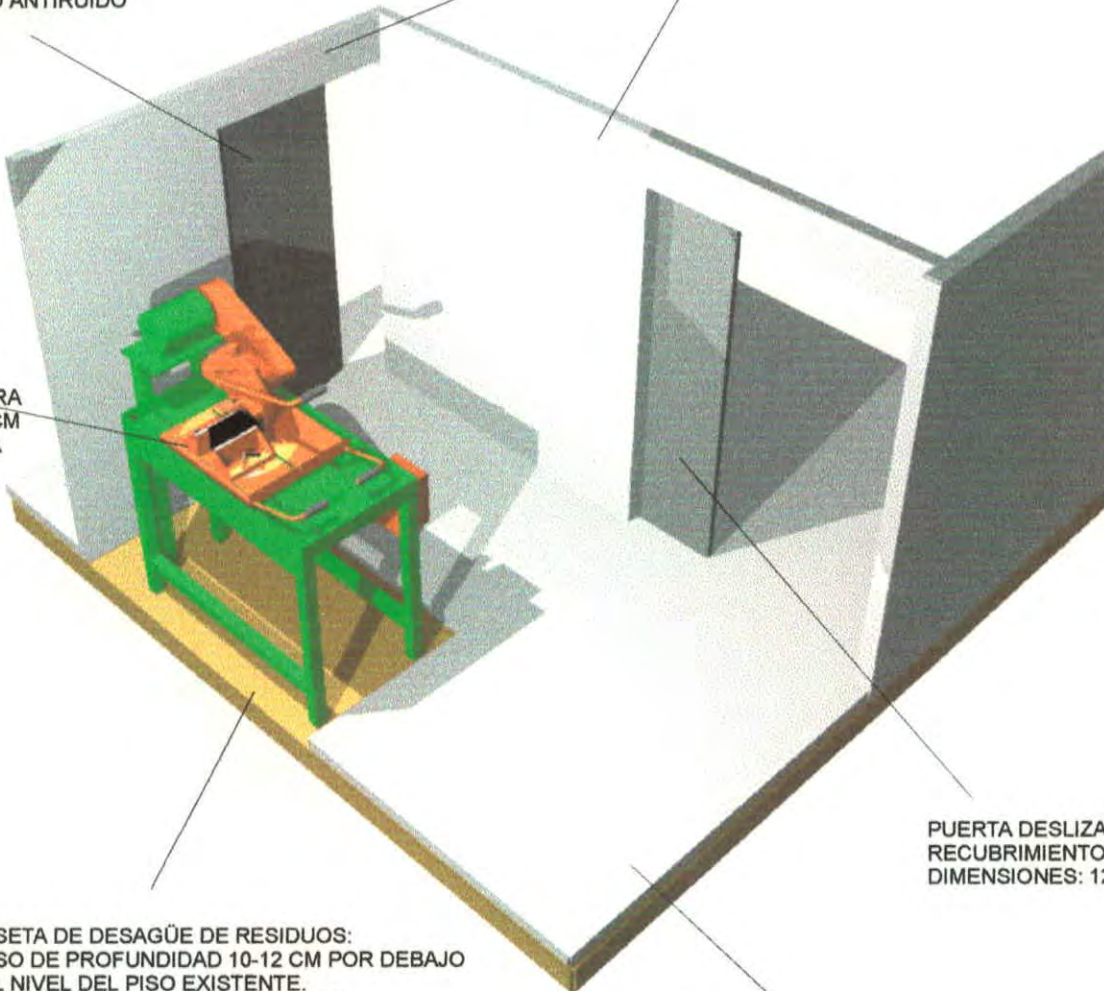

POSETA DE DESAGUE
 POSETA DE DESAGUE
 MATERIAL: IMPLICA
 FABRICAR SOPORTES PARA
 VER LA BANCADA 12 CM
 PARA LOGRAR LA ALTURA
 DE TRABAJO

PUERTA DESLIZANTE CON RECUBRIMIENTO ANTIRUIDO
 DIMENSIONES: 120 X 120 CM

POSETA DE DESAGÜE DE RESIDUOS:
 POSO DE PROFUNDIDAD 10-12 CM POR DEBAJO
 DEL NIVEL DEL PISO EXISTENTE.
 ACABADO EN BALDOSÍN O CEMENTO.
 INCLUYE DESAGÜE AL EXTERIOR Y TRAMPA
 PARA RESIDUOS SÓLIDOS

PISO EXISTENTE EN TABLETA DE GRES

PARED DE CARA AL EXTERIOR (NO SE MUESTRA): VENTANA CON LÁMINA PLÁSTICA DE POLICARBONATO O MALLA EXPANDIDA PARA PROTECCIÓN DEL FRÍO Y SEGURIDAD DEL CUARTO. SE NECESITA UN ENREJADO AUXILIAR PARA COMPENSAR LA REFLEXIÓN DE LAS ONDAS SONORAS QUE ROMPERÍA UNA VENTANA TRADICIONAL DE VIDRIO

Observaciones:

Responsable: CAMILO GARCIA - ALEXANDER FREESE Fecha: 20-04-2000

Sistema de referencia: 1 5 0 4 Tipo de ficha: Referente(s) Muestra Línea Empaque