



artesanías de colombia

**Programa Nacional de Conformación de
Cadenas Productivas para el Sector Artesanal
Colombiano**

**Estructuración Cadena Productiva del
Mimbre Departamentos de Cundinamarca y
Tolima**

**Fichas de diseño de productos cadena del
Mimbre**

ANEXO 19

Centro de Documentación para la Artesanía – CENDAR

**Artesanías de Colombia
Bogotá D.C.**

INTRODUCCIÓN

Como resultado de las asesorías en diseño desarrolladas dentro del Programa Nacional de Conformación de Cadenas Productivas, éste documento presenta nuevos productos de mimbre.

Los nuevos productos desarrollados son una panera en mimbre, un sombrero cordobés, un sombrero veneciano, un sombrero robin, baúl mimbre, servilletero cuadrado, redondo y rectangular cada uno con porta servilleteros, puff sencillo, puff doble, puff conga, caballo multicabezas, tortugas y mobiliario.

Cada uno de ellos incluye las fichas de producto, de dibujos y planos técnicos; de igual forma describe los procesos de producción, los materiales involucrados en la fabricación y las técnicas utilizadas.



Ministerio de Comercio, Industria y Turismo
artesanías de Colombia s.a.

FORMATO

Ficha de
Producto

CODIGO: FORASD 08

FECHA: 2004 03 01

VERSION: 1

Página 1 de 1

Subgerencia de Desarrollo - Centro de Diseño para la Artesanía y las Pymes

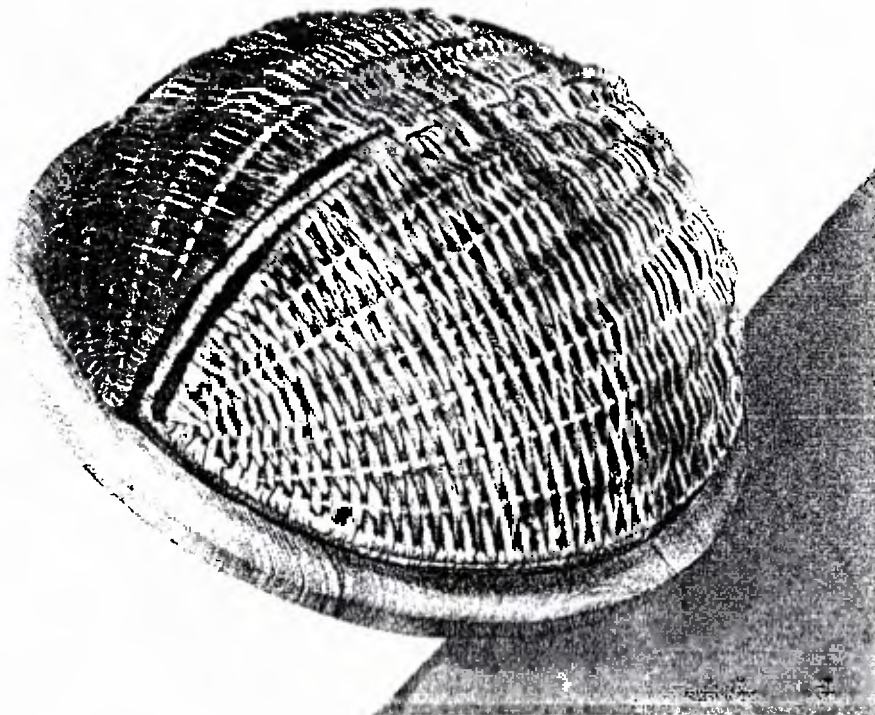

Pieza: Panera	Artresano: Rosalia Triana
Nombre: Panera escarabajo	Grupo: Artechipalo
Oficio: Cesteria	Departamento: Tolima
Tecnica: Tafetan	Ciudad: Ibague
Materia Prima Chipalo	Localidad/vereda:
Certificado Hecho a Mano Si <input type="checkbox"/> No <input type="checkbox"/>	Resguardo:

Dimensiones Generales:	Produccion mes: 20 unidades
Largo (cm) Diametro (cm) 24 cm	Precio en Bogota: \$45000
Ancho (cm) Peso (gr) 300gr	Unitario \$ 43000
Alto (cm) 8cm Color Natural	Por mayor \$ 40.500

Observaciones:

Responsable: Constanza Arévalo

Fecha: Abril /04

Referente(s)

Muestra Línea Empaque



FORMATO
Ficha de Dibujo y Planos Técnicos

CODIGO: FORASD 07

FECHA: 2004 03 01

VERSION 1

Página 1 de 1



Subgerencia de Desarrollo - Centro de Diseño para la Artesanía y las Pymes

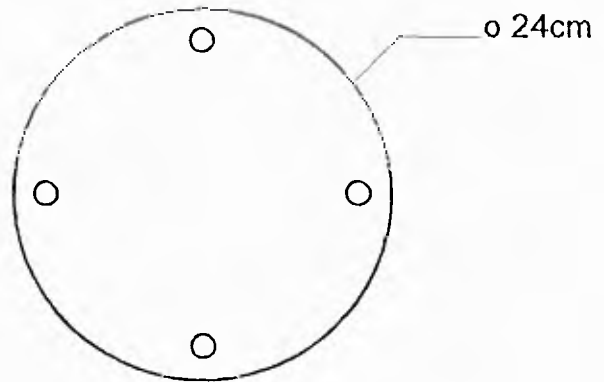
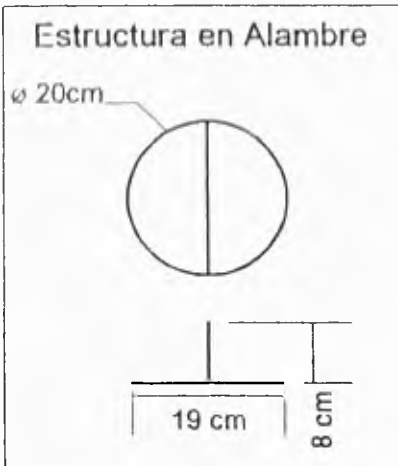
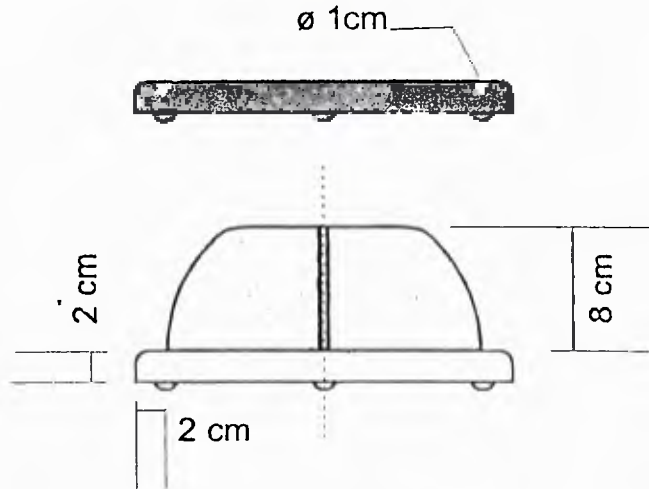
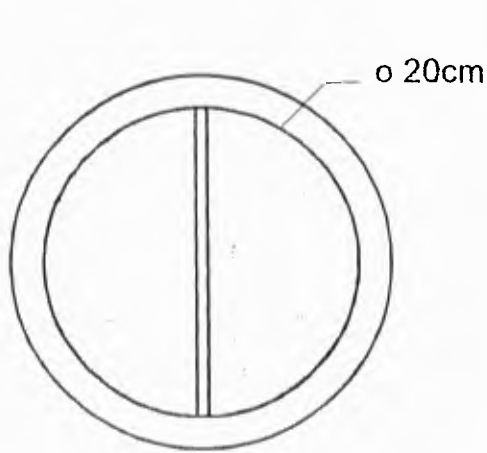

Pieza: Panera	Línea: Mesa y cocina	ESC. (Cm): PL.
Nombre: Panera escarabajo	Referencia:	
Oficio: Cestería	Materia Prima: Chipalo	
Técnica: tafetán		

Proceso de Producción: Se realiza una estructura en alambre, se prepara el material, rajándolo humedeciéndolo, se recubre la estructura con un tejido en tafetán en sentido contrario, se embarrilan los bordes, se monta sobre una base de madera.

Observaciones:

Responsable: **Constanza Arévalo**

Fecha: **Abril /04**

Referente(s)

Muestra Línea Empaque



FORMATO
Ficha de Dibujo y Planos Técnicos

CODIGO: FORASD 07

FECHA: 2004 03 01



VERSION 1

Página 1 de 1

Subgerencia de Desarrollo - Centro de Diseño para la Artesanía y las Pymes

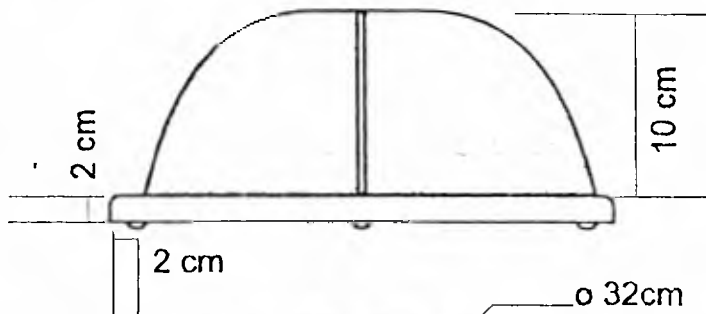
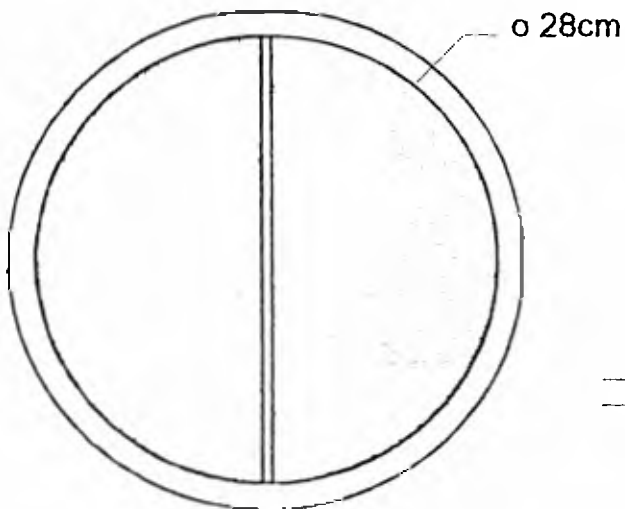

Estructura en Alambre

Ø 28cm

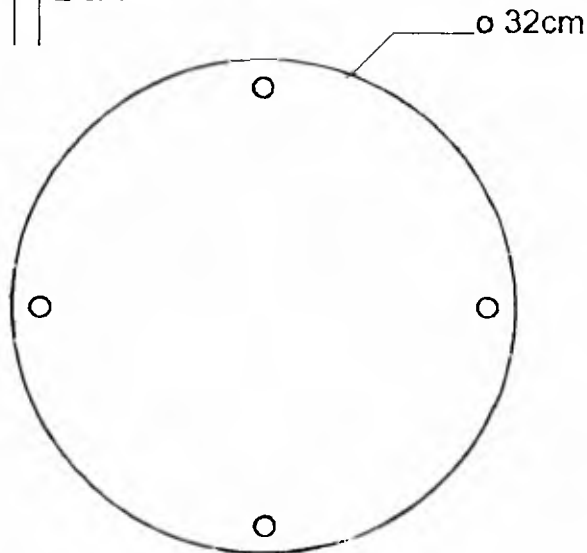
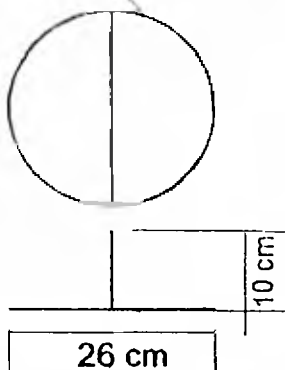

Pieza: Panera	Línea: Mesa y cocina	ESC. (Cm):	PL.
Nombre: Panera escarabajo	Referencia:		
Oficio: Cestería	Materia Prima: Chipalo		
Técnica: tafetán			

Proceso de Producción: Se realiza una estructura en alambre, se prepara el material, rajandolo humedeciendolo, se recubre la estructura con un tejido en tafetán en sentido contrario, se embarrilan los bordes, se monta sobre una base de madera.

Observaciones:

Responsable: Constanza Arévalo

Fecha: Abril /04

Referente(s)

Muestra Línea Empaque



Ministerio de Comercio, Industria y Turismo
artesanías de Colombia s.a.

FORMATO

Ficha de
Dibujo y Planos
Técnicos

CODIGO: FORASD 07

FECHA: 2004 03 01

VERSION 1

Página 1 de 1

Artesanías de Colombia

Centro de Documentación CENDAR



Subgerencia de Desarrollo - Centro de Diseño para la Artesanía y las Pymes

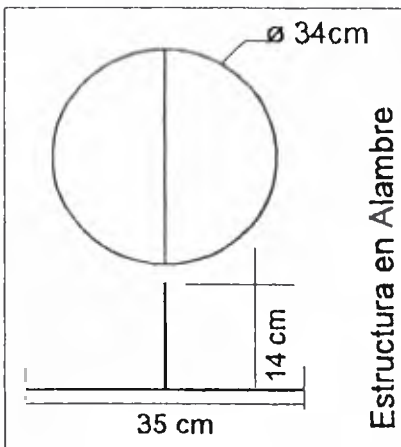
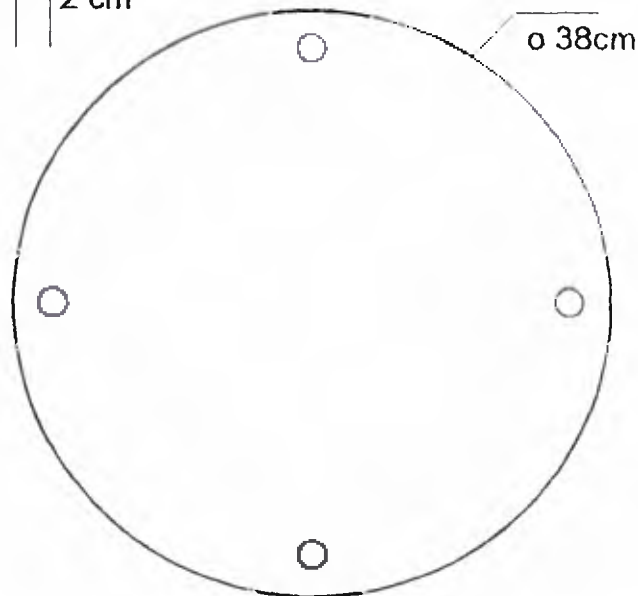
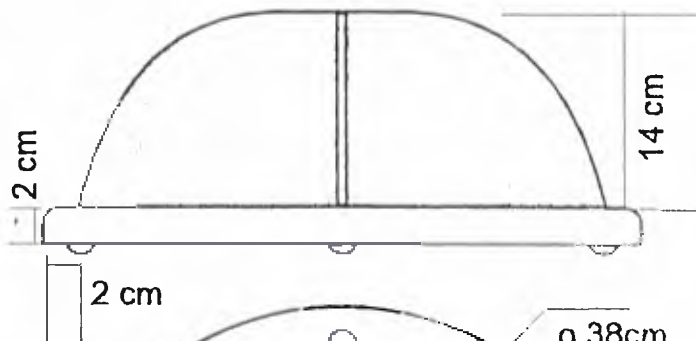
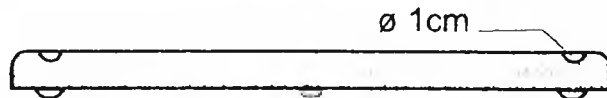
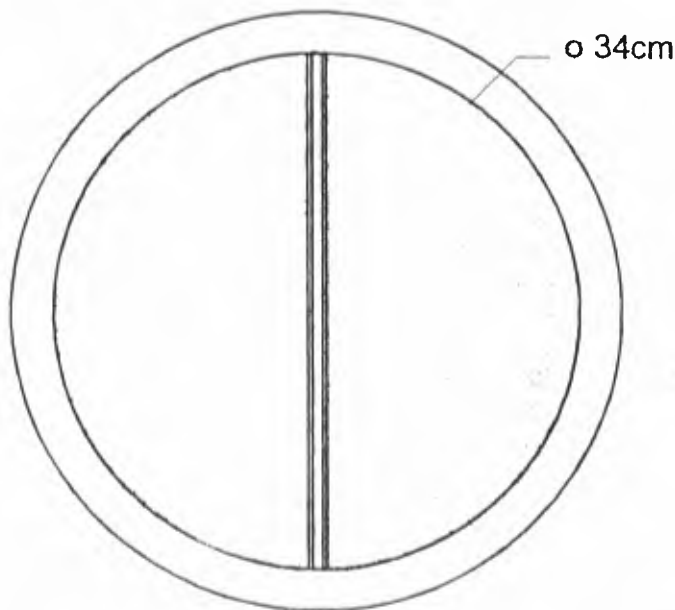

Estructura en Alambre

Pieza: Panera	Línea: Mesa y cocina	ESC. (Cm): PL.
Nombre: Panera escarabajo	Referencia:	
Oficio: Cestería	Materia Prima: Chipalo	
Técnica: tafetán		

Proceso de Producción: Se realiza una estructura en alambre, se prepara el material, rajándolo humedeciéndolo, se recubre la estructura con un tejido en tafetán en sentido contrano, se embarflan los bordes, se monta sobre una base de madera.

Observaciones:

Responsable: Constanza Arévalo

Fecha: Abril /04

Referente(s)

Muestra Línea Empaque



FORMATO

Ficha de
Producto

CODIGO: FORASD 08

FECHA: 2004 03 01

VERSION: 1

Página 1 de 1

Subgerencia de Desarrollo - Centro de Diseño para la Artesanía y las Pymes

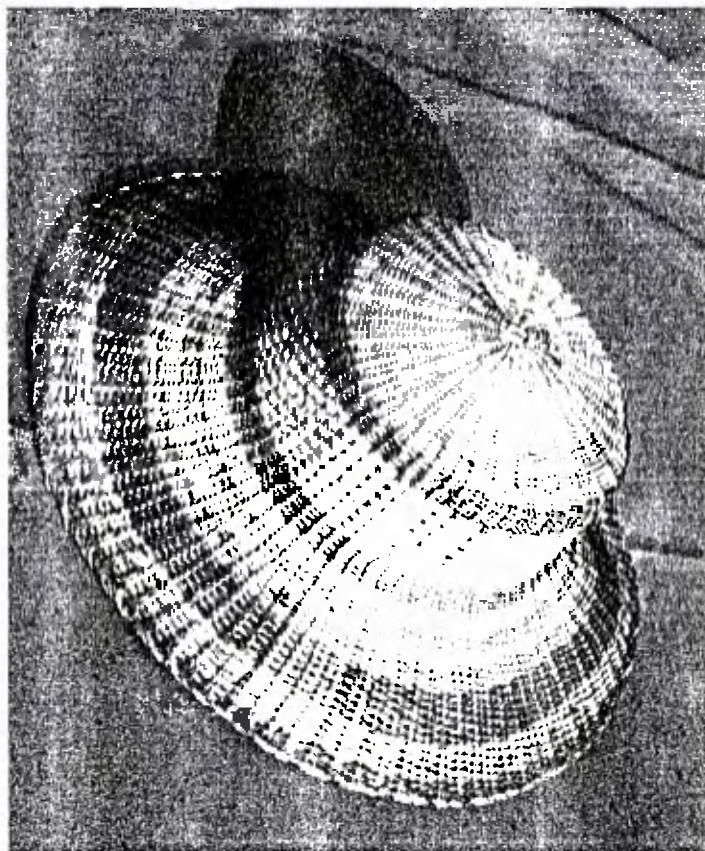

Pieza: Sombrero		Artresano: Fabio Robles
Nombre: Sombrero Cordobes		Grupo: Artechipalo
Oficio: Cesteria		Departamento: Cundinamarca
Tecnica: Tafetan		Ciudad: Silvania
Materia Prima chipalo		Localidad/vereda:
Certificado Hecho a Mano Si <input type="checkbox"/> No <input type="checkbox"/>		Resguardo:
Dimensiones Generales:		Produccion mes: 100 unidades
Alargo (cm)	Diametro (cm) 37 cm	Precio en Bogota: \$450000
Ancho (cm) 37	Peso (gr) 300gr	Unitario \$ 40000
Alto (cm) 7cm	Color Natural	Por mayor \$ 40000
Observaciones:		

Responsable: Jaime, José y Constanza

Fecha: Abril /04

Referente(s)

Muestra

Linea

Empaque



FORMATO

Ficha de Dibujo y Planos Técnicos

CODIGO: FORASD 07

FECHA: 2004 03 01

VERSION 1

Página 1 de 1



Subgerencia de Desarrollo - Centro de Diseño para la Artesanía y las Pymes

Frontal

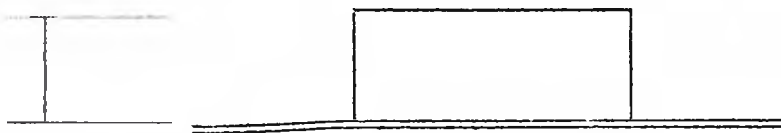

7 cm

Superior

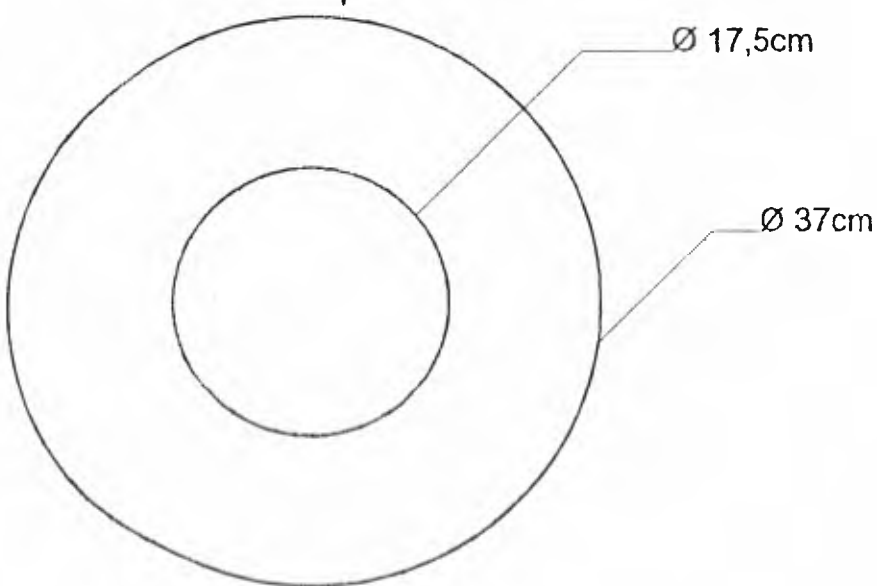

Pieza:	Sombrero	Línea:	Accesorio moda	ESC. (Cm):	PL.
Nombre:	Sombrero Cordobes	Referencia:			
Oficio:	Cestería	Materia Prima:	Chipalo		
Técnica:	Tafetán				

Proceso de Producción:

Se humedece y prepara el material, se raja, luego se hace una araña y se teje en tafetán hasta alcanzar el diámetro deseado se quiebra y se baja el tejido, se el alto y luego el ala.

Observaciones:

Responsable: Constanza Arévalo Fecha: Abril /04

Referente(s) Muestra Línea Empaque

**FORMATO**Ficha de
Producto

CODIGO: FORASD 08

FECHA: 2004 03 01

VERSION: 1

Página 1 de 1

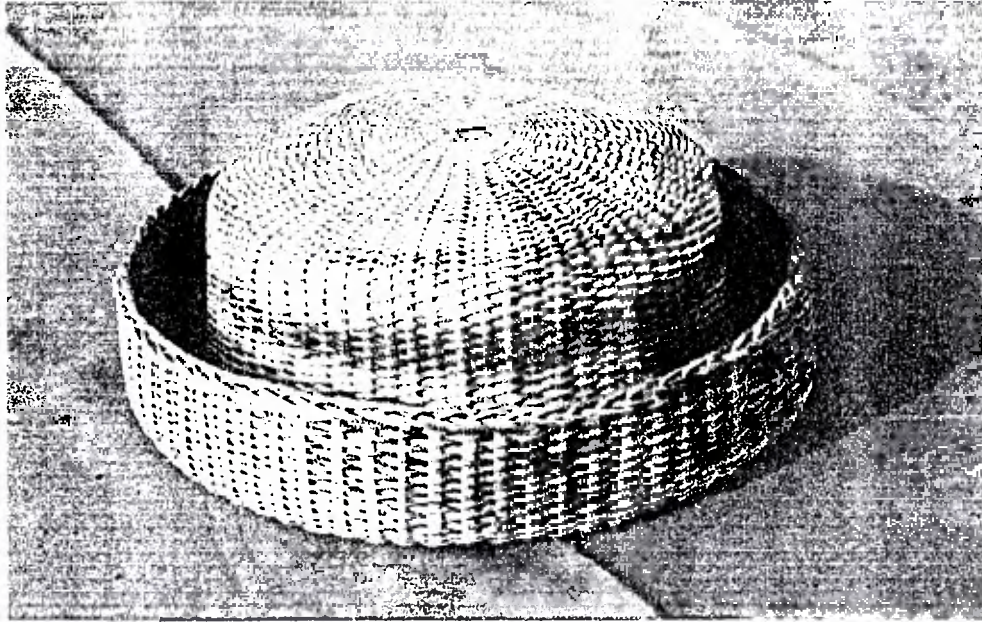
Subgerencia de Desarrollo - Centro de Diseño para la Artesanía y las Pymes

Pieza: Sombrero		Artresano: Fabio Robles
Nombre: Sombrero Veneciano		Grupo: Artechipalo
Oficio: Cesteria		Departamento: Cundinamarca
Tecnica: Tafetan		Ciudad: Silvania
Materia Prima chipalo		Localidad/vereda:
Certificado Hecho a Mano Si <input type="checkbox"/> No <input type="checkbox"/>		Resguardo:
Dimensiones Generales:		Produccion mes: 100 unidades
Largo (cm)	Diametro (cm) 21 cm	Precio en Bogota: \$450000
Ancho (cm) 21	Peso (gr) 300gr	Unitario \$ 40000
Alto (cm) 7cm	Color Natural	Por mayor \$ 40000
Observaciones:		

Responsable: Constanza Arévalo

Fecha: Abril /04

Referente(s) Muestra Línea Empaque



FORMATO

Ficha de
Dibujo y Planos
Técnicos

CODIGO: FORASD 07

FECHA: 2004 03 01

VERSION 1

Página 1 de 1



Subgerencia de Desarrollo - Centro de Diseño para la Artesanía y las Pymes

Frontal

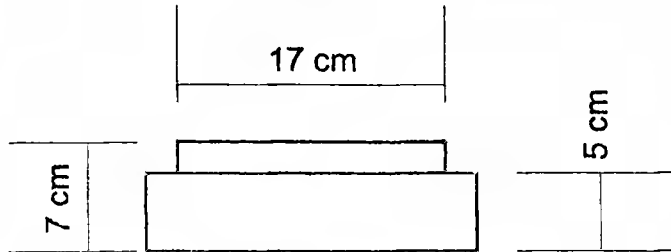

Superior

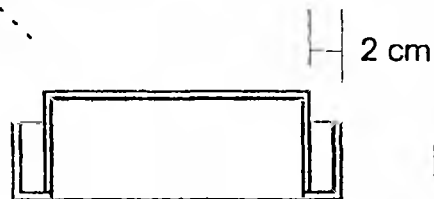
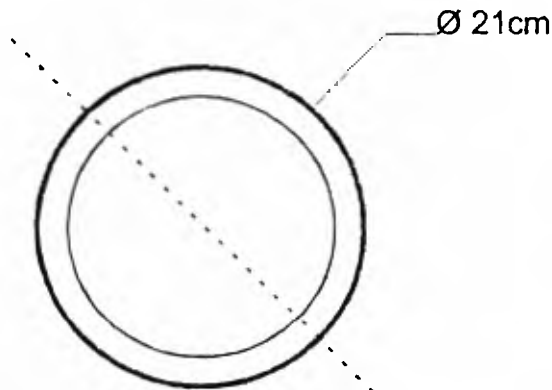

Corte

Pieza: Sombrero	Línea: Accesorios moda	ESC. (Cm):	PL.
Nombre: Sombrero Veneciano	Referencia:		
Oficio: Cestería	Materia Prima: Chipalo		
Técnica: Tafetán			

Proceso de Producción: Se humedece y prepara el material, se raja, luego se hace una araña y se teje en tafetán hasta alcanzar el diámetro deseado se quiebra y se baja el tejido, se el alto y luego el ala.

Observaciones:

Responsable: Constanza Arévalo Fecha: Abril /04

Referente(s) Muestra Línea Empaque



FORMATO

Ficha de
Producto

CODIGO: FORASD 08

FECHA: 2004 03 01

VERSION: 1

Página 1 de 1

Subgerencia de Desarrollo - Centro de Diseño para la Artesanía y las Pymes

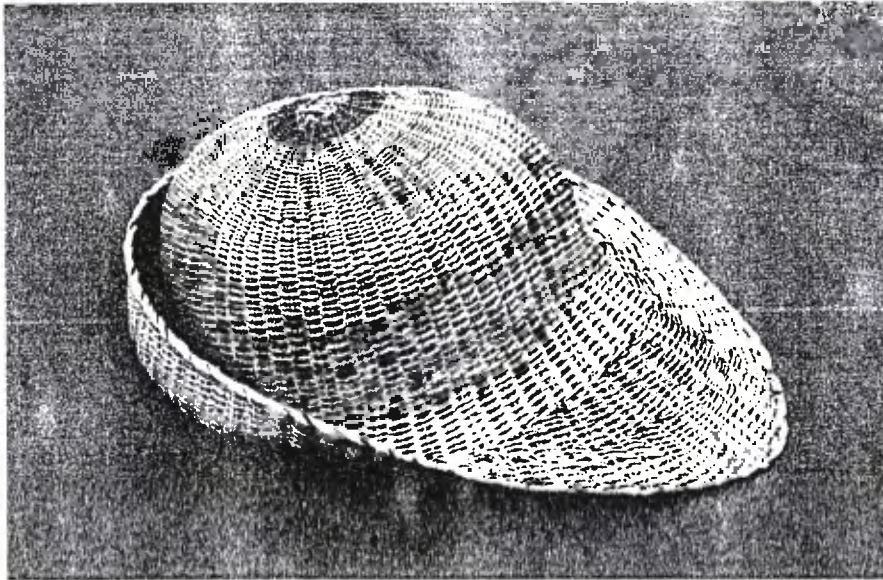

Pieza: Sombrero	Artresano: Fabio Robles
Nombre: Sombrero Robin	Grupo: Artechipalo
Oficio: Cesteria	Departamento: Cundinamarca
Tecnica: Tafetan	Ciudad: Silvania
Materia Prima chipalo	Localidad/vereda:
Certificado Hecho a Mano Si <input type="checkbox"/> No <input type="checkbox"/>	Resguardo:

Dimensiones Generales:		Produccion mes: 100 unidades
Largo (cm)	Diametro (cm) 17 cm	Precio en Bogota: \$450000
Ancho (cm) 25	Peso (gr) 300gr	Unitario \$ 40000
Alto (cm) 8cm	Color Natural	Por mayor \$ 40000

Observaciones:

Responsable: Constanza Arevalo Fecha: Abril /04

Referente(s)

Muestra

Línea

Empaque



FORMATO
Ficha de Dibujo y Planos Técnicos

CODIGO: FORASD 07

FECHA: 2004 03 01

VERSION 1

Página 1 de 1



Subgerencia de Desarrollo - Centro de Diseño para la Artesanía y las Pymes

Frontal

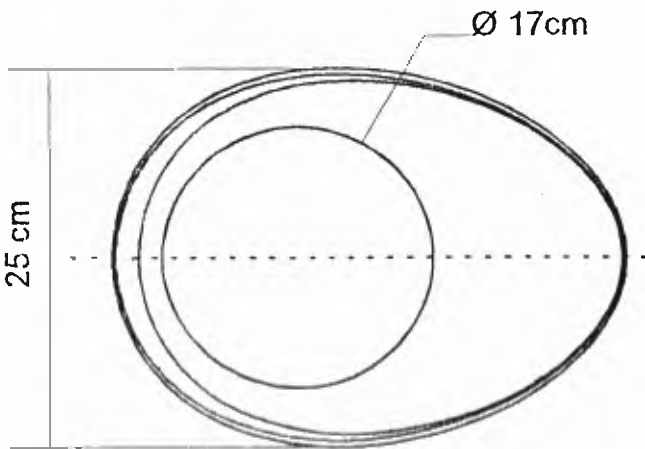
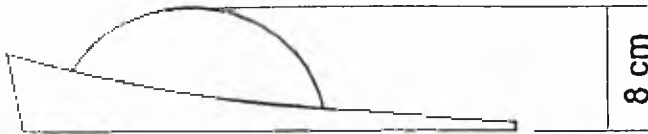

Superior

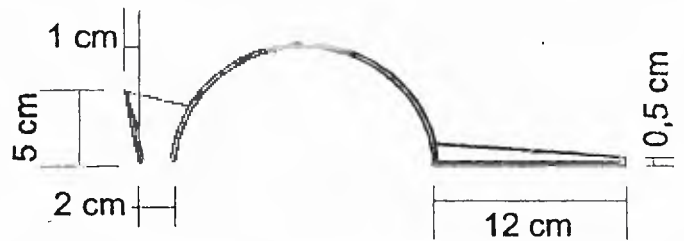

Corte

Pieza: Sombrero	Línea: Accesorio moda	ESC. (Cm): PL.
Nombre: Sombrero Robin	Referencia:	
Oficio: Crestería	Materia Prima: Chipalo	
Técnica: Tafetán		

Proceso de Producción:
Se humedece y prepara el material, se raja, luego se hace una araña y se teje en tafetán hasta alcanzar el diámetro deseado se quiebra y se baja el tejido, se el alto y luego el ala.

Observaciones:

Responsable: Constanza Arévalo Fecha: Abril /04

Referente(s)

- Muestra
 Línea
 Empaque



FORMATO

Ficha de
Producto

CODIGO: FORASD 08

FECHA: 2004 03 01

VERSION: 1

Página 1 de 1

Subgerencia de Desarrollo - Centro de Diseño para la Artesanía y las Pymes

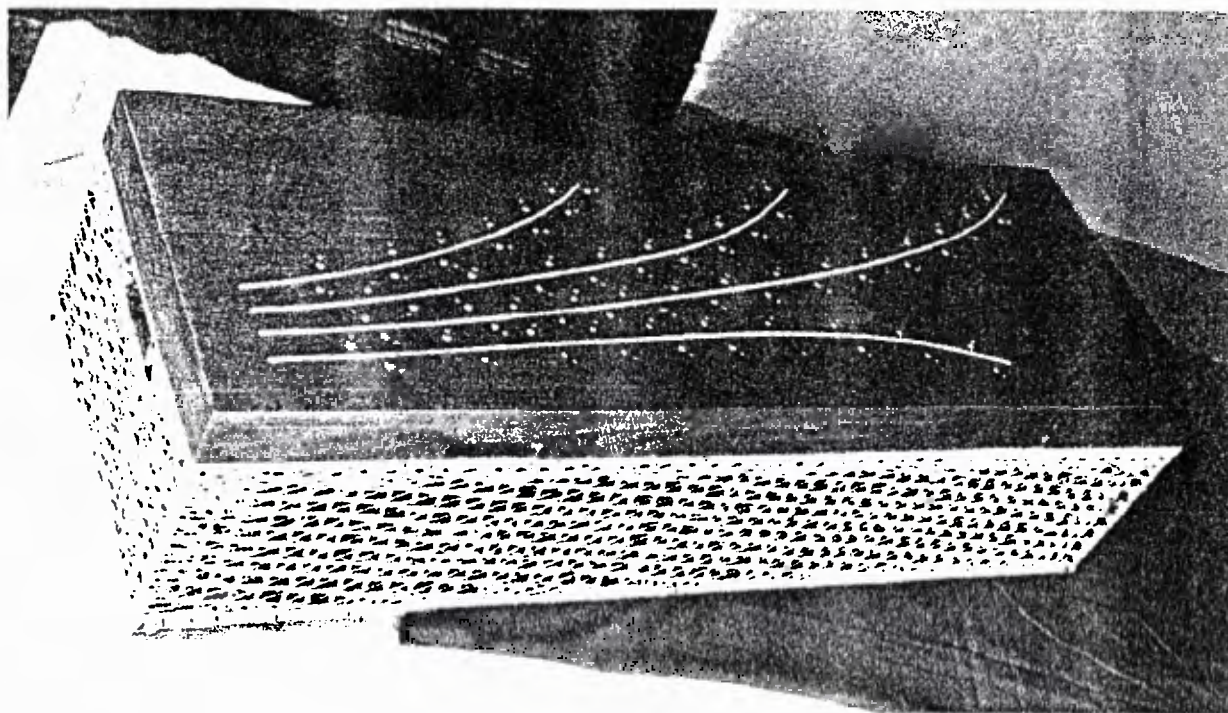

Pieza: baul	Artesano: Rosalia Triana
Nombre: Baul Mimbre	Grupo: Artechipato
Oficio: Cesteria y ensable	Departamento: Tolima
Tecnica: zarga y corte y ensambl	Ciudad: Ibague
Materia Prima Mimbre y madera	Localidad/vereda:
Certificado Hecho a Mano Si <input type="checkbox"/> No <input type="checkbox"/>	Resguardo:

Dimensiones Generales:	Produccion mes: 5 unidades
Largo (cm) 130 cm	Precio en Bogota: \$150000
Ancho (cm) 45 cm	Unitario \$ 145000
Alto (cm) 45cm	Por mayor \$ 140000

Observaciones:

Responsable: Jaime, Jose y Constanza

Fecha: Abril /04

Referente(s)

Muestra
 Línea
 Empaque



FORMATO
 Ficha de
 Dibujo y Planos
 Técnicos

CODIGO: FORASD 07

FECHA: 2004 03 01

VERSION 1

Página 1 de 1



Subgerencia de Desarrollo - Centro de Diseño para la Artesanía y las Pymes

Inferior

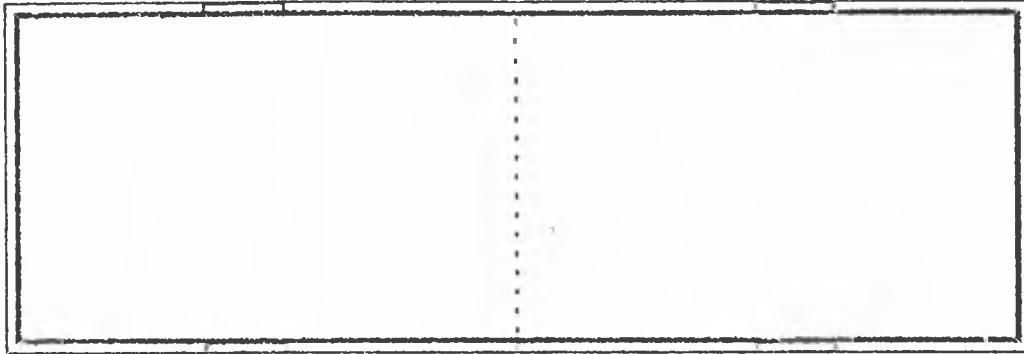

Corte

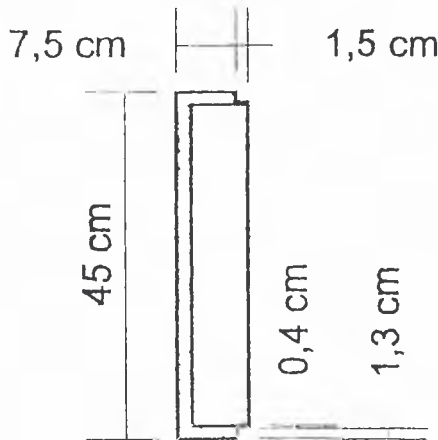

- | Apliques en varilla de mimbre incrustada longitudinalmente
- .. Apliques en varilla de mimbre incrustados transversalmente

Pieza: Baúl	Línea: Alcoba	ESC. (Cm): PL.
Nombre: Baúl Mimbre	Referencia:	
Oficio: Cestería	Materia Prima: Mimbre y madera	
Técnica: Tafetán y zarga		

Proceso de Producción: Se realiza una estructura de hierro forjado, se recubre con tejido de zarga en mimbre blanco rotado, se embarrila el borde superior, se realiza la tapa en medera con incrustaciones en mimbre, se pinta la madera con tintilla y se le aplica un acabado natural.

Observaciones:

Responsable: Jaime, Jose y Constanza Fecha: Abril/04

Referente(s)

- Muestra Línea Empaque



FORMATO

Ficha de Dibujo y Planos Técnicos

CODIGO: FORASD 07

FECHA: 2004 03 01

VERSION 1

Página 1 de 1



Subgerencia de Desarrollo - Centro de Diseño para la Artesanía y las Pymes

Inferior

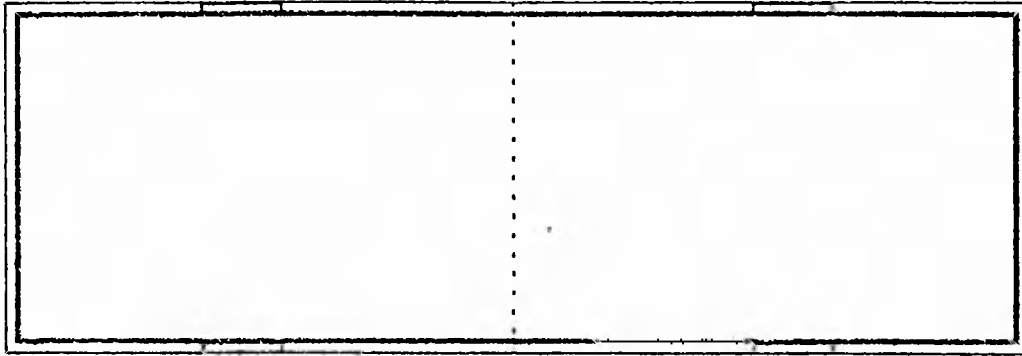

Corte

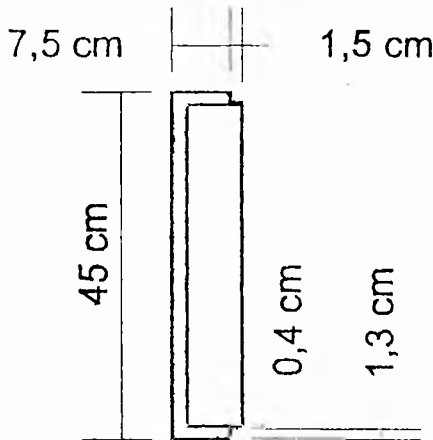

- | Apliques en varilla de mimbre incrustada longitudinalmente
- .. Apliques en varilla de mimbre incrustados transversalmente

Pieza: Baúl	Línea: Alcoba	ESC. (Cm): PL.
Nombre: Baúl Mimbre	Referencia:	
Oficio: Cestería	Materia Prima: Mimbre y madera	
Técnica: Tofetán y zarga		

Proceso de Producción: Se realiza un estructura de hierro forjado, se recubre con tejido de zarga en mimbre blanco rajado, se embarnia el borde superior, se realiza la tapa en madera con incrustaciones en mimbre, se pinta la madera con tintilla y se le aplica un acabado natural.

Observaciones:

Responsable: Jaime, Jose y Constanza Fecha: Abril/04

Referente(s)

- Muestra Línea Empaque



FORMATO

Ficha de Dibujo y Planos Técnicos

CODIGO: FORASD 07
FECHA: 2004 03 01
VERSION 1 **Página 1 de 1**



Subgerencia de Desarrollo - Centro de Diseño para la Artesanía y las Pymes

Superior

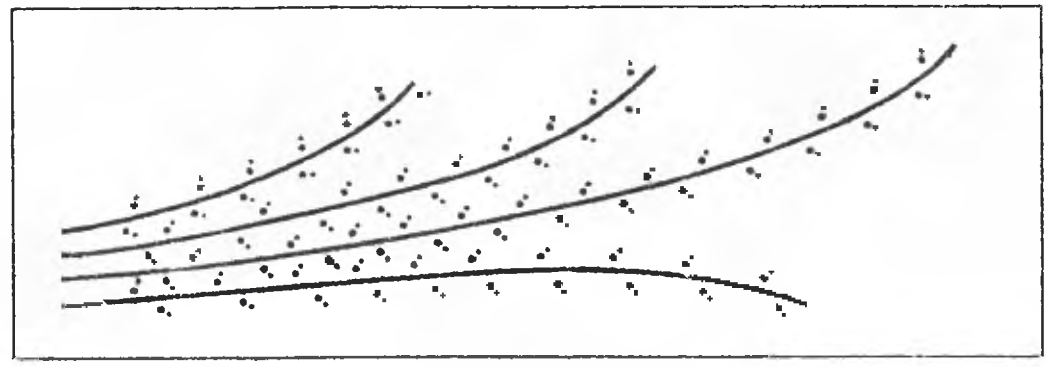

Frontal

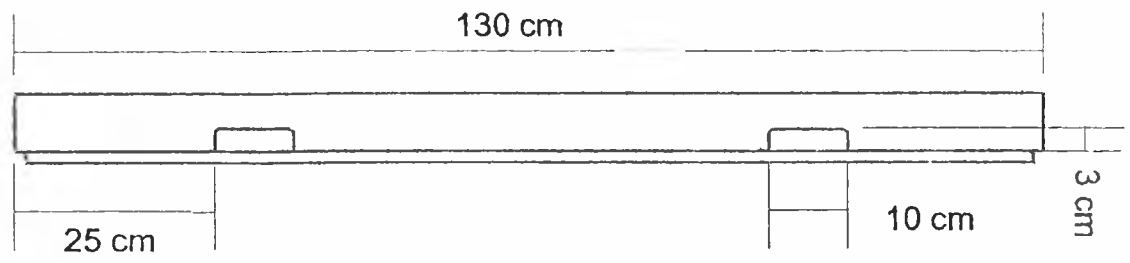

Pieza: Baúl	Línea: Alcoba	ESC. (Cm): PL.
Nombre: Baúl Mimbre	Referencia:	
Oficio: Cestería	Materia Prima: Mimbre y madera	
Técnica: Zarga y taretán		

Proceso de Producción: Se realiza una estructura de hierro forjado, se recubre con tejido de zarga en mimbre blanco rajado, se embarrila el borde superior, se realiza la tapa en madera con incrustaciones en mimbre, se pinta la madera con tintilla y se le aplica un acabado natural.

Observaciones:

Responsable: Jaime, Jose y Constanza **Fecha:** Abril /04

Referente(s) Muestra Línea Empaque []



FORMATO
Ficha de Dibujo y Planos Técnicos

CODIGO: FORASD 07

FECHA: 2004 03 01

VERSION 1

Página 1 de 1



Subgerencia de Desarrollo - Centro de Diseño para la Artesanía y las Pymes

Lateral

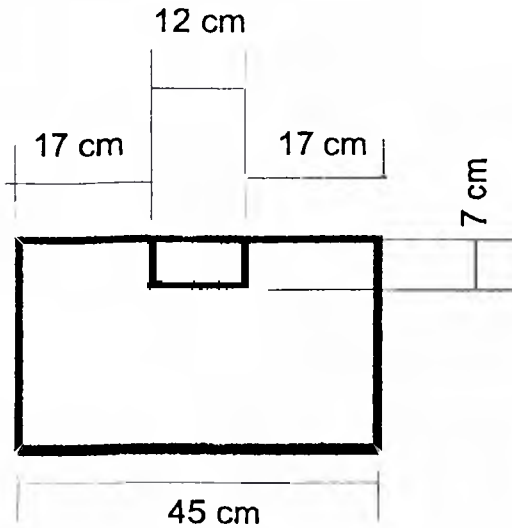

- Varilla de acero de ½ pulgada
- Platina de acero de 1 ½ pulgadas

Tejido



Caras en zarga de 3 pasos
Brillo hacia afuera



Base en tafetán sencillo
Brillo hacia arriba

Pieza: Baúl	Línea: Alcoba	ESC. (Cm): PL.
Nombre: Baúl Mimbre	Referencia:	
Oficio: Cestería	Materia Prima: Mimbre y madera	
Técnica: Zarga y tafetán		

Proceso de Producción: Se realiza una estructura de hierro forjado, se recubre con tejido de zarga en mimbre blanco rajado, se embarilla el borde superior, se realiza la tapa en madera con incrustaciones en mimbre, se pinta la madera con tintilla y se le aplica un acabado natural.

Observaciones:

Responsable: Jose, Jalma y Constanza Fecha: Abril /04

Referencia(s)

- Muestra
 Línea
 Empaque



FORMATO
Ficha de Dibujo y Planos Técnicos

CODIGO: FORASD 07

FECHA: 2004 03 01

VERSION 1

Página 1 de 1



Subgerencia de Desarrollo - Centro de Diseño para la Artesanía y las Pymes

Frontal

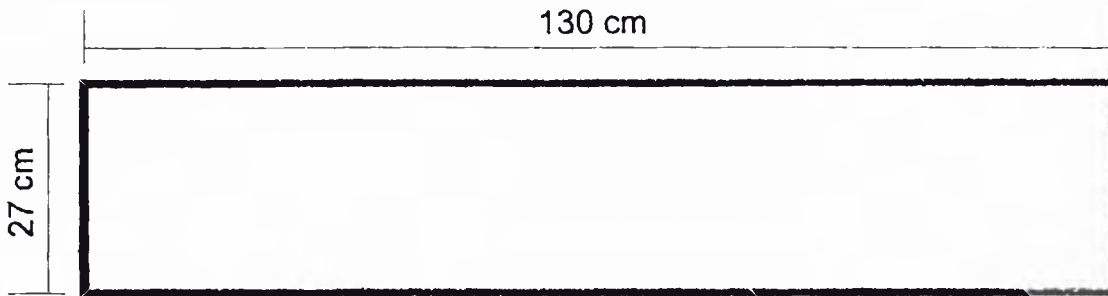

Superior

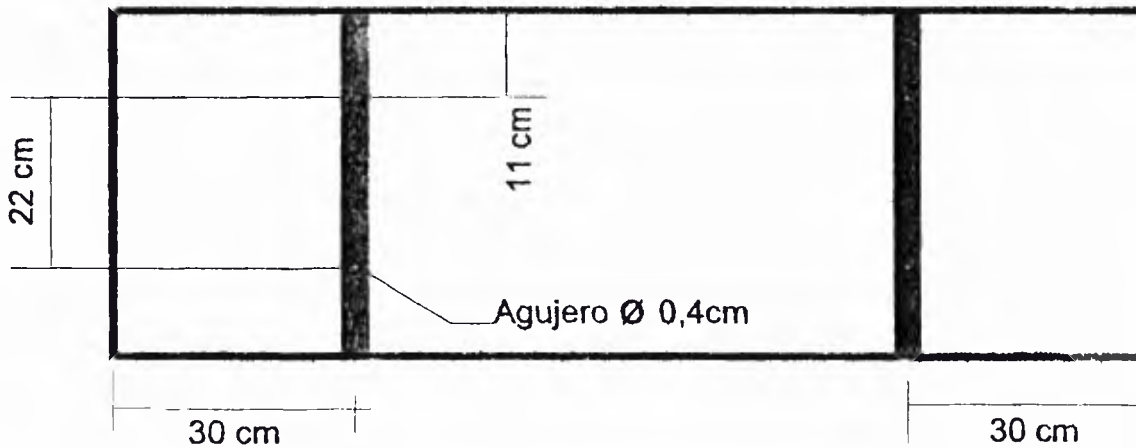

Pieza: Baúl	Línea: Alcoba	ESC. (Cm):	PL.
Nombre: Baúl Mimbre	Referencia:		
Oficio: Cestería	Materia Prima: Mimbre y madera		
Técnica: Zarga y Tafetan			

Proceso de Producción: Se realiza una estructura de hierro forjado, se recubre con tejido de zarga en mimbre blanco rajado, se embarrilla el borde superior, se realiza la tapa en madera con incrustaciones en mimbre, se pinta la madera con tintilla y se le aplica un acabado natural.

Observaciones:

Responsable: Grupo diseñadores proyecto Fecha: Abril /04

Referente(s)

- Muestra Línea Empaque



FORMATO

Ficha de
Producto

CODIGO: FORASD 08

FECHA: 2004 03 01

VERSION: 1

Página 1 de 1

Subgerencia de Desarrollo - Centro de Diseño para la Artesanía y las Pymes

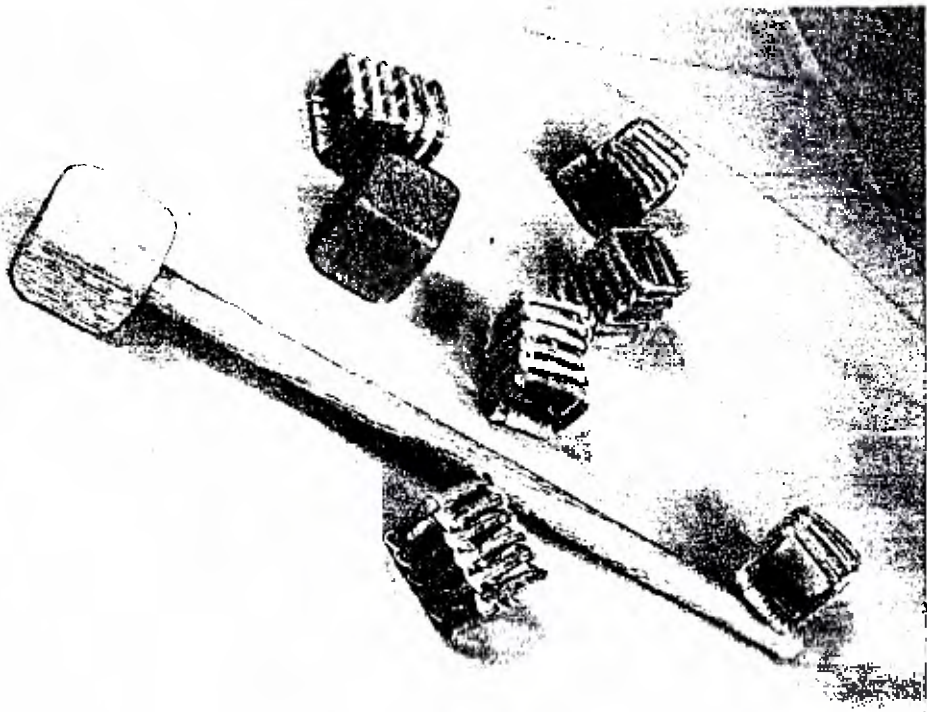

Pieza: Servilletero	Artesano: Javier Ileguizamón
Nombre: Servilletero cuadrado	Grupo: Artechipalo
Oficio: Cesteria	Departamento: Tolima
Técnica: Enrollado	Ciudad: Ibagué
Materia Prima: Chipalo	Localidad/vereda:
Certificado Hecho a Mano Si <input type="checkbox"/> No <input type="checkbox"/>	Resguardo:

Dimensiones Generales:	Producción mes: 20 unidades
Largo (cm) Diámetro (cm) 4cm	Precio en Bogotá: \$15000
Ancho (cm) Peso (gr) 100gr	Unitario \$ 14500
Alto (cm) 4cm Color Natural	Por mayor \$ 13000

Observaciones:

Responsable: Constanza Arévalo

Fecha: Abril /04

Referente(s)

- Muestra
 Línea
 Empaque



FORMATO

Ficha de Dibujo y Planos Técnicos

CODIGO: FORASD 07

FECHA: 2004 03 01

VERSION 1

Página 1 de 1



Subgerencia de Desarrollo - Centro de Diseño para la Artesanía y las Pymes

Superior

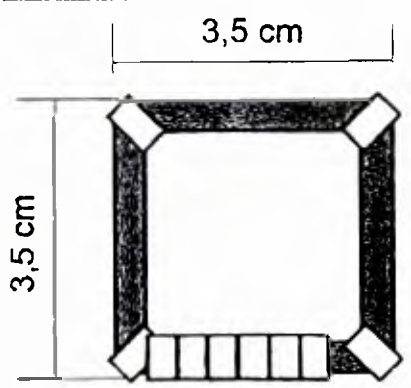

Porta Servilleteros

Escala: 1:4

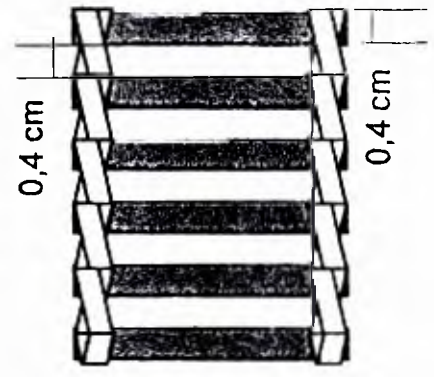
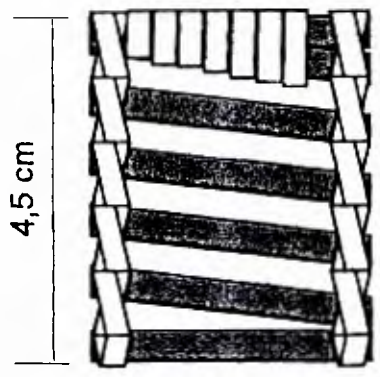
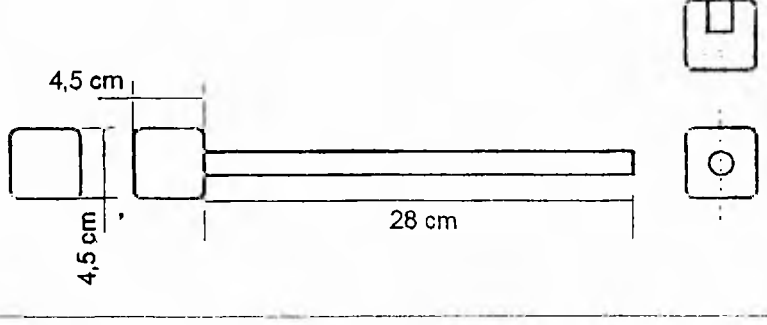

Frontal

Lateral

Pieza: Servilletero	Línea: Mesa y cocina	ESC. (Cm): PL.
Nombre: Servilletero Cuadrado	Referencia:	
Oficio: Cestería	Materia Prima: Chipalo	
Técnica: Enrollado		

Proceso de Producción: Se enrolla la fibra húmeda en el molde, se deja secar, se corta del tamaño indicado, se realizan los amarres, y se remata.

Observaciones:

Responsable: Constanza Arévalo Fecha: Abril /04

Referente(s) Muestra Línea Empaque



FORMATO

Ficha de Producto

CODIGO: FORASD 08

FECHA: 2004 03 01

VERSION: 1

Página 1 de 1

Subgerencia de Desarrollo - Centro de Diseño para la Artesanía y las Pymes

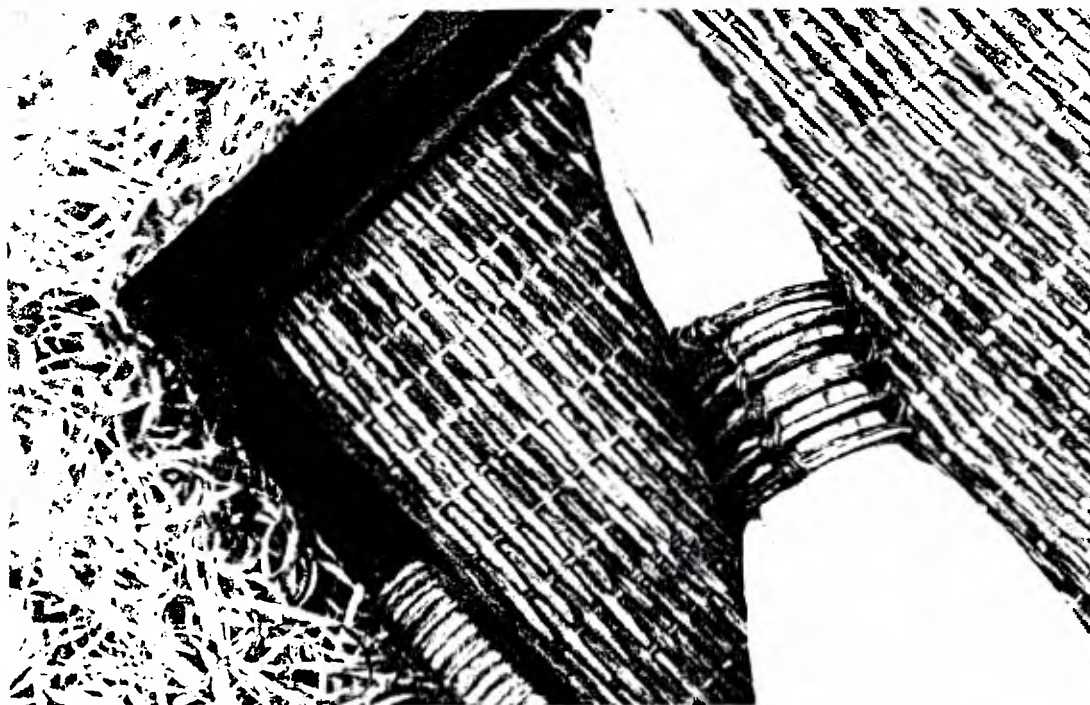

Pieza: Servilletero	Artesano: Rosalia Triana
Nombre: Servilletero redondo	Grupo: Artechipalo
Oficio: Cesteria	Departamento: Tolima
Técnica: Enrollado	Ciudad: Ibagué
Materia Prima: Chipalo	Localidad/vereda:
Certificado Hecho a Mano <input type="checkbox"/> Sí <input type="checkbox"/> No <input type="checkbox"/>	Resguardo:

Dimensiones Generales:	Produccion mes: 20 unidades
Largo (cm)	Diametro (cm) 4cm
Ancho (cm)	Peso (gr) 100gr
Alto (cm) 4cm	Color Natural
	Precio en Bogota: \$15000
	Unitario \$ 14500
	Por mayor \$ 13000

Observaciones:

Responsable: Constanza Arévalo

Fecha: Abril /04

Referente(s)

Muestra Línea Empaque



FORMATO

Ficha de
Dibujo y Planos
Técnicos

CODIGO: FORASD 07

FECHA: 2004 03 01

VERSION 1

Página 1 de 1



Subgerencia de Desarrollo - Centro de Diseño para la Artesanía y las Pymes

Superior

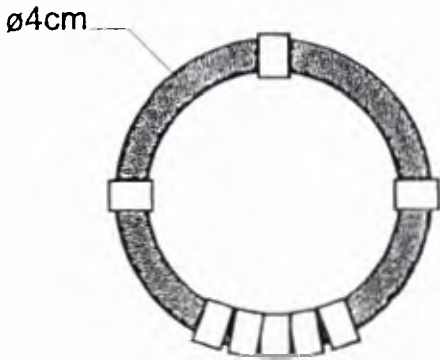

Porta Servilleteros

Escala: 1:4

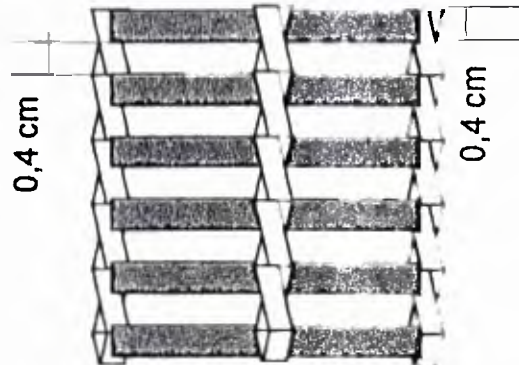
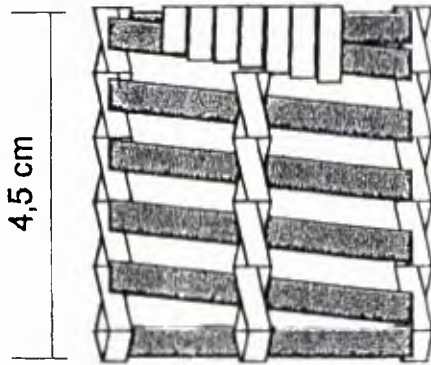
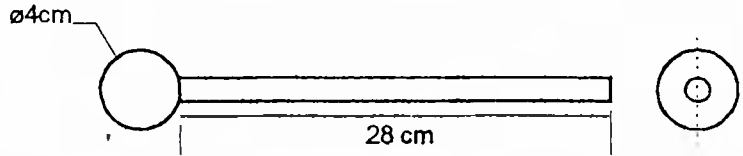

Frontal

Lateral

Pieza: Servilletero	Línea: Mesa y cocina	ESC. (Cm): PL.
Nombre: Servilletero Redondo	Referencia:	
Oficio: Cestería	Materia Prima: Chipalo	
Técnica: Enrollado		

Proceso de Producción: Se enrolla la fibra húmeda en el molde, se deja secar, se corta del tamaño indicado, se realizan los amarres, y se remata.

Observaciones:

Responsable: Constanza Arévalo Fecha: Abril /04

Referente(s) Muestra Línea Empaque



FORMATO

Ficha de
Producto

CODIGO: FORASD 08

FECHA: 2004 03 01

VERSION: 1

Página 1 de 1

Subgerencia de Desarrollo - Centro de Diseño para la Artesanía y las Pymes

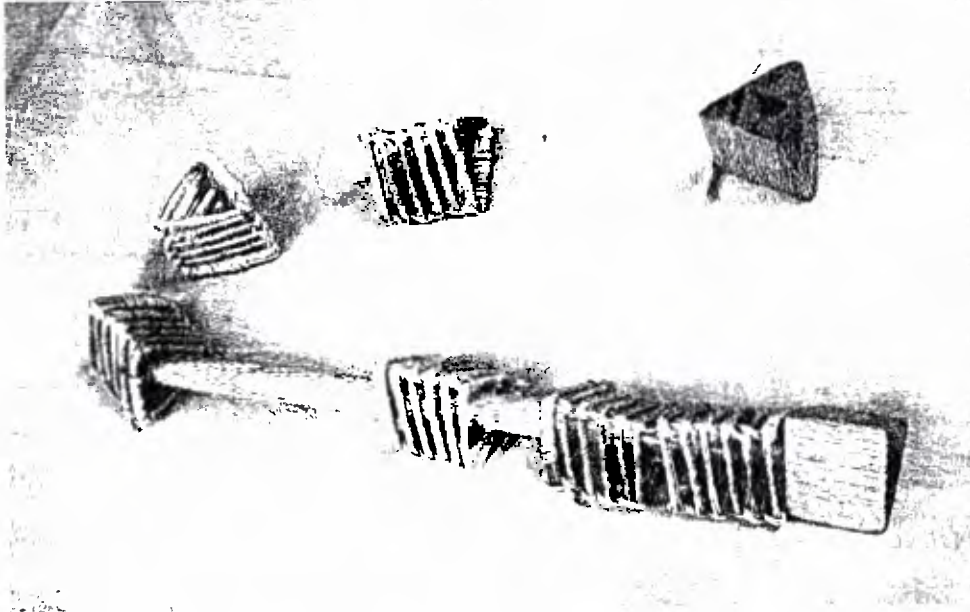

Pieza: Servilletero	Artresano: Javier ILequizamòn
Nombre: Servilletero triangular	Grupo: Artechipalo
Oficio: Cesteria	Departamento: Tolima
Tecnica: Enrollado	Ciudad: Ibaguè
Materia Prima Chipalo	Localidad/vereda:
Certificado Hecho a Mano <input type="checkbox"/> Si <input type="checkbox"/> No <input type="checkbox"/>	Resguardo:

Dimensiones Generales:	Produccion mes: 20 unidades
Largo (cm)	Diametro (cm) 4cm
Ancho (cm)	Peso (gr) 100gr
Alto (cm) 4cm	Color Natural
	Precio en Bogota: \$15000
	Unitario \$ 14500
	Por mayor \$ 13000

Observaciones:

Responsable: Constanza Arévalo

Fecha: Abril /04

Referente(s)

Muestra

Linea

Empaque

Subgerencia de Desarrollo - Centro de Diseño para la Artesanía y las Pymes

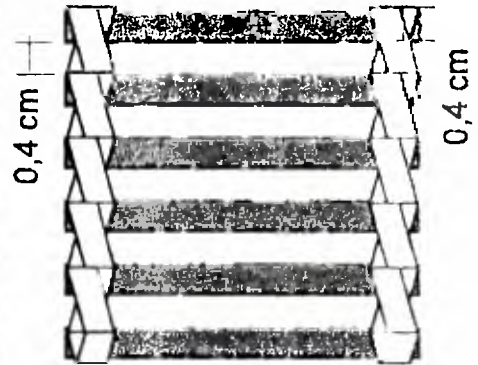
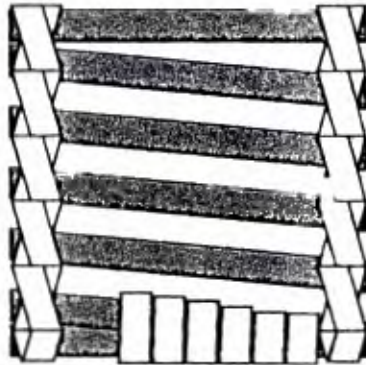
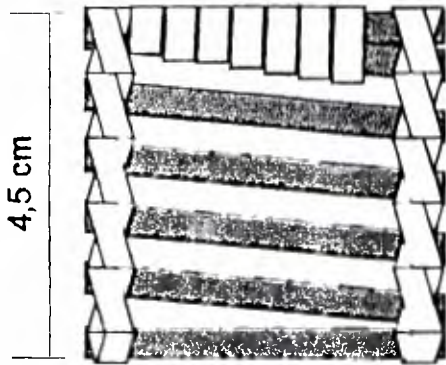
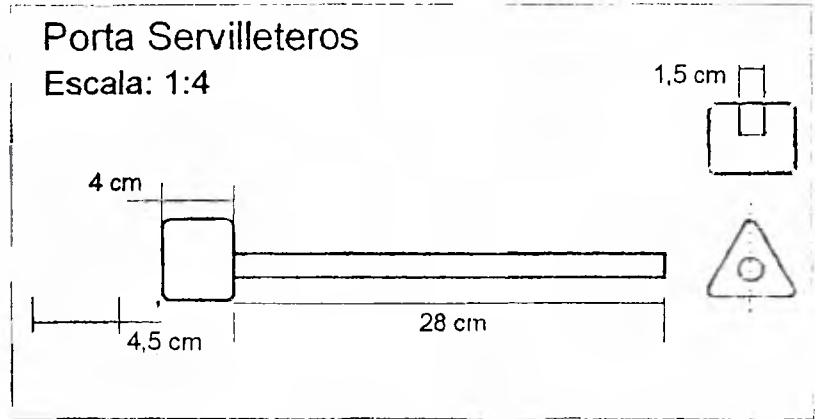
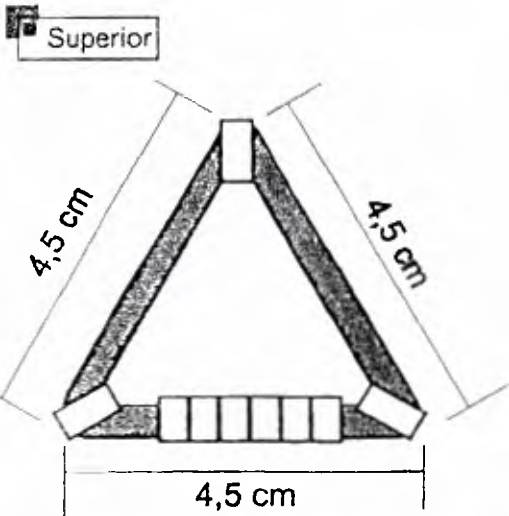

Frontal

Lateral

Pieza: Servilletero	Línea: Mesa y Cocina	ESC. (Cm):	PL.
Nombre: Servilletero Triangular	Referencia:		
Oficio: Cestería	Materia Prima: Chipalo		
Técnica: Enrollado			

Proceso de Producción: Se enrolla la fibra húmeda en el molde, se deja secar, se corta del tamaño indicado, se realizan los amarres, y se remata.

Observaciones:

Responsable: Constanza Arévalo Fecha: Abril /04

Referente(s)

- Muestra
 Línea
 Empaque



FORMATO

Ficha de
Producto

CODIGO: FORASD 08

FECHA: 2004 03 01

VERSION: 1

Página 1 de 1

Subgerencia de Desarrollo - Centro de Diseño para la Artesanía y las Pymes



Pieza: Puffl	Artesano: Justo Pastor y Dilia	
Nombre: Puff cafe	Grupo: Muebles mora	
Oficio: Cesteria y ensable	Departamento: Tolima	
Tecnica: zarga y corte y ensambe	Ciudad: Ibague	
Materia Prima: Mimbre y madera	Localidad/vereda:	
Certificado Hecho a Mano: Si <input type="checkbox"/> No <input type="checkbox"/>	Resguardo:	
Dimensiones Generales:	Produccion mes: 5 unidades	
Largo (cm): 45cm	Diametro (cm): 32 cm	Precio en Bogota: \$1
Ancho (cm): 45 cm	Peso (gr): 3000gr	Unitario: \$ 145000
Alto (cm): 45cm	Color: Natural y verde	Por mayor: \$ 140000
Observaciones:		

Responsable: Jaime, Jose y Constanza

Fecha: Abril /04

Referente(s)



Muestra



Linea



Empaque





Ministerio de Comercio, Industria y Turismo
artesanías de Colombia s.a.

FORMATO

Ficha de
Dibujo y Planos
Técnicos

CODIGO: FORASD 07

FECHA: 2004 03 01

VERSION 1

Página 1 de 1



Subgerencia de Desarrollo - Centro de Diseño para la Artesanía y las Pymes

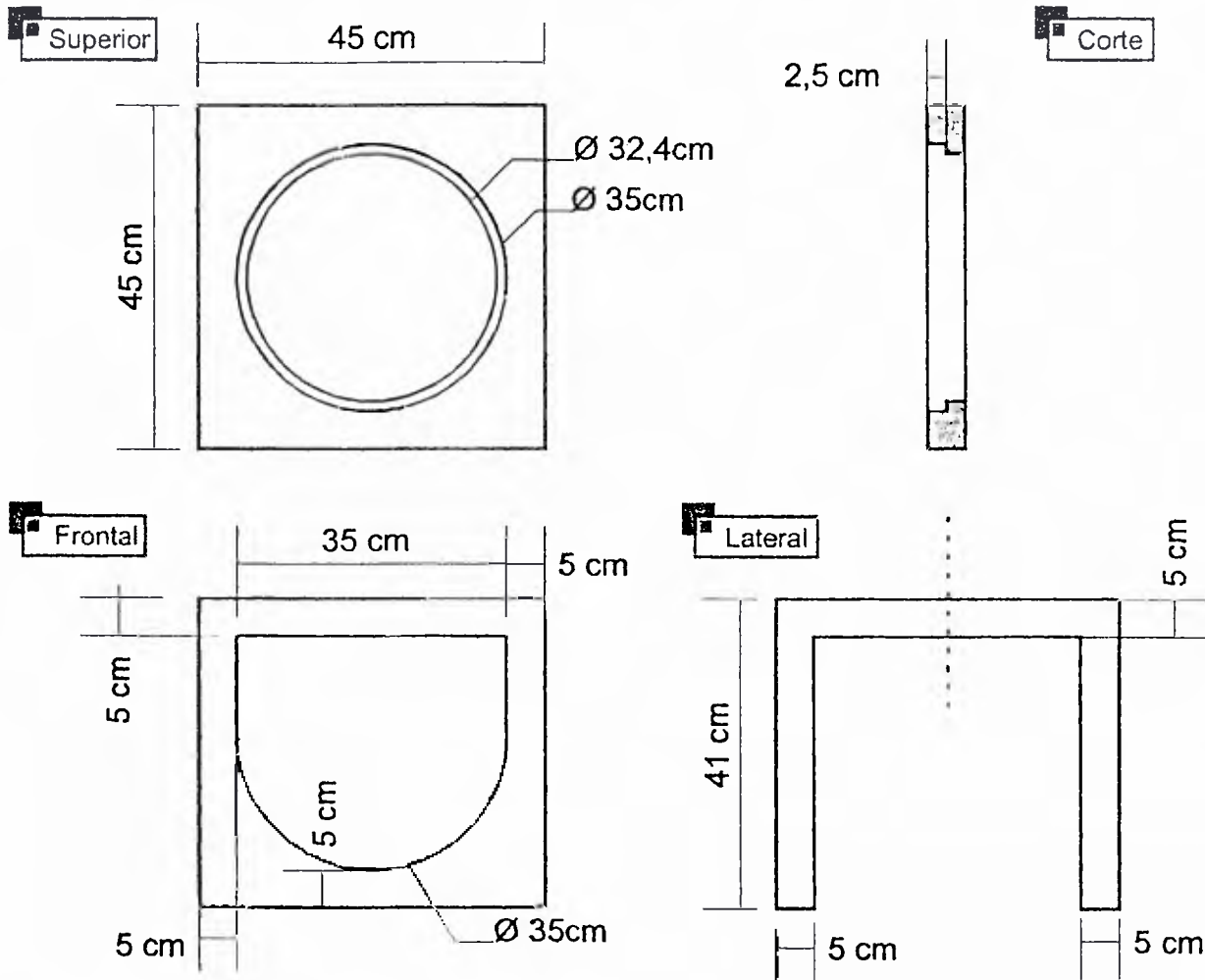

Pieza: Puff	Línea: Mueblería	ESC. (Cm): PL.
Nombre: Puff café sencillo	Referencia:	
Oficio: Ensamble de madera y cestería	Materia Prima: Chipalo	
Técnica: Corte y ensamble, tejeduría		

Proceso de Producción: Se corta la madera según el diseño, se ensambla, se enchapilla y se da color con tintilla natural. Se teje un cesto en zarga sobre una base, para este se prepara el mimbre ragandolo y humedeciendolo. Se tapiza.

Observaciones:

Responsable: Jaime, Jose y Constanza Fecha: Abril /04

Referente(s)

- Muestra Línea Empaque



FORMATO

Ficha de
Dibujo y Planos
Técnicos

CODIGO: FORASD 07

FECHA: 2004 03 01



VERSION 1

Página 1 de 1

Subgerencia de Desarrollo - Centro de Diseño para la Artesanía y las Pymes

Canasto

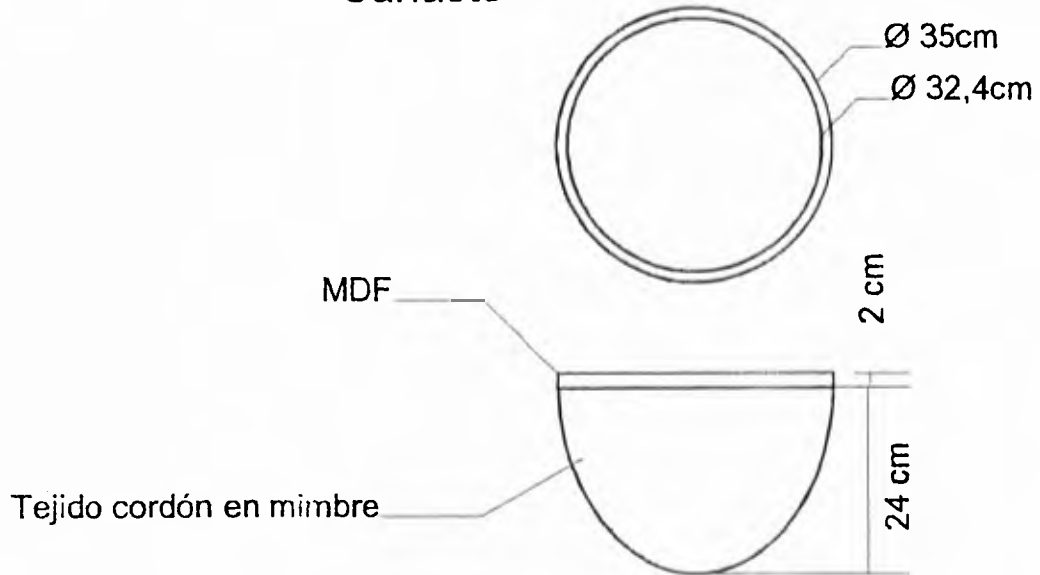

Cojín

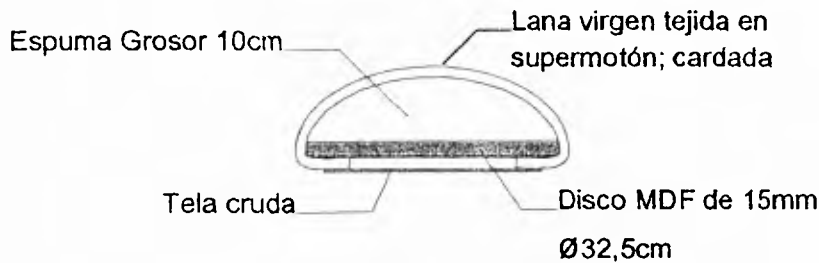

Pieza:	Puff	Línea:	Mueblería	ESC. (Cm):	PL.
Nombre:	Puff café sencillo	Referencia:			
Oficio:	Ensamble de madera y cestería	Materia Prima:	Chl	o	
Técnica:	Corfe y ensamble, tejeduría				

Proceso de Producción: Se corta la madera según el diseño, se ensambla, se enchapilla y se da color con tintilla natural. Se teje un cesto en zarga sobre una base, para este se prepara el mimbre ragandolo y humedeciendolo. Se tapiza.

Observaciones:

Responsable: Jaime, Jose y Constanza Fecha: Abril /04

Referencia(s)

Muestra Línea Empaque



FORMATO

Ficha de
Producto

CODIGO: FORASD 08

FECHA: 2004 03 01

VERSION: 1

Página 1 de 1

Subgerencia de Desarrollo - Centro de Diseño para la Artesanía y las Pymes

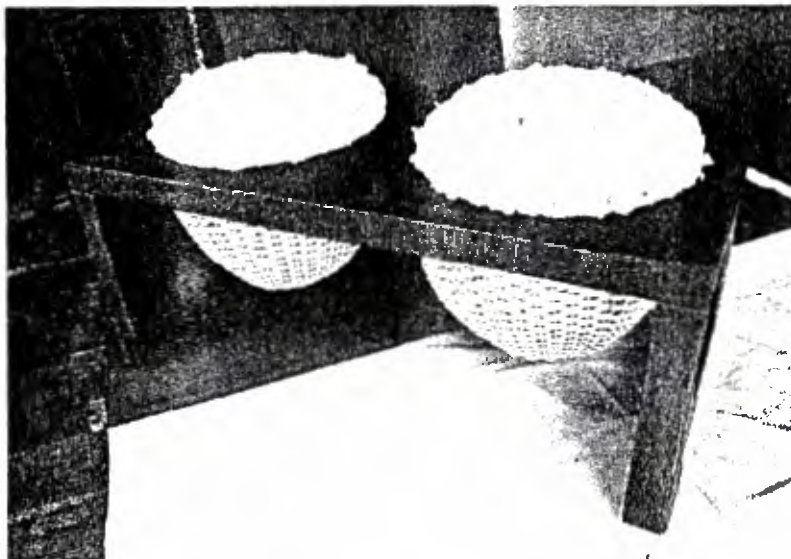

Pieza: Puffl	Artresano: Justo Pastor y Dilia
Nombre: Puff doble cafe	Grupo: Muebles mora
Oficio: Cesteria y ensamble	Departamento: Tolima
Tecnica: zarga y corte y ensambe	Ciudad: Ibague
Materia Prima: Mimbre y madera	Localidad/vereda:
Certificado Hecho a Mano: Si <input type="checkbox"/> No <input type="checkbox"/>	Resguardo:

Dimensiones Generales:	Produccion mes: 5 unidades
Largo (cm): 90cm	Diametro (cm): 32 cm
Ancho (cm): 45 cm	Peso (gr): 6000gr
Alto (cm): 41cm	Color: Natural y cafe
	Precio en Bogota:
	Unitario \$
	Por mayor \$ 1

Observaciones:

Responsable: Jaime, jose y Constanza

Fecha: Abril /04

Referente(s)

Muestra Línea Empaque



Ministerio de Comercio, Industria y Turismo
artesanía de Colombia s.a.

FORMATO

Ficha de
Dibujo y Planos
Técnicos

CODIGO: FORASD 07

FECHA: 2004 03 01

VERSION 1

Página 1 de 1



Subgerencia de Desarrollo - Centro de Diseño para la Artesanía y las Pymes

Superior

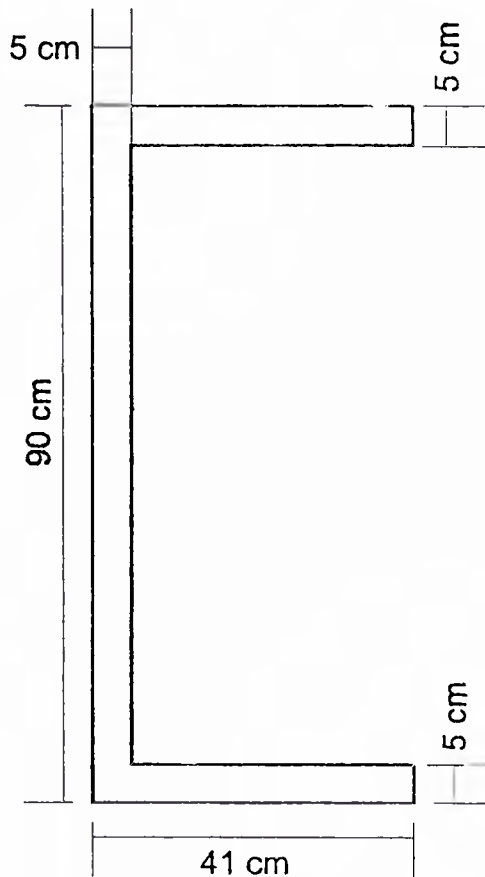
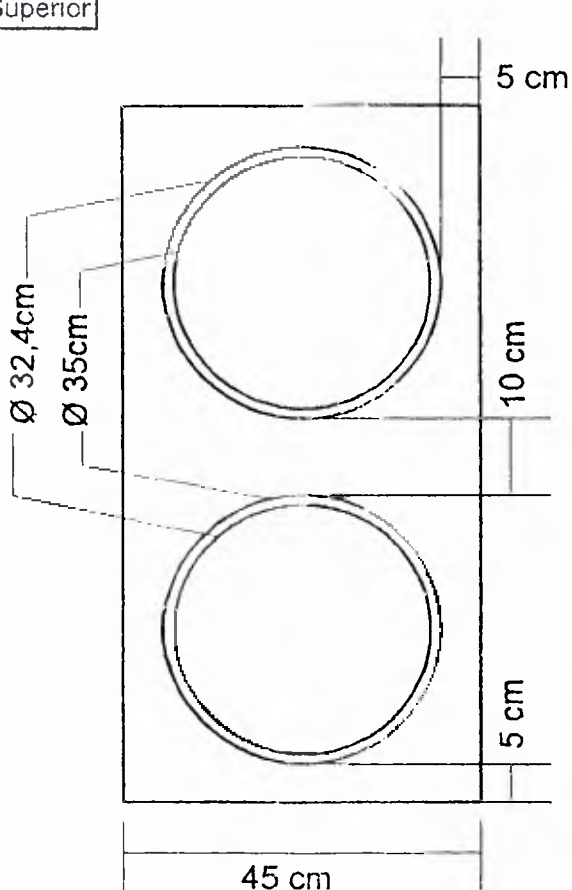

Frontal

Pieza: Puff	Línea: Mueblería	ESC. (Cm): PL.
Nombre: Puff café doble	Referencia:	
Oficio: Emsamble y cestería	Materia Prima: Chipolo	
Técnica: Corte y ensamble y cestería		

Proceso de Producción: Se corta la madera según el diseño, se ensambla, se enchapilla y se da color con tintilla natural. Se teje un cesto en zarga sobre una base, para este se prepara el mimbre ragandolo y humedeciendolo. Se tapiza.

Observaciones:

Responsable: Jaime, Jose y Constanza Fecha: Abril /04

Referente(s) Muestra Línea Empaque



Ministerio de Comercio, Industria y Turismo
artesanías de Colombia s.a.

FORMATO

Ficha de
Producto

CODIGO: FORASD 08

FECHA: 2004 03 01

VERSION: 1

Página 1 de 1

Subgerencia de Desarrollo - Centro de Diseño para la Artesanía y las Pymes



Pieza: Puffl	Artesano: Justo Pastor y Dilla
Nombre: Puff conga	Grupo: Muebles mora
Oficio: Cesteria y ensable	Departamento: Tolima
Tecnica: zarga y corte y ensambe	Ciudad: Ibague
Materia Prima Mimbre y madera	Localidad/vereda:
Certificado Hecho a Mano Si <input type="checkbox"/> No <input type="checkbox"/>	Resguardo:

Dimensiones Generales:	Produccion mes: 5 unidades
Largo (cm) 30cm	Diametro (cm) 28 cm
Ancho (cm) 30 cm	Peso (gr) 5000gr
Alto (cm) 70 cm	Color Natural y cafe
	Precio en Bogota: Unitario \$ Por mayor \$ 1

Observaciones:

Responsable: Jaime, jose y Constanza Fecha: Abril /04

Referente(s) Muestra Línea Empaque



FORMATO

Ficha de Dibujo y Planos Técnicos

CODIGO: FORASD 07

FECHA: 2004 03 01

VERSION 1

Página 1 de 1



Subgerencia de Desarrollo - Centro de Diseño para la Artesanía y las Pymes

Superior

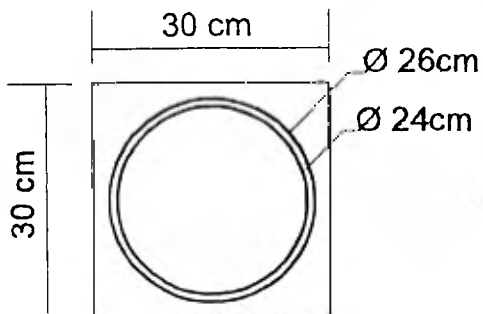

Lateral

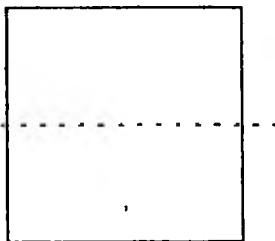

Corte

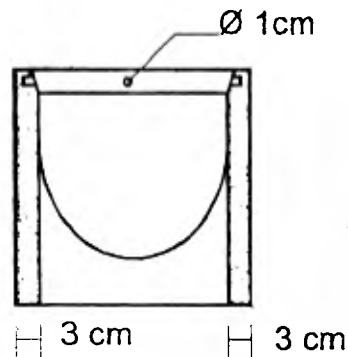

Frontal

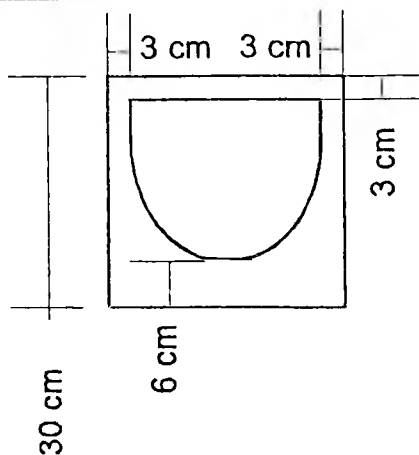

Estructura Canasta

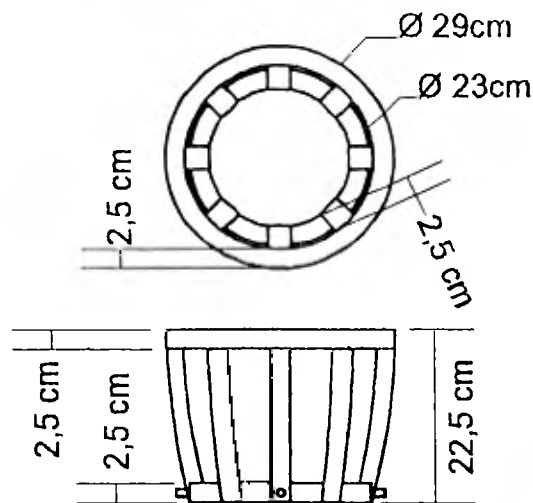

Pieza: Puff

Línea: Mueblería

ESC. (Cm): PL.

Nombre: Puff alto

Referencia:

Oficio: Cestería y ensamble

Materia Prima: Chipalo

Técnica: Zarga y corte yensamble

Proceso de Producción: Se corta la madera según el diseño, se ensambla, se enchapilla y se da color con tintilla natural. Se teje un cesto en zarga sobre una base, para este se prepara el mimbre ragandolo y humedeciendolo. Se tapiza.

Observaciones:

Responsable: Jaime, Jose y Constanza

Fecha: Abril /04

Referente(s)

Muestra Línea Empaque



FORMATO
Ficha de Dibujo y Planos Técnicos

CODIGO: FORASD 07
FECHA: 2004 03 01
VERSION 1



Página 1 de 1

Subgerencia de Desarrollo - Centro de Diseño para la Artesanía y las Pymes

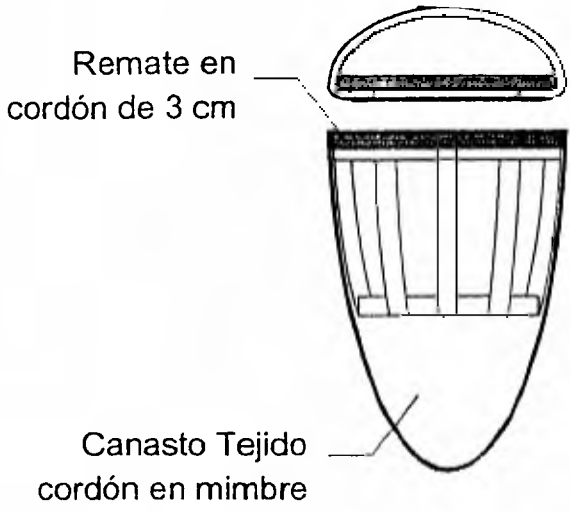

Cojín

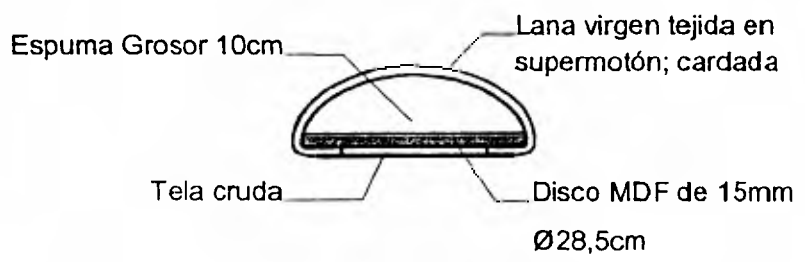

Pieza: Puff	Línea: Mueblería	ESC. (Cm): PL.
Nombre: Puff alto	Referencia:	
Oficio: Cestería y ensamble	Materia Prima: Chipalo	
Técnica: Zarga y corte yensamble		

Proceso de Producción: Se corta la madera según el diseño, se ensambla, se enchapilla y se da color con tintilla natural. Se teje un cesto en zarga sobre una base, para este se prepara el mimbre ragandolo y humedeciendolo. Se tapiza.

Observaciones:

Responsable: Jaime, Jose y Constanza **Fecha:** Abril /04

Referente(s) Muestra Línea Empaque



FORMATO

Ficha de Producto

CODIGO: FORASD 08

FECHA: 2004 03 01

VERSION: 1

Página 1 de 1



Subgerencia de Desarrollo - Centro de Diseño para la Artesanía y las Pymes



Pieza: Balancin	Artesano: Gabriel Parra
Nombre: Caballo multicabezas	Grupo:
Oficio: Cesteria y corte y ensamble	Departamento: Cundinamarca
Tecnica: Tafetan	Ciudad: Silvania
Materia Prima Mimbre y madera	Localidad/vereda:
Certificado Hecho a Mano Si <input type="checkbox"/> No <input type="checkbox"/>	Resguardo:

Dimensiones Generales:		Produccion mes:
Largo (cm)	Diametro (cm) 17 cm	Precio en Bogota:
Ancho (cm)	Peso (gr) 15000gr	Unitario \$
Alto (cm)	Color Natura cafe y verde	Por mayor \$

Observaciones:

Responsable: Jaime, Jose y Constanza

Fecha: Abril /04

Referente(s)

Muestra Línea Empaque

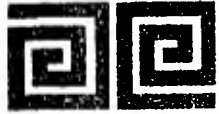

Ministerio de Comercio, Industria y Turismo
artesanías de Colombia s.a.

FORMATO

**Ficha de
Producto**

CODIGO: FORASD 08

FECHA: 2004 03 01

VERSION: 1

Página 1 de 1



Subgerencia de Desarrollo - Centro de Diseño para la Artesanía y las Pymes



Pieza: Baul	Artresano: Gabriel Parra
Nombre: Tortuga	Grupo:
Oficio: Cesteria y corte y ensamble	Departamento: Cundinamarca
Tecnica: Tafetan	Ciudad: Silvania
Materia Prima Mimbre y madera	Localidad/vereda:
Certificado Hecho a Mano Si <input type="checkbox"/> No <input type="checkbox"/>	Resguardo:

Dimensiones Generales:		Produccion mes:
Largo (cm)	Diametro (cm) 17 cm	Precio en Bogota:
Ancho (cm)	Peso (gr) 6000gr	Unitario \$
Alto (cm)	Color Natural	Por mayor \$

Observaciones:

Responsable: Jaime, Jose y Constanza

Fecha: Abril /04

Referente(s)

Muestra

Linea

Empaque



ASOMIMBRE FICHA TÉCNICA

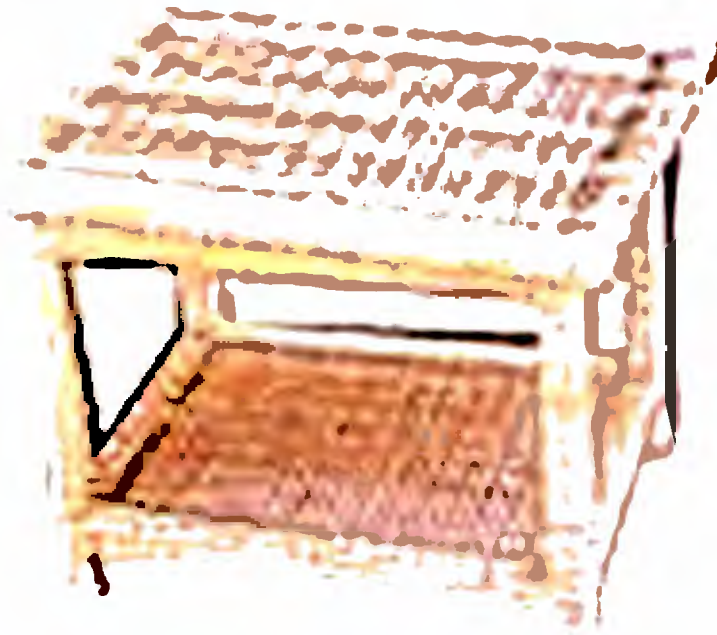

Nombre: Juego de Sala Aritmética	
Pieza: Mesa de Centro	
Oficio: Tejedura	
Técnica: Tafetán	
Materia Prima: Mimbres, Yaré, Amarillo	Estructura: Amarillo
Ancho: 58 cm.	
Alto: 45 cm.	Peso: 4 Kg.
Largo: 48 cm.	Color: Natural
Producción mensual: 256 Artículos	



ASOMIMBRE FICHA TÉCNICA



Nombre: Juego de Sala Frente de Madera	
Pieza: Mesa de Centro	
Oficio: Tejedura	
Técnica: Tafetán	
Materia Prima: Mímbrre, Yaré, Amarillo	Estructura: Amarillo
Ancho: 95 cm.	
Alto: 45 cm.	Peso: 5 Kg.
Largo: 66 cm.	Color: Natural
Producción mensual: 192 Artículos	



ASOMINTOL FICHA TÉCNICA



Nombre: Modular Madera a la Vista	
Pieza: Mesa de Centro	
Oficio: Tejedura	
Técnica: Trenzado en 3 hebras	
Materia Prima: Mimbres, Nogal	Estructura: Nogal
Ancho: 60 cm.	
Alto: 40 cm.	Peso: 11 Kg.
Largo: 80 cm.	Color: Mimbres: Natural – Nogal: Breda
Producción mensual: 160 Artículos	



ASOMINTOL FICHA TÉCNICA



Nombre: Modular Madera a la Vista	
Pieza: Mesa Auxiliar	
Oficio: Tejedura	
Técnica: Trenzado en 3 hebras	
Materia Prima: Mimbres, Nogal	Estructura: Nogal
Ancho: 50 cm.	
Alto: 60 cm.	Peso: 7 Kg.
Largo: 50 cm.	Color: Mimbres: Natural – Nogal: Breda
Producción mensual: 240 Artículos	



ASOMINTOL FICHA TÉCNICA



Nombre: Modular Madera a la vista	
Pieza: Modular 2 Puestos	
Oficio: Tejedura	
Técnica: Trenzado en 3 hebras	
Materia Prima: Mimbres, Nogal	Estructura: Nogal
Ancho: 138 cm.	
Alto: 74 cm.	Peso: 26 Kg.
Fondo: 70 cm.	Color: Mimbres: Natural – Nogal: Breda
Cojín: 98 cm. x 60 cm. x10 cm.	Color Cojín: Naranja quemado, opcional
Producción mensual: 34.3 Artículos	



ASOMINTOL FICHA TÉCNICA



Nombre: Modular Madera a la vista	
Pieza: Sofá 2 Puestos	
Oficio: Tejedura	
Técnica: Trenzado en 3 hebras	
Materia Prima: Mimbre, Nogal	Estructura: Nogal
Ancho: 138 cm.	
Alto: 74 cm.	Peso: 26 Kg.
Fondo: 70 cm.	Color: Mimbre: Natural – Nogal: Breda
Cojín: 120cm x 60cm x10 cm	Color Cojín: Naranja quemado, opcional
Producción mensual: 34.3 Artículos	



ASOMINTOL FICHA TÉCNICA



Nombre: Modular Madera a la Vista	
Pieza: Silla Individual	
Oficio: Tejedurá	
Técnica: Trenzado en 3 hebras	
Materia Prima: Mimbres, Nogal	Estructura: Nogal
Ancho: 78 cm.	
Alto: 74 cm.	Peso: 18 Kg.
Fondo: 70 cm.	Color: Mimbres: Natural – Nogal: Breda
Cojín: 60 cm. x 60 cm. x 10 cm.	Color Cojín: Naranja quemado, opcional
Producción mensual: 68.6 Artículos	

ASOMIMBRE FICHA TÉCNICA



Nombre: Juego de Sala Frente de Madera	
Pieza: Silla Individual	
Oficio: Tejedura	
Técnica: Tafetán	
Materia Prima: Mimbres, Yaré, Amarillo y Cedro	Estructura: Amarillo
Ancho: 92 cm.	
Alto: 83 cm.	Peso: 10 Kg.
Fondo: 88 cm.	Color: Natural
Cojín: 60 cm. X 60 cm. X 10 cm	Color Cojín: Opcional
Producción mensual: 96 Artículos	



ASOMIMBRE FICHA TÉCNICA



Nombre: Juego de Sala Aritmética	
Pieza: Silla Individual	
Oficio: Tejedura	
Técnica: Tafetán	
Materia Prima: Mimbre, Yaré, Amarillo	Estructura: Amarillo
Ancho: 86 cm.	
Alto: 88 cm.	Peso: 6 Kg.
Fondo: 75 cm.	Color: Natural
Cojín: 58 cm. X 53 cm. X 10 cm.	Color Cojín: Opcional
Producción mensual: 109.7 Artículos	



ASOMIMBRE FICHA TÉCNICA



Nombre: Juego de Sala Frente de Madera	
Pieza: Sofá 3 Puestos	
Oficio: Tejedura	
Técnica: Tafetán	
Materia Prima: Mimbres, Yaré, Amarillo y Cedro	Estructura: Amarillo
Ancho: 183 cm.	
Alto: 83 cm.	Peso: 19 Kg.
Fondo: 88 cm.	Color: Natural
Cojín: 152 cm. X 60 cm x 10 cm	Color Cojín: Opcional
Producción mensual: 32 Artículos	