

Ministerio de Comercio, Industria y Turismo  
Artesanías de Colombia S.A.

**FORTALECIMIENTO DE LA ACTIVIDAD ARTESANAL FAMILIAS  
GUARDABOSQUES SABANA GRANDE, SANTANDER**

**ANEXO  
FICHAS TÉCNICAS DE DISEÑO DE PRODUCTO Y PLANOS**

**MARIA ELENA URIBE VELEZ**  
Maestra Artesana

**ABRIL DE 2008**



**FORMATO**  
**Ficha de Producto y**  
**Planos Técnicos**  
**Carta**

CODIGO: FORFAT24

V.1

FECHA: 2007 10 18



1	Bolso	Amero	95%
1	Costura	Cañamo	5%
No.	Pieza	Material	Cant. o %
<b>Tabla de Componentes</b>			

<b>Nombre de la Pieza:</b> Bolso playero		<b>Referencia:</b> Fg501		<b>ESC.</b>		<b>Hoja No.</b> 1	
<b>Oficio:</b> Cestería		<b>Técnica:</b> Trenza Cosida		<b>Materia Prima:</b> Amero			
<b>Especificaciones Técnicas:</b> Elaborar la trenza, peluquearla y coserla sobre el molde con puntada perdida .							
<b>Color:</b> Naranja		<b>Capacidad de Producción / mes:</b> 15		<b>Dimensiones Generales (mm)</b>			
<b>Peso (gr.):</b> 770gr	<b>Precio Unitario:</b> \$ 58.500	<b>Precio por mayor:</b> \$ 51.750		<b>Largo:</b> 300	<b>Ancho:</b> 80	<b>Alto:</b> 300	<b>Diámetro:</b> N/A
<b>Artesano:</b> Marta Quiroga		<b>Teléfono:</b> 313 3383693					
<b>Grupo o Taller:</b> COOIFAGF				<b>Departamento:</b> Santander		<b>Ciudad:</b> Sucre	
<b>Certificado Hecho a Mano</b> Si <input type="checkbox"/> No <input checked="" type="checkbox"/>				<b>Localidad</b> <input type="checkbox"/> <b>Vereda</b> <input type="checkbox"/> <b>Resguardo</b> <input type="checkbox"/> : <b>Sabanagrande</b>			
<b>Observaciones:</b>							
<b>Responsable:</b> Maria Elena Uribe Velez				<b>Dibujante:</b> Maria Elena Uribe			
<b>Aprobado por:</b> Pedro Perini				<b>Fecha:</b> 30/09/2008	<b>Referente(s)</b> <input type="checkbox"/>	<b>Línea</b> <input checked="" type="checkbox"/>	<b>Muestra</b> <input checked="" type="checkbox"/> <input type="checkbox"/>



**FORMATO**  
**Ficha de Producto y**  
**Planos Técnicos**  
**Carta**

CODIGO: FORFAT24

V.1

FECHA: 2007 10 18

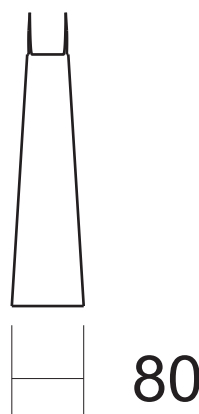
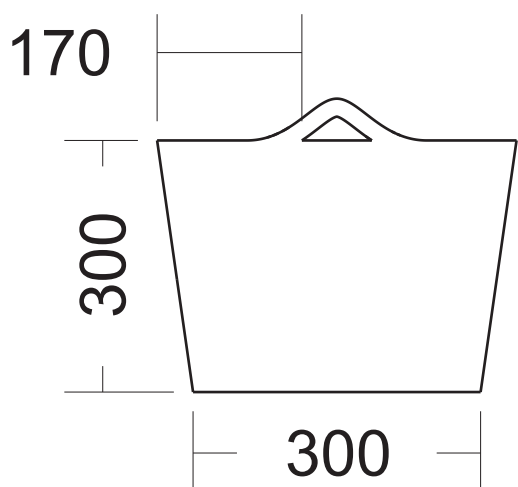
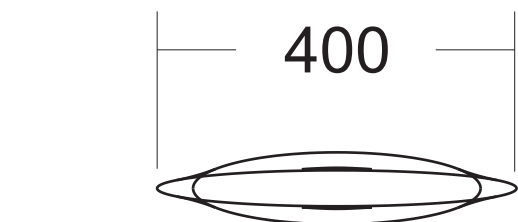

1	Bolso	Amero	95%
1	Costura	Cañamo	5%
No.	Pieza	Material	Cant. o %

Tabla de Componentes

Nombre de la Pieza: Bolso playero		Referencia: Fg501	ESC. 1:6	Hoja No. 2
Oficio: Cestería		Técnica: Trenza Cosida	Materia Prima: Amero	
Especificaciones Técnicas: Elaborar la trenza, peluquearla y coserla sobre el molde con puntada perdida .				
Color: Naranja		Capacidad de Producción / mes: 15		Dimensiones Generales (mm)
Peso (gr.): 770gr	Precio Unitario: \$ 58.500	Precio por mayor: \$ 51.750		Largo: 300
				Ancho: 80
				Alto: 300
				Diámetro: N/A
Artesano: Marta Quiroga		Teléfono: 313 3383693		
Grupo o Taller: COOPIFAGF		Departamento: Santander		Ciudad: Sucre
Certificado Hecho a Mano Si <input type="checkbox"/> No X		Localidad <input type="checkbox"/> Vereda <input type="checkbox"/> Resguardo <input type="checkbox"/> : Sabanagrande		

Observaciones:

Responsable: Maria Elena Uribe Velez	Dibujante: Maria Elena Uribe
Aprobado por: Pedro Perini	Fecha: 30/09/2008

Referente(s)  Línea  Muestra



**FORMATO**  
**Ficha de Producto y**  
**Planos Técnicos**  
**Carta**

CODIGO: FORFAT24

V.1

FECHA: 2007 10 18



1	Bolso	Amero	95%
1	Costura	Cañamo	5%
No.	Pieza	Material	Cant. o %

Tabla de Componentes

<b>Nombre de la Pieza:</b> Bolso playero	<b>Referencia:</b> Fg502	<b>ESC.</b>	<b>Hoja No.</b> 3
<b>Oficio:</b> Cestería	<b>Técnica:</b> Trenza Cosida	<b>Materia Prima:</b> Amero	

**Especificaciones Técnicas:** Elaborar la trenza, peluquearla y coserla sobre el molde con puntada perdida .

<b>Color:</b> café	<b>Capacidad de Producción / mes:</b> 15	<b>Dimensiones Generales (mm)</b>				
<b>Peso (gr.):</b> 670gr	<b>Precio Unitario:</b> \$ 52.000	<b>Precio por mayor:</b> \$ 46.000	<b>Largo:</b> 300	<b>Ancho:</b> 80	<b>Alto:</b> 250	<b>Diámetro:</b> N/A
<b>Artesano:</b> Marta Quiroga	<b>Teléfono:</b> 313 3383693					
<b>Grupo o Taller:</b> COOIFAGF	<b>Departamento:</b> Santander	<b>Ciudad:</b> Sucre				
<b>Certificado Hecho a Mano</b> Si <input type="checkbox"/> No X	<b>Localidad</b> <input type="checkbox"/> <b>Vereda</b> <input type="checkbox"/> <b>Resguardo</b> <input type="checkbox"/> : <b>Sabanagrande</b>					

**Observaciones:**

<b>Responsable:</b> Maria Elena Uribe Velez	<b>Dibujante:</b> Maria Elena Uribe				
<b>Aprobado por:</b> Pedro Perini	<b>Fecha:</b> 30/09/2008	<b>Referente(s)</b> <input type="checkbox"/>	<b>Línea</b> <input checked="" type="checkbox"/>	<b>Muestra</b> <input checked="" type="checkbox"/>	<input type="checkbox"/>

Terminada  
En proceso





**FORMATO**  
**Ficha de Producto y**  
**Planos Técnicos**  
**Carta**

CODIGO: FORFAT24

V.1

FECHA: 2007 10 18

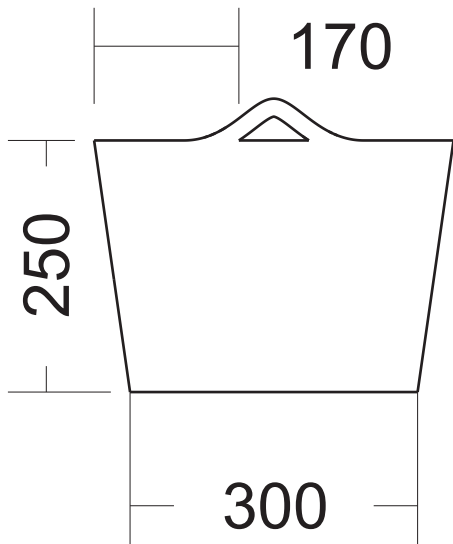
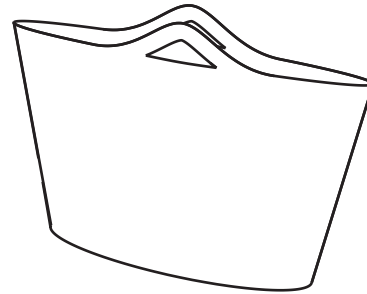
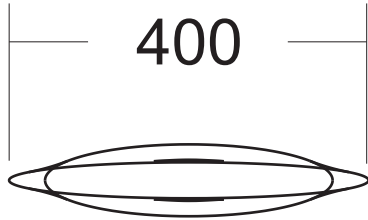

1	Bolso	Amero	95%
1	Costura	Cañamo	5%
No.	Pieza	Material	Cant. o %
<b>Tabla de Componentes</b>			

Nombre de la Pieza: Bolso playero      Referencia: Fg502      ESC. 1:6      Hoja No. 4

Oficio: Cestería      Técnica: Trenzado Cosida      Materia Prima: Amero

Especificaciones Técnicas: Elaborar la trenza, peluquearla y coserla sobre el molde con puntada perdida .

Color: café		Capacidad de Producción / mes: 15		Dimensiones Generales (mm)			
Peso (gr.): 670gr	Precio Unitario: \$ 52.000	Precio por mayor: \$ 46.000	Largo:	Ancho:	Alto:	Diámetro:	
			300	80	250	N/A	

Artesano: Marta Quiroga      Teléfono: 313 3383693

Grupo o Taller: COOPIFAGF      Departamento: Santander      Ciudad: Sucre

Certificado Hecho a Mano Si  No X      Localidad  Vereda  Resguardo  : Sabanagrande

Observaciones:

Responsable: Maria Elena Uribe Velez      Dibujante: Maria Elena Uribe

Aprobado por: Pedro Perini      Fecha: 30/09/2008      Referente(s)  Línea  Muestra



**FORMATO**  
**Ficha de Producto y**  
**Planos Técnicos**  
**Carta**

CODIGO: FORFAT24

V.1

FECHA: 2007 10 18



1	Mochila	Amero	95%
1	Costura	Cañamo	5%
No.	Pieza	Material	Cant. o %
<b>Tabla de Componentes</b>			

<b>Nombre de la Pieza:</b> Mochila	<b>Referencia:</b> Fg503	<b>ESC.</b>	<b>Hoja No.</b> 5
<b>Oficio:</b> Cestería	<b>Técnica:</b> Trenza Cosida	<b>Materia Prima:</b> Amero	

**Especificaciones Técnicas:** Elaborar la trenza de varios colores y coserla sobre el molde con puntada perdida .

<b>Color:</b> Naranja y uva	<b>Capacidad de Producción / mes:</b> 15	<b>Dimensiones Generales (mm)</b>				
<b>Peso (gr.):</b> 550gf	<b>Precio Unitario:</b> \$ 32.500	<b>Precio por mayor:</b> \$ 28.750	<b>Largo:</b> 150	<b>Ancho:</b> 280	<b>Alto:</b> 300	<b>Diámetro:</b> N/A

<b>Artesano:</b> Marta Quiroga	<b>Teléfono:</b> 313 3383693				
<b>Grupo o Taller:</b> COOPIFAGF	<b>Departamento:</b> Santander	<b>Ciudad:</b> Sucre			
<b>Certificado Hecho a Mano</b> Si <input type="checkbox"/> No X	<b>Localidad</b> <input type="checkbox"/> <b>Vereda</b> <input type="checkbox"/> <b>Resguardo</b> <input type="checkbox"/> : <b>Sabanagrande</b>				

**Observaciones:**

<b>Responsable:</b> Maria Elena Uribe Velez	<b>Dibujante:</b> Lili Patricia Daza H				
<b>Aprobado por:</b> Pedro Perini	<b>Fecha:</b> 30/09/2008	<b>Referente(s)</b> <input type="checkbox"/>	<b>Línea</b> <input checked="" type="checkbox"/>	<b>Muestra</b> <input checked="" type="checkbox"/>	<input type="checkbox"/>



**FORMATO**  
**Ficha de Producto y**  
**Planos Técnicos**  
**Carta**

CODIGO: FORFAT24

V.1

FECHA: 2007 10 18

250

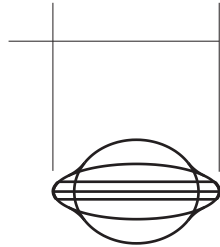

240

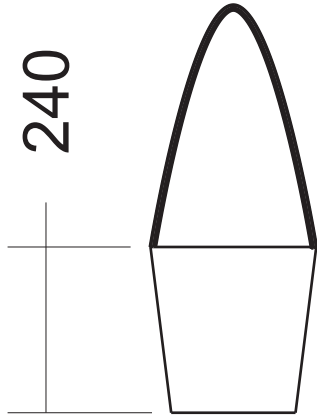

310

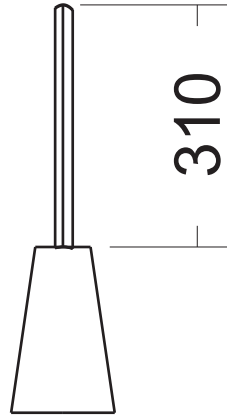

180



150



1	Mochila	Amero	95%
1	Costura	Cañamo	5%
No.	Pieza	Material	Cant. o %
Tabla de Componentes			

Nombre de la Pieza: Mochila Referencia: Fg503 ESC. 1:6 Hoja No. 6

Oficio: Cestería Técnica: Trenzada Cosida Materia Prima: Amero

Especificaciones Técnicas: Elaborar la trenza de varios colores y coserla sobre el molde con puntada perdida .

Color: Naranja y uva		Capacidad de Producción / mes: 15		Dimensiones Generales (mm)			
Peso (gr.):550gf	Precio Unitario: \$ 32.500	Precio por mayor: \$ 28.750		Largo:	Ancho:	Alto:	Diámetro:
				150	280	300	N/A

Artesano: Marta Quiroga Teléfono: 313 3383693

Grupo o Taller: COOPIFAGF Departamento: Santander Ciudad: Sucre

Certificado Hecho a Mano Si  No X Localidad  Vereda  Resguardo  : Sabanagrande

Observaciones:

Responsable: Maria Elena Uribe Velez Dibujante: Lili Patricia Daza H

Aprobado por: Pedro Perini Fecha: 30/09/2008 Referente(s)  Línea  Muestra



**FORMATO**  
**Ficha de Producto y**  
**Planos Técnicos**  
**Carta**

CODIGO: FORFAT24

V.1

FECHA: 2007 10 18



1	Frutero	Amero	95%
1	Costura	Cañamo	5%
No.	Pieza	Material	Cant. o %
<b>Tabla de Componentes</b>			

<b>Nombre de la Pieza:</b> Frutero grande		<b>Referencia:</b> Fg5013		<b>ESC.</b>		<b>Hoja No.</b> 7	
<b>Oficio:</b> Cestería		<b>Técnica:</b> Rollo		<b>Materia Prima:</b> Amero			
<b>Especificaciones Técnicas:</b> Elaborar el rollo en varios verdes y coserlo con puntada perdida .							
<b>Color:</b> Verdes		<b>Capacidad de Producción / mes:</b> 10		<b>Dimensiones Generales (mm)</b>			
<b>Peso (gr.):</b> 445 gr	<b>Precio Unitario:</b> \$ 39.000	<b>Precio por mayor:</b> \$ 34.500		<b>Largo:</b> 360	<b>Ancho:</b> 270	<b>Alto:</b> 40	<b>Diámetro:</b> N/A
<b>Artesano:</b> Marta Quiroga		<b>Teléfono:</b> 313 3383693					
<b>Grupo o Taller:</b> COOPIFAGF				<b>Departamento:</b> Santander		<b>Ciudad:</b> Sucre	
<b>Certificado Hecho a Mano</b> Si <input type="checkbox"/> No <input checked="" type="checkbox"/>				<b>Localidad</b> <input type="checkbox"/> Vereda <input type="checkbox"/> Resguardo <input type="checkbox"/> : Sabanagrande			

<b>Observaciones:</b>

<b>Responsable:</b> Maria Elena Uribe Velez	<b>Dibujante:</b> Maria Elena Uribe Velez				
<b>Aprobado por:</b> Pedro Perini	<b>Fecha:</b> 30/09/2008	Referente(s) <input type="checkbox"/>	Línea <input checked="" type="checkbox"/>	Muestra <input checked="" type="checkbox"/>	<input type="checkbox"/>

Terminada  
En proceso



**FORMATO**  
**Ficha de Producto y**  
**Planos Técnicos**  
**Carta**

CODIGO: FORFAT24

V.1

FECHA: 2007 10 18

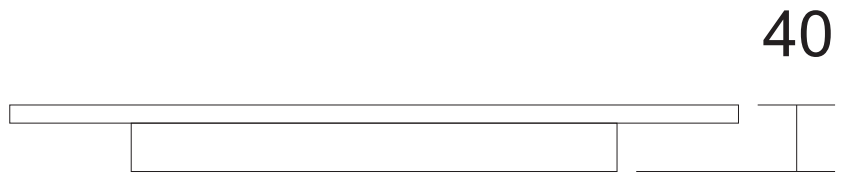
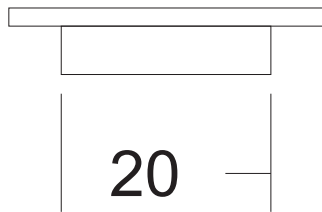
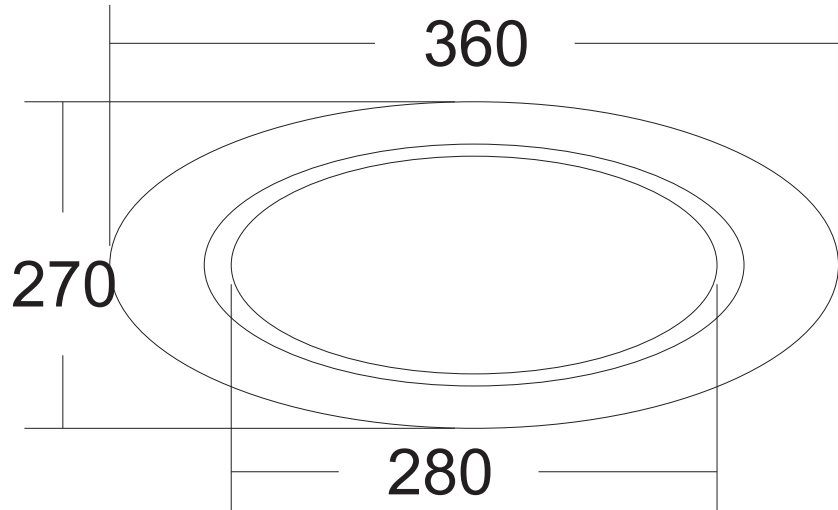

1	Frutero	Amero	95%
1	Costura	Cañamo	5%
No.	Pieza	Material	Cant. o %
<b>Tabla de Componentes</b>			

<b>Nombre de la Pieza:</b> Frutero grande		<b>Referencia:</b> Fg5013		<b>ESC.</b> 1:6		<b>Hoja N.</b> 8	
<b>Oficio:</b> Cestería		<b>Técnica:</b> Rollo		<b>Materia Prima:</b> Amero			
<b>Especificaciones Técnicas:</b> Elaborar el rollo en varios verdes y coserlo con puntada perdida .							
<b>Color:</b> Verdes		<b>Capacidad de Producción / mes:</b> 10		<b>Dimensiones Generales (mm)</b>			
<b>Peso (gr.):</b> 445 gr	<b>Precio Unitario:</b> \$ 39.000	<b>Precio por mayor:</b> \$ 34.500		<b>Largo:</b> 360	<b>Ancho:</b> 270	<b>Alto:</b> 40	<b>Diámetro:</b> N/A
<b>Artesano:</b> Marta Quiroga		<b>Teléfono:</b> 313 3383693					
<b>Grupo o Taller:</b> COOPIFAGF				<b>Departamento:</b> Santander		<b>Ciudad:</b> Sucre	
<b>Certificado Hecho a Mano</b> Si <input type="checkbox"/> No <input checked="" type="checkbox"/>				<b>Localidad</b> <input type="checkbox"/> Vereda <input type="checkbox"/> Resguardo <input type="checkbox"/> : Sabanagrande			

**Observaciones:**

<b>Responsable:</b> Maria Elena Uribe Velez		<b>Dibujante:</b> Maria Elena Uribe Velez					
<b>Aprobado por:</b> Pedro Perini		<b>Fecha:</b> 30/09/2008	Referente(s) <input type="checkbox"/>	Línea <input checked="" type="checkbox"/>	Muestra <input checked="" type="checkbox"/>	<input type="checkbox"/>	



**FORMATO**  
**Ficha de Producto y**  
**Planos Técnicos**  
**Carta**

CODIGO: FORFAT24

V.1

FECHA: 2007 10 18



1	Frutero	Amero	95%
1	Costura	Cañamo	5%
No.	Pieza	Material	Cant. o %
Tabla de Componentes			

<b>Nombre de la Pieza:</b> Frutero mediano		<b>Referencia:</b> Fg5014		<b>ESC.</b>		<b>Hoja No.</b> 9	
<b>Oficio:</b> Cestería		<b>Técnica:</b> Rollo		<b>Materia Prima:</b> Amero			
<b>Especificaciones Técnicas:</b> Elaborar el rollo en varios verdes y coserlo con puntada perdida .							
<b>Color:</b> Verdes		<b>Capacidad de Producción / mes:</b> 10		<b>Dimensiones Generales (mm)</b>			
<b>Peso (gr.):</b> 325 gr	<b>Precio Unitario:</b> \$ 32.5000	<b>Precio por mayor:</b> \$ 28.750		<b>Largo:</b> 320	<b>Ancho:</b> 240	<b>Alto:</b> 40	<b>Diámetro:</b> N/A
<b>Artesano:</b> Marta Quiroga		<b>Teléfono:</b> 313 3383693					
<b>Grupo o Taller:</b> COOPIFAGF				<b>Departamento:</b> Santander		<b>Ciudad:</b> Sucre	
<b>Certificado Hecho a Mano</b> Si <input type="checkbox"/> No <input checked="" type="checkbox"/>				<b>Localidad</b> <input type="checkbox"/> <b>Vereda</b> <input type="checkbox"/> <b>Resguardo</b> <input type="checkbox"/> : <b>Sabanagrande</b>			

<b>Observaciones:</b>

<b>Responsable:</b> Maria Elena Uribe Velez	<b>Dibujante:</b> Maria Elena Uribe Velez		
<b>Aprobado por:</b> Pedro Perini	<b>Fecha:</b> 30/09/2008	Referente(s) <input type="checkbox"/>	Línea <input checked="" type="checkbox"/>
		Muestra <input checked="" type="checkbox"/>	<input type="checkbox"/>

Terminada   
 En proceso





**FORMATO**  
**Ficha de Producto y**  
**Planos Técnicos**  
**Carta**

CODIGO: FORFAT24

V.1

FECHA: 2007 10 18

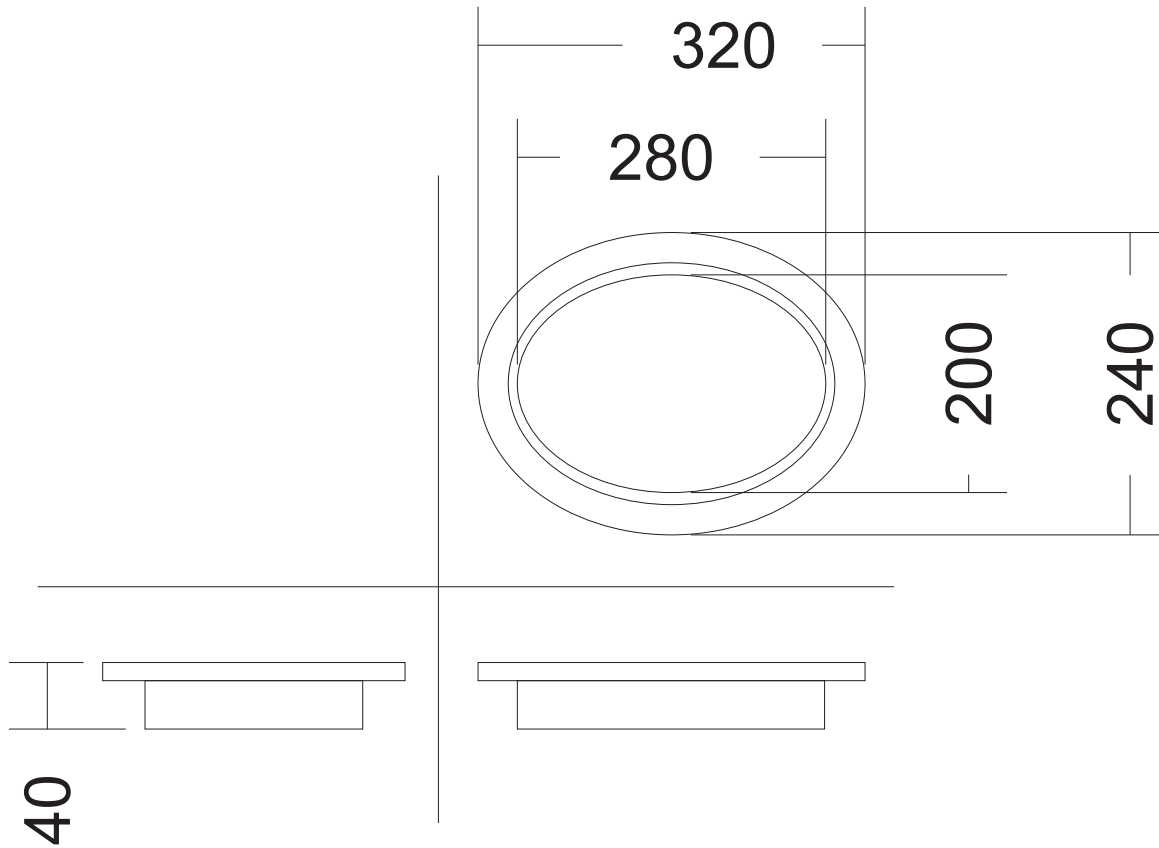

1	Frutero	Amero	95%
1	Costura	Cañamo	5%
No.	Pieza	Material	Cant. o %
Tabla de Componentes			

<b>Nombre de la Pieza:</b> Frutero mediano		<b>Referencia:</b> Fg5014		<b>ESC.</b> 1:6		<b>Hoja No.</b> 10	
<b>Oficio:</b> Cestería		<b>Técnica:</b> Rollo		<b>Materia Prima:</b> Amero			
<b>Especificaciones Técnicas:</b> Elaborar el rollo en varios verdes y coserlo con puntada perdida .							
<b>Color:</b> Verdes		<b>Capacidad de Producción / mes:</b> 10		<b>Dimensiones Generales (mm)</b>			
<b>Peso (gr.):</b> 325 gr	<b>Precio Unitario:</b> \$ 32.500	<b>Precio por mayor:</b> \$ 28.750		<b>Largo:</b> 320	<b>Ancho:</b> 240	<b>Alto:</b> 40	<b>Diámetro:</b> N/A
<b>Artesano:</b> Marta Quiroga		<b>Teléfono:</b> 313 3383693					
<b>Grupo o Taller:</b> COOIFAGF				<b>Departamento:</b> Santander		<b>Ciudad:</b> Sucre	
<b>Certificado Hecho a Mano</b> Si <input type="checkbox"/> No <input checked="" type="checkbox"/>				<b>Localidad</b> <input type="checkbox"/> Vereda <input type="checkbox"/> Resguardo <input type="checkbox"/> : Sabanagrande			

**Observaciones:**

**Responsable:** Maria Elena Uribe Velez      **Dibujante:** Maria Elena Uribe Velez  
**Aprobado por:** Pedro Perini      **Fecha:** 30/09/2008      Referente(s)       Línea       Muestra

Terminada   
 En proceso



**FORMATO**  
**Ficha de Producto y**  
**Planos Técnicos**  
**Carta**

CODIGO: FORFAT24

V.1

FECHA: 2007 10 18



1	Frutero	Amero	95%
1	Costura	Cañamo	5%
No.	Pieza	Material	Cant. o %
Tabla de Componentes			

<b>Nombre de la Pieza:</b> Frutero pequeño		<b>Referencia:</b> Fg5015		<b>ESC.</b>		<b>Hoja No.</b> 11	
<b>Oficio:</b> Cestería		<b>Técnica:</b> Rollo		<b>Materia Prima:</b> Amero			
<b>Especificaciones Técnicas:</b> Elaborar el rollo en varios verdes y coserlo con puntada perdida .							
<b>Color:</b> Verdes		<b>Capacidad de Producción / mes:</b> 10		<b>Dimensiones Generales (mm)</b>			
<b>Peso (gr.):</b> 300 gr	<b>Precio Unitario:</b> \$ 26.000	<b>Precio por mayor:</b> \$ 23.000		<b>Largo:</b> 280	<b>Ancho:</b> 220	<b>Alto:</b> 40	<b>Diámetro:</b> N/A
<b>Artesano:</b> Marta Quiroga		<b>Teléfono:</b> 313 3383693					
<b>Grupo o Taller:</b> COOIFAGF				<b>Departamento:</b> Santander		<b>Ciudad:</b> Sucre	
<b>Certificado Hecho a Mano</b> Si <input type="checkbox"/> No <input checked="" type="checkbox"/>				<b>Localidad</b> <input type="checkbox"/> <b>Vereda</b> <input type="checkbox"/> <b>Resguardo</b> <input type="checkbox"/> : <b>Sabanagrande</b>			

<b>Observaciones:</b>

<b>Responsable:</b> Maria Elena Uribe Velez	<b>Dibujante:</b> Maria Elena Uribe Velez
<b>Aprobado por:</b> Pedro Perini	<b>Fecha:</b> 30/09/2008
Referente(s) <input type="checkbox"/>	Línea <input checked="" type="checkbox"/>
Muestra <input checked="" type="checkbox"/>	<input type="checkbox"/>

Terminada  
En proceso



**FORMATO**  
**Ficha de Producto y**  
**Planos Técnicos**  
**Carta**

CODIGO: FORFAT24

V.1

FECHA: 2007 10 18

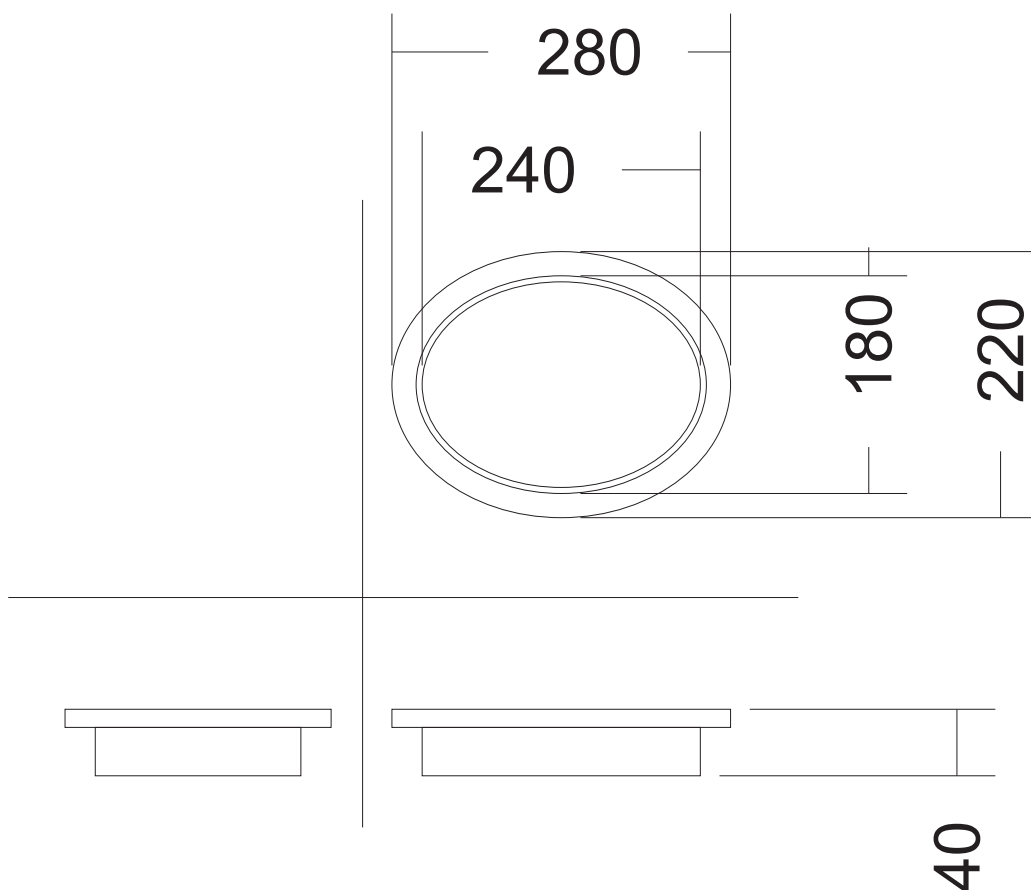

1	Frutero	Amero	95%
1	Costura	Cañamo	5%
No.	Pieza	Material	Cant. o %
<b>Tabla de Componentes</b>			

<b>Nombre de la Pieza:</b> Frutero pequeño		<b>Referencia:</b> Fg5015		<b>ESC.</b> 1:6		<b>Hoja No.</b> 12	
<b>Oficio:</b> Cestería		<b>Técnica:</b> Rollo		<b>Materia Prima:</b> Amero			
<b>Especificaciones Técnicas:</b> Elaborar el rollo en varios verdes y coserlo con puntada perdida .							
<b>Color:</b> Verdes		<b>Capacidad de Producción / mes:</b> 10		<b>Dimensiones Generales (mm)</b>			
<b>Peso (gr.):</b> 300 gr	<b>Precio Unitario:</b> \$ 26.000	<b>Precio por mayor:</b> \$ 23.000		<b>Largo:</b> 280	<b>Ancho:</b> 220	<b>Alto:</b> 40	<b>Diámetro:</b> N/A
<b>Artesano:</b> Marta Quiroga		<b>Teléfono:</b> 313 3383693					
<b>Grupo o Taller:</b> COOPIFAGF				<b>Departamento:</b> Santander		<b>Ciudad:</b> Sucre	
<b>Certificado Hecho a Mano</b> Si <input type="checkbox"/> No <input checked="" type="checkbox"/>				<b>Localidad</b> <input type="checkbox"/> Vereda <input type="checkbox"/> Resguardo <input type="checkbox"/> : Sabanagrande			

**Observaciones:**

<b>Responsable:</b> Maria Elena Uribe Velez		<b>Dibujante:</b> Maria Elena Uribe Velez					
<b>Aprobado por:</b> Pedro Perini		<b>Fecha:</b> 30/09/2008	<b>Referente(s)</b> <input type="checkbox"/>	<b>Línea</b> <input checked="" type="checkbox"/>	<b>Muestra</b> <input checked="" type="checkbox"/>	<input type="checkbox"/>	

Terminada   
 En proceso



**FORMATO**  
**Ficha de Producto y**  
**Planos Técnicos**  
**Carta**

CODIGO: FORFAT24

V.1

FECHA: 2007 10 18



1	Panera	Amero	95%
1	Costura	Cañamo	5%
No.	Pieza	Material	Cant. o %
<b>Tabla de Componentes</b>			

<b>Nombre de la Pieza:</b> Panera redonda 1		<b>Referencia:</b> Fg516		<b>ESC.</b>		<b>Hoja No.</b> 13	
<b>Oficio:</b> Cestería		<b>Técnica:</b> Trenza Cosida		<b>Materia Prima:</b> Amero			
<b>Especificaciones Técnicas:</b> Elaborar la trenza, peluquearla y coserla con puntada perdida .							
<b>Color:</b> Uva		<b>Capacidad de Producción / mes:</b> 12			<b>Dimensiones Generales (mm)</b>		
<b>Peso (gr.):</b> 420gr	<b>Precio Unitario:</b> \$ 32.500	<b>Precio por mayor:</b> \$ 28.750		<b>Largo:</b> N/A	<b>Ancho:</b> N/A	<b>Alto:</b> 80	<b>Diámetro:</b> 300
<b>Artesano:</b> Marta Quiroga			<b>Teléfono:</b> 313 3383693				
<b>Grupo o Taller:</b> COOPIFAGF				<b>Departamento:</b> Santander		<b>Ciudad:</b> Sucre	
<b>Certificado Hecho a Mano</b> Si <input type="checkbox"/> No <input checked="" type="checkbox"/>				<b>Localidad</b> <input type="checkbox"/> <b>Vereda</b> <input type="checkbox"/> <b>Resguardo</b> <input type="checkbox"/> : <b>Sabanagrande</b>			

<b>Observaciones:</b>

<b>Responsable:</b> Maria Elena Uribe Velez	<b>Dibujante:</b> Maria Elena Uribe				
<b>Aprobado por:</b> Pedro Perini	<b>Fecha:</b> 30/09/2008	Referente(s) <input type="checkbox"/>	Línea <input checked="" type="checkbox"/>	Muestra <input checked="" type="checkbox"/>	<input type="checkbox"/>

Terminada  
En proceso



**FORMATO**  
**Ficha de Producto y**  
**Planos Técnicos**  
**Carta**

CODIGO: FORFAT24

V.1

FECHA: 2007 10 18

D 190

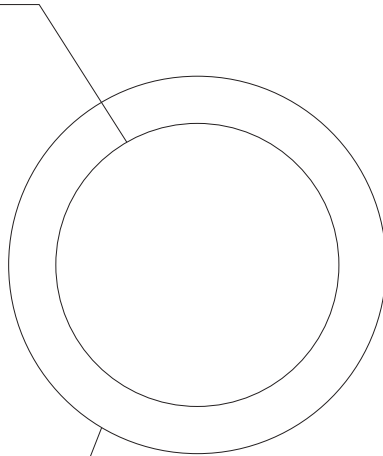

D 300

80

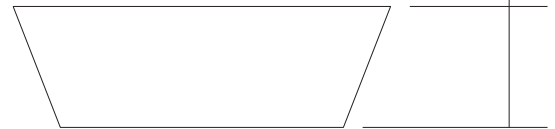

1	Panera	Amero	95%
1	Costura	Cañamo	5%
No.	Pieza	Material	Cant. o %
Tabla de Componentes			

Nombre de la Pieza: Panera redonda 1      Referencia: Fg516      ESC. 1:6      Hoja No. 14

Oficio: Cestería      Técnica: Trenzada Cosida      Materia Prima: Amero

Especificaciones Técnicas: Elaborar la trenza, peluquearla y coserla con puntada perdida .

Color: Uva		Capacidad de Producción / mes: 12		Dimensiones Generales (mm)			
Peso (gr.): 420gr	Precio Unitario: \$ 32.500	Precio por mayor: \$ 28.750	Largo:	Ancho:	Alto:	Diámetro:	
			N/A	N/A	80	300	

Artesano: Marta Quiroga      Teléfono: 313 3383693

Grupo o Taller: COOPIFAGF      Departamento: Santander      Ciudad: Sucre

Certificado Hecho a Mano Si  No       Localidad  Vereda  Resguardo  : Sabanagrande

Observaciones:

Responsable: Maria Elena Uribe Velez      Dibujante: Maria Elena Uribe

Aprobado por: Pedro Perini      Fecha: 30/09/2008      Referente(s)  Línea  Muestra

Terminada   
 En proceso



**FORMATO**  
**Ficha de Producto y**  
**Planos Técnicos**  
**Carta**

CODIGO: FORFAT24

V.1

FECHA: 2007 10 18



1	Panera	Amero	95%
1	Costura	Cañamo	5%
No.	Pieza	Material	Cant. o %
<b>Tabla de Componentes</b>			

<b>Nombre de la Pieza:</b> Panera redonda 2		<b>Referencia:</b> Fg517		<b>ESC.</b>		<b>Hoja No.</b> 15	
<b>Oficio:</b> Cestería		<b>Técnica:</b> Trenza Cosida		<b>Materia Prima:</b> Amero			
<b>Especificaciones Técnicas:</b> Elaborar la trenza, peluquearla y coserla con puntada perdida .							
<b>Color:</b> Uva		<b>Capacidad de Producción / mes:</b> 12			<b>Dimensiones Generales (mm)</b>		
<b>Peso (gr.):</b> 325gr	<b>Precio Unitario:</b> \$ 26.000	<b>Precio por mayor:</b> \$ 23.000		<b>Largo:</b> N/A	<b>Ancho:</b> N/A	<b>Alto:</b> 80	<b>Diámetro:</b> 240
<b>Artesano:</b> Marta Quiroga			<b>Teléfono:</b> 313 3383693				
<b>Grupo o Taller:</b> COOIFAGF				<b>Departamento:</b> Santander		<b>Ciudad:</b> Sucre	
<b>Certificado Hecho a Mano</b> Si <input type="checkbox"/> No <input checked="" type="checkbox"/>				<b>Localidad</b> <input type="checkbox"/> <b>Vereda</b> <input type="checkbox"/> <b>Resguardo</b> <input type="checkbox"/> : Sabanagrande			

<b>Observaciones:</b>

<b>Responsable:</b> Maria Elena Uribe Velez	<b>Dibujante:</b> Maria Elena Uribe
<b>Aprobado por:</b> Pedro Perini	<b>Fecha:</b> 30/09/2008
Referente(s) <input type="checkbox"/>	Línea <input checked="" type="checkbox"/>
Muestra <input checked="" type="checkbox"/>	<input type="checkbox"/>

Terminada  
En proceso





**FORMATO**  
**Ficha de Producto y**  
**Planos Técnicos**  
**Carta**

CODIGO: FORFAT24

V.1

FECHA: 2007 10 18

D 180

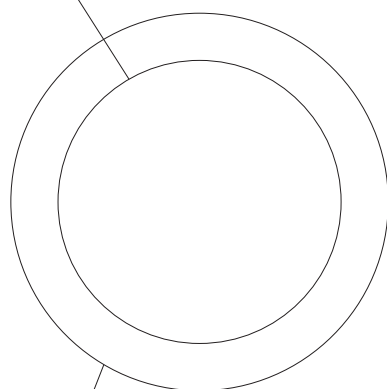

D 240

80

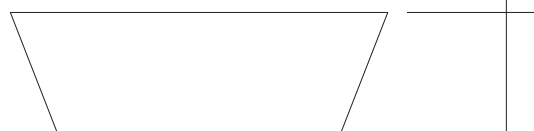

1	Panera	Amero	95%
1	Costura	Cañamo	5%
No.	Pieza	Material	Cant. o %

Tabla de Componentes

Nombre de la Pieza: Panera redonda 2		Referencia: Fg517		ESC. 1:6		Hoja No. 16	
Oficio: Cestería		Técnica: Trenza Cosida		Materia Prima: Amero			
Especificaciones Técnicas: Elaborar la trenza, peluquearla y coserla con puntada perdida .							
Color: Uva		Capacidad de Producción / mes: 12		Dimensiones Generales (mm)			
Peso (gr.): 325gr	Precio Unitario: \$ 26.000	Precio por mayor: \$ 23.000		Largo:	Ancho:	Alto:	Diámetro:
				N/A	N/A	80	240
Artesano: Marta Quiroga		Teléfono: 313 3383693					
Grupo o Taller: COOPIFAGF			Departamento: Santander		Ciudad: Sucre		
Certificado Hecho a Mano Si <input type="checkbox"/> No X			Localidad <input type="checkbox"/> Vereda <input type="checkbox"/> Resguardo <input type="checkbox"/> : Sabanagrande				

Observaciones:

Responsable: Maria Elena Uribe Velez	Dibujante: Maria Elena Uribe
Aprobado por: Pedro Perini	Fecha: 30/09/2008
Referente(s) <input type="checkbox"/>	Línea <input checked="" type="checkbox"/>
Muestra <input checked="" type="checkbox"/>	<input type="checkbox"/>

Terminada  
 En proceso



**FORMATO**  
**Ficha de Producto y**  
**Planos Técnicos**  
**Carta**

CODIGO: FORFAT24

V.1

FECHA: 2007 10 18



1	Panera	Amero	95%
1	Costura	Cañamo	5%
No.	Pieza	Material	Cant. o %
Tabla de Componentes			

Nombre de la Pieza: Panera ovalada		Referencia: Fg518		ESC. 1:6		Hoja No. 17	
Oficio: Cestería		Técnica: Trenza Cosida		Materia Prima: Amero			
Especificaciones Técnicas: Elaborar la trenza, peluquearla y coserla con puntada perdida .							
Color: Uva		Capacidad de Producción / mes: 12		Dimensiones Generales (mm)			
Peso (gr.): 310gr	Precio Unitario: \$ 32.500	Precio por mayor: \$ 28.750		Largo: 280	Ancho: 220	Alto: 80	Diámetro: N/A
Artesano: Marta Quiroga		Teléfono: 313 3383693					
Grupo o Taller: COOPIFAGF			Departamento: Santander		Ciudad: Sucre		
Certificado Hecho a Mano Si <input type="checkbox"/> No X			Localidad <input type="checkbox"/> Vereda <input type="checkbox"/> Resguardo <input type="checkbox"/> : Sabanagrande				

Observaciones:	

Responsable: Maria Elena Uribe Velez		Dibujante: Maria Elena Uribe	
Aprobado por: Pedro Perini		Fecha: 30/09/2008	Referente(s) <input type="checkbox"/> Línea <input checked="" type="checkbox"/> Muestra <input checked="" type="checkbox"/> <input type="checkbox"/>

Terminada   
 En proceso



**FORMATO**  
**Ficha de Producto y**  
**Planos Técnicos**  
**Carta**

CODIGO: FORFAT24

V.1

FECHA: 2007 10 18

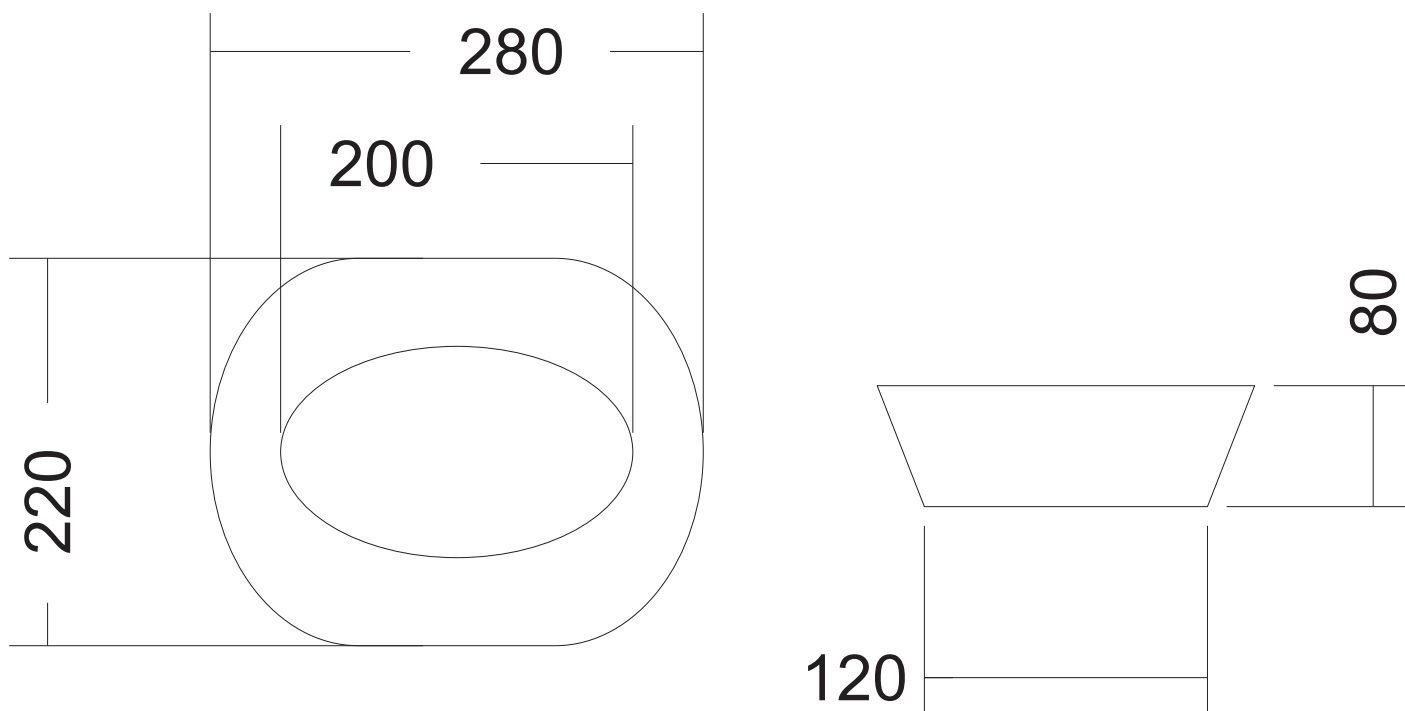

1	Panera	Amero	95%
1	Costura	Cañamo	5%
No.	Pieza	Material	Cant. o %

Tabla de Componentes

<b>Nombre de la Pieza:</b> Panera ovalada		<b>Referencia:</b> Fg518		<b>ESC.</b> 1:6		<b>Hoja No.</b> 18	
<b>Oficio:</b> Cestería		<b>Técnica:</b> Trenza Cosida		<b>Materia Prima:</b> Amero			
<b>Especificaciones Técnicas:</b> Elaborar la trenza, peluquearla y coserla con puntada perdida .							
<b>Color:</b> Uva		<b>Capacidad de Producción / mes:</b> 12			<b>Dimensiones Generales (mm)</b>		
<b>Peso (gr.):</b> 310gr	<b>Precio Unitario:</b> \$ 32.500	<b>Precio por mayor:</b> \$ 28.750		<b>Largo:</b> 280	<b>Ancho:</b> 220	<b>Alto:</b> 80	<b>Diámetro:</b> N/A
<b>Artesano:</b> Marta Quiroga			<b>Teléfono:</b> 313 3383693				
<b>Grupo o Taller:</b> COOPIFAGF				<b>Departamento:</b> Santander		<b>Ciudad:</b> Sucre	
<b>Certificado Hecho a Mano</b> Si <input type="checkbox"/> No <input checked="" type="checkbox"/>				<b>Localidad</b> <input type="checkbox"/> Vereda <input type="checkbox"/> Resguardo <input type="checkbox"/> : Sabanagrande			

**Observaciones:**

<b>Responsable:</b> Maria Elena Uribe Velez		<b>Dibujante:</b> Maria Elena Uribe					
<b>Aprobado por:</b> Pedro Perini		<b>Fecha:</b> 30/09/2008	Referente(s) <input type="checkbox"/>	Línea <input checked="" type="checkbox"/>	Muestra <input checked="" type="checkbox"/>	<input type="checkbox"/>	

Terminada   
 En proceso



**FORMATO**  
**Ficha de Producto y**  
**Planos Técnicos**  
**Carta**

CODIGO: FORFAT24

V.1

FECHA: 2007 10 18



1	Contenedor	Amero	95%
1	Costura	Cañamo	5%
No.	Pieza	Material	Cant. o %
Tabla de Componentes			

<b>Nombre de la Pieza:</b> Contenedor grande1		<b>Referencia:</b> Fg509		<b>ESC.</b> 1:6		<b>Hoja No.</b> 19	
<b>Oficio:</b> Cestería		<b>Técnica:</b> Trenza Cosida		<b>Materia Prima:</b> Amero			
<b>Especificaciones Técnicas:</b> Elaborar la trenza, peluquearla y coserla con puntada perdida .							
<b>Color:</b> Uva		<b>Capacidad de Producción / mes:</b> 12			<b>Dimensiones Generales (mm)</b>		
<b>Peso (gr.):</b> 1500gr	<b>Precio Unitario:</b> \$ 65.000	<b>Precio por mayor:</b> \$ 57.500		<b>Largo:</b> N/A	<b>Ancho:</b> N/A	<b>Alto:</b> 300	<b>Diámetro:</b> 300
<b>Artesano:</b> Marta Quiroga			<b>Teléfono:</b> 313 3383693				
<b>Grupo o Taller:</b> COOPIFAGF				<b>Departamento:</b> Santander		<b>Ciudad:</b> Sucre	
<b>Certificado Hecho a Mano</b> Si <input type="checkbox"/> No <input checked="" type="checkbox"/>				<b>Localidad</b> <input type="checkbox"/> <b>Vereda</b> <input type="checkbox"/> <b>Resguardo</b> <input type="checkbox"/> : Sabanagrande			

<b>Observaciones:</b>

<b>Responsable:</b> Maria Elena Uribe Velez	<b>Dibujante:</b> Maria Elena Uribe
<b>Aprobado por:</b> Pedro Perini	<b>Fecha:</b> 30/09/2008
Referente(s) <input type="checkbox"/>	Línea <input checked="" type="checkbox"/>
Muestra <input checked="" type="checkbox"/>	<input type="checkbox"/>

Terminada   
 En proceso



**FORMATO**  
**Ficha de Producto y**  
**Planos Técnicos**  
**Carta**

CODIGO: FORFAT24

V.1

FECHA: 2007 10 18

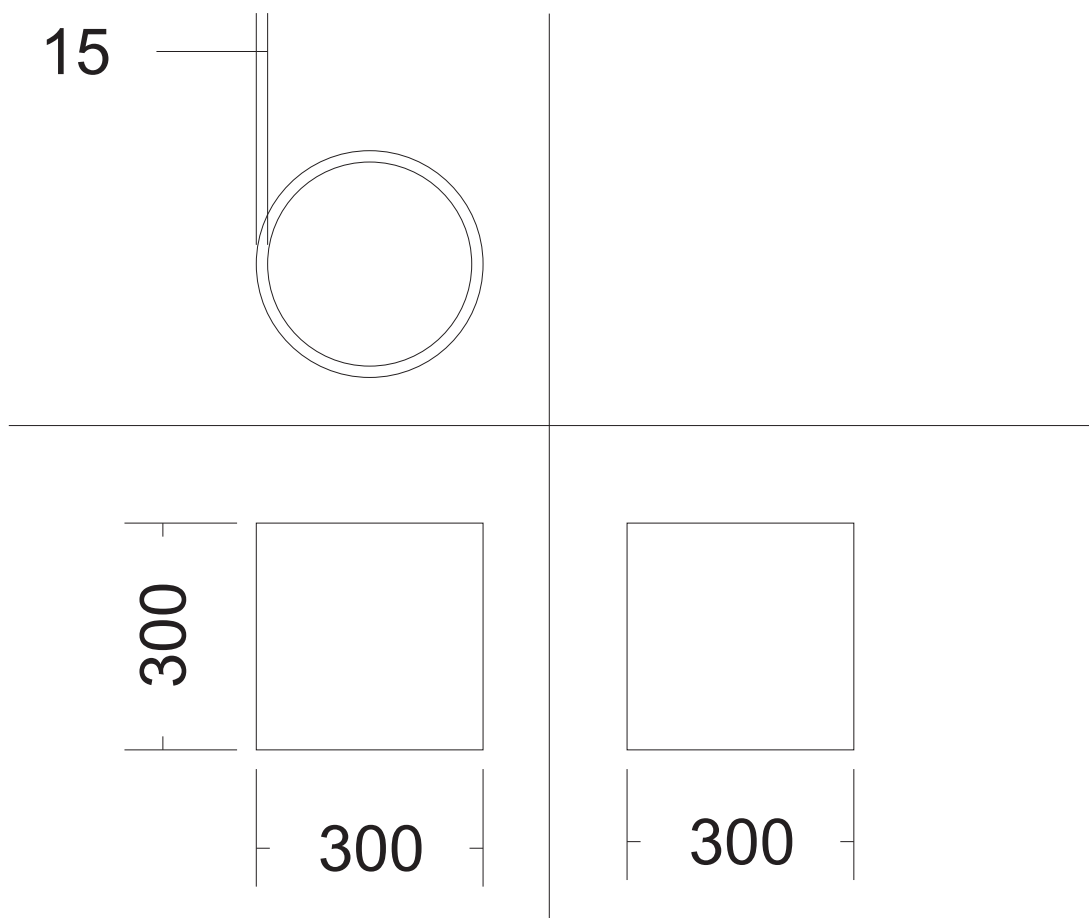

1	Contenedor	Amero	95%
1	Costura	Cañamo	5%
No.	Pieza	Material	Cant. o %
Tabla de Componentes			

<b>Nombre de la Pieza:</b> Contenedor grande1		<b>Referencia:</b> Fg509		<b>ESC.</b> 1:10		<b>Hoja No.</b> 20	
<b>Oficio:</b> Cestería		<b>Técnica:</b> Trenzada Cosida		<b>Materia Prima:</b> Amero			
<b>Especificaciones Técnicas:</b> Elaborar la trenza, peluquearla y coserla con puntada perdida .							
<b>Color:</b> Uva		<b>Capacidad de Producción / mes:</b> 12		<b>Dimensiones Generales (mm)</b>			
<b>Peso (gr.):</b> 1500gr	<b>Precio Unitario:</b> \$ 65.000	<b>Precio por mayor:</b> \$ 57.500		<b>Largo:</b> N/A	<b>Ancho:</b> N/A	<b>Alto:</b> 300	<b>Diámetro:</b> 300
<b>Artesano:</b> Marta Quiroga		<b>Teléfono:</b> 313 3383693					
<b>Grupo o Taller:</b> COOPIFAGF				<b>Departamento:</b> Santander		<b>Ciudad:</b> Sucre	
<b>Certificado Hecho a Mano</b> Si <input type="checkbox"/> No <input checked="" type="checkbox"/>				<b>Localidad</b> <input type="checkbox"/> <b>Vereda</b> <input type="checkbox"/> <b>Resguardo</b> <input type="checkbox"/> : Sabanagrande			

**Observaciones:**

<b>Responsable:</b> Maria Elena Uribe Velez		<b>Dibujante:</b> Maria Elena Uribe					
<b>Aprobado por:</b> Pedro Perini		<b>Fecha:</b> 30/09/2008	<b>Referente(s)</b> <input type="checkbox"/>	<b>Línea</b> <input checked="" type="checkbox"/>	<b>Muestra</b> <input checked="" type="checkbox"/>	<input type="checkbox"/>	<input type="checkbox"/>



**FORMATO**  
**Ficha de Producto y**  
**Planos Técnicos**  
**Carta**

CODIGO: FORFAT24

V.1

FECHA: 2007 10 18



1	Contenedor	Amero	95%
1	Costura	Cañamo	5%
No.	Pieza	Material	Cant. o %
Tabla de Componentes			

<b>Nombre de la Pieza:</b> Contenedor grande 2		<b>Referencia:</b> Fg510		<b>ESC.</b> 1:10		<b>Hoja No.21</b>	
<b>Oficio:</b> Cestería		<b>Técnica:</b> Trenzada Cosida		<b>Materia Prima:</b> Amero			
<b>Especificaciones Técnicas:</b> Elaborar la trenza, peluquearla y coserla con puntada perdida .							
<b>Color:</b> Lila		<b>Capacidad de Producción / mes:</b> 12			<b>Dimensiones Generales (mm)</b>		
<b>Peso (gr.):</b> 1250gr	<b>Precio Unitario:</b> \$ 45.500	<b>Precio por mayor:</b> \$ 40.250		<b>Largo:</b> N/A	<b>Ancho:</b> N/A	<b>Alto:</b> 300	<b>Diámetro:</b> 230
<b>Artesano:</b> Marta Quiroga			<b>Teléfono:</b> 313 3383693				
<b>Grupo o Taller:</b> COOPIFAGF				<b>Departamento:</b> Santander		<b>Ciudad:</b> Sucre	
<b>Certificado Hecho a Mano</b> Si <input type="checkbox"/> No <input checked="" type="checkbox"/>				<b>Localidad</b> <input type="checkbox"/> <b>Vereda</b> <input type="checkbox"/> <b>Resguardo</b> <input type="checkbox"/> : Sabanagrande			

<b>Observaciones:</b>

<b>Responsable:</b> Maria Elena Uribe Velez	<b>Dibujante:</b> Maria Elena Uribe
<b>Aprobado por:</b> Pedro Perini	<b>Fecha:</b> 30/09/2008
Referente(s) <input type="checkbox"/>	Línea <input checked="" type="checkbox"/>
Muestra <input checked="" type="checkbox"/>	<input type="checkbox"/>

Terminada   
 En proceso





**FORMATO**  
**Ficha de Producto y**  
**Planos Técnicos**  
**Carta**

CODIGO: FORFAT24

V.1

FECHA: 2007 10 18

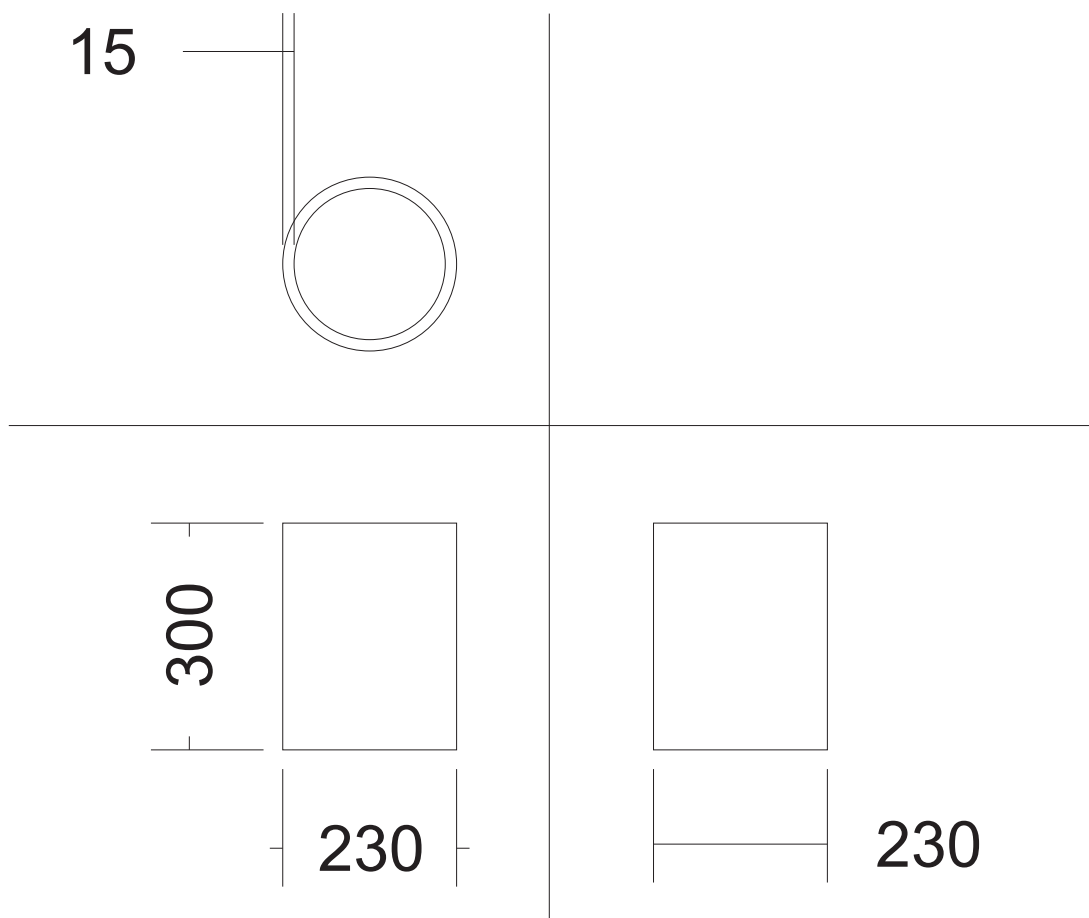

1	Contenedor	Amero	95%
1	Costura	Cañamo	5%
No.	Pieza	Material	Cant. o %

Tabla de Componentes

<b>Nombre de la Pieza:</b> Contenedor grande 2		<b>Referencia:</b> Fg510		<b>ESC.</b> 1:10		<b>Hoja No.22</b>	
<b>Oficio:</b> Cestería		<b>Técnica:</b> Trenzada Cosida		<b>Materia Prima:</b> Amero			
<b>Especificaciones Técnicas:</b> Elaborar la trenza, peluquearla y coserla con puntada perdida .							
<b>Color:</b> Lila		<b>Capacidad de Producción / mes:</b> 12		<b>Dimensiones Generales (mm)</b>			
<b>Peso (gr.):</b> 1250gr	<b>Precio Unitario:</b> \$ 45.500	<b>Precio por mayor:</b> \$ 40.250		<b>Largo:</b> N/A	<b>Ancho:</b> N/A	<b>Alto:</b> 300	<b>Diámetro:</b> 230
<b>Artesano:</b> Marta Quiroga		<b>Teléfono:</b> 313 3383693					
<b>Grupo o Taller:</b> COOPIFAGF				<b>Departamento:</b> Santander		<b>Ciudad:</b> Sucre	
<b>Certificado Hecho a Mano</b> Si <input type="checkbox"/> No <input checked="" type="checkbox"/>				<b>Localidad</b> <input type="checkbox"/> Vereda <input type="checkbox"/> Resguardo <input type="checkbox"/> : Sabanagrande			

**Observaciones:**

<b>Responsable:</b> Maria Elena Uribe Velez		<b>Dibujante:</b> Maria Elena Uribe					
<b>Aprobado por:</b> Pedro Perini		<b>Fecha:</b> 30/09/2008	Referente(s) <input type="checkbox"/>	Línea <input checked="" type="checkbox"/>	Muestra <input checked="" type="checkbox"/>	<input type="checkbox"/>	<input type="checkbox"/>

Terminada   
 En proceso



**FORMATO**  
**Ficha de Producto y**  
**Planos Técnicos**  
**Carta**

CODIGO: FORFAT24

V.1

FECHA: 2007 10 18



1	Contenedor	Amero	95%
1	Costura	Cañamo	5%
No.	Pieza	Material	Cant. o %
Tabla de Componentes			

<b>Nombre de la Pieza:</b> Contenedor mediano		<b>Referencia:</b> Fg511		<b>ESC.</b> 1:10		<b>Hoja No.23</b>	
<b>Oficio:</b> Cestería		<b>Técnica:</b> Trenzada Cosida		<b>Materia Prima:</b> Amero			
<b>Especificaciones Técnicas:</b> Elaborar la trenza, peluquearla y coserla con puntada perdida .							
<b>Color:</b> Lila		<b>Capacidad de Producción / mes:</b> 12			<b>Dimensiones Generales (mm)</b>		
<b>Peso (gr.):</b> 680gr	<b>Precio Unitario:</b> \$ 39.000	<b>Precio por mayor:</b> \$ 34.500		<b>Largo:</b> N/A	<b>Ancho:</b> N/A	<b>Alto:</b> 250	<b>Diámetro:</b> 180
<b>Artesano:</b> Marta Quiroga			<b>Teléfono:</b> 313 3383693				
<b>Grupo o Taller:</b> COOPIFAGF				<b>Departamento:</b> Santander		<b>Ciudad:</b> Sucre	
<b>Certificado Hecho a Mano</b> Si <input type="checkbox"/> No <input checked="" type="checkbox"/>				<b>Localidad</b> <input type="checkbox"/> <b>Vereda</b> <input type="checkbox"/> <b>Resguardo</b> <input type="checkbox"/> : Sabanagrande			

<b>Observaciones:</b>

<b>Responsable:</b> Maria Elena Uribe Velez	<b>Dibujante:</b> Maria Elena Uribe
<b>Aprobado por:</b> Pedro Perini	<b>Fecha:</b> 30/09/2008
Referente(s) <input type="checkbox"/>	Línea <input checked="" type="checkbox"/>
Muestra <input checked="" type="checkbox"/>	<input type="checkbox"/>

Terminada   
 En proceso



**FORMATO**  
**Ficha de Producto y**  
**Planos Técnicos**  
**Carta**

CODIGO: FORFAT24

V.1

FECHA: 2007 10 18

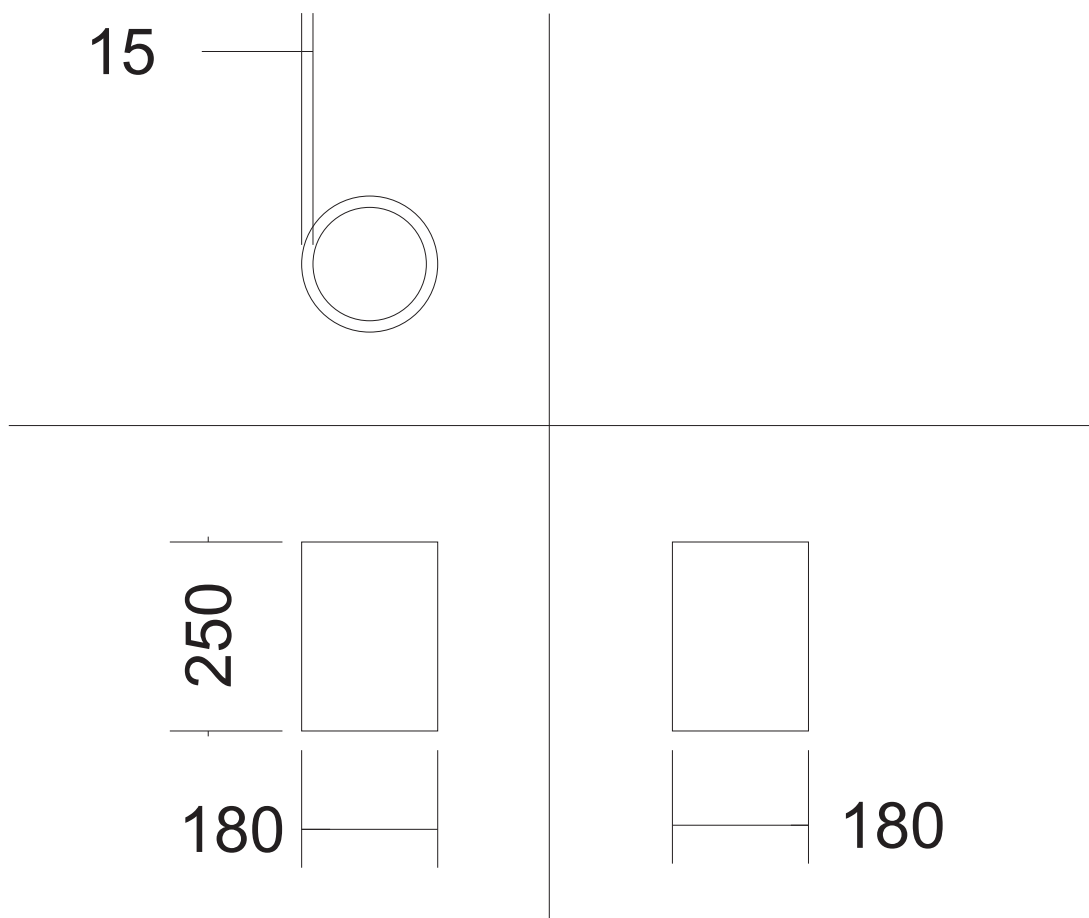

1	Contenedor	Amero	95%
1	Costura	Cañamo	5%
No.	Pieza	Material	Cant. o %
Tabla de Componentes			

<b>Nombre de la Pieza:</b> Contenedor mediano		<b>Referencia:</b> Fg511		<b>ESC.</b> 1:10		<b>Hoja No.24</b>	
<b>Oficio:</b> Cestería		<b>Técnica:</b> Trenzada Cosida		<b>Materia Prima:</b> Amero			
<b>Especificaciones Técnicas:</b> Elaborar la trenza, peluquearla y coserla con puntada perdida .							
<b>Color:</b> Lila		<b>Capacidad de Producción / mes:</b> 12			<b>Dimensiones Generales (mm)</b>		
<b>Peso (gr.):</b> 680gr	<b>Precio Unitario:</b> \$ 39.000	<b>Precio por mayor:</b> \$ 34.500		<b>Largo:</b> N/A	<b>Ancho:</b> N/A	<b>Alto:</b> 250	<b>Diámetro:</b> 180
<b>Artesano:</b> Marta Quiroga			<b>Teléfono:</b> 313 3383693				
<b>Grupo o Taller:</b> COOPIFAGF				<b>Departamento:</b> Santander		<b>Ciudad:</b> Sucre	
<b>Certificado Hecho a Mano</b> Si <input type="checkbox"/> No <input checked="" type="checkbox"/>				<b>Localidad</b> <input type="checkbox"/> Vereda <input type="checkbox"/> Resguardo <input type="checkbox"/> : Sabanagrande			

**Observaciones:**

<b>Responsable:</b> Maria Elena Uribe Velez		<b>Dibujante:</b> Maria Elena Uribe					
<b>Aprobado por:</b> Pedro Perini		<b>Fecha:</b> 30/09/2008	<b>Referente(s)</b> <input type="checkbox"/>	<b>Línea</b> <input checked="" type="checkbox"/>	<b>Muestra</b> <input checked="" type="checkbox"/>	<input type="checkbox"/>	

Terminada   
 En proceso



**FORMATO**  
**Ficha de Producto y**  
**Planos Técnicos**  
**Carta**

CODIGO: FORFAT24

V.1

FECHA: 2007 10 18



1	Contenedor	Amero	95%
1	Costura	Cañamo	5%
No.	Pieza	Material	Cant. o %
<b>Tabla de Componentes</b>			

<b>Nombre de la Pieza:</b> Contenedor pequeño		<b>Referencia:</b> Fg512		<b>ESC.</b> 1:10		<b>Hoja No.25</b>	
<b>Oficio:</b> Cestería		<b>Técnica:</b> Trenza Cosida		<b>Materia Prima:</b> Amero			
<b>Especificaciones Técnicas:</b> Elaborar la trenza, peluquearla y coserla con puntada perdida .							
<b>Color:</b> Lila		<b>Capacidad de Producción / mes:</b> 12			<b>Dimensiones Generales (mm)</b>		
<b>Peso (gr.):</b> 300gr	<b>Precio Unitario:</b> \$ 26.000	<b>Precio por mayor:</b> \$ 23.000		<b>Largo:</b> N/A	<b>Ancho:</b> N/A	<b>Alto:</b> 180	<b>Diámetro:</b> 120
<b>Artesano:</b> Marta Quiroga			<b>Teléfono:</b> 313 3383693				
<b>Grupo o Taller:</b> COOPIFAGF				<b>Departamento:</b> Santander		<b>Ciudad:</b> Sucre	
<b>Certificado Hecho a Mano</b> Si <input type="checkbox"/> No <input checked="" type="checkbox"/>				<b>Localidad</b> <input type="checkbox"/> <b>Vereda</b> <input type="checkbox"/> <b>Resguardo</b> <input type="checkbox"/> : Sabanagrande			

<b>Observaciones:</b>

<b>Responsable:</b> Maria Elena Uribe Velez	<b>Dibujante:</b> Maria Elena Uribe				
<b>Aprobado por:</b> Pedro Perini	<b>Fecha:</b> 30/09/2008	Referente(s) <input type="checkbox"/>	Línea <input checked="" type="checkbox"/>	Muestra <input checked="" type="checkbox"/>	<input type="checkbox"/>

Terminada  
En proceso



**FORMATO**  
**Ficha de Producto y**  
**Planos Técnicos**  
**Carta**

CODIGO: FORFAT24

V.1

FECHA: 2007 10 18

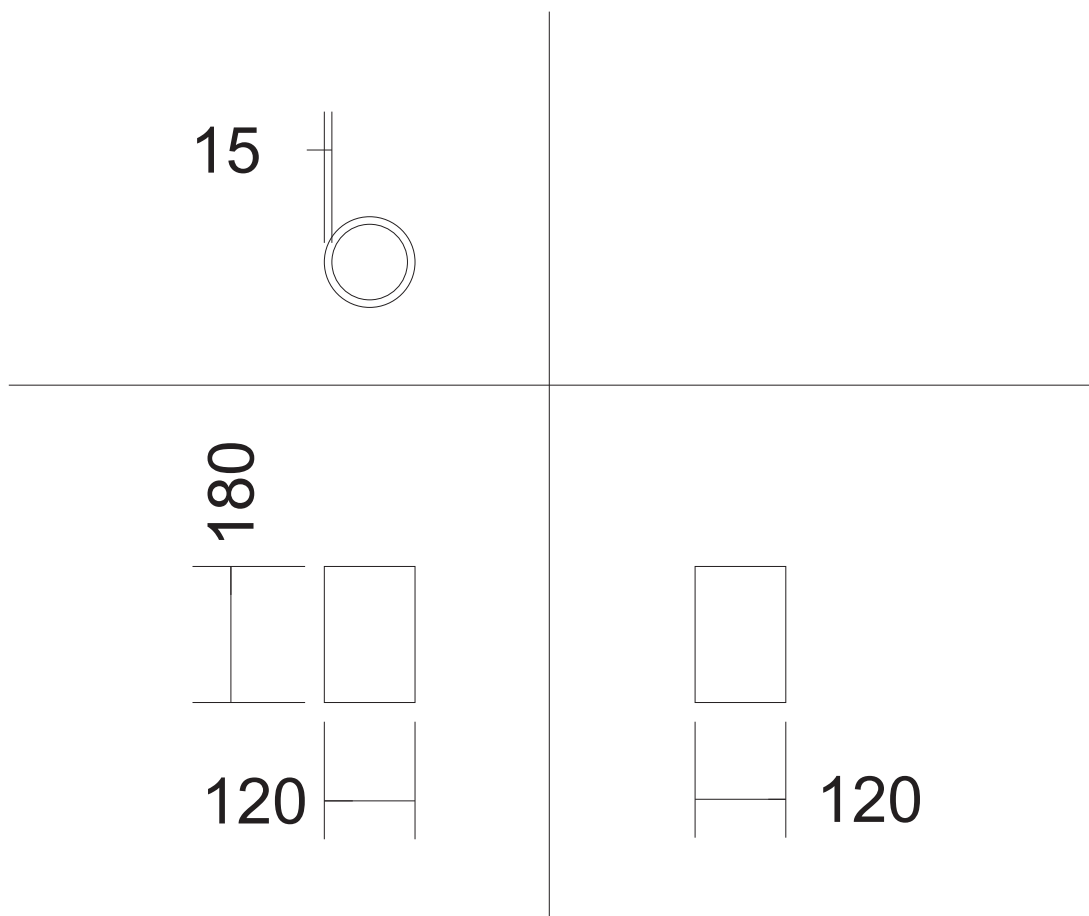

1	Contenedor	Amero	95%
1	Costura	Cañamo	5%
No.	Pieza	Material	Cant. o %

**Tabla de Componentes**

<b>Nombre de la Pieza:</b> Contenedor pequeño		<b>Referencia:</b> Fg512		<b>ESC.</b> 1:10		<b>Hoja No.26</b>	
<b>Oficio:</b> Cestería		<b>Técnica:</b> Trenza Cosida		<b>Materia Prima:</b> Amero			
<b>Especificaciones Técnicas:</b> Elaborar la trenza, peluquearla y coserla con puntada perdida .							
<b>Color:</b> Lila		<b>Capacidad de Producción / mes:</b> 12			<b>Dimensiones Generales (mm)</b>		
<b>Peso (gr.):</b> 300gr	<b>Precio Unitario:</b> \$ 26.000	<b>Precio por mayor:</b> \$ 23.000		<b>Largo:</b> N/A	<b>Ancho:</b> N/A	<b>Alto:</b> 180	<b>Diámetro:</b> 120
<b>Artesano:</b> Marta Quiroga			<b>Teléfono:</b> 313 3383693				
<b>Grupo o Taller:</b> COOIFAGF				<b>Departamento:</b> Santander		<b>Ciudad:</b> Sucre	
<b>Certificado Hecho a Mano</b> Si <input type="checkbox"/> No <input checked="" type="checkbox"/>				<b>Localidad</b> <input type="checkbox"/> <b>Vereda</b> <input type="checkbox"/> <b>Resguardo</b> <input type="checkbox"/> : <b>Sabanagrande</b>			

**Observaciones:**

<b>Responsable:</b> Maria Elena Uribe Velez		<b>Dibujante:</b> Maria Elena Uribe					
<b>Aprobado por:</b> Pedro Perini		<b>Fecha:</b> 30/09/2008	<b>Referente(s)</b> <input type="checkbox"/>	<b>Línea</b> <input checked="" type="checkbox"/>	<b>Muestra</b> <input checked="" type="checkbox"/>	<input type="checkbox"/>	

Terminada   
 En proceso



**FORMATO**  
**Ficha de Producto y**  
**Planos Técnicos**  
**Carta**

CODIGO: FORFAT24

V.1

FECHA: 2007 10 18



1	Nido	Amero	95%
1	Costura	Cañamo	5%
No.	Pieza	Material	Cant. o %
<b>Tabla de Componentes</b>			

<b>Nombre de la Pieza:</b> Nido de gallina grande	<b>Referencia:</b> Fg504	<b>ESC.</b> 1:10	<b>Hoja No.27</b>
<b>Oficio:</b> Cestería	<b>Técnica:</b> Trenza Cosida	<b>Materia Prima:</b> Amero	

**Especificaciones Técnicas:** Elaborar la trenza y peluquearla para elaborar la base solamente; coserla con puntada perdida .

<b>Color:</b> café	<b>Capacidad de Producción / mes:</b> 12		<b>Dimensiones Generales (mm)</b>			
<b>Peso (gr.):</b> 680gr	<b>Precio Unitario:</b> \$ 45.500	<b>Precio por mayor:</b> \$ 40.250	<b>Largo:</b> 300	<b>Ancho:</b> 250	<b>Alto:</b> 80	<b>Diámetro:</b> N/A

<b>Artesano:</b> Marta Quiroga	<b>Teléfono:</b> 313 3383693	
<b>Grupo o Taller:</b> COOIFAGF	<b>Departamento:</b> Santander	<b>Ciudad:</b> Sucre
<b>Certificado Hecho a Mano</b> Si <input type="checkbox"/> No <input checked="" type="checkbox"/>	<b>Localidad</b> <input type="checkbox"/> <b>Vereda</b> <input type="checkbox"/> <b>Resguardo</b> <input type="checkbox"/> : <b>Sabanagrande</b>	

**Observaciones:** Los productos se pueden elaborar en cualquier color

<b>Responsable:</b> Maria Elena Uribe Velez	<b>Dibujante:</b> Maria Elena Uribe				
<b>Aprobado por:</b> Pedro Perini	<b>Fecha:</b> 30/09/2008	<b>Referente(s)</b> <input type="checkbox"/>	<b>Línea</b> <input checked="" type="checkbox"/>	<b>Muestra</b> <input checked="" type="checkbox"/>	<input type="checkbox"/>

Terminada  
En proceso





**FORMATO**  
**Ficha de Producto y**  
**Planos Técnicos**  
**Carta**

CODIGO: FORFAT24 V.1  
 FECHA: 2007 10 18

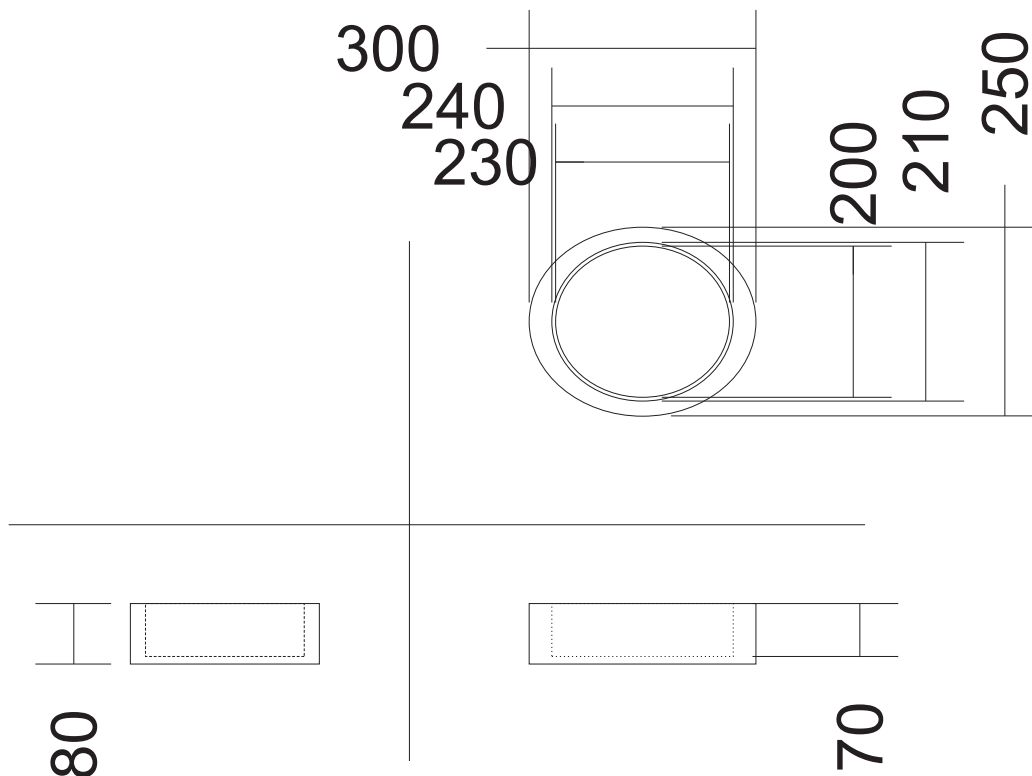

1	Nido	Amero	95%
1	Costura	Cañamo	5%
No.	Pieza	Material	Cant. o %
<b>Tabla de Componentes</b>			

<b>Nombre de la Pieza:</b> Nido de gallina grande	<b>Referencia:</b> Fg504	<b>ESC.</b> 1:10	<b>Hoja No.28</b>
<b>Oficio:</b> Cestería	<b>Técnica:</b> Trenza Cosida	<b>Materia Prima:</b> Amero	

**Especificaciones Técnicas:** Elaborar la trenza y peluquearla para elaborar la base solamente; coserla con puntada perdida .

<b>Color:</b> café	<b>Capacidad de Producción / mes:</b> 12	<b>Dimensiones Generales (mm)</b>				
<b>Peso (gr.):</b> 680gr	<b>Precio Unitario:</b> \$ 45.500	<b>Precio por mayor:</b> \$ 40.250	<b>Largo:</b> 300	<b>Ancho:</b> 250	<b>Alto:</b> 80	<b>Diámetro:</b> N/A

<b>Artesano:</b> Marta Quiroga	<b>Teléfono:</b> 313 3383693		
<b>Grupo o Taller:</b> COOPIFAGF	<b>Departamento:</b> Santander	<b>Ciudad:</b> Sucre	
<b>Certificado Hecho a Mano</b> Si <input type="checkbox"/> No <input checked="" type="checkbox"/>	<b>Localidad</b> <input type="checkbox"/> <b>Vereda</b> <input type="checkbox"/> <b>Resguardo</b> <input type="checkbox"/> : <b>Sabanagrande</b>		

**Observaciones:** Los productos se pueden elaborar en cualquier color

<b>Responsable:</b> Maria Elena Uribe Velez	<b>Dibujante:</b> Maria Elena Uribe		
<b>Aprobado por:</b> Pedro Perini	<b>Fecha:</b> 30/09/2008	Referente(s) <input type="checkbox"/>	Línea <input checked="" type="checkbox"/> Muestra <input checked="" type="checkbox"/> <input type="checkbox"/>



**FORMATO**  
**Ficha de Producto y**  
**Planos Técnicos**  
**Carta**

CODIGO: FORFAT24

V.1

FECHA: 2007 10 18



1	Nido	Amero	95%
1	Costura	Cañamo	5%
No.	Pieza	Material	Cant. o %
Tabla de Componentes			

<b>Nombre de la Pieza:</b> Nido de gallina mediano	<b>Referencia:</b> Fg505	<b>ESC.</b> 1:10	<b>Hoja No.29</b>
<b>Oficio:</b> Cestería	<b>Técnica:</b> Trenza Cosida	<b>Materia Prima:</b> Amero	

**Especificaciones Técnicas:** Elaborar la trenza y peluquearla para elaborar la base solamente; coserla con puntada perdida .

<b>Color:</b> verde	<b>Capacidad de Producción / mes:</b> 12		<b>Dimensiones Generales (mm)</b>			
<b>Peso (gr.):</b> 405gr	<b>Precio Unitario:</b> \$ 39.000	<b>Precio por mayor:</b> \$ 34.500	<b>Largo:</b> 270	<b>Ancho:</b> 230	<b>Alto:</b> 80	<b>Diámetro:</b> N/A
<b>Artesano:</b> Marta Quiroga		<b>Teléfono:</b> 313 3383693				

<b>Grupo o Taller:</b> COOIFAGF		<b>Departamento:</b> Santander		<b>Ciudad:</b> Sucre	
<b>Certificado Hecho a Mano</b> Si <input type="checkbox"/> No <input checked="" type="checkbox"/>		<b>Localidad</b> <input type="checkbox"/> <b>Vereda</b> <input type="checkbox"/> <b>Resguardo</b> <input type="checkbox"/> : <b>Sabanagrande</b>			

**Observaciones:** Los productos se pueden elaborar en cualquier color

<b>Responsable:</b> Maria Elena Uribe Velez		<b>Dibujante:</b> Maria Elena Uribe			
<b>Aprobado por:</b> Pedro Perini		<b>Fecha:</b> 30/09/2008	<b>Referente(s)</b> <input type="checkbox"/>	<b>Línea</b> <input checked="" type="checkbox"/>	<b>Muestra</b> <input checked="" type="checkbox"/> <input type="checkbox"/>

Terminada  
En proceso



**FORMATO**  
**Ficha de Producto y**  
**Planos Técnicos**  
**Carta**

CODIGO: FORFAT24 V.1  
 FECHA: 2007 10 18

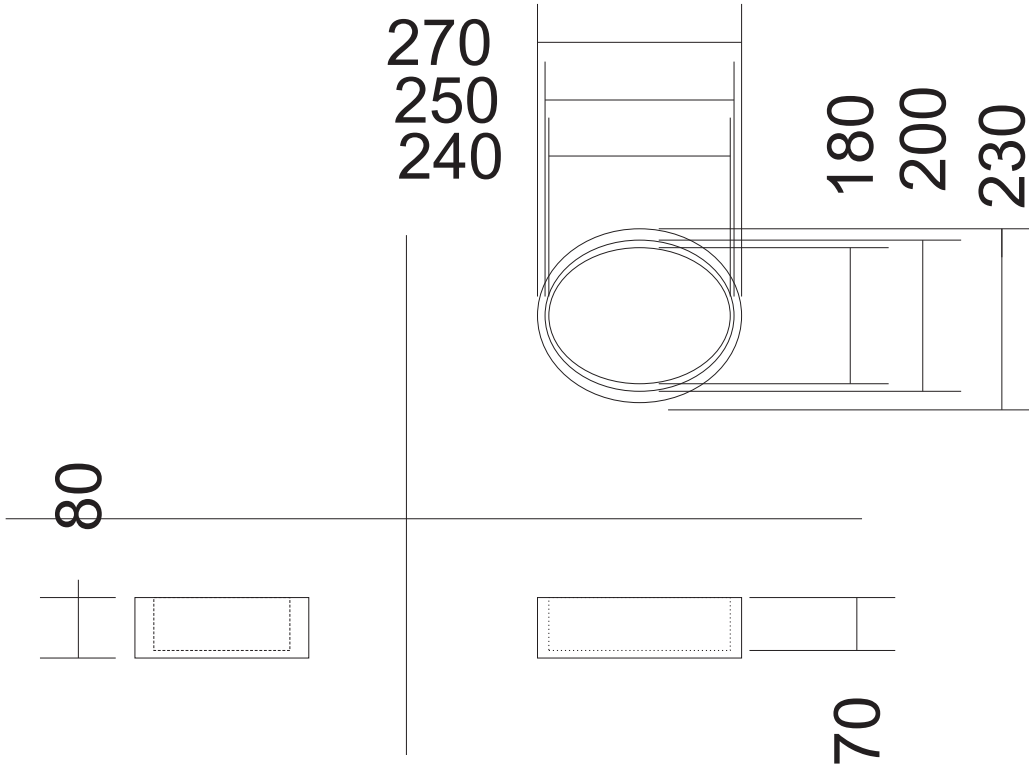

1	Nido	Amero	95%
1	Costura	Cañamo	5%
No.	Pieza	Material	Cant. o %
<b>Tabla de Componentes</b>			

<b>Nombre de la Pieza:</b> Nido de gallina mediano	<b>Referencia:</b> Fg505	<b>ESC.</b> 1:10	<b>Hoja No.30</b>
<b>Oficio:</b> Cestería	<b>Técnica:</b> Trenza Cosida	<b>Materia Prima:</b> Amero	

**Especificaciones Técnicas:** Elaborar la trenza y peluquearla para elaborar la base solamente; coserla con puntada perdida .

<b>Color:</b> verde	<b>Capacidad de Producción / mes:</b> 12	<b>Dimensiones Generales (mm)</b>				
<b>Peso (gr.):</b> 405gr	<b>Precio Unitario:</b> \$ 39.000	<b>Precio por mayor:</b> \$ 34.500	<b>Largo:</b> 270	<b>Ancho:</b> 230	<b>Alto:</b> 80	<b>Diámetro:</b> N/A

<b>Artesano:</b> Marta Quiroga	<b>Teléfono:</b> 313 3383693		
<b>Grupo o Taller:</b> COOPIFAGF	<b>Departamento:</b> Santander	<b>Ciudad:</b> Sucre	
<b>Certificado Hecho a Mano</b> Si <input type="checkbox"/> No <input checked="" type="checkbox"/>	<b>Localidad</b> <input type="checkbox"/> Vereda <input type="checkbox"/> Resguardo <input type="checkbox"/> : Sabanagrande		

**Observaciones:** Los productos se pueden elaborar en cualquier color

<b>Responsable:</b> Maria Elena Uribe Velez	<b>Dibujante:</b> Maria Elena Uribe		
<b>Aprobado por:</b> Pedro Perini	<b>Fecha:</b> 30/09/2008	Referente(s) <input type="checkbox"/>	Línea <input checked="" type="checkbox"/>
		Muestra <input checked="" type="checkbox"/>	<input type="checkbox"/>

Terminada   
 En proceso



**FORMATO**  
**Ficha de Producto y**  
**Planos Técnicos**  
**Carta**

CODIGO: FORFAT24

V.1

FECHA: 2007 10 18



1	Nido	Amero	95%
1	Costura	Cañamo	5%
No.	Pieza	Material	Cant. o %
Tabla de Componentes			

<b>Nombre de la Pieza:</b> Nido de gallina pequeño	<b>Referencia:</b> Fg506	<b>ESC.</b> 1:10	<b>Hoja No.31</b>
<b>Oficio:</b> Cestería	<b>Técnica:</b> Trenza Cosida	<b>Materia Prima:</b> Amero	

**Especificaciones Técnicas:** Elaborar la trenza y peluquearla para elaborar la base solamente; coserla con puntada perdida .

<b>Color:</b> Berenjena		<b>Capacidad de Producción / mes:</b> 12		<b>Dimensiones Generales (mm)</b>			
<b>Peso (gr.):</b> 310gr	<b>Precio Unitario:</b> \$ 32.500	<b>Precio por mayor:</b> \$ 28.750		<b>Largo:</b> 240	<b>Ancho:</b> 180	<b>Alto:</b> 80	<b>Diámetro:</b> N/A
<b>Artesano:</b> Marta Quiroga		<b>Teléfono:</b> 313 3383693					
<b>Grupo o Taller:</b> COOIFAGF			<b>Departamento:</b> Santander		<b>Ciudad:</b> Sucre		
<b>Certificado Hecho a Mano</b> Si <input type="checkbox"/> No <input checked="" type="checkbox"/>			<b>Localidad</b> <input type="checkbox"/> <b>Vereda</b> <input type="checkbox"/> <b>Resguardo</b> <input type="checkbox"/> : Sabanagrande				

**Observaciones:** Los productos se pueden elaborar en cualquier color

<b>Responsable:</b> Maria Elena Uribe Velez		<b>Dibujante:</b> Maria Elena Uribe					
<b>Aprobado por:</b> Pedro Perini		<b>Fecha:</b> 30/09/2008	<b>Referente(s)</b> <input type="checkbox"/>	<b>Línea</b> <input checked="" type="checkbox"/>	<b>Muestra</b> <input checked="" type="checkbox"/>		

Terminada   
En proceso



**FORMATO**  
**Ficha de Producto y**  
**Planos Técnicos**  
**Carta**

CODIGO: FORFAT24 V.1  
 FECHA: 2007 10 18

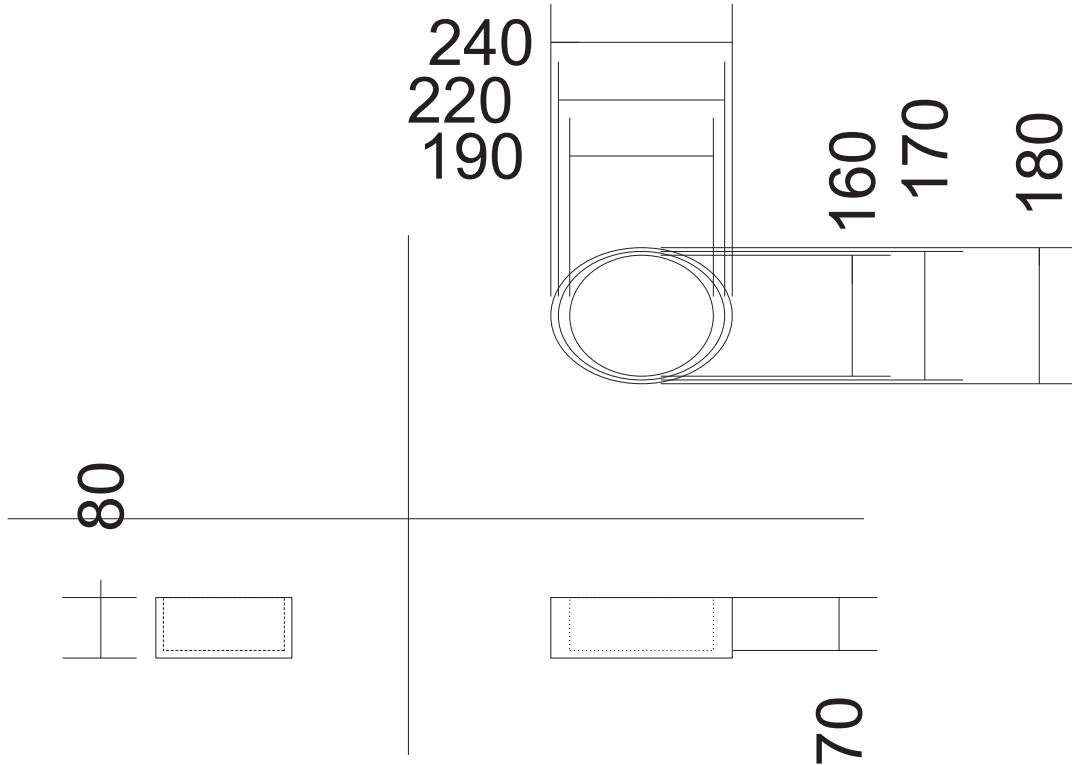

1	Nido	Amero	95%
1	Costura	Cañamo	5%
No.	Pieza	Material	Cant. o %
Tabla de Componentes			

<b>Nombre de la Pieza:</b> Nido de gallina pequeño	<b>Referencia:</b> Fg506	<b>ESC.</b> 1:10	<b>Hoja No.32</b>
<b>Oficio:</b> Cestería	<b>Técnica:</b> Trenza Cosida	<b>Materia Prima:</b> Amero	

**Especificaciones Técnicas:** Elaborar la trenza y peluquearla para elaborar la base solamente; coserla con puntada perdida .

<b>Color:</b> Berenjena	<b>Capacidad de Producción / mes:</b> 12	<b>Dimensiones Generales (mm)</b>				
<b>Peso (gr.):</b> 310gr	<b>Precio Unitario:</b> \$ 32.500	<b>Precio por mayor:</b> \$ 28.750	<b>Largo:</b> 240	<b>Ancho:</b> 180	<b>Alto:</b> 80	<b>Diámetro:</b> N/A

<b>Artesano:</b> Marta Quiroga	<b>Teléfono:</b> 313 3383693		
<b>Grupo o Taller:</b> COOPIFAGF	<b>Departamento:</b> Santander	<b>Ciudad:</b> Sucre	
<b>Certificado Hecho a Mano</b> Si <input type="checkbox"/> No <input checked="" type="checkbox"/>	<b>Localidad</b> <input type="checkbox"/> <b>Vereda</b> <input type="checkbox"/> <b>Resguardo</b> <input type="checkbox"/> : <b>Sabanagrande</b>		

**Observaciones:** Los productos se pueden elaborar en cualquier color

<b>Responsable:</b> Maria Elena Uribe Velez	<b>Dibujante:</b> Maria Elena Uribe		
<b>Aprobado por:</b> Pedro Perini	<b>Fecha:</b> 30/09/2008	Referente(s) <input type="checkbox"/>	Línea <input checked="" type="checkbox"/> Muestra <input checked="" type="checkbox"/> <input type="checkbox"/>

Terminada   
 En proceso



**FORMATO**  
**Ficha de Producto y**  
**Planos Técnicos**  
**Carta**

CODIGO: FORFAT24

V.1

FECHA: 2007 10 18



1	Individual	Amero	95%
1	Costura	Cañamo	5%
No.	Pieza	Material	Cant. o %
<b>Tabla de Componentes</b>			

<b>Nombre de la Pieza:</b> Individual	<b>Referencia:</b> Fg507	<b>ESC.</b> 1:10	<b>Hoja No.33</b>
<b>Oficio:</b> Cestería	<b>Técnica:</b> Trenza Cosida	<b>Materia Prima:</b> Amero	

**Especificaciones Técnicas:** Elaborar la trenza y peluquearla; coserla con puntada perdida en forma de espiral .

<b>Color:</b> uva y verde	<b>Capacidad de Producción / mes:</b> 48	<b>Dimensiones Generales (mm)</b>				
<b>Peso (gr.):</b> 575gr	<b>Precio Unitario:</b> \$ 11.700	<b>Precio por mayor:</b> \$ 10.350	<b>Largo:</b> N/A	<b>Ancho:</b> N/A	<b>Alto:</b> 20	<b>Diámetro:</b> 340

<b>Artesano:</b> Marta Quiroga	<b>Teléfono:</b> 313 3383693		
<b>Grupo o Taller:</b> COOIFAGF	<b>Departamento:</b> Santander	<b>Ciudad:</b> Sucre	
<b>Certificado Hecho a Mano</b> Si <input type="checkbox"/> No <input checked="" type="checkbox"/>	<b>Localidad</b> <input type="checkbox"/> <b>Vereda</b> <input type="checkbox"/> <b>Resguardo</b> <input type="checkbox"/> : <b>Sabanagrande</b>		

**Observaciones:** Los productos se pueden elaborar en cualquier color

<b>Responsable:</b> Maria Elena Uribe Velez	<b>Dibujante:</b> Maria Elena Uribe			
<b>Aprobado por:</b> Pedro Perini	<b>Fecha:</b> 30/09/2008	<b>Referente(s)</b> <input type="checkbox"/>	<b>Línea</b> <input checked="" type="checkbox"/>	<b>Muestra</b> <input checked="" type="checkbox"/> <input type="checkbox"/>

Terminada  
En proceso





**FORMATO**  
**Ficha de Producto y**  
**Planos Técnicos**  
**Carta**

CODIGO: FORFAT24 V.1  
 FECHA: 2007 10 18

340

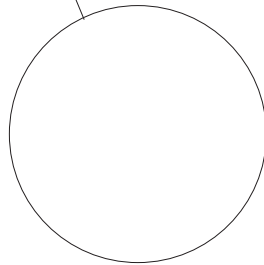

20

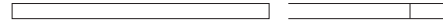

1	Individual	Amero	95%
1	Costura	Cañamo	5%
No.	Pieza	Material	Cant. o %
Tabla de Componentes			

<b>Nombre de la Pieza:</b> Individual	<b>Referencia:</b> Fg507	<b>ESC.</b> 1:10	<b>Hoja No.34</b>
<b>Oficio:</b> Cestería	<b>Técnica:</b> Trenza Cosida	<b>Materia Prima:</b> Amero	

**Especificaciones Técnicas:** Elaborar la trenza y peluquearla; coserla con puntada perdida en forma de espiral .

<b>Color:</b> uva y verde	<b>Capacidad de Producción / mes:</b> 48	<b>Dimensiones Generales (mm)</b>				
<b>Peso (gr.):</b> 575gr	<b>Precio Unitario:</b> \$ 11.700	<b>Precio por mayor:</b> \$ 10.350	<b>Largo:</b> N/A	<b>Ancho:</b> N/A	<b>Alto:</b> 20	<b>Diámetro:</b> 340

<b>Artesano:</b> Marta Quiroga	<b>Teléfono:</b> 313 3383693	<b>Departamento:</b> Santander		<b>Ciudad:</b> Sucre	
<b>Grupo o Taller:</b> COOPIFAGF		<b>Localidad:</b> <input type="checkbox"/> Vereda <input type="checkbox"/> Resguardo <input type="checkbox"/> : Sabanagrande			
<b>Certificado Hecho a Mano</b> Si <input type="checkbox"/> No <input checked="" type="checkbox"/>					

**Observaciones:** Los productos se pueden elaborar en cualquier color

<b>Responsable:</b> Maria Elena Uribe Velez	<b>Dibujante:</b> Maria Elena Uribe			<b>Terminada</b> <input checked="" type="checkbox"/>	<b>En proceso</b> <input type="checkbox"/>
<b>Aprobado por:</b> Pedro Perini	<b>Fecha:</b> 30/09/2008	<b>Referente(s)</b> <input type="checkbox"/>	<b>Línea</b> <input checked="" type="checkbox"/>	<b>Muestra</b> <input checked="" type="checkbox"/>	<input type="checkbox"/>



**FORMATO**  
**Ficha de Producto y**  
**Planos Técnicos**  
**Carta**

CODIGO: FORFAT24

V.1

FECHA: 2007 10 18



1	Posavaso	Amero	95%
1	Costura	Cañamo	5%
No.	Pieza	Material	Cant. o %
<b>Tabla de Componentes</b>			

<b>Nombre de la Pieza:</b> Posavaso		<b>Referencia:</b> Fg508		<b>ESC.</b> 1:10		<b>Hoja</b> No.35	
<b>Oficio:</b> Cestería		<b>Técnica:</b> Trenza Cosida		<b>Materia Prima:</b> Amero			
<b>Especificaciones Técnicas:</b> Elaborar la trenza y peluquearla; coserla con puntada perdida en forma de espiral .							
<b>Color:</b> uva y verde		<b>Capacidad de Producción / mes:</b> 48			<b>Dimensiones Generales (mm)</b>		
<b>Peso (gr.):</b> 45gr	<b>Precio Unitario:</b> \$ 3.250	<b>Precio por mayor:</b> \$ 2.875		<b>Largo:</b> N/A	<b>Ancho:</b> N/A	<b>Alto:</b> 10	<b>Diámetro:</b> 100
<b>Artesano:</b> Marta Quiroga			<b>Teléfono:</b> 313 3383693				
<b>Grupo o Taller:</b> COOIFAGF				<b>Departamento:</b> Santander		<b>Ciudad:</b> Sucre	
<b>Certificado Hecho a Mano</b> Si <input type="checkbox"/> No <input checked="" type="checkbox"/>				<b>Localidad</b> <input type="checkbox"/> <b>Vereda</b> <input type="checkbox"/> <b>Resguardo</b> <input type="checkbox"/> : Sabanagrande			
<b>Observaciones:</b> Los productos se pueden elaborar en cualquier color							
<b>Responsable:</b> Maria Elena Uribe Velez				<b>Dibujante:</b> Maria Elena Uribe			
<b>Aprobado por:</b> Pedro Perini				<b>Fecha:</b> 30/09/2008	<b>Referente(s)</b> <input type="checkbox"/>	<b>Línea</b> <input checked="" type="checkbox"/>	<b>Muestra</b> <input checked="" type="checkbox"/> <input type="checkbox"/>



**FORMATO**  
**Ficha de Producto y**  
**Planos Técnicos**  
**Carta**

CODIGO: FORFAT24

V.1

FECHA: 2007 10 18

100

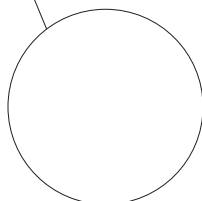

10



1	Posavaso	Amero	95%
1	Costura	Cañamo	5%
No.	Pieza	Material	Cant. o %

Tabla de Componentes

Nombre de la Pieza: Posavaso Referencia: Fg508 ESC. 1:10 Hoja No.36

Oficio: Cestería Técnica: Trenza Cosida Materia Prima: Amero

Especificaciones Técnicas: Elaborar la trenza y peluquearla; coserla con puntada perdida en forma de espiral .

Color: uva y verde		Capacidad de Producción / mes: 48		Dimensiones Generales (mm)			
Peso (gr): 45gr	Precio Unitario: \$ 3.250	Precio por mayor: \$ 2.875		Largo:	Ancho:	Alto:	Diámetro:
				N/A	N/A	10	100

Artesano: Marta Quiroga Teléfono: 313 3383693

Grupo o Taller: COOIFAGF Departamento: Santander Ciudad: Sucre

Certificado Hecho a Mano Si  No  Localidad  Vereda  Resguardo  : Sabanagrande

Observaciones: Los productos se pueden elaborar en cualquier color

Responsable: Maria Elena Uribe Velez Dibujante: Maria Elena Uribe

Aprobado por: Pedro Perini Fecha: 30/09/2008 Referente(s)  Línea  Muestra

Terminada   
 En proceso



**FORMATO**  
**Ficha de Producto y**  
**Planos Técnicos**  
**Carta**

CODIGO: FORFAT24

V.1

FECHA: 2007 10 18



4	Individual	Amero	100%
No.	Pieza	Material	Cant. o %
<b>Tabla de Componentes</b>			

<b>Nombre de la Pieza:</b> Individual	<b>Referencia:</b> FG501	<b>ESC.</b>	<b>Hoja No.</b> 01
<b>Oficio:</b> Tejeduría	<b>Técnica:</b> Trenzado	<b>Materia Prima:</b> Amero	

**Especificaciones Técnicas:** Elaborado en trenza natural y tinturada, costura con nylon No 14

<b>Color:</b> Natural y rojo	<b>Capacidad de Producción / mes:</b> 192	<b>Dimensiones Generales (mm)</b>				
<b>Peso (gr.) :</b> 142gr	<b>Precio Unitario:</b> \$15.100	<b>Precio por mayor:</b> \$ 14.400	<b>Largo:</b> 400	<b>Ancho:</b> 300	<b>Alto:</b> N/A	<b>Diámetro:</b> N/A

<b>Artesano:</b> Doris Ardila	<b>Teléfono:</b> 310 7948114		
<b>Grupo o Taller:</b> Guardabosques Sabanagrande	<b>Departamento:</b> Santander	<b>Municipio:</b> Sucre	
<b>Certificado Hecho a Mano</b> Si <input type="checkbox"/> No <input checked="" type="checkbox"/>	<b>Corregimiento</b> <input checked="" type="checkbox"/> Vereda <input type="checkbox"/> Resguardo <input type="checkbox"/> : Sabanagrande		

**Observaciones:** Los Beneficiarios son aprendices del oficio de tejeduría

<b>Responsable:</b> Lili Patricia Daza H.	<b>Dibujante:</b> Lili Patricia Daza H.				
<b>Aprobado por:</b> Comité de diseño CDA	<b>Fecha:</b> 08/05/2008	Referente(s) <input type="checkbox"/>	Línea <input checked="" type="checkbox"/>	Muestra <input checked="" type="checkbox"/>	<input type="checkbox"/>

Terminada   
En proceso



**FORMATO**  
**Ficha de Producto y**  
**Planos Técnicos**  
**Carta**

CODIGO: FORFAT24

V.1

FECHA: 2007 10 18

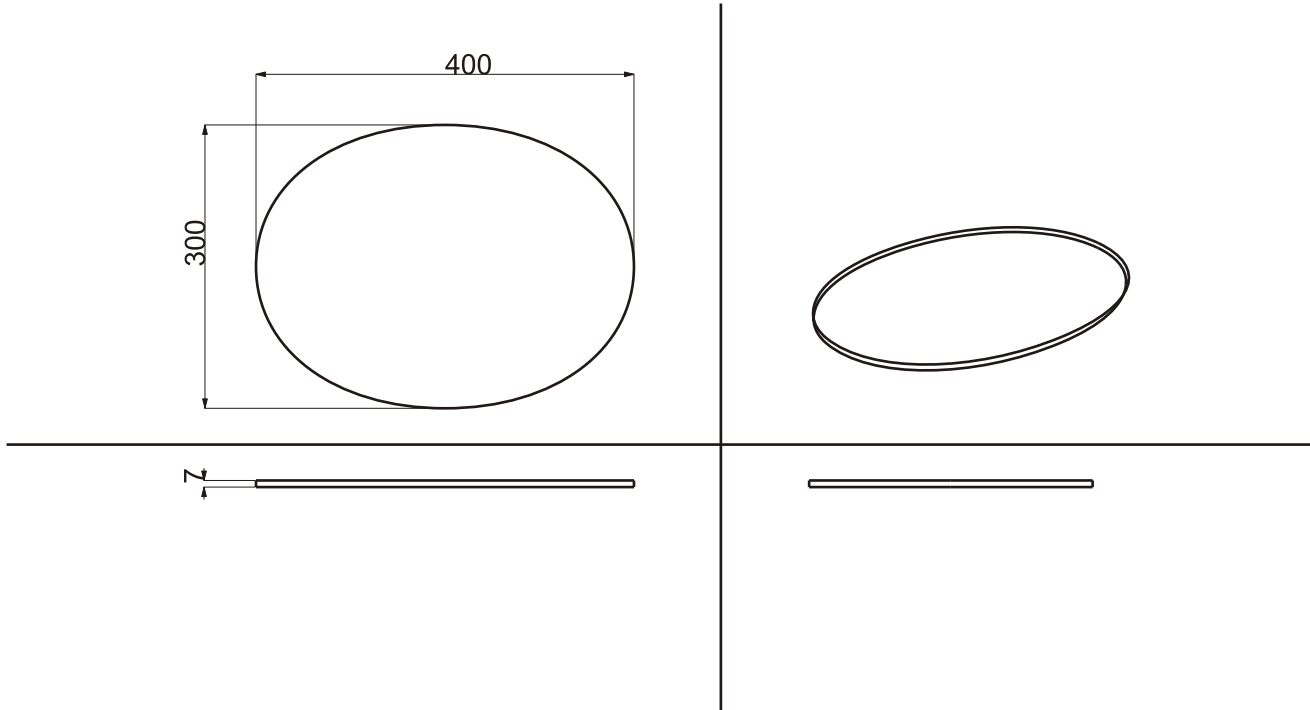

4	Individual	Amero	100%
No.	Pieza	Material	Cant. o %
Tabla de Componentes			

Nombre de la Pieza: Individual Referencia: FG501 ESC. 1:8 Hoja No. 02

Oficio: Tejeduría Técnica: Trenzado Materia Prima: Amero

Especificaciones Técnicas: Elaborado en trenza natural y tinturada, costura con nylon No 14

Color: Natural y rojo Capacidad de Producción / mes: 192 Dimensiones Generales (mm)

Peso (gr.) : 142gr Precio Unitario: \$15.100 Precio por mayor: \$ 14.400 Largo: 400 Ancho: 300 Alto: N/A Diámetro: N/A

Artesano: Doris Ardila Teléfono: 310 7948114

Grupo o Taller: Guardabosques Sabanagrande Departamento: Santander Municipio: Sucre

Certificado Hecho a Mano Si  No X Corregimiento  Vereda  Resguardo  : Sabanagrande

Observaciones: Los Beneficiarios son aprendices del oficio de tejeduría

Responsable: Lili Patricia Daza H. Dibujante: Lili Patricia Daza H.

Aprobado por: Comité de diseño CDA Fecha: 08/05/2008 Referente(s)  Línea  Muestra

Terminada   
 En proceso





**FORMATO**  
**Ficha de Producto y**  
**Planos Técnicos**  
**Carta**

CODIGO: FORFAT24

V.1

FECHA: 2007 10 18



4	Portavaso	Amero	100%
No.	Pieza	Material	Cant. o %
<b>Tabla de Componentes</b>			

<b>Nombre de la Pieza:</b> Portavaso	<b>Referencia:</b> FG 502	<b>ESC.</b>	<b>Hoja No.</b> 03
<b>Oficio:</b> Tejeduría	<b>Técnica:</b> Trenzado	<b>Materia Prima:</b> Amero	

**Especificaciones Técnicas:** Elaborado en trenza natural y tinturada, costura con nylon No 14

<b>Color:</b> Natural y rojo	<b>Capacidad de Producción / mes:</b> 480	<b>Dimensiones Generales (mm)</b>				
<b>Peso (gr.):</b> 22gr	<b>Precio Unitario:</b> \$5880	<b>Precio por mayor:</b> \$ 5610	<b>Largo:</b> N/A	<b>Ancho:</b> N/A	<b>Alto:</b> N/A	<b>Diámetro:</b> 130
<b>Artesano:</b> Doris Ardila	<b>Teléfono:</b> 310 7948114					

<b>Grupo o Taller:</b> Guardabosques Sabanagrande	<b>Departamento:</b> Santander	<b>Municipio:</b> Sucre
<b>Certificado Hecho a Mano</b> Si <input type="checkbox"/> No <input checked="" type="checkbox"/>	<b>Corregimiento</b> <input checked="" type="checkbox"/> Vereda <input type="checkbox"/> Resguardo <input type="checkbox"/> : Sabanagrande	

**Observaciones:** Los Beneficiarios son aprendices del oficio de tejeduría

<b>Responsable:</b> Lili Patricia Daza H.	<b>Dibujante:</b> Lili Patricia Daza H.				
<b>Aprobado por:</b> Comité de diseño CDA	<b>Fecha:</b> 08/05/2008	Referente(s) <input type="checkbox"/>	Línea <input checked="" type="checkbox"/>	Muestra <input checked="" type="checkbox"/>	<input type="checkbox"/>

Terminada   
En proceso





**FORMATO**  
**Ficha de Producto y**  
**Planos Técnicos**  
**Carta**

CODIGO: FORFAT24

V.1

FECHA: 2007 10 18

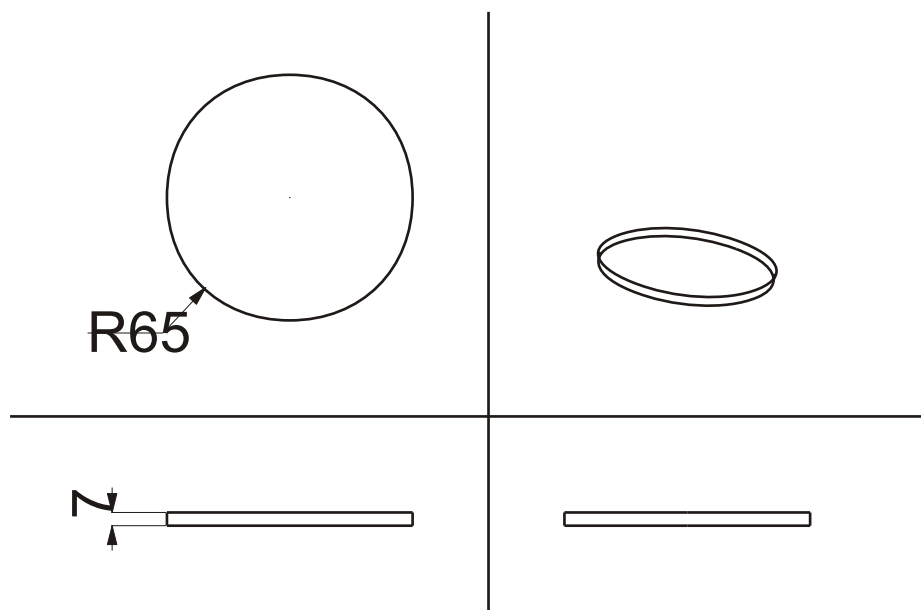

4	Portavasos	Amero	100%
No.	Pieza	Material	Cant. o %
<b>Tabla de Componentes</b>			

Nombre de la Pieza: Portavasos      Referencia: FG 502      ESC. 1:4      Hoja No. 04

Oficio: Tejeduría      Técnica: Trenzado      Materia Prima: Amero

Especificaciones Técnicas: Elaborado en trenza natural y tinturada, costura con nylon No 14

Color: Natural y rojo		Capacidad de Producción / mes: 480		Dimensiones Generales (mm)			
Peso (gr.) : 22gr	Precio Unitario: \$5880	Precio por mayor: \$ 5610		Largo:	Ancho:	Alto:	Diámetro:
Artesano: Doris Ardila		Teléfono: 310 7948114		N/A	N/A	N/A	130

Grupo o Taller: Guardabosques Sabanagrande      Departamento: Santander      Municipio: Sucre

Certificado Hecho a Mano Si  No X      Corregimiento  Vereda  Resguardo  : Sabanagrande

Observaciones: Los Beneficiarios son aprendices del oficio de tejeduría

Responsable: Lili Patricia Daza H.      Dibujante: Lili Patricia Daza H.

Aprobado por: Comité de diseño CDA      Fecha: 08/05/2008      Referente(s)  Línea  Muestra

Terminada  En proceso



**FORMATO**  
**Ficha de Producto y**  
**Planos Técnicos**  
**Carta**

CODIGO: FORFAT24

V.1

FECHA: 2007 10 18



N/A

2	Panera	Amero	100%
No.	Pieza	Material	Cant. o %
Tabla de Componentes			

Nombre de la Pieza: Frutero	Referencia: FG 503	ESC.	Hoja No. 05
Oficio: Tejeduría	Técnica: Trenzado	Materia Prima: Amero	

Especificaciones Técnicas: Elaborado en trenza natural y tinturada, costura con nylon No 14			

Color: Natural y rojo	Capacidad de Producción / mes: 192	Dimensiones Generales (mm)				
Peso (gr.) : 185gr	Precio Unitario: \$17420	Precio por mayor: \$ 16.630	Largo: N/A	Ancho: N/A	Alto: 70	Diámetro: 280

Artesano: Doris Ardila	Teléfono: 310 7948114				
Grupo o Taller: Guardabosques Sabanagrande	Departamento: Santander	Municipio: Sucre			
Certificado Hecho a Mano Si <input type="checkbox"/> No X	Corregimiento <input checked="" type="checkbox"/> Vereda <input type="checkbox"/> Resguardo <input type="checkbox"/> : Sabanagrande				

Observaciones: Los Beneficiarios son aprendices del oficio de tejeduría					

Responsable: Lili Patricia Daza H.	Dibujante: Lili Patricia Daza H.				
Aprobado por: Comité de diseño CDA	Fecha: 08/05/2008	Referente(s) <input type="checkbox"/>	Línea <input checked="" type="checkbox"/>	Muestra <input checked="" type="checkbox"/>	<input type="checkbox"/>

Terminada   
 En proceso



**FORMATO**  
**Ficha de Producto y**  
**Planos Técnicos**  
**Carta**

CODIGO: FORFAT24

V.1

FECHA: 2007 10 18

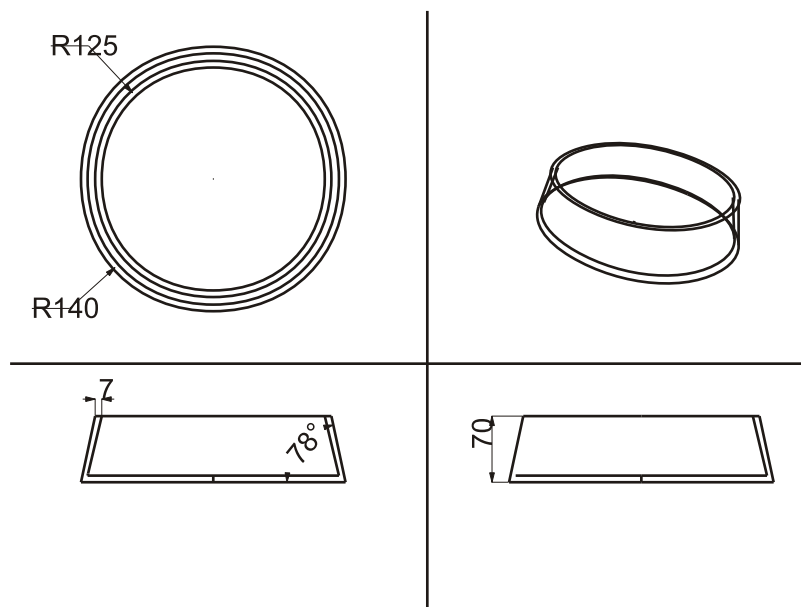

2	Panera	Amero	100%
No.	Pieza	Material	Cant. o %
<b>Tabla de Componentes</b>			

Nombre de la Pieza: Frutero Referencia: FG 503 ESC. 1:8 Hoja No. 06

Oficio: Tejeduría Técnica: Trenzado Materia Prima: Amero

Especificaciones Técnicas: Elaborado en trenza natural y tinturada, costura con nylon No 14

Color: Natural y rojo	Capacidad de Producción / mes: 192	Dimensiones Generales (mm)				
Peso (gr.) : 185gr	Precio Unitario: \$17420	Precio por mayor: \$ 16.630	Largo: N/A	Ancho: N/A	Alto: 70	Diámetro: 280

Artesano: Doris Ardila Teléfono: 310 7948114

Grupo o Taller: Guardabosques Sabanagrande Departamento: Santander Municipio: Sucre

Certificado Hecho a Mano Si  No X Corregimiento  Vereda  Resguardo  : Sabanagrande

Observaciones: Los Beneficiarios son aprendices del oficio de tejeduría

Responsable: Lili Patricia Daza H. Dibujante: Lili Patricia Daza H.

Aprobado por: Comité de diseño CDA Fecha: 08/05/2008 Referente(s)  Línea  Muestra



**FORMATO**  
**Ficha de Producto y**  
**Planos Técnicos**  
**Carta**

CODIGO: FORFAT24

V.1

FECHA: 2007 10 18



2	Bandeja	Amero	20%
		Madera	80%
No.	Pieza	Material	Cant. o %
<b>Tabla de Componentes</b>			

<b>Nombre de la Pieza:</b> Bandeja		<b>Referencia:</b> FG 504		<b>ESC.</b>		<b>Hoja No.</b> 07	
<b>Oficio:</b> Taracea		<b>Técnica:</b> Aplique sobre madera		<b>Materia Prima:</b> Amero y madera			
<b>Especificaciones Técnicas:</b> Bandejas elaboradas por ebanistas de Sabanagrande, en cedro cultivado en la zona. Apliques en amero tinturado y/o natural, recorados. Pegante Invercristil 570 o boxer							
<b>Color:</b> Natural y azul		<b>Capacidad de Producción / mes:</b> 193		<b>Dimensiones Generales (mm)</b>			
<b>Peso (gr.) :</b> 202gr	<b>Precio Unitario:</b> \$38.100	<b>Precio por mayor:</b> \$ 36.450		<b>Largo:</b> 430	<b>Ancho:</b> 150	<b>Alto:</b> 45	<b>Diámetro:</b> N/A
<b>Artesano:</b> Doris Ardila		<b>Teléfono:</b> 310 7948114					
<b>Grupo o Taller:</b> Guardabosques Sabanagrande				<b>Departamento:</b> Santander		<b>Municipio:</b> Sucre	
<b>Certificado Hecho a Mano</b> Si <input type="checkbox"/> No <input checked="" type="checkbox"/>				<b>Corregimiento</b> <input checked="" type="checkbox"/> Vereda <input type="checkbox"/> Resguardo <input type="checkbox"/> : Sabanagrande			
<b>Observaciones:</b> Los Beneficiarios son aprendices del oficio.							
<b>Responsable:</b> Lili Patricia Daza H.				<b>Dibujante:</b> Lili Patricia Daza H.			
<b>Aprobado por:</b> Comité de diseño CDA				<b>Fecha:</b> 08/05/2008	<b>Referente(s)</b> <input type="checkbox"/>	<b>Línea</b> <input checked="" type="checkbox"/>	<b>Muestra</b> <input checked="" type="checkbox"/> <input type="checkbox"/>



**FORMATO**  
**Ficha de Producto y**  
**Planos Técnicos**  
**Carta**

CODIGO: FORFAT24

V.1

FECHA: 2007 10 18

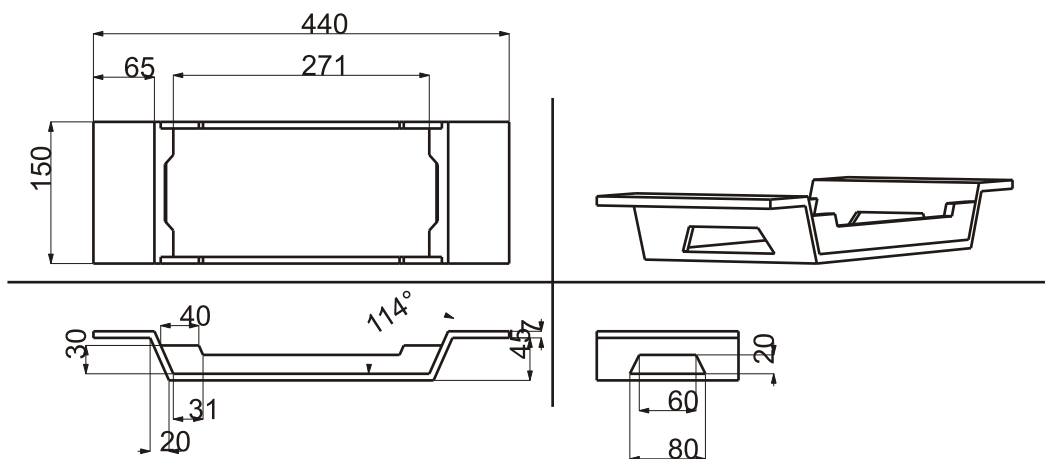

2	Bandeja	Amero	20%
		Madera	80%
No.	Pieza	Material	Cant. o %
Tabla de Componentes			

Nombre de la Pieza: **Bandeja** Referencia: **FG 504** ESC. 1:8 Hoja No. **08**

Oficio: **Taracea** Técnica: **Aplique sobre madera** Materia Prima: **Amero y madera**

Especificaciones Técnicas: **Bandejas elaboradas por ebanistas de Sabanagrande, en cedro cultivado en la zona. Apliques en amero tinturado y/o natural, recorados. Pegante Invercristal 570 o boxer**

Color: <b>Natural y azul</b>		Capacidad de Producción / mes: <b>193</b>		Dimensiones Generales (mm)			
Peso (gr.) : <b>202gr</b>	Precio Unitario: <b>\$38.100</b>	Precio por mayor: <b>\$ 36.450</b>		Largo: <b>430</b>	Ancho: <b>150</b>	Alto: <b>45</b>	Diámetro: <b>N/A</b>

Artesano: **Doris Ardila** Teléfono: **310 7948114**

Grupo o Taller: **Guardabosques Sabanagrande** Departamento: **Santander** Municipio: **Sucre**

Certificado Hecho a Mano Si  No  Corregimiento  Vereda  Resguardo  : **Sabanagrande**

Observaciones: **Los Beneficiarios son aprendices del oficio**

Responsable: **Lili Patricia Daza H.** Dibujante: **Lili Patricia Daza H.**

Aprobado por: **Comite de diseño CDA** Fecha: **08/05/2008** Referente(s)  Línea  Muestra





**FORMATO**  
**Ficha de Producto y**  
**Planos Técnicos**  
**Carta**

CODIGO: FORFAT24

V.1

FECHA: 2007 10 18

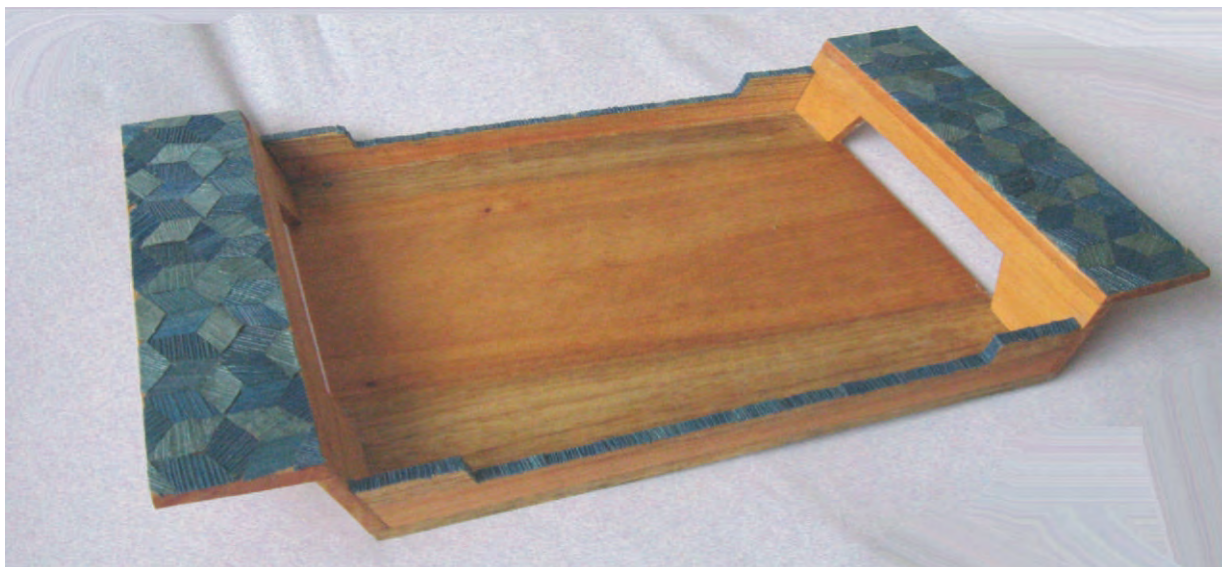

3	Bandeja	Amero	20%
		Madera	80%
No.	Pieza	Material	Cant. o %
<b>Tabla de Componentes</b>			

Nombre de la Pieza: <b>Bandeja</b>		Referencia: <b>FG 505</b>		ESC.		Hoja No. <b>09</b>	
Oficio: <b>Taracea</b>		Técnica: <b>Aplique sobre madera</b>		Materia Prima: <b>Amero y madera</b>			
Especificaciones Técnicas: <b>Bandejas elaboradas por ebanistas de Sabanagrande, en cedro cultivado en la zona. Apliques en amero tinturado y/o natural, recordados. Pegante Invercristil 570 o boxer</b>							
Color: <b>Natural y azul</b>		Capacidad de Producción / mes: <b>193</b>		Dimensiones Generales (mm)			
Peso (gr.) : <b>325gr</b>	Precio Unitario: <b>\$38.100</b>	Precio por mayor: <b>\$ 36.450</b>		Largo: <b>450</b>	Ancho: <b>250</b>	Alto: <b>45</b>	Diámetro: <b>N/A</b>
Artesano: <b>Doris Ardila</b>		Teléfono: <b>310 7948114</b>					
Grupo o Taller: <b>Guardabosques Sabanagrande</b>			Departamento: <b>Santander</b>		Municipio: <b>Sucre</b>		
Certificado Hecho a Mano Si <input type="checkbox"/> No <input checked="" type="checkbox"/>			Corregimiento <input checked="" type="checkbox"/> Vereda <input type="checkbox"/> Resguardo <input type="checkbox"/> : <b>Sabanagrande</b>				
Observaciones: <b>Los Beneficiarios son aprendices del oficio</b>							
Responsable: <b>Lili Patricia Daza H.</b>				Dibujante: <b>Lili Patricia Daza H.</b>			
Aprobado por: <b>Comite de diseño CDA</b>			Fecha: <b>08/05/2008</b>		Referente(s) <input type="checkbox"/>	Línea <input checked="" type="checkbox"/>	Muestra <input checked="" type="checkbox"/> <input type="checkbox"/>





**FORMATO**  
**Ficha de Producto y**  
**Planos Técnicos**  
**Carta**

CODIGO: FORFAT24

V.1

FECHA: 2007 10 18

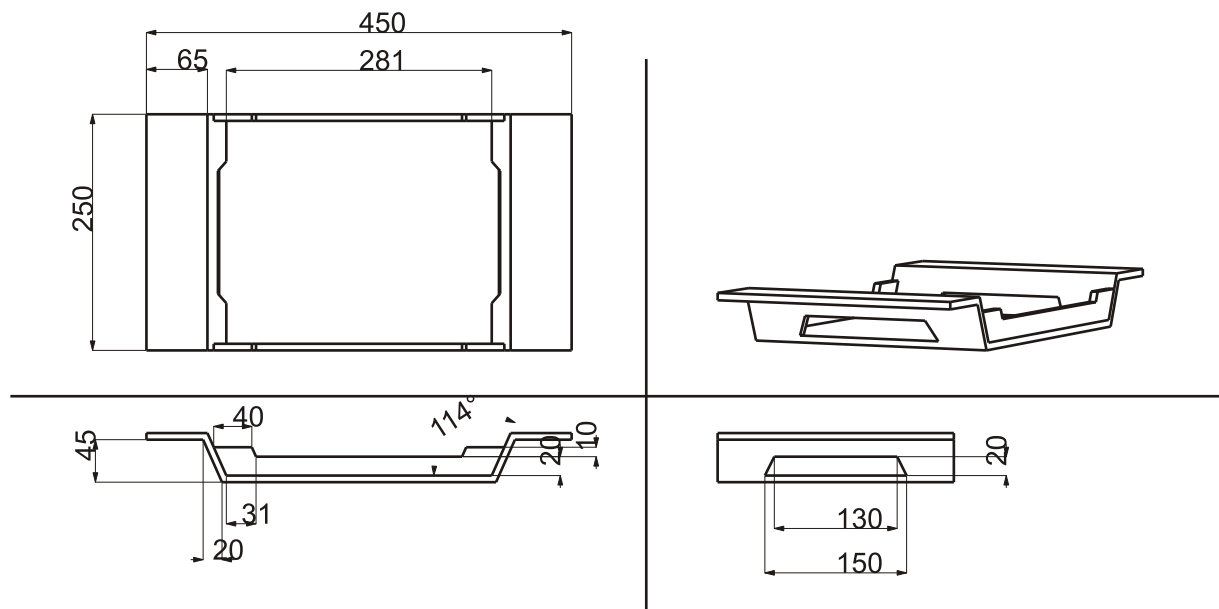

3	Bandeja	Amero	20%
		Madera	80%
No.	Pieza	Material	Cant. o %
Tabla de Componentes			

Nombre de la Pieza: <b>Bandeja</b>		Referencia: <b>FG 505</b>		ESC.1:8		Hoja No. 10	
Oficio: <b>Taracea</b>		Técnica: <b>Aplique sobre madera</b>		Materia Prima: <b>Amero y madera</b>			
Especificaciones Técnicas: <b>Bandejas elaboradas por ebanistas de Sabanagrande, en cedro cultivado en la zona. Apliques en amero tinturado y/o natural, recorados. Pegante Invercristal 570 o boxer</b>							
Color: <b>Natural y azul</b>		Capacidad de Producción / mes: <b>193</b>		Dimensiones Generales (mm)			
Peso (gr.): <b>325gr</b>	Precio Unitario: <b>\$38.100</b>	Precio por mayor: <b>\$ 36.450</b>		Largo: <b>450</b>	Ancho: <b>250</b>	Alto: <b>45</b>	Diámetro: <b>N/A</b>
Artesano: <b>Doris Ardila</b>		Teléfono: <b>310 7948114</b>					
Grupo o Taller: <b>Guardabosques Sabanagrande</b>				Departamento: <b>Santander</b>		Municipio: <b>Sucre</b>	
Certificado Hecho a Mano Si <input type="checkbox"/> No <input checked="" type="checkbox"/>				Corregimiento <input checked="" type="checkbox"/> Vereda <input type="checkbox"/> Resguardo <input type="checkbox"/> : <b>Sabanagrande</b>			
Observaciones: <b>Los Beneficiarios son aprendices del oficio</b>							
Responsable: <b>Lili Patricia Daza H.</b>				Dibujante: <b>Lili Patricia Daza H.</b>			
Aprobado por: <b>Comite de diseño CDA</b>				Fecha: <b>08/05/2008</b>	Referente(s) <input type="checkbox"/>	Línea <input checked="" type="checkbox"/>	Muestra <input checked="" type="checkbox"/> <input type="checkbox"/>

Terminada   
 En proceso



**FORMATO**  
**Ficha de Producto y**  
**Planos Técnicos**  
**Carta**

CODIGO: FORFAT24

V.1

FECHA: 2007 10 18



2	Bandeja	Amero	20%
		Madera	80%
No.	Pieza	Material	Cant. o %
Tabla de Componentes			

Nombre de la Pieza: <b>Bandeja</b>	Referencia: <b>FG 506</b>	ESC.	Hoja No. <b>11</b>
Oficio: <b>Taracea</b>	Técnica: <b>Aplique sobre madera</b>	Materia Prima: <b>Amero y madera</b>	

**Especificaciones Técnicas:** Bandejas elaboradas por ebanistas de Sabanagrande, en cedro cultivado en la zona. Apliques en amero tinturado y/o natural, recorados. Pegante Invercristal 570 o boxer

Color: <b>Natural y azul</b>	Capacidad de Producción / mes: <b>193</b>	Dimensiones Generales (mm)			
Peso (gr.) : <b>479gr</b>	Precio Unitario: <b>\$38.100</b>	Precio por mayor: <b>\$ 36.450</b>	Largo: <b>640</b>	Ancho: <b>260</b>	Alto: <b>45</b>
					Diámetro: <b>N/A</b>

Artesano: <b>Doris Ardila</b>	Teléfono: <b>310 7948114</b>		
Grupo o Taller: <b>Guardabosques Sabanagrande</b>	Departamento: <b>Santander</b>	Municipio: <b>Sucre</b>	
Certificado Hecho a Mano <input type="checkbox"/> No <input checked="" type="checkbox"/>	Corregimiento <input checked="" type="checkbox"/> Vereda <input type="checkbox"/> Resguardo <input type="checkbox"/> : <b>Sabanagrande</b>		

Observaciones: **Los Beneficiarios son aprendices del oficio**

Responsable: <b>Lili Patricia Daza H.</b>	Dibujante: <b>Lili Patricia Daza H.</b>		
Aprobado por: <b>Comite de diseño CDA</b>	Fecha: <b>08/05/2008</b>	Referente(s) <input type="checkbox"/>	Línea <input checked="" type="checkbox"/> Muestra <input checked="" type="checkbox"/> <input type="checkbox"/>



**FORMATO**  
**Ficha de Producto y**  
**Planos Técnicos**  
**Carta**

CODIGO: FORFAT24

V.1

FECHA: 2007 10 18

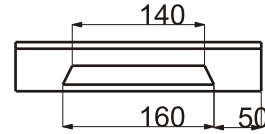
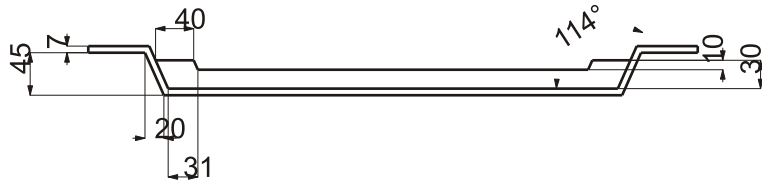
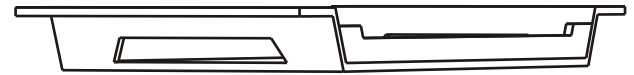
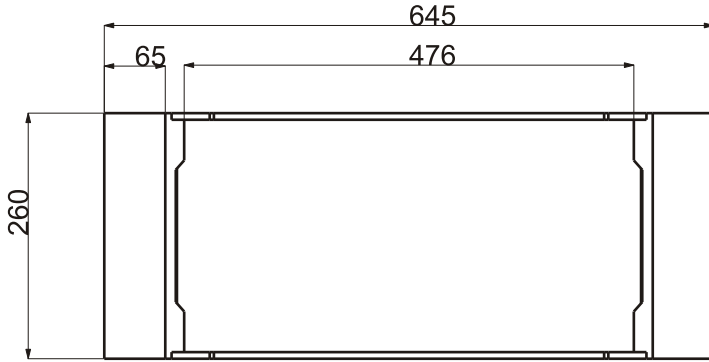

2	Bandeja	Amero	20%
		Madera	80%
No.	Pieza	Material	Cant. o %
Tabla de Componentes			

Nombre de la Pieza: **Bandeja** Referencia: **FG 506** ESC. 1:8 Hoja No. 12

Oficio: **Taracea** Técnica: **Aplique sobre madera** Materia Prima: **Amero y madera**

Especificaciones Técnicas: **Bandejas elaboradas por ebanistas de Sabanagrande, en cedro cultivado en la zona. Apliques en amero tinturado y/o natural, recorados. Pegante Invercrlil 570 o boxer**

Color: <b>Natural y azul</b>		Capacidad de Producción / mes: <b>193</b>	Dimensiones Generales (mm)			
Peso (gr.): <b>479gr</b>	Precio Unitario: <b>\$38.100</b>	Precio por mayor: <b>\$ 36.450</b>	Largo: <b>640</b>	Ancho: <b>260</b>	Alto: <b>45</b>	Diámetro: <b>N/A</b>

Artesano: **Doris Ardila** Teléfono: **310 7948114**

Grupo o Taller: **Guardabosques Sabanagrande** Departamento: **Santander** Municipio: **Sucre**

Certificado Hecho a Mano Si  No  Corregimiento  Vereda  Resguardo  : **Sabanagrande**

Observaciones: **Los Beneficiarios son aprendices del oficio**

Responsable: **Lili Patricia Daza H.** Dibujante: **Lili Patricia Daza H.**

Aprobado por: **Comite de diseño CDA** Fecha: **08/05/2008** Referente(s)  Línea  Muestra



**FORMATO**  
**Ficha de Producto y**  
**Planos Técnicos**  
**Carta**

CODIGO: FORFAT24

V.1

FECHA: 2007 10 18



1	Canasto	Amero	45%
		Caña	55%
No.	Pieza	Material	Cant. o %
Tabla de Componentes			

Nombre de la Pieza: Canasto	Referencia: FG 507	ESC.	Hoja No. 13
Oficio: Cestería	Técnica: Trenzado y tramado	Materia Prima: Amero y caña	

Especificaciones Técnicas: Trenza elaborada en amero tinturado y/o natural, rematada con nylon. Caña procesada en la zona.

Color: Natural, azul y verde	Capacidad de Producción / mes: 30	Dimensiones Generales (mm)				
Peso (gr.) : 264gr	Precio Unitario: \$52.400	Precio por mayor: \$ 49.800	Largo: N/A	Ancho: N/A	Alto: 220	Diámetro: 200

Artesano: Doris Ardila	Teléfono: 310 7948114				
Grupo o Taller: Guardabosques Sabanagrande	Departamento: Santander	Municipio: Sucre			
Certificado Hecho a Mano Si <input type="checkbox"/> No X	Corregimiento <input checked="" type="checkbox"/> Vereda <input type="checkbox"/> Resguardo <input type="checkbox"/> : Sabanagrande				

Observaciones: Los Beneficiarios son aprendices del oficio

Responsable: Lili Patricia Daza H.	Dibujante: Lili Patricia Daza H.				
Aprobado por: Comité de diseño CDA	Fecha: 08/05/2008	Referente(s) <input type="checkbox"/>	Línea <input checked="" type="checkbox"/>	Muestra <input checked="" type="checkbox"/>	<input type="checkbox"/>

Terminada   
En proceso



**FORMATO**  
**Ficha de Producto y**  
**Planos Técnicos**  
**Carta**

CODIGO: FORFAT24

V.1

FECHA: 2007 10 18

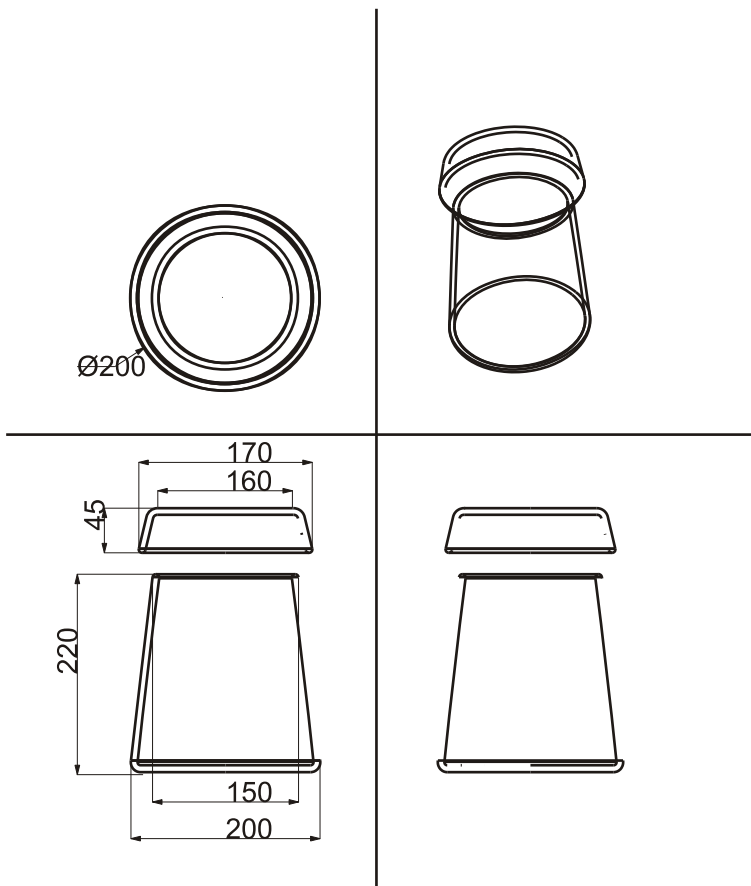

1	Canasto	Amero	45%
		Caña	55%
No.	Pieza	Material	Cant. o %
<b>Tabla de Componentes</b>			

Nombre de la Pieza: Canasto Referencia: FG 507 ESC. 1:8 Hoja No. 14

Oficio: Cestería Técnica: Trenzado y tramado Materia Prima: Amero y caña

Especificaciones Técnicas: Trenza elaborada en amero tinturado y/o natural, rematada con nylon. Caña procesada en la zona.

Color: Natural, azul y verde	Capacidad de Producción / mes: 30	Dimensiones Generales (mm)			
Peso (gr.) : 264gr	Precio Unitario: \$52.400	Precio por mayor: \$ 49.800	Largo: N/A	Ancho: N/A	Alto: 220
					Diámetro: 200

Artesano: Doris Ardila Teléfono: 310 7948114

Grupo o Taller: Guardabosques Sabanagrande Departamento: Santander Municipio: Sucre

Certificado Hecho a Mano Si  No X Corregimiento  Vereda  Resguardo  : Sabanagrande

Observaciones: Los Beneficiarios son aprendices del oficio

Responsable: Lili Patricia Daza H. Dibujante: Lili Patricia Daza H.

Aprobado por: Comité de diseño CDA Fecha: 08/05/2008 Referente(s)  Línea  Muestra





**FORMATO**  
**Ficha de Producto y**  
**Planos Técnicos**  
**Carta**

CODIGO: FORFAT24

V.1

FECHA: 2007 10 18



1	Canasto	Amero	45%
		Caña	55%
No.	Pieza	Material	Cant. o %
<b>Tabla de Componentes</b>			

<b>Nombre de la Pieza:</b> Canasto	<b>Referencia:</b> FG 508	<b>ESC.</b>	<b>Hoja No.</b> 15
<b>Oficio:</b> Cestería	<b>Técnica:</b> Trenzado y tramado	<b>Materia Prima:</b> Amero y caña	

**Especificaciones Técnicas:** Trenza elaborada en amero tinturado y/o natural, rematada con nylon. Caña procesada en la zona.

<b>Color:</b> Natural, azul y verde	<b>Capacidad de Producción / mes:</b> 30	<b>Dimensiones Generales (mm)</b>			
<b>Peso (gr.):</b> 321gr	<b>Precio Unitario:</b> \$52.400	<b>Precio por mayor:</b> \$ 49.800	<b>Largo:</b> N/A	<b>Ancho:</b> N/A	<b>Alto:</b> 220
			<b>Diámetro:</b> 220		

<b>Artesano:</b> Doris Ardila	<b>Teléfono:</b> 310 7948114				
<b>Grupo o Taller:</b> Guardabosques Sabanagrande		<b>Departamento:</b> Santander		<b>Municipio:</b> Sucre	
<b>Certificado Hecho a Mano</b> Si <input type="checkbox"/> No <input checked="" type="checkbox"/>		<b>Corregimiento</b> <input checked="" type="checkbox"/> Vereda <input type="checkbox"/> Resguardo <input type="checkbox"/> : Sabanagrande			

**Observaciones:** Los Beneficiarios son aprendices del oficio

<b>Responsable:</b> Lili Patricia Daza H.	<b>Dibujante:</b> Lili Patricia Daza H.				
<b>Aprobado por:</b> Comité de diseño CDA	<b>Fecha:</b> 08/05/2008	<b>Referente(s)</b> <input type="checkbox"/>	<b>Línea</b> <input checked="" type="checkbox"/>	<b>Muestra</b> <input checked="" type="checkbox"/>	<input type="checkbox"/>

Terminada   
En proceso





**FORMATO**  
**Ficha de Producto y**  
**Planos Técnicos**  
**Carta**

CODIGO: FORFAT24

V.1

FECHA: 2007 10 18

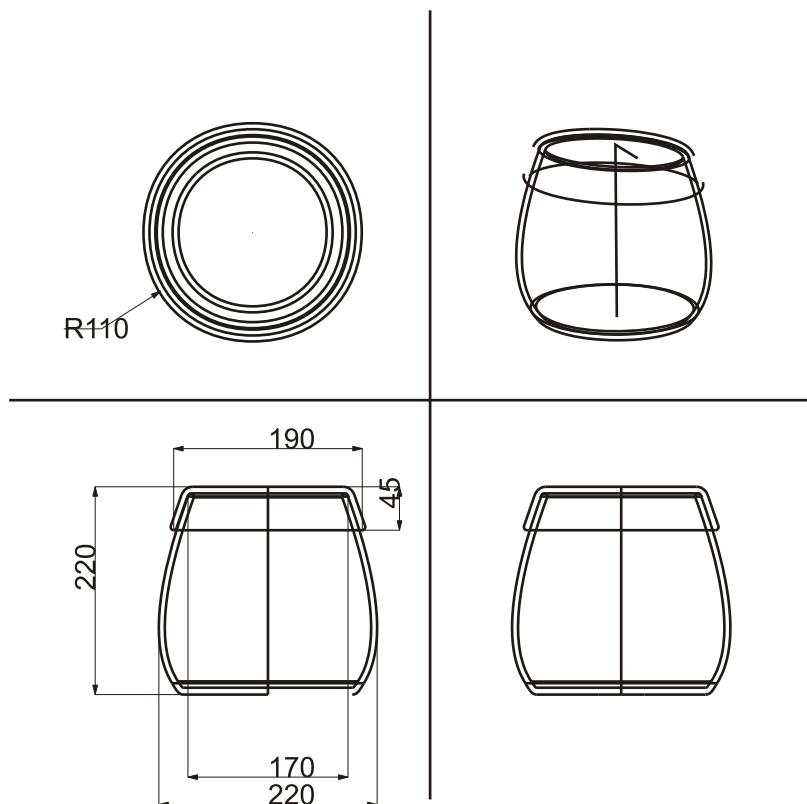

1	Canasto	Amero	45%
		Caña	55%
No.	Pieza	Material	Cant. o %

Tabla de Componentes

Nombre de la Pieza: Canasto Referencia: FG 508 ESC. 1:8 Hoja No. 16

Oficio: Cestería Técnica: Trenzado y tramado Materia Prima: Amero y caña

Especificaciones Técnicas: Trenza elaborada en amero tinturado y/o natural, rematada con nylon. Caña procesada en la zona.

Color: Natural, azul y verde	Capacidad de Producción / mes: 30	Dimensiones Generales (mm)			
Peso (gr.) : 321gr	Precio Unitario: \$52.400	Precio por mayor: \$ 49.800	Largo: N/A	Ancho: N/A	Alto: 220
					Diámetro: 220

Artesano: Doris Ardila	Teléfono: 310 7948114		
Grupo o Taller: Guardabosques Sabanagrande	Departamento: Santander	Municipio: Sucre	
Certificado Hecho a Mano Si <input type="checkbox"/> No X	Corregimiento <input checked="" type="checkbox"/> Vereda <input type="checkbox"/> Resguardo <input type="checkbox"/> : Sabanagrande		

Observaciones: Los Beneficiarios son aprendices del oficio

Responsable: Lili Patricia Daza H.	Dibujante: Lili Patricia Daza H.		
Aprobado por: Comité de diseño CDA	Fecha: 08/05/2008	Referente(s) <input type="checkbox"/>	Línea <input checked="" type="checkbox"/> Muestra <input checked="" type="checkbox"/> <input type="checkbox"/>

Terminada   
 En proceso



**FORMATO**  
**Ficha de Producto y**  
**Planos Técnicos**  
**Carta**

CODIGO: FORFAT24

V.1

FECHA: 2007 10 18



1	Canasto	Amero	45%
		Caña	55%
No.	Pieza	Material	Cant. o %
<b>Tabla de Componentes</b>			

Nombre de la Pieza: Canasto Referencia: FG 509 ESC. Hoja No. 17

Oficio: Cestería Técnica: Trenzado y tramado Materia Prima: Amero y caña

Especificaciones Técnicas: Trenza elaborada en amero tinturado y/o natural, rematada con nylon. Caña procesada en la zona.

Color: Natural, azul y verde	Capacidad de Producción / mes: 30	Dimensiones Generales (mm)				
Peso (gr.) : 270gr	Precio Unitario: \$52.400	Precio por mayor: \$ 49.800	Largo: N/A	Ancho: N/A	Alto: 210	Diámetro: 200

Artesano: Doris Ardila Teléfono: 310 7948114

Grupo o Taller: Guardabosques Sabanagrande Departamento: Santander Municipio: Sucre

Certificado Hecho a Mano Si  No X Corregimiento  Vereda  Resguardo  : Sabanagrande

Observaciones: Los Beneficiarios son aprendices del oficio

Responsable: Lili Patricia Daza H. Dibujante: Lili Patricia Daza H.

Aprobado por: Comité de diseño CDA Fecha: 08/05/2008 Referente(s)  Línea  Muestra

Terminada  En proceso



**FORMATO**  
**Ficha de Producto y**  
**Planos Técnicos**  
**Carta**

CODIGO: FORFAT24

V.1

FECHA: 2007 10 18

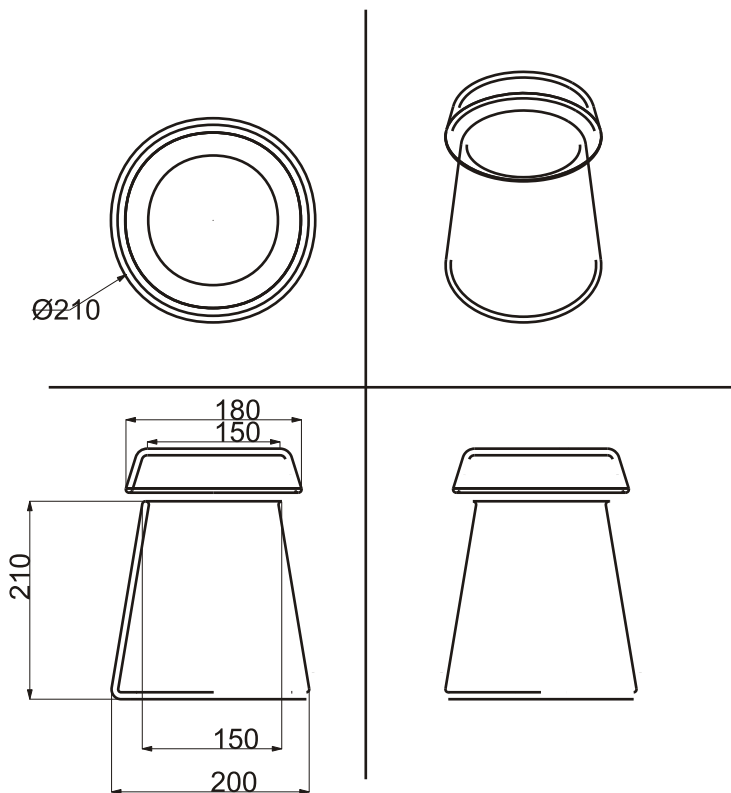

1	Canasto	Amero	45%
		Caña	55%
No.	Pieza	Material	Cant. o %
<b>Tabla de Componentes</b>			

Nombre de la Pieza: Canasto Referencia: FG 509 ESC. 1:8 Hoja No. 18

Oficio: Cestería Técnica: Trenzado y tramado Materia Prima: Amero y caña

Especificaciones Técnicas: Trenza elaborada en amero tinturado y/o natural, rematada con nylon. Caña procesada en la zona.

Color: Natural, azul y verde	Capacidad de Producción / mes: 30	Dimensiones Generales (mm)			
Peso (gr.) : 270gr	Precio Unitario: \$52.400	Precio por mayor: \$ 49.800	Largo: N/A	Ancho: N/A	Alto: 210
					Diámetro: 200

Artesano: Doris Ardila Teléfono: 310 7948114

Grupo o Taller: Guardabosques Sabanagrande Departamento: Santander Municipio: Sucre

Certificado Hecho a Mano Si  No X Corregimiento  Vereda  Resguardo  : Sabanagrande

Observaciones: Los Beneficiarios son aprendices del oficio

Responsable: Lili Patricia Daza H. Dibujante: Lili Patricia Daza H.

Aprobado por: Comité de diseño CDA Fecha: 08/05/2008 Referente(s)  Línea  Muestra



**FORMATO**  
**Ficha de Producto y**  
**Planos Técnicos**  
**Carta**

CODIGO: FORFAT24

V.1

FECHA: 2007 10 18



1	Canasto	Amero	45%
		Caña	55%
No.	Pieza	Material	Cant. o %
<b>Tabla de Componentes</b>			

Nombre de la Pieza: Canasto		Referencia: FG 510		ESC.		Hoja No. 19	
Oficio: Cestería		Técnica: Trenzado y tramado		Materia Prima: Amero y caña			
Especificaciones Técnicas: Trenza elaborada en amero tinturado y/o natural, rematada con nylon. Caña procesada en la zona.							
Color: Natural		Capacidad de Producción / mes: 30		Dimensiones Generales (mm)			
Peso (gr.) : 351gr	Precio Unitario: \$52.400	Precio por mayor: \$ 49.800		Largo: N/A	Ancho: N/A	Alto: 250	Diámetro: 250
Artesano: Doris Ardila		Teléfono: 310 7948114					
Grupo o Taller: Guardabosques Sabanagrande			Departamento: Santander		Municipio: Sucre		
Certificado Hecho a Mano Si <input type="checkbox"/> No X			Corregimiento <input checked="" type="checkbox"/> Vereda <input type="checkbox"/> Resguardo <input type="checkbox"/> : Sabanagrande				
Observaciones: Los Beneficiarios son aprendices del oficio							
Responsable: Lili Patricia Daza H.				Dibujante: Lili Patricia Daza H.			
Aprobado por: Comité de diseño CDA			Fecha: 08/05/2008		Referente(s) <input type="checkbox"/>	Línea <input checked="" type="checkbox"/>	Muestra <input checked="" type="checkbox"/> <input type="checkbox"/>



**FORMATO**  
**Ficha de Producto y**  
**Planos Técnicos**  
**Carta**

CODIGO: FORFAT24

V.1

FECHA: 2007 10 18

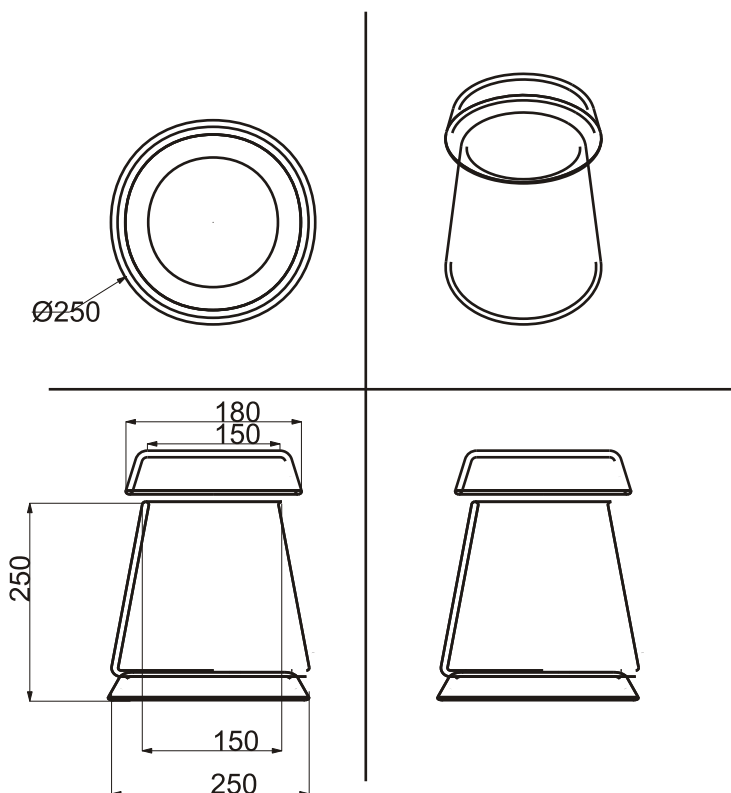

1	Canasto	Amero	45%
		Caña	55%
No.	Pieza	Material	Cant. o %
<b>Tabla de Componentes</b>			

Nombre de la Pieza: Canasto Referencia: FG 510 ESC. 1:8 Hoja No. 20

Oficio: Cestería Técnica: Trenzado y tramado Materia Prima: Amero y caña

Especificaciones Técnicas: Trenza elaborada en amero tinturado y/o natural, rematada con nylon. Caña procesada en la zona.

Color: Natural		Capacidad de Producción / mes: 30		Dimensiones Generales (mm)			
Peso (gr.): 351gr	Precio Unitario: \$52.400	Precio por mayor: \$ 49.800		Largo:	Ancho:	Alto:	Diámetro:
				N/A	N/A	250	250

Artesano: Doris Ardila Teléfono: 310 7948114

Grupo o Taller: Guardabosques Sabanagrande Departamento: Santander Municipio: Sucre

Certificado Hecho a Mano Si  No X Corregimiento  Vereda  Resguardo  : Sabanagrande

Observaciones: Los Beneficiarios son aprendices del oficio

Responsable: Lili Patricia Daza H. Dibujante: Lili Patricia Daza H.

Aprobado por: Comité de diseño CDA Fecha: 08/05/2008 Referente(s)  Línea  Muestra





**FORMATO**  
**Ficha de Producto y**  
**Planos Técnicos**  
**Carta**

CODIGO: FORFAT24

V.1

FECHA: 2007 10 18



1	Canasto	Amero	45%
		Caña	55%
No.	Pieza	Material	Cant. o %
Tabla de Componentes			

Nombre de la Pieza: Canasto		Referencia: FG 511		ESC.		Hoja No. 21	
Oficio: Cestería		Técnica: Trenzado y tramado		Materia Prima: Amero y caña			
Especificaciones Técnicas: Trenza elaborada en amero tinturado y/o natural, rematada con nylon. Caña procesada en la zona.							
Color: Natural		Capacidad de Producción / mes: 30		Dimensiones Generales (mm)			
Peso (gr.) : 300gr	Precio Unitario: \$52.400	Precio por mayor: \$ 49.800		Largo: N/A	Ancho: N/A	Alto: 220	Diámetro: 220
Artesano: Doris Ardila		Teléfono: 310 7948114					
Grupo o Taller: Guardabosques Sabanagrande			Departamento: Santander		Municipio: Sucre		
Certificado Hecho a Mano Si <input type="checkbox"/> No X			Corregimiento <input checked="" type="checkbox"/> Vereda <input type="checkbox"/> Resguardo <input type="checkbox"/> : Sabanagrande				
Observaciones: Los Beneficiarios son aprendices del oficio							
Responsable: Lili Patricia Daza H.				Dibujante: Lili Patricia Daza H.			
Aprobado por: Comité de diseño CDA		Fecha: 08/05/2008		Referente(s) <input type="checkbox"/>	Línea <input checked="" type="checkbox"/>	Muestra <input checked="" type="checkbox"/>	<input type="checkbox"/>





**FORMATO**  
**Ficha de Producto y**  
**Planos Técnicos**  
**Carta**

CODIGO: FORFAT24

V.1

FECHA: 2007 10 18

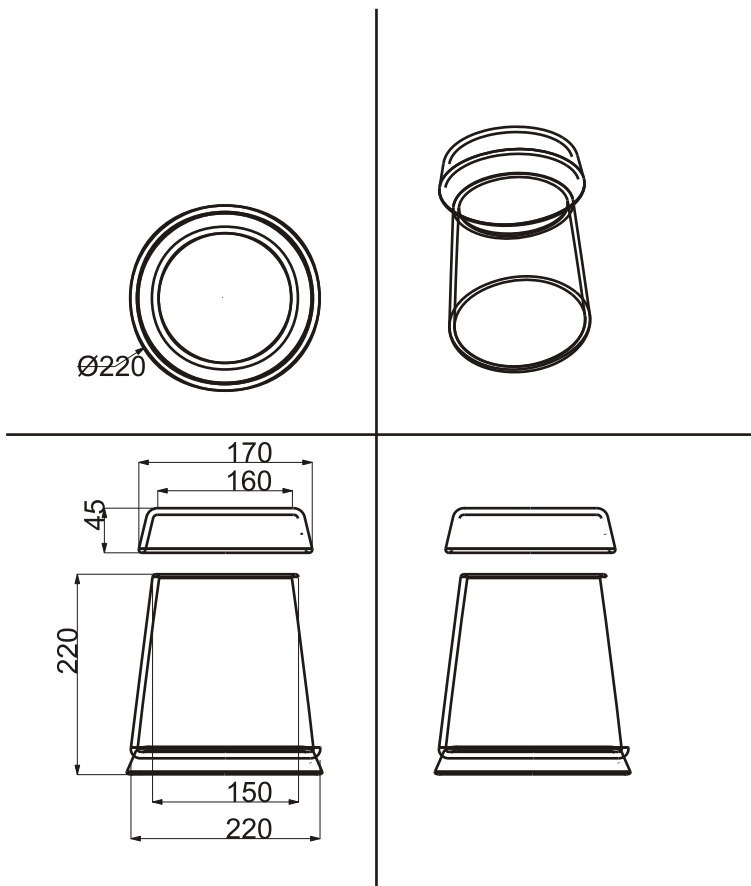

1	Canasto	Amero	45%
		Caña	55%
No.	Pieza	Material	Cant. o %
<b>Tabla de Componentes</b>			

Nombre de la Pieza: Canasto Referencia: FG 511 ESC. 1:8 Hoja No. 22

Oficio: Cestería Técnica: Trenzado y tramado Materia Prima: Amero y caña

Especificaciones Técnicas: Trenza elaborada en amero tinturado y/o natural, rematada con nylon. Caña procesada en la zona.

Color: Natural		Capacidad de Producción / mes: 30		Dimensiones Generales (mm)			
Peso (gr.) : 300gr	Precio Unitario: \$52.400	Precio por mayor: \$ 49.800		Largo:	Ancho:	Alto:	Diámetro:
				N/A	N/A	220	220

Artesano: Doris Ardila Teléfono: 310 7948114

Grupo o Taller: Guardabosques Sabanagrande Departamento: Santander Municipio: Sucre

Certificado Hecho a Mano Si  No X Corregimiento  Vereda  Resguardo  : Sabanagrande

Observaciones: Los Beneficiarios son aprendices del oficio

Responsable: Lili Patricia Daza H. Dibujante: Lili Patricia Daza H.

Aprobado por: Comité de diseño CDA Fecha: 08/05/2008 Referente(s)  Línea  Muestra



**FORMATO**  
**Ficha de Producto y**  
**Planos Técnicos**  
**Carta**

CODIGO: FORFAT24

V.1

FECHA: 2007 10 18



1	Canasto	Amero	45%
		Caña	55%
No.	Pieza	Material	Cant. o %
Tabla de Componentes			

<b>Nombre de la Pieza:</b> Canasto	<b>Referencia:</b> FG 512	<b>ESC.</b>	<b>Hoja No.</b> 23
<b>Oficio:</b> Cestería	<b>Técnica:</b> Trenzado y tramado	<b>Materia Prima:</b> Amero y caña	

**Especificaciones Técnicas:** Trenza elaborada en amero tinturado y/o natural, rematada con nylon. Caña procesada en la zona.

<b>Color:</b> Natural	<b>Capacidad de Producción / mes:</b> 30		<b>Dimensiones Generales (mm)</b>			
<b>Peso (gr.):</b> 404gr	<b>Precio Unitario:</b> \$52.400	<b>Precio por mayor:</b> \$ 49.800	<b>Largo:</b> N/A	<b>Ancho:</b> N/A	<b>Alto:</b> 240	<b>Diámetro:</b> 250

<b>Artesano:</b> Doris Ardila	<b>Teléfono:</b> 310 7948114	
<b>Grupo o Taller:</b> Guardabosques Sabanagrande	<b>Departamento:</b> Santander	<b>Municipio:</b> Sucre
<b>Certificado Hecho a Mano</b> Si <input type="checkbox"/> No <input checked="" type="checkbox"/>	<b>Corregimiento</b> <input checked="" type="checkbox"/> <b>Vereda</b> <input type="checkbox"/> <b>Resguardo</b> <input type="checkbox"/> : Sabanagrande	

**Observaciones:** Los Beneficiarios son aprendices del oficio

<b>Responsable:</b> Lili Patricia Daza H.	<b>Dibujante:</b> Lili Patricia Daza H.				
<b>Aprobado por:</b> Comité de diseño CDA	<b>Fecha:</b> 08/05/2008	Referente(s) <input type="checkbox"/>	Línea <input checked="" type="checkbox"/>	Muestra <input checked="" type="checkbox"/>	<input type="checkbox"/>

Terminada   
En proceso



**FORMATO**  
**Ficha de Producto y**  
**Planos Técnicos**  
**Carta**

CODIGO: FORFAT24

V.1

FECHA: 2007 10 18

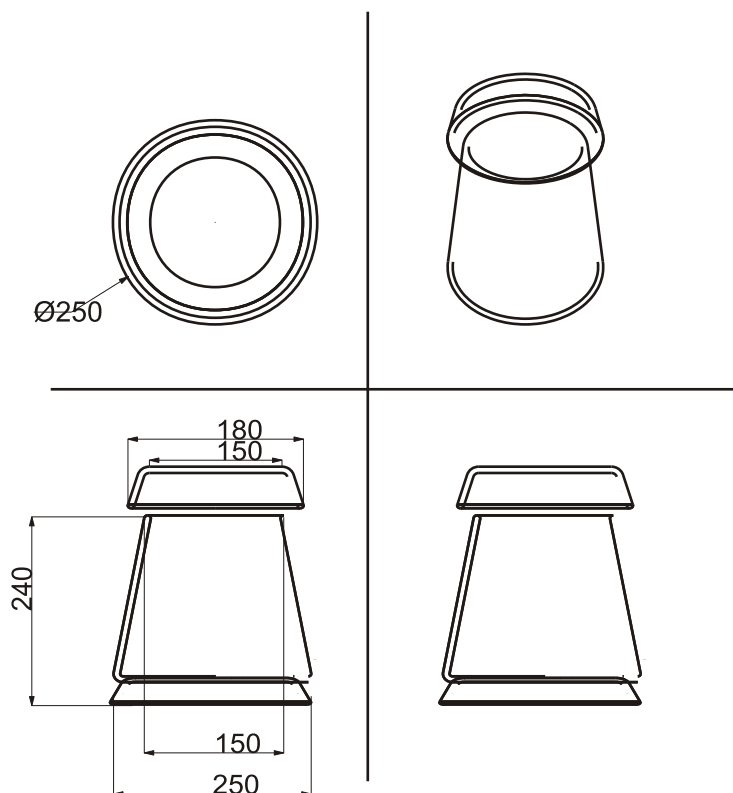

1	Canasto	Amero	45%
		Caña	55%
No.	Pieza	Material	Cant. o %

Tabla de Componentes

Nombre de la Pieza: Canasto Referencia: FG 512 ESC. 1:8 Hoja No. 24

Oficio: Cestería Técnica: Trenzado y tramado Materia Prima: Amero y caña

Especificaciones Técnicas: Trenza elaborada en amero tinturado y/o natural, rematada con nylon. Caña procesada en la zona.

Color: Natural		Capacidad de Producción / mes: 30		Dimensiones Generales (mm)			
Peso (gr.): 404gr	Precio Unitario: \$52.400	Precio por mayor: \$ 49.800		Largo:	Ancho:	Alto:	Diámetro:
				N/A	N/A	240	250

Artesano: Doris Ardila Teléfono: 310 7948114

Grupo o Taller: Guardabosques Sabanagrande Departamento: Santander Municipio: Sucre

Certificado Hecho a Mano Si  No X Corregimiento  Vereda  Resguardo  : Sabanagrande

Observaciones: Los Beneficiarios son aprendices del oficio

Responsable: Lili Patricia Daza H. Dibujante: Lili Patricia Daza H.

Aprobado por: Comité de diseño CDA Fecha: 08/05/2008 Referente(s)  Línea  Muestra

Terminada   
 En proceso



**FORMATO**  
**Ficha de Producto y**  
**Planos Técnicos**  
**Carta**

CODIGO: FORFAT24

V.1

FECHA: 2007 10 18



1	Bolso	Amero	25%
		Caña	75%
No.	Pieza	Material	Cant. o %
Tabla de Componentes			

Nombre de la Pieza: Bolso		Referencia: FG 513		ESC.		Hoja No. 25	
Oficio: Tejeduría		Técnica: Trenzado y crochet		Materia Prima: Amero e hilo de algodón			
Especificaciones Técnicas: Trenza elaborada en amero natural. Las trenzas fueron elaboradas primero y después entretejidas con el hilo.							
Color: Natural y rosado		Capacidad de Producción / mes: 96		Dimensiones Generales (mm)			
Peso (gr.): 270gr	Precio Unitario: \$46.450	Precio por mayor: \$ 44.369		Largo: 350	Ancho: 50	Alto: 400	Diámetro: N/A
Artesano: Doris Ardila		Teléfono: 310 7948114					
Grupo o Taller: Guardabosques Sabanagrande				Departamento: Santander		Municipio: Sucre	
Certificado Hecho a Mano Si <input type="checkbox"/> No X				Corregimiento <input checked="" type="checkbox"/> Vereda <input type="checkbox"/> Resguardo <input type="checkbox"/> : Sabanagrande			
Observaciones: Los Beneficiarios son aprendices del oficio							
Responsable: Lili Patricia Daza H.				Dibujante: Lili Patricia Daza H.			
Aprobado por: Comité de diseño CDA				Fecha: 08/05/2008	Referente(s) <input type="checkbox"/>	Línea <input checked="" type="checkbox"/>	Muestra <input checked="" type="checkbox"/> <input type="checkbox"/>

Terminada  En proceso



**FORMATO**  
**Ficha de Producto y**  
**Planos Técnicos**  
**Carta**

CODIGO: FORFAT24

V.1

FECHA: 2007 10 18

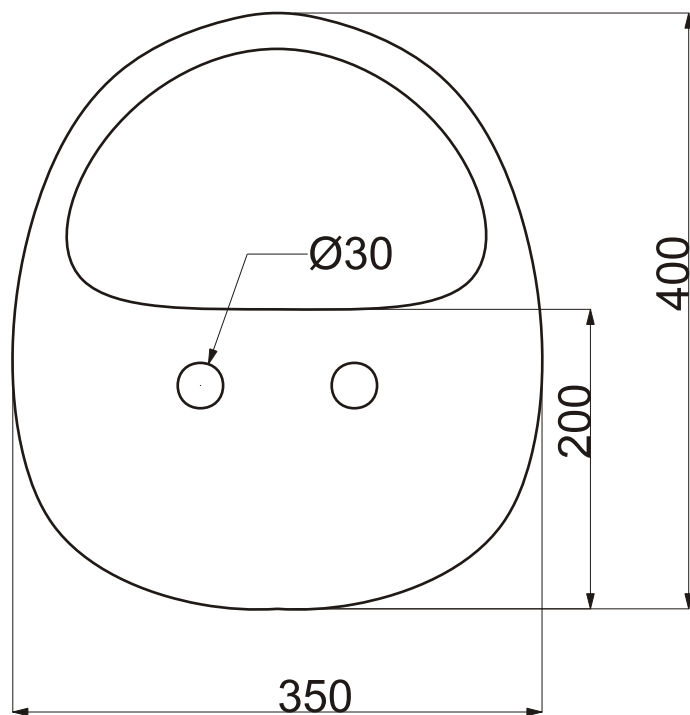

1	Bolso	Amero	25%
		Caña	75%
No.	Pieza	Material	Cant. o %
<b>Tabla de Componentes</b>			

Nombre de la Pieza: Bolso Referencia: FG 513 ESC. 1:5 Hoja No. 26

Oficio: Tejeduría Técnica: Trenzado y crochet Materia Prima: Amero e hilo de algodón

Especificaciones Técnicas: Trenza elaborada en amero natural. Las trenzas fueron elaboradas primero y después entretejidas con el hilo.

Color: Natural y rosado		Capacidad de Producción / mes: 96		Dimensiones Generales (mm)			
Peso (gr.) : 270gr	Precio Unitario: \$46.450	Precio por mayor: \$ 44.369		Largo: 350	Ancho: 50	Alto: 400	Diámetro: N/A

Artesano: Doris Ardila Teléfono: 310 7948114

Grupo o Taller: Guardabosques Sabanagrande Departamento: Santander Municipio: Sucre

Certificado Hecho a Mano Si  No X Corregimiento  Vereda  Resguardo  : Sabanagrande

Observaciones: Los Beneficiarios son aprendices del oficio

Responsable: Lili Patricia Daza H. Dibujante: Lili Patricia Daza H.

Aprobado por: Comité de diseño CDA Fecha: 08/05/2008 Referente(s)  Línea  Muestra



**FORMATO**  
**Ficha de Producto y**  
**Planos Técnicos**  
**Carta**

CODIGO: FORFAT24

V.1

FECHA: 2007 10 18



1	Bolso	Amero	25%
		Caña	75%
No.	Pieza	Material	Cant. o %
Tabla de Componentes			

Nombre de la Pieza: Bolso		Referencia: FG 514		ESC.		Hoja No. 27			
Oficio: Tejeduría		Técnica: Trenzado y crochet		Materia Prima: Amero e hilo de algodón					
Especificaciones Técnicas: Trenza elaborada en amero natural. Las trenzas fueron elaboradas primero y después entretrejidas con el hilo.									
Color: Natural y azul		Capacidad de Producción / mes: 96		Dimensiones Generales (mm)					
Peso (gr.) : 370gr		Precio Unitario: \$51.250		Precio por mayor: \$ 49.000		Largo:	Ancho:	Alto:	Diámetro:
						420	50	450	N/A
Artesano: Doris Ardila		Teléfono: 310 7948114							
Grupo o Taller: Guardabosques Sabanagrande				Departamento: Santander		Municipio: Sucre			
Certificado Hecho a Mano Si <input type="checkbox"/> No X				Corregimiento <input checked="" type="checkbox"/> Vereda <input type="checkbox"/> Resguardo <input type="checkbox"/> : Sabanagrande					
Observaciones: Los Beneficiarios son aprendices del oficio									
Responsable: Lili Patricia Daza H.				Dibujante: Lili Patricia Daza H.					
Aprobado por: Comité de diseño CDA				Fecha: 08/05/2008		Referente(s) <input type="checkbox"/> Línea <input checked="" type="checkbox"/> Muestra <input checked="" type="checkbox"/> <input type="checkbox"/>			

Terminada   
En proceso





**FORMATO**  
**Ficha de Producto y**  
**Planos Técnicos**  
**Carta**

CODIGO: FORFAT24

V.1

FECHA: 2007 10 18

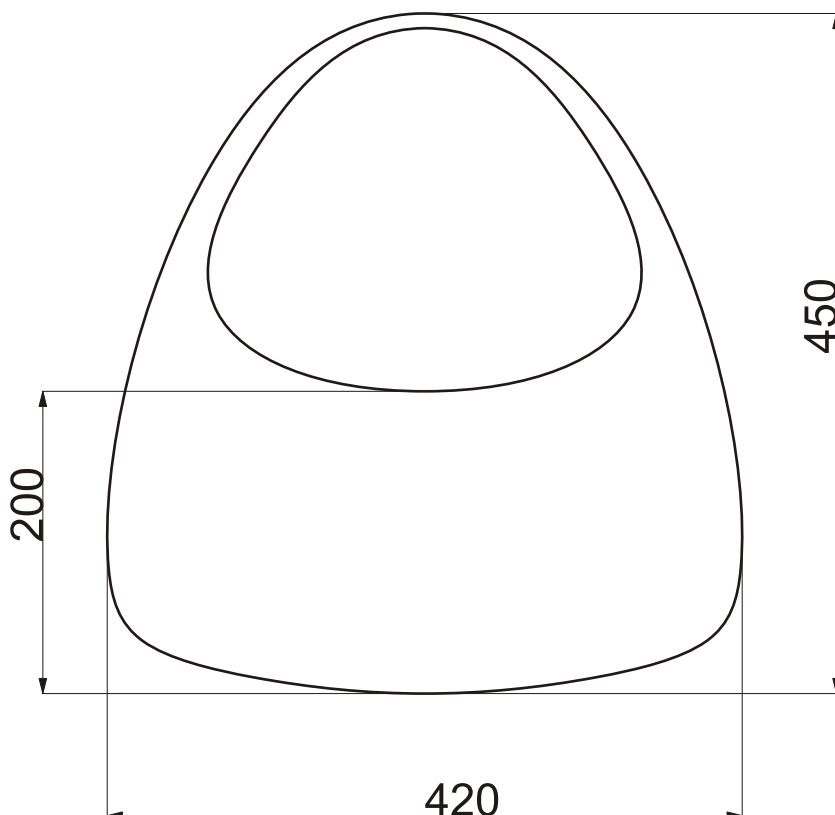

1	Bolso	Amero	25%
		Caña	75%
No.	Pieza	Material	Cant. o %
<b>Tabla de Componentes</b>			

Nombre de la Pieza: Bolso Referencia: FG 514 ESC. 1:5 Hoja No. 28

Oficio: Tejeduría Técnica: Trenzado y crochet Materia Prima: Amero e hilo de algodón

Especificaciones Técnicas: Trenza elaborada en amero natural. Las trenzas fueron elaboradas primero y después entretrejidas con el hilo.

Color: Natural y azul		Capacidad de Producción / mes: 96		Dimensiones Generales (mm)			
Peso (gr.) : 370gr	Precio Unitario: \$51.250	Precio por mayor: \$ 49.000		Largo:	Ancho:	Alto:	Diámetro:
				420	50	450	N/A

Artesano: Doris Ardila Teléfono: 310 7948114

Grupo o Taller: Guardabosques Sabanagrande Departamento: Santander Municipio: Sucre

Certificado Hecho a Mano Si  No X Corregimiento  Vereda  Resguardo  : Sabanagrande

Observaciones: Los Beneficiarios son aprendices del oficio

Responsable: Lili Patricia Daza H. Dibujante: Lili Patricia Daza H.

Aprobado por: Comité de diseño CDA Fecha: 08/05/2008 Referente(s)  Línea  Muestra

Terminada  En proceso



**FORMATO**  
**Ficha de Producto y**  
**Planos Técnicos**  
**Carta**

CODIGO: FORFAT24

V.1

FECHA: 2007 10 18



1	Bolso	Amero	25%
		Caña	75%
No.	Pieza	Material	Cant. o %
<b>Tabla de Componentes</b>			

<b>Nombre de la Pieza:</b> Bolso	<b>Referencia:</b> FG 515	<b>ESC.</b>	<b>Hoja No.</b> 29
<b>Oficio:</b> Tejeduría	<b>Técnica:</b> Trenzado y crochet	<b>Materia Prima:</b> Amero e hilo de algodón	

**Especificaciones Técnicas:** Trenza elaborada en amero natural. Las trenzas fueron elaboradas primero y después entretejidas con el hilo.

<b>Color:</b> Natural y verde		<b>Capacidad de Producción / mes:</b> 96		<b>Dimensiones Generales (mm)</b>			
<b>Peso (gr.):</b> 380gr	<b>Precio Unitario:</b> \$51.250	<b>Precio por mayor:</b> \$ 49.000		<b>Largo:</b> 400	<b>Ancho:</b> 50	<b>Alto:</b> 460	<b>Diámetro:</b> N/A
<b>Artesano:</b> Doris Ardila		<b>Teléfono:</b> 310 7948114					

<b>Grupo o Taller:</b> Guardabosques Sabanagrande		<b>Departamento:</b> Santander		<b>Municipio:</b> Sucre			
<b>Certificado Hecho a Mano</b> Si <input type="checkbox"/> No X		<b>Corregimiento</b> <input checked="" type="checkbox"/> Vereda <input type="checkbox"/> Resguardo <input type="checkbox"/> : Sabanagrande					

**Observaciones:** Los Beneficiarios son aprendices del oficio

<b>Responsable:</b> Lili Patricia Daza H.		<b>Dibujante:</b> Lili Patricia Daza H.					
<b>Aprobado por:</b> Comité de diseño CDA		<b>Fecha:</b> 08/05/2008	Referente(s) <input type="checkbox"/>	Línea <input checked="" type="checkbox"/>	Muestra <input checked="" type="checkbox"/>	<input type="checkbox"/>	<input type="checkbox"/>

Terminada   
En proceso



**FORMATO**  
**Ficha de Producto y**  
**Planos Técnicos**  
**Carta**

CODIGO: FORFAT24

V.1

FECHA: 2007 10 18

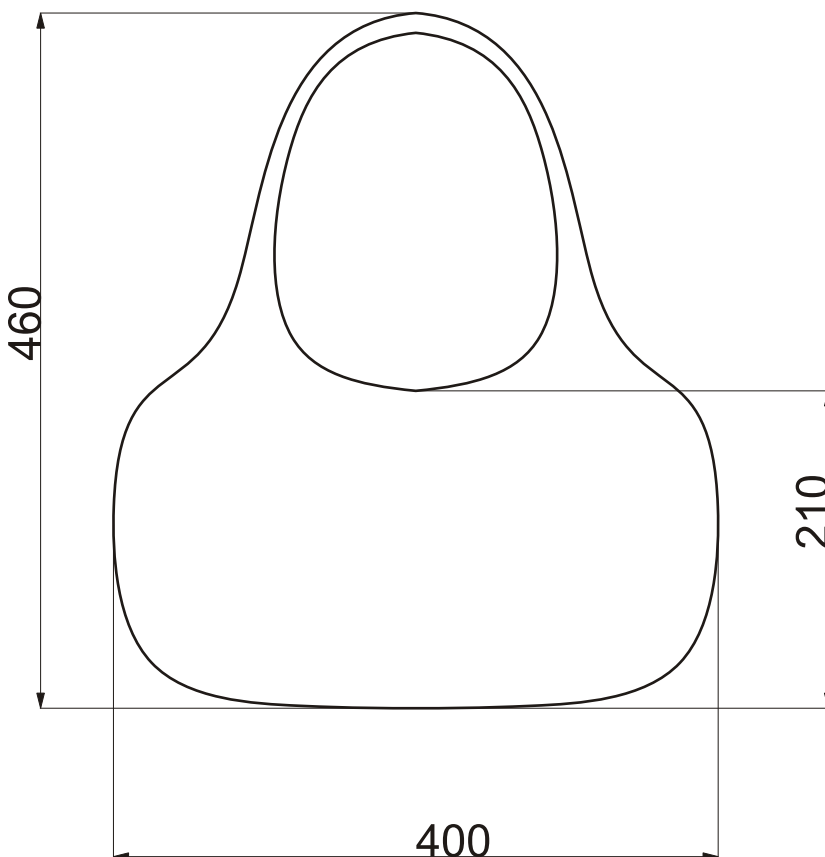

1	Bolso	Amero	25%
		Caña	75%
No.	Pieza	Material	Cant. o %
<b>Tabla de Componentes</b>			

Nombre de la Pieza: Bolso Referencia: FG 515 ESC. 1:5 Hoja No. 30

Oficio: Tejeduría Técnica: Trenzado y crochet Materia Prima: Amero e hilo de algodón

Especificaciones Técnicas: Trenza elaborada en amero natural. Las trenzas fueron elaboradas primero y después entretrejidas con el hilo.

Color: Natural y verde		Capacidad de Producción / mes: 96		Dimensiones Generales (mm)			
Peso (gr.) : 380gr	Precio Unitario: \$51.250	Precio por mayor: \$ 49.000		Largo: 400	Ancho: 50	Alto: 460	Diámetro: N/A

Artesano: Doris Ardila Teléfono: 310 7948114

Grupo o Taller: Guardabosques Sabanagrande Departamento: Santander Municipio: Sucre

Certificado Hecho a Mano Si  No X Corregimiento  Vereda  Resguardo  : Sabanagrande

Observaciones: Los Beneficiarios son aprendices del oficio

Responsable: Lili Patricia Daza H. Dibujante: Lili Patricia Daza H.

Aprobado por: Comité de diseño CDA Fecha: 08/05/2008 Referente(s)  Línea  Muestra

Terminada   
En proceso



**FORMATO**  
**Ficha de Producto y**  
**Planos Técnicos**  
**Carta**

CODIGO: FORFAT24

V.1

FECHA: 2007 10 18



1	Bolso	Amero	25%
		Caña	75%
No.	Pieza	Material	Cant. o %
<b>Tabla de Componentes</b>			

<b>Nombre de la Pieza:</b> Bolso	<b>Referencia:</b> FG 516	<b>ESC.</b>	<b>Hoja No.</b> 31
<b>Oficio:</b> Tejeduría	<b>Técnica:</b> Trenzado y crochet	<b>Materia Prima:</b> Amero y fique	

**Especificaciones Técnicas:** Trenza elaborada en amero natural. Las trenzas fueron elaboradas primero y después entretrejidas con el hilo.

<b>Color:</b> Natural y rosado	<b>Capacidad de Producción / mes:</b> 96	<b>Dimensiones Generales (mm)</b>			
<b>Peso (gr.):</b> 260gr	<b>Precio Unitario:</b> \$40.700	<b>Precio por mayor:</b> \$ 38.850	<b>Largo:</b> 400	<b>Ancho:</b> 50	<b>Alto:</b> 460
					<b>Diámetro:</b> N/A

<b>Artesano:</b> Doris Ardila	<b>Teléfono:</b> 310 7948114				
<b>Grupo o Taller:</b> Guardabosques Sabanagrande	<b>Departamento:</b> Santander	<b>Municipio:</b> Sucre			
<b>Certificado Hecho a Mano</b> Si <input type="checkbox"/> No <input checked="" type="checkbox"/>	<b>Corregimiento</b> <input checked="" type="checkbox"/> Vereda <input type="checkbox"/> Resguardo <input type="checkbox"/>	: Sabanagrande			

**Observaciones:** Los Beneficiarios son aprendices del oficio

<b>Responsable:</b> Lili Patricia Daza H.	<b>Dibujante:</b> Lili Patricia Daza H.				
<b>Aprobado por:</b> Comité de diseño CDA	<b>Fecha:</b> 08/05/2008	<b>Referente(s)</b> <input type="checkbox"/>	<b>Línea</b> <input checked="" type="checkbox"/>	<b>Muestra</b> <input checked="" type="checkbox"/>	<input type="checkbox"/>

Terminada   
En proceso



**FORMATO**  
**Ficha de Producto y**  
**Planos Técnicos**  
**Carta**

CODIGO: FORFAT24

V.1

FECHA: 2007 10 18

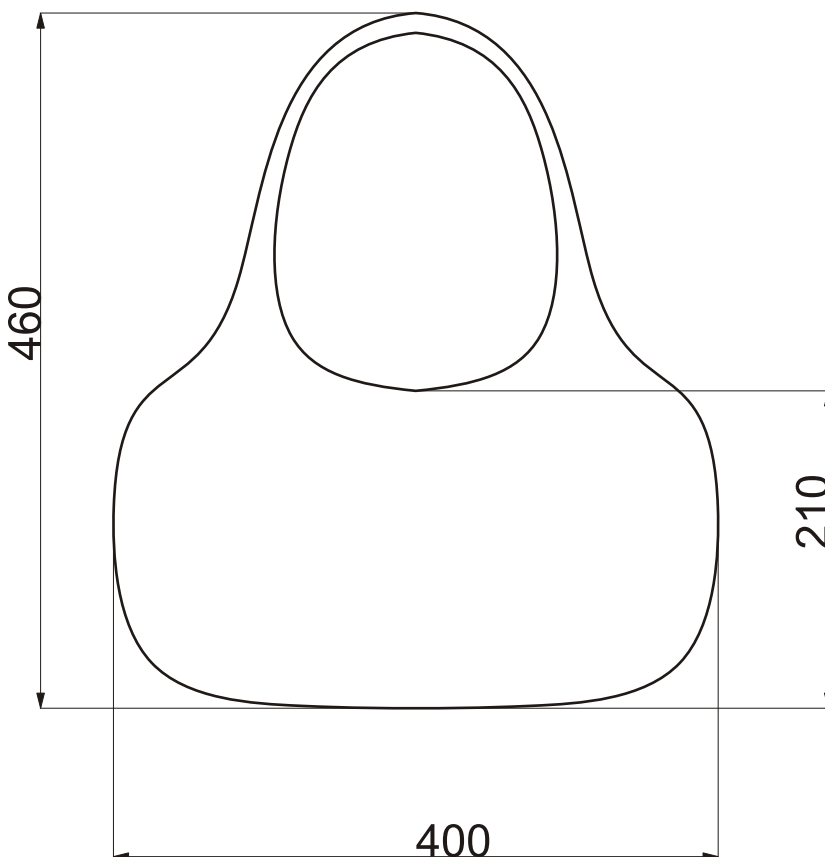

1	Bolso	Amero	25%
		Caña	75%
No.	Pieza	Material	Cant. o %
<b>Tabla de Componentes</b>			

Nombre de la Pieza: Bolso Referencia: FG 516 ESC. 1:5 Hoja No. 32

Oficio: Tejeduría Técnica: Trenzado y crochet Materia Prima: Amero y fique

Especificaciones Técnicas: Trenza elaborada en amero natural. Las trenzas fueron elaboradas primero y después entretrejidas con el hilo.

Color: Natural y rosado		Capacidad de Producción / mes: 96		Dimensiones Generales (mm)			
Peso (gr.) : 260gr	Precio Unitario: \$40.700	Precio por mayor: \$ 38.850		Largo:	Ancho:	Alto:	Diámetro:
				400	50	460	N/A

Artesano: Doris Ardila Teléfono: 310 7948114

Grupo o Taller: Guardabosques Sabanagrande Departamento: Santander Municipio: Sucre

Certificado Hecho a Mano Si  No X Corregimiento  Vereda  Resguardo  : Sabanagrande

Observaciones: Los Beneficiarios son aprendices del oficio

Responsable: Lili Patricia Daza H. Dibujante: Lili Patricia Daza H.

Aprobado por: Comité de diseño CDA Fecha: 08/05/2008 Referente(s)  Línea  Muestra

Terminada   
En proceso







**FORMATO**  
**Ficha de Producto y**  
**Planos Técnicos**  
**Carta**

CODIGO: FORFAT24 V.1  
 FECHA: 2007 10 18

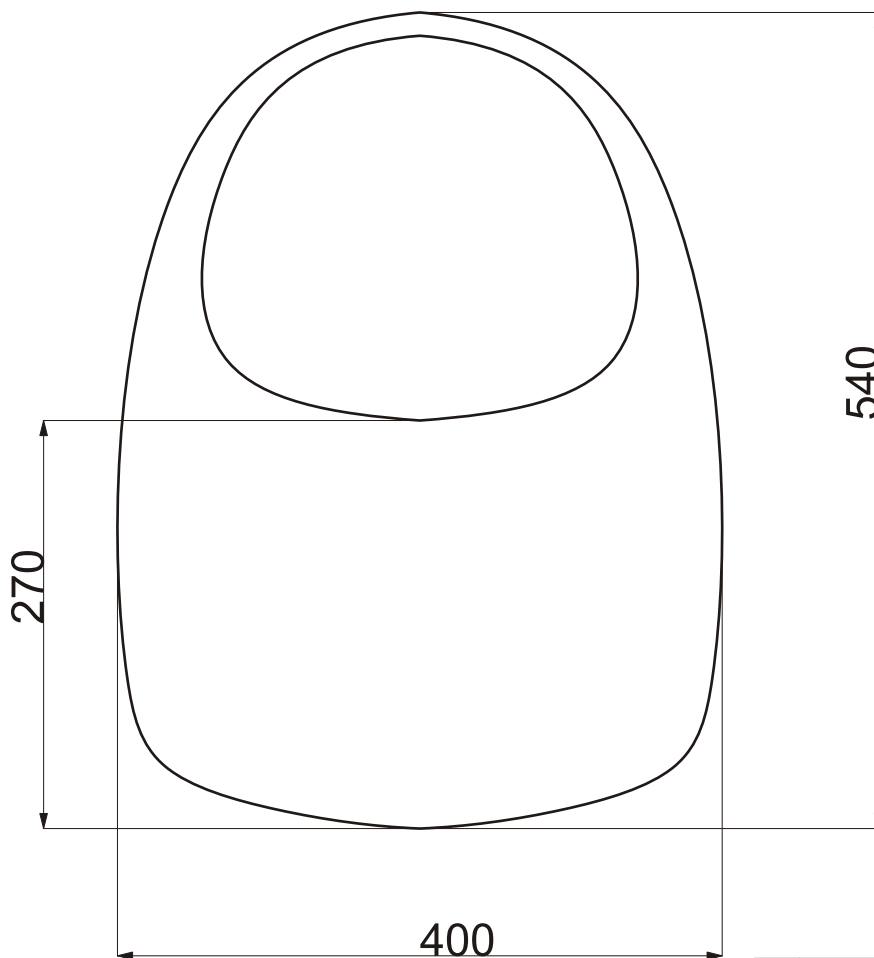

1	Bolso	Amero	25%
		Caña	75%
No.	Pieza	Material	Cant. o %
<b>Tabla de Componentes</b>			

Nombre de la Pieza: Bolso	Referencia: FG 517	ESC. 1:5	Hoja No. 34
Oficio: Tejeduría	Técnica: Trenzado y crochet	Materia Prima: Amero y lana	

Especificaciones Técnicas: Trenza elaborada en amero natural. Las trenzas fueron elaboradas primero y después entretrejidas con el hilo.

Color: Natural y rosado	Capacidad de Producción / mes: 66	Dimensiones Generales (mm)				
Peso (gr.) : 338gr	Precio Unitario: \$58.300	Precio por mayor: \$ 55.700	Largo: 400	Ancho: 50	Alto: 600	Diámetro: N/A

Artesano: Doris Ardila	Teléfono: 310 7948114		
Grupo o Taller: Guardabosques Sabanagrande	Departamento: Santander	Municipio: Sucre	
Certificado Hecho a Mano Si <input type="checkbox"/> No X	Corregimiento <input checked="" type="checkbox"/> Vereda <input type="checkbox"/> Resguardo <input type="checkbox"/> : Sabanagrande		

Observaciones: Los Beneficiarios son aprendices del oficio

Responsable: Lili Patricia Daza H.	Dibujante: Lili Patricia Daza H.		
Aprobado por: Comité de diseño CDA	Fecha: 08/05/2008	Referente(s) <input type="checkbox"/>	Línea <input checked="" type="checkbox"/> Muestra <input checked="" type="checkbox"/> <input type="checkbox"/>



**FORMATO**  
**Ficha de Producto y**  
**Planos Técnicos**  
**Carta**

CODIGO: FORFAT24

V.1

FECHA: 2007 10 18



1	Bolso	Amero	25%
		Caña	75%
No.	Pieza	Material	Cant. o %
<b>Tabla de Componentes</b>			

Nombre de la Pieza: Bolso Referencia: FG 518 ESC. Hoja No. 35

Oficio: Tejeduría Técnica: Trenzado y crochet Materia Prima: Amero y fique

Especificaciones Técnicas: Trenza elaborada en amero natural. Las trenzas fueron elaboradas primero y después entretrejidas con el hilo.

Color: Natural y azul	Capacidad de Producción / mes: 42	Dimensiones Generales (mm)				
Peso (gr.) : 481gr	Precio Unitario: \$64.100	Precio por mayor: \$ 61.150	Largo: 480	Ancho: 50	Alto: 700	Diámetro: N/A

Artesano: Doris Ardila Teléfono: 310 7948114

Grupo o Taller: Guardabosques Sabanagrande Departamento: Santander Municipio: Sucre

Certificado Hecho a Mano Si  No X Corregimiento  Vereda  Resguardo  : Sabanagrande

Observaciones: Los Beneficiarios son aprendices del oficio

Responsable: Lili Patricia Daza H. Dibujante: Lili Patricia Daza H.

Aprobado por: Comité de diseño CDA Fecha: 08/05/2008 Referente(s)  Línea  Muestra



**FORMATO**  
**Ficha de Producto y**  
**Planos Técnicos**  
**Carta**

CODIGO: FORFAT24

V.1

FECHA: 2007 10 18

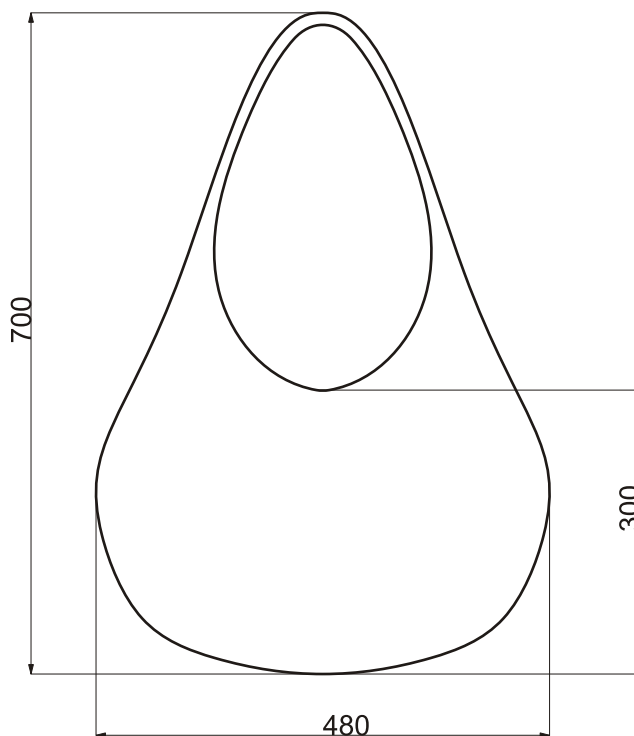

1	Bolso	Amero	25%
		Caña	75%
No.	Pieza	Material	Cant. o %
<b>Tabla de Componentes</b>			

Nombre de la Pieza: Bolso Referencia: FG 518 ESC. 1:8 Hoja No. 36

Oficio: Tejeduría Técnica: Trenzado y crochet Materia Prima: Amero y fique

Especificaciones Técnicas: Trenza elaborada en amero natural. Las trenzas fueron elaboradas primero y después entretrejidas con el hilo.

Color: Natural y azul	Capacidad de Producción / mes: 42	<b>Dimensiones Generales (mm)</b>				
Peso (gr.) : 481gr	Precio Unitario: \$64.100	Precio por mayor: \$ 61.150	Largo: 480	Ancho: 50	Alto: 700	Diámetro: N/A

Artesano: Doris Ardila Teléfono: 310 7948114

Grupo o Taller: Guardabosques Sabanagrande Departamento: Santander Municipio: Sucre

Certificado Hecho a Mano Si  No  Corregimiento  Vereda  Resguardo  : Sabanagrande

Observaciones: Los Beneficiarios son aprendices del oficio

Responsable: Lili Patricia Daza H. Dibujante: Lili Patricia Daza H.

Aprobado por: Comité de diseño CDA Fecha: 08/05/2008 Referente(s)  Línea  Muestra



**FORMATO**  
**Ficha de Producto y**  
**Planos Técnicos**  
**Carta**

CODIGO: FORFAT24

V.1

FECHA: 2007 10 18



1	Llavero	Amero	80%
		metal	20%
No.	Pieza	Material	Cant. o %
<b>Tabla de Componentes</b>			

Nombre de la Pieza: Llavero Referencia: FG 519 ESC. Hoja No. 37

Oficio: Tejeduría Técnica: Trenzado Materia Prima: Amero

Especificaciones Técnicas: Trenza elaborada en amero natural y/o tinturado, cosida y rematada con nylon.

Color: Colores varios		Capacidad de Producción / mes: 480		Dimensiones Generales (mm)			
Peso (gr.) : 15gr	Precio Unitario: \$9.120	Precio por mayor: \$ 8.710		Largo:	Ancho:	Alto:	Diámetro:
				40	20	140	N/A

Artesano: Doris Ardila Teléfono: 310 7948114

Grupo o Taller: Guardabosques Sabanagrande Departamento: Santander Municipio: Sucre

Certificado Hecho a Mano Si  No X Corregimiento  Vereda  Resguardo  : Sabanagrande

Observaciones: Los Beneficiarios son aprendices del oficio

Responsable: Lili Patricia Daza H. Dibujante: Lili Patricia Daza H.

Aprobado por: Comité de diseño CDA Fecha: 08/05/2008 Referente(s)  Línea  Muestra



**FORMATO**  
**Ficha de Producto y**  
**Planos Técnicos**  
**Carta**

CODIGO: FORFAT24

V.1

FECHA: 2007 10 18

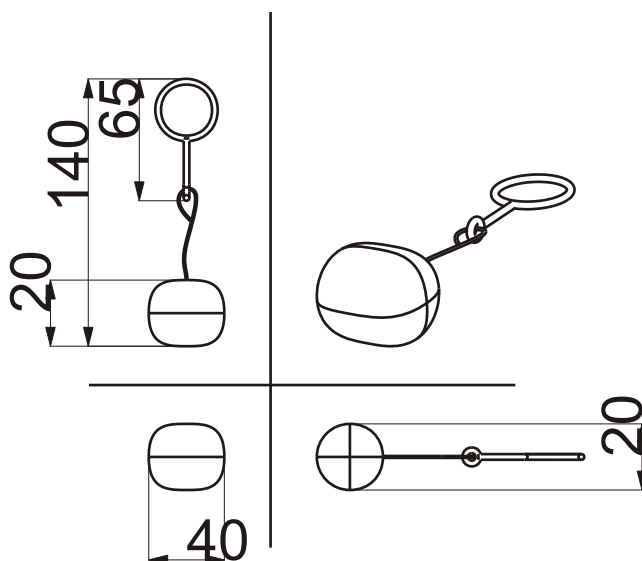

1	Llavero	Amero	80%
		metal	20%
No.	Pieza	Material	Cant. o %
<b>Tabla de Componentes</b>			

Nombre de la Pieza: Llavero Referencia: FG 519 ESC. 1:4 Hoja No. 87

Oficio: Tejeduría Técnica: Trenzado Materia Prima: Amero

Especificaciones Técnicas: Trenza elaborada en amero natural y/o tinturado, cosida y rematada con nylon.

Color: Colores varios		Capacidad de Producción / mes: 480		Dimensiones Generales (mm)			
Peso (gr.) : 15gr	Precio Unitario: \$9.120	Precio por mayor: \$ 8.710		Largo:	Ancho:	Alto:	Diámetro:
				40	20	140	N/A

Artesano: Doris Ardila Teléfono: 310 7948114

Grupo o Taller: Guardabosques Sabanagrande Departamento: Santander Municipio: Sucre

Certificado Hecho a Mano Si  No X Corregimiento  Vereda  Resguardo  : Sabanagrande

Observaciones: Los Beneficiarios son aprendices del oficio

Responsable: Lili Patricia Daza H Dibujante: Lili Patricia Daza H.

Aprobado por: Comité de diseño CDA Fecha: 08/05/2008 Referente(s)  Línea  Muestra



**FORMATO**  
**Ficha de Producto y**  
**Planos Técnicos**  
**Carta**

CODIGO: FORFAT24

V.1

FECHA: 2007 10 18



1	Llavero	Amero	80%
		metal	20%
No.	Pieza	Material	Cant. o %
<b>Tabla de Componentes</b>			

<b>Nombre de la Pieza:</b> Llavero	<b>Referencia:</b> FG 520	<b>ESC.</b>	<b>Hoja No.</b> 39
<b>Oficio:</b> Tejeduría	<b>Técnica:</b> Trenzado	<b>Materia Prima:</b> Amero	

**Especificaciones Técnicas:** Trenza elaborada en amero natural y/o tinturado, cosida y rematada con nylon.

<b>Color:</b> Colores varios	<b>Capacidad de Producción / mes:</b> 480	<b>Dimensiones Generales (mm)</b>				
<b>Peso (gr.):</b> 25gr	<b>Precio Unitario:</b> \$8.050	<b>Precio por mayor:</b> \$ 6.700	<b>Largo:</b> 90	<b>Ancho:</b> 20	<b>Alto:</b> 200	<b>Diámetro:</b> N/A

<b>Artesano:</b> Doris Ardila	<b>Teléfono:</b> 310 7948114		
<b>Grupo o Taller:</b> Guardabosques Sabanagrande	<b>Departamento:</b> Santander	<b>Municipio:</b> Sucre	
<b>Certificado Hecho a Mano</b> Si <input type="checkbox"/> No X	<b>Corregimiento</b> <input checked="" type="checkbox"/> Vereda <input type="checkbox"/> Resguardo <input type="checkbox"/> : Sabanagrande		

**Observaciones:** Los Beneficiarios son aprendices del oficio

<b>Responsable:</b> Lili Patricia Daza H.	<b>Dibujante:</b> Lili Patricia Daza H.			
<b>Aprobado por:</b> Comité de diseño CDA	<b>Fecha:</b> 08/05/2008	Referente(s) <input type="checkbox"/>	Línea <input checked="" type="checkbox"/>	Muestra <input checked="" type="checkbox"/> <input type="checkbox"/>





**FORMATO**  
**Ficha de Producto y**  
**Planos Técnicos**  
**Carta**

CODIGO: FORFAT24

V.1

FECHA: 2007 10 18

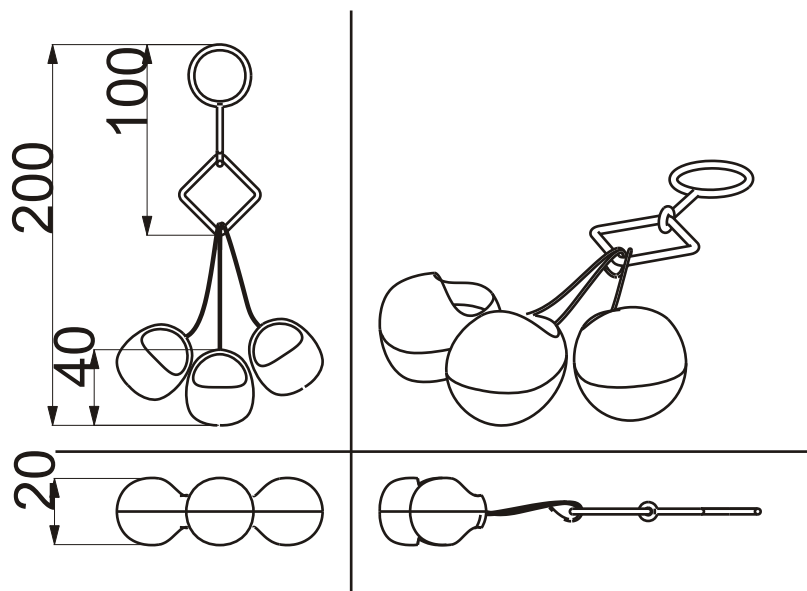

1	Llavero	Amero metal	80%
			20%
No.	Pieza	Material	Cant. o %

**Tabla de Componentes**

Nombre de la Pieza: Llavero Referencia: FG 520 ESC. 1:4 Hoja No. 40

Oficio: Tejeduría Técnica: Trenzado Materia Prima: Amero

Especificaciones Técnicas: Trenza elaborada en amero natural y/o tinturado, cosida y rematada con nylon.

Color: Colores varios		Capacidad de Producción / mes: 480		Dimensiones Generales (mm)			
Peso (gr.) : 25gr	Precio Unitario: \$8.050	Precio por mayor: \$ 6.700		Largo: 90	Ancho: 20	Alto: 200	Diámetro: N/A

Artesano: Doris Ardila Teléfono: 310 7948114

Grupo o Taller: Guardabosques Sabanagrande Departamento: Santander Municipio: Sucre

Certificado Hecho a Mano Si  No X Corregimiento  Vereda  Resguardo  : Sabanagrande

Observaciones: Los Beneficiarios son aprendices del oficio

Responsable: Lili Patricia Daza H Dibujante: Lili Patricia Daza H.

Aprobado por: Comité de diseño CDA Fecha: 08/05/2008 Referente(s)  Línea  Muestra



**FORMATO**  
**Ficha de Producto y**  
**Planos Técnicos**  
**Carta**

CODIGO: FORFAT24

V.1

FECHA: 2007 10 18



1	Llavero	Amero	80%
		metal	20%
No.	Pieza	Material	Cant. o %
<b>Tabla de Componentes</b>			

<b>Nombre de la Pieza:</b> Llavero	<b>Referencia:</b> FG 521	<b>ESC.</b>	<b>Hoja No.</b> 41
<b>Oficio:</b> Tejeduría	<b>Técnica:</b> Trenzado	<b>Materia Prima:</b> Amero	

**Especificaciones Técnicas:** Trenza elaborada en amero natural y/o tinturado, cosida y rematada con nylon.

<b>Color:</b> Colores varios	<b>Capacidad de Producción / mes:</b> 480	<b>Dimensiones Generales (mm)</b>				
<b>Peso (gr.):</b> 21gr	<b>Precio Unitario:</b> \$8.100	<b>Precio por mayor:</b> \$ 6.750	<b>Largo:</b> 30	<b>Ancho:</b> 7	<b>Alto:</b> 160	<b>Diámetro:</b> N/A

<b>Artesano:</b> Doris Ardila	<b>Teléfono:</b> 310 7948114		
<b>Grupo o Taller:</b> Guardabosques Sabanagrande	<b>Departamento:</b> Santander	<b>Municipio:</b> Sucre	
<b>Certificado Hecho a Mano</b> Si <input type="checkbox"/> No <input checked="" type="checkbox"/>	<b>Corregimiento</b> <input checked="" type="checkbox"/> Vereda <input type="checkbox"/> Resguardo <input type="checkbox"/> : Sabanagrande		

**Observaciones:** Los Beneficiarios son aprendices del oficio

<b>Responsable:</b> Lili Patricia Daza H.	<b>Dibujante:</b> Lili Patricia Daza H.		
<b>Aprobado por:</b> Comité de diseño CDA	<b>Fecha:</b> 08/05/2008	Referente(s) <input type="checkbox"/>	Línea <input checked="" type="checkbox"/> Muestra <input checked="" type="checkbox"/> <input type="checkbox"/>



**FORMATO**  
**Ficha de Producto y**  
**Planos Técnicos**  
**Carta**

CODIGO: FORFAT24

V.1

FECHA: 2007 10 18

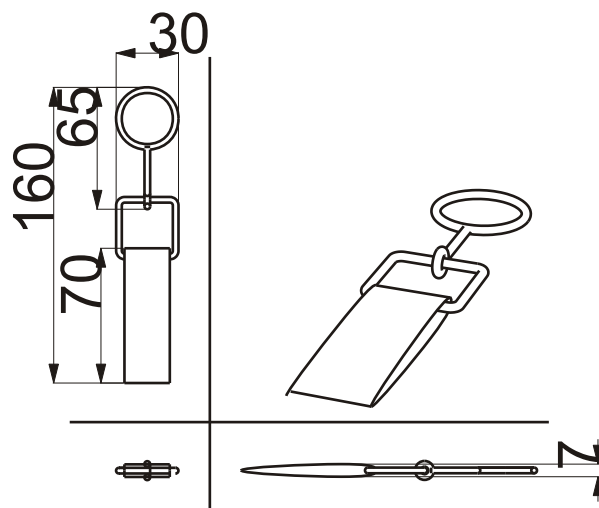

1	Llavero	Amero metal	80%
			20%
No.	Pieza	Material	Cant. o %
<b>Tabla de Componentes</b>			

Nombre de la Pieza: Llavero Referencia: FG 521 ESC. 1:4 Hoja No. 42

Oficio: Tejeduría Técnica: Trenzado Materia Prima: Amero

Especificaciones Técnicas: Trenza elaborada en amero natural y/o tinturado, cosida y rematada con nylon.

Color: Colores varios		Capacidad de Producción / mes: 480		Dimensiones Generales (mm)			
Peso (gr.) : 21gr	Precio Unitario: \$8.100	Precio por mayor: \$ 6.750		Largo: 30	Ancho: 7	Alto: 160	Diámetro: N/A

Artesano: Doris Ardila Teléfono: 310 7948114

Grupo o Taller: Guardabosques Sabanagrande Departamento: Santander Municipio: Sucre

Certificado Hecho a Mano Si  No X Corregimiento  Vereda  Resguardo  : Sabanagrande

Observaciones: Los Beneficiarios son aprendices del oficio

Responsable: Lili Patricia Daza H. Dibujante: Lili Patricia Daza H.

Aprobado por: Comité de diseño CDA Fecha: 08/05/2008 Referente(s)  Línea  Muestra



**FORMATO**  
**Ficha de Producto y**  
**Planos Técnicos**  
**Carta**

CODIGO: FORFAT24

V.1

FECHA: 2007 10 18



1	Revistero	Amero	80%
		Madera	20%
No.	Pieza	Material	Cant. o %
<b>Tabla de Componentes</b>			

**Nombre de la Pieza:** Revistero **Referencia:** FG 522 **ESC.** **Hoja No.** 43

**Oficio:** Encolado **Técnica:** Aplique **Materia Prima:** Amero y madera

**Especificaciones Técnicas:** Amero encolado con Invercristil 570 y adherido sobre amero. Prensado por 8 horas mínimo y armado en marco de cedro, elaborado por ebanistas de la zona.

<b>Color:</b> Natural		<b>Capacidad de Producción / mes:</b> 192		<b>Dimensiones Generales (mm)</b>			
<b>Peso (gr.) :</b> 653gr	<b>Precio Unitario:</b> \$35.850	<b>Precio por mayor:</b> \$ 34.300		<b>Largo:</b> 325	<b>Ancho:</b> 130	<b>Alto:</b> 240	<b>Diámetro:</b> N/A

**Artesano:** Doris Ardila **Teléfono:** 310 7948114

**Grupo o Taller:** Guardabosques Sabanagrande **Departamento:** Santander **Municipio:** Sucre

**Certificado Hecho a Mano** Si  No  **Corregimiento**  Vereda  Resguardo  : Sabanagrande

**Observaciones:** Los Beneficiarios son aprendices del oficio

**Responsable:** Lili Patricia Daza H. **Dibujante:** Lili Patricia Daza H.

**Aprobado por:** Comité de diseño CDA **Fecha:** 08/05/2008 **Referente(s)**  **Línea**  **Muestra**



**FORMATO**  
**Ficha de Producto y**  
**Planos Técnicos**  
**Carta**

CODIGO: FORFAT24

V.1

FECHA: 2007 10 18

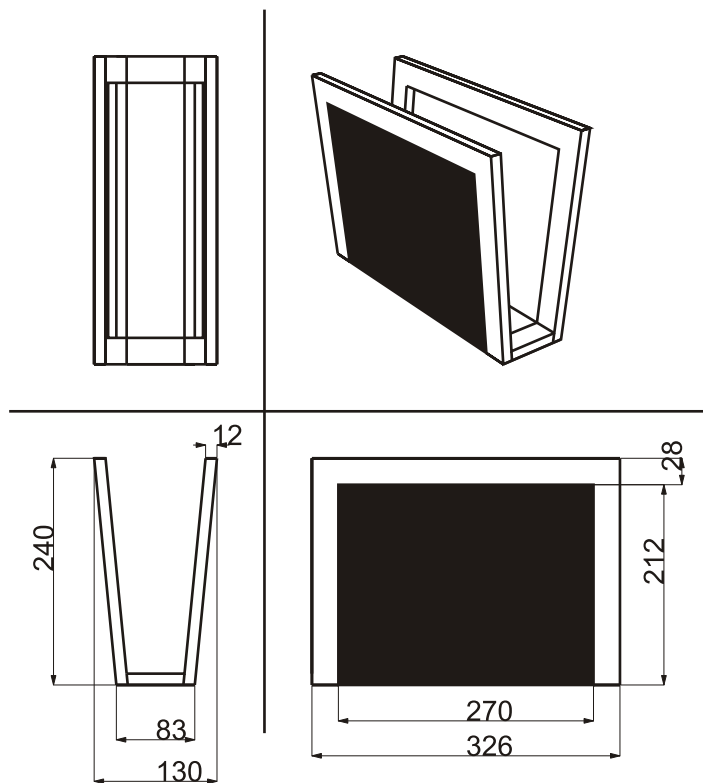

1	Revistero	Amero	80%
		Madera	20%
No.	Pieza	Material	Cant. o %
<b>Tabla de Componentes</b>			

Nombre de la Pieza: Revistero      Referencia: FG 522      ESC. 1:8      Hoja No. 44

Oficio: Encolado      Técnica: Aplique      Materia Prima: Amero y madera

Especificaciones Técnicas: Amero encolado con Invercristal 570 y adherido sobre amero. Prensado por 8 horas mínimo y armado en marco de cedro, elaborado por ebanistas de la zona.

Color: Natural		Capacidad de Producción / mes: 192		Dimensiones Generales (mm)			
Peso (gr.) : 653gr	Precio Unitario: \$35.850	Precio por mayor: \$ 34.300		Largo: 325	Ancho: 130	Alto: 240	Diámetro: N/A

Artesano: Doris Ardila      Teléfono: 310 7948114

Grupo o Taller: Guardabosques Sabanagrande      Departamento: Santander      Municipio: Sucre

Certificado Hecho a Mano Si  No X      Corregimiento  Vereda  Resguardo  : Sabanagrande

Observaciones: Los Beneficiarios son aprendices del oficio

Responsable: Lili Patricia Daza H.      Dibujante: Lili Patricia Daza H.

Aprobado por: Comité de diseño CDA      Fecha: 08/05/2008      Referente(s)  Línea  Muestra



**FORMATO**  
**Ficha de Producto y**  
**Planos Técnicos**  
**Carta**

CODIGO: FORFAT24

V.1

FECHA: 2007 10 18

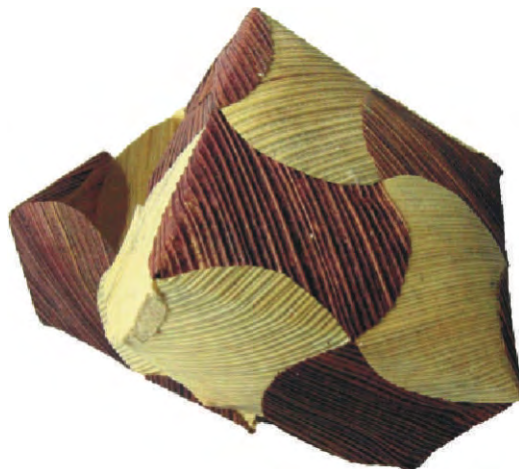

1	Caja	Amero	100%
No.	Pieza	Material	Cant. o %
<b>Tabla de Componentes</b>			

<b>Nombre de la Pieza:</b> Empaque para dulces	<b>Referencia:</b> FG 523	<b>ESC.</b>	<b>Hoja No.</b> 45
<b>Oficio:</b> Encolado	<b>Técnica:</b> Aplique	<b>Materia Prima:</b> Amero	

**Especificaciones Técnicas:** Amero encolado con Invercristil 570 y adherido sobre amero. Prensado por 8 horas mínimo. Acabado natural

<b>Color:</b> natural	<b>Capacidad de Producción / mes:</b> 960	<b>Dimensiones Generales (mm)</b>				
<b>Peso (gr.):</b> 6gr	<b>Precio Unitario:</b> \$1.746	<b>Precio por mayor:</b> \$ 1.661	<b>Largo:</b> 80	<b>Ancho:</b> 80	<b>Alto:</b> 50	<b>Diámetro:</b> N/A

<b>Artesano:</b> Doris Ardila	<b>Teléfono:</b> 310 7948114		
<b>Grupo o Taller:</b> Guardabosques Sabanagrande	<b>Departamento:</b> Santander	<b>Municipio:</b> Sucre	
<b>Certificado Hecho a Mano</b> Si <input type="checkbox"/> No <input checked="" type="checkbox"/>	<b>Corregimiento</b> <input checked="" type="checkbox"/> Vereda <input type="checkbox"/> Resguardo <input type="checkbox"/> : Sabanagrande		

**Observaciones:** Los Beneficiarios son aprendices del oficio

<b>Responsable:</b> Lili Patricia Daza H.	<b>Dibujante:</b> Lili Patricia Daza H.		
<b>Aprobado por:</b> Comité de diseño CDA	<b>Fecha:</b> 08/05/2008	Referente(s) <input type="checkbox"/>	Línea <input checked="" type="checkbox"/> Muestra <input checked="" type="checkbox"/> <input type="checkbox"/>

Terminada   
En proceso



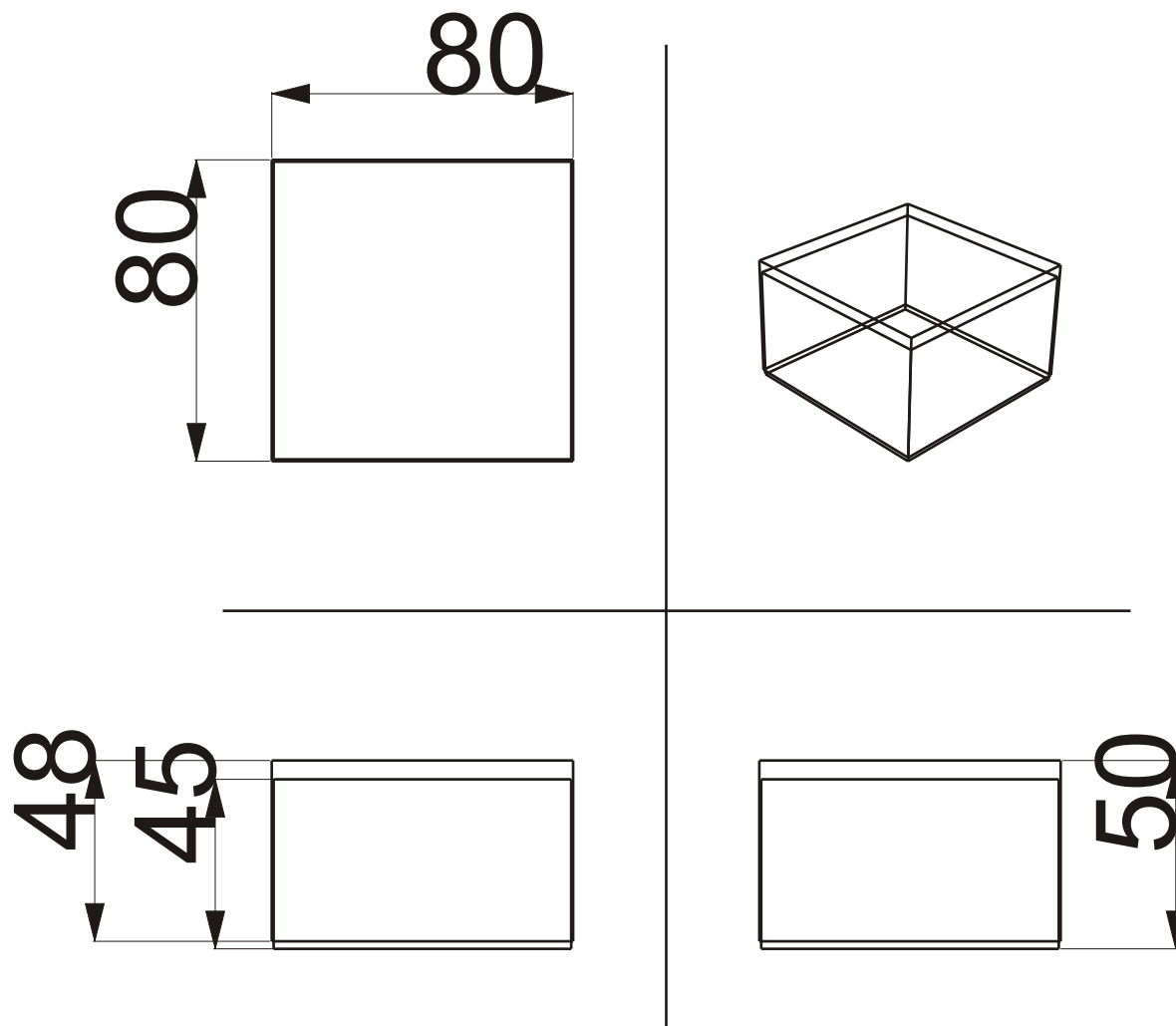

1	Caja	Amero	100%
No.	Pieza	Material	Cant. o %
<b>Tabla de Componentes</b>			

Nombre de la Pieza: Empaque para dulces      Referencia: FG 523      ESC. 1:2      Hoja No. 46

Oficio: Encolado      Técnica: Aplique      Materia Prima: Amero

Especificaciones Técnicas: Amero encolado con Invercril 570 y adherido sobre amero. Prensado por 8 horas mínimo. Acabado natural

Color: natural	Capacidad de Producción / mes: 960	Dimensiones Generales (mm)			
Precio Unitario: \$1.746	Precio por mayor: \$ 1.661	Largo: 80	Ancho: 80	Alto: 50	Diámetro: N/A

Artesano: Doris Ardila      Teléfono: 310 7948114

Grupo o Taller: Guardabosques Sabanagrande      Departamento: Santander      Municipio: Sucre

Certificado Hecho a Mano Si  No       Corregimiento  Vereda  Resguardo  : Sabanagrande

Observaciones: Los Beneficiarios son aprendices del oficio

Responsable: Lili Patricia Daza H.      Dibujante: Lili Patricia Daza H.

Aprobado por: Comité de diseño CDA      Fecha: 08/05/2008      Referente(s)  Línea  Muestra

Terminada  En proceso

CENTRO DE DESARROLLO ARTESANAL-CONVENIO ACCION SOCIAL

**CUADRO DE COSTOS**

<b>CODIGO</b>			
. FG0501 BOLSO PLAYERO			
<b>FECHA: AGOSTO 19-SEPT 24-2008</b>			
<b>Taller (artesano): Guardabosques Sabanagrande</b>			
<b>MANO DE OBRA DIRECTA</b>			
<b>Oficio</b>	<b>Valor hora</b>	<b>Tiempo ocupado</b>	<b>Valor producto</b>
CESTERIA			
TECNICA: TRENZA COSIDA PUN	1921	4	7684
TINTURADO 1 KILO	1921	1	1921
COSIDO	1921	3	5763
<b>Total mano de obra por producto</b>			<b>15368</b>

<b>Altura: cm</b>	30 CMS
<b>Ancho: cm</b>	Base 30 ,y 4
<b>Peso: Kg</b>	770 GRMS



<b>GASTO FIJOS DEL TALLER</b>			
<b>Servicios</b>	<b>Valor mensual</b>	<b>Producción promedio</b>	<b>Valor producto</b>
Arriendo	40000	25	2.400
Energía	5000		
Agua	5000		
Teléfono	10000		
<b>Total Gastos fijos</b>			<b>60000</b>
			<b>2.400</b>

<b>MATERIA PRIMA NO TRANSFORMADA</b>				
<b>Unidad de medida</b>	<b>Material</b>	<b>Valor total del material</b>	<b>Cantidad utilizada (cm, gr,</b>	<b>Valor producto</b>
				0
				0
				0
<b>Total materia por referencia</b>				

<b>GASTOS DE TRANSPORTE</b>			
<b>Trasporte</b>	<b>Valor mensual</b>	<b>Producción promedio mensual</b>	<b>Valor producto</b>
Materia prima			
Produ. Elaborados			
<b>Total gastos de transporte</b>			<b>1.500</b>

<b>OTROS MATERIALES TRANSFORMADOS</b>				
<b>Unidad de medida</b>	<b>Material</b>	<b>Valor total del material</b>	<b>Cantidad utilizada (cm, gr,</b>	<b>Valor producto</b>
Mts	CAÑAMO	1500	25 Mts	1500
Grms	Amero	2500	770	2500
				0
Hrs	Depreciación H/mienta a 2 años			0
<b>Total materia por referencia</b>				<b>4.000</b>

<b>COSTO DEL PRODUCTO</b>	
Total Mano de Obra + Materia prima + Gastos	<b>23.268</b>

<b>PRECIO DE VENTA ARTESANO</b>	
** Utilidad aplicada a mano de obra + mp (15%)	2.950
Gastos	3.900
<b>Precio de Venta</b>	<b>39.200</b>
	39300

<b>PRECIO DE VENTA FERIAL</b>	
Precio de venta artesa. + Empaque + etiqueta	51000%
	39.200
<b>Precio de Venta</b>	<b>51.000</b>

\*\* La utilidad del 15% sólo se aplica al total de mano de obra y materiales.

<b>OBSERVACIONES</b>	<b>N/A</b>
<b>LOS COSTOS DE PRODUCCION PUEDEN REDUCIRSE YA QUE LAS MUJERES NO POSEEN TODAVIA LA DESTREZA PARA ACELERAR EL PROCESO</b>	

## CUADRO DE COSTOS

PRODUCTO (Referencia): FG509 CONTENEDOR GRANDE				Altura: cm				
RESPONSABLE: MARIA ELENA URIBE VELEZ				30				
FECHA: 30-09-08				Diámetro: cm				
Taller (artesano): Guardabosques Sabanagrande				30				
MANO DE OBRA DIRECTA				Peso: Grms		1500		
				<b>GASTO FIJOS DEL TALLER</b>				
Oficio	Valor hora	Tiempo ocupado	Valor producto	Servicios	Valor mensual	Producción promedio	Valor producto	
Cestería- trenzado	1921	4	7684	Arriendo	40000	20	3.000	
Cosido	1921	4	7684	Energía	7000			
Tinturado	1921	1	1921	Agua	3000			
		0	0	Teléfono	0			
<b>Total mano de obra por producto</b>			<b>17289</b>	<b>Total Gastos fijos</b>		<b>3.000</b>		
<b>MATERIA PRIMA NO TRANSFORMADA</b>				<b>GASTOS DE TRANSPORTE</b>				
Unidad de medida	Material	Valor total del material	Cantidad utilizada (cm, gr, etc)	Valor producto	Trasporte	Valor mensual	Producción promedio mensual	Valor producto
				0	Materia prima			
				0	Produ. Elaborados			
				0	<b>Total gastos de transporte</b>			<b>1.500</b>
				0	<b>COSTO DEL PRODUCTO</b>			
<b>Total materia por referencia</b>				-	Total Mano de Obra + Materia prima + Gastos			<b>27.039</b>
<b>OTROS MATERIALES TRANSFORMADOS</b>				<b>PRECIO DE VENTA ARTESANO</b>				
Unidad de medida	Material	Valor total del material	Cantidad utilizada (cm, gr, etc)	Valor producto	** Utilidad aplicada a mano de obra + mp (15%)			24.200
Mts	Cáñamo		30	1500	Gastos			6.000
Grms	Amero		1500	3750	<b>Precio de Venta</b>			<b>30.200</b>
				0	<b>PRECIO DE VENTA FERIAL</b>			
Hrs	Depreciación H/mienta a 2 años			0	Precio de venta artesa.+ Empaque + etiqueta			30%
<b>Total materia por referencia</b>				<b>5.250</b>	30.200			<b>39.260</b>

\*\* La utilidad del 15% sólo se aplica al total de mano de obra y materiales.

OBSERVACIONES N/A

## CUADRO DE COSTOS

PRODUCTO (Referencia): FG510 CONTENEDOR GRANDE No.2				GASTO FIJOS DEL TALLER																																																	
RESPONSABLE: MARIA ELENA URIBE VELEZ																																																					
FECHA:30-09- 08				<table border="1"> <tr> <td>Altura: cm</td> <td></td> <td>30</td> <td></td> <td></td> <td></td> </tr> <tr> <td>Diámetro: cm</td> <td></td> <td>23</td> <td></td> <td></td> <td></td> </tr> <tr> <td>Peso: Grms</td> <td></td> <td>1250</td> <td></td> <td></td> <td></td> </tr> </table>				Altura: cm		30				Diámetro: cm		23				Peso: Grms		1250																															
Altura: cm		30																																																			
Diámetro: cm		23																																																			
Peso: Grms		1250																																																			
Taller (artesano): Guardabosques Sabanagrande				<table border="1"> <thead> <tr> <th>Servicios</th> <th>Valor mensual</th> <th>Producción promedio</th> <th>Valor producto</th> </tr> </thead> <tbody> <tr> <td>Arriendo</td> <td>40000</td> <td>25</td> <td>2.400</td> </tr> <tr> <td>Energía</td> <td>7000</td> <td></td> <td></td> </tr> <tr> <td>Agua</td> <td>3000</td> <td></td> <td></td> </tr> <tr> <td>Teléfono</td> <td>10000</td> <td></td> <td></td> </tr> <tr> <td colspan="3"><b>Total Gastos fijos 60000</b></td> <td><b>2.400</b></td> </tr> </tbody> </table>				Servicios	Valor mensual	Producción promedio	Valor producto	Arriendo	40000	25	2.400	Energía	7000			Agua	3000			Teléfono	10000			<b>Total Gastos fijos 60000</b>			<b>2.400</b>																						
Servicios	Valor mensual	Producción promedio	Valor producto																																																		
Arriendo	40000	25	2.400																																																		
Energía	7000																																																				
Agua	3000																																																				
Teléfono	10000																																																				
<b>Total Gastos fijos 60000</b>			<b>2.400</b>																																																		
MANO DE OBRA DIRECTA				<table border="1"> <thead> <tr> <th>Oficio</th> <th>Valor hora</th> <th>Tiempo ocupado</th> <th>Valor producto</th> </tr> </thead> <tbody> <tr> <td>Cesteería, trenzado</td> <td>1921</td> <td>3</td> <td>5763</td> </tr> <tr> <td>Cosido</td> <td>1921</td> <td>3</td> <td>5763</td> </tr> <tr> <td>Tinturado</td> <td>1921</td> <td>1</td> <td>1921</td> </tr> <tr> <td></td> <td></td> <td>0</td> <td>0</td> </tr> <tr> <td colspan="3"><b>Total mano de obra por producto</b></td> <td><b>13447</b></td> </tr> </tbody> </table>				Oficio	Valor hora	Tiempo ocupado	Valor producto	Cesteería, trenzado	1921	3	5763	Cosido	1921	3	5763	Tinturado	1921	1	1921			0	0	<b>Total mano de obra por producto</b>			<b>13447</b>																						
Oficio	Valor hora	Tiempo ocupado	Valor producto																																																		
Cesteería, trenzado	1921	3	5763																																																		
Cosido	1921	3	5763																																																		
Tinturado	1921	1	1921																																																		
		0	0																																																		
<b>Total mano de obra por producto</b>			<b>13447</b>																																																		
MATERIA PRIMA NO TRANSFORMADA				<table border="1"> <thead> <tr> <th>Trasnporte</th> <th>Valor mensual</th> <th>Producción promedio mensual</th> <th>Valor producto</th> </tr> </thead> <tbody> <tr> <td>Materia prima</td> <td></td> <td></td> <td></td> </tr> <tr> <td>Produ. Elaborados</td> <td></td> <td></td> <td></td> </tr> <tr> <td colspan="3"><b>Total gastos de transporte</b></td> <td><b>1.000</b></td> </tr> </tbody> </table>				Trasnporte	Valor mensual	Producción promedio mensual	Valor producto	Materia prima				Produ. Elaborados				<b>Total gastos de transporte</b>			<b>1.000</b>																														
Trasnporte	Valor mensual	Producción promedio mensual	Valor producto																																																		
Materia prima																																																					
Produ. Elaborados																																																					
<b>Total gastos de transporte</b>			<b>1.000</b>																																																		
<table border="1"> <thead> <tr> <th>Unidad de medida</th> <th>Material</th> <th>Valor total del material</th> <th>Cantidad utilizada (cm, gr, etc)</th> <th>Valor producto</th> </tr> </thead> <tbody> <tr><td></td><td></td><td></td><td></td><td>0</td></tr> <tr><td></td><td></td><td></td><td></td><td>0</td></tr> <tr><td></td><td></td><td></td><td></td><td>0</td></tr> <tr><td></td><td></td><td></td><td></td><td>0</td></tr> <tr><td></td><td></td><td></td><td></td><td>0</td></tr> <tr> <td colspan="4"><b>Total materia por referencia</b></td> <td><b>-</b></td> </tr> </tbody> </table>				Unidad de medida	Material	Valor total del material	Cantidad utilizada (cm, gr, etc)	Valor producto					0					0					0					0					0	<b>Total materia por referencia</b>				<b>-</b>	<table border="1"> <thead> <tr> <th colspan="4">COSTO DEL PRODUCTO</th> </tr> </thead> <tbody> <tr> <td colspan="3">Total Mano de Obra + Materia prima + Gastos</td> <td><b>20.547</b></td> </tr> </tbody> </table>				COSTO DEL PRODUCTO				Total Mano de Obra + Materia prima + Gastos			<b>20.547</b>			
Unidad de medida	Material	Valor total del material	Cantidad utilizada (cm, gr, etc)	Valor producto																																																	
				0																																																	
				0																																																	
				0																																																	
				0																																																	
				0																																																	
<b>Total materia por referencia</b>				<b>-</b>																																																	
COSTO DEL PRODUCTO																																																					
Total Mano de Obra + Materia prima + Gastos			<b>20.547</b>																																																		
OTROS MATERIALES TRANSFORMADOS				<table border="1"> <thead> <tr> <th colspan="4">PRECIO DE VENTA ARTESANO</th> </tr> </thead> <tbody> <tr> <td colspan="3">* * Utilidad aplicada a mano de obra + mp (15%)</td> <td>15.100</td> </tr> <tr> <td colspan="3">Gastos</td> <td></td> </tr> <tr> <td colspan="3"><b>Precio de Venta</b></td> <td><b>15.100</b></td> </tr> </tbody> </table>				PRECIO DE VENTA ARTESANO				* * Utilidad aplicada a mano de obra + mp (15%)			15.100	Gastos				<b>Precio de Venta</b>			<b>15.100</b>																														
PRECIO DE VENTA ARTESANO																																																					
* * Utilidad aplicada a mano de obra + mp (15%)			15.100																																																		
Gastos																																																					
<b>Precio de Venta</b>			<b>15.100</b>																																																		
<table border="1"> <thead> <tr> <th>Unidad de medida</th> <th>Material</th> <th>Valor total del material</th> <th>Cantidad utilizada (cm, gr, etc)</th> <th>Valor producto</th> </tr> </thead> <tbody> <tr> <td>Mts</td> <td>Cáñamo</td> <td></td> <td>1000</td> <td>1000</td> </tr> <tr> <td>Grms</td> <td>Amero</td> <td></td> <td>1250</td> <td>2700</td> </tr> <tr> <td></td> <td></td> <td></td> <td></td> <td>0</td> </tr> <tr> <td>Hrs</td> <td>Depreciación H/mienta a 2 años</td> <td></td> <td></td> <td>0</td> </tr> <tr> <td colspan="4"><b>Total materia por referencia</b></td> <td><b>3.700</b></td> </tr> </tbody> </table>				Unidad de medida	Material	Valor total del material	Cantidad utilizada (cm, gr, etc)	Valor producto	Mts	Cáñamo		1000	1000	Grms	Amero		1250	2700					0	Hrs	Depreciación H/mienta a 2 años			0	<b>Total materia por referencia</b>				<b>3.700</b>	<table border="1"> <thead> <tr> <th colspan="4">PRECIO DE VENTA FERIAL</th> </tr> </thead> <tbody> <tr> <td colspan="3">Precio de venta artesa. + Empaque + etiqueta</td> <td>30%</td> </tr> <tr> <td colspan="3"></td> <td>15.100</td> </tr> <tr> <td colspan="3"><b>Precio de Venta</b></td> <td><b>19.630</b></td> </tr> </tbody> </table>				PRECIO DE VENTA FERIAL				Precio de venta artesa. + Empaque + etiqueta			30%				15.100	<b>Precio de Venta</b>			<b>19.630</b>
Unidad de medida	Material	Valor total del material	Cantidad utilizada (cm, gr, etc)	Valor producto																																																	
Mts	Cáñamo		1000	1000																																																	
Grms	Amero		1250	2700																																																	
				0																																																	
Hrs	Depreciación H/mienta a 2 años			0																																																	
<b>Total materia por referencia</b>				<b>3.700</b>																																																	
PRECIO DE VENTA FERIAL																																																					
Precio de venta artesa. + Empaque + etiqueta			30%																																																		
			15.100																																																		
<b>Precio de Venta</b>			<b>19.630</b>																																																		

\* \* La utilidad del 15% sólo se aplica al total de mano de obra y materiales.

<b>OBSERVACIONES</b>	<b>N/A</b>
----------------------	------------

CENTRO DE DESARROLLO ARTESANAL-CONVENIO ACCION SOCIAL



**Acción Social**

Agencia Presidencial para la Acción Social y la Cooperación Internacional



**CUADRO DE COSTOS**

<b>PRODUCTO (Referencia): FG507 INDIVIDUAL REDONDO</b>			
<b>RESPONSABLE: MARIA ELENA URIBE VELEZ</b>			
<b>FECHA: 30-09-08</b>			
<b>Taller (artesano): Guardabosques Sabanagrande</b>			
<b>MANO DE OBRA DIRECTA</b>			
Oficio	Valor hora	Tiempo ocupado	Valor producto
Cestería, trenzado	1921	2	3842
Cosido	1921	1	1921
Tinturado	1921	30 min.	1100
		0	0
<b>Total mano de obra por producto</b>			<b>6863</b>

<b>Altura: cm</b>	2
<b>Diámetro: cm</b>	34
<b>Peso: Kg</b>	575



<b>GASTO FIJOS DEL TALLER</b>			
Servicios	Valor mensual	Producción promedio	Valor producto
Arriendo	40000	80	750
Energía	7000		
Agua	3000		
Teléfono	0		
<b>Total Gastos fijos 60000</b>			<b>750</b>

<b>MATERIA PRIMA NO TRANSFORMADA</b>				
Unidad de medida	Material	Valor total del material	Cantidad utilizada (cm, gr, etc)	Valor producto
				0
				0
				0
				0
<b>Total materia por referencia</b>				<b>-</b>

<b>GASTOS DE TRANSPORTE</b>			
Trasnporte	Valor mensual	Producción promedio mensual	Valor producto
Materia prima			
Produ. Elaborados			
<b>Total gastos de transporte</b>			<b>1.500</b>

<b>COSTO DEL PRODUCTO</b>	
Total Mano de Obra + Materia prima + Gastos	<b>10.400</b>

<b>OTROS MATERIALES TRANSFORMADOS</b>				
Unidad de medida	Material	Valor total del material	Cantidad utilizada (cm, gr, etc)	Valor producto
Mts	Cáñamo	50	20	1000
Kilo	Amero		575	1250
				0
Hrs	Depreciación H/mienta a 2 años			0
<b>Total materia por referencia</b>				<b>2.250</b>

<b>PRECIO DE VENTA ARTESANO</b>	
** Utilidad aplicada a mano de obra + mp (15%)	11.600
Gastos	2.250
<b>Precio de Venta</b>	<b>13.850</b>

<b>PRECIO DE VENTA FERIAL</b>	
Precio de venta artesa. + Empaque + etiqueta	30%
	13.850
	<b>16.900</b>

\*\* La utilidad del 15% sólo se aplica al total de mano de obra y materiales.

<b>OBSERVACIONES</b>	<b>N/A</b>
----------------------	------------

## CUADRO DE COSTOS

PRODUCTO (Referencia): FG506 NIDO DE GALLINA PEQUEÑO				GASTO FIJOS DEL TALLER				
RESPONSABLE: MARIA ELENA URIBE VELEZ				Altura: cm	8			
FECHA: 30-09-08				Ancho: cm	18			
Taller (artesano): Guardabosques Sabanagrande				Peso: Kg	310			
MANO DE OBRA DIRECTA				Largo: CM	24			
Oficio	Valor hora	Tiempo ocupado	Valor producto	Servicios	Valor mensual	Producción promedio	Valor producto	
Cestería.Trenzado	1921	2	3842	Arriendo	40000	40	1.600	
Cosido	1921	2	3842	Energía	7000			
Tinturado	1921	1	1921	Agua	3000			
		0	0	Teléfono	0			
<b>Total mano de obra por producto</b>			<b>9605</b>	<b>Total Gastos fijos60000</b>			<b>1.600</b>	
MATERIA PRIMA NO TRANSFORMADA				GASTOS DE TRANSPORTE				
Unidad de medida	Material	Valor total del material	Cantidad utilizada (cm, gr, etc)	Valor producto	Trasporte	Valor mensual	Producción promedio mensual	Valor producto
				0	Materia prima			
				0	Produ. Elaborados			
				0	<b>Total gastos de transporte</b>			<b>1.500</b>
				0				
<b>Total materia por referencia</b>				-				
OTROS MATERIALES TRANSFORMADOS				COSTO DEL PRODUCTO				
Unidad de medida	Material	Valor total del material	Cantidad utilizada (cm, gr, etc)	Valor producto	Total Mano de Obra + Materia prima + Gastos			<b>14.205</b>
Mts	Cáñamo	50	10	500				
Grms	Amero		310	1000				
				0				
Hrs	Depreciación H/mienta a 2 años			0				
				0				
<b>Total materia por referencia</b>				<b>1.500</b>				
					PRECIO DE VENTA ARTESANO			
					* * Utilidad aplicada a mano de obra + mp (15%)			12.771
					Gastos			3.100
					<b>Precio de Venta</b>			<b>15.871</b>
					PRECIO DE VENTA FERIAL			
					Precio de venta artesa.+ Empaque + etiqueta			30%
					15.871			<b>20.632</b>

\* \* La utilidad del 15% sólo se aplica al total de mano de obra y materiales.

OBSERVACIONES N/A



## CUADRO DE COSTOS

<b>PRODUCTO (Referencia): FG505 NIDO DE GALLINA MEDIANO</b>				<b>Altura: cm</b>		8	
<b>RESPONSABLE: MARIA ELENA URIBE VELEZ</b>				<b>Ancho: cm</b>		20	
<b>FECHA: 30-09-08</b>				<b>Peso: Kg</b>		405	
<b>Taller (artesano): Guardabosques Sabanagrande</b>				<b>Largo: cm</b>		27	
<b>MANO DE OBRA DIRECTA</b>				<b>GASTO FIJOS DEL TALLER</b>			
<b>Oficio</b>	<b>Valor hora</b>	<b>Tiempo ocupado</b>	<b>Valor producto</b>	<b>Servicios</b>	<b>Valor mensual</b>	<b>Producción promedio</b>	<b>Valor producto</b>
Cestería-trenzado	1921	3	5763	Arriendo	40000	40	1.600
Cosido	1921	2	3842	Energía	7000		
Tinturado	1921	1000	1000	Agua	3000		
		0	0	Teléfono	10000		
<b>Total mano de obra por producto</b>			<b>10605</b>	<b>60000</b>			<b>1.600</b>
<b>MATERIA PRIMA NO TRANSFORMADA</b>				<b>GASTOS DE TRANSPORTE</b>			
Unidad de medida	<b>Material</b>	<b>Valor total del material</b>	<b>Cantidad utilizada (cm, gr, etc)</b>	<b>Trasnporte</b>	<b>Valor mensual</b>	<b>Producción promedio mensual</b>	<b>Valor producto</b>
				Materia prima			
				Produ. Elaborados			
				<b>Total gastos de transporte</b>			<b>1.500</b>
				<b>COSTO DEL PRODUCTO</b>			
<b>Total materia por referencia</b>			<b>-</b>	Total Mano de Obra + Materia prima + Gastos			<b>16.000</b>
<b>OTROS MATERIALES TRANSFORMADOS</b>				<b>PRECIO DE VENTA ARTESANO</b>			
Unidad de medida	<b>Material</b>	<b>Valor total del material</b>	<b>Cantidad utilizada (cm, gr, etc)</b>	<b>Valor producto</b>	* * Utilidad aplicada a mano de obra + mp (15%)		
Mts	Cáñamo		20	1000	15.800		
Grms	Amero		405	1250	Gastos		
					4.100		
					<b>Precio de Venta</b>		
					<b>19.900</b>		
Hrs	Depreciación H/mienta a 2 años			0	<b>PRECIO DE VENTA FERIA</b>		
				0	Precio de venta artesa. + Empaque + etiqueta		
				0	30%		
<b>Total materia por referencia</b>			<b>2.250</b>		19.900	<b>25.870</b>	

\* \* La utilidad del 15% sólo se aplica al total de mano de obra y materiales.

**OBSERVACIONES** N/A



## CUADRO DE COSTOS

PRODUCTO (Referencia): FG504 NIDO DE GALLINA GRANDE				Altura: cm				
RESPONSABLE: MARIA ELENA URIBE VELEZ				8				
FECHA: 30-09-08				Ancho: cm				
Taller (artesano): Guardabosques Sabanagrande				25				
MANO DE OBRA DIRECTA				Peso: Kg				
				680				
				Largo: cm				
				30				
				<b>GASTO FIJOS DEL TALLER</b>				
				<b>Servicios</b>	<b>Valor mensual</b>	<b>Producción promedio</b>	<b>Valor producto</b>	
Oficio								
Valor hora								
Tiempo ocupado								
Valor producto								
CESTERIA TRENZA				1921	4	7684		
COSIDO				1921	3	5763		
TINTURADO				1921	1	1921		
					0	0		
<b>Total mano de obra por producto</b>						<b>15400</b>		
<b>MATERIA PRIMA NO TRANSFORMADA</b>				<b>GASTOS DE TRANSPORTE</b>				
Unidad de medida	Material	Valor total del material	Cantidad utilizada (cm, gr, etc)	Valor producto	Trasporte	Valor mensual	Producción promedio mensual	Valor producto
				0	Materia prima			
				0	Produ. Elaborados			
				0	<b>Total gastos de transporte</b>			<b>1.500</b>
				0	<b>COSTO DEL PRODUCTO</b>			
<b>Total materia por referencia</b>				-	Total Mano de Obra + Materia prima + Gastos			<b>21.250</b>
<b>OTROS MATERIALES TRANSFORMADOS</b>				<b>PRECIO DE VENTA ARTESANO</b>				
Unidad de medida	Material	Valor total del material	Cantidad utilizada (cm, gr, etc)	Valor producto	** Utilidad aplicada a mano de obra + mp (15%)			20.000
Mts	Cáñamo	50	15	750	Gastos			3.100
grms	Amero		680	2000	<b>Precio de Venta</b>			<b>23.100</b>
				0	<b>PRECIO DE VENTA FERIAI</b>			
Hrs	Depreciación H/mienta a 2 años			0	Precio de venta artesa. + Empaque + etiqueta			30%
<b>Total materia por referencia</b>				<b>2.750</b>	23.100			<b>30.030</b>

\*\* La utilidad del 15% sólo se aplica al total de mano de obra y materiales.

OBSERVACIONES N/A

## CUADRO DE COSTOS

PRODUCTO (Referencia): FG503 MOCHILA				GASTO FIJOS DEL TALLER																											
RESPONSABLE: MARIA ELENA URIBE VELEZ				<table border="1"> <tr> <td>Altura: cm</td> <td>25</td> <td colspan="2" rowspan="4"></td> </tr> <tr> <td>Ancho: cm</td> <td>24</td> </tr> <tr> <td>Peso: Kg</td> <td>550</td> </tr> <tr> <td></td> <td></td> </tr> </table>				Altura: cm	25			Ancho: cm	24	Peso: Kg	550																
Altura: cm	25																														
Ancho: cm	24																														
Peso: Kg	550																														
FECHA: 30-09-08				<b>GASTO FIJOS DEL TALLER</b>																											
Taller (artesano): Guardabosques Sabanagrande				<table border="1"> <thead> <tr> <th>Servicios</th> <th>Valor mensual</th> <th>Producción promedio</th> <th>Valor producto</th> </tr> </thead> <tbody> <tr> <td>Arriendo</td> <td>40000</td> <td>40</td> <td>1.500</td> </tr> <tr> <td>Energía</td> <td>7000</td> <td></td> <td></td> </tr> <tr> <td>Agua</td> <td>3000</td> <td></td> <td></td> </tr> <tr> <td>Teléfono</td> <td>0</td> <td></td> <td></td> </tr> <tr> <td colspan="3"><b>60000</b></td> <td><b>1.500</b></td> </tr> </tbody> </table>				Servicios	Valor mensual	Producción promedio	Valor producto	Arriendo	40000	40	1.500	Energía	7000			Agua	3000			Teléfono	0			<b>60000</b>			<b>1.500</b>
Servicios	Valor mensual	Producción promedio	Valor producto																												
Arriendo	40000	40	1.500																												
Energía	7000																														
Agua	3000																														
Teléfono	0																														
<b>60000</b>			<b>1.500</b>																												
<b>MANO DE OBRA DIRECTA</b>																															
Oficio	Valor hora	Tiempo ocupado	Valor producto																												
Trenzado	1921	3	5763																												
Costura	1921	3	5763																												
Tinturado	1000	0	1000																												
	1921	0	0																												
<b>Total mano de obra por producto</b>			<b>12526</b>																												
<b>MATERIA PRIMA NO TRANSFORMADA</b>				<b>GASTOS DE TRANSPORTE</b>																											
Unidad de medida	Material	Valor total del material	Cantidad utilizada (cm, gr, etc)	Valor producto	Trasnporte	Valor mensual	Producción promedio mensual	Valor producto																							
				0	Materia prima																										
				0	Produ. Elaborados		40	1.500																							
				0	<b>Total gastos de transporte</b>			<b>1.500</b>																							
				0																											
<b>Total materia por referencia</b>				-	<b>COSTO DEL PRODUCTO</b>																										
				Total Mano de Obra + Materia prima + Gastos				<b>17.826</b>																							
<b>OTROS MATERIALES TRANSFORMADOS</b>				<b>PRECIO DE VENTA ARTESANO</b>																											
Unidad de medida	Material	Valor total del material	Cantidad utilizada (cm, gr, etc)	Valor producto	* * Utilidad aplicada a mano de obra + mp (15%)																										
Mts	Cáñamo	1000	20 Mts	1000	15.900																										
Gramos	Amero	1250	550 gms	1300	Gastos																										
				0	<b>Precio de Venta</b>																										
				0	<b>18.900</b>																										
Hrs	Depreciación H/mienta a 2 años			0	<b>PRECIO DE VENTA FERIA</b>																										
<b>Total materia por referencia</b>				<b>2.300</b>	Precio de venta artesa.+ Empaque + etiqueta																										
				18.900				<b>24.570</b>																							

\*\* La utilidad del 15% sólo se aplica al total de mano de obra y materiales.

OBSERVACIONES	N/A

CENTRO DE DESARROLLO ARTESANAL-CONVENIO ACCION SOCIAL



**Acción Social**

Agencia Presidencial para la Acción Social y la Cooperación Internacional



**CUADRO DE COSTOS**

<b>FG508 POSAVASO</b>				<b>Altura: cm</b>		<b>1</b>		
<b>RESPONSABLE: MARIA ELENA URIBE VELEZ</b>				<b>Diámetro: cm</b>		<b>10</b>		
<b>30/09/2008</b>				<b>Peso: Kg</b>		<b>45</b>		
<b>Taller (artesano): Guardabosques Sabanagrande</b>								
<b>MANO DE OBRA DIRECTA</b>				<b>GASTO FIJOS DEL TALLER</b>				
<b>Oficio</b>	<b>Valor hora</b>	<b>Tiempo ocupado</b>	<b>Valor producto</b>	<b>Servicios</b>	<b>Valor mensual</b>	<b>Producción promedio</b>	<b>Valor producto</b>	
Trenzado	1921	1/2 hora	960	Arriendo	40000	150 mes	400	
Costura	1921	1/2 hora	960	Energía	7000			
Tinturado		0	500	Agua	3000			
		0	0	Teléfono	10000			
<b>Total mano de obra por producto</b>			<b>2420</b>	<b>60000</b>			<b>400</b>	
<b>MATERIA PRIMA NO TRANSFORMADA</b>				<b>GASTOS DE TRANSPORTE</b>				
Unidad de medida	<b>Material</b>	<b>Valor total del material</b>	<b>Cantidad utilizada (cm, gr, etc)</b>	<b>Trasnporte</b>	<b>Valor mensual</b>	<b>Producción promedio mensual</b>	<b>Valor producto</b>	
				Materia prima				
				Produ. Elaborados				
			0	<b>Total gastos de transporte</b>			<b>500</b>	
			0	<b>COSTO DEL PRODUCTO</b>				
<b>Total materia por referencia</b>			<b>-</b>	Total Mano de Obra + Materia prima + Gastos			<b>3.750</b>	
<b>OTROS MATERIALES TRANSFORMADOS</b>				<b>PRECIO DE VENTA ARTESANO</b>				
Unidad de medida	<b>Material</b>	<b>Valor total del material</b>	<b>Cantidad utilizada (cm, gr, etc)</b>	<b>Valor producto</b>	* * Utilidad aplicada a mano de obra + mp (15%)			
Mts	Cáñamo	200	2 Metros	200	3.300			
Grms	Amero		45	250	900			
				0	<b>Precio de Venta</b>			
				0	<b>4.200</b>			
	Depreciación H/mienta a 2 años			0	<b>PRECIO DE VENTA FERIAL</b>			
<b>Total materia por referencia</b>			<b>450</b>	Precio de venta artesa. + Empaque + etiqueta			30%	
				4.200			<b>5.500</b>	

\* \* La utilidad del 15% sólo se aplica al total de mano de obra y materiales.

<b>OBSERVACIONES</b>	<b>N/A</b>
----------------------	------------