

Ministerio de Comercio, Industria y Turismo
Artesanías de Colombia S.A.
Centro Colombiano de Diseño para la Artesanía y las Pymes.

Proyecto empresarial de innovación y desarrollo técnico

“Diseño e Innovación Tecnológica aplicados en el proceso de desarrollo del sector artesanal y la ejecución del plan de transferencia aprobado por el SENA”

Asesoría en diseño para diversificación y mejoramiento de productos artesanales en las localidades de Cartagena y Talaigua Nuevo – Bolívar, Santa Marta y Bonda - Magdalena



**Anexo
Fichas de producto Santa Marta**

**Sandra Helena Uribe Arcila
Diseñadora Industrial**

Convenio de cooperación y asistencia técnica y financiera No. 2051720 entre el SENA – FONADE y Artesanías de Colombia
Interventoría: Universidad Nacional de Colombia



Bogotá, D.C. 2006

	FORMATO Ficha de Producto	CODIGO: FORASD 08 FECHA: 2004 06 04		 
		VERSION: 1	Página 1	

Subgerencia de Desarrollo - Centro de Diseño para la Artesanía y las Pymes





Pieza: Pasaboquero	Artesano: Luis Roberto Rodriguez
Nombre: Gemelos	Grupo:
Oficio: Trabajos en coco	Departamento: Magdalena
Tecnica: cortes, pulido, ensamble	Ciudad:
Materia Prima , coco, madera	Localidad/vereda: Bonda
Certificado Hecho a Mano Si <input type="checkbox"/> No <input type="checkbox"/>	Resguardo:

Dimensiones Generales:		Produccion mes: 15
Largo (cm) 18	Diametro (cm)	Precio en Bogota:
Ancho (cm) 12	Peso (gr)	Unitario \$ 50.000
Alto (cm) 5.5	Color, natural.	Por mayor \$

Observaciones: Las medidas son aproximadas ya que el coco se encuentra en diametros diferentes.

Responsable: Sandra Helena Uribe Arcila D.I.	Fecha: Mayo 2006
--	------------------

Referente(s) Muestra Línea Empaque

	FORMATO Ficha de Producto	CODIGO: FORASD 08 FECHA: 2004 06 04		 
		VERSION: 1	Página 1	

Subgerencia de Desarrollo - Centro de Diseño para la Artesanía y las Pymes





Pieza: Pasaboquero	Artesano: Juan Pelaez
Nombre: Gemelos alargado	Grupo:
Oficio: Trabajos en coco	Departamento: Magdalena
Tecnica: cortes, pulido, ensamble	Ciudad:
Materia Prima , coco, madera	Localidad/vereda: Bonda
Certificado Hecho a Mano Si <input type="checkbox"/> No <input type="checkbox"/>	Resguardo:

Dimensiones Generales:		Produccion mes: 15
Largo (cm) 16	Diametro (cm)	Precio en Bogota:
Ancho (cm) 7	Peso (gr)	Unitario \$ 45.000
Alto (cm) 3.5	Color	Por mayor \$

Observaciones: Las medidas son aproximadas ya que el coco se encuentra en diametros diferentes.

Responsable: Sandra Helena Uribe Arcila D.I.	Fecha: Mayo 2006
--	------------------

Referente(s)
 Muestra
 Línea
 Empaque

	FORMATO Ficha de Producto	CODIGO: FORASD 08 FECHA: 2004 06 04	 
		VERSION: 1 Página 1	

Subgerencia de Desarrollo - Centro de Diseño para la Artesanía y las Pymes





Pieza: Pasaboquero	Artesano: Juan Pelaez
Nombre: Trio	Grupo:
Oficio: Trabajos en coco	Departamento: Magdalena
Tecnica: cortes, pulido, ensamble	Ciudad:
Materia Prima , coco, madera	Localidad/vereda: Bonda
Certificado Hecho a Mano Si <input type="checkbox"/> No <input type="checkbox"/>	Resguardo:

Dimensiones Generales:		Produccion mes: 15
Largo (cm) 25	Diametro (cm)	Precio en Bogota:
Ancho (cm) 16	Peso (gr)	Unitario \$ 60.000
Alto (cm) 6	Color natural	Por mayor \$

Observaciones: Las medidas son aproximadas ya que el coco se encuentra en diametros diferentes.
--

Responsable: Sandra Helena Uribe Arcila D.I.	Fecha: Mayo 2006
---	------------------

Referente(s) Muestra Línea Empaque

	FORMATO Ficha de Producto	CODIGO: FORASD 08 FECHA: 2004 06 04		 
		VERSION: 1	Página 1	

Subgerencia de Desarrollo - Centro de Diseño para la Artesanía y las Pymes





Pieza: Pasaboquero	Artesano: Jose Aristides Borbon
Nombre: Pulpo	Grupo:
Oficio: Trabajos en coco	Departamento: Magdalena
Tecnica: cortes, pulido, ensamble	Ciudad: Santa Marta
Materia Prima , coco, madera	Localidad/vereda:
Certificado Hecho a Mano Si <input type="checkbox"/> No <input type="checkbox"/>	Resguardo:

Dimensiones Generales:		Produccion mes: 15
Largo (cm)	Diametro (cm)	Precio en Bogota:
Ancho (cm) 21	Peso (gr)	Unitario \$ 65.000
Alto (cm)13	Color natural	Por mayor \$

Observaciones: Las medidas son aproximadas ya que el coco se encuentra en diametros diferentes.

Responsable: Sandra Helena Uribe Arcila D.I Fecha: Mayo 2006

Referente(s) Muestra Línea Empaque

	FORMATO Ficha de Producto	CODIGO: FORASD 08 FECHA: 2004 06 04		 
		VERSION: 1	Página 1	

Subgerencia de Desarrollo - Centro de Diseño para la Artesanía y las Pymes





Pieza: Salseras	Artesano: Jhonny Molina
Nombre: Trio	Grupo:
Oficio: Trabajos en coco	Departamento: Magdalena
Tecnica: cortes, pulido, ensamble	Ciudad: Santa Marta
Materia Prima , coco, madera	Localidad/vereda:
Certificado Hecho a Mano Si <input type="checkbox"/> No <input type="checkbox"/>	Resguardo:

Dimensiones Generales:		Produccion mes: 15
Largo (cm) 24	Diametro (cm)	Precio en Bogota:
Ancho (cm) 10	Peso (gr)	Unitario \$ 65.000
Alto (cm)7	Color cafe y blanco	Por mayor \$

Observaciones: Las medidas son aproximadas ya que el coco se encuentra en diametros diferentes.
Este modelo debe ajustarse en las medidas, ver ficha de dibujos y planos.

Responsable: Sandra Helena Uribe Arcila D.I	Fecha: Mayo 2006
---	------------------

Referente(s) Muestra Línea Empaque

	FORMATO Ficha de Producto	CODIGO: FORASD 08 FECHA: 2004 06 04		 
		VERSION: 1	Página 1	

Subgerencia de Desarrollo - Centro de Diseño para la Artesanía y las Pymes





Pieza: Frutero / Pasaboquero	Artesano: Diego Madero
Nombre: Punta de coco	Grupo:
Oficio: Trabajos en coco y guadua	Departamento: Magdalena
Tecnica: cortes, pulido, ensamble	Ciudad: Santa Marta
Materia Prima , coco, guadua	Localidad/vereda:
Certificado Hecho a Mano Si <input type="checkbox"/> No <input type="checkbox"/>	Resguardo:

Dimensiones Generales:		Produccion mes: 15
Largo (cm) 30	Diametro (cm)	Precio en Bogota:
Ancho (cm) 10	Peso (gr)	Unitario \$ 35.000
Alto (cm) 6	Color	Por mayor \$

Observaciones:

Responsable: Sandra Helena Uribe Arcila D.I.	Fecha: Mayo 2006
--	------------------

Referente(s)
 Muestra
 Línea
 Empaque

	FORMATO Ficha de Producto	CODIGO: FORASD 08 FECHA: 2004 06 04		 
		VERSION: 1	Página 1	

Subgerencia de Desarrollo - Centro de Diseño para la Artesanía y las Pymes





Pieza: Cofre	Artesanos: Benhur Aristizabal / Alfonso Betancur
Nombre: Mosaico	Grupo:
Oficio: Talla en piedra, trabajos en madera y coco	Departamento: Magdalena
Tecnica: cortes, pulido, ensamble, incrustacion	Ciudad: Santa Marta
Materia Prima ,piedra jabon, coco, madera	Localidad/vereda:
Certificado Hecho a Mano Si <input type="checkbox"/> No <input type="checkbox"/>	Resguardo:

Dimensiones Generales:		Produccion mes: 20
Largo (cm)	Diametro (cm) 8	Precio en Bogota:
Ancho (cm)	Peso (gr)	Unitario \$ 40.000
Alto (cm) 5	Color	Por mayor \$

Observaciones: Se recomienda utilizar piedra jabon de colores café y amarillo ya que dan mejor contraste con la madera y el coco.

Responsable: Sandra Helena Uribe Arcila D.I. Fecha: Mayo 2006

Referente(s) Muestra Línea Empaque

	FORMATO	CODIGO: FORASD 08			
	Ficha de Producto	FECHA: 2004 06 04	VERSION: 1		

Subgerencia de Desarrollo - Centro de Diseño para la Artesanía y las Pymes

A.



B.



C.





Pieza: Jaboneras	Artesano: Jose Pertuz
Nombre: A. Hoja B. Pez C. Estrella	Grupo:
Oficio: Talla en piedra jabon	Departamento: Magdalena
Tecnica: corte, talla, pulido	Ciudad: Santa Marta / Barrio Ma. Eugenia
Materia Prima , piedra jabon	Localidad/vereda:
Certificado Hecho a Mano Si <input type="checkbox"/> No <input type="checkbox"/>	Resguardo:

Dimensiones Generales:		Produccion mes: 15 c/u
Largo (cm) A. B. C. 13	Diametro (cm)	Precio en Bogota:
Ancho (cm) A. B. 8 C. 10	Peso (gr)	Unitario \$ 15.000
Alto (cm)	Color , natural	Por mayor \$

Observaciones:

Responsable: Sandra Helena Uribe Arcila D.I. Fecha: Mayo 2006

Referente(s) Muestra Línea Empaque

	FORMATO Ficha de Producto	CODIGO: FORASD 08 FECHA: 2004 06 04		 
		VERSION: 1	Página 1	

Subgerencia de Desarrollo - Centro de Diseño para la Artesanía y las Pymes





Pieza: Recipientes	Artesano: Alejandro Pertuz
Nombre: Estrellas	Grupo:
Oficio: Talla en piedra jabon	Departamento: Magdalena
Tecnica: cortes, talla, pulido	Ciudad: Santa Marta / Barrio Ma. Eugenia
Materia Prima , piedra jabon	Localidad/vereda:
Certificado Hecho a Mano Si <input type="checkbox"/> No <input type="checkbox"/>	Resguardo:

Dimensiones Generales:		Produccion mes: 25 c/u
Largo (cm) 12	Diametro (cm)	Precio en Bogota:
Ancho (cm) 12	Peso (gr)	Unitario \$ 12.000
Alto (cm) 2.5	Color	Por mayor \$

Observaciones:

Responsable: Sandra Helena Uribe Arcila D.I	Fecha: Mayo 2006
---	------------------

Referente(s) Muestra Línea Empaque

	FORMATO Ficha de Producto	CODIGO: FORASD 08 FECHA: 2004 06 04		 
		VERSION: 1	Página 1	

Subgerencia de Desarrollo - Centro de Diseño para la Artesanía y las Pymes





Pieza: Cofre	Artesano: Alejandro Pertuz
Nombre: Estrella	Grupo:
Oficio: Talla en piedra jabon	Departamento: Magdalena
Tecnica: cortes, talla, pulido	Ciudad: Santa Marta / Barrio Ma. Eugenia
Materia Prima , piedra jabon	Localidad/vereda:
Certificado Hecho a Mano Si <input type="checkbox"/> No <input type="checkbox"/>	Resguardo:

Dimensiones Generales:		Produccion mes: 25 c/u
Largo (cm) 7	Diametro (cm)	Precio en Bogota:
Ancho (cm) 7	Peso (gr)	Unitario \$ 15.000
Alto (cm) 4	Color	Por mayor \$

Observaciones:

Responsable: Sandra Helena Uribe Arcila D.I	Fecha: Mayo 2006
---	------------------

Referente(s) Muestra Línea Empaque

	FORMATO Ficha de Producto	CODIGO: FORASD 08 FECHA: 2004 06 04		 
		VERSION: 1	Página 1	

Subgerencia de Desarrollo - Centro de Diseño para la Artesanía y las Pymes





Pieza: Cofres	Artesano: Alejandro Pertuz
Nombre: Estrellas Relieve	Grupo:
Oficio: Talla en piedra jabon	Departamento: Magdalena
Tecnica: cortes, talla, pulido	Ciudad: Santa Marta / Barrio Ma. Eugenia
Materia Prima , piedra jabon	Localidad/vereda:
Certificado Hecho a Mano Si <input type="checkbox"/> No <input type="checkbox"/>	Resguardo:

Dimensiones Generales:		Produccion mes: 25 c/u
Largo (cm) 7	Diametro (cm)	Precio en Bogota:
Ancho (cm) 7	Peso (gr)	Unitario \$ 18.000
Alto (cm) 4	Color	Por mayor \$

Observaciones:

Responsable: Sandra Helena Uribe Arcila D.I	Fecha: Mayo 2006
---	------------------

Referente(s)
 Muestra
 Línea
 Empaque

	FORMATO Ficha de Producto	CODIGO: FORASD 08 FECHA: 2004 06 04		 
		VERSION: 1	Página 1	

Subgerencia de Desarrollo - Centro de Diseño para la Artesanía y las Pymes





Pieza: Cofre	Artesano: Jose Pertuz
Nombre: Hoja	Grupo:
Oficio: Talla en piedra jabon	Departamento: Magdalena
Tecnica: cortes, talla, pulido	Ciudad: Santa Marta / Barrio Ma. Eugenia
Materia Prima , piedra jabon	Localidad/vereda:
Certificado Hecho a Mano Si <input type="checkbox"/> No <input type="checkbox"/>	Resguardo:

Dimensiones Generales:		Produccion mes: 25 c/u
Largo (cm) 14	Diametro (cm)	Precio en Bogota:
Ancho (cm) 10	Peso (gr)	Unitario \$ 20.000
Alto (cm) 5	Color	Por mayor \$

Observaciones:

Responsable: Sandra Helena Uribe Arcila D.I	Fecha: Mayo 2006
---	------------------

Referente(s)
 Muestra
 Línea
 Empaque

	FORMATO	CODIGO: FORASD 07			
	Ficha de Dibujo y Planos Técnicos	FECHA: 2004 06 04	VERSION 1		

Subgerencia de Desarrollo - Centro de Diseño para la Artesanía y las Pymes

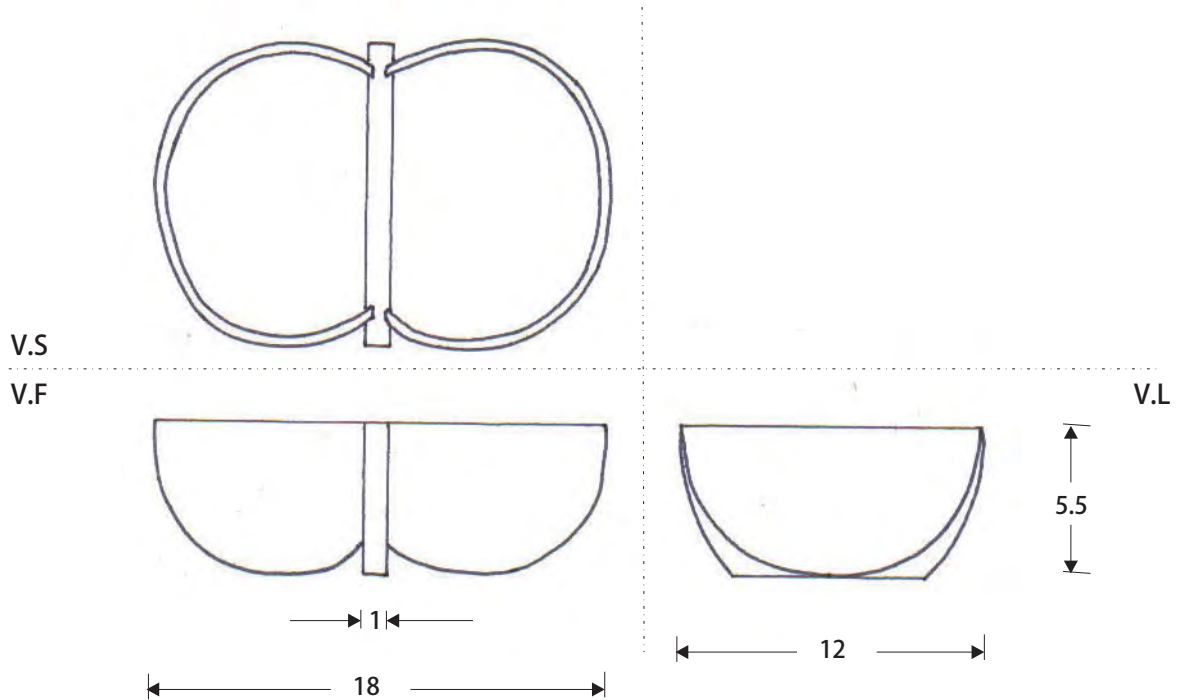

Pieza: Pasaboquero	Línea: Pasaboqueros	ESC. (Cm):1.3	PL.
Nombre: Gemelos	Referencia:		
Oficio: Trabajos en coco	Materia Prima: coco, madera		
Técnica: corte, pulido, ensamble			

Proceso de Producción:
 Escoger dos cocos que sean de tamaño similar.
 Corte de los dos cocos según medidas descritas (o aproximado)
 Corte de sección de madera según medida descrita.
 Ajustar muy bien el corte de la sección de coco que se unirá a la pared de madera.
 Marcar en las dos caras de la madera donde se ensamblarán los dos cocos.
 Hacer ranura donde se marco, para que cada sección del coco entre allí.
 Lijar, pulir y brillar el coco y la madera.
 Preparar pegante de resina con polvillo fino del coco.
 Aplicar pegante en las ranuras. Ensamblar, dejar secar.

Observaciones:
 El pegante debe aplicarse con mucho cuidado y lo más parejo posible, evitando al máximo que se haga muy visible.
 Las medidas son aproximadas, ya que los cocos varían en su diámetro.

Responsable: Sandra Helena Uribe Arcila D.I. Fecha: Mayo 2006

Referente(s) Muestra Línea Empaque



FORMATO
Ficha de Dibujo y Planos Técnicos

CODIGO: FORASD 07
FECHA: 2004 06 04
VERSION 1 | Página 1



Subgerencia de Desarrollo - Centro de Diseño para la Artesanía y las Pymes

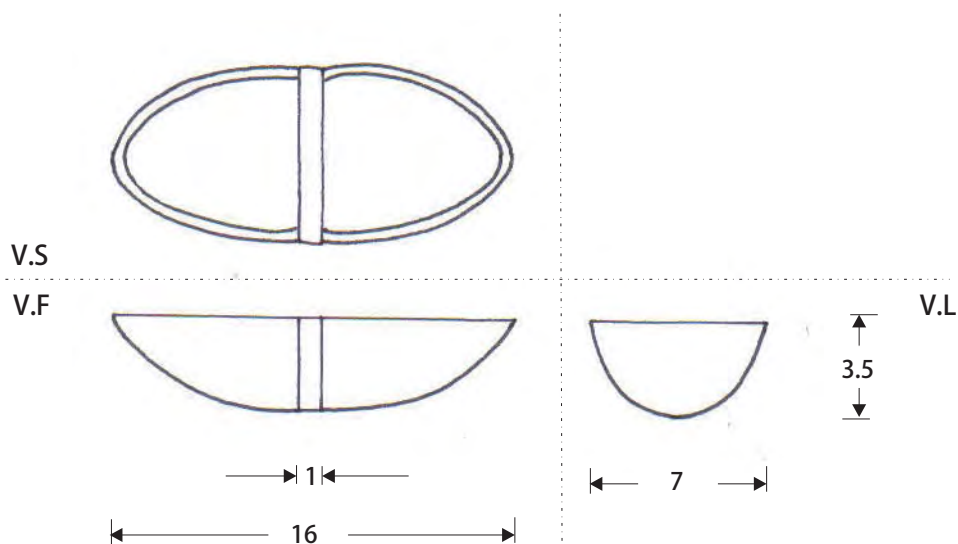

Pieza: Pasaboquero	Línea: Pasaboqueros	ESC. (Cm):	PL.
Nombre: Gemelos alargado	Referencia:		
Oficio: trabajos en coco	Materia Prima: coco, madera		
Técnica: corte, pulido, ensamble			

Proceso de Producción:
 Escoger dos cocos que sean de tamaño similar.
 Corte de los dos cocos según medidas descritas (o aproximado)
 Corte de sección de madera según medida descrita.
 Ajustar muy bien el corte de la sección de coco que se unirá a la pared de madera.
 Marcar en las dos caras de la madera donde se ensamblarán los dos cocos.
 Hacer ranura donde se marcó, para que cada sección del coco entre allí.
 Lijar, pulir y brillar el coco y la madera.
 Preparar pegante de resina con polvillo fino del coco.
 Aplicar pegante en las ranuras. Ensamblar, dejar secar.

Observaciones:
 El pegante debe aplicarse con mucho cuidado y lo más parejo posible, evitando al máximo que se haga muy visible.
 Las medidas son aproximadas, ya que los cocos varían en su diámetro.

Responsable: Sandra Helena Uribe Arcila D.I. Fecha: Mayo 2006

Referente(s) Muestra Línea Empaque

	FORMATO	CODIGO: FORASD 07			
	Ficha de Dibujo y Planos Técnicos	FECHA: 2004 06 04	VERSION 1		

Subgerencia de Desarrollo - Centro de Diseño para la Artesanía y las Pymes

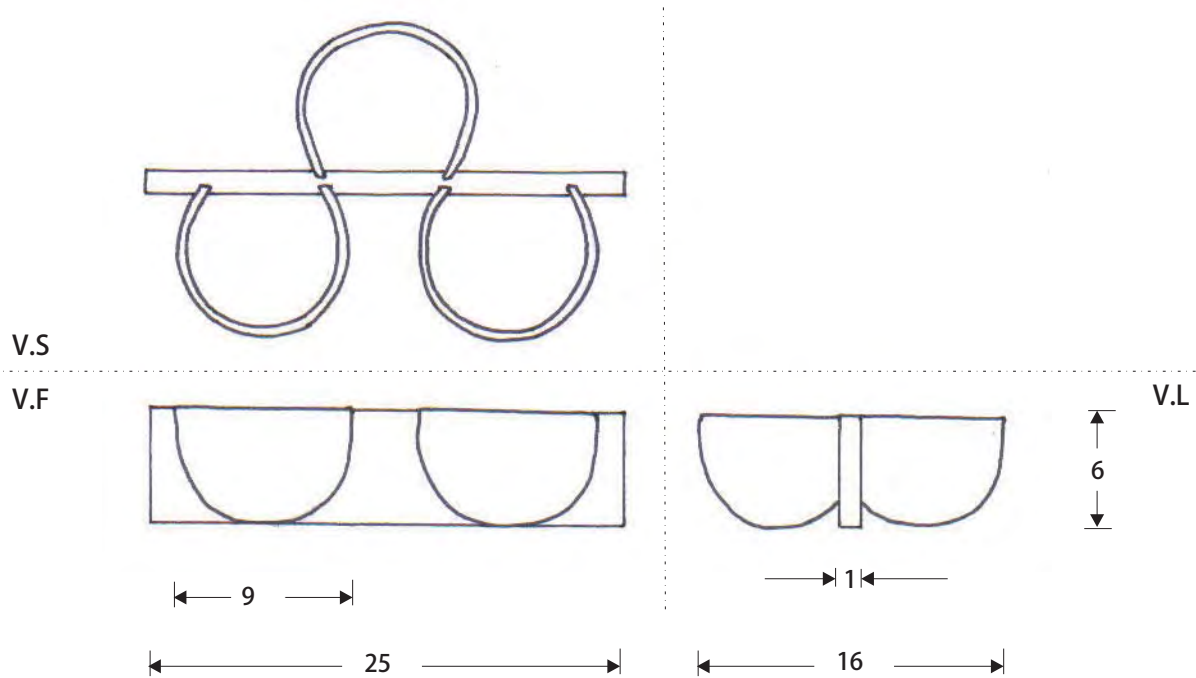

Pieza: Pasaboquero	Línea: Pasaboqueros	ESC. (Cm): 1.4	PL.
Nombre: Trio	Referencia:		
Oficio: Trabajos en coco	Materia Prima: coco, madera		
Técnica: corte, pulido, ensamble			

Proceso de Producción:
 Escoger dos cocos que sean de tamaño similar.
 Corte de los dos cocos según medidas descritas (o aproximado)
 Corte de sección de madera según medida descrita.
 Ajustar muy bien el corte de la sección de coco que se unirá a la pared de madera.
 Marcar en las dos caras de la madera donde se ensamblarán los dos cocos.
 Hacer ranura donde se marcó, para que cada sección del coco entre allí.
 Lijar, pulir y brillar el coco y la madera.
 Preparar pegante de resina con polvo fino del coco.
 Aplicar pegante en las ranuras. Ensamblar, dejar secar.

Observaciones:
 El pegante debe aplicarse con mucho cuidado y lo más parejo posible, evitando al máximo que se haga muy visible.
 Las medidas son aproximadas, ya que los cocos varían en su diámetro.

Responsable: Sandra Helena Uribe Arcila D.I. Fecha: Mayo 2006

Referente(s) Muestra Línea Empaque



FORMATO
Ficha de Dibujo y Planos Técnicos

CODIGO: FORASD 07
FECHA: 2004 06 04
VERSION 1 | Página 1



Subgerencia de Desarrollo - Centro de Diseño para la Artesanía y las Pymes

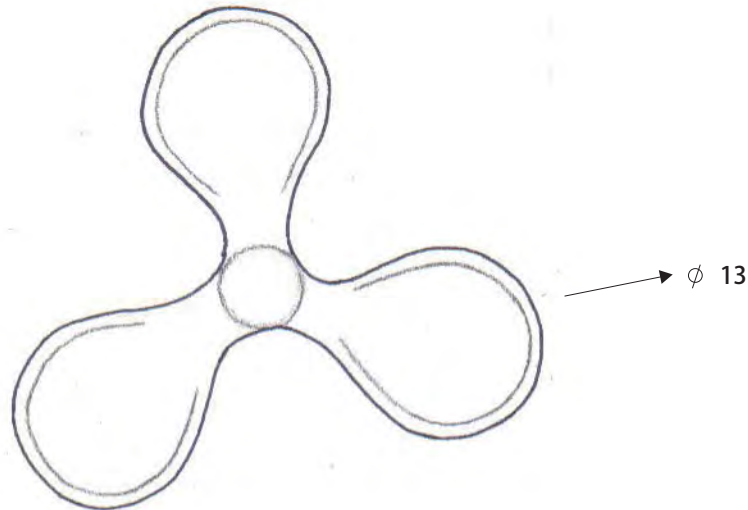

V.S

V.F

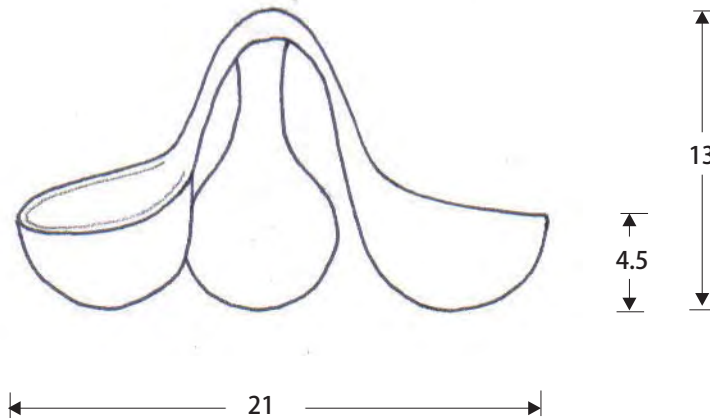

Pieza: Pasaboquero	Línea: Pasaboqueros	ESC. (Cm): 1.3	PL.
Nombre: Pulpo	Referencia:		
Oficio: trabajos en coco	Materia Prima: coco		
Técnica: cortes, pulido, ensamble			

Proceso de Producción: Escoger tres cocos que sean de tamaño similar.
Corte de los tres cocos según medidas descritas (o aproximado)
Cortar tres tiras de coco para la estructura que unira los tres cocos.
Lijar, pulir y brillar.
Preparar pegante de resina con polvillo fino del coco.
Aplicar pegante en las uniones. Ensamblar, dejar secar.
Lijar y pulir las secciones que se unen, si es necesario.

Observaciones:
El pegante debe aplicarse con mucho cuidado y lo más parejo posible, evitando al máximo que se haga muy visible.
Las medidas son aproximadas, ya que los cocos varían en su diámetro.

Responsable: Sandra Helena Uribe Arcila D.I. Fecha: Mayo 2006

Referente(s)

Muestra

Línea

Empaque



FORMATO
Ficha de Dibujo y Planos Técnicos

CODIGO: FORASD 07
FECHA: 2004 06 04
VERSION 1 | Página 1



Subgerencia de Desarrollo - Centro de Diseño para la Artesanía y las Pymes

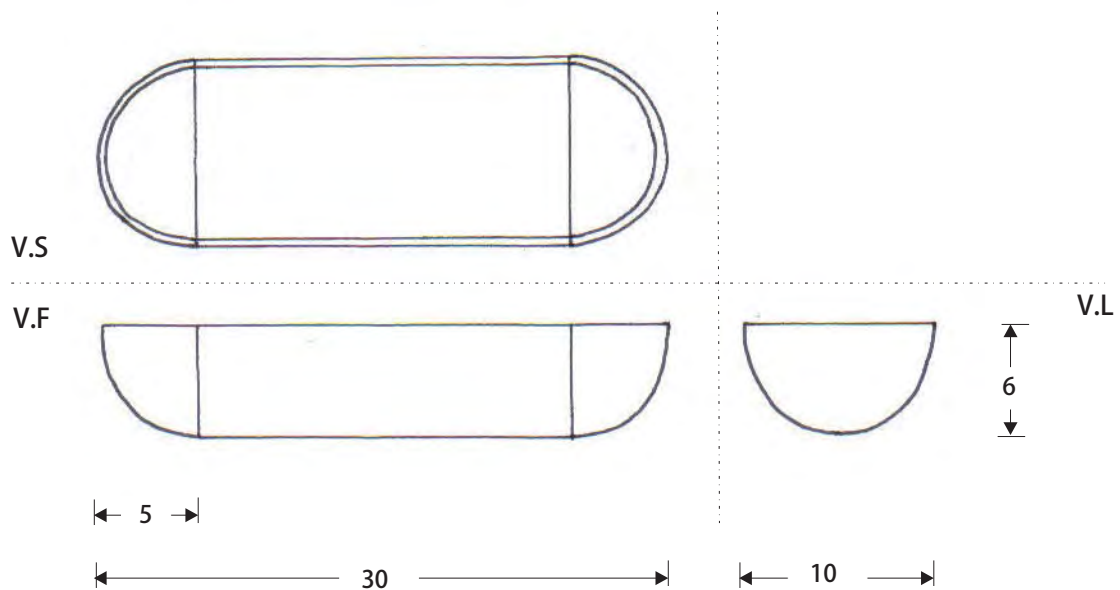

Pieza: Frutero / pasaboquero	Línea: Pasaboqueros	ESC. (Cm): 1.4	PL.
Nombre: Punta de coco	Referencia:		
Oficio: trabajos en coco	Materia Prima: coco, guadua		
Técnica: cortes, pegue, ensamble, pulido			

Proceso de Producción:
 Escoger un coco y una guadua que sean similares en su diametro (segun medidas descritas o aproximado)
 Corte del coco por la mitad.
 Cortar la guadua con la longitud descrita, cortar por la mitad longitudinalmente.
 Lijar, pulir y brillar.
 Preparar pegante de resina con polvillo fino del coco.
 Aplicar pegante en las uniones. Ensamblar, dejar secar.
 Lijar y pulir las secciones que se unen, si es necesario.

Observaciones:
 El pegante debe aplicarse con mucho cuidado y lo mas parejo posible, evitando al maximo que se haga muy visible.
 Las medidas son aproximadas, ya que los cocos varian en su diametro.

Responsable: Sandra Helena Uribe Arcila D.I. Fecha: Mayo 2006

Referente(s) Muestra Línea Empaque



FORMATO
Ficha de Dibujo y Planos Técnicos

CODIGO: FORASD 07
FECHA: 2004 06 04
VERSION 1 | **Página 1**



Subgerencia de Desarrollo - Centro de Diseño para la Artesanía y las Pymes

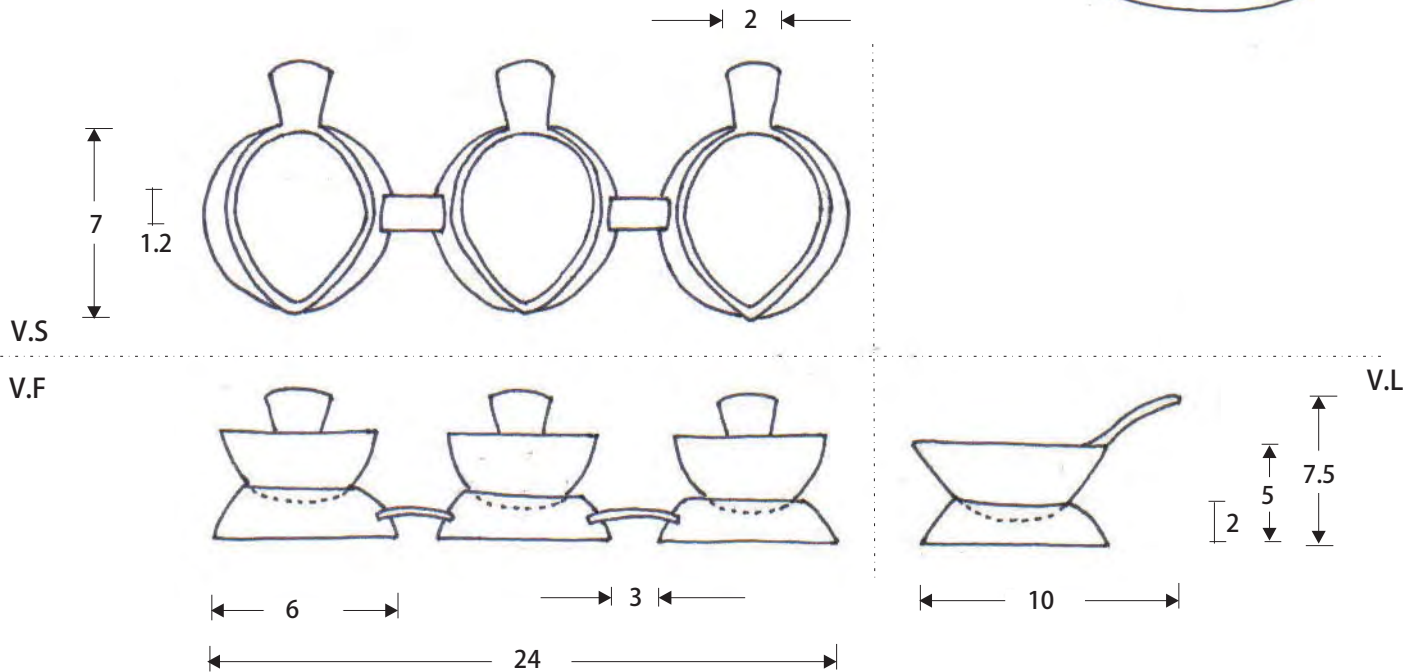

Pieza: Salseras	Línea: Salseras	ESC. (Cm): 1.3	PL.
Nombre: Trio	Referencia:		
Oficio: Trabajos en coco	Materia Prima: coco colores cafe y blanco		
Técnica: cortes, lijar, pulir, ensamblar			

Proceso de Producción:

Para las tres salseras, Conseguir tres cocos alargados con pico, medianos, aproximadamente del mismo tamaño. Cortar por mitades longitudinalmente.
Para las tres bases, conseguir uno o dos cocos blancos de tamaño similar. Cortar tres aros, según medida. Cortar tiras para asas y unión de las tres bases, según medidas.
Lijar, pulir, brillar, ensamblar las partes.
Aplicar pegante de resina mezclado con polvillo fino de coco. Dejar secar.
Lijar y pulir en las uniones que sean necesarias.



Observaciones:

El pegante debe aplicarse con mucho cuidado y lo más parejo posible, evitando al máximo que se haga muy visible.
Las medidas son aproximadas, ya que los cocos varían en su diámetro.

Responsable: Sandra Helena Uribe Arcila D.I. Fecha: Mayo 2006

Referente(s)

Muestra Línea Empaque

	FORMATO	CODIGO: FORASD 07			
	Ficha de Dibujo y Planos Técnicos	FECHA: 2004 06 04	VERSION 1		

Subgerencia de Desarrollo - Centro de Diseño para la Artesanía y las Pymes

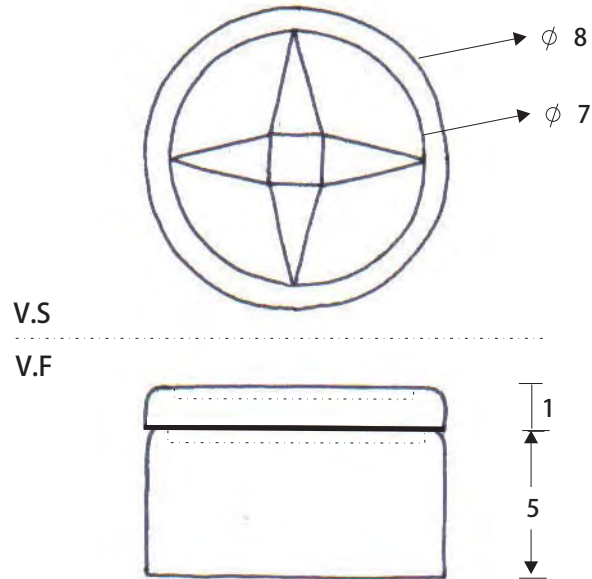

Pieza: Cofre	Línea: Cofres incrustacion	ESC. (Cm): 1.2	PL.
Nombre: Mosaico	Referencia:		
Oficio: Talla en piedra, trabajos en madera y coco	Materia Prima: piedra jabon, madera, coco cafe y blanco		
Técnica: corte, talla, pulido, ensamble, incrustacion			

Proceso de Producción:
 Tallar el contenedor del cofre en piedra jabon segun medidas (o aproximadas).
 Lijar, pulir, brillar.
 Cortar o torneer tapa de madera segun medidas, que case con el contenedor y dejar en su parte superior una cavidad de profundidad similar al grosor de las piezas en coco.
 Lijar, pulir. Conseguir secciones de coco que esten lo mas planas posible, lijear, pulir y brillar estas secciones de coco. Segun molde, marcar en el coco la figura que se cortara.
 Definir bien cuales son de coco color cafe y cuales de coco color blanco.
 Cortar cada pieza, lijear bordes. Pegar cada ficha (en el circulo destinado para ello) creando la figura predeterminada, no debe quedar espacio entre ficha y ficha. Dejar secar. Brillar.

Observaciones:
 Escoger para el recipiente piedra jabon que tenga colores cafe y amarillos, ya que combinan mejor con el color de la madera y el coco.
 El pegante debe aplicarse con mucho cuidado y lo mas parejo posible, evitando al maximo que se haga muy visible.
 Las medidas son aproximadas.

Responsable: Sandra Helena Uribe Arcila D.I. Fecha: Mayo 2006

Referente(s) Muestra Línea Empaque



FORMATO
Ficha de Dibujo y Planos Técnicos

CODIGO: FORASD 07
FECHA: 2004 06 04
VERSION 1 | Página 1



Subgerencia de Desarrollo - Centro de Diseño para la Artesanía y las Pymes

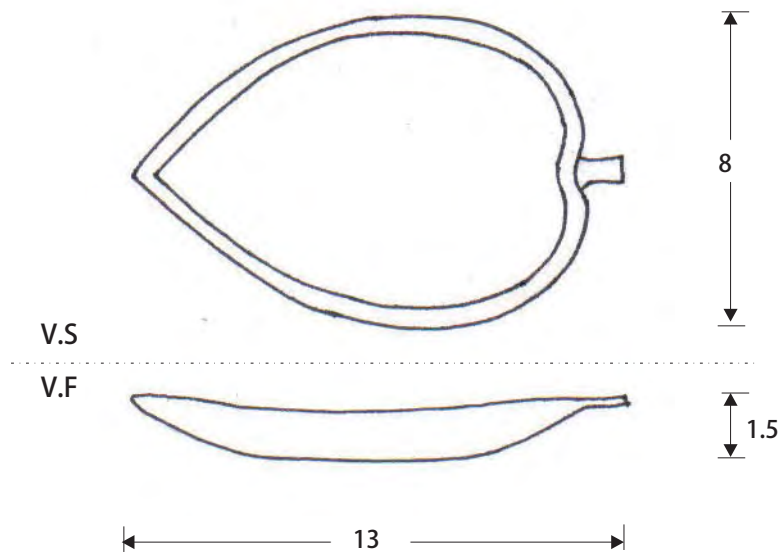

Pieza: Jabonera	Línea: Jaboneras	ESC. (Cm): 1.2	PL.
Nombre: Hoja	Referencia:		
Oficio: Talla en piedra	Materia Prima: Piedra jabon		
Técnica: corte, talla, lijar, pulir, brillar			

Proceso de Producción:
Cortar seccion de piedra segun medida descrita.
Tallar la pieza.
La parte inferior y parte del borde, dejarlo con acabado rustico. La cara interna debe ir muy pulida y brillante, marcar nervaduras de la hoja.



Observaciones:
Puede ser opcional la combinacion de acabado rustico con brillante, tambien puede dejarse toda la superficie brillante.

Responsable: Sandra Helena Uribe Arcila D.I. Fecha: Mayo 2006

Referente(s)

Muestra

Línea Empaque

	FORMATO Ficha de Dibujo y Planos Técnicos	CODIGO: FORASD 07			
		FECHA: 2004 06 04	VERSION 1		

Subgerencia de Desarrollo - Centro de Diseño para la Artesanía y las Pymes

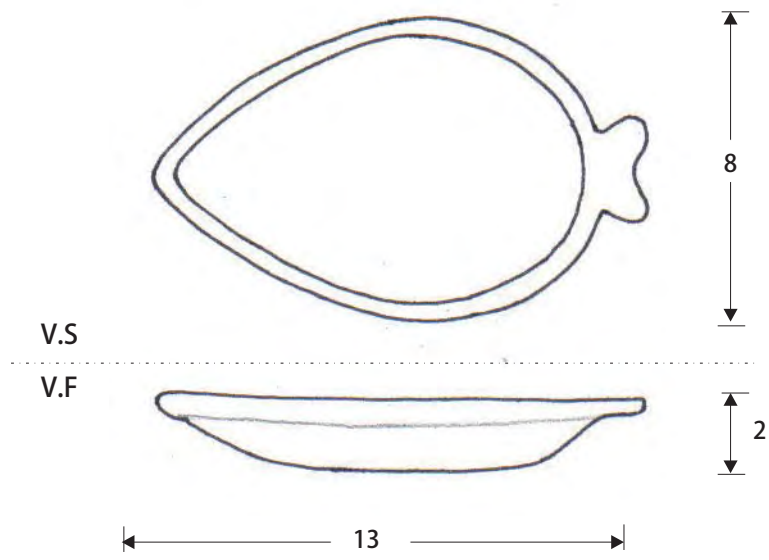



Pieza: Jabonera	Línea: Jaboneras	ESC. (Cm): 1.2	PL.
Nombre: Pez	Referencia:		
Oficio: Talla en piedra	Materia Prima: Piedra jabon		
Técnica: corte, talla, lijar, pulir, brillar			

Proceso de Producción:
 Cortar seccion de piedra segun medida descrita.
 Tallar la pieza.
 La parte inferior dejarla con acabado rustico.
 La cara superior e interna debe ir muy pulida y brillada.

Observaciones:
 Puede ser opcional la combinacion de acabado rustico con brillante, tambien puede dejarse toda la superficie brillante.

Responsable: Sandra Helena Uribe Arcila D.I. Fecha: Mayo 2006

Referente(s) Muestra Línea Empaque

	FORMATO Ficha de Dibujo y Planos Técnicos	CODIGO: FORASD 07			
		FECHA: 2004 06 04			
		VERSION 1	Página 1		

Subgerencia de Desarrollo - Centro de Diseño para la Artesanía y las Pymes

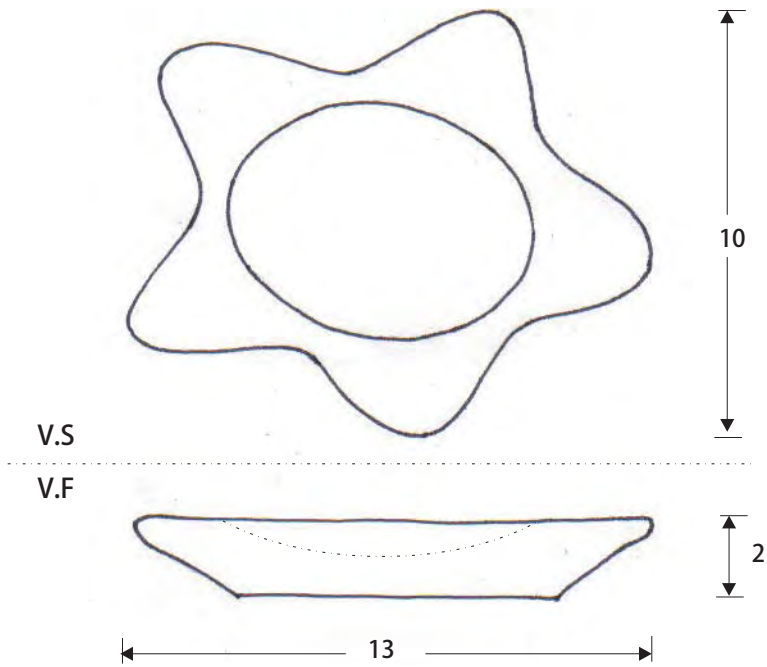

Pieza: Jabonera	Línea: Jaboneras	ESC. (Cm): 1.2	PL.
Nombre: Estrella	Referencia:		
Oficio: Talla en piedra	Materia Prima: Piedra jabon		
Técnica: corte, talla, lijar, pulir, brillar			

Proceso de Producción:
 Cortar seccion de piedra segun medida descrita.
 Tallar la pieza.
 La parte inferior dejarla con acabado rustico.
 La cara superior e interna debe ir muy pulida y brillada.

Observaciones:

 Puede ser opcional la combinacion de acabado rustico con brillante, tambien puede dejarse toda la superficie brillante.

Responsable: Sandra Helena Uribe Arcila D.I. Fecha: Mayo 2006

Referente(s) Muestra Línea Empaque



FORMATO
Ficha de Dibujo y Planos Técnicos

CODIGO: FORASD 07
FECHA: 2004 06 04
VERSION 1 | Página 1



Subgerencia de Desarrollo - Centro de Diseño para la Artesanía y las Pymes

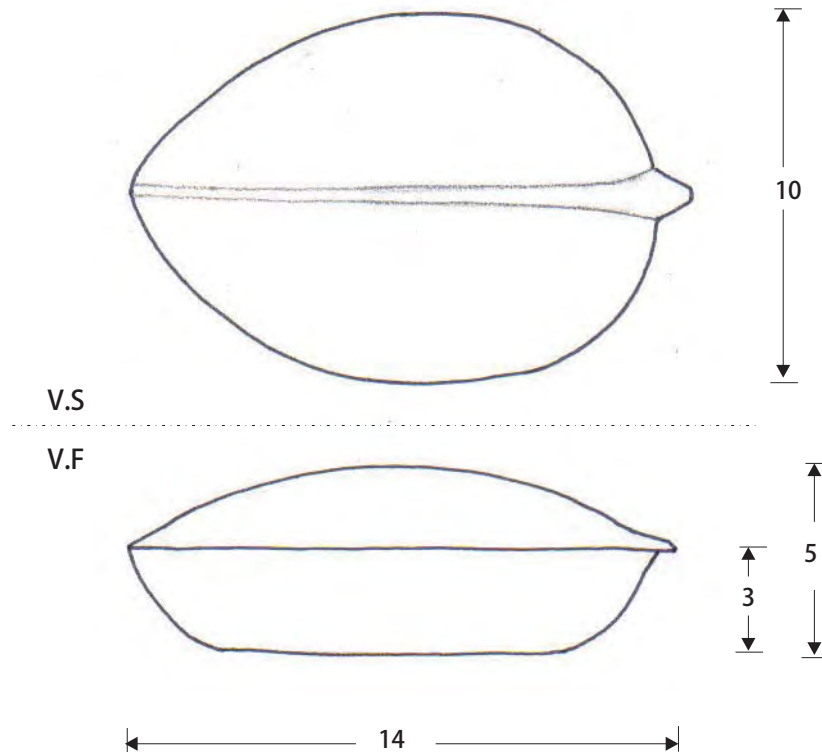

Pieza: Cofre	Línea: cofres	ESC. (Cm): 1.2	PL.
Nombre: Hoja	Referencia:		
Oficio: Talla en piedra	Materia Prima: Piedra jabon		
Técnica: corte, talla, pulido, brillado			

Proceso de Producción:
Cortar seccion de piedra segun medida descrita.
Tallar las dos piezas, la tapa y el contenedor. Estas dos deben encajar.
Lijar, pulir, brillar.
La superficie externa del contenedor o base puede ir en tono rustico o mate (es opcional).
Marcar nervaduras de la hoja en la superficie externa de la tapa.

Observaciones:
Puede ser opcional la combinacion de acabado rustico con brillante, tambien puede dejarse toda la superficie brillante.

Responsable: Sandra Helena Uribe Arcila D.I. Fecha: Mayo 2006

Referente(s) Muestra Línea Empaque



FORMATO
Ficha de Dibujo y Planos Técnicos

CODIGO: FORASD 07
FECHA: 2004 06 04
VERSION 1 | Página 1



Subgerencia de Desarrollo - Centro de Diseño para la Artesanía y las Pymes

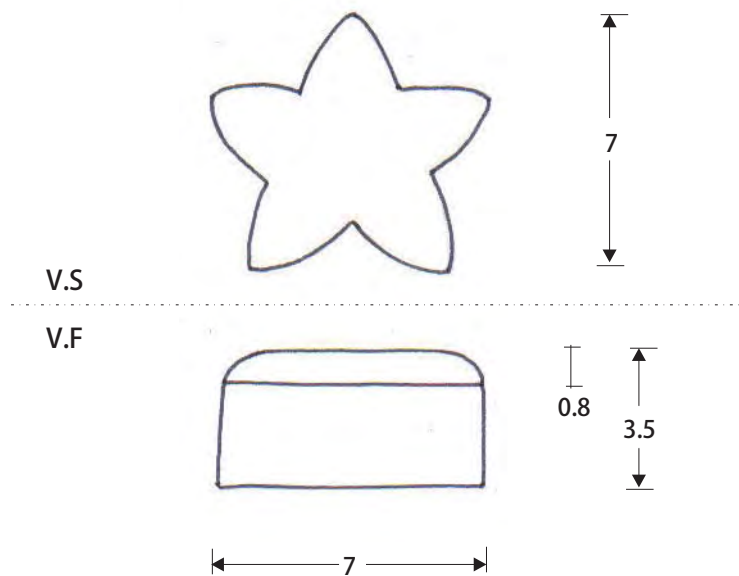

Pieza: Cofre	Línea: cofres	ESC. (Cm): 1.2	PL.
Nombre: Estrella	Referencia:		
Oficio: Talla en piedra	Materia Prima: Piedra jabon		
Técnica: corte, talla, pulido, brillado			

Proceso de Producción:

Cortar seccion de piedra segun medida descrita.
Tallar las dos piezas, la tapa y el contenedor. Estas dos deben encajar.
Lijar, pulir, brillar.
La superficie externa del contenedor o base (mas no la tapa)
puede ir en tono rustico o mate (es opcional).
Marcar detalles de la estrella de mar en la superficie externa de la tapa.

Observaciones:



Puede ser opcional la combinacion de acabado rustico con brillante, tambien puede dejarse toda la superficie brillante.

Responsable: Sandra Helena Uribe Arcila D.I. Fecha: Mayo 2006

Referente(s)

Muestra

Línea Empaque

	FORMATO	CODIGO: FORASD 07			
	Ficha de Dibujo y Planos Técnicos	FECHA: 2004 06 04	VERSION 1		

Subgerencia de Desarrollo - Centro de Diseño para la Artesanía y las Pymes

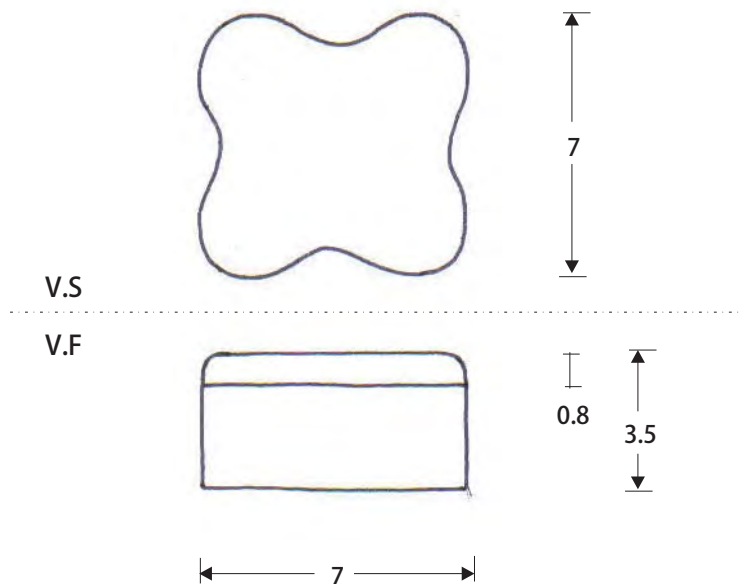

Pieza: Cofre	Línea: cofres	ESC. (Cm): 1.2	PL.
Nombre: Mariposa	Referencia:		
Oficio: Talla en piedra	Materia Prima: Piedra jabon		
Técnica: corte, talla, pulido, brillado			

Proceso de Producción:
 Cortar seccion de piedra segun medida descrita.
 Tallar las dos piezas, la tapa y el contenedor. Estas dos deben encajar.
 Lijar, pulir, brillar.
 La superficie externa del contenedor o base (mas no la tapa) puede ir en tono rustico o mate (es opcional).
 Marcar detalles de la mariposa en la superficie externa de la tapa.

Observaciones:
 Puede ser opcional la combinacion de acabado rustico con brillante, tambien puede dejarse toda la superficie brillante.

Responsable: Sandra Helena Uribe Arcila D.I. Fecha: Mayo 2006

Referente(s) Muestra Línea Empaque



FORMATO
Ficha de Dibujo y Planos Técnicos

CODIGO: FORASD 07
FECHA: 2004 06 04
VERSION 1 | Página 1



Subgerencia de Desarrollo - Centro de Diseño para la Artesanía y las Pymes

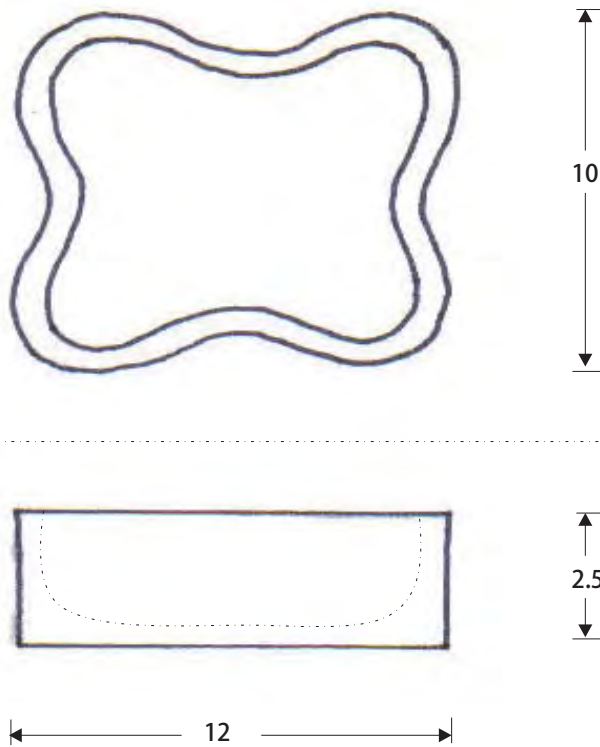

Pieza: Contenedor	Línea: Contenedores/ recipientes	ESC. (Cm): 1.2	PL.
Nombre: Flor	Referencia:		
Oficio: Talla en piedra	Materia Prima: Piedra jabon		
Técnica: corte, talla, pulido, brillado			

Proceso de Producción:
Cortar seccion de piedra segun medida descrita.
Tallar la pieza.
La parte inferior dejarla con acabado rustico.
La cara superior e interna debe ir muy pulida y brillada.

Observaciones:

Puede ser opcional la combinacion de acabado rustico con brillante, tambien puede dejarse toda la superficie brillante.

Responsable: Sandra Helena Uribe Arcila D.I. Fecha: Mayo 2006

Referente(s) Muestra Línea Empaque



FORMATO
Ficha de Dibujo y Planos Técnicos

CODIGO: FORASD 07
FECHA: 2004 06 04
VERSION 1 | **Página 1**



Subgerencia de Desarrollo - Centro de Diseño para la Artesanía y las Pymes



V.S

V.F

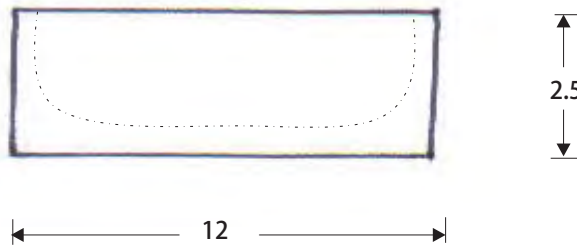

Pieza: Contenedor	Línea: Contenedores/ recipientes	ESC. (Cm): 1.2	PL.
Nombre: Estrella	Referencia:		
Oficio: Talla en piedra	Materia Prima: Piedra jabon		
Técnica: corte, talla, pulido, brillado			

Proceso de Producción:
Cortar seccion de piedra segun medida descrita.
Tallar la pieza.
La parte inferior dejarla con acabado rustico.
La cara superior e interna debe ir muy pulida y brillada.

Observaciones:

Puede ser opcional la combinacion de acabado rustico con brillante, tambien puede dejarse toda la superficie brillante.



Responsable: Sandra Helena Uribe Arcila D.I. Fecha: Mayo 2006

Referente(s)

Muestra

Línea

Empaque

	FORMATO Ficha de Dibujo y Planos Técnicos	CODIGO: FORASD 07			
		FECHA: 2004 06 04	VERSION 1		

Subgerencia de Desarrollo - Centro de Diseño para la Artesanía y las Pymes

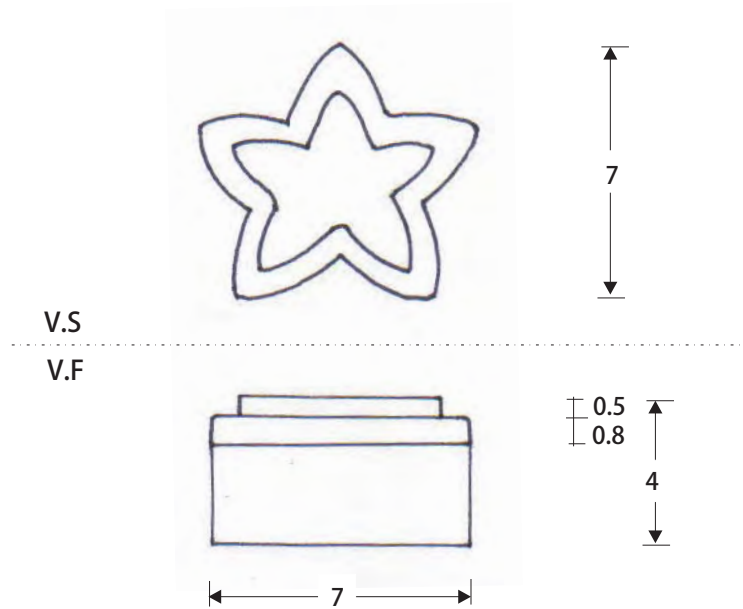

Pieza: Cofre	Línea: cofres	ESC. (Cm): 1.2	PL.
Nombre: Estrella relieve	Referencia:		
Oficio: Talla en piedra	Materia Prima: Piedra jabon		
Técnica: corte, talla, pulido, brillanteo			



Proceso de Producción:
 Cortar seccion de piedra segun medida descrita.
 Tallar las dos piezas, la tapa y el contenedor. Estas dos deben encajar.
 Lijar, pulir, brillar.
 La superficie externa del contenedor o base (mas no la tapa)
 puede ir en tono rustico o mate (es opcional).

Observaciones:

 Puede ser opcional la combinacion de acabado rustico con brillante, tambien puede dejarse toda la superficie brillante.

Responsable: Sandra Helena Uribe Arcila D.I. Fecha: Mayo 2006

Referente(s) Muestra Línea Empaque

	FORMATO Ficha de Dibujo y Planos Técnicos	CODIGO: FORASD 07			
		FECHA: 2004 06 04	VERSION 1		

Subgerencia de Desarrollo - Centro de Diseño para la Artesanía y las Pymes

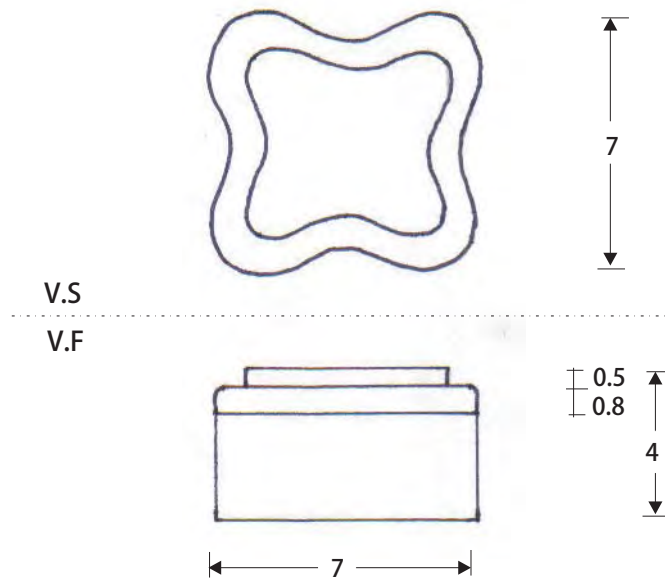

Pieza: Cofre	Línea: cofres	ESC. (Cm): 1.2	PL.
Nombre: Flor relieve	Referencia:		
Oficio: Talla en piedra	Materia Prima: Piedra jabon		
Técnica: corte, talla, pulido, brillanteo			

Proceso de Producción:
 Cortar seccion de piedra segun medida descrita.
 Tallar las dos piezas, la tapa y el contenedor. Estas dos deben encajar.
 Lijar, pulir, brillar.
 La superficie externa del contenedor o base (mas no la tapa)
 puede ir en tono rustico o mate (es opcional).

Observaciones:
 Puede ser opcional la combinacion de acabado rustico con brillante, tambien puede dejarse toda la superficie brillante.

Responsable: Sandra Helena Uribe Arcila D.I. Fecha: Mayo 2006

Referente(s) Muestra Línea Empaque