



Laboratorio Colombiano de Diseño
para la artesanía y la pequeña empresa. Armenia, Quindío.

Informe General de Gestión 2001
Laboratorio Colombiano de Diseño para
la artesanía y la pequeña empresa –
Unidad Armenia

ANEXO
FICHAS DE PRODUCTO

Presentado por Manuel José Moreno Brociner

Armenia, enero 15 de 2002



Piezas: Lámpara	Línea: Iluminación	Artesanos: Duberly Galeano
Nombres: Ansar	Referencia: Lámpara Iluminación Ambiente	
Oficio: Guadua	Largo(cm): Ancho(cm):17 Alto(cm):48	Departamento: Quindío
Técnica: Cortes - ensamble	Diámetro(cm):	Peso(gr): Localidad: Salento
Recursos Naturales: Guadua/Acero In	Color: Natural	Vereda:
Materia prima: Guadua/Acero In/Acrílico	Certificado Hecho a Mano <input checked="" type="checkbox"/> Sí <input type="checkbox"/> No	Tipo de Población: Rural

Mercado Objetivo:	Costo	Precio
Producción/Mes: 40	Unitario: \$57.732	Unitario: \$
Empaque: No disponible	P. Mayor: \$	P. Mayor: \$
Embalaje: No disponible	Empaque: No disponible	Empaque: No disponible

Observaciones:



Responsable: Sandra Marcela Jaramillo M Fecha: Febrero/2001

Sistema de referencia 3 2 0 6 0 8 Tipo de ficha: Referente(s) Muestra Línea Empaque

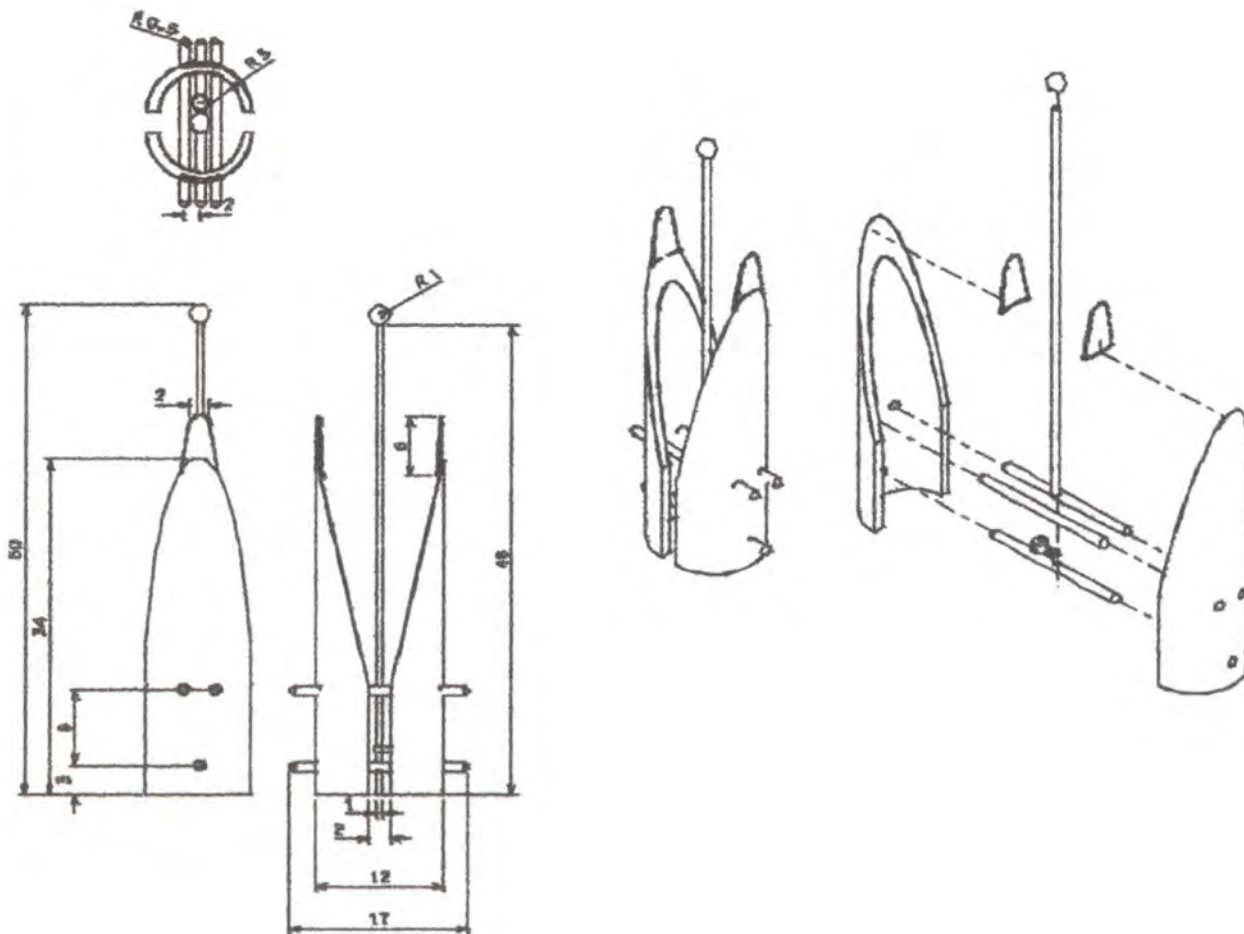

Piezas: Lámpara	Línea: Iluminación	Artesanos: Duberty Galeano
Nombres: Ansar	Referencia: Lámpara iluminación Ambiente	
Oficio: Guadua	Largo(cm): Ancho(cm):17 Alto(cm):48	Departamento: Quindío
Técnica: Cortes - ensamble	Diámetro(cm):	Peso(gr):
Recursos Naturales: Guadua/Acero In	Color: Natural	Localidad: Salento
Materia prima: Guadua/Acero In	Certificado Hecho a Mano <input checked="" type="checkbox"/> Sí <input type="checkbox"/> No	Vereda:
		Tipo de Población: Rural

Mercado Objetivo:	Costo	Precio
Producción/Mes: 40	Unitario: \$57.732	Unitario: \$
Empaque: No disponible	P. Mayor: \$	P. Mayor: \$
Embalaje: No disponible	Empaque: No disponible	Empaque: No disponible

Observaciones:

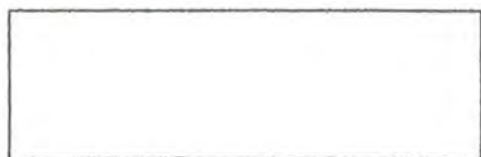

Responsable: Sandra Marcela Jaramillo M Fecha: Febrero/2001

Sistema de referencia Tipo de ficha: Referente(s) Muestra Línea Empaque

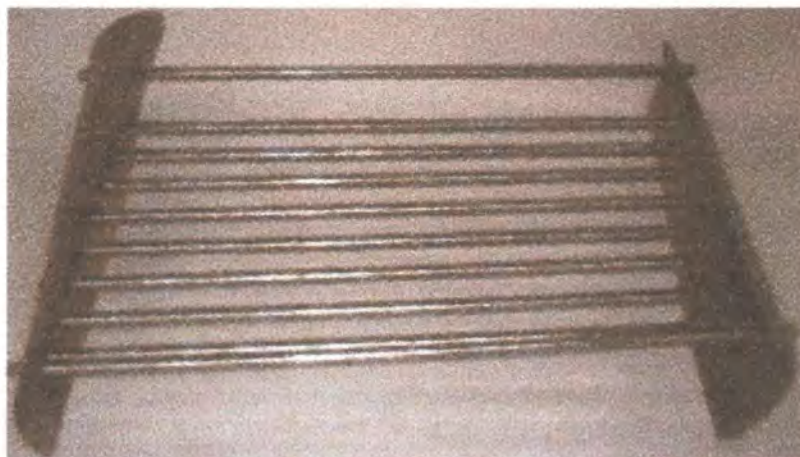

Piezas: Frutero	Línea: Ambientes	Artesanos: Duberly Galeano
Nombres: Anade	Referencia: Frutero Anade	
Oficio: Guadua	Largo(cm):32 Ancho(cm)44 Alto(cm):10	Departamento: Quindío
Técnica: Cortes - ensamble	Diámetro(cm):	Peso(gr):
Recursos Naturales: Guadua/Acero In	Color: Natural	Localidad: Salento
Materia prima: Guadua/Acero In/Acrílico	Certificado Hecho a Mano <input checked="" type="checkbox"/> Sí <input type="checkbox"/> No	Vereda:
		Tipo de Población: Rural

Mercado Objetivo:	Costo	Precio
Producción/Mes: 60	Unitario: \$64.670	Unitario: \$
Empaque: No disponible	P. Mayor: \$	P. Mayor: \$
Embalaje: No disponible	Empaque: No disponible	Empaque: No disponible

Observaciones:

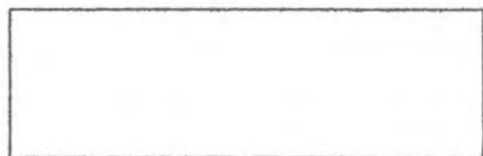

Responsable: Sandra Marcela Jaramillo M Fecha: Febrero/2001

Sistema de referencia 3 2 0 6 0 8 Tipo de ficha: Referente(s) Muestra Línea Empaque

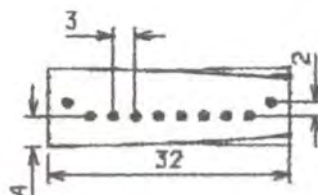
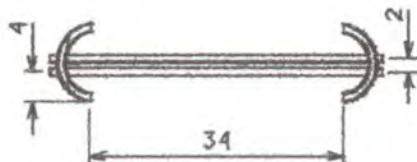
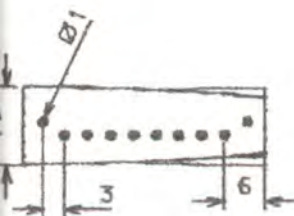
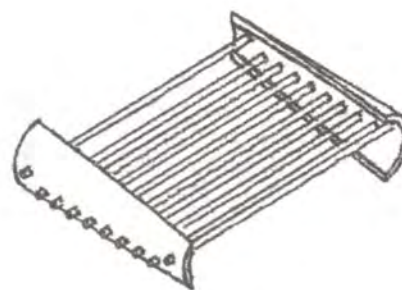
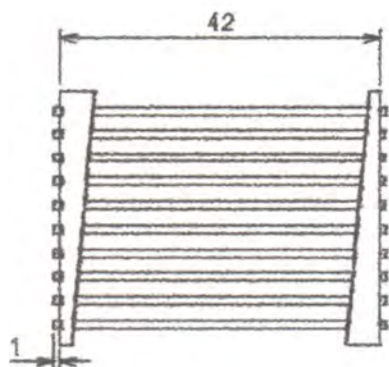

Piezas: Frutero	Línea: Ambientes	Artesanos: Duberty Galeano
Nombres: Anade	Referencia: Frutero Anade	
Oficio: Guadua	Largo(cm):32 Ancho(cm)44 Alto(cm):10	Departamento: Quindío
Técnica: Cortes - ensamble	Diámetro(cm):	Peso(gr):
Recursos Naturales: Guadua/Acero In	Color: Natural	Localidad: Salento
Materia prima: Guadua/Acero In/Acrílico	Certificado Hecho a Mano <input checked="" type="checkbox"/> No <input type="checkbox"/>	Vereda:
		Tipo de Población: Rural

Mercado Objetivo:	Costo	Precio
Producción/Mes: 60	Unitario: \$64.670	Unitario: \$
Empaque: No disponible	P. Mayor: \$	P. Mayor: \$
Embalaje: No disponible	Empaque: No disponible	Empaque: No disponible

Observaciones:

Responsable: Sandra Marcela Jaramillo M Fecha: Febrero/2001

Sistema de referencia 3 2 0 6 0 8 Tipo de ficha: Referente(s) Muestra Línea Empaque

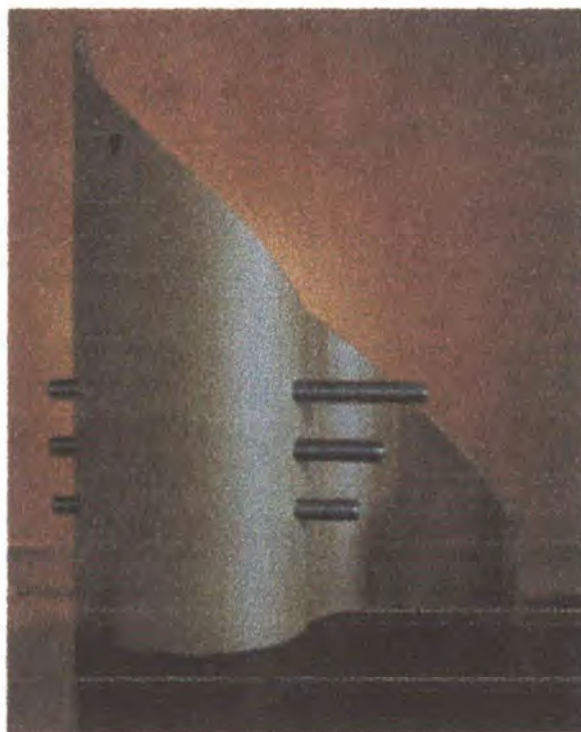

Piezas: Lámpara	Línea: Iluminación	Artesanos: Duberty Galeano
Nombres: Aricara	Referencia: Lámpara Iluminación Ambiente	
Oficio: Guadua	Largo(cm):32 Ancho(cm)44 Alto(cm):10	Departamento: Quindío
Técnica: Cortes - ensamble	Diámetro(cm):	Peso(gr):
Recursos Naturales: Guadua/Acero In	Color: Natural	Localidad: Salento
Materia prima: Guadua/Acero In/Acrílico	Certificado Hecho a Mano <input checked="" type="checkbox"/> Sí <input type="checkbox"/> No	Vereda:
		Tipo de Población: Rural

Mercado Objetivo:	Costo	Precio
Producción/Mes: 40	Unitario: \$41.543	Unitario: \$
Empaque: No disponible	P. Mayor: \$	P. Mayor: \$
Embalaje: No disponible	Empaque: No disponible	Empaque: No disponible

Observaciones:



Responsable: Sandra Marcela Jaramillo M Fecha: Febrero/2001

Sistema de referencia 3 2 0 6 0 8 Tipo de ficha: Referente(s) Muestra Línea Empaque

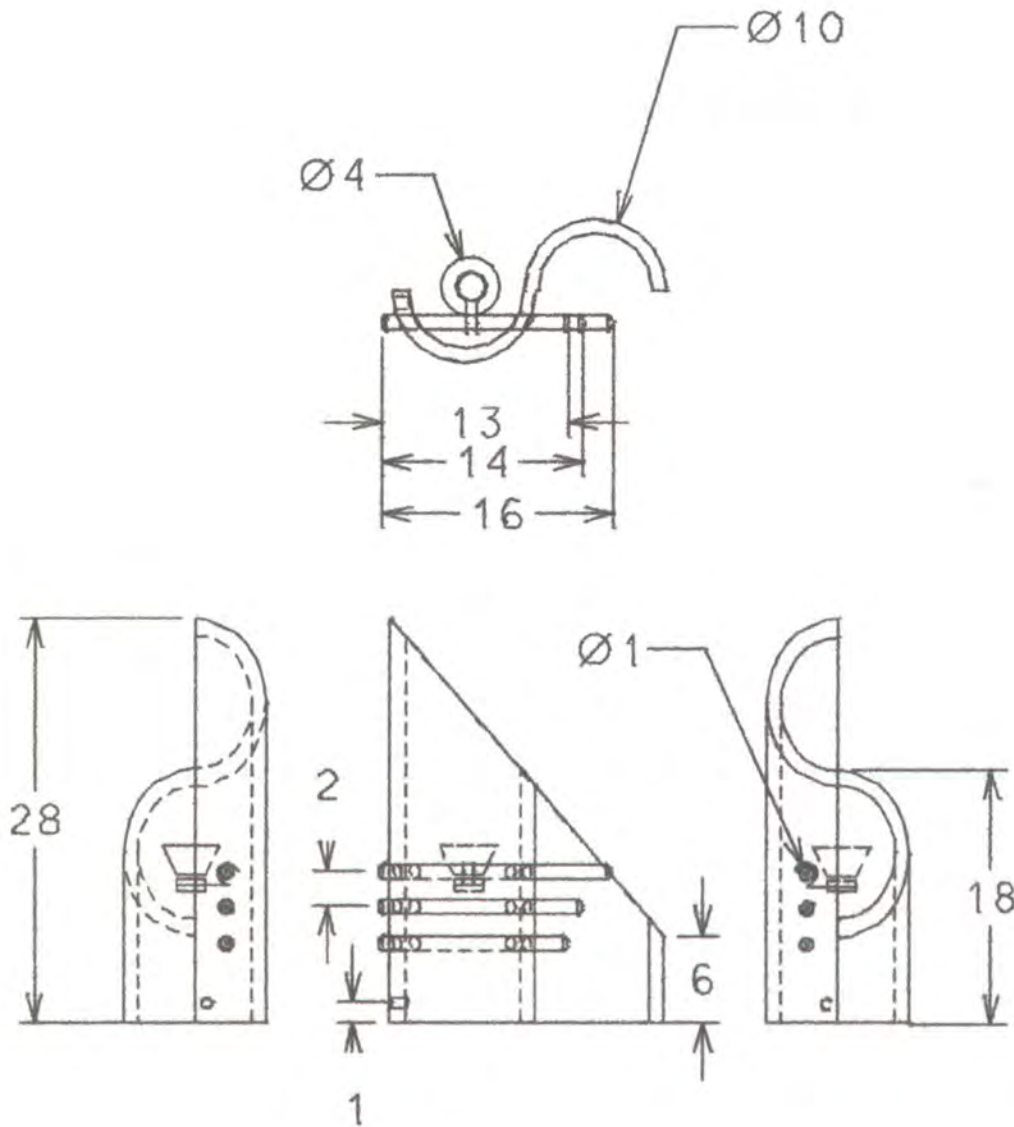

Piezas: Lámpara	Línea: Iluminación	Artesanos: Duberly Galeano
Nombres: Aricara	Referencia: Lámpara Iluminación Ambiente	
Oficio: Guadua	Largo(cm):32 Ancho(cm)44 Alto(cm):10	Departamento: Quindío
Técnica: Cortes - ensamble	Diámetro(cm):	Peso(gr):
Recursos Naturales: Guadua/Acero In	Color: Natural	Localidad: Salento
Materia prima: Guadua/Acero In/Acrílico	Certificado Hecho a Mano <input checked="" type="checkbox"/> No <input type="checkbox"/>	Vereda:
		Tipo de Población: Rural

Mercado Objetivo:	Costo	Precio
Producción/Mes: 40	Unitario: \$41.543	Unitario: \$
Empaque: No disponible	P. Mayor: \$	P. Mayor: \$
Embalaje: No disponible	Empaque: No disponible	Empaque: No disponible

Observaciones:

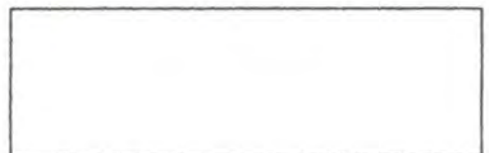

Responsable: Sandra Marcela Jaramillo M Fecha: Febrero/2001

Sistema de referencia 3 2 0 6 0 8 Tipo de ficha: Referente(s) Muestra Línea Empaque



Piezas: Lámpara	Línea: Iluminación	Artesanos: Luis Angel Herrera
Nombres: Lámpara de sala	Referencia: Lámpara de sala	
Oficio: Guadua	Largo(cm):21 Ancho(cm)13 Alto(cm):40	Departamento: Quindío
Técnica: Cortes - ensamble	Diámetro(cm): 13 cm	Peso(gr):
Recursos Naturales: Guadua/Acero In	Color: Natural	Localidad: Quimbaya
Materia prima: Guadua/Acero In	Certificado Hecho a Mano <input checked="" type="checkbox"/> Sí <input type="checkbox"/> No	Vereda:
		Tipo de Población: Rural

Mercado Objetivo:	Costo	Precio
Producción/Mes:	Unitario: \$49.045	Unitario: \$
Empaque: No disponible	P. Mayor: \$	P. Mayor: \$
Embalaje: No disponible	Empaque: No disponible	Empaque: No disponible

Observaciones:

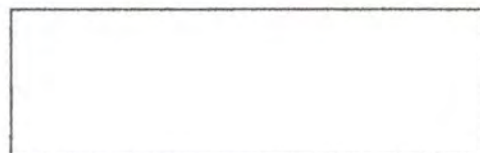

Responsable: Sandra Marcela Jaramillo M

Fecha: marzo/2001

Sistema de referencia 3 2 0 6 0 8 Tipo de ficha: Referente(s) Muestra Línea Empaque

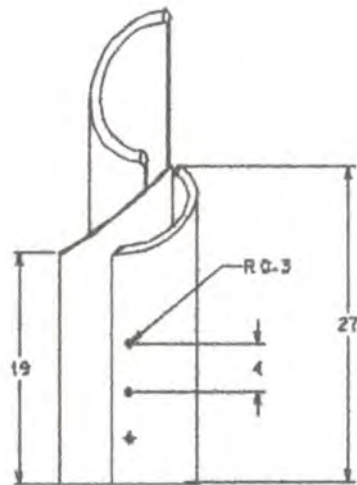
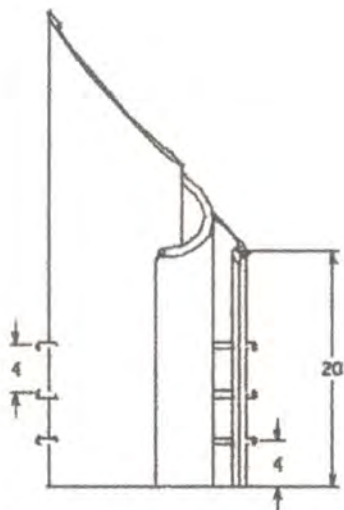
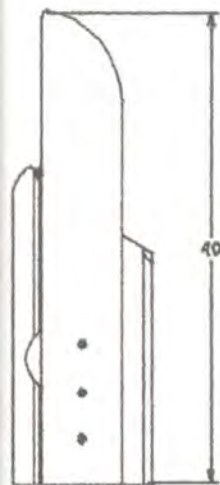
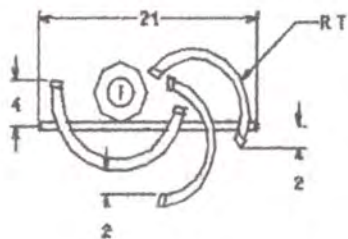

Piezas:	Línea: Iluminación	Artesanos: Luis Angel Herrea
Nombres: Lámpara de sala	Referencia: Lámpara sala	
Oficio: Guadua	Largo(cm): Ancho(cm):	Departamento: Quindio
Técnica: Cortes - Ensamble	Diámetro(cm):	Peso(gr):
Recursos Naturales: Guadua/Acero Ino	Color: Natural	Vereda:
Materia prima: Guadua/Acero Inox	Certificado Hecho a Mano: <input checked="" type="checkbox"/> Sí <input type="checkbox"/> No	Tipo de Población: Rural

Mercado Objetivo:	Costo	Precio
Producción/Mes:	Unitario: \$	Unitario: \$
Empaque: No disponible	P. Mayor: \$	P. Mayor: \$
Embalaje: No disponible	Empaque: No disponible	Empaque: No disponible

Observaciones:

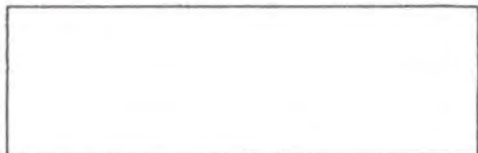

Responsable: Sandra Marcela Jaramillo Fecha: 03/ 2001

Sistema de referencia Tipo de ficha: Referente(s) Muestra Línea Empaque



Piezas: Lámpara	Línea: Iluminación	Artesanos: Luis Angel Herrera
Nombres: Lámpara de alcoba	Referencia: Lámpara de alcoba	
Oficio: Guadua	Largo(cm):15 Ancho(cm):12 Alto(cm):35	Departamento: Quindío
Técnica: Cortes - ensamble	Diámetro(cm): 13 cm	Peso(gr):
Recursos Naturales: Guadua/Acero In	Color: Natural	Localidad: Quimbaya
Materia prima: Guadua/Acero In/	Certificado Hecho a Mano <input checked="" type="checkbox"/> No <input type="checkbox"/>	Vereda:
		Tipo de Población: Rural

Mercado Objetivo:	Costo	Precio
Producción/Mes:	Unitario: \$43.182	Unitario: \$
Empaque: No disponible	P. Mayor: \$	P. Mayor: \$
Embalaje: No disponible	Empaque: No disponible	Empaque: No disponible

Observaciones:



Responsable: Sandra Marcela Jaramillo M

Fecha: marzo/2001

Sistema de referencia 3 2 0 6 0 8 Tipo de ficha: Referente(s) Muestra Línea Empaque

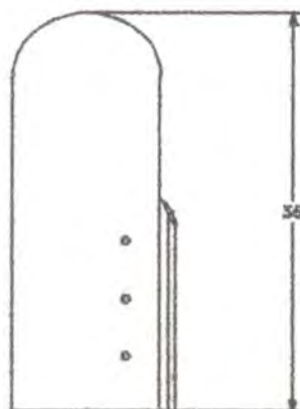
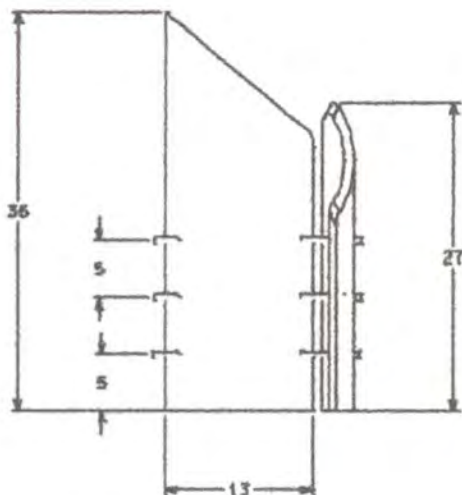
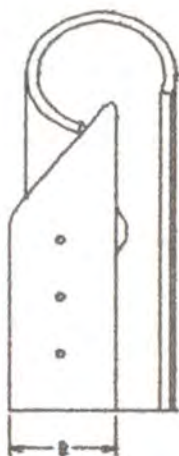
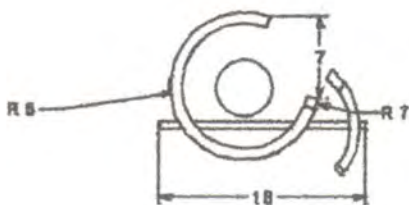

Objetos: Lámpara	Línea: Iluminación	Artesanos: Luis Angel Herrera
Nombres: Lámpara Alcoba	Referencia: Lámpara Alcoba	
Oficio: Guadua	Largo(cm):15 Ancho(cm)15 Alto(cm):35	Departamento: Quindío
Técnica: Cortes - Ensamblés	Diámetro(cm):13	Peso(gr):
Recursos Naturales: Guadua/Acero lno	Color: Natural	Vereda:
Materia prima: Guadua/Acero inox	Certificado Hecho a Mano <input checked="" type="checkbox"/> Sí <input type="checkbox"/> No	Tipo de Población: Rural

Mercado Objetivo:	Costo	Precio
Producción/Mes:	Unitario: \$	Unitario: \$
Empaque: No disponible	P. Mayor: \$	P. Mayor: \$
Embalaje: No disponible	Empaque: No disponible	Empaque: No disponible

Observaciones:

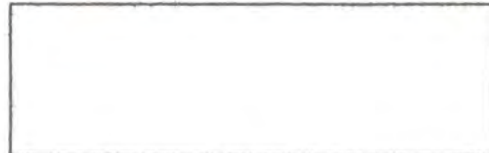

Responsable: Sandra Marcela Jaramillo Fecha: 03/2001

Sistema de referencia 3 2 0 6 0 8 Tipo de ficha: Referente(s) Muestra Línea Empaque

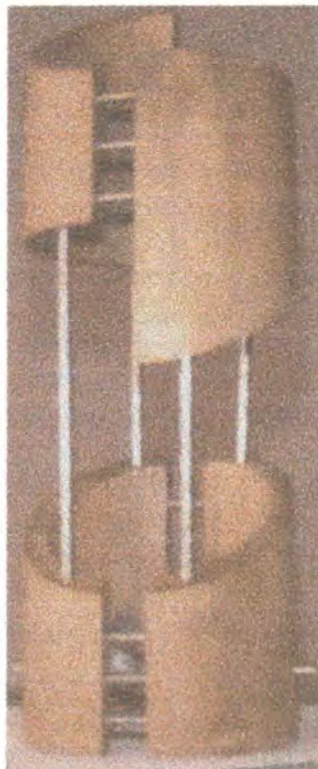

Piezas: Lámpara	Línea: Iluminación	Artesanos: Luis Angel Herrera
Nombres: Lámpara de estudio	Referencia: Lámpara de estudio	
Oficio: Guadua	Largo(cm):13 Ancho(cm)13 Alto(cm):40	Departamento: Quindío
Técnica: Cortes - ensamble	Diámetro(cm): 13 cm	Peso(gr):
Recursos Naturales: Guadua/Acero In	Color: Natural	Localidad: Quimbaya
Materia prima: Guadua/Acero In/ vidrio	Certificado Hecho a Mano <input checked="" type="checkbox"/> No <input type="checkbox"/>	Vereda:
		Tipo de Población: Rural

Mercado Objetivo:	Costo	Precio
Producción/Mes:	Unitario: \$44.782	Unitario: \$
Empaque: No disponible	P. Mayor: \$	P. Mayor: \$
Embalaje: No disponible	Empaque: No disponible	Empaque: No disponible

Observaciones:

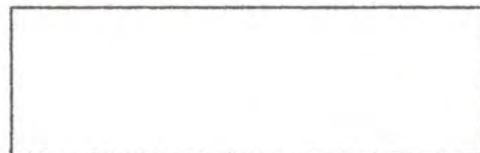

Responsable: Sandra Marcela Jaramillo M

Fecha: marzo/2001

Sistema de referencia 320608 Tipo de ficha: Referente(s) Muestra Línea Empaque

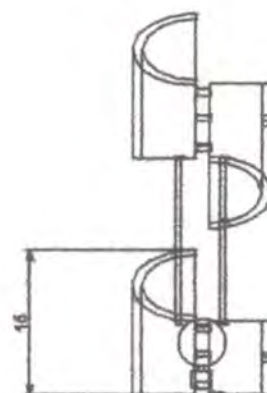
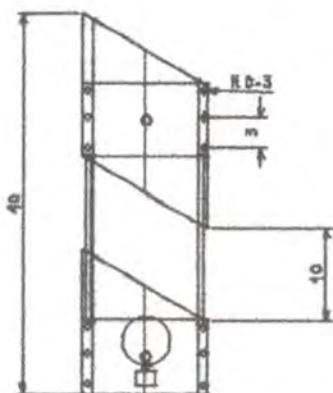
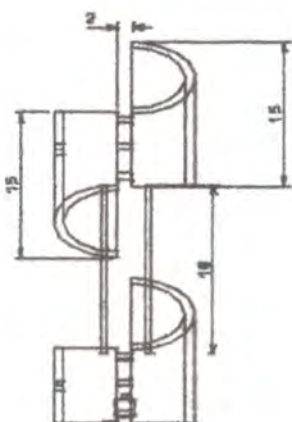
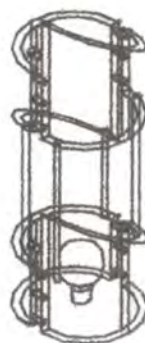
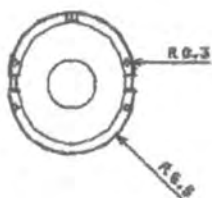

Piezas: Lámpara	Línea: Iluminación	Artesanos: Luis Angel Herrera
Nombres: Lámpara de estudio	Referencia: Lámpara de estudio	
Oficio: Guadua	Largo(cm): 13 Ancho(cm): 13 Alto(cm): 40	Departamento: Quindío
Técnica: Cortes - ensamble	Diámetro(cm): 13 cm	Peso(gramos):
Recursos Naturales: Guadua/Acero In	Color: Natural	Localidad: Quimbaya
Materia prima: Guadua/Acero In/ vidrio	Certificado Hecho a Mano <input checked="" type="checkbox"/> No <input type="checkbox"/>	Vereda:
		Tipo de Población: Rural

Mercado Objetivo:	Costo	Precio
Producción/Mes:	Unitario: \$44.782	Unitario: \$
Empaque: No disponible	P. Mayor: \$	P. Mayor: \$
Embalaje: No disponible	Empaque: No disponible	Empaque: No disponible

Observaciones:



Responsable: Sandra Marcela Jaramillo M

Fecha: marzo/2001

Sistema de referencia **3 2 0 6 0 8** Tipo de ficha: Referente(s) Muestra Línea Empaque

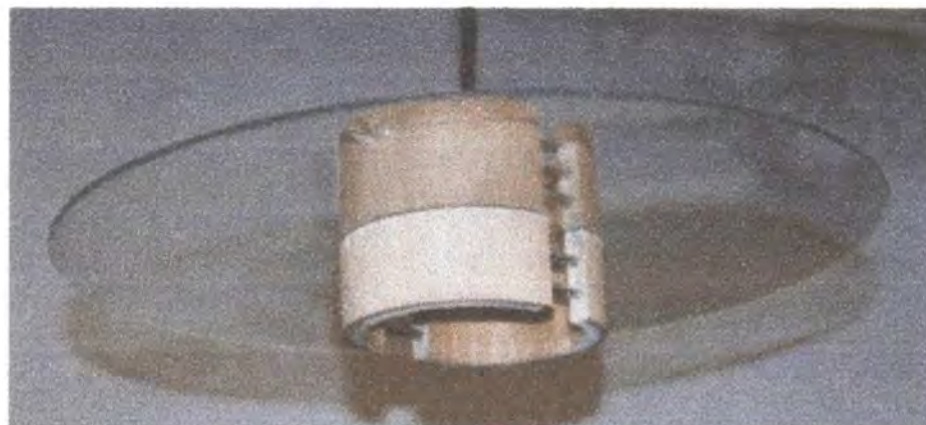

Piezas: Lámpara	Línea: Iluminación	Artesanos: Luis Angel Herrera
Nombres: Lámpara de comedor	Referencia: Lámpara de comedor	
Oficio: Guadua	Largo(cm):50 Ancho(cm)50 Alto(cm):67	Departamento: Quindío
Técnica: Cortes - ensamble	Diámetro(cm): 50 cm	Peso (gr):
Recursos Naturales: Guadua/Acero In	Color: Natural	Localidad: Quimbaya
Materia prima: Guadua/Acero In/ vidrio	Certificado Hecho a Mano <input checked="" type="checkbox"/> No <input type="checkbox"/>	Vereda:
		Tipo de Población: Rural

Mercado Objetivo:	Costo	Precio
Producción/Mes:	Unitario: \$55.312	Unitario: \$
Empaque: No disponible	P. Mayor: \$	P. Mayor: \$
Embalaje: No disponible	Empaque: No disponible	Empaque: No disponible

Observaciones:

Responsable: Sandra Marcela Jaramillo M

Fecha: marzo/2001

Sistema de referencia 3 2 0 6 0 8 Tipo de ficha: Referente(s) Muestra Línea Empaque

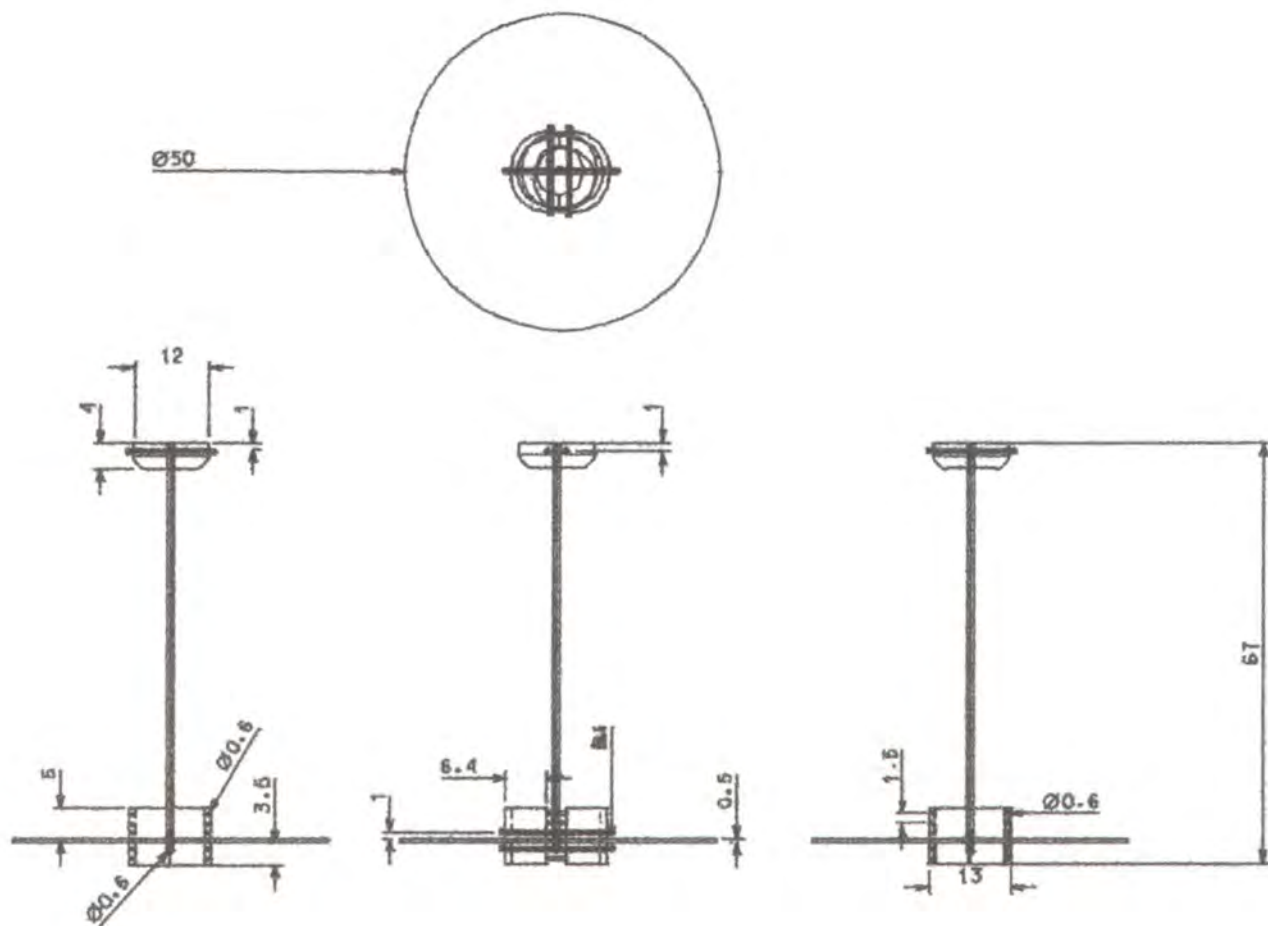

Piezas: Lámpara	Línea: Iluminación	Artesanos: Luis Angel Herrera
Nombres: Lámpara de comedor	Referencia: Lámpara de comedor	
Oficio: Guadua	Largo(cm):50 Ancho(cm):50 Alto(cm):67	Departamento: Quindío
Técnica: Cortes - ensamble	Diámetro(cm): 50 cm	Peso(gr):
Recursos Naturales: Guadua/Acero In	Color: Natural	Localidad: Quimbaya
Materia prima: Guadua/Acero In/ vidrio	Certificado Hecho a Mano <input checked="" type="checkbox"/> No <input type="checkbox"/>	Vereda:
		Tipo de Población: Rural

Mercado Objetivo:	Costo	Precio
Producción/Mes:	Unitario: \$55.312	Unitario: \$
Empaque: No disponible	P. Mayor: \$	P. Mayor: \$
Embalaje: No disponible	Empaque: No disponible	Empaque: No disponible

Observaciones:

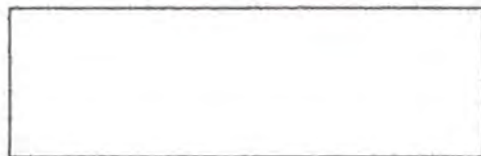

Responsable: Sandra Marcela Jaramillo M

Fecha: marzo/2001

Sistema de referencia 3 2 0 6 0 8 Tipo de ficha: Referente(s) Muestra Línea Empaque

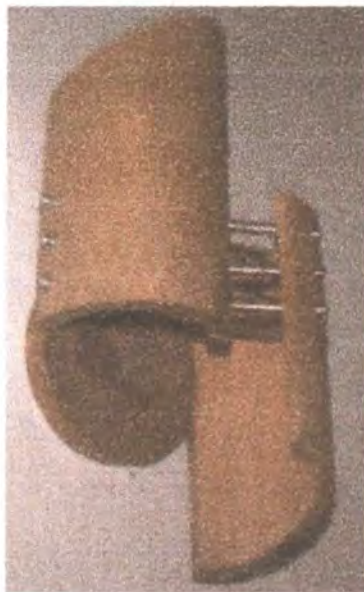

Piezas: Lámpara	Línea: Iluminación	Artesanos: Luis Angel Herrera
Nombres: Aplique para pared	Referencia: Aplique pared	
Oficio: Guadua	Largo(cm): Ancho(cm)19 Alto(cm):40	Departamento: Quindío
Técnica: Cortes - ensamble	Diámetro(cm):	Peso (gr):
Recursos Naturales: Guadua/Acero In	Color: Natural	Localidad: Quimbaya
Materia prima: Guadua/Acero In/	Certificado Hecho a ManoSí <input checked="" type="checkbox"/> No <input type="checkbox"/>	Vereda:
		Tipo de Población: Rural

Mercado Objetivo:	Costo	Precio
Producción/Mes:	Unitario: \$46.392	Unitario: \$
Empaque: No disponible	P. Mayor: \$	P. Mayor: \$
Embalaje: No disponible	Empaque: No disponible	Empaque: No disponible

Observaciones:

Responsable: Sandra Marcela Jaramillo M

Fecha: marzo/2001

Sistema de referencia 3 2 0 6 0 8 Tipo de ficha: Referente(s) Muestra Línea Empaque

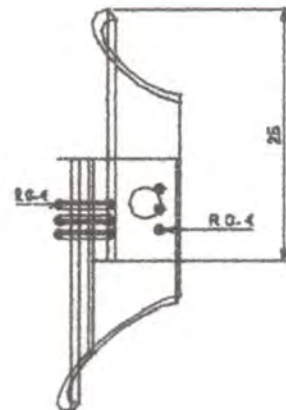
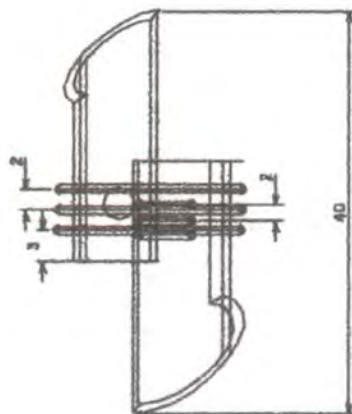
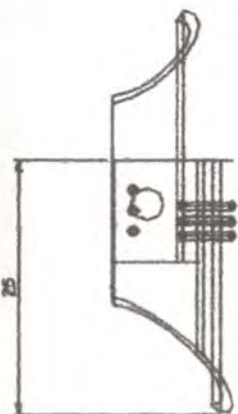
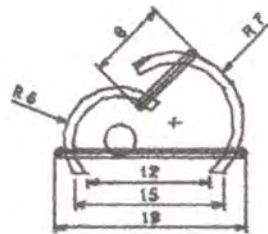

Piezas: Lámpara	Línea: Iluminación	Artesanos: Luis Angel Herrera
Nombres: Aplique para pared	Referencia: Aplique pared	
Oficio: Guadua	Largo(cm): Ancho(cm)19 Alto(cm):40	Departamento: Quindío
Técnica: Cortes - ensamble	Diámetro(cm):	Peso(gramos):
Recursos Naturales: Guadua/Acero In	Color: Natural	Localidad: Quimbaya
Materia prima: Guadua/Acero In/	Certificado Hecho a Mano <input checked="" type="checkbox"/> No <input type="checkbox"/>	Vereda:
		Tipo de Población: Rural

Mercado Objetivo:	Costo	Precio
Producción/Mes:	Unitario: \$46.392	Unitario: \$
Empaque: No disponible	P. Mayor: \$	P. Mayor: \$
Embalaje: No disponible	Empaque: No disponible	Empaque: No disponible

Observaciones:



Responsable: Sandra Marcela Jaramillo M

Fecha: marzo/2001

Sistema de referencia 3 2 0 6 0 8 Tipo de ficha: Referente(s) Muestra Línea Empaque

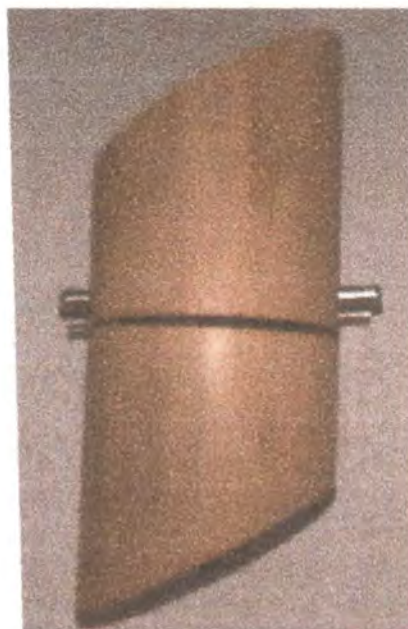

Piezas: Lámpara	Línea: Iluminación	Artesanos: Luis Angel Herrera
Nombres: Lámpara aplique baño	Referencia: Aplique para baño	
Oficio: Guadua	Largo(cm):18 Ancho(cm)13 Alto(cm):30	Departamento: Quindío
Técnica: Cortes - ensamble	Diámetro(cm): 13 cm	Peso(gramos):
Recursos Naturales: Guadua/Acero In	Color: Natural	Localidad: Quimbaya
Materia prima: Guadua/Acero In	Certificado Hecho a Mano <input checked="" type="checkbox"/> No <input type="checkbox"/>	Vereda:
		Tipo de Población: Rural

Mercado Objetivo:	Costo	Precio
Producción/Mes:	Unitario: \$	Unitario: \$
Empaque: No disponible	P. Mayor: \$	P. Mayor: \$
Embalaje: No disponible	Empaque: No disponible	Empaque: No disponible

Observaciones:

Responsable: Sandra Marcela Jaramillo M

Fecha: marzo/2001

Sistema de referencia 3 2 0 6 0 8 Tipo de ficha: Referente(s) Muestra Línea Empaque

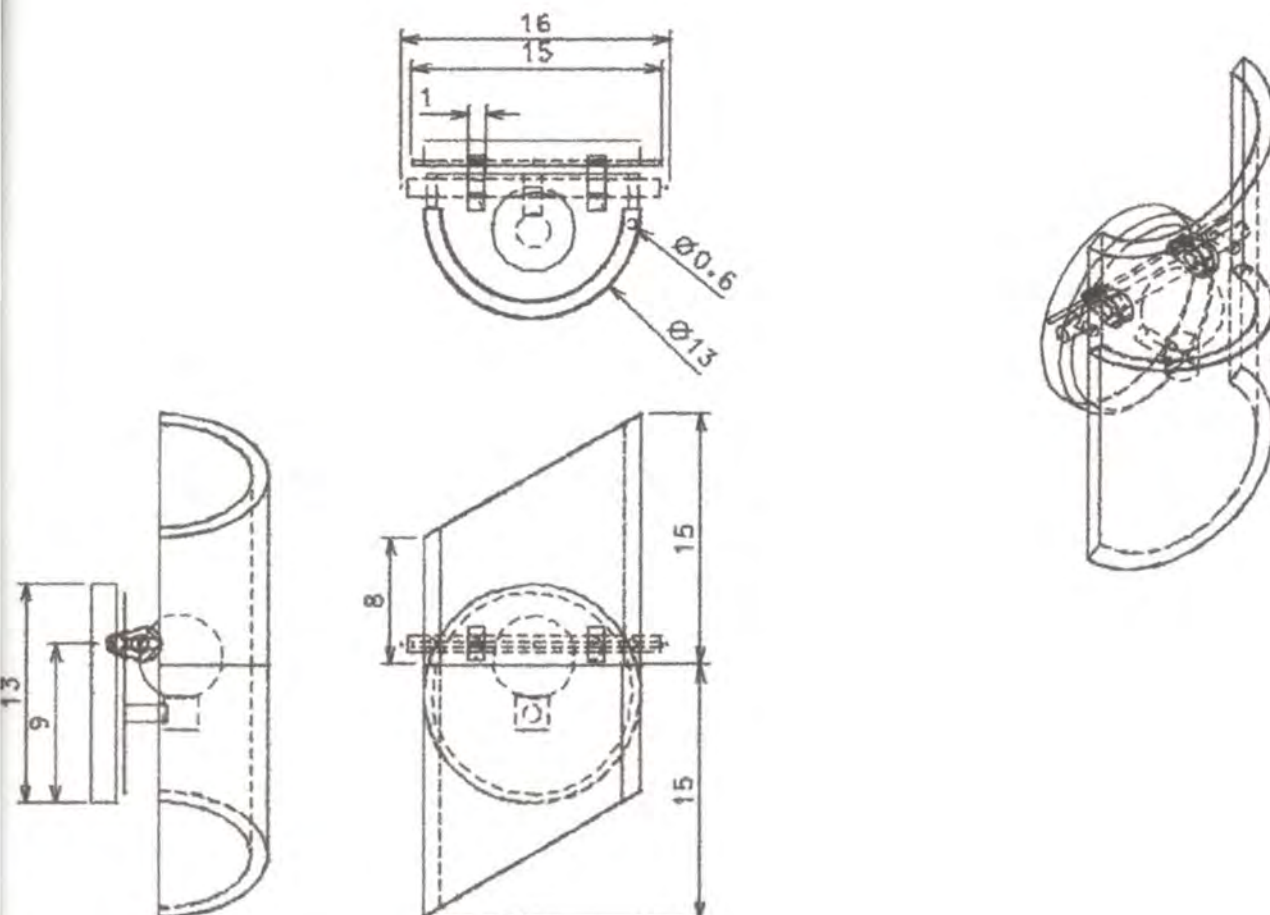

Piezas: Lámpara	Línea: Iluminación	Artesanos: Luis Angel Herrera
Nombres: Lámpara aplique baño	Referencia: Aplique para baño	
Oficio: Guadua	Largo(cm):18 Ancho(cm)13 Alto(cm):30	Departamento: Quindío
Técnica: Cortes - ensamble	Diámetro(cm): 13 cm	Peso(gt):
Recursos Naturales: Guadua/Acero In	Color: Natural	Localidad: Quimbaya
Materia prima: Guadua/Acero In	Certificado Hecho a Mano <input checked="" type="checkbox"/> No <input type="checkbox"/>	Vereda:
		Tipo de Población: Rural

Mercado Objetivo:	Costo	Precio
Producción/Mes:	Unitario: \$	Unitario: \$
Empaque: No disponible	P. Mayor: \$	P. Mayor: \$
Embalaje: No disponible	Empaque: No disponible	Empaque: No disponible

Observaciones:

Responsable: Sandra Marcela Jaramillo M

Fecha: marzo/2001

Sistema de referencia 3 2 0 6 0 8 Tipo de ficha: Referente(s) Muestra Línea Empaque

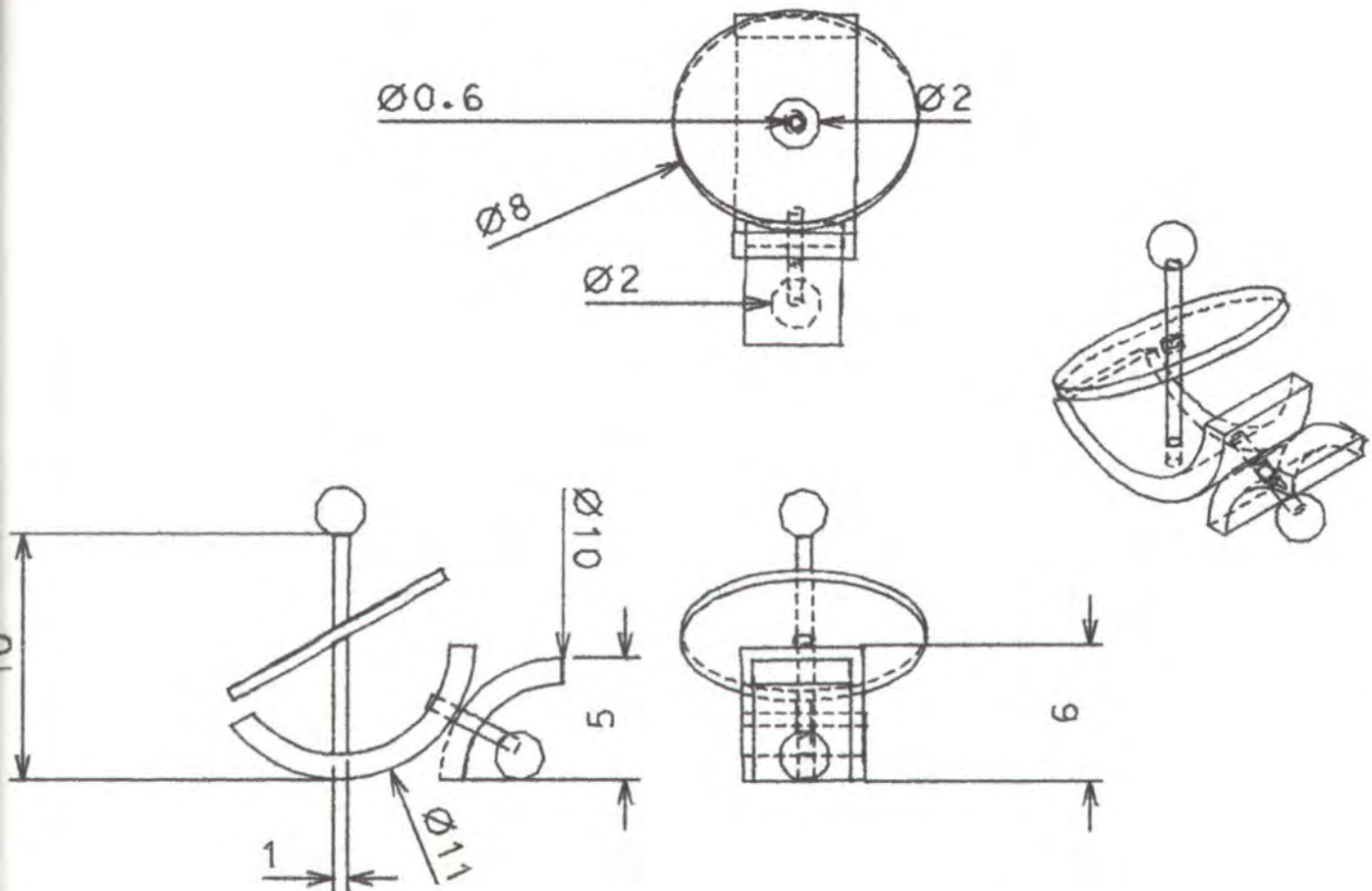

Piezas: Porta Clips	Línea: Ambientes	Artesanos: Aladier R
Nombres: Porta Clips	Referencia: Porta Clips	
Oficio: Guadua	Largo(cm): 14 Ancho(cm): 6	Alto(cm): 12 Departamento: Quindío
Técnica: Cortes - ensamble	Diámetro(cm): 11	Peso(gr): Localidad: Circasia
Recursos Naturales: Guadua/Acero In	Color: Natural	Vereda:
Materia prima: Guadua/Acero Inoxidable	Certificado Hecho a Mano <input checked="" type="checkbox"/> Sí <input type="checkbox"/> No	Tipo de Población: Rural

Nazareno

Mercado Objetivo:	Costo	Precio
Producción/Mes:	Unitario: \$	Unitario: \$
Empaque: No disponible	P. Mayor: \$	P. Mayor: \$
Embalaje: No disponible	Empaque: No disponible	Empaque: No disponible

Observaciones:

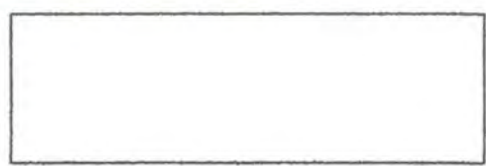

Responsable: Sandra Marcela Jaramillo M Fecha: Mayo/ 2001

Sistema de referencia 3 2 0 6 0 8 Tipo de ficha: Referente(s) Muestra Línea Empaque



Piezas: Porta Clips	Línea: Ambientes	Artesanos: Aladier R
Nombres: Porta Clips	Referencia: Porta Clips	
Oficio: Guadua	Largo(cm): 14 Ancho(cm): 6 Alto(cm): 12	Departamento: Quindío
Técnica: Cortes - ensamble	Diámetro(cm): 11	Peso (gr):
Recursos Naturales: Guadua/Acero In	Color: Natural	Localidad: Circasia
Materia prima: Guadua/Acero Inoxidable	Certificado Hecho a Mano <input checked="" type="checkbox"/> No <input type="checkbox"/>	Vereda:
Nazareno		Tipo de Población: Rural

Mercado Objetivo:	Costo	Precio
Producción/Mes:	Unitario: \$	Unitario: \$
Empaque: No disponible	P. Mayor: \$	P. Mayor: \$
Embalaje: No disponible	Empaque: No disponible	Empaque: No disponible

Observaciones:

Responsable: Sandra Marcela Jaramillo M Fecha: Mayo/ 2001

Sistema de referencia 3 2 0 6 0 8 Tipo de ficha: Referente(s) Muestra Línea Empaque

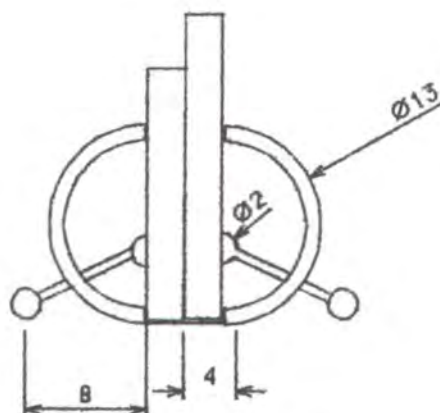
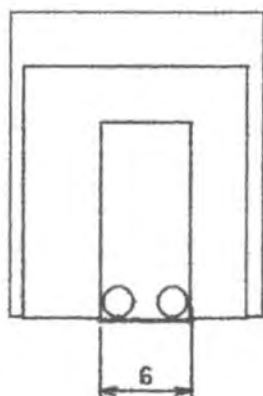
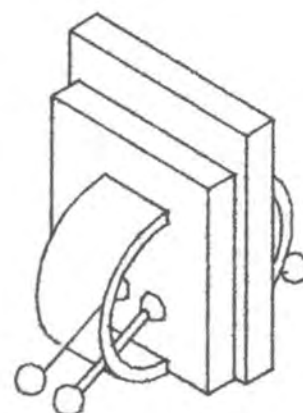
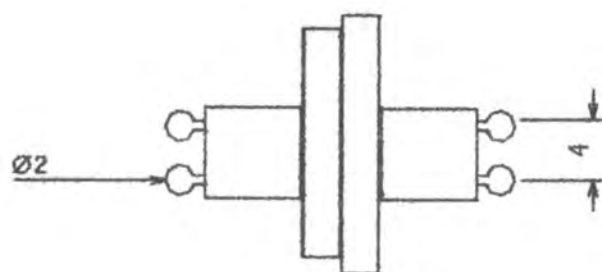

Piezas: Porta Libros	Línea: Ambientes	Artisanos: Aladler
Nombres: Porta Libros	Referencia: Porta Libros	
Oficio: Guadua	Largo(cm): 18 Ancho(cm): 6 Alto(cm): 13	Departamento: Quindío
Técnica: Cortes - ensamble	Diámetro(cm): 13	Peso(gr):
Recursos Naturales: Guadua/Acero In	Color: Natural	Localidad: Circasia
Materia prima: Guadua/Acero Inoxidable	Certificado Hecho a Mano <input checked="" type="checkbox"/> No <input type="checkbox"/>	Vereda:
Nazareno		Tipo de Población: Rural

Mercado Objetivo:	Costo	Precio
Producción/Mes:	Unitario: \$	Unitario: \$
Empaque: No disponible	P. Mayor: \$	P. Mayor: \$
Embalaje: No disponible	Empaque: No disponible	Empaque: No disponible

Observaciones:

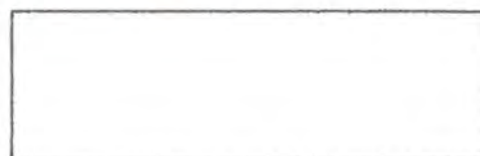

Responsable: Sandra Marcela Jaramillo M Fecha: Mayo / 2001

Sistema de referencia 3 2 0 6 0 8 Tipo de ficha: Referente(s) Muestra Línea Empaque

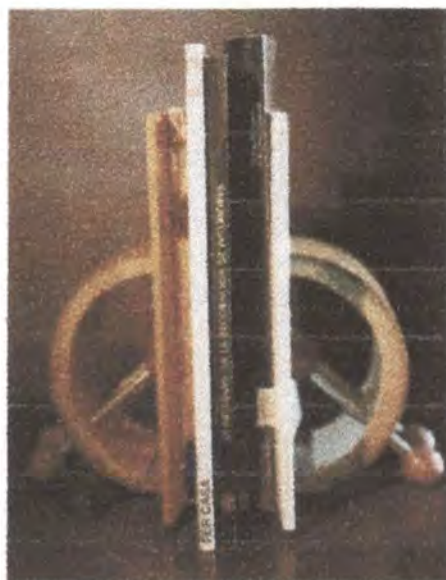

Piezas: Porta Libros	Línea: Ambientes	Artesanos: Aladier
Nombres: Porta Libros	Referencia: Porta Libros	
Oficio: Guadua	Largo(cm):18 Ancho(cm):6 Alto(cm):13	Departamento: Quindío
Técnica: Cortes - ensamble	Diámetro(cm):13	Peso(gr):
Recursos Naturales: Guadua/Acero In	Color: Natural	Localidad: Circasia
Materia prima: Guadua/Acero Inoxidable	Certificado Hecho a Mano <input checked="" type="checkbox"/> Sí <input type="checkbox"/> No	Vereda:
Nazareno		Tipo de Población: Rural

Mercado Objetivo:	Costo	Precio
Producción/Mes:	Unitario: \$	Unitario: \$
Empaque: No disponible	P. Mayor: \$	P. Mayor: \$
Embalaje: No disponible	Empaque: No disponible	Empaque: No disponible

Observaciones:

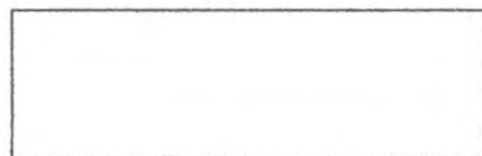

Responsable: Sandra Marcela Jaramillo M Fecha: Mayo / 2001

Sistema de referencia 3 2 0 6 0 8 Tipo de ficha: Referente(s) Muestra Línea Empaque

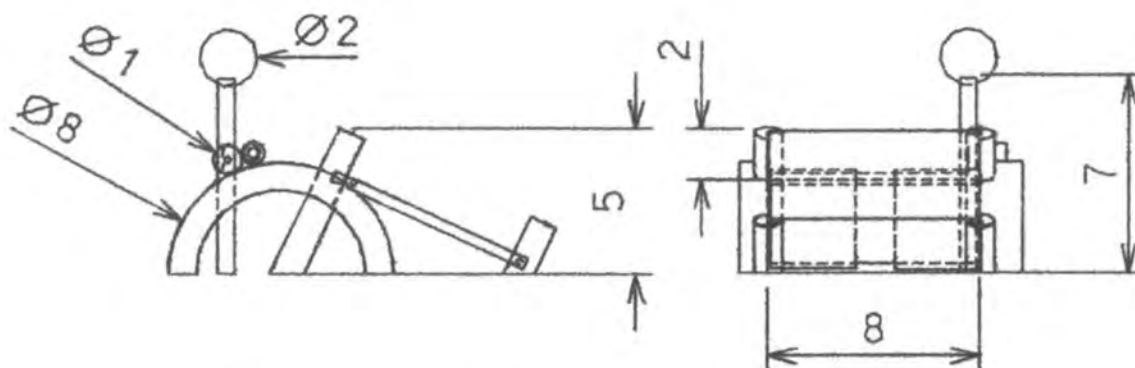
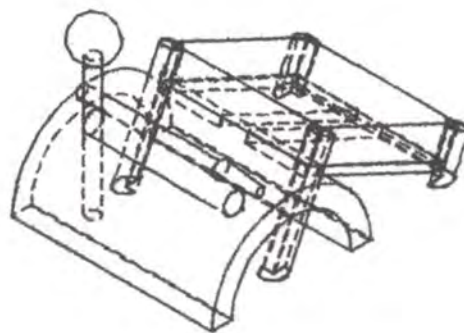
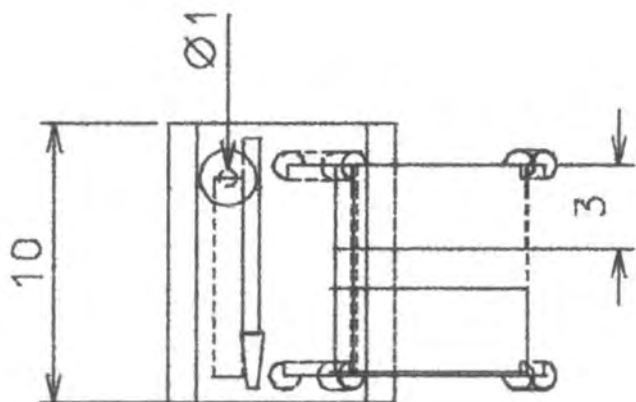

Piezas: Porta Queso Campesino	Línea: Ambientes	Artesanos: Aladier
Nombres: Porta Queso Campesino	Referencia: Porta Queso Campesino	
Oficio: Guadua	Largo(cm): 19 Ancho(cm): 15.5 Alto(cm): 5.5	Departamento: Quindío
Técnica: Cortes - ensamble	Diámetro(cm): 15	Peso (gr):
Recursos Naturales: Guadua/Acero In	Color: Natural	Localidad: Circasia
Materia prima: Guadua/Acero Inoxidable	Certificado Hecho a Mano <input checked="" type="checkbox"/> No <input type="checkbox"/>	Vereda:
		Tipo de Población: Rural

Mercado Objetivo:	Costo	Precio
Producción/Mes:	Unitario: \$	Unitario: \$
Empaque: No disponible	P. Mayor: \$	P. Mayor: \$
Embalaje: No disponible	Empaque: No disponible	Empaque: No disponible

Observaciones:

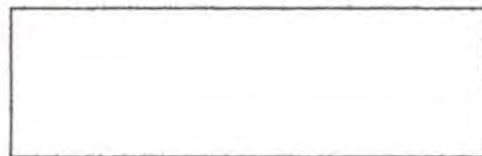

Responsable: Sandra Marcela Jaramillo M Fecha: Mayo / 2001

Sistema de referencia 3 2 0 6 0 8 Tipo de ficha: Referente(s) Muestra Línea Empaque

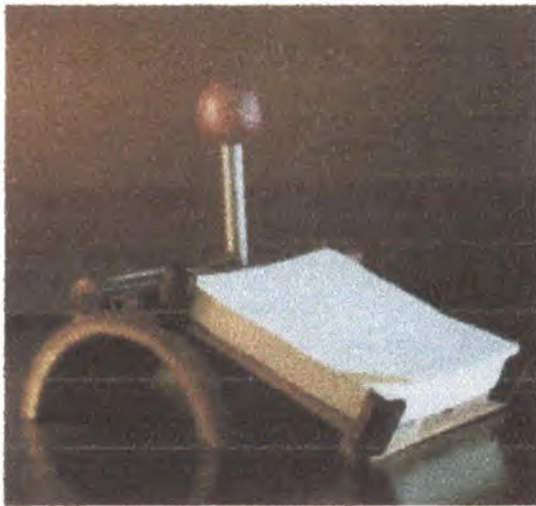

Piezas: Porta Queso Campesino	Línea: Ambientes	Artesanos: Aladler
Nombres: Porta Queso Campesino	Referencia: Porta Queso Campesino	
Oficio: Guadua	Largo(cm):19 Ancho(cm):15.5 Alto(cm):5.5	Departamento: Quindío
Técnica: Cortes - ensamble	Diámetro(cm):15	Peso(gr):
Recursos Naturales: Guadua/Acero In	Color: Natural	Localidad: Circasia
Materia prima: Guadua/Acero Inoxidable	Certificado Hecho a Mano <input checked="" type="checkbox"/> No <input type="checkbox"/>	Vereda:
		Tipo de Población: Rural

Mercado Objetivo:	Costo	Precio
Producción/Mes:	Unitario: \$	Unitario: \$
Empaque: No disponible	P. Mayor: \$	P. Mayor: \$
Embalaje: No disponible	Empaque: No disponible	Empaque: No disponible

Observaciones:

Responsable: Sandra Marcela Jaramillo M Fecha: Mayo / 2001

Sistema de referencia 3 2 0 6 0 8 Tipo de ficha: Referente(s) Muestra Línea Empaque

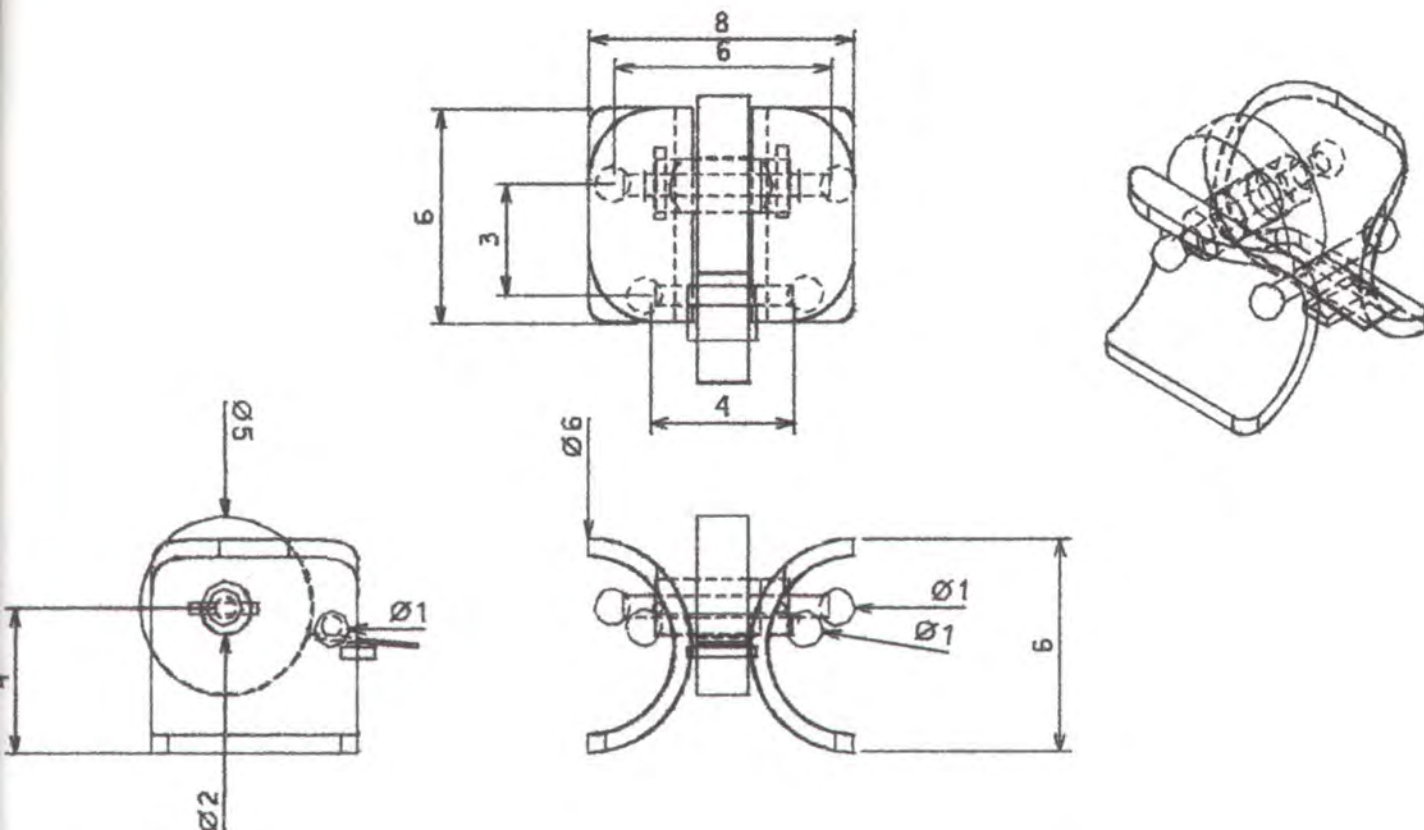

Piezas: Porta Cinta	Línea: Ambientes	Artesanos: Aladler
Nombres: Porta Cinta	Referencia: Porta Cinta	
Oficio: Guadua	Largo(cm):6 Ancho(cm):8 Alto(cm):6	Departamento: Quindío
Técnica: Cortes - ensamble	Diámetro(cm):6	Peso(gr):
Recursos Naturales: Guadua/Acero In	Color: Natural	Localidad: Circasia
Materia prima: Guadua/Acero Inoxidable	Certificado Hecho a Mano <input checked="" type="checkbox"/> No <input type="checkbox"/>	Vereda:
Nazareno		Tipo de Población: Rural

Mercado Objetivo:	Costo	Precio
Producción/Mes:	Unitario: \$	Unitario: \$
Empaque: No disponible	P. Mayor: \$	P. Mayor: \$
Embalaje: No disponible	Empaque: No disponible	Empaque: No disponible

Observaciones:

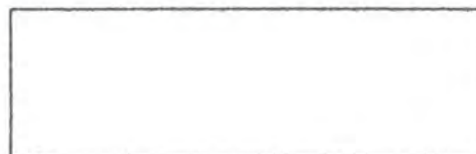

Responsable: Sandra Marcela Jaramillo M Fecha: Mayo/ 2001

Sistema de referencia 3 2 0 6 0 8 Tipo de ficha: Referente(s) Muestra Línea Empaque

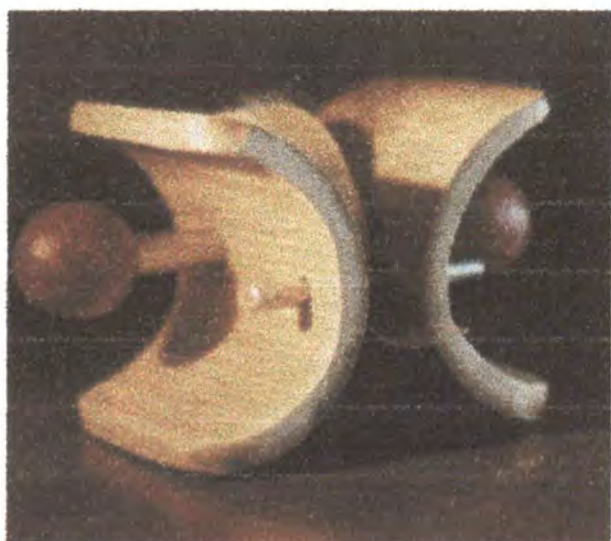

Piezas: Porta Cinta	Línea: Ambientes	Artesanos: Aladler
Nombres: Porta Cinta	Referencia: Porta Cinta	
Oficio: Guadua	Largo(cm):6 Ancho(cm):8 Alto(cm):6	Departamento: Quindío
Técnica: Cortes - ensamble	Diámetro(cm):6	Peso(gr):
Recursos Naturales: Guadua/Acero In	Color: Natural	Localidad: Circasia
Materia prima: Guadua/Acero Inoxidable	Certificado Hecho a Mano <input checked="" type="checkbox"/> No <input type="checkbox"/>	Vereda:
Nazareno		Tipo de Población: Rural
Mercado Objetivo:	Costo	Precio
Producción/Mes:	Unitario: \$	Unitario: \$
Empaque: No disponible	P. Mayor: \$	P. Mayor: \$
Embalaje: No disponible	Empaque: No disponible	Empaque: No disponible

Observaciones:

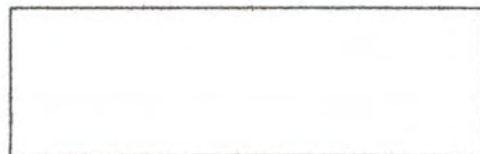

Responsable: Sandra Marcela Jaramillo M Fecha: Mayo/ 2001

Sistema de referencia 320608 Tipo de ficha: Referente(s) Muestra Línea Empaque

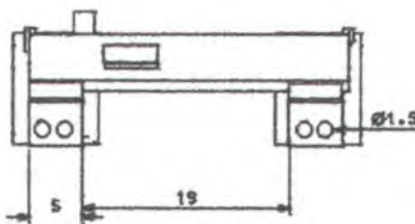
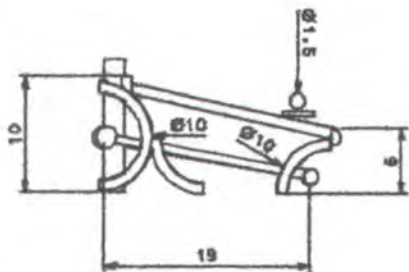
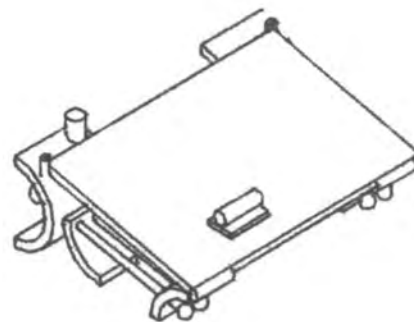
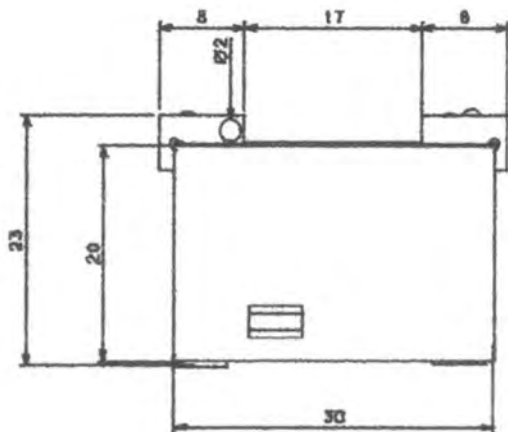

Piezas: Tablero	Línea: Ambientes	Artesanos: Aladier
Nombres: Tablero	Referencia: Tablero	
Oficio: Guadua	Largo(cm):30 Ancho(cm)23 Alto(cm):10	Departamento: Quindío
Técnica: Cortes - ensamble	Diámetro(cm):10	Peso(gr):
Recursos Naturales: Guadua/Acero In	Color: Natural	Localidad: Circasia
Materia prima: Guadua/Acero Inoxidable	Certificado Hecho a Mano <input checked="" type="checkbox"/> No <input type="checkbox"/>	Vereda:
Nazareno		Tipo de Población: Rural

Mercado Objetivo:	Costo	Precio
Producción/Mes:	Unitario: \$	Unitario: \$
Empaque: No disponible	P. Mayor: \$	P. Mayor: \$
Embalaje: No disponible	Empaque: No disponible	Empaque: No disponible

Observaciones:



Responsable: Sandra Marcela Jaramillo M Fecha: Junio / 2001

Sistema de referencia 3 2 0 6 0 8 Tipo de ficha: Referente(s) Muestra Línea Empaque



Piezas: Porta notas	Línea: Ambientes	Artesanos: Aladier
Nombres: Porta Notas	Referencia: Porta Notas	
Oficio: Guadua	Largo(cm):17 Ancho(cm):6 Alto(cm):8	Departamento: Quindío
Técnica: Cortes - ensamble	Diámetro(cm):11	Peso(gramos):
Recursos Naturales: Guadua/Acero In	Color: Natural	Localidad: Circasia
Materia prima: Guadua/Acero Inoxidable	Certificado Hecho a Mano <input checked="" type="checkbox"/> Sí <input type="checkbox"/> No	Vereda:
Nazareno		Tipo de Población: Rural
Mercado Objetivo:	Costo	Precio
Producción/Mes:	Unitario: \$	Unitario: \$
Empaque: No disponible	P. Mayor: \$	P. Mayor: \$
Embalaje: No disponible	Empaque: No disponible	Empaque: No disponible

Observaciones:

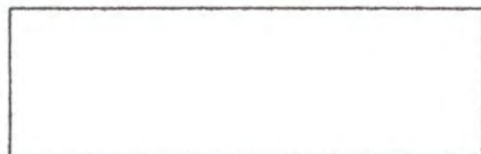

Responsable: Sandra Marcela Jaramillo M Fecha: Junio / 2001

Sistema de referencia 3 2 0 6 0 8 Tipo de ficha: Referente(s) Muestra Línea Empaque

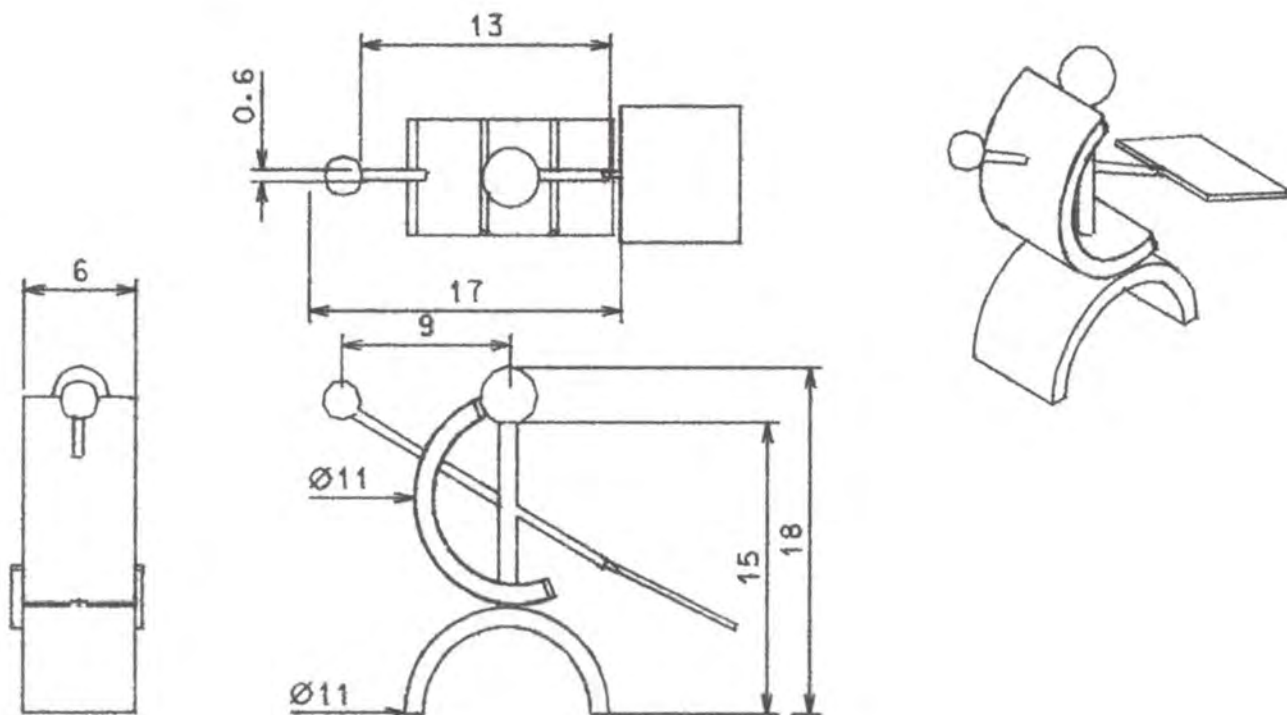

Piezas: Porta notas	Línea: Ambientes	Artisanos: Aladler
Nombres: Porta Notas	Referencia: Porta Notas	
Oficio: Guadua	Largo(cm): 17 Ancho(cm): 6 Alto(cm): 8	Departamento: Quindío
Técnica: Cortes - ensamble	Diámetro(cm): 11	Peso (gr):
Recursos Naturales: Guadua/Acero In	Color: Natural	Localidad: Circasia
Materia prima: Guadua/Acero Inoxidable	Certificado Hecho a Mano <input checked="" type="checkbox"/> Sí <input type="checkbox"/> No	Vereda:
Nazareno		Tipo de Población: Rural
Mercado Objetivo:	Costo	Precio
Producción/Mes:	Unitario: \$	Unitario: \$
Empaque: No disponible	P. Mayor: \$	P. Mayor: \$
Embalaje: No disponible	Empaque: No disponible	Empaque: No disponible

Observaciones:



Responsable: Sandra Marcela Jaramillo M Fecha: Junio / 2001

Sistema de referencia 3 2 0 6 0 8 Tipo de ficha: Referente(s) Muestra Línea Empaque



Piezas: Ensaladera	Línea: Ambientes	Artesanos: Cesar Montes
Nombres: Ensaladera	Referencia: Ensaladera	
Oficio: Guadua	Largo(cm):20 Ancho(cm)26 Alto(cm):9	Departamento: Caldas
Técnica: Cortes - ensamble	Diámetro(cm):	Peso (gr):
Recursos Naturales: Guadua/Acero In	Color: Natural	Localidad: Mallería
Materia prima: Guadua/Acero Inoxidable	Certificado Hecho a Mano <input checked="" type="checkbox"/> Sí <input type="checkbox"/> No	Vereda:
		Tipo de Población: Rural

Mercado Objetivo:	Costo	Precio
Producción/Mes:	Unitario: \$18.900	Unitario: \$
Empaque: No disponible	P. Mayor: \$	P. Mayor: \$
Embalaje: No disponible	Empaque: No disponible	Empaque: No disponible

Observaciones:

Responsable: Sandra Marcela Jaramillo M Fecha: Junio / 2001

Sistema de referencia **320608** Tipo de ficha: Referente(s) Muestra Línea Empaque

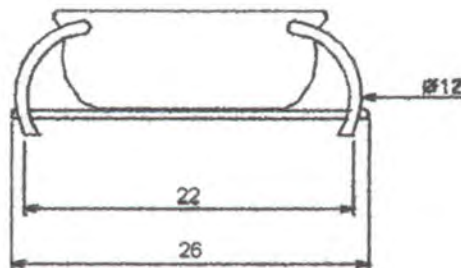
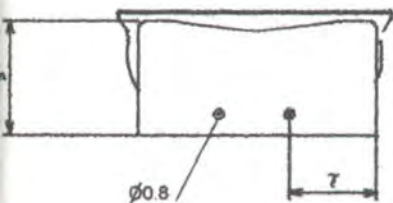
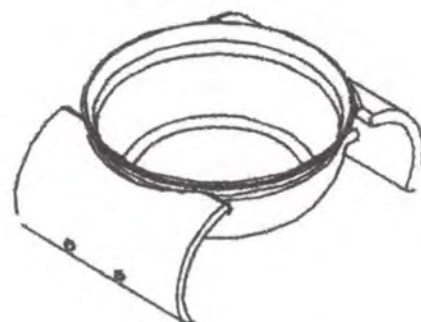
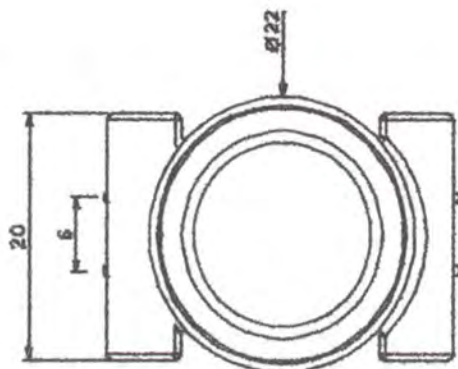

Referencia de Vidrio Azul
 Multiusos # 3 Cobalto
 Vidriería Caldas

Piezas: Ensaladera	Línea: Ambientes	Artesanos: Cesar Montes
Nombres: Ensaladera	Referencia: Ensaladera	
Oficio: Guadua	Largo(cm):20 Ancho(cm)26 Alto(cm):9	Departamento: Caldas
Técnica: Cortes - ensamble	Diámetro (cm):	Peso (gr):
Recursos Naturales: Guadua/Acero In	Color: Natural	Vereda:
Materia prima: Guadua/Acero Inoxidable	Certificado Hecho a Mano <input checked="" type="checkbox"/> No <input type="checkbox"/>	Tipo de Población: Rural

Mercado Objetivo:	Costo	Precio
Producción/Mes:	Unitario: \$18.900	Unitario: \$
Empaque: No disponible	P. Mayor: \$	P. Mayor: \$
Embalaje: No disponible	Empaque: No disponible	Empaque: No disponible

Observaciones:

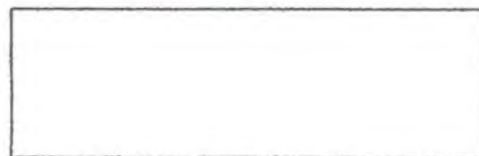

Responsable: Sandra Marcela Jaramillo M Fecha: Junio / 2001

Sistema de referencia 3 2 0 6 0 8 Tipo de ficha: Referente(s) Muestra Línea Empaque



Piezas: Porta Queso amarillo	Línea: Ambientes	Artesanos: Cesar Montes
Nombres: Porta queso amarillo	Referencia: Porta Queso amarillo	
Oficio: Guadua	Largo(cm): 15 Ancho(cm): 15 Alto(cm): 6.5	Departamento: Caldas
Técnica: Cortes - ensamble	Diámetro(cm): 15	Peso(gr):
Recursos Naturales: Guadua/Acero In	Color: Natural	Localidad: Maltería
Materia prima: Guadua/Acero Inoxidable	Certificado Hecho a Mano <input checked="" type="checkbox"/> No <input type="checkbox"/>	Vereda:
		Tipo de Población: Rural

Mercado Objetivo:	Costo	Precio
Producción/Mes:	Unitario: \$14.300	Unitario: \$
Empaque: No disponible	P. Mayor: \$	P. Mayor: \$
Embalaje: No disponible	Empaque: No disponible	Empaque: No disponible

Observaciones:



Responsable: Sandra Marcela Jaramillo M Fecha: Junio / 2001

Sistema de referencia 3 2 0 6 0 8 Tipo de ficha: Referente(s) Muestra Línea Empaque

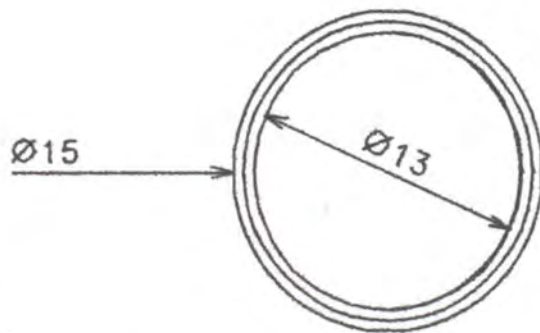

Cerámica Color Azul
 Diámetro 13 cm
 Cerámicas Alfaro

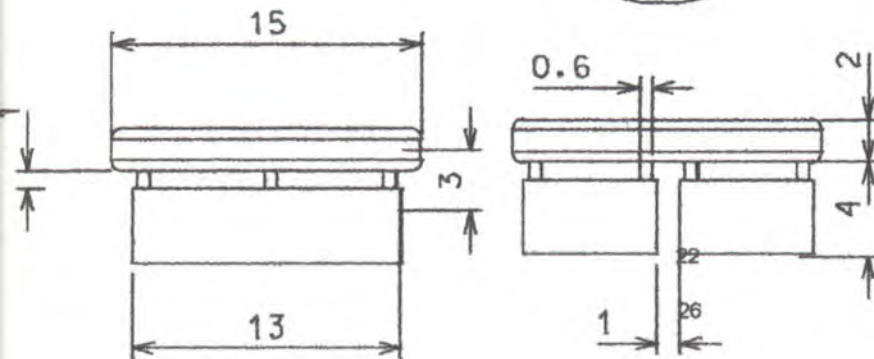

Piezas: Porta Queso amarillo	Línea: Ambientes	Artisanos: Cesar Montes
Nombres: Porta queso amarillo	Referencia: Porta Queso amarillo	
Oficio: Guadua	Largo(cm):15 Ancho(cm):15	Alto(cm):6.5 Departamento: Caldas
Técnica: Cortes - ensamble	Diámetro(cm): 15	Peso(gr): Localidad: Mafteria
Recursos Naturales: Guadua/Acero In	Color: Natural	Vereda:
Materia prima: Guadua/Acero Inoxidable	Certificado Hecho a Mano <input checked="" type="checkbox"/> No <input type="checkbox"/>	Tipo de Población: Rural

Mercado Objetivo:	Costo	Precio
Producción/Mes:	Unitario: \$14.300	Unitario: \$
Empaque: No disponible	P. Mayor: \$	P. Mayor: \$
Embalaje: No disponible	Empaque: No disponible	Empaque: No disponible

Observaciones:

Responsable: Sandra Marcela Jaramillo M Fecha: Junio / 2001

Sistema de referencia 3 2 0 6 0 8 Tipo de ficha: Referente(s) Muestra Línea Empaque



Piezas: Porta Queso Parmesano	Línea: Ambientes	Artesanos: Cesar Montes
Nombres: Porta Queso Parmesano	Referencia: Porta Queso Parmesano	
Oficio: Guadua	Largo(cm): 12 Ancho(cm): 12 Alto(cm): 12.5	Departamento: Caldas
Técnica: Cortes - ensamble	Diámetro(cm): 12 cm	Peso(gr):
Recursos Naturales: Guadua/Acero In	Color: Natural	Localidad: Maltería
Materia prima: Guadua/Acero Inoxidable	Certificado Hecho a Mano <input checked="" type="checkbox"/> Sí <input type="checkbox"/> No	Vereda:
		Tipo de Población: Rural

Mercado Objetivo:	Costo	Precio
Producción/Mes:	Unitario: \$13.800	Unitario: \$
Empaque: No disponible	P. Mayor: \$	P. Mayor: \$
Embalaje: No disponible	Empaque: No disponible	Empaque: No disponible

Observaciones:



Responsable: Sandra Marcela Jaramillo M Fecha: Junio / 2001

Sistema de referencia 3 2 0 6 0 8 Tipo de ficha: Referente(s) Muestra Línea Empaque

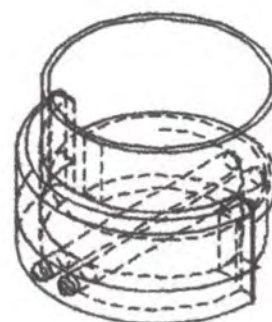
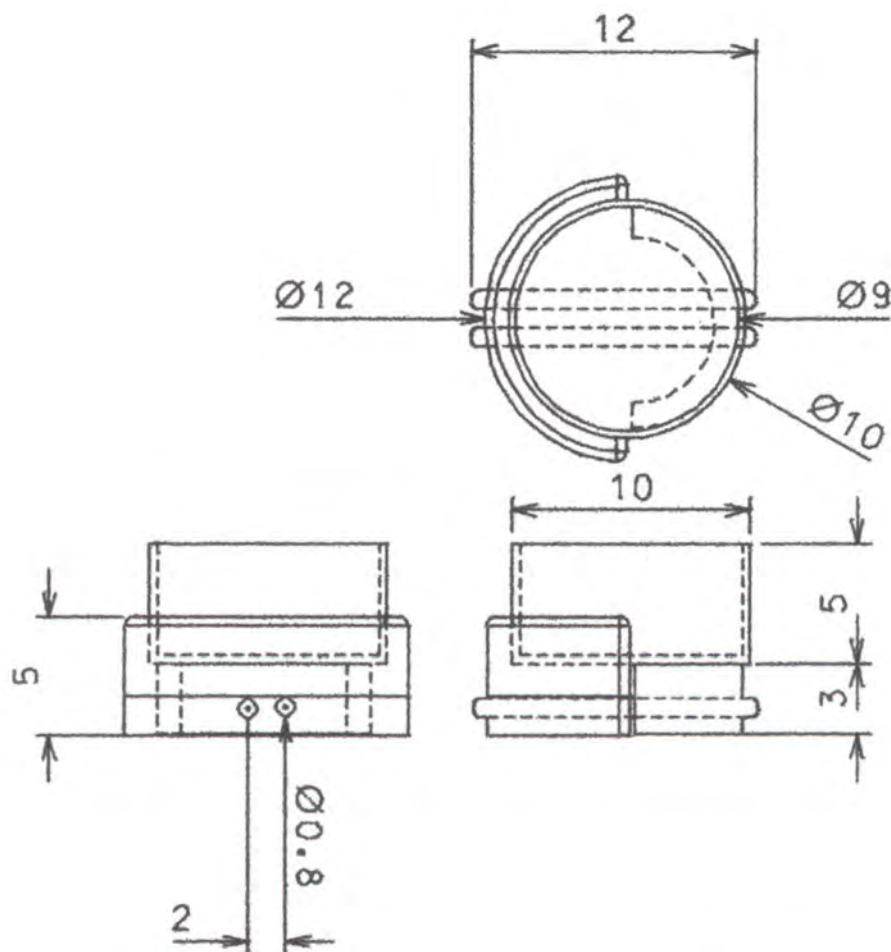

Referencia de Vidrio Azul
 Velon V 10 x 10 Cobalto
 Vidriería Caldas

Piezas: Porta Queso Parmesano	Línea: Ambientes	Artesanos: Cesar Montes
Nombres: Porta Queso Parmesano	Referencia: Porta Queso Parmesano	
Oficio: Guadua	Largo(cm): 12 Ancho(cm): 12 Alto(cm): 12.5	Departamento: Caldas
Técnica: Cortes - ensamble	Diámetro(cm): 12 cm	Peso(gramos):
Recursos Naturales: Guadua/Acero In	Color: Natural	Localidad: Malteria
Materia prima: Guadua/Acero Inoxidable	Certificado Hecho a Mano <input checked="" type="checkbox"/> Sí <input type="checkbox"/> No	Vereda:
		Tipo de Población: Rural

Mercado Objetivo:	Costo	Precio
Producción/Mes:	Unitario: \$13.800	Unitario: \$
Empaque: No disponible	P. Mayor: \$	P. Mayor: \$
Embalaje: No disponible	Empaque: No disponible	Empaque: No disponible

Observaciones:

Responsable: Sandra Marcela Jaramillo M Fecha: Junio / 2001

Sistema de referencia 3 2 0 6 0 8 Tipo de ficha: Referente(s) Muestra Línea Empaque



Piezas: Contenedor Queso Picado	Línea: Ambientes	Artesanos: Cesar Montes
Nombres: Porta Queso Picado	Referencia: Porta Queso Picado	
Oficio: Guadua	Largo(cm):15 Ancho(cm)12 Alto(cm):7	Departamento: Caldas
Técnica: Cortes - ensamble	Diámetro(cm):12	Peso(gr):
Recursos Naturales: Guadua/Acero In	Color: Natural	Localidad: Mallería
Materia prima: Guadua/Acero Inoxidable	Certificado Hecho a Mano <input checked="" type="checkbox"/> No <input type="checkbox"/>	Vereda:
		Tipo de Población: Rural

Mercado Objetivo:	Costo	Precio
Producción/Mes:	Unitario: \$13.300	Unitario: \$
Empaque: No disponible	P. Mayor: \$	P. Mayor: \$
Embalaje: No disponible	Empaque: No disponible	Empaque: No disponible

Observaciones:



Responsable: Sandra Marcela Jaramillo M Fecha: Junio / 2001

Sistema de referencia 3 2 0 6 0 8 Tipo de ficha: Referente(s) Muestra Línea Empaque

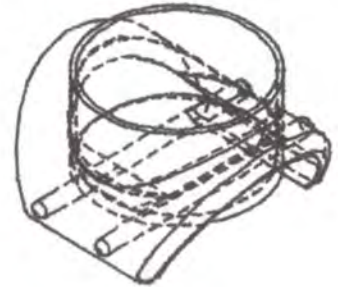
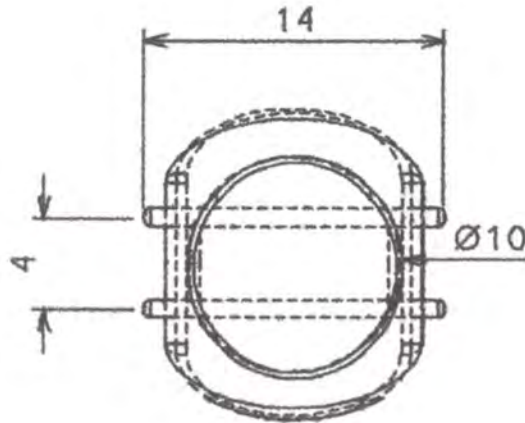

Referencia de Vidrio Azul
 Velon V 10 x 5 Cobalto
 Vidriería Caldas

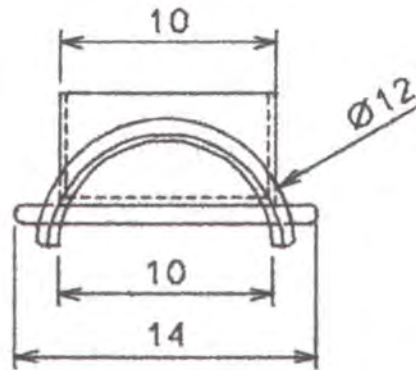
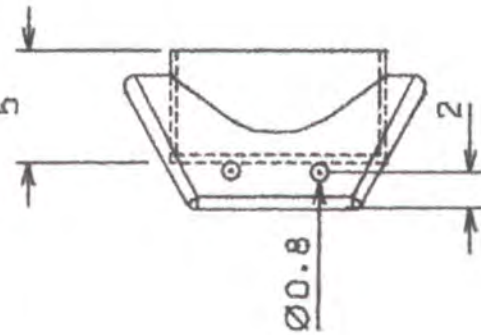

Piezas: Contenedor Queso Picado	Línea; Ambientes	Artesanos: Cesar Montes
Nombres: Porta Queso Picado	Referencia: Porta Queso Picado	
Oficio: Guadua	Largo(cm):15 Ancho(cm):12 Alto(cm):7	Departamento: Caldas
Técnica: Cortes - ensamble	Diámetro(cm):12	Peso(gr):
Recursos Naturales: Guadua/Acero In	Color: Natural	Vereda:
Materia prima: Guadua/Acero Inoxidable	Certificado Hecho a Mano <input checked="" type="checkbox"/> No <input type="checkbox"/>	Tipo de Población: Rural

Mercado Objetivo:	Costo	Precio
Producción/Mes:	Unitario: \$13.300	Unitario: \$
Empaque: No disponible	P. Mayor: \$	P. Mayor: \$
Embalaje: No disponible	Empaque: No disponible	Empaque: No disponible

Observaciones:



Responsable: Sandra Marcela Jaramillo M Fecha: Junio / 2001

Sistema de referencia 3 2 0 6 0 8 Tipo de ficha: Referente(s) Muestra Línea Empaque

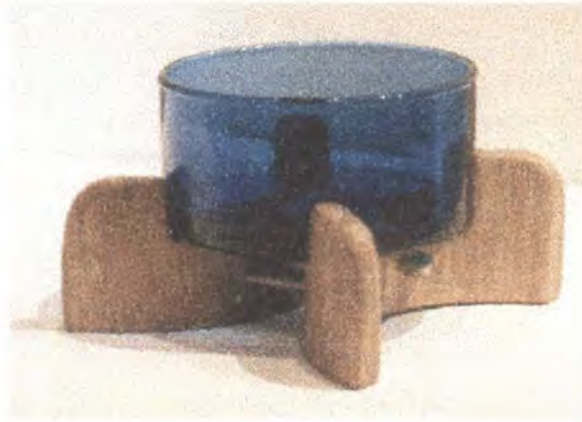
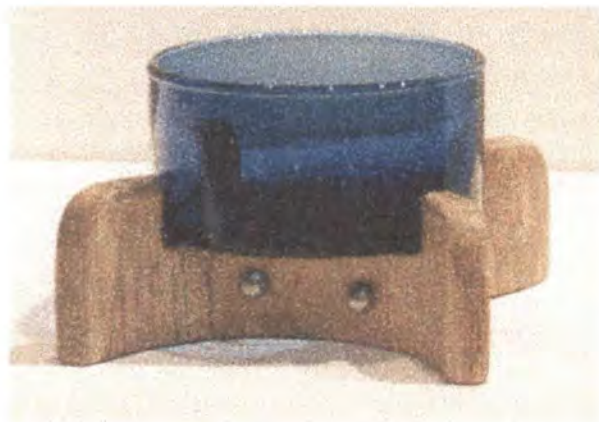

Piezas: Ensaladera	Línea: Ambientes	Artesanos: Cesar Montes
Nombres: Ensaladera	Referencia: Ensaladera	
Oficio: Guadua	Largo(cm):20 Ancho(cm)26 Alto(cm):9	Departamento: Caldas
Técnica: Cortes - ensamble	Diámetro(cm):	Peso(gr):
Recursos Naturales: Guadua/Acero In	Color: Natural	Localidad: Malteria
Materia prima: Guadua/Acero Inoxidable	Certificado Hecho a Mano <input checked="" type="checkbox"/> Sí <input type="checkbox"/> No	Vereda:
		Tipo de Población: Rural

Mercado Objetivo:	Costo	Precio
Producción/Mes:	Unitario: \$18.900	Unitario: \$
Empaque: No disponible	P. Mayor: \$	P. Mayor: \$
Embalaje: No disponible	Empaque: No disponible	Empaque: No disponible

Observaciones:

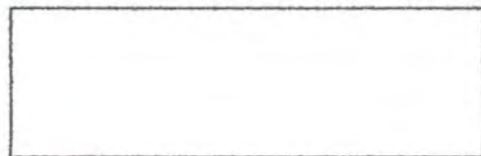

Responsable: Sandra Marcela Jaramillo M Fecha: Junio / 2001

Sistema de referencia **320608** Tipo de ficha: Referente(s) Muestra Línea Empaque

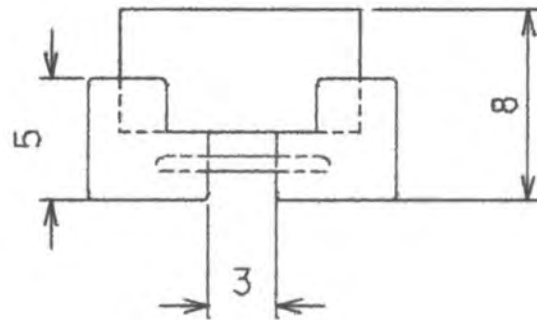
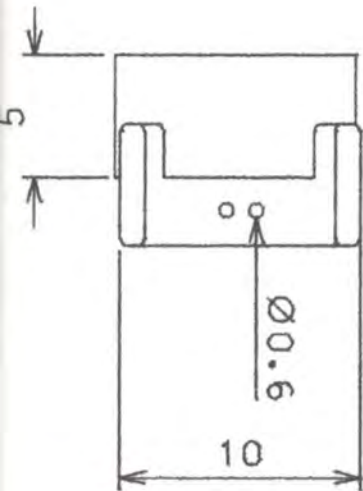
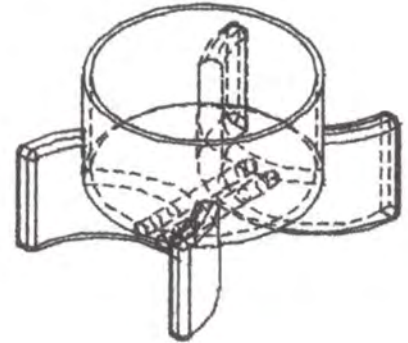
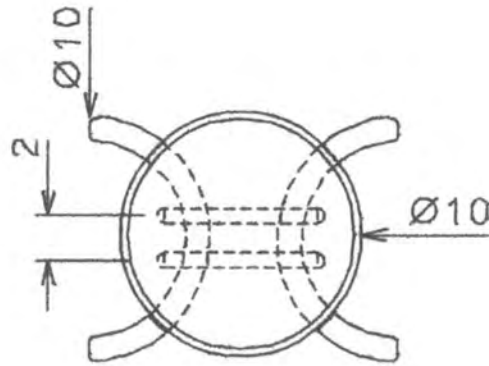

Piezas: Ensaladera	Línea: Ambientes	Artisanos: Cesar Montes
Nombres: Ensaladera	Referencia: Ensaladera	
Oficio: Guadua	Largo(cm):20 Ancho(cm)26 Alto(cm):9	Departamento: Caldas
Técnica: Cortes - ensamble	Diámetro(cm):	Peso(gr):
Recursos Naturales: Guadua/Acero In	Color: Natural	Localidad: Mallería
Materia prima: Guadua/Acero Inoxidable	Certificado Hecho a Mano <input checked="" type="checkbox"/> No <input type="checkbox"/>	Vereda:
		Tipo de Población: Rural

Mercado Objetivo:	Costo	Precio
Producción/Mes:	Unitario: \$18.900	Unitario: \$
Empaque: No disponible	P. Mayor: \$	P. Mayor: \$
Embalaje: No disponible	Empaque: No disponible	Empaque: No disponible

Observaciones:



Responsable: Sandra Marcela Jaramillo M Fecha: Junio / 2001

Sistema de referencia 3 2 0 6 0 8 Tipo de ficha: Referente(s) Muestra Línea Empaque

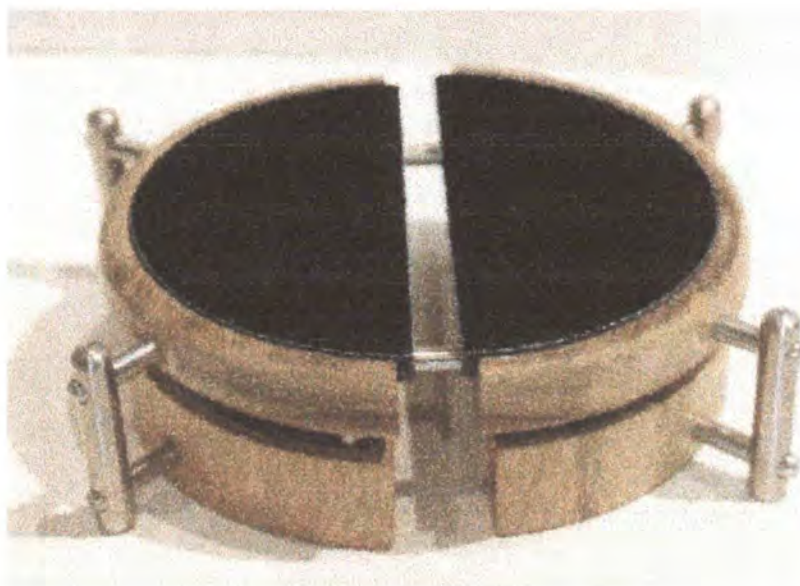

Piezas: Porta Queso Campesino	Línea: Ambientes	Artesanos: Cesar Montes
Nombres: Porta Queso Campesino	Referencia: Porta Queso Campesino	
Oficio: Guadua	Largo(cm): 19 Ancho(cm): 15.5 Alto(cm): 5.5	Departamento: Caldas
Técnica: Cortes - ensamble	Diámetro(cm): 15	Peso(gr):
Recursos Naturales: Guadua/Acero In	Color: Natural	Localidad: Maltería
Materia prima: Guadua/Acero Inoxidable	Certificado Hecho a Mano <input checked="" type="checkbox"/> No <input type="checkbox"/>	Vereda:
		Tipo de Población: Rural

Mercado Objetivo:	Costo	Precio
Producción/Mes:	Unitario: \$	Unitario: \$
Empaque: No disponible	P. Mayor: \$	P. Mayor: \$
Embalaje: No disponible	Empaque: No disponible	Empaque: No disponible

Observaciones:

Responsable: Sandra Marcela Jaramillo M Fecha: Junio / 2001

Sistema de referencia 3 2 0 6 0 8 Tipo de ficha: Referente(s) Muestra Línea Empaque

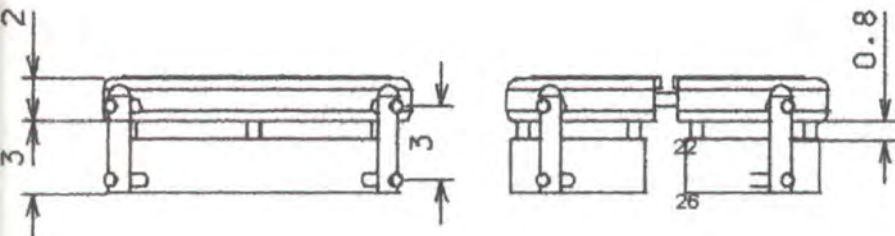
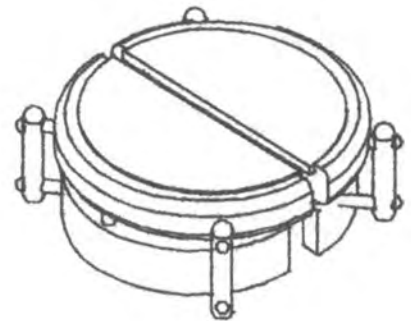
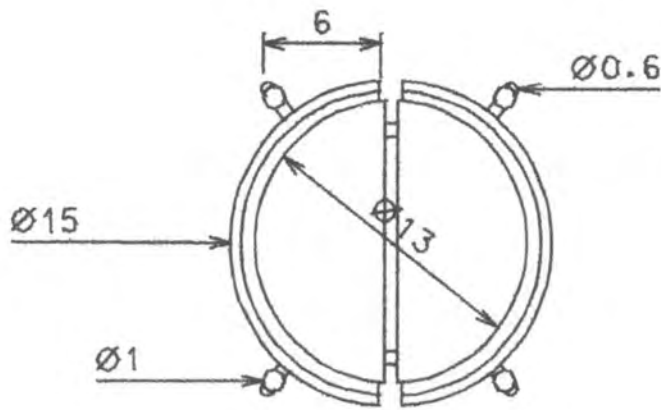

Piezas: Porta Queso Campesino	Línea: Ambientes	Artesanos: Cesar Montes
Nombres: Porta Queso Campesino	Referencia: Porta Queso Campesino	
Oficio: Guadua	Largo(cm): 19 Ancho(cm): 15.5 Alto(cm): 5.5	Departamento: Caldas
Técnica: Cortes - ensamble	Diámetro(cm): 15	Peso(gr):
Recursos Naturales: Guadua/Acero In	Color: Natural	Localidad: Maltería
Materia prima: Guadua/Acero Inoxidable	Certificado Hecho a Mano <input checked="" type="checkbox"/> Sí <input type="checkbox"/> No	Vereda:
		Tipo de Población: Rural

Mercado Objetivo:	Costo	Precio
Producción/Mes:	Unitario: \$	Unitario: \$
Empaque: No disponible	P. Mayor: \$	P. Mayor: \$
Embalaje: No disponible	Empaque: No disponible	Empaque: No disponible

Observaciones:

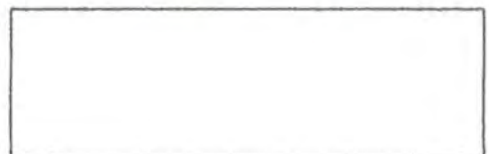

Responsable: Sandra Marcela Jaramillo M Fecha: Junio / 2001

Sistema de referencia 3 2 0 6 0 8 Tipo de ficha: Referente(s) Muestra Línea Empaque



Piezas: Contenedor	Línea: Ambientes	Artesanos:
Nombres: Contenedor Astromelias	Referencia: Contenedor Astromelias	
Oficio: Guadua	Largo(cm): 14 Ancho(cm): 5 Alto(cm): 17	Departamento: Quindío
Técnica: Cortes - ensamble	Diámetro(cm): cm	Peso(gt):
Recursos Naturales: Guadua/Lamina	Color: Natural	Localidad:
Materia prima: Guadua/Lamina	Certificado Hecho a Mano <input checked="" type="checkbox"/> No <input type="checkbox"/>	Vereda:
		Tipo de Población: Rural

Mercado Objetivo:	Costo	Precio
Producción/Mes:	Unitario: \$	Unitario: \$
Empaque: No disponible	P. Mayor: \$	P. Mayor: \$
Embalaje: No disponible	Empaque: No disponible	Empaque: No disponible

Observaciones:



Responsable: Sandra Marcela Jaramillo M

Fecha: /2001

Sistema de referencia 3 2 0 6 0 8 Tipo de ficha: Referente(s) Muestra Línea Empaque

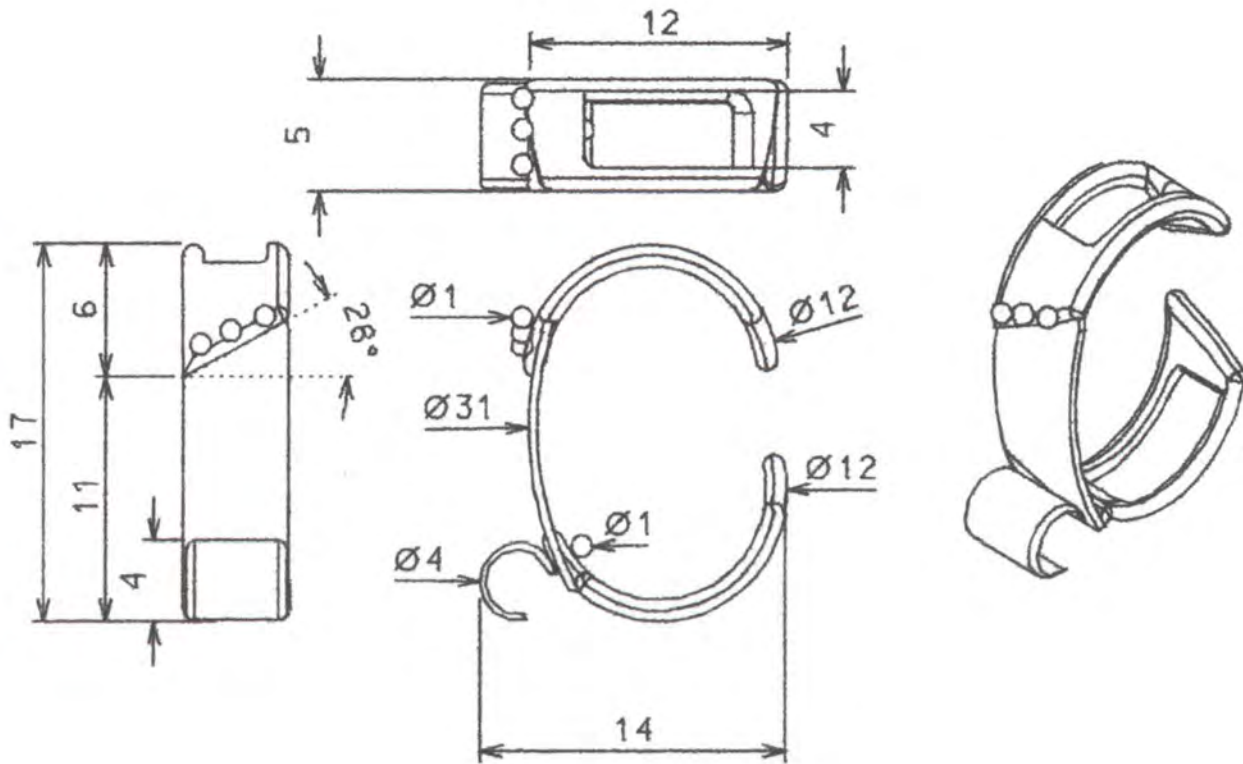

Piezas: Contenedor	Línea: Ambientes	Artesanos:
Nombres: Contenedor Astromelias	Referencia: Contenedor Astromelias	
Oficio: Guadua	Largo(cm): 14 Ancho(cm): 5 Alto(cm): 17	Departamento: Quindío
Técnica: Cortes - ensamble	Diámetro(cm): cm	Peso(gr):
Recursos Naturales: Guadua/Lamina	Color: Natural	Localidad:
Materia prima: Guadua/Lamina	Certificado Hecho a Mano <input checked="" type="checkbox"/> No <input type="checkbox"/>	Vereda:
		Tipo de Población: Rural

Mercado Objetivo:	Costo	Precio
Producción/Mes:	Unitario: \$	Unitario: \$
Empaque: No disponible	P. Mayor: \$	P. Mayor: \$
Embalaje: No disponible	Empaque: No disponible	Empaque: No disponible

Observaciones:

Plano 1/4
Plano General

Responsable: Sandra Marcela Jaramillo M

Fecha: /2001

Sistema de referencia 3 2 0 6 0 8 Tipo de ficha: Referente(s) Muestra Línea Empaque

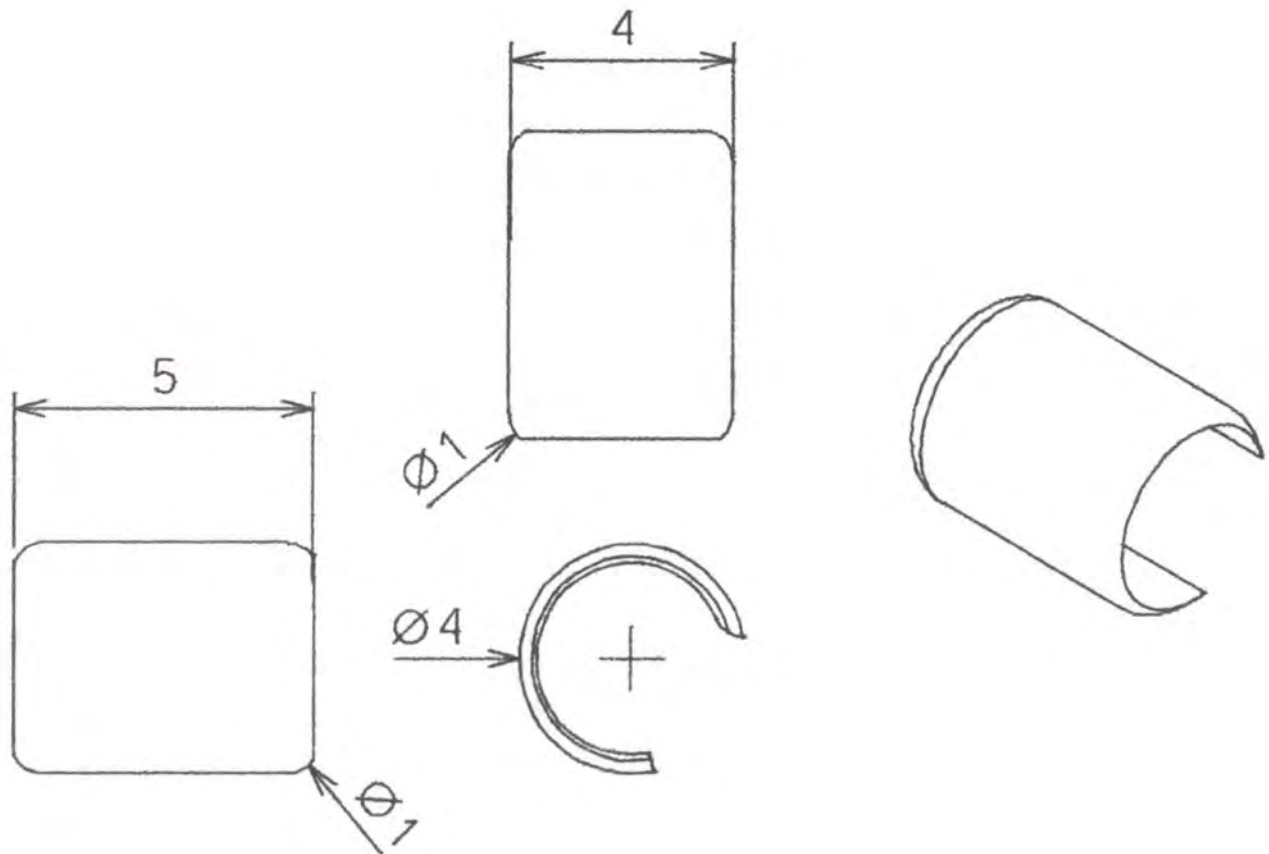

Piezas: Contenedor	Línea: Ambientes	Artesanos:
Nombres: Contenedor Astromelias	Referencia: Contenedor Astromelias	
Oficio: Guadua	Largo(cm):14 Ancho(cm)5 Alto(cm):17	Departamento: Quindío
Técnica: Cortes - ensamble	Diámetro(cm): cm	Peso(gr):
Recursos Naturales: Guadua/Lamina	Color: Natural	Vereda:
Materia prima: Guadua/Lamina	Certificado Hecho a Mano <input checked="" type="checkbox"/> No <input type="checkbox"/>	Tipo de Población: Rural

Mercado Objetivo:	Costo	Precio
Producción/Mes:	Unitario: \$	Unitario: \$
Empaque: No disponible	P. Mayor: \$	P. Mayor: \$
Embalaje: No disponible	Empaque: No disponible	Empaque: No disponible

Observaciones:

Plano 2/4
Bambú

Responsable: Sandra Marcela Jaramillo M

Fecha: /2001

Sistema de referencia 3 2 0 6 0 8 Tipo de ficha: Referente(s) Muestra Línea Empaque

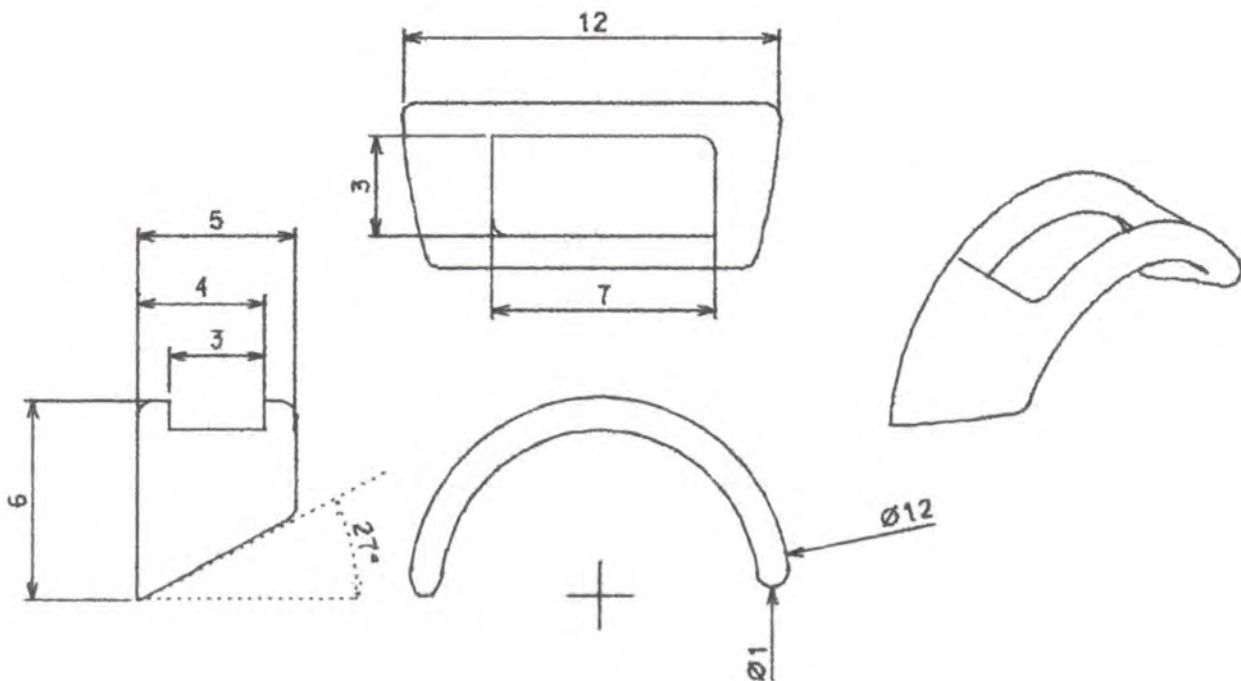

Piezas: Contenedor	Línea: Ambientes	Artesanos:
Nombres: Contenedor Astromelias	Referencia: Contenedor Astromelias	
Oficio: Guadua	Largo(cm): 14 Ancho(cm): 5 Alto(cm): 17	Departamento: Quindío
Técnica: Cortes - ensamble	Diámetro(cm): cm	Peso(gr):
Recursos Naturales: Guadua/Lamina	Color: Natural	Vereda:
Materia prima: Guadua/Lamina	Certificado Hecho a Mano <input checked="" type="checkbox"/> No <input type="checkbox"/>	Tipo de Población: Rural

Mercado Objetivo:	Costo	Precio
Producción/Mes:	Unitario: \$	Unitario: \$
Empaque: No disponible	P. Mayor: \$	P. Mayor: \$
Embalaje: No disponible	Empaque: No disponible	Empaque: No disponible

Observaciones:

Plano $\frac{3}{4}$
Pieza Superior Guadua

Responsable: Sandra Marcela Jaramillo M

Fecha: /2001

Sistema de referencia 3 2 0 6 0 8 Tipo de ficha: Referente(s) Muestra Línea Empaque

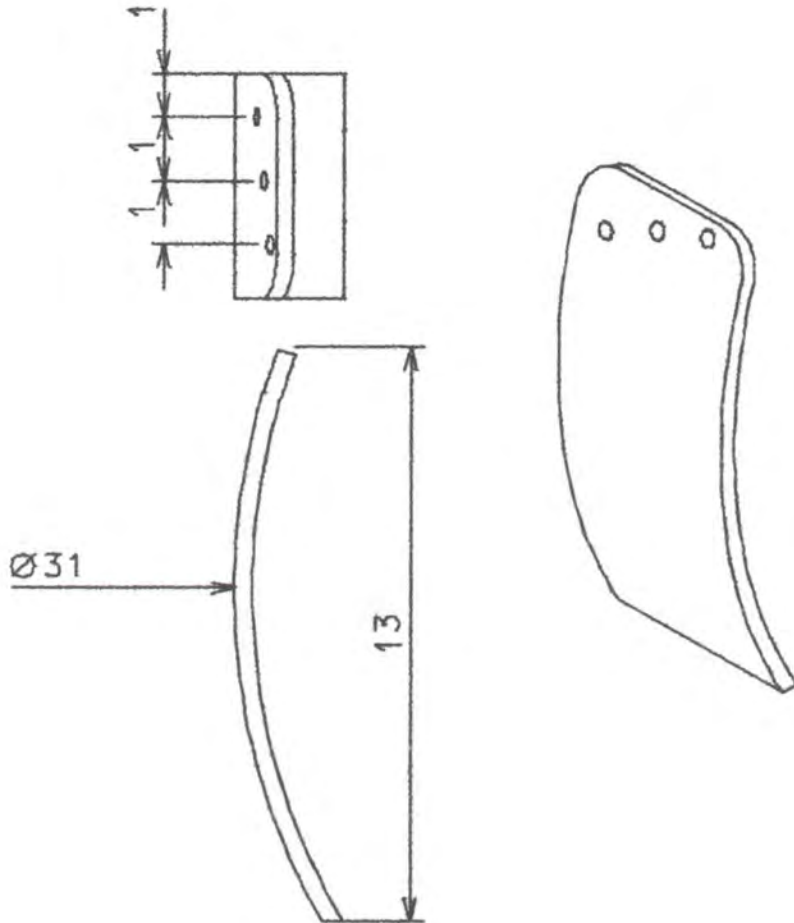

Piezas: Contenedor	Línea: Ambientes	Artesanos:
Nombres: Contenedor Astromelias	Referencia: Contenedor Astromelias	
Oficio: Guadua	Largo(cm):14 Ancho(cm):5 Alto(cm):17	Departamento: Quindío
Técnica: Cortes - ensamble	Diámetro(cm): cm	Peso(gr):
Recursos Naturales: Guadua/Lamina	Color: Natural	Localidad:
Materia prima: Guadua/Lamina	Certificado Hecho a Mano <input checked="" type="checkbox"/> Sí <input type="checkbox"/> No	Vereda:
		Tipo de Población: Rural

Mercado Objetivo:	Costo	Precio
Producción/Mes:	Unitario: \$	Unitario: \$
Empaque: No disponible	P. Mayor: \$	P. Mayor: \$
Embalaje: No disponible	Empaque: No disponible	Empaque: No disponible

Observaciones:

Plano 4/4
Platina

Responsable: Sandra Marcela Jaramillo M

Fecha: /2001

Sistema de referencia 3 2 0 6 0 8 Tipo de ficha: Referente(s) Muestra Línea Empaque

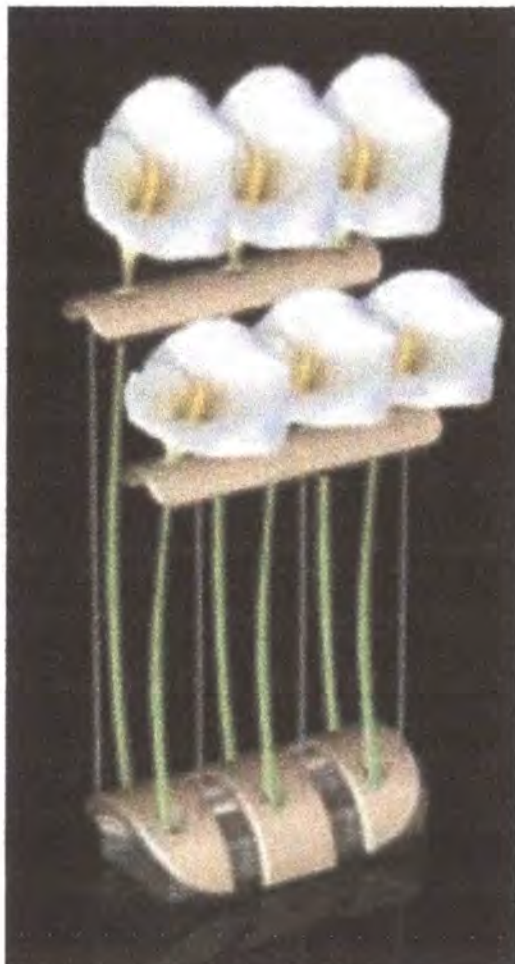

Piezas: Contenedor	Línea: Ambientes	Artesanos:
Nombres: Contenedor Cartuchos	Referencia: Contenedor Cartuchos	
Oficio: Guadua	Largo(cm):12 Ancho(cm)22 Alto(cm):40	Departamento: Quindío
Técnica: Cortes - ensamble	Diámetro(cm): cm	Peso(gr):
Recursos Naturales: Guadua/Bambú/Al	Color: Natural	Localidad:
Materia prima: Guadua/Bambu/ Acero Ino	Certificado Hecho a Mano <input checked="" type="checkbox"/> No <input type="checkbox"/>	Vereda:
		Tipo de Población: Rural

Mercado Objetivo:	Costo	Precio
Producción/Mes:	Unitario: \$	Unitario: \$
Empaque: No disponible	P. Mayor: \$	P. Mayor: \$
Embalaje: No disponible	Empaque: No disponible	Empaque: No disponible

Observaciones:



Responsable: Sandra Marcela Jaramillo M

Fecha: /2001

Sistema de referencia 3 2 0 6 0 8 Tipo de ficha: Referente(s) Muestra Línea Empaque

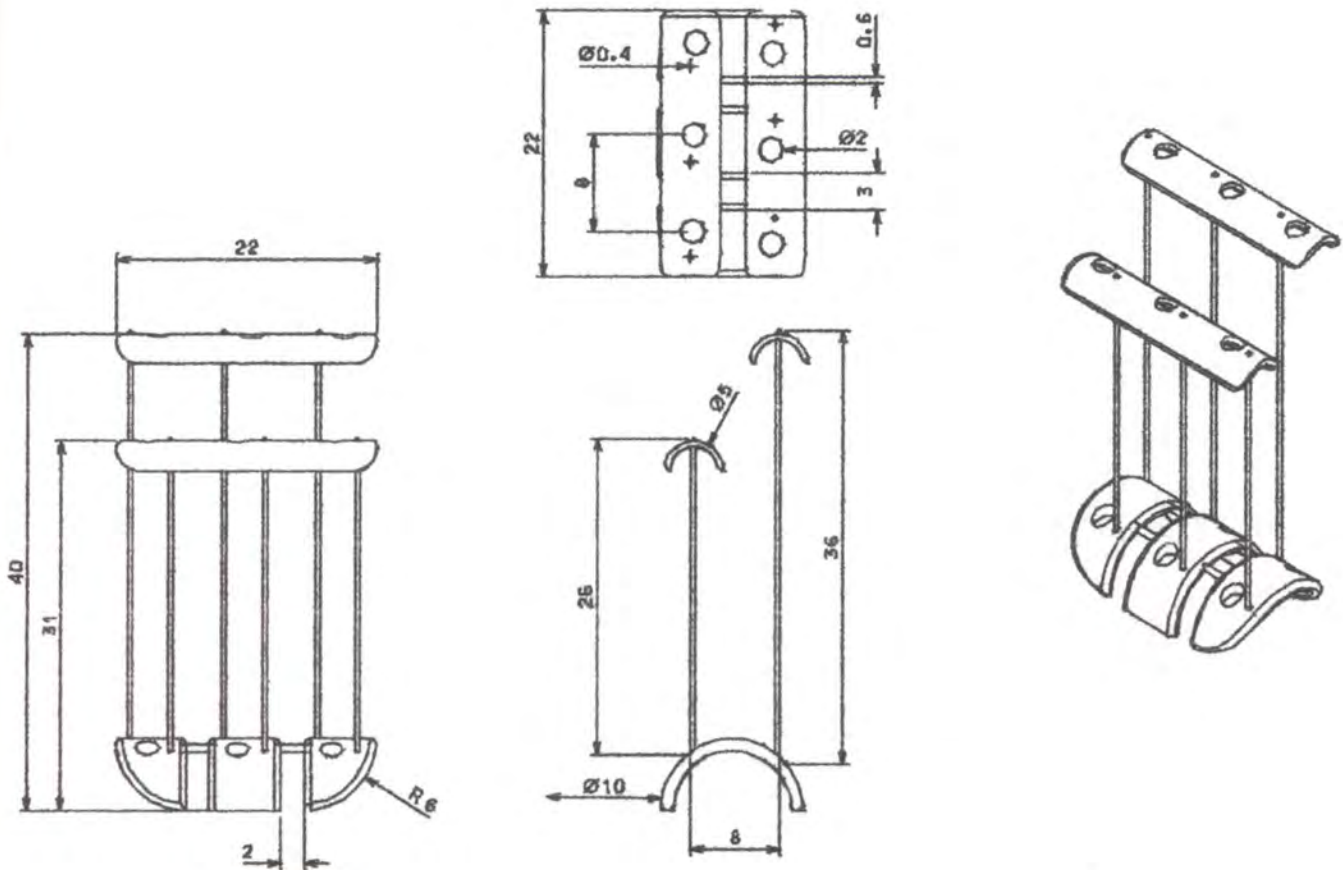

Piezas: Contenedor	Línea: Ambientes	Artesanos:
Nombres: Contenedor Cartuchos	Referencia: Contenedor Cartuchos	
Oficio: Guadua	Largo(cm): 12 Ancho(cm): 22 Alto(cm): 40	Departamento: Quindío
Técnica: Cortes - ensamble	Díámetro(cm): cm	Peso(gr):
Recursos Naturales: Guadua/Bambú/Al	Color: Natural	Vereda:
Materia prima: Guadua/Bambu/ Acero Ino	Certificado Hecho a Mano <input checked="" type="checkbox"/> No <input type="checkbox"/>	Tipo de Población: Rural

Mercado Objetivo:	Costo	Precio
Producción/Mes:	Unitario: \$	Unitario: \$
Empaque: No disponible	P. Mayor: \$	P. Mayor: \$
Embalaje: No disponible	Empaque: No disponible	Empaque: No disponible

Observaciones:

Plano 1/4
Plano General

Responsable: Sandra Marcela Jaramillo M

Fecha: /2001

Sistema de referencia Tipo de ficha: Referente(s) Muestra Línea Empaque

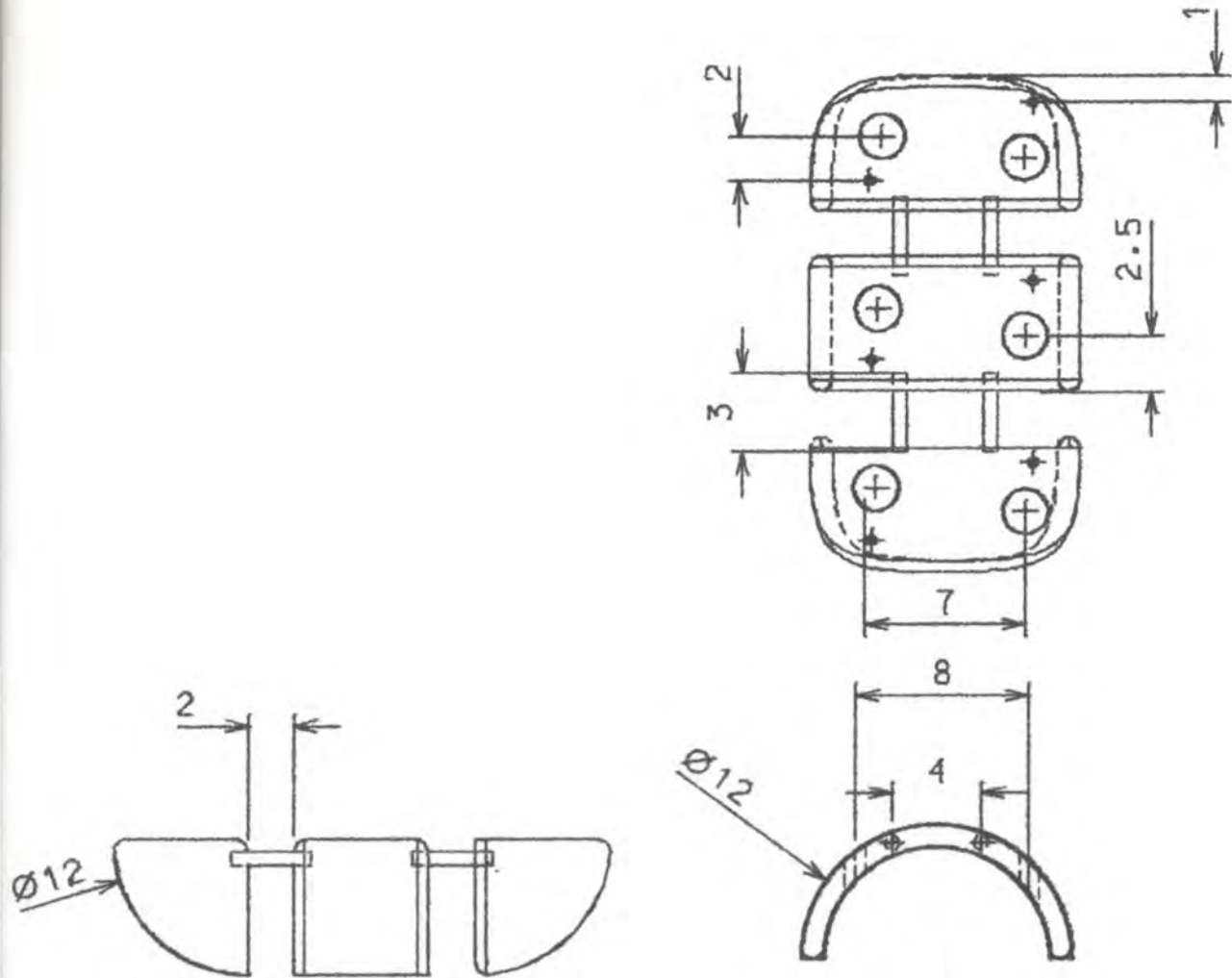

Piezas: Contenedor	Línea: Ambientes	Artesanos:
Nombres: Contenedor Cartuchos	Referencia: Contenedor Cartuchos	
Oficio: Guadua	Largo(cm):12 Ancho(cm):22 Alto(cm):40	Departamento: Quindío
Técnica: Cortes - ensamble	Diámetro(cm): cm	Peso(gr):
Recursos Naturales: Guadua/Bambu/Al	Color: Natural	Vereda:
Materia prima: Guadua/Bambu/ Acero Ino	Certificado Hecho a Mano <input checked="" type="checkbox"/> No <input type="checkbox"/>	Tipo de Población: Rural

Mercado Objetivo:	Costo	Precio
Producción/Mes:	Unitario: \$	Unitario: \$
Empaque: No disponible	P. Mayor: \$	P. Mayor: \$
Embalaje: No disponible	Empaque: No disponible	Empaque: No disponible

Observaciones:

Plano 2/4
Base Inferior

Responsable: Sandra Marcela Jaramillo M Fecha: /2001
 Sistema de referencia 320608 Tipo de ficha: Referente(s) Muestra Línea Empaque

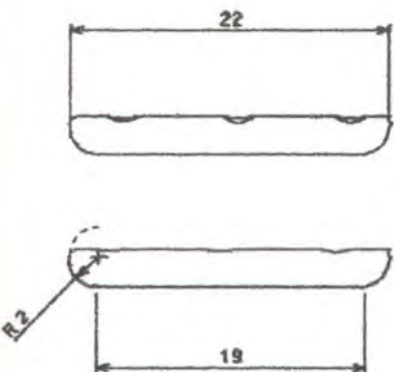
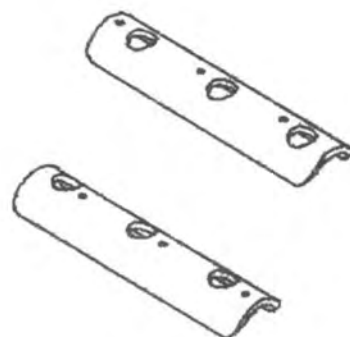
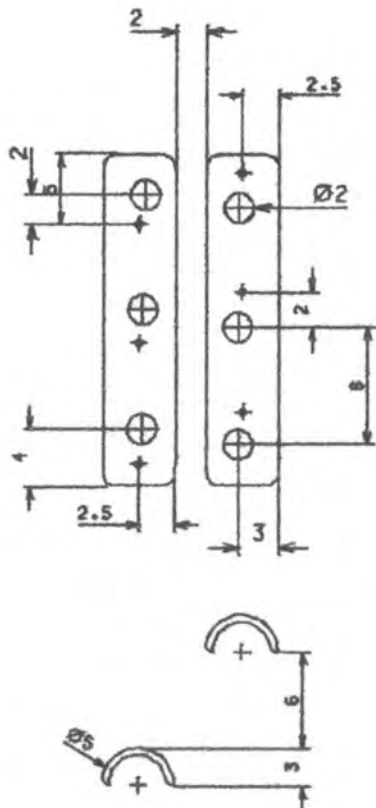

Piezas: Contenedor	Línea: Ambientes	Artesanos:	
Nombres: Contenedor Cartuchos	Referencia: Contenedor Cartuchos		
Oficio: Guadua	Largo(cm):	Ancho(cm):	Departamento: Quindío
Técnica: Cortes - ensamble	Diámetro(cm): cm	Peso(gr):	Localidad:
Recursos Naturales: Guadua/Bambú/Al	Color: Natural	Vereda:	
Materia prima: Guadua/Bambú/ Acero Ino	Certificado Hecho a Mano <input checked="" type="checkbox"/> No <input type="checkbox"/>	Tipo de Población: Rural	

Mercado Objetivo:	Costo	Precio
Producción/Mes:	Unitario: \$	Unitario: \$
Empaque: No disponible	P. Mayor: \$	P. Mayor: \$
Embalaje: No disponible	Empaque: No disponible	Empaque: No disponible

Observaciones:

Plano 3/4
Base Superior

Responsable: Sandra Marcela Jaramillo M Fecha: /2001
 Sistema de referencia 3 2 0 6 0 8 Tipo de ficha: Referente(s) Muestra Línea Empaque

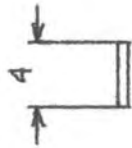

4 Varillas de 6 mm
de diámetro

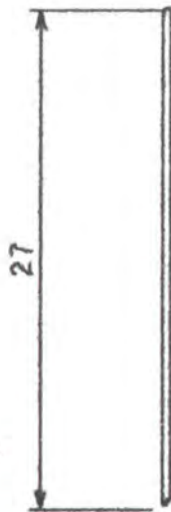

3 Varillas de 6 mm
de diámetro



3 Varillas de 6 mm
de diámetro

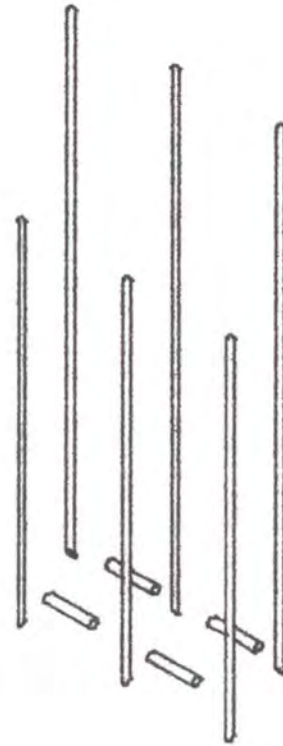

Piezas: Contenedor	Línea: Ambientes	Artesanos:
Nombres: Contenedor Cartuchos	Referencia: Contenedor Cartuchos	
Oficio: Guadua	Largo(cm):12 Ancho(cm)22 Alto(cm):40	Departamento: Quindío
Técnica: Cortes - ensamble	Diámetro(cm): cm	Peso(gr):
Recursos Naturales: Guadua/Bambú/Al	Color: Natural	Localidad:
Materia prima: Guadua/Bambu/ Acero Ino	Certificado Hecho a Mano <input checked="" type="checkbox"/> No <input type="checkbox"/>	Vereda:
		Tipo de Población: Rural

Mercado Objetivo:	Costo	Precio
Producción/Mes:	Unitario: \$	Unitario: \$
Empaque: No disponible	P. Mayor: \$	P. Mayor: \$
Embalaje: No disponible	Empaque: No disponible	Empaque: No disponible

Observaciones:

Plano 4/4
Acero Inoxidable

Responsable: Sandra Marcela Jaramillo M

Fecha: /2001

Sistema de referencia 3 2 0 6 0 8 Tipo de ficha: Referente(s) Muestra Línea Empaque

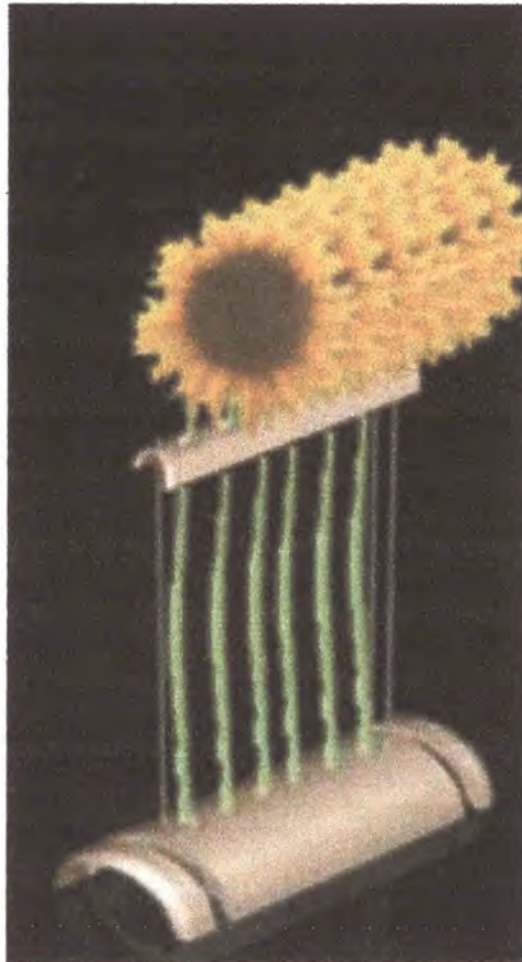

Piezas: Contenedor	Línea: Ambientes	Artesanos:
Nombres: Contenedor Girasoles	Referencia: Contenedor Girasoles	
Oficio: Guadua	Largo(cm):36 Ancho(cm)12 Alto(cm):41	Departamento: Quindío
Técnica: Cortes - ensamble	Diámetro(cm): cm	Peso(g):
Recursos Naturales: Guadua/Bambú/Al	Color: Natural	Localidad:
Materia prima: Guadua/Bambú/Acero lno	Certificado Hecho a ManoSí <input checked="" type="checkbox"/> No <input type="checkbox"/>	Vereda:
		Tipo de Población: Rural

Mercado Objetivo:	Costo	Precio
Producción/Mes:	Unitario: \$	Unitario: \$
Empaque: No disponible	P. Mayor: \$	P. Mayor: \$
Embalaje: No disponible	Empaque: No disponible	Empaque: No disponible

Observaciones:

Responsable: Sandra Marcela Jaramillo M

Fecha: /2001

Sistema de referencia 3 2 0 6 0 8 Tipo de ficha: Referente(s) Muestra Línea Empaque

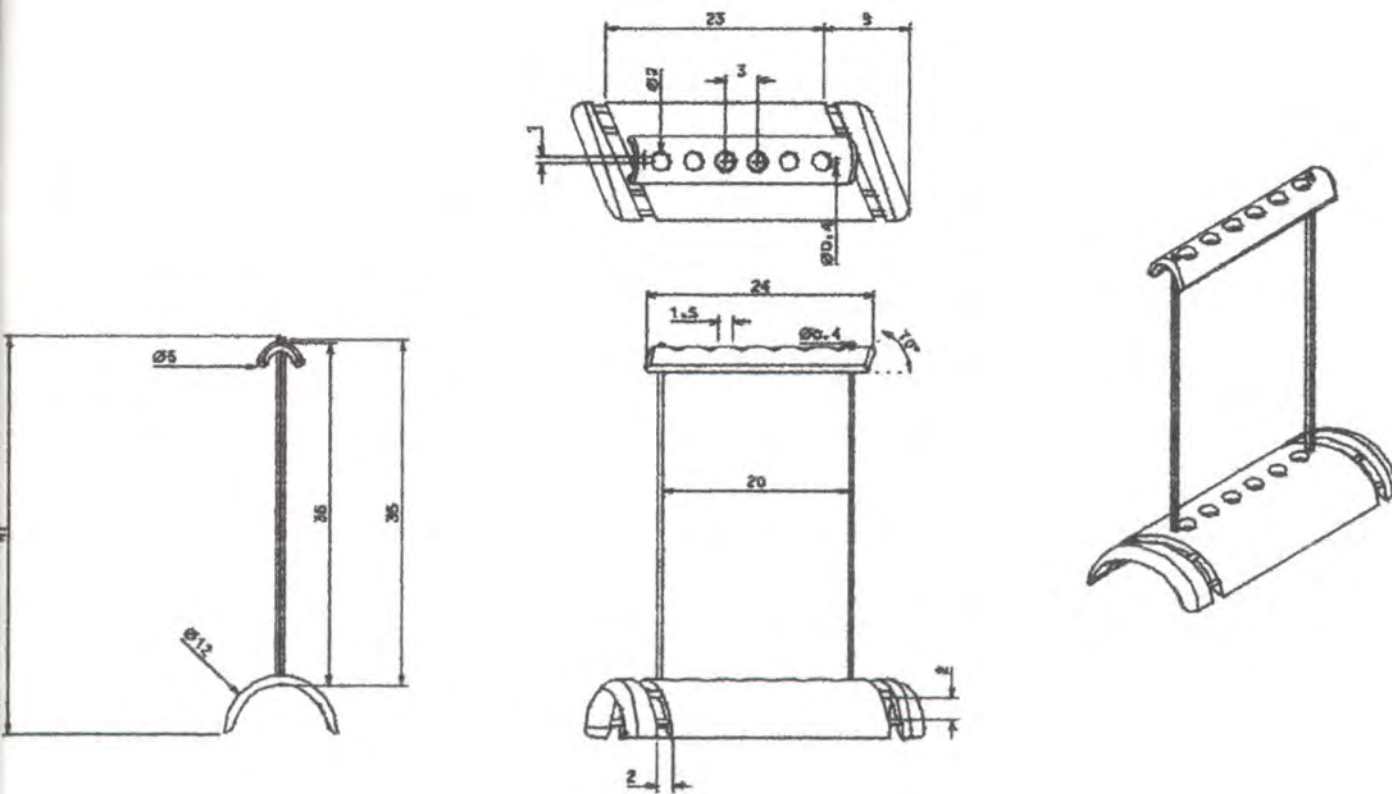

Piezas: Contenedor	Línea: Ambientes	Artisanos:
Nombres: Contenedor Girasoles	Referencia: Contenedor Girasoles	
Oficio: Guadua	Largo(cm):36 Ancho(cm):12 Alto(cm):41	Departamento: Quindío
Técnica: Cortes - ensamble	Diámetro(cm): cm	Peso(gr):
Recursos Naturales: Guadua/Bambú/AI	Color: Natural	Localidad:
Materia prima: Guadua/Bambú/Acero Ino	Certificado Hecho a Mano <input checked="" type="checkbox"/> No <input type="checkbox"/>	Vereda:
		Tipo de Población: Rural

Mercado Objetivo:	Costo	Precio
Producción/Mes:	Unitario: \$	Unitario: \$
Empaque: No disponible	P. Mayor: \$	P. Mayor: \$
Embalaje: No disponible	Empaque: No disponible	Empaque: No disponible

Observaciones:

Plano 1/4
Plano General

Responsable: Sandra Marcela Jaramillo M

Fecha: /2001

Sistema de referencia 3 2 0 6 0 8 Tipo de ficha: Referente(s) Muestra Línea Empaque

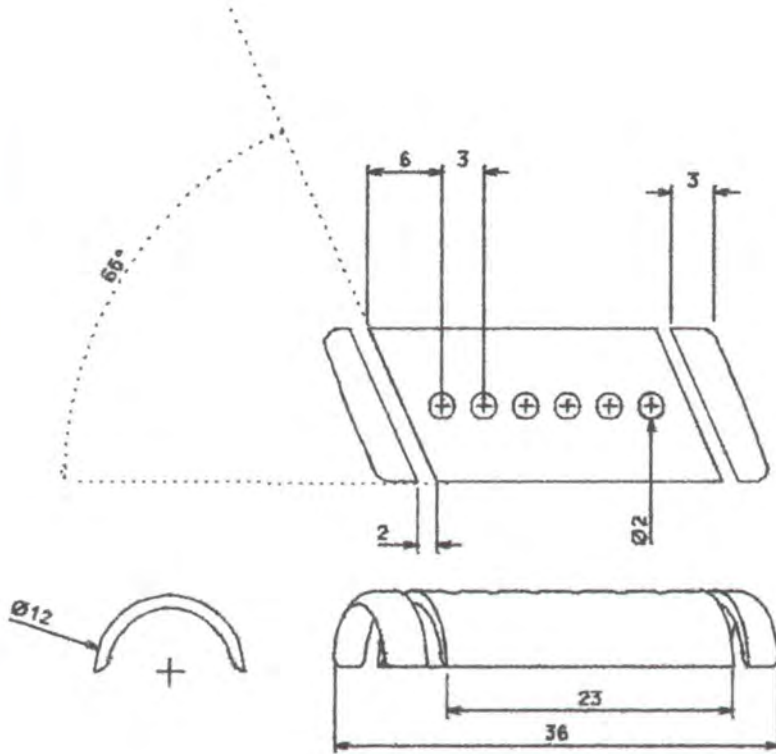

Piezas: Contenedor	Línea: Ambientes	Artesanos:
Nombres: Contenedor Girasoles	Referencia: Contenedor Girasoles	
Oficio: Guadua	Largo(cm):36 Ancho(cm)12 Alto(cm):41	Departamento: Quindío
Técnica: Cortes - ensamble	Diámetro(cm): cm	Peso(gr):
Recursos Naturales: Guadua/Bambú/Al	Color: Natural	Vereda:
Materia prima: Guadua/Bambú/Acero Ino	Certificado Hecho a Mano <input checked="" type="checkbox"/> No <input type="checkbox"/>	Tipo de Población: Rural

Mercado Objetivo:	Costo	Precio
Producción/Mes:	Unitario: \$	Unitario: \$
Empaque: No disponible	P. Mayor: \$	P. Mayor: \$
Embalaje: No disponible	Empaque: No disponible	Empaque: No disponible

Observaciones:

Plano 2/4
Base en Guadua

Responsable: Sandra Marcela Jaramillo M

Fecha: /2001

Sistema de referencia 3 2 0 6 0 8 Tipo de ficha: Referente(s) Muestra Línea Empaque

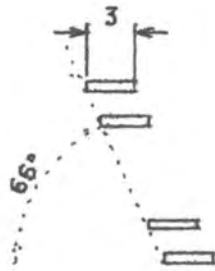

8 varillas de 6 mm

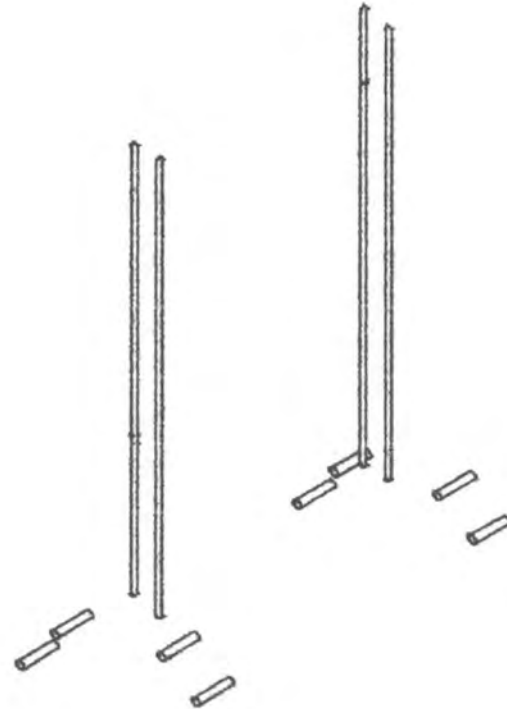
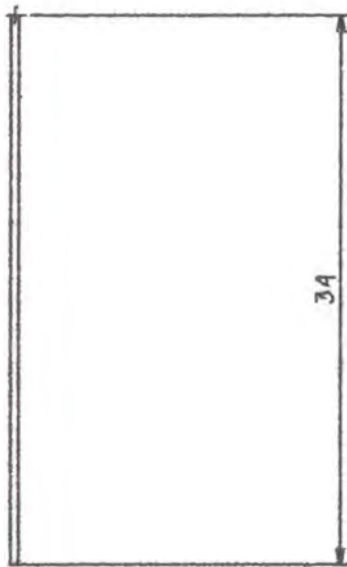

4 varillas de 4 mm

Piezas: Contenedor	Línea: Ambientes	Artesanos:
Nombres: Contenedor Girasoles	Referencia: Contenedor Girasoles	
Oficio: Guadua	Largo(cm):34 Ancho(cm):	Departamento: Quindío
Técnica: Cortes - ensamble	Diámetro(cm):4 mm	Peso(gr):
Recursos Naturales: Guadua/Bambú/Al	Color: Natural	Vereda:
Materia prima: Guadua/Bambú/Acero Ino	Certificado Hecho a Mano <input checked="" type="checkbox"/> No <input type="checkbox"/>	Tipo de Población: Rural

Mercado Objetivo:	Costo	Precio
Producción/Mes:	Unitario: \$	Unitario: \$
Empaque: No disponible	P. Mayor: \$	P. Mayor: \$
Embalaje: No disponible	Empaque: No disponible	Empaque: No disponible

Observaciones:

Plano 3/4
Acero inoxidable

Responsable: Sandra Marcela Jaramillo M

Fecha: /2001

Sistema de referencia 3 2 0 6 0 8 Tipo de ficha: Referente(s) Muestra Línea Empaque

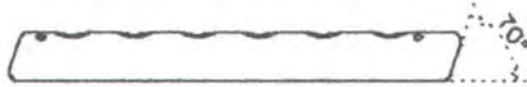
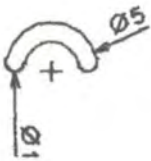
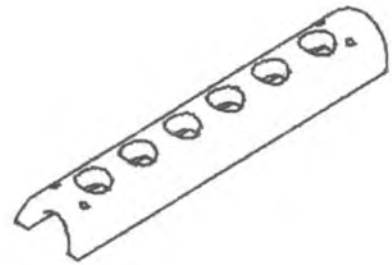
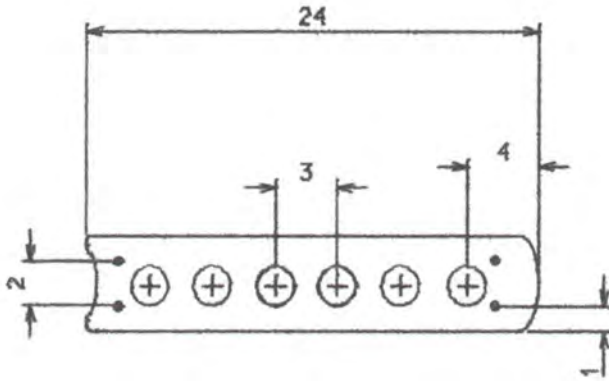

Piezas: Contenedor	Línea: Ambientes	Artesanos:	
Nombres: Contenedor Girasoles	Referencia: Contenedor Girasoles		
Oficio: Guadua	Largo(cm):24 Ancho(cm):4	Alto(cm):5	Departamento: Quindío
Técnica: Cortes - ensamble	Diámetro(cm): cm	Peso (gr):	Localidad:
Recursos Naturales: Guadua/Bambú/Al	Color: Natural	Vereda:	
Materia prima: Guadua/Bambú/Acero Ino	Certificado Hecho a Mano <input checked="" type="checkbox"/> No <input type="checkbox"/>	Tipo de Población: Rural	

Mercado Objetivo:	Costo	Precio
Producción/Mes:	Unitario: \$	Unitario: \$
Empaque: No disponible	P. Mayor: \$	P. Mayor: \$
Embalaje: No disponible	Empaque: No disponible	Empaque: No disponible

Observaciones:

Plano 4/4
Base Superior

Responsable: Sandra Marcela Jaramillo M

Fecha: /2001

Sistema de referencia 3 2 0 6 0 8 Tipo de ficha: Referente(s) Muestra Línea Empaque



Piezas: Contenedor	Línea: Ambientes	Artesanos:
Nombres: Contenedor Gerberas	Referencia: Contenedor Gerberas	
Oficio: Guadua	Largo(cm):21 Ancho(cm)6 Alto(cm):27	Departamento: Quindío
Técnica: Cortes - ensamble	Diámetro(cm): cm	Peso(gr):
Recursos Naturales: Guadua/Acero Ino	Color: Natural	Localidad:
Materia prima: Guadua/Acero Ino	Certificado Hecho a Mano Sí <input checked="" type="checkbox"/> No <input type="checkbox"/>	Vereda:
		Tipo de Población: Rural

Mercado Objetivo:	Costo	Precio
Producción/Mes:	Unitario: \$	Unitario: \$
Empaque: No disponible	P. Mayor: \$	P. Mayor: \$
Embalaje: No disponible	Empaque: No disponible	Empaque: No disponible

Observaciones:

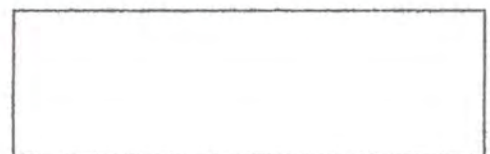

Responsable: Sandra Marcela Jaramillo M

Fecha: /2001

Sistema de referencia 3 2 0 6 0 8 Tipo de ficha: Referente(s) Muestra Línea Empaque

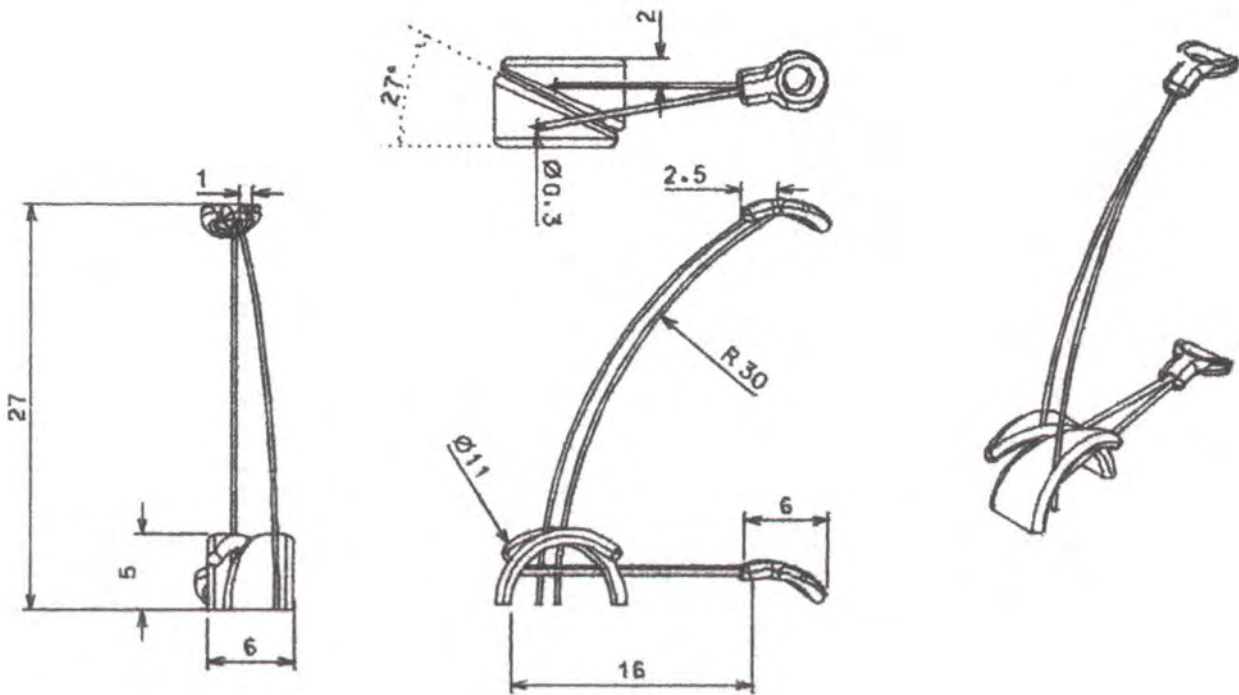

Piezas: Contenedor	Línea: Ambientes	Artesanos:
Nombres: Contenedor Gerberas	Referencia: Contenedor Gerberas	
Oficio: Guadua	Largo(cm):21 Ancho(cm):6 Alto(cm):27	Departamento: Quindío
Técnica: Cortes - ensamble	Diámetro(cm): cm	Peso(gr):
Recursos Naturales: Guadua/Acero Ino	Color: Natural	Vereda:
Materia prima: Guadua/Acero ino	Certificado Hecho a Mano <input checked="" type="checkbox"/> No <input type="checkbox"/>	Tipo de Población: Rural

Mercado Objetivo:	Costo	Precio
Producción/Mes:	Unitario: \$	Unitario: \$
Empaque: No disponible	P. Mayor: \$	P. Mayor: \$
Embalaje: No disponible	Empaque: No disponible	Empaque: No disponible

Observaciones:

Plano 1 / 5
Plano General

Responsable: Sandra Marcela Jaramillo M

Fecha: /2001

Sistema de referencia 3 2 0 6 0 8 Tipo de ficha: Referente(s) Muestra Línea Empaque

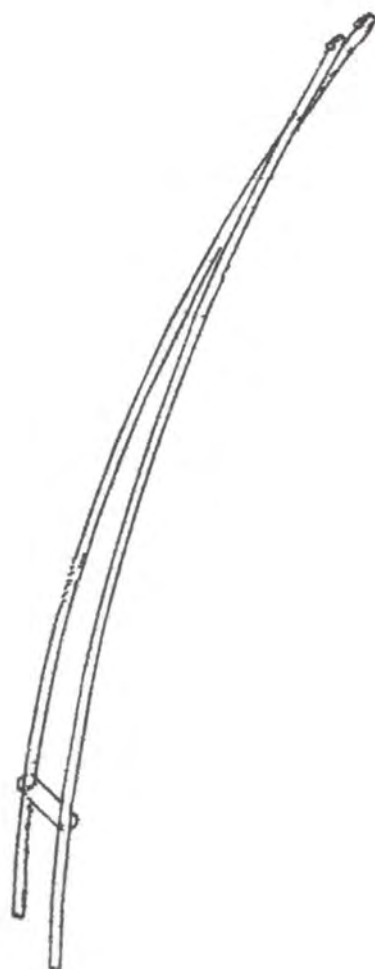
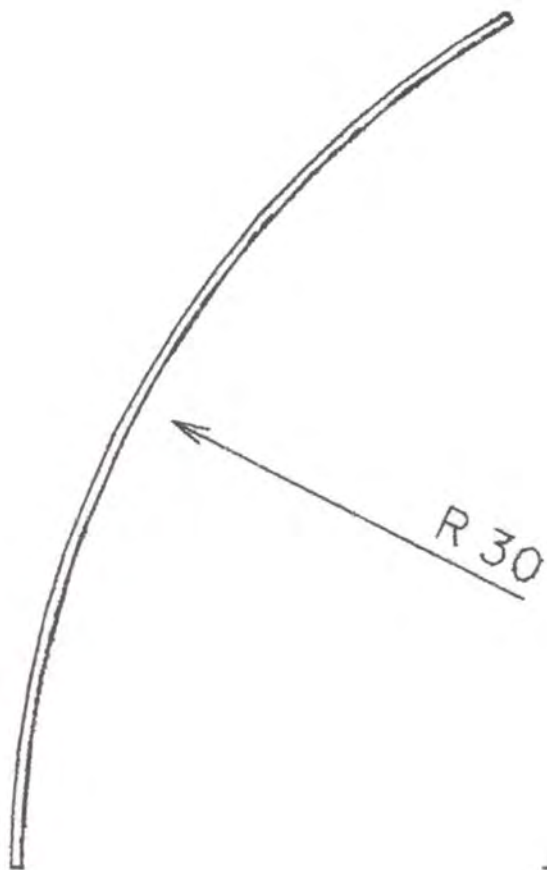

+

Dos Piezas

Piezas: Contenedor	Línea: Ambientes	Artesanos:
Nombres: Contenedor Gerberas	Referencia: Contenedor Gerberas	
Oficio: Guadua	Largo(cm): Ancho(cm) Alto(cm):	Departamento: Quindío
Técnica: Cortes - ensamble	Diámetro(cm): cm	Peso(gr): Localidad:
Recursos Naturales: Guadua/Acero Ino	Color: Natural	Vereda:
Materia prima: Guadua/Acero ino	Certificado Hecho a Mano <input checked="" type="checkbox"/> Sí <input type="checkbox"/> No	Tipo de Población: Rural

Mercado Objetivo:	Costo	Precio
Producción/Mes:	Unitario: \$	Unitario: \$
Empaque: No disponible	P. Mayor: \$	P. Mayor: \$
Embalaje: No disponible	Empaque: No disponible	Empaque: No disponible

Observaciones:

Plano 2/5
Acero inoxidable

Responsable: Sandra Marcela Jaramillo M

Fecha: /2001

Sistema de referencia 3 2 0 6 0 8 Tipo de ficha: Referente(s) Muestra Línea Empaque

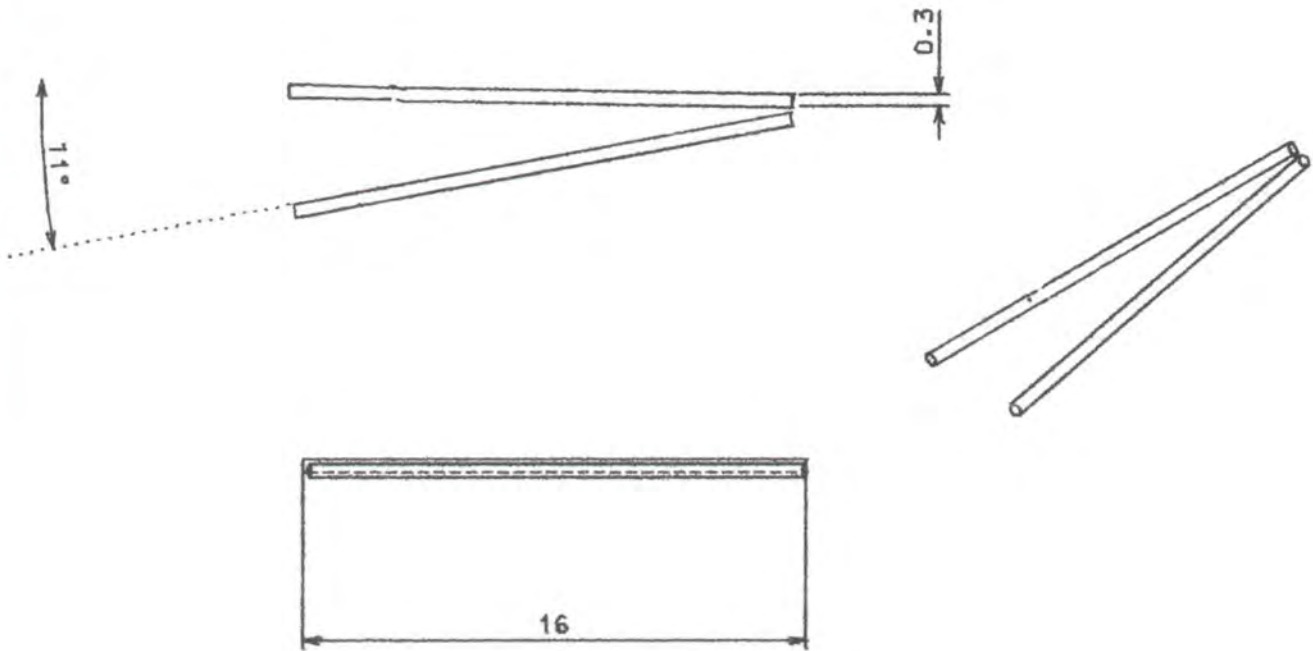

Piezas: Contenedor	Línea: Ambientes	Artesanos:
Nombres: Contenedor Gerberas	Referencia: Contenedor Gerberas	
Oficio: Guadua	Largo(cm):21 Ancho(cm):6 Alto(cm):27	Departamento: Quindío
Técnica: Cortes - ensamble	Diámetro(cm): cm	Peso(gr):
Recursos Naturales: Guadua/Acero Ino	Color: Natural	Vereda:
Materia prima: Guadua/Acero Ino	Certificado Hecho a Mano <input checked="" type="checkbox"/> No <input type="checkbox"/>	Tipo de Población: Rural

Mercado Objetivo:	Costo	Precio
Producción/Mes:	Unitario: \$	Unitario: \$
Empaque: No disponible	P. Mayor: \$	P. Mayor: \$
Embalaje: No disponible	Empaque: No disponible	Empaque: No disponible

Observaciones:

Plano 3/5
Acero inoxidable
Parte Inferior

Responsable: Sandra Marcela Jaramillo M

Fecha: /2001

Sistema de referencia Tipo de ficha: Referente(s) Muestra Línea Empaque

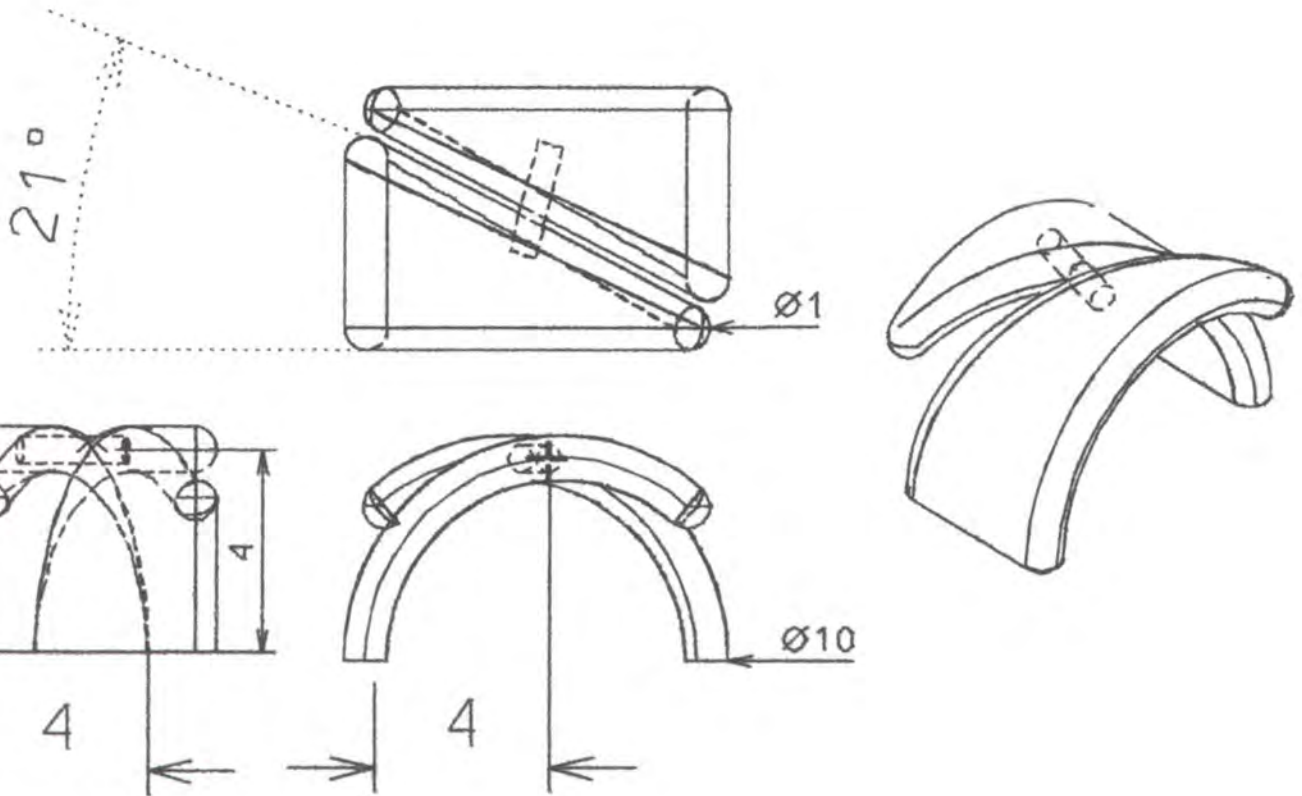

Piezas: Contenedor	Línea: Ambientes	Artesanos:	
Nombres: Contenedor Gerberas	Referencia: Contenedor Gerberas		
Oficio: Guadua	Largo(cm):21 Ancho(cm):6 Alto(cm):27	Departamento: Quindío	
Técnica: Cortes - ensamble	Diámetro(cm): cm	Peso(gr):	
Recursos Naturales: Guadua/Acero Ino	Color: Natural	Vereda:	
Materia prima: Guadua/Acero ino	Certificado Hecho a Mano: <input checked="" type="checkbox"/> Sí <input type="checkbox"/> No	Tipo de Población: Rural	

Mercado Objetivo:	Costo	Precio
Producción/Mes:	Unitario: \$	Unitario: \$
Empaque: No disponible	P. Mayor: \$	P. Mayor: \$
Embalaje: No disponible	Empaque: No disponible	Empaque: No disponible

Observaciones:

Plano 4 / 5
Base guadua inferior

Responsable: Sandra Marcela Jaramillo M

Fecha: /2001

Sistema de referencia 3 2 0 6 0 8 Tipo de ficha: Referente(s) Muestra Línea Empaque

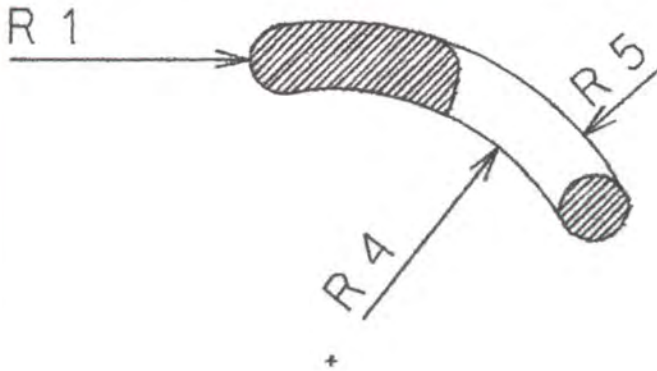
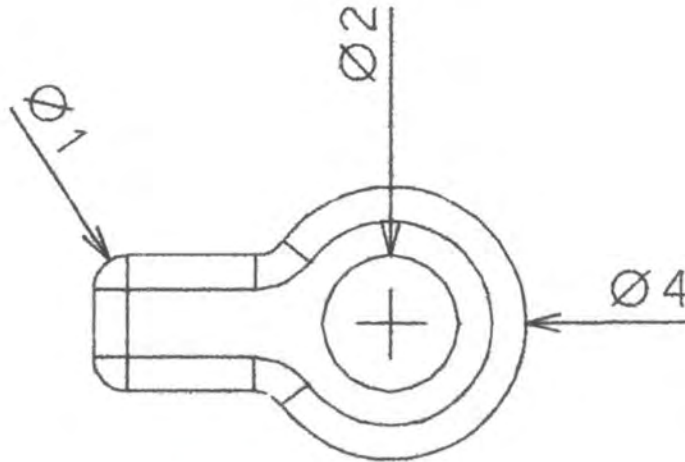

Piezas: Contenedor	Línea: Ambientes	Artesanos:
Nombres: Contenedor Gerberas	Referencia: Contenedor Gerberas	
Oficio: Guadua	Largo(cm):	Ancho(cm):
Técnica: Cortes - perforación	Alto(cm):	Departamento: Quindío
Recursos Naturales: Guadua	Diámetro(cm): cm	Peso(gr):
Materia prima: Guadua	Color: Natural	Localidad:
	Certificado Hecho a Mano <input checked="" type="checkbox"/> No <input type="checkbox"/>	Vereda:
		Tipo de Población: Rural

Mercado Objetivo:	Costo	Precio
Producción/Mes:	Unitario: \$	Unitario: \$
Empaque: No disponible	P. Mayor: \$	P. Mayor: \$
Embalaje: No disponible	Empaque: No disponible	Empaque: No disponible

Observaciones:

Plano 5/5
Pieza Superior Guadua

Responsable: Sandra Marcela Jaramillo M

Fecha: /2001

Sistema de referencia Tipo de ficha: Referente(s) Muestra Línea Empaque

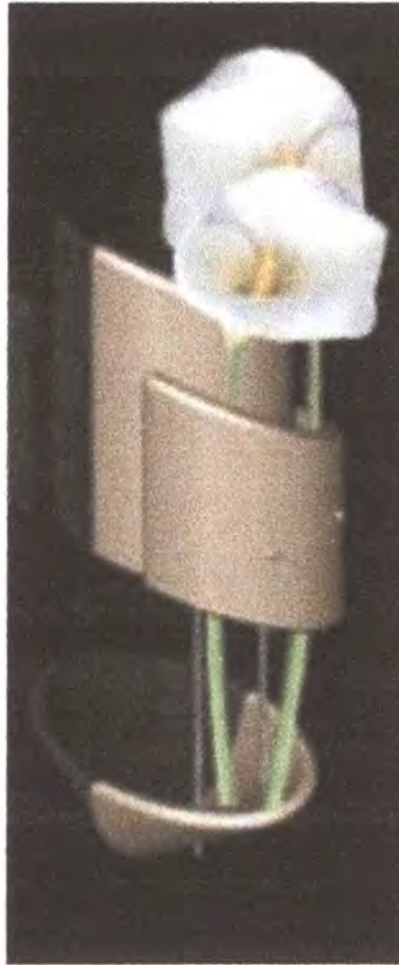

Piezas: Contenedor	Línea: Ambientes	Artesanos:
Nombres: Contenedor Heliconias	Referencia: Contenedor Heliconias	
Oficio: Guadua	Largo(cm):10 Ancho(cm) Alto(cm):40	Departamento: Quindío
Técnica: Cortes - ensamble	Diámetro(cm):12 cm	Peso(gr):
Recursos Naturales: Guadua/Acero In	Color: Natural	Localidad:
Materia prima: Guadua/Acero Ino	Certificado Hecho a Mano <input checked="" type="checkbox"/> No <input type="checkbox"/>	Vereda:
		Tipo de Población: Rural

Mercado Objetivo:	Costo	Precio
Producción/Mes:	Unitario: \$	Unitario: \$
Empaque: No disponible	P. Mayor: \$	P. Mayor: \$
Embalaje: No disponible	Empaque: No disponible	Empaque: No disponible

Observaciones:

Responsable: Sandra Marcela Jaramillo M

Fecha: /2001

Sistema de referencia 3 2 0 6 0 8 Tipo de ficha: Referente(s) Muestra Línea Empaque

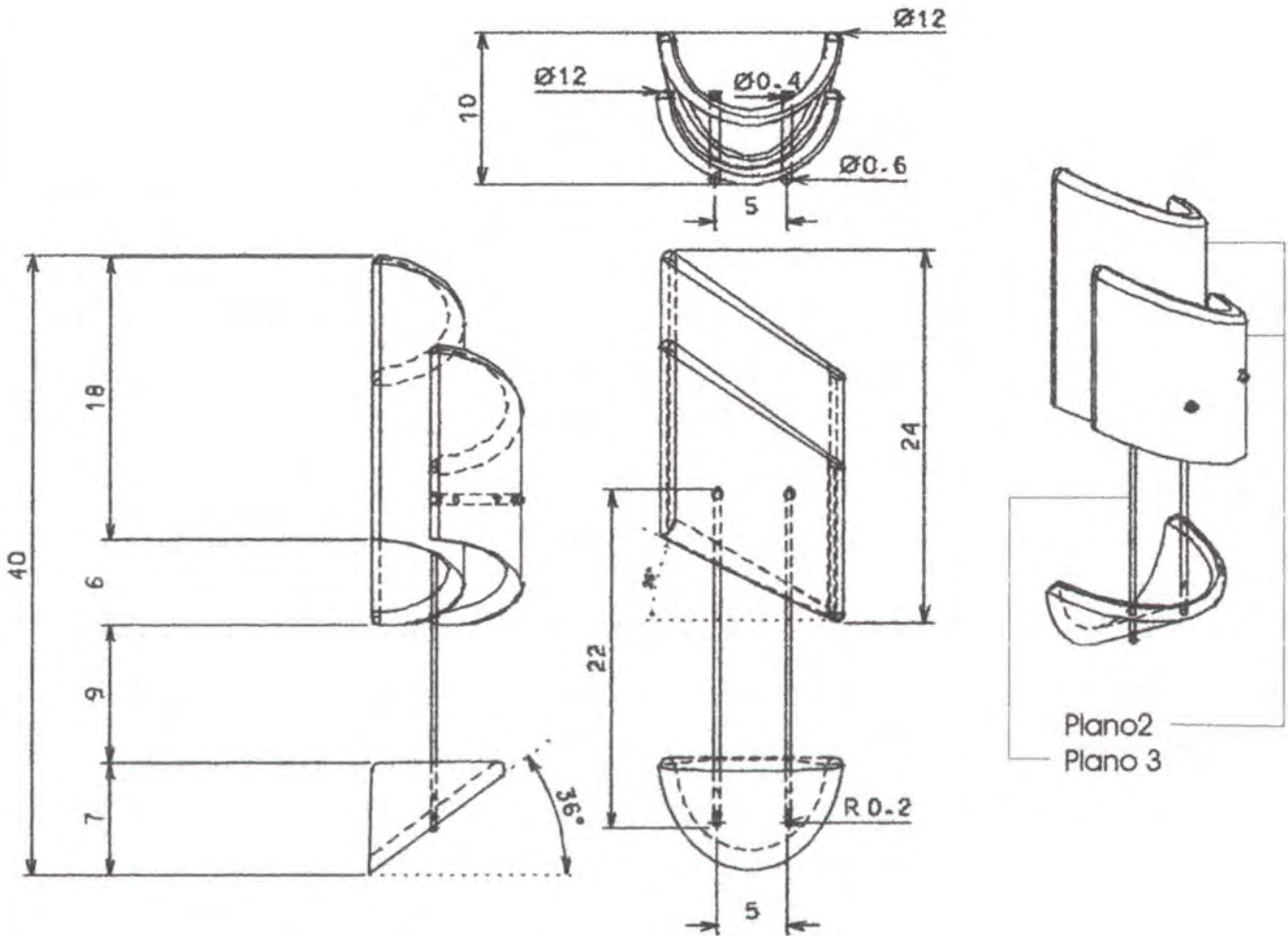

Plano 2
Plano 3

Piezas: Contenedor	Línea: Ambientes	Artesanos:	
Nombres: Contenedor Heliconias	Referencia: Contenedor Heliconias		
Oficio: Guadua	Largo(cm):10 Ancho(cm)	Alto(cm):40	Departamento: Quindío
Técnica: Cortes - ensamble	Diámetro(cm):12 cm	Peso(gr):	Localidad:
Recursos Naturales: Guadua/Acero In	Color: Natural	Vereda:	
Materia prima: Guadua/Acero Ino	Certificado Hecho a Mano <input checked="" type="checkbox"/> No <input type="checkbox"/>	Tipo de Población: Rural	

Mercado Objetivo:	Costo	Precio
Producción/Mes:	Unitario: \$	Unitario: \$
Empaque: No disponible	P. Mayor: \$	P. Mayor: \$
Embalaje: No disponible	Empaque: No disponible	Empaque: No disponible

Observaciones:

Plano 1/3
Plano General

Responsable: Sandra Marcela Jaramillo M

Fecha: /2001

Sistema de referencia 3 2 0 6 0 8 Tipo de ficha: Referente(s) Muestra Línea Empaque

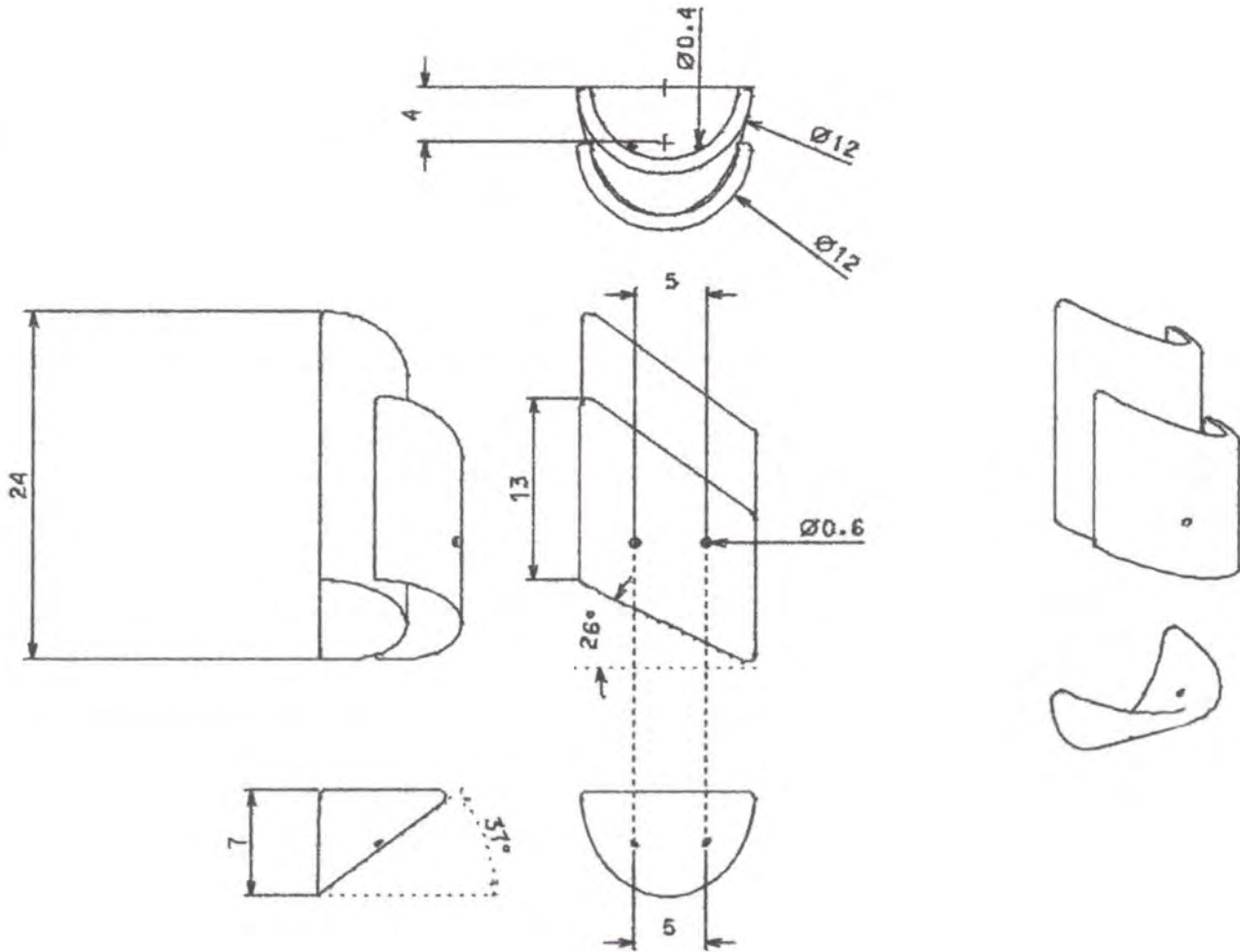

Piezas: Contenedor	Línea: Ambientes	Artesanos:
Nombres: Contenedor Heliconias	Referencia: Contenedor Heliconias	
Oficio: Guadua	Largo(cm):10 Ancho(cm)	Alto(cm):40 Departamento: Quindío
Técnica: Cortes - ensamble	Diámetro(cm):12 cm	Peso(g): Localidad:
Recursos Naturales: Guadua/Acero In	Color: Natural	Vereda:
Materia prima: Guadua/Acero Ino	Certificado Hecho a Mano <input checked="" type="checkbox"/> No <input type="checkbox"/>	Tipo de Población: Rural

Mercado Objetivo:	Costo	Precio
Producción/Mes:	Unitario: \$	Unitario: \$
Empaque: No disponible	P. Mayor: \$	P. Mayor: \$
Embalaje: No disponible	Empaque: No disponible	Empaque: No disponible

Observaciones:

Plano 2/3
Secciones de Guadua

Responsable: Sandra Marcela Jaramillo M Fecha: /2001

Sistema de referencia 3 2 0 6 0 8 Tipo de ficha: Referente(s) Muestra Línea Empaque

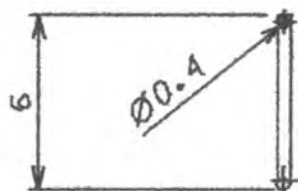

Dos piezas

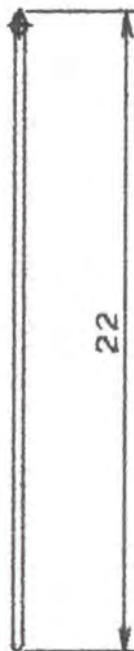
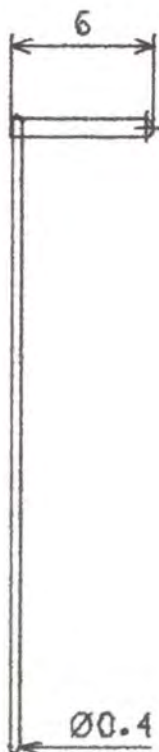
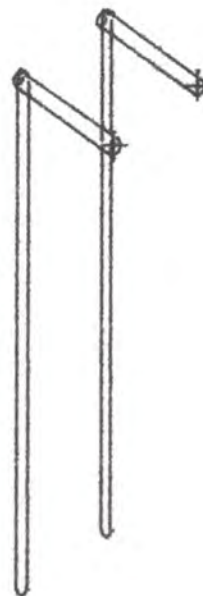

Dos piezas

Piezas: Contenedor	Línea: Ambientes	Artesanos:	
Nombres: Contenedor Heliconias	Referencia: Contenedor Heliconias		
Oficio: Guadua	Largo(cm):10 Ancho(cm)	Alto(cm):40	Departamento: Quindío
Técnica: Cortes - ensamble	Diámetro(cm):12 cm	Peso(gr):	Localidad:
Recursos Naturales: Guadua/Acero In	Color: Natural	Vereda:	
Materia prima: Guadua/Acero Ino	Certificado Hecho a Mano <input checked="" type="checkbox"/> No <input type="checkbox"/>	Tipo de Población: Rural	

Mercado Objetivo:	Costo	Precio
Producción/Mes:	Unitario: \$	Unitario: \$
Empaque: No disponible	P. Mayor: \$	P. Mayor: \$
Embalaje: No disponible	Empaque: No disponible	Empaque: No disponible

Observaciones:

Plano 3/3
Acero Inoxidable

Responsable: Sandra Marcela Jaramillo M

Fecha: /2001

Sistema de referencia 3 2 0 6 0 8 Tipo de ficha: Referente(s) Muestra Línea Empaque

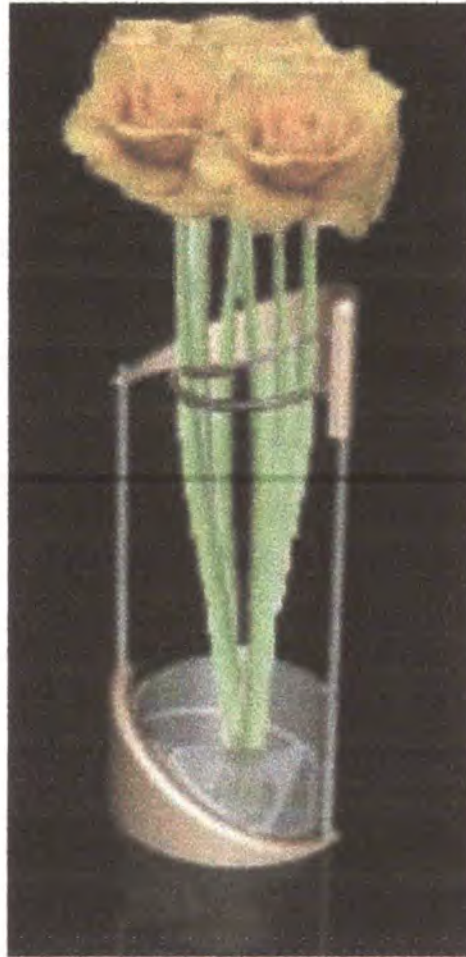

Piezas: Contenedor	Línea: Ambientes	Artesanos:
Nombres: Contenedor Rosas	Referencia: Contenedo Rosas	
Oficio: Guadua	Largo(cm): Ancho(cm) Alto(cm):	Departamento: Quindio
Técnica: Cortes - ensamble	Diámetro(cm); cm	Peso(gr): Localidad:
Recursos Naturales: Guadua/Acero In	Color: Natural	Vereda:
Materia prima: Guadua/Acero Ino	Certificado Hecho a Mano Sí <input checked="" type="checkbox"/> No <input type="checkbox"/>	Tipo de Población: Rural

Mercado Objetivo:	Costo	Precio
Producción/Mes:	Unitario: \$	Unitario: \$
Empaque: No disponible	P. Mayor: \$	P. Mayor: \$
Embalaje: No disponible	Empaque: No disponible	Empaque: No disponible

Observaciones:

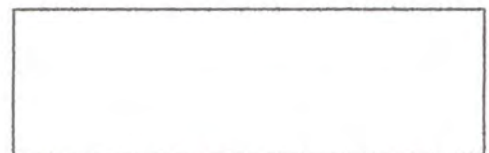

Responsable: Sandra Marcela Jaramillo M

Fecha: /2001

Sistema de referencia 320608 Tipo de ficha: Referente(s) Muestra Línea Empaque

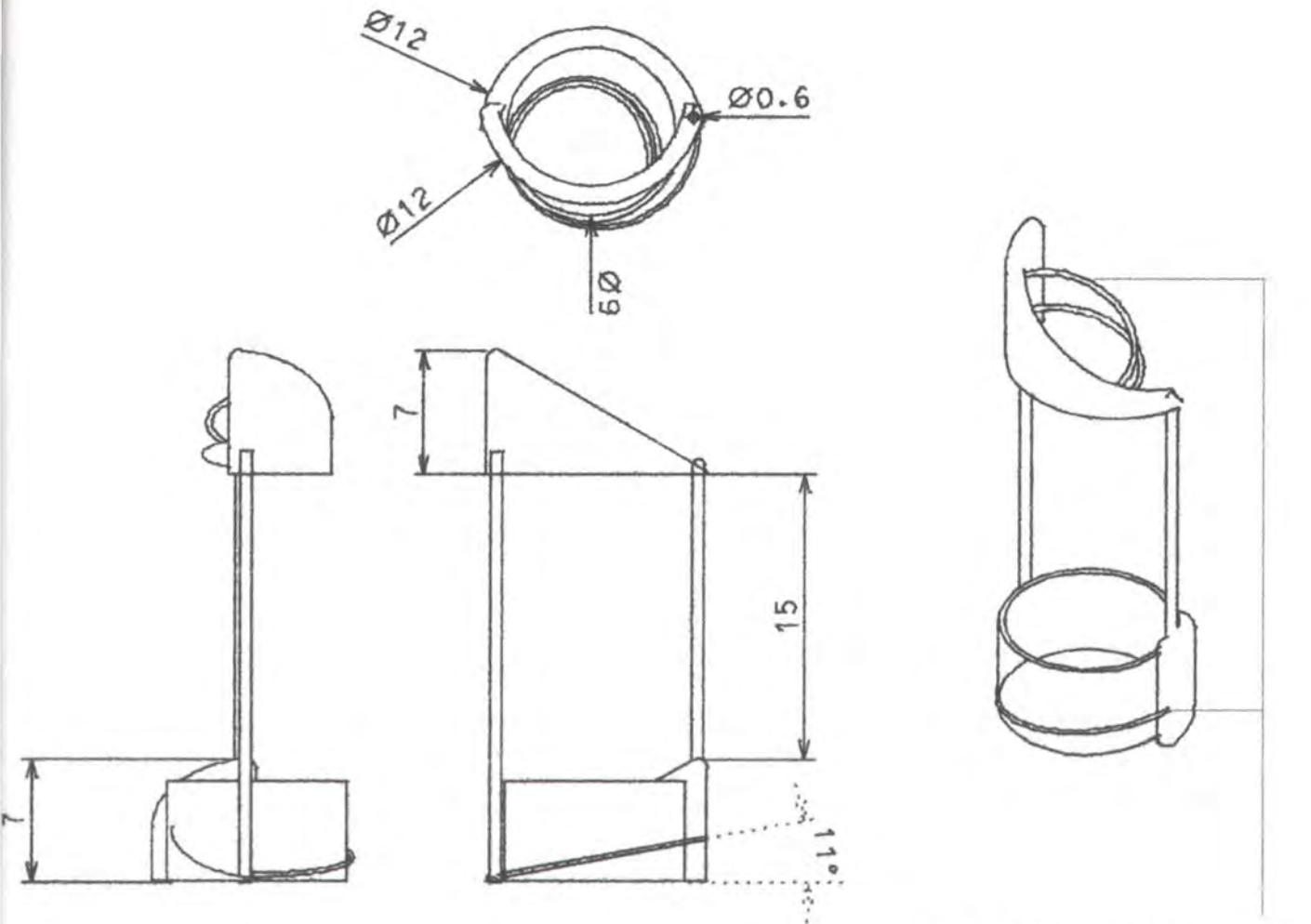

Varilla Acero Inoxidable 2 mm

Piezas: Contenedor	Línea: Ambientes	Artesanos:
Nombres: Contenedor Rosas	Referencia: Contenedo Rosas	
Oficio: Guadua	Largo(cm): Ancho(cm) Alto(cm):	Departamento: Quindío
Técnica: Cortes - ensamble	Diámetro(cm): cm	Peso(gr): Localidad:
Recursos Naturales: Guadua/Acero In	Color: Natural	Vereda:
Materia prima: Guadua/Acero Ino	Certificado Hecho a Mano <input checked="" type="checkbox"/> Sí <input type="checkbox"/> No	Tipo de Población: Rural

Mercado Objetivo:	Costo	Precio
Producción/Mes:	Unitario: \$	Unitario: \$
Empaque: No disponible	P. Mayor: \$	P. Mayor: \$
Embalaje: No disponible	Empaque: No disponible	Empaque: No disponible

Observaciones:

Plano 1/2
Plano General

Responsable: Sandra Marcela Jaramillo M

Fecha: /2001

Sistema de referencia 3 2 0 6 0 8 Tipo de ficha: Referente(s) Muestra Línea Empaque

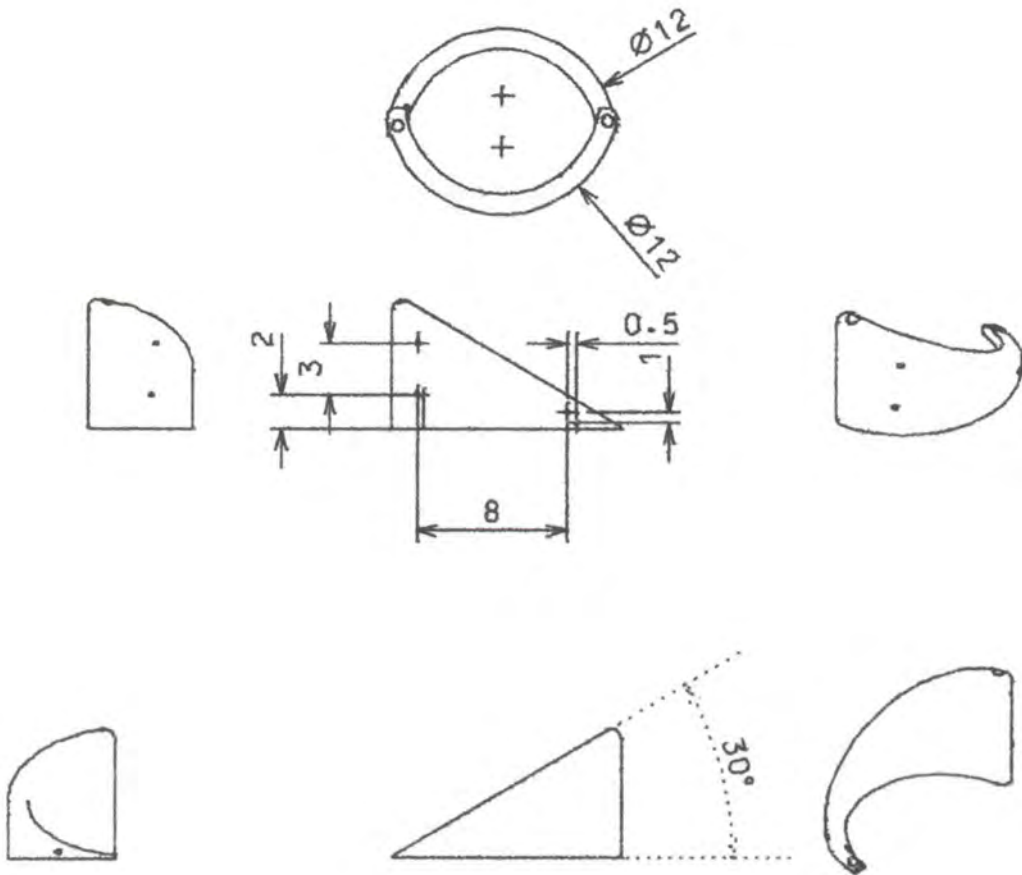

Piezas: Contenedor	Línea: Ambientes	Artesanos:
Nombres: Contenedor Rosas	Referencia: Contenedo Rosas	
Oficio: Guadua	Largo(cm): Ancho(cm) Alto(cm):	Departamento: Quindío
Técnica: Cortes - ensamble	Diámetro(cm): cm	Peso(gr): Localidad:
Recursos Naturales: Guadua/Acero In	Color: Natural	Vereda:
Materia prima: Guadua/Acero Ino	Certificado Hecho a Mano <input checked="" type="checkbox"/> No <input type="checkbox"/>	Tipo de Población: Rural

Mercado Objetivo:	Costo	Precio
Producción/Mes:	Unitario: \$	Unitario: \$
Empaque: No disponible	P. Mayor: \$	P. Mayor: \$
Embalaje: No disponible	Empaque: No disponible	Empaque: No disponible

Observaciones:

Plano 1/2
Base superior e inferior
Guadua

Responsable: Sandra Marcela Jaramillo M

Fecha: /2001

Sistema de referencia 3 2 0 6 0 8 Tipo de ficha: Referente(s) Muestra Línea Empaque



Piezas: Candelero cono 5	Línea: Ambientes	Artesanos:
Nombres: Candelero cono 5	Referencia: Candelero cono 5	
Oficio: Guadua	Largo(cm): Ancho(cm) Alto(cm):	Departamento:
Técnica: Tomo - ensamble	Diámetro(cm): Peso(gr):	Localidad:
Recursos Naturales: Madera	Color: Natural	Vereda:
Materia prima: Madera	Certificado Hecho a Mano <input checked="" type="checkbox"/> No <input type="checkbox"/>	Tipo de Población: Rural

Mercado Objetivo:	Costo	Precio
Producción/Mes:	Unitario: \$	Unitario: \$
Empaque: No disponible	P. Mayor: \$	P. Mayor: \$
Embalaje: No disponible	Empaque: No disponible	Empaque: No disponible

Observaciones:

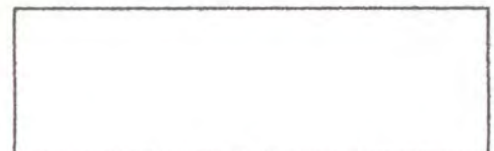

Responsable: Sandra Marcela Jaramillo M Fecha: / 2001

Sistema de referencia 3 2 0 6 0 8 Tipo de ficha: Referente(s) Muestra Línea Empaque



Piezas: Candelero cono 6	Línea: Ambientes	Artesanos:
Nombres: Candelero cono 6	Referencia: Candelero cono 6	
Oficio: Guadua	Largo(cm): Ancho(cm) Alto(cm):	Departamento:
Técnica: Torno - ensamble	Diámetro(cm):	Peso(g): Localidad:
Recursos Naturales: Madera	Color: Natural	Vereda:
Materia prima: Madera	Certificado Hecho a Mano <input checked="" type="checkbox"/> Sí <input type="checkbox"/> No	Tipo de Población: Rural

Mercado Objetivo:	Costo	Precio
Producción/Mes:	Unitario: \$	Unitario: \$
Empaque: No disponible	P. Mayor: \$	P. Mayor: \$
Embalaje: No disponible	Empaque: No disponible	Empaque: No disponible

Observaciones:

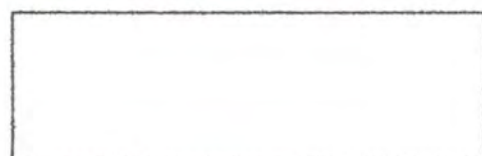

Responsable: Sandra Marcela Jaramillo M Fecha: / 2001

Sistema de referencia 3 2 0 6 0 8 Tipo de ficha: Referente(s) Muestra Línea Empaque



Piezas: Candelero cono 1	Línea: Ambientes	Artesanos:
Nombres: Candelero cono 1	Referencia: Candelero cono 1	
Oficio: Guadua	Largo(cm):14 Ancho(cm):14 Alto(cm):21	Departamento:
Técnica: Torno - ensamble	Diámetro(cm):14	Peso(gr):
Recursos Naturales: Madera	Color: Natural	Localidad:
Materia prima: Madera	Certificado Hecho a Mano <input checked="" type="checkbox"/> No <input type="checkbox"/>	Vereda:
		Tipo de Población: Rural

Mercado Objetivo:	Costo	Precio
Producción/Mes:	Unitario: \$	Unitario: \$
Empaque: No disponible	P. Mayor: \$	P. Mayor: \$
Embalaje: No disponible	Empaque: No disponible	Empaque: No disponible

Observaciones:

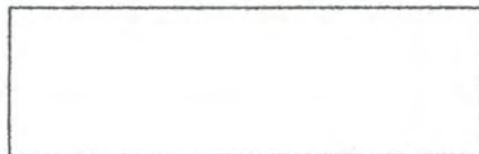

Responsable: Sandra Marcela Jaramillo M Fecha: / 2001

Sistema de referencia 3 2 0 6 0 8 Tipo de ficha: Referente(s) Muestra Línea Empaque

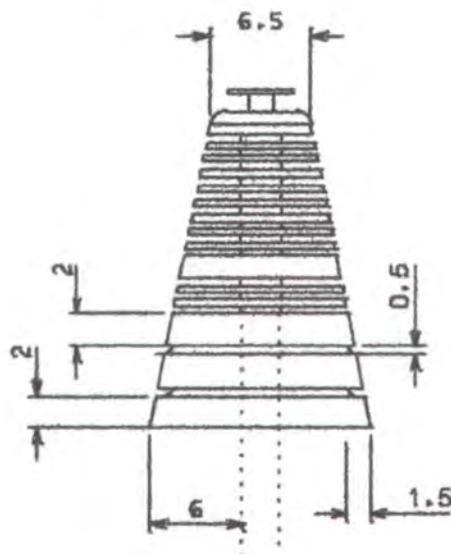
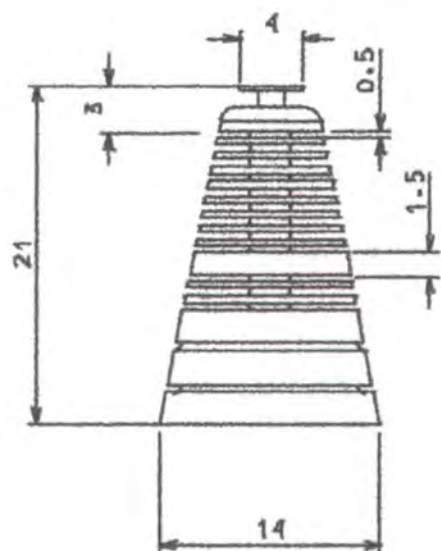
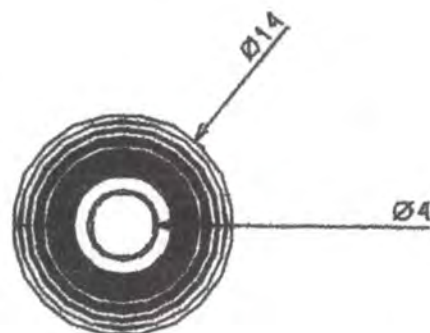
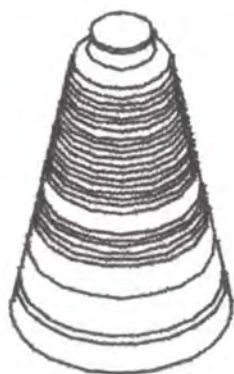

Piezas: Candelero cono 1	Línea: Ambientes	Artesanos:
Nombres: Candelero cono 1	Referencia: Candelero cono 1	
Oficio: Guadua	Largo(cm): 14 Ancho(cm): 14 Alto(cm): 21	Departamento:
Técnica: Torno - ensamble	Diámetro(cm): 14	Peso(gr):
Recursos Naturales: Madera	Color: Natural	Localidad:
Materia prima: Madera	Certificado Hecho a Mano <input checked="" type="checkbox"/> Sí <input type="checkbox"/> No	Vereda:
		Tipo de Población: Rural

Mercado Objetivo:	Costo	Precio
Producción/Mes:	Unitario: \$	Unitario: \$
Empaque: No disponible	P. Mayor: \$	P. Mayor: \$
Embalaje: No disponible	Empaque: No disponible	Empaque: No disponible

Observaciones:

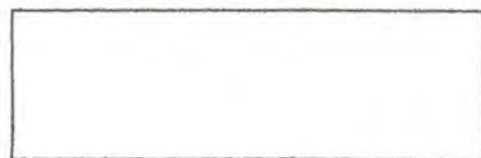

Responsable: Sandra Marcela Jaramillo M Fecha: / 2001

Sistema de referencia 3 2 0 6 0 8 Tipo de ficha: Referente(s) Muestra Línea Empaque



Piezas: Candelero Cono 2	Línea: Ambientes	Artesanos:
Nombres: Candelero cono 2	Referencia: Candelero cono 2	
Oficio: Madera	Largo(cm):8 Ancho(cm):8 Alto(cm):23	Departamento:
Técnica: Torno - ensamble	Diámetro(cm):8	Peso(g):
Recursos Naturales: Madera	Color: Natural	Localidad:
Materia prima: Madera	Certificado Hecho a Mano <input checked="" type="checkbox"/> No <input type="checkbox"/>	Vereda:
		Tipo de Población: Rural

Mercado Objetivo:	Costo	Precio
Producción/Mes:	Unitario: \$	Unitario: \$
Empaque: No disponible	P. Mayor: \$	P. Mayor: \$
Embalaje: No disponible	Empaque: No disponible	Empaque: No disponible

Observaciones:

Responsable: Sandra Marcela Jaramillo M Fecha: / / 2001

Sistema de referencia 3 2 0 6 0 8 Tipo de ficha: Referente(s) Muestra Línea Empaque

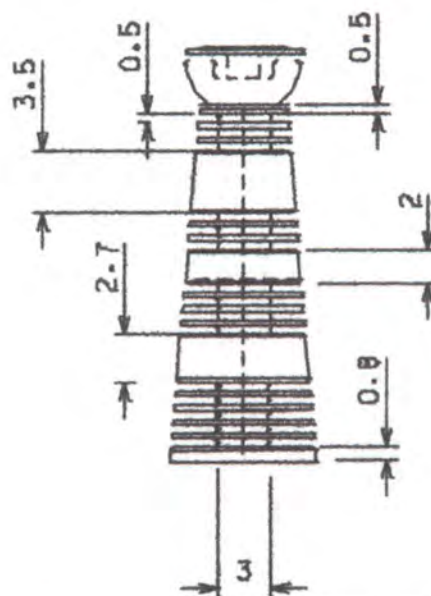
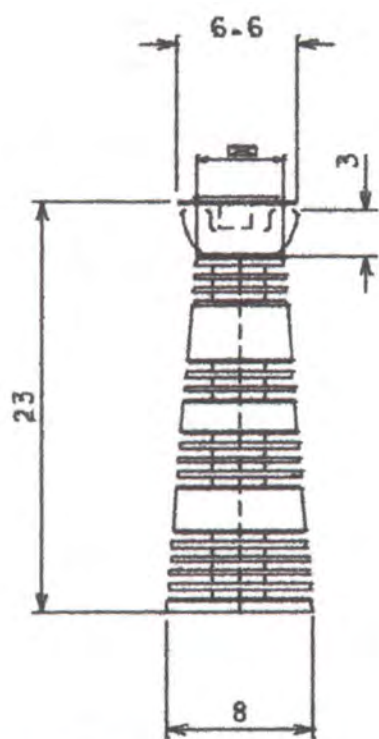

Piezas: Candelero Cono 2	Línea: Ambientes	Artesanos:	
Nombres: Candelero cono 2	Referencia: Candelero cono 2		
Oficio: Madera	Largo(cm):8 Ancho(cm):8 Alto(cm):23	Departamento:	
Técnica: Torno - ensamble	Diámetro(cm):8	Peso(gr):	
Recursos Naturales: Madera	Color: Natural	Localidad:	
Materia prima: Madera	Certificado Hecho a Mano <input checked="" type="checkbox"/> Sí <input type="checkbox"/> No	Vereda:	
		Tipo de Población: Rural	

Mercado Objetivo:	Costo	Precio
Producción/Mes:	Unitario: \$	Unitario: \$
Empaque: No disponible	P. Mayor: \$	P. Mayor: \$
Embalaje: No disponible	Empaque: No disponible	Empaque: No disponible

Observaciones:

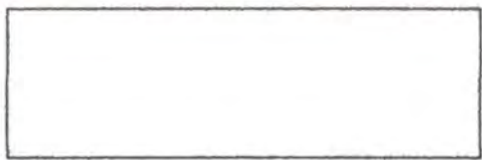

Responsable: Sandra Marcela Jaramillo M Fecha: / 2001

Sistema de referencia 3 2 0 6 0 8 Tipo de ficha: Referente(s) Muestra Línea Empaque



Piezas: Candelero cuadrado 1	Línea: Ambientes	Artisanos:
Nombres: Candelero cuadrado 1	Referencia: Candelero Cuadrado 1	
Oficio: Madera	Largo(cm): 7.5 Ancho(cm): 7.5 Alto(cm): 8	Departamento:
Técnica: Torno - ensamble	Diámetro(cm):	Peso(gr):
Recursos Naturales: Madera	Color: Natural	Localidad:
Materia prima: Madera	Certificado Hecho a Mano <input checked="" type="checkbox"/> No <input type="checkbox"/>	Vereda:
		Tipo de Población: Rural

Mercado Objetivo:	Costo	Precio
Producción/Mes:	Unitario: \$	Unitario: \$
Empaque: No disponible	P. Mayor: \$	P. Mayor: \$
Embalaje: No disponible	Empaque: No disponible	Empaque: No disponible

Observaciones:

Responsable: Sandra Marcela Jaramillo M Fecha: / 2001

Sistema de referencia **320608** Tipo de ficha: Referente(s) Muestra Línea Empaque

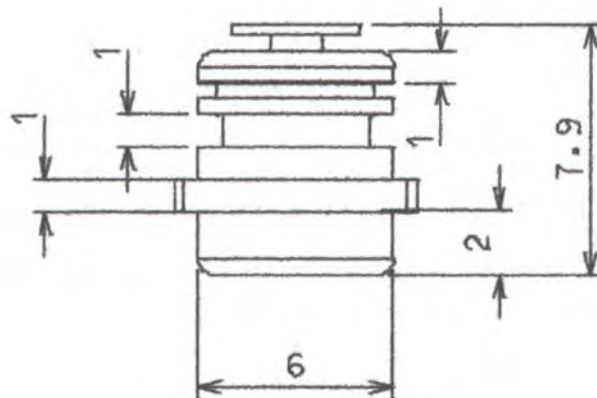
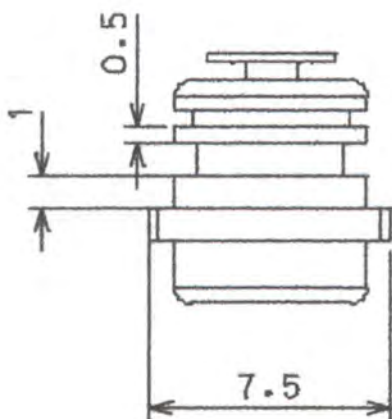
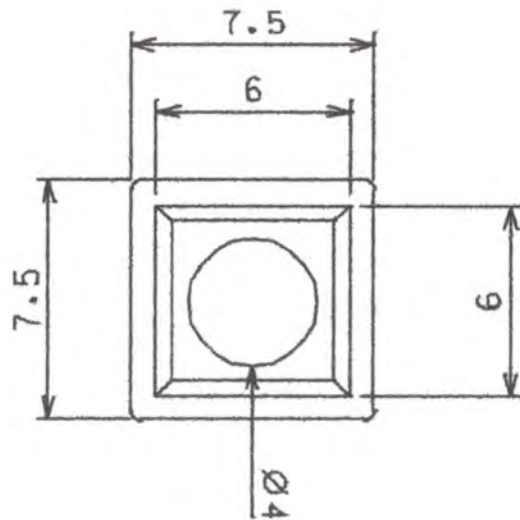
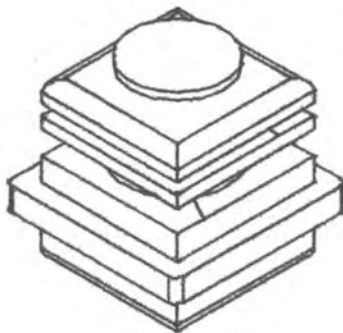

Piezas: Candelero cuadrado 1	Línea: Ambientes	Artesanos:
Nombres: Candelero cuadrado 1	Referencia: Candelero Cuadrado 1	
Oficio: Madera	Largo(cm): 7.5 Ancho(cm): 7.5 Alto(cm): 8	Departamento:
Técnica: Torno - ensamble	Diámetro(cm):	Peso(gr):
Recursos Naturales: Madera	Color: Natural	Localidad:
Materia prima: Madera	Certificado Hecho a Mano <input checked="" type="checkbox"/> Sí <input type="checkbox"/> No	Vereda:
		Tipo de Población: Rural

Mercado Objetivo:	Costo	Precio
Producción/Mes:	Unitario: \$	Unitario: \$
Empaque: No disponible	P. Mayor: \$	P. Mayor: \$
Embalaje: No disponible	Empaque: No disponible	Empaque: No disponible

Observaciones:

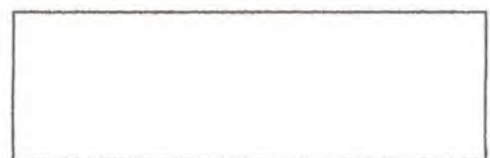

Responsable: Sandra Marcela Jaramillo M Fecha: / 2001

Sistema de referencia 3 2 0 6 0 8 Tipo de ficha: Referente(s) Muestra Línea Empaque

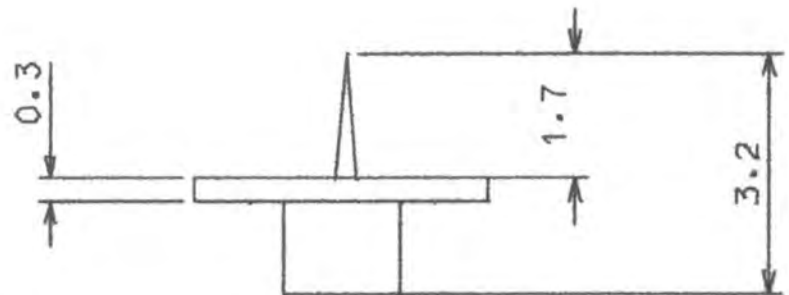
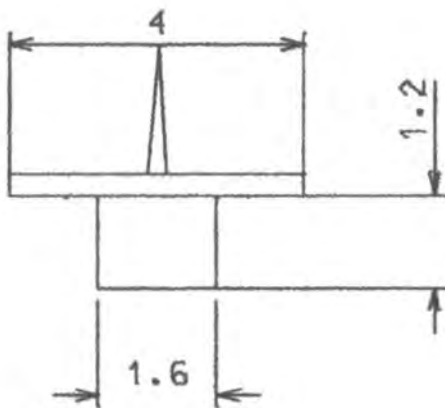
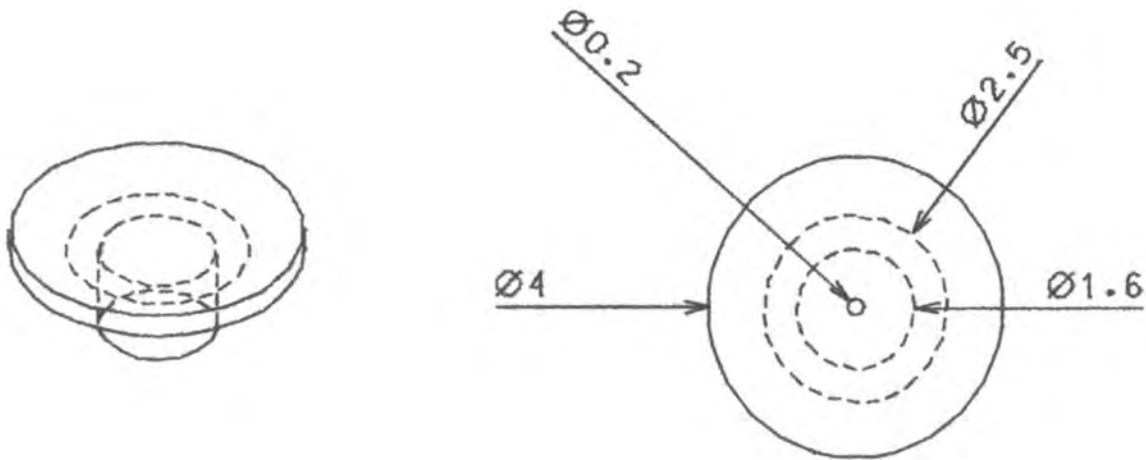

Piezas: Soporte para vela	Línea: Ambientes	Artesanos:
Nombres: Candeleros	Referencia: Ccandelero	
Oficio: Forja	Largo(cm):4 Ancho(cm):4 Alto(cm):3.2	Departamento:
Técnica: martillado	Diámetro(cm):4	Peso(gr):
Recursos Naturales:	Color: Natural	Localidad:
Materia prima: Hierro	Certificado Hecho a Mano <input checked="" type="checkbox"/> Sí <input type="checkbox"/> No	Vereda:
		Tipo de Población: Rural

Mercado Objetivo:	Costo	Precio
Producción/Mes:	Unitario: \$	Unitario: \$
Empaque: No disponible	P. Mayor: \$	P. Mayor: \$
Embalaje: No disponible	Empaque: No disponible	Empaque: No disponible

Observaciones:

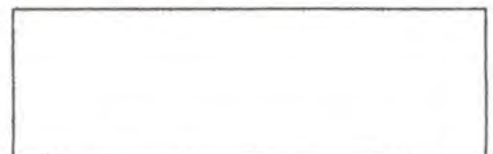

Responsable: Sandra Marcela Jaramillo M Fecha: / 2001

Sistema de referencia 3 2 0 6 0 8 Tipo de ficha: Referente(s) Muestra Línea Empaque



Piezas: Candelero Cuadrado 2	Línea: Ambientes	Artesanos:
Nombres: Candelero cuadrado	Referencia: Candelero Cuadrado 2	
Oficio: Madera	Largo(cm): 7.2 Ancho(cm): 7.2 Alto(cm): 21	Departamento:
Técnica: Torno - ensamble	Diámetro(cm):	Peso (gr):
Recursos Naturales: Madera	Color: Natural	Localidad:
Materia prima: Hierro	Certificado Hecho a Mano <input checked="" type="checkbox"/> No <input type="checkbox"/>	Vereda:
		Tipo de Población: Rural

Mercado Objetivo:	Costo	Precio
Producción/Mes:	Unitario: \$	Unitario: \$
Empaque: No disponible	P. Mayor: \$	P. Mayor: \$
Embalaje: No disponible	Empaque: No disponible	Empaque: No disponible

Observaciones:

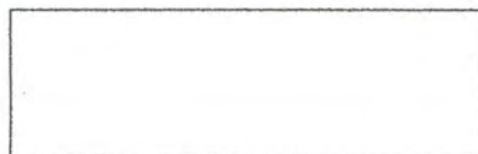

Responsable: Sandra Marcela Jaramillo M Fecha: / 2001

Sistema de referencia **320608** Tipo de ficha: Referente(s) Muestra Línea Empaque

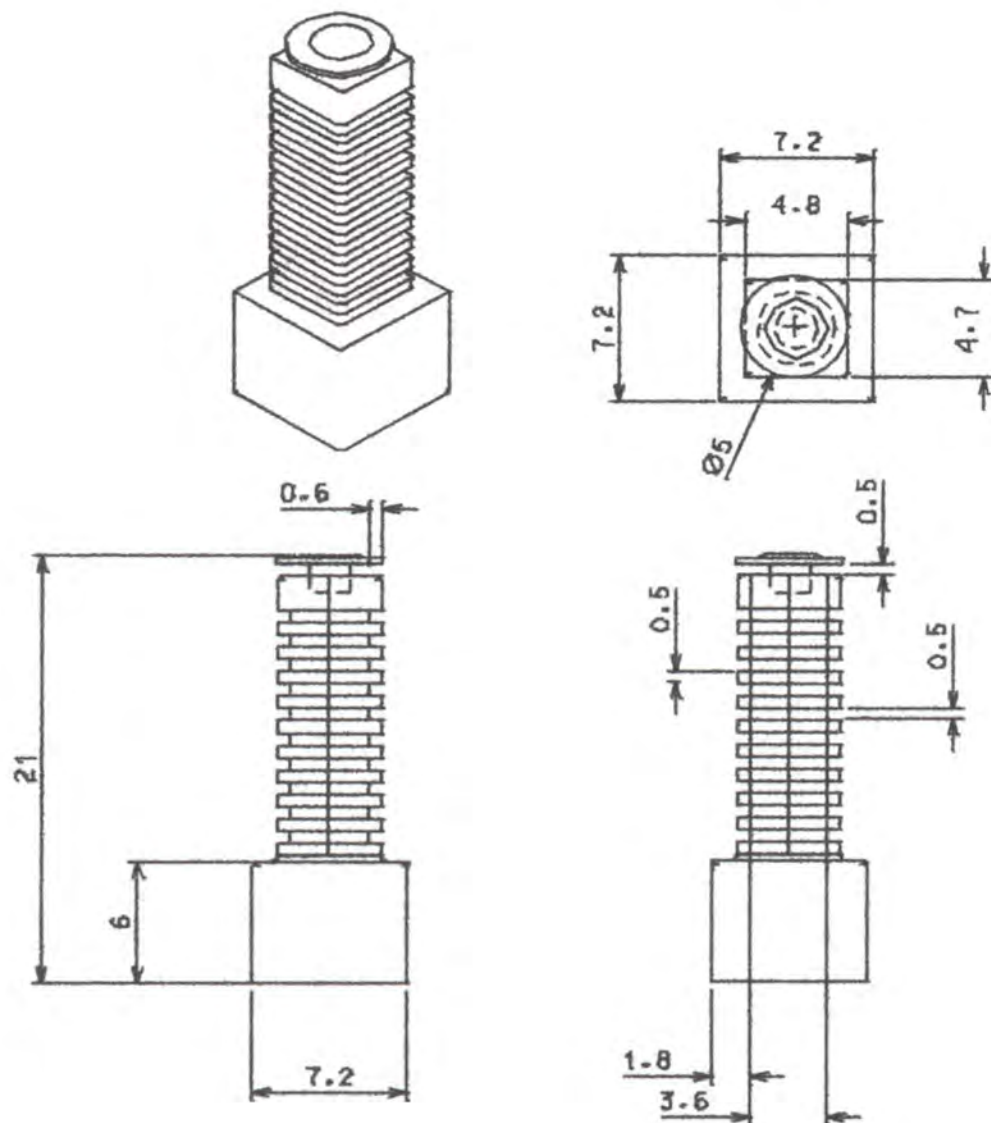

Piezas: Candelero Cuadrado 2	Línea: Ambientes	Artisanos:
Nombres: Candelero cuadrado	Referencia: Candelero Cuadrado 2	
Oficio: Madera	Largo(cm): 7.2 Ancho(cm): 7.2 Alto(cm): 21	Departamento:
Técnica: Tomo - ensamble	Díámetro(cm):	Peso (gr):
Recursos Naturales: Madera	Color: Natural	Vereda:
Materia prima: Hierro	Certificado Hecho a Mano <input checked="" type="checkbox"/> Sí <input type="checkbox"/> No	Tipo de Población: Rural

Mercado Objetivo:	Costo	Precio
Producción/Mes:	Unitario: \$	Unitario: \$
Empaque: No disponible	P. Mayor: \$	P. Mayor: \$
Embalaje: No disponible	Empaque: No disponible	Empaque: No disponible

Observaciones:

Plano 1/2

Responsable: Sandra Marcela Jaramillo M Fecha: / 2001

Sistema de referencia 3 2 0 6 0 8 Tipo de ficha: Referente(s) Muestra Línea Empaque

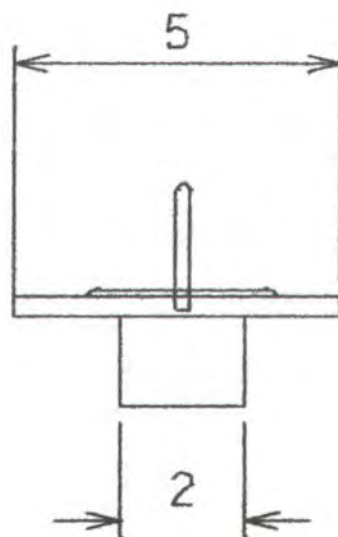
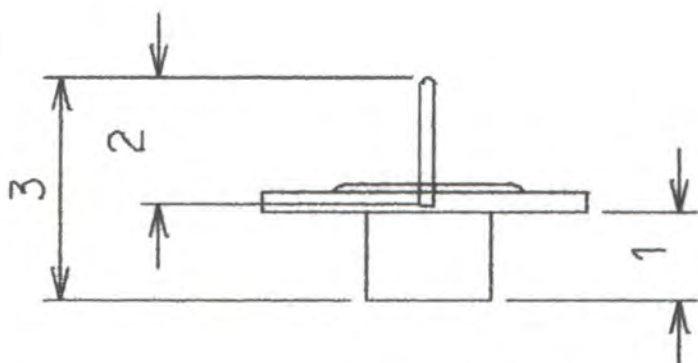
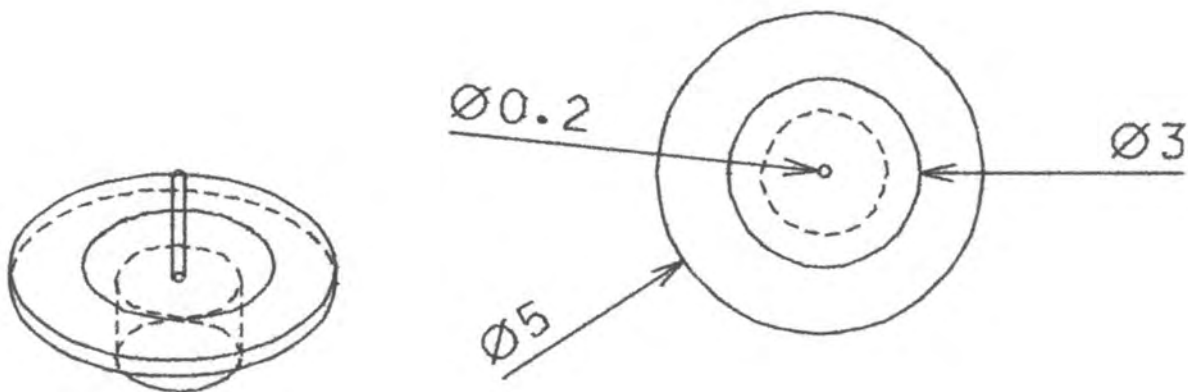

Piezas: Soporte para vela	Línea: Ambientes	Artisanos:
Nombres: Candelero cuadrado 2	Referencia: Candelero cuadrado2	
Oficio: Forja	Largo(cm):5 Ancho(cm):5 Alto(cm):3	Departamento:
Técnica: Martilleo	Diámetro(cm):5	Peso(gr):
Recursos Naturales:	Color: Natural	Localidad:
Materia prima: Hierro	Certificado Hecho a Mano <input checked="" type="checkbox"/> No <input type="checkbox"/>	Vereda:
		Tipo de Población: Rural

Mercado Objetivo:	Costo	Precio
Producción/Mes:	Unitario: \$	Unitario: \$
Empaque: No disponible	P. Mayor: \$	P. Mayor: \$
Embalaje: No disponible	Empaque: No disponible	Empaque: No disponible

Observaciones:

Plano 2/2

Responsable: Sandra Marcela Jaramillo M Fecha: / / 2001

Sistema de referencia 3 2 0 6 0 8 Tipo de ficha: Referente(s) Muestra Línea Empaque



Piezas: Candelero Cuadrado 3	Línea: Ambientes	Artisanos:
Nombres: Candelero Cuadrado 3	Referencia: Candelero Cuadrado 3	
Oficio: Madera	Largo(cm):5 Ancho(cm)5 Alto(cm):16	Departamento:
Técnica: Torno - ensamble	Diámetro(cm):	Peso (gr):
Recursos Naturales: Madera	Color: Natural	Localidad:
Materia prima: Hierro	Certificado Hecho a Mano <input checked="" type="checkbox"/> No <input type="checkbox"/>	Vereda:
		Tipo de Población: Rural

Mercado Objetivo:	Costo	Precio
Producción/Mes:	Unitario: \$	Unitario: \$
Empaque: No disponible	P. Mayor: \$	P. Mayor: \$
Embalaje: No disponible	Empaque: No disponible	Empaque: No disponible

Observaciones:

Responsable: Sandra Marcela Jaramillo M Fecha: / 2001

Sistema de referencia 3 2 0 6 0 8 Tipo de ficha: Referente(s) Muestra Línea Empaque

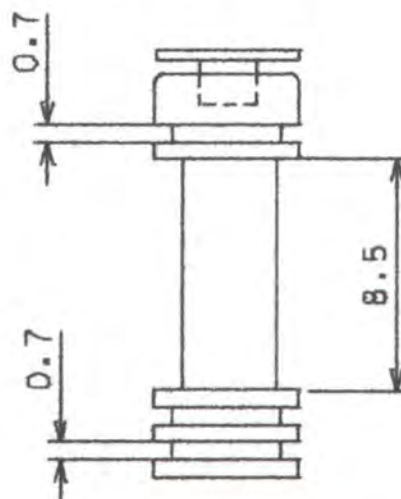
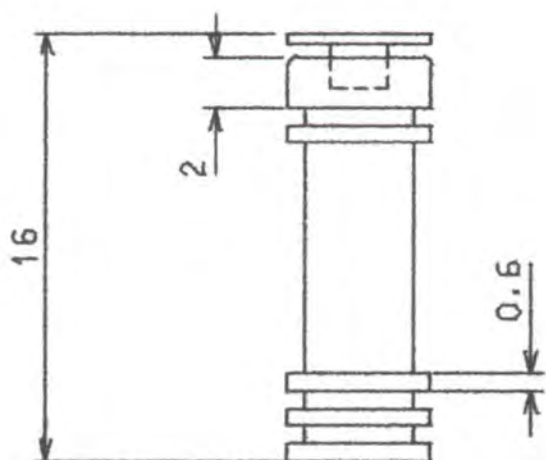
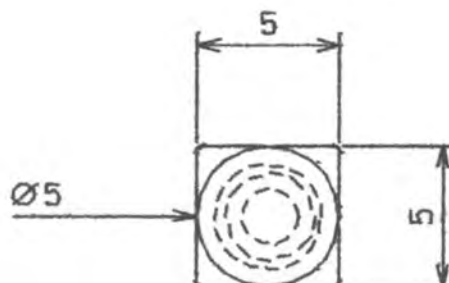
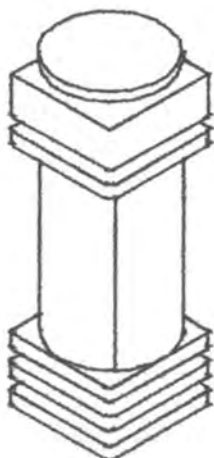

Piezas: Candelero Cuadrado 3	Línea: Ambientes	Artesanos:
Nombres: Candelero Cuadrado 3	Referencia: Candelero Cuadrado 3	
Oficio: Madera	Largo(cm):5 Ancho(cm):5 Alto(cm):1.6	Departamento:
Técnica: Torno - ensamble	Diámetro(cm):	Peso(gr):
Recursos Naturales: Madera	Color: Natural	Localidad:
Materia prima: Hierro	Certificado Hecho a Mano <input checked="" type="checkbox"/> Sí <input type="checkbox"/> No	Vereda:
		Tipo de Población: Rural

Mercado Objetivo:	Costo	Precio
Producción/Mes:	Unitario: \$	Unitario: \$
Empaque: No disponible	P. Mayor: \$	P. Mayor: \$
Embalaje: No disponible	Empaque: No disponible	Empaque: No disponible

Observaciones:



Responsable: Sandra Marcela Jaramillo M Fecha: / / 2001

Sistema de referencia 3 2 0 6 0 8 Tipo de ficha: Referente(s) Muestra Línea Empaque

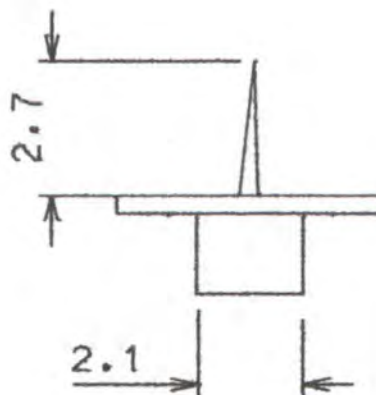
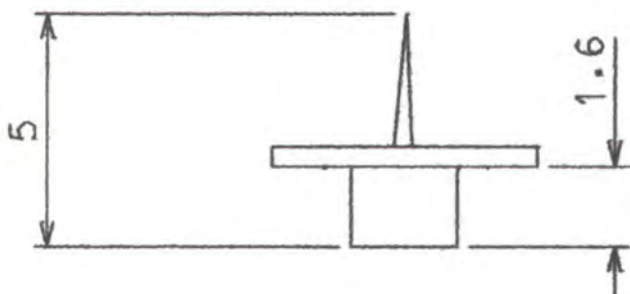
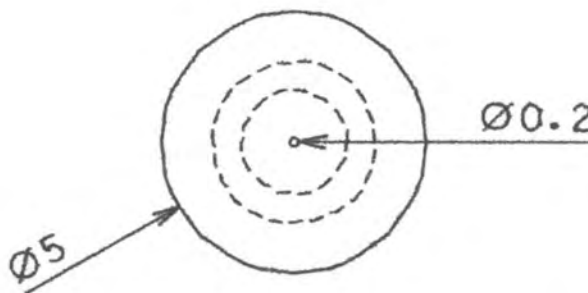
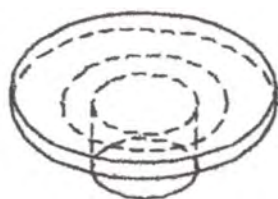

Piezas: Contenedor 3	Línea: Ambientes	Artisanos:
Nombres: Contenedor 3	Referencia: Contenedor 3	
Oficio: Guadua	Largo(cm):13 Ancho(cm):13 Alto(cm):14	Departamento:
Técnica: Cortes - ensamble	Diámetro(cm):13 - 11	Peso (gr):
Recursos Naturales: Guadua/a.Inox	Color: Natural	Localidad:
Materia prima: Guadua/Acero Inoxidable	Certificado Hecho a Mano <input checked="" type="checkbox"/> No <input type="checkbox"/>	Vereda:
		Tipo de Población: Rural

Mercado Objetivo:	Costo	Precio
Producción/Mes:	Unitario: \$	Unitario: \$
Empaque: No disponible	P. Mayor: \$	P. Mayor: \$
Embalaje: No disponible	Empaque: No disponible	Empaque: No disponible

Observaciones:

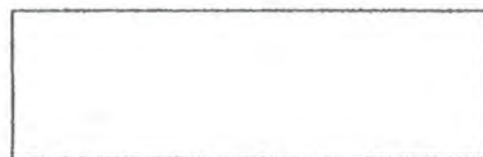

Responsable: Sandra Marcela Jaramillo M Fecha: / 2001

Sistema de referencia 3 2 0 6 0 8 Tipo de ficha: Referente(s) Muestra Línea Empaque

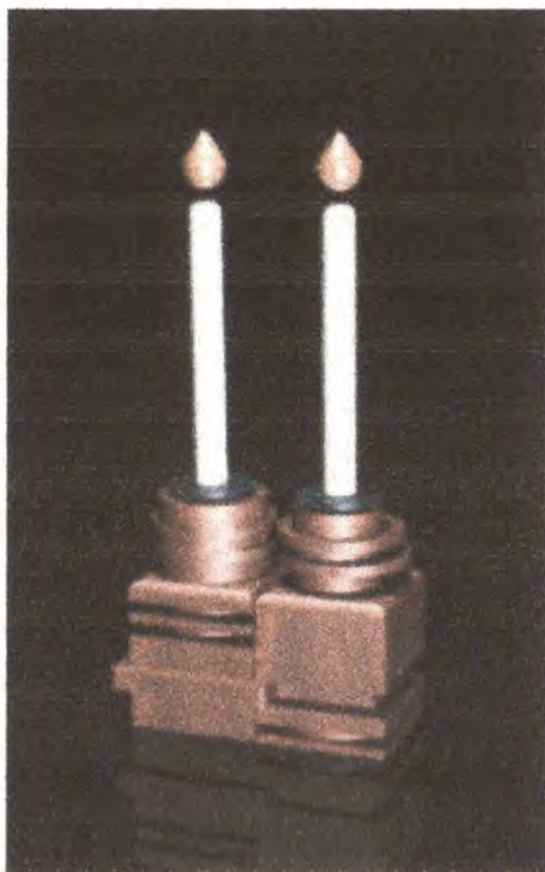

Piezas: Candeleros cuadrados 4	Línea: Ambientes	Artesanos:
Nombres: Candeleros Cuadrados 4	Referencia: Candeleros cuadrados 4	
Oficio: Madera	Largo(cm): 6 Ancho(cm): 6 Alto(cm): 11	Departamento:
Técnica: Tomo - ensamble	Diámetro(cm):	Peso(gr):
Recursos Naturales: Madera	Color: Natural	Vereda:
Materia prima: Hierro	Certificado Hecho a Mano <input checked="" type="checkbox"/> Sí <input type="checkbox"/> No	Tipo de Población: Rural

Mercado Objetivo:	Costo	Precio
Producción/Mes:	Unitario: \$	Unitario: \$
Empaque: No disponible	P. Mayor: \$	P. Mayor: \$
Embalaje: No disponible	Empaque: No disponible	Empaque: No disponible

Observaciones:



Responsable: Sandra Marcela Jaramillo M Fecha: / / 2001

Sistema de referencia 3 2 0 6 0 8 Tipo de ficha: Referente(s) Muestra Línea Empaque

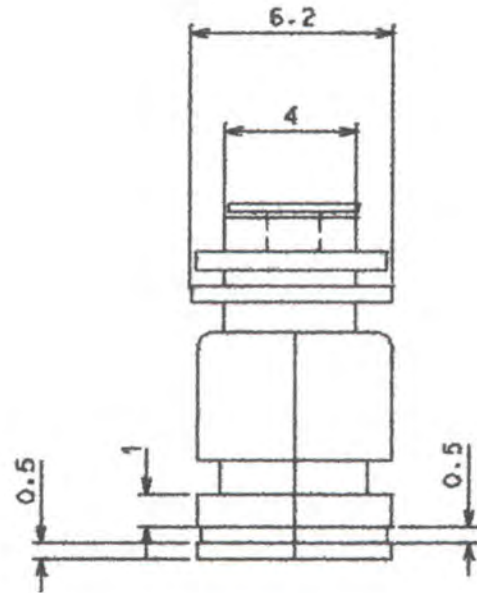
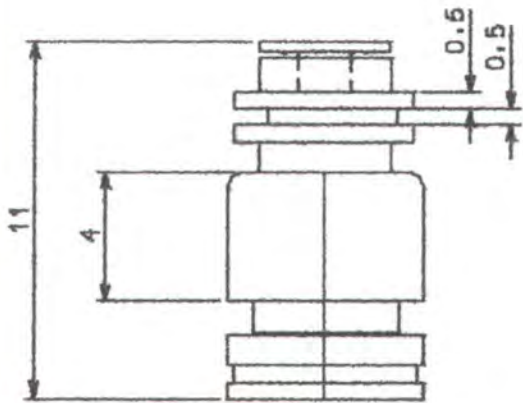
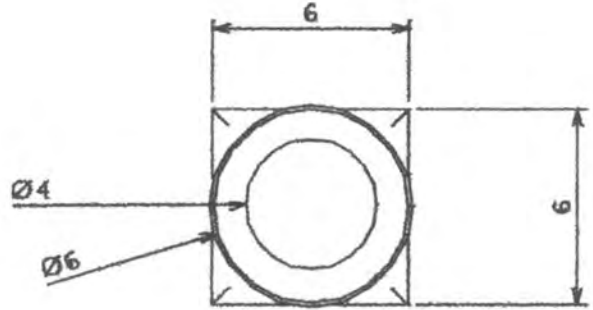
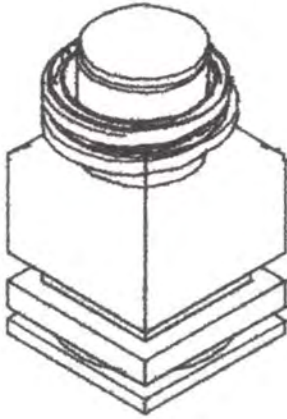

Piezas: Candelero cuadrado 4	Línea: Ambientes	Artesanos:
Nombres: Candelero Cuadrado 4	Referencia: Candelero cuadrado 4	
Oficio: Madera	Largo(cm): 6 Ancho(cm): 6 Alto(cm): 11	Departamento:
Técnica: Torno - ensamble	Diámetro(cm):	Peso(gr):
Recursos Naturales: Madera	Color: Natural	Vereda:
Materia prima: Hierro	Certificado Hecho a Mano <input checked="" type="checkbox"/> Sí <input type="checkbox"/> No	Tipo de Población: Rural

Mercado Objetivo:	Costo	Precio
Producción/Mes:	Unitario: \$	Unitario: \$
Empaque: No disponible	P. Mayor: \$	P. Mayor: \$
Embalaje: No disponible	Empaque: No disponible	Empaque: No disponible

Observaciones:

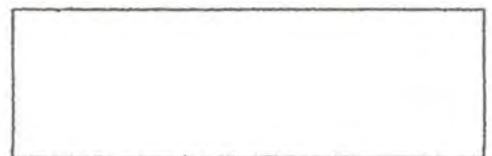

Responsable: Sandra Marcela Jaramillo M Fecha: / 2001

Sistema de referencia 3 2 0 6 0 8 Tipo de ficha: Referente(s) Muestra Línea Empaque

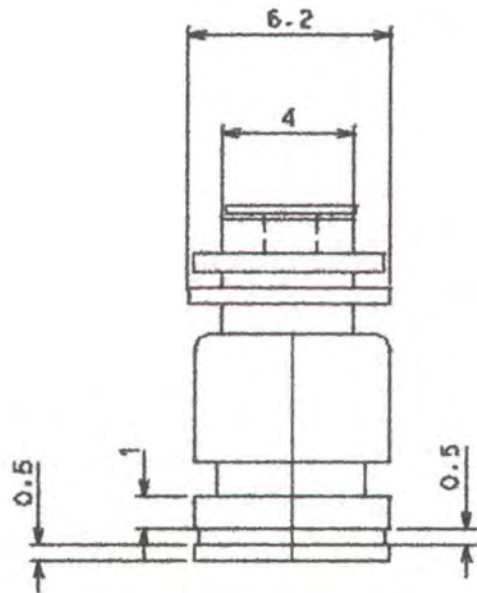
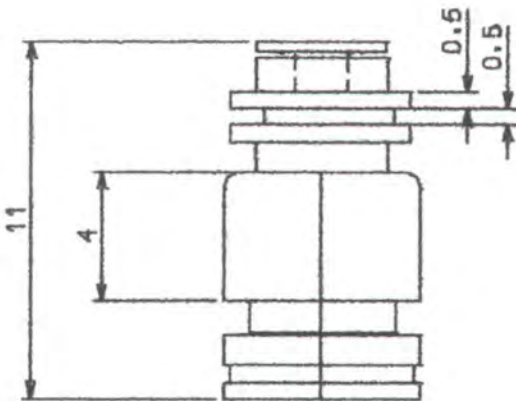
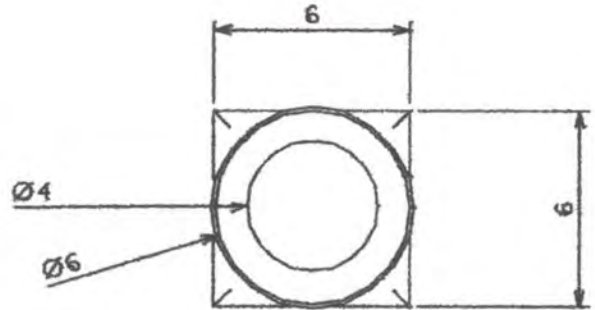
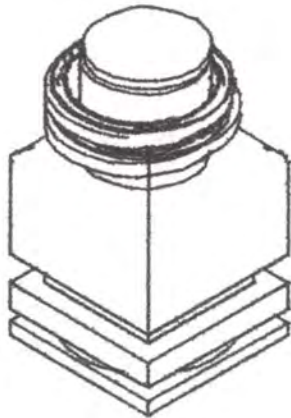

Piezas: Candelero Cuadrado 4-1	Línea: Ambientes	Artesanos:	
Nombres: Candelero cuadrado 4-1	Referencia: Candelero Cuadrado 4-1		
Oficio: Madera	Largo(cm): 8 Ancho(cm): 8 Alto(cm): 13	Departamento:	
Técnica: Tomo - ensamble	Diámetro(cm):	Peso(gr):	Localidad:
Recursos Naturales: Madera	Color: Natural	Vereda:	
Materia prima: Hierro	Certificado Hecho a Mano <input checked="" type="checkbox"/> Sí <input type="checkbox"/> No	Tipo de Población: Rural	

Mercado Objetivo:	Costo	Precio
Producción/Mes:	Unitario: \$	Unitario: \$
Empaque: No disponible	P. Mayor: \$	P. Mayor: \$
Embalaje: No disponible	Empaque: No disponible	Empaque: No disponible

Observaciones:

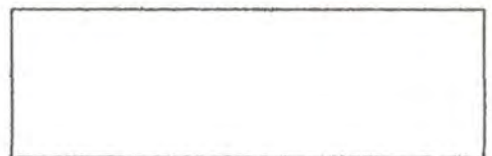

Responsable: Sandra Marcela Jaramillo M Fecha: / 2001

Sistema de referencia 3 2 0 6 0 8 Tipo de ficha: Referente(s) Muestra Línea Empaque



Piezas: Bandeja	Línea: Ambientes	Artesanos:
Nombres: Bandeja Tablilla Guadua	Referencia: Bandeja Tablilla Guadua	
Oficio: Guadua	Largo(cm):26 Ancho(cm):42 Alto(cm):12	Departamento:
Técnica: Cortes - ensamble	Diámetro(cm): 12	Peso(gr):
Recursos Naturales: Guadua/Acero In	Color: Natural	Localidad:
Materia prima: Guadua/Acero Inoxidable	Certificado Hecho a Mano <input checked="" type="checkbox"/> No <input type="checkbox"/>	Vereda:
		Tipo de Población: Rural

Mercado Objetivo:	Costo	Precio
Producción/Mes:	Unitario: \$	Unitario: \$
Empaque: No disponible	P. Mayor: \$	P. Mayor: \$
Embalaje: No disponible	Empaque: No disponible	Empaque: No disponible

Observaciones:

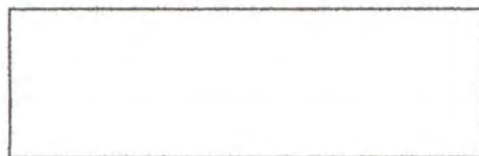

Responsable: Sandra Marcela Jaramillo M Fecha: / 2001

Sistema de referencia **320608** Tipo de ficha: Referente(s) Muestra Línea Empaque

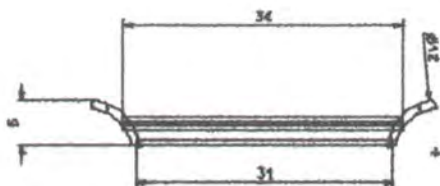
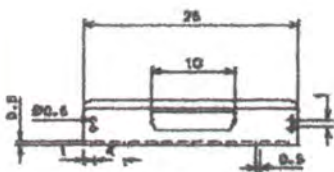
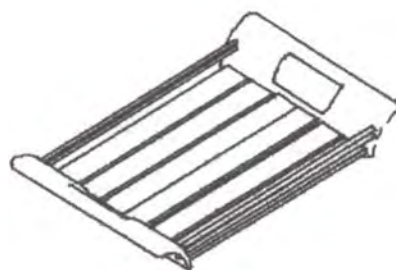
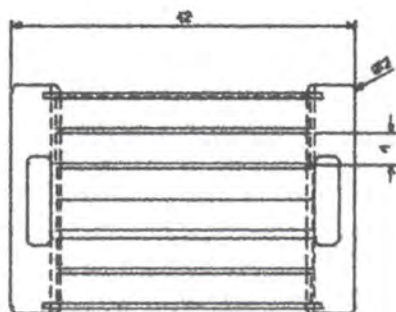

Piezas: Bandeja	Línea: Ambientes	Artesanos:
Nombres: Bandeja Tablilla Guadua	Referencia: Bandeja Tablilla Guadua	
Oficio: Guadua	Largo(cm):26 Ancho(cm):42 Alto(cm):12	Departamento:
Técnica: Cortes - ensamble	Díámetro(cm): 12	Peso(gr):
Recursos Naturales: Guadua/Acero In	Color: Natural	Vereda:
Materia prima: Guadua/Acero Inoxidable	Certificado Hecho a Mano <input checked="" type="checkbox"/> No <input type="checkbox"/>	Tipo de Población: Rural

Mercado Objetivo:	Costo	Precio
Producción/Mes:	Unitario: \$	Unitario: \$
Empaque: No disponible	P. Mayor: \$	P. Mayor: \$
Embalaje: No disponible	Empaque: No disponible	Empaque: No disponible

Observaciones:

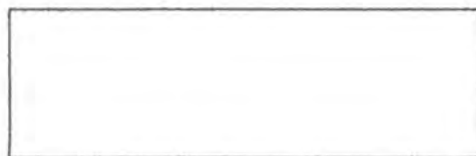

Responsable: Sandra Marcela Jaramillo M Fecha: / / 2001

Sistema de referencia **3 2 0 6 0 8** Tipo de ficha: Referente(s) Muestra Línea Empaque

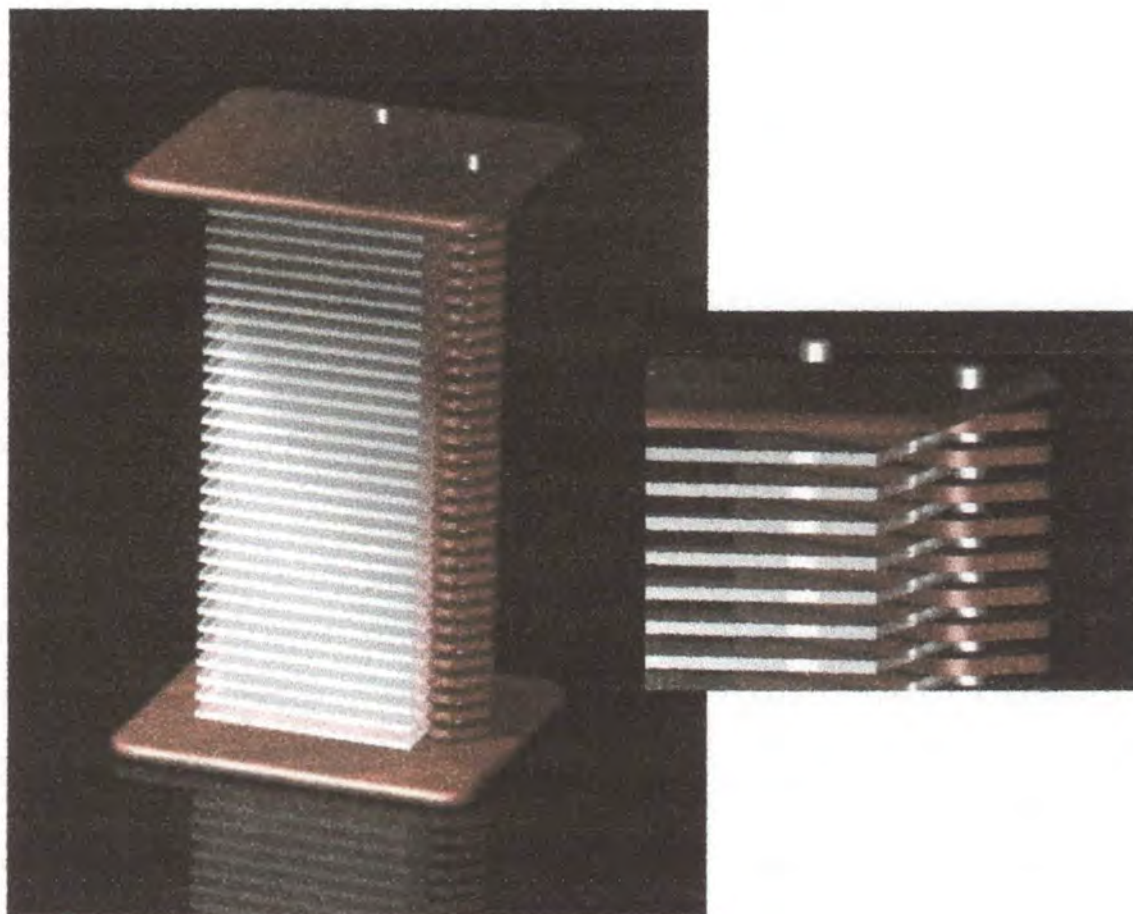

Piezas: Porta Cd's	Línea: Ambientes	Artesanos:
Nombres: Porta cd's	Referencia: Porta cd's	
Oficio: Madera	Largo(cm): 17 Ancho(cm): 15 Alto(cm): 32	Departamento:
Técnica: Cortes - ensamble	Diámetro(cm):	Peso(gr):
Recursos Naturales: Madera/Acero In	Color: Natural	Localidad:
Materia prima: Madera/Acero Inoxidable	Certificado Hecho a Mano <input checked="" type="checkbox"/> Sí <input type="checkbox"/> No	Vereda:
		Tipo de Población: Rural

Mercado Objetivo:	Costo	Precio
Producción/Mes:	Unitario: \$	Unitario: \$
Empaque: No disponible	P. Mayor: \$	P. Mayor: \$
Embalaje: No disponible	Empaque: No disponible	Empaque: No disponible

Observaciones:

Responsable: Sandra Marcela Jaramillo M Fecha: / 2001

Sistema de referencia 3 2 0 6 0 8 Tipo de ficha: Referente(s) Muestra Línea Empaque

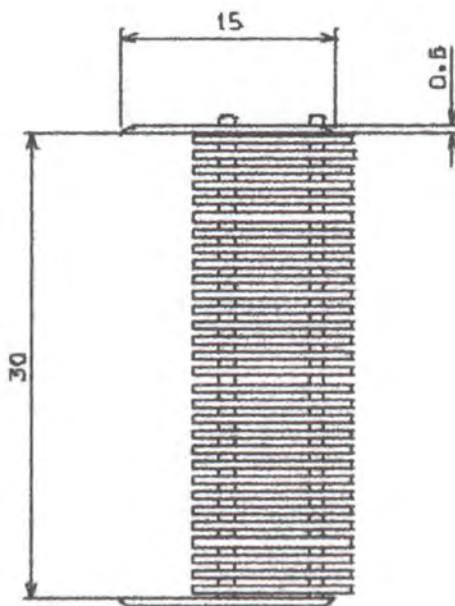
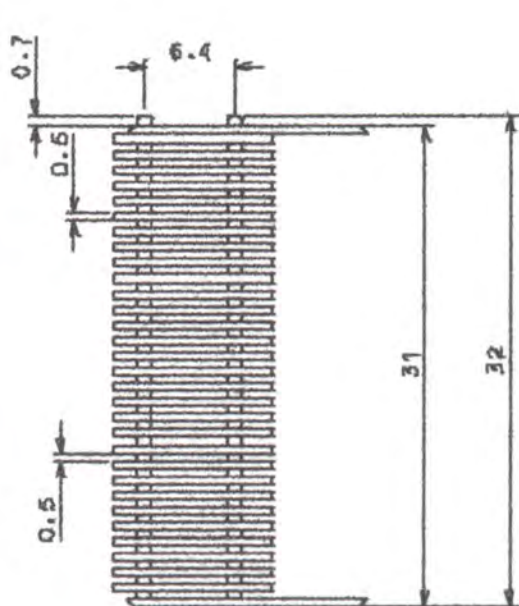

Piezas: Porta Cd's	Línea: Ambientes	Artesanos:
Nombres: Porta cd's	Referencia: Porta cd's	
Oficio: Madera	Largo(cm): 17 Ancho(cm): 15 Alto(cm): 32	Departamento:
Técnica: Cortes - ensamble	Diámetro(cm):	Peso(gr):
Recursos Naturales: Madera/Acero In	Color: Natural	Localidad:
Materia prima: Madera/Acero Inoxidable	Certificado Hecho a Mano <input checked="" type="checkbox"/> No <input type="checkbox"/>	Vereda:
		Tipo de Población: Rural

Mercado Objetivo:	Costo	Precio
Producción/Mes:	Unitario: \$	Unitario: \$
Empaque: No disponible	P. Mayor: \$	P. Mayor: \$
Embalaje: No disponible	Empaque: No disponible	Empaque: No disponible

Observaciones:



Responsable: Sandra Marcela Jaramillo M Fecha: / 2001

Sistema de referencia 3 2 0 6 0 8 Tipo de ficha: Referente(s) Muestra Línea Empaque

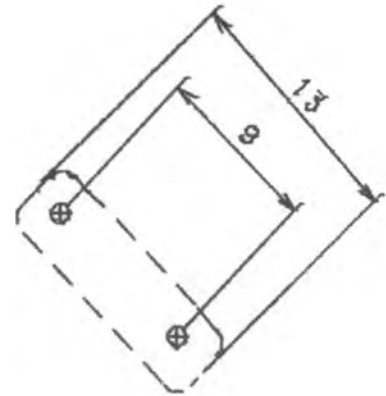
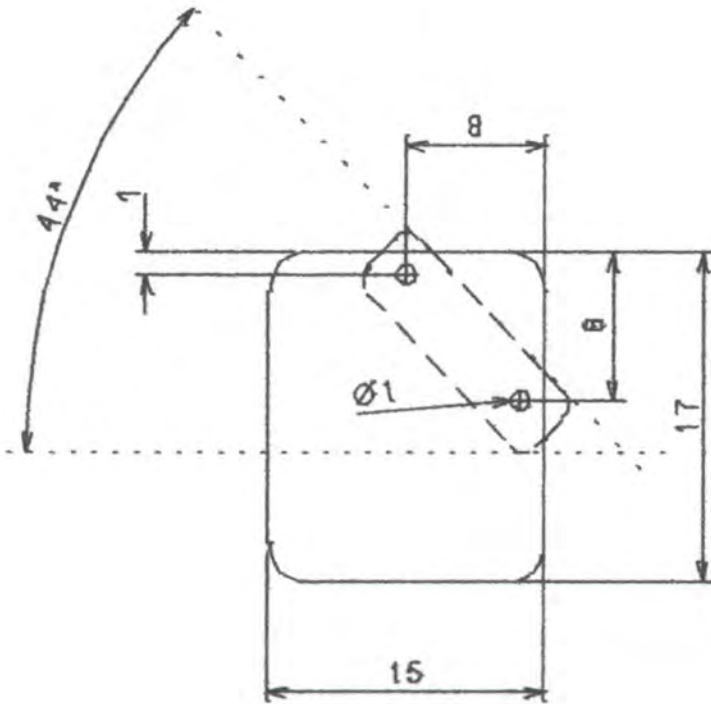

Piezas: Porta cd's	Línea: Ambientes	Artesanos:
Nombres: Porta Cd's	Referencia: Porta cd's	
Oficio: madera	Largo(cm): 17 Ancho(cm) 15 Alto(cm): 32	Departamento:
Técnica: Cortes - ensamble	Diámetro(cm):	Peso (gr):
Recursos Naturales: Madera/Acero In	Color: Natural	Localidad:
Materia prima: Madera/Acero Inoxidable	Certificado Hecho a Mano <input checked="" type="checkbox"/> No <input type="checkbox"/>	Vereda:
		Tipo de Población: Rural

Mercado Objetivo:	Costo	Precio
Producción/Mes:	Unitario: \$	Unitario: \$
Empaque: No disponible	P. Mayor: \$	P. Mayor: \$
Embalaje: No disponible	Empaque: No disponible	Empaque: No disponible

Observaciones:

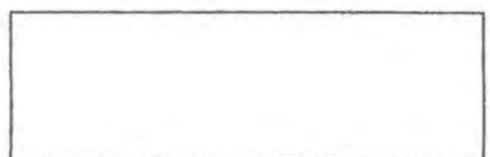

Responsable: Sandra Marcela Jaramillo M Fecha: / 2001

Sistema de referencia 3 2 0 6 0 8 Tipo de ficha: Referente(s) Muestra Línea Empaque



Piezas: frutero	Línea: Ambientes	Artesanos:
Nombres: Frutero	Referencia: Frutero	
Oficio: madera	Largo(cm):19 Ancho(cm)18 Alto(cm):7	Departamento:
Técnica: Cortes - ensamble	Diámetro(cm):	Peso(gr):
Recursos Naturales: Madera/G.Acero In	Color: Natural	Localidad:
Materia prima: Madera/Guaya en	Certificado Hecho a Mano <input checked="" type="checkbox"/> No <input type="checkbox"/>	Vereda:
Acero Inoxidable		Tipo de Población: Rural

Mercado Objetivo:	Costo	Precio
Producción/Mes:	Unitario: \$	Unitario: \$
Empaque: No disponible	P. Mayor: \$	P. Mayor: \$
Embalaje: No disponible	Empaque: No disponible	Empaque: No disponible

Observaciones:

Responsable: Sandra Marcela Jaramillo M Fecha: / 2001

Sistema de referencia 3 2 0 6 0 8 Tipo de ficha: Referente(s) Muestra Línea Empaque

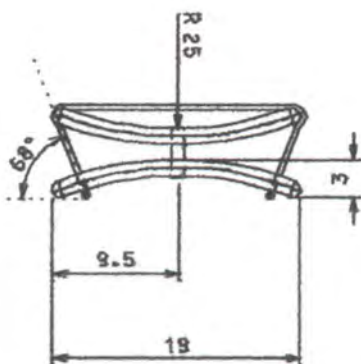
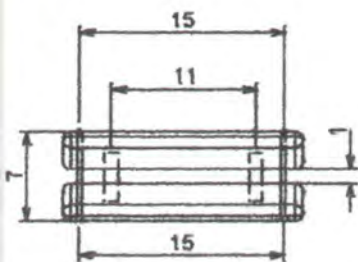
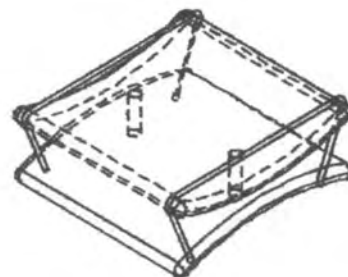
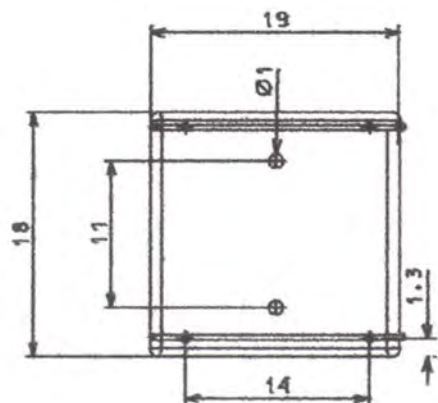

Piezas: frutero	Línea: Ambientes	Artisanos:
Nombres: Frutero	Referencia: Frutero	
Oficio: madera	Largo(cm): 19 Ancho(cm): 14 Alto(cm): 1.3	Departamento:
Técnica: Cortes - ensamble	Diámetro(cm):	Peso(gr):
Recursos Naturales: Madera/G.Acero In Color: Natural		Localidad:
Materia prima: Madera/Guaya en Acero Inoxidable	Certificado Hecho a Mano <input checked="" type="checkbox"/> No <input type="checkbox"/>	Vereda:
		Tipo de Población: Rural

Mercado Objetivo:	Costo	Precio
Producción/Mes:	Unitario: \$	Unitario: \$
Empaque: No disponible	P. Mayor: \$	P. Mayor: \$
Embalaje: No disponible	Empaque: No disponible	Empaque: No disponible

Observaciones:

Responsable: Sandra Marcela Jaramillo M Fecha: / 2001

Sistema de referencia 3 2 0 6 0 8 Tipo de ficha: Referente(s) Muestra Línea Empaque

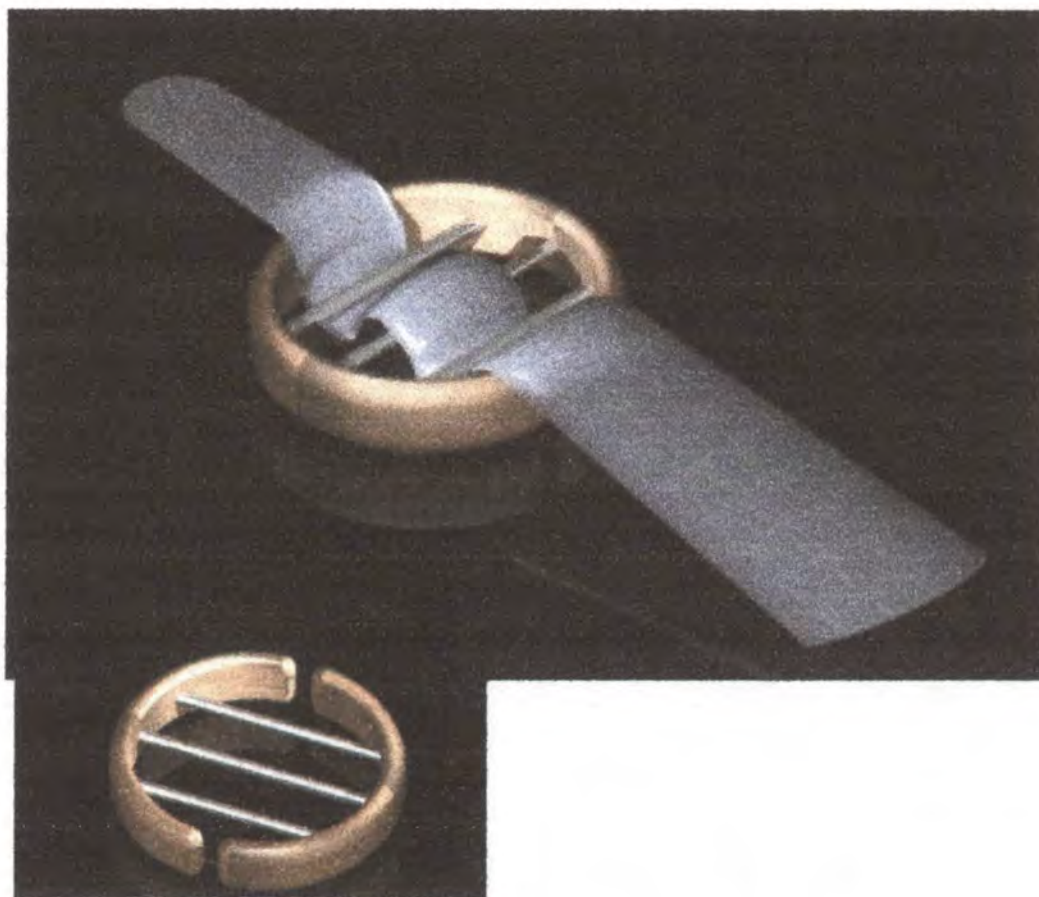

Piezas: Porta Servilleta de Tela	Línea: Ambientes	Artesanos:
Nombres: Porta Servilleta de Tela	Referencia: Porta servilleta de Tela	
Oficio: Guadua	Largo(cm):6 Ancho(cm):6 Alto(cm):1.4	Departamento:
Técnica: Cortes - ensamble	Diámetro(cm): 6	Peso(gr):
Recursos Naturales: Bambu /Acero In	Color: Natural	Localidad:
Materia prima: Bambu/Acero Inoxidable	Certificado Hecho a Mano <input checked="" type="checkbox"/> No <input type="checkbox"/>	Vereda:
		Tipo de Población: Rural

Mercado Objetivo:	Costo	Precio
Producción/Mes:	Unitario: \$	Unitario: \$
Empaque: No disponible	P. Mayor: \$	P. Mayor: \$
Embalaje: No disponible	Empaque: No disponible	Empaque: No disponible

Observaciones:

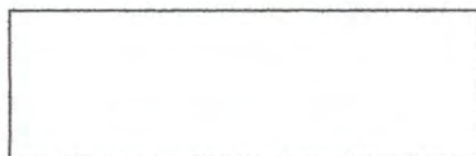

Responsable: Sandra Marcela Jaramillo M Fecha: / 2001

Sistema de referencia 3 2 0 6 0 8 Tipo de ficha: Referente(s) Muestra Línea Empaque

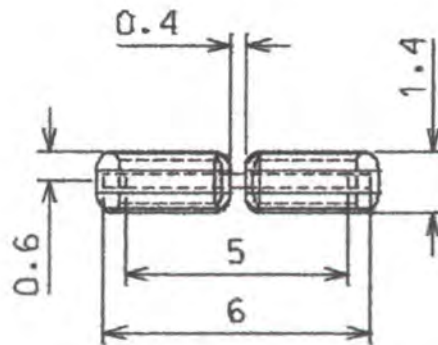
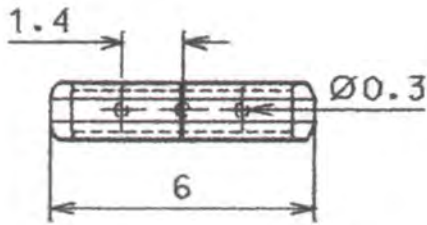
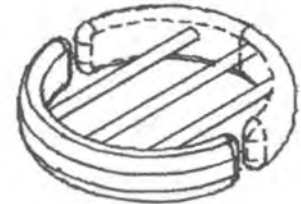
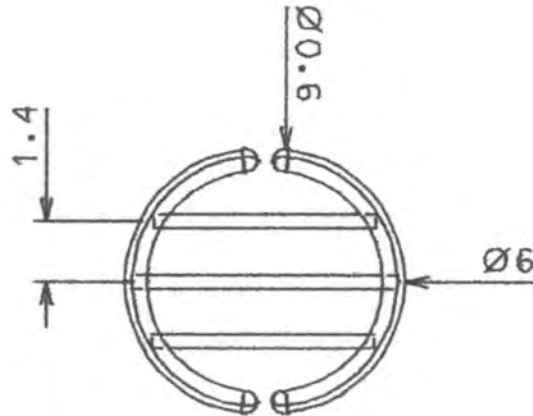

Piezas: Porta Servilleta de Tela	Línea: Ambientes	Artesanos:
Nombres: Porta Servilleta de Tela	Referencia: Porta servilleta de Tela	
Oficio: Guadua	Largo(cm):6 Ancho(cm):6 Alto(cm):1.4	Departamento:
Técnica: Cortes - ensamble	Diámetro(cm): 6	Peso(gr):
Recursos Naturales: Bambu /Acero In	Color: Natural	Localidad:
Materia prima: Bambu/Acero Inoxidable	Certificado Hecho a Mano <input checked="" type="checkbox"/> No <input type="checkbox"/>	Vereda:
		Tipo de Población: Rural

Mercado Objetivo:	Costo	Precio
Producción/Mes:	Unitario: \$	Unitario: \$
Empaque: No disponible	P. Mayor: \$	P. Mayor: \$
Embalaje: No disponible	Empaque: No disponible	Empaque: No disponible

Observaciones:



Responsable: Sandra Marcela Jaramillo M Fecha: / 2001

Sistema de referencia 3 2 0 6 0 8 Tipo de ficha: Referente(s) Muestra Línea Empaque

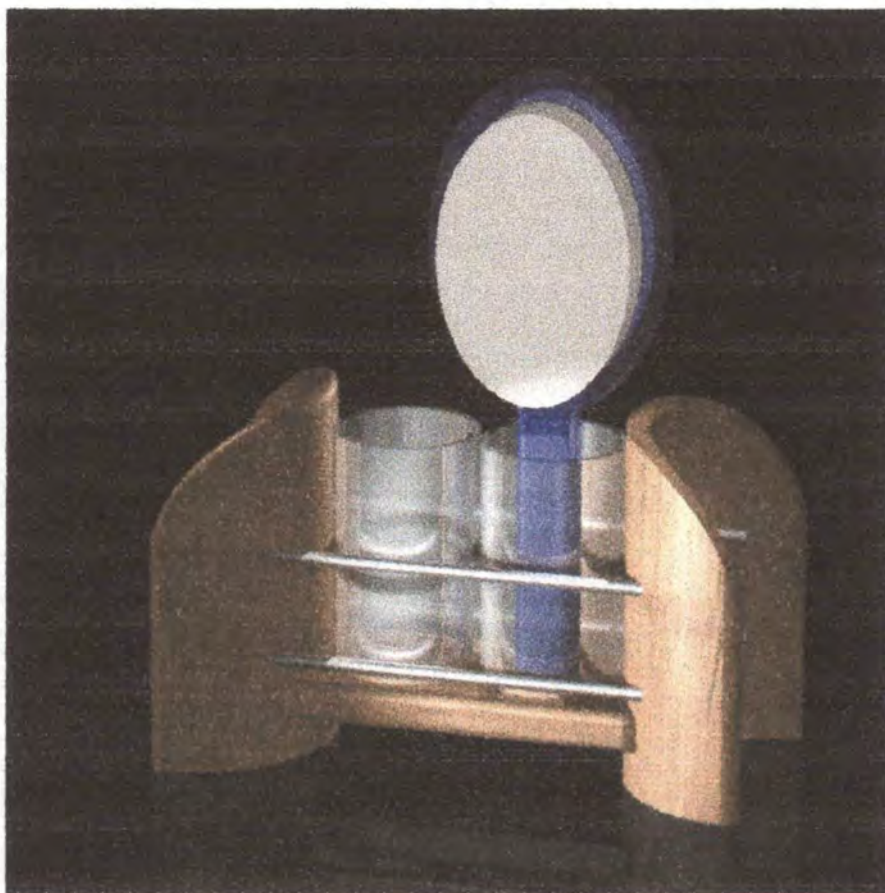

Piezas: Porta Cepillos	Línea: Ambientes	Artesanos:
Nombres: Porta Cepillos	Referencia: Porta Cepillos	
Oficio: Guadua	Largo(cm): 12 Ancho(cm): 24 Alto(cm): 15	Departamento:
Técnica: Cortes - ensamble	Diámetro(cm): 12	Peso(gr):
Recursos Naturales: Guadua/Acero In	Color: Natural	Localidad:
Materia prima: Guadua/Acero Inoxidable	Certificado Hecho a Mano <input checked="" type="checkbox"/> No <input type="checkbox"/>	Vereda:
		Tipo de Población: Rural

Mercado Objetivo:	Costo	Precio
Producción/Mes:	Unitario: \$	Unitario: \$
Empaque: No disponible	P. Mayor: \$	P. Mayor: \$
Embalaje: No disponible	Empaque: No disponible	Empaque: No disponible

Observaciones:

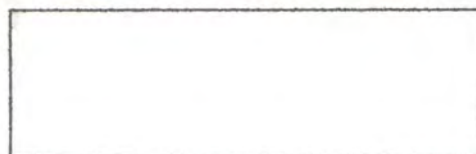

Responsable: Sandra Marcela Jaramillo M Fecha: / 2001

Sistema de referencia 3 2 0 6 0 8 Tipo de ficha: Referente(s) Muestra Línea Empaque

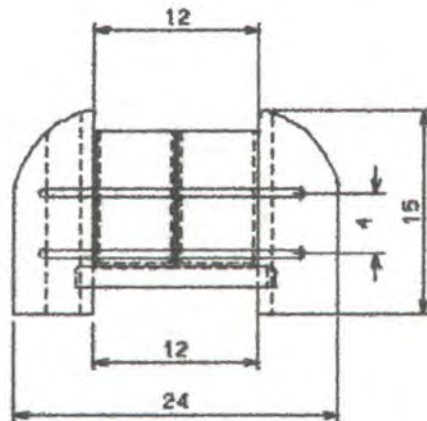
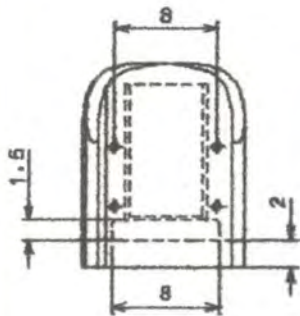
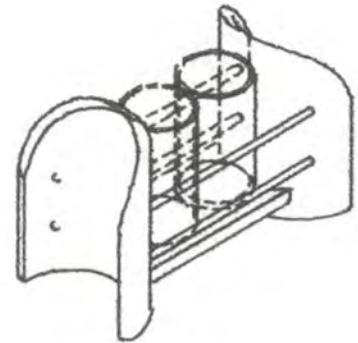
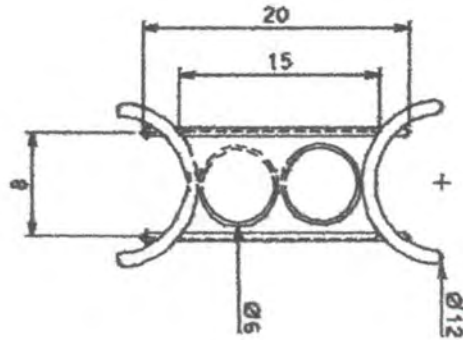

Piezas: Porta Cepillos	Línea: Ambientes	Artesanos:
Nombres: Porta Cepillos	Referencia: Porta Cepillos	
Oficio: Guadua	Largo(cm): 12 Ancho(cm): 24 Alto(cm): 15	Departamento:
Técnica: Cortes - ensamble	Diámetro(cm): 12	Peso(gr):
Recursos Naturales: Guadua/Acero In	Color: Natural	Localidad:
Materia prima: Guadua/Acero Inoxidable	Certificado Hecho a Mano <input checked="" type="checkbox"/> Sí <input type="checkbox"/> No	Vereda:
		Tipo de Población: Rural

Mercado Objetivo:	Costo	Precio
Producción/Mes:	Unitario: \$	Unitario: \$
Empaque: No disponible	P. Mayor: \$	P. Mayor: \$
Embalaje: No disponible	Empaque: No disponible	Empaque: No disponible

Observaciones:



Responsable: Sandra Marcela Jaramillo M Fecha: / 2001

Sistema de referencia 3 2 0 6 0 8 Tipo de ficha: Referente(s) Muestra Línea Empaque

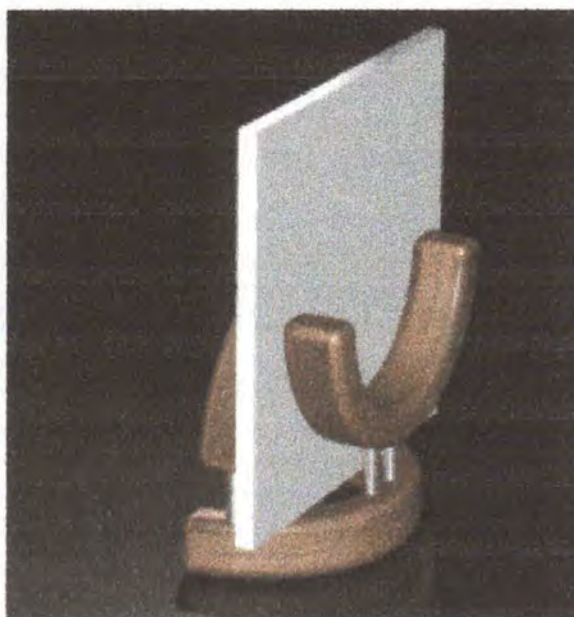

Piezas: Servilletero	Línea: Ambientes	Artesanos:	
Nombres: Servilletero	Referencia: Servilletero		
Oficio: Guadua	Largo(cm):4 Ancho(cm)8 Alto(cm):7	Departamento:	
Técnica: Cortes - ensamble	Diámetro(cm): 8	Peso(gr):	Localidad:
Recursos Naturales: Guadua/Acero In	Color: Natural	Vereda:	
Materia prima: Guadua/Acero Inoxidable	Certificado Hecho a Mano <input checked="" type="checkbox"/> Sí <input type="checkbox"/> No	Tipo de Población: Rural	

Mercado Objetivo:	Costo	Precio
Producción/Mes:	Unitario: \$	Unitario: \$
Empaque: No disponible	P. Mayor: \$	P. Mayor: \$
Embalaje: No disponible	Empaque: No disponible	Empaque: No disponible

Observaciones:

Responsable: Sandra Marcela Jaramillo M Fecha: / 2001

Sistema de referencia **320608** Tipo de ficha: Referente(s) Muestra Línea Empaque

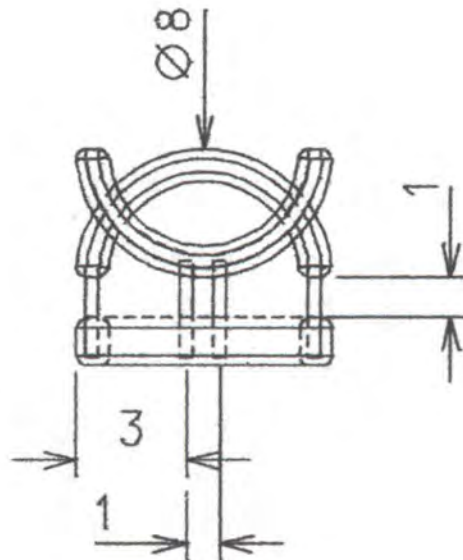
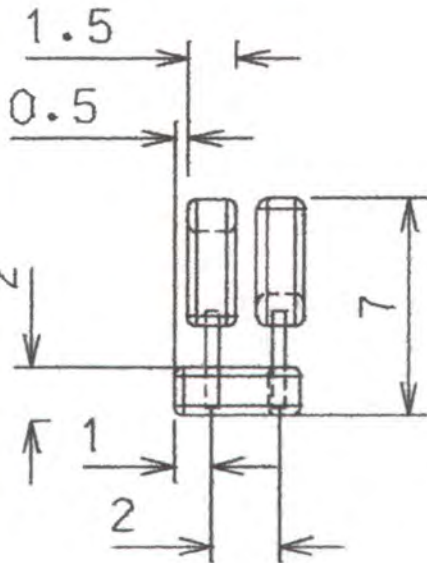
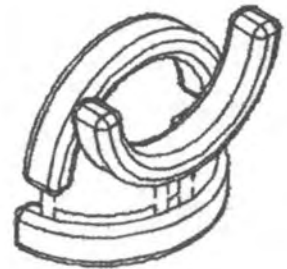
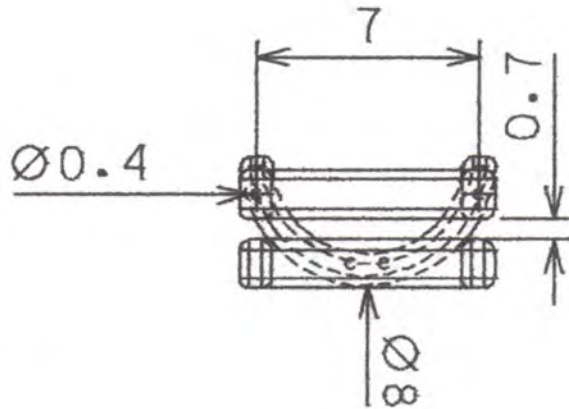

Piezas: Servilletero	Línea: Ambientes	Artisanos:
Nombres: Servilletero	Referencia: Servilletero	
Oficio: Guadua	Largo(cm):4 Ancho(cm)8 Alto(cm):7	Departamento:
Técnica: Cortes - ensamble	Diámetro(cm): 8	Peso(gr):
Recursos Naturales: Guadua/Acero In	Color: Natural	Localidad:
Materia prima: Guadua/Acero Inoxidable	Certificado Hecho a Mano <input checked="" type="checkbox"/> No <input type="checkbox"/>	Vereda:
		Tipo de Población: Rural

Mercado Objetivo:	Costo	Precio
Producción/Mes:	Unitario: \$	Unitario: \$
Empaque: No disponible	P. Mayor: \$	P. Mayor: \$
Embalaje: No disponible	Empaque: No disponible	Empaque: No disponible

Observaciones:

Responsable: Sandra Marcela Jaramillo M Fecha: / 2001

Sistema de referencia 3 2 0 6 0 8 Tipo de ficha: Referente(s) Muestra Línea Empaque

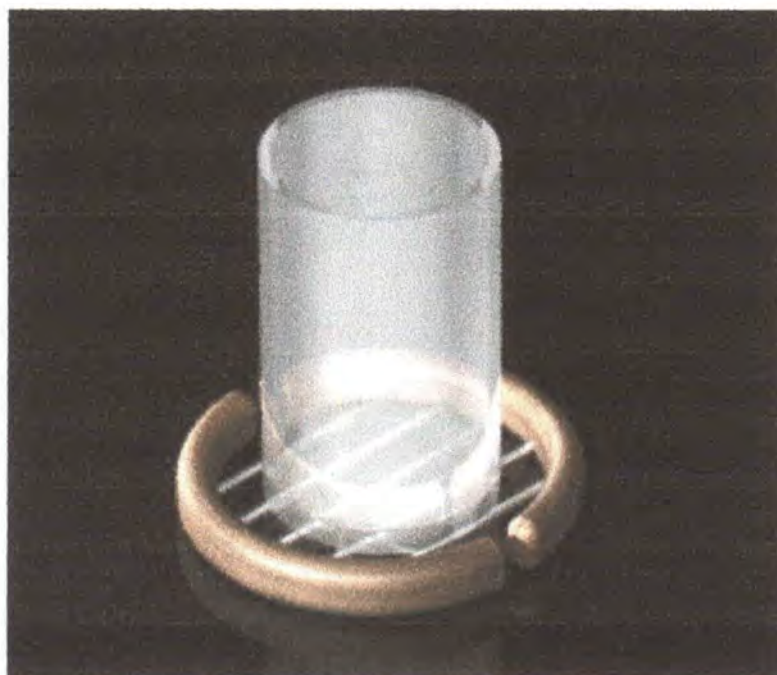

Piezas: Porta Vasos	Línea: Ambientes	Artesanos:
Nombres: Porta Vasos	Referencia: Porta Vasos	
Oficio: Guadua	Largo(cm): 11 Ancho(cm): 11 Alto(cm): 1.5	Departamento:
Técnica: Cortes - ensamble	Diámetro(cm): 11	Peso(gr):
Recursos Naturales: Guadua/Acero In	Color: Natural	Localidad:
Materia prima: Guadua/Acero Inoxidable	Certificado Hecho a Mano <input checked="" type="checkbox"/> Sí <input type="checkbox"/> No	Vereda:
		Tipo de Población: Rural

Mercado Objetivo:	Costo	Precio
Producción/Mes:	Unitario: \$	Unitario: \$
Empaque: No disponible	P. Mayor: \$	P. Mayor: \$
Embalaje: No disponible	Empaque: No disponible	Empaque: No disponible

Observaciones:

Responsable: Sandra Marcela Jaramillo M Fecha: / / 2001

Sistema de referencia 3 2 0 6 0 8 Tipo de ficha: Referente(s) Muestra Línea Empaque

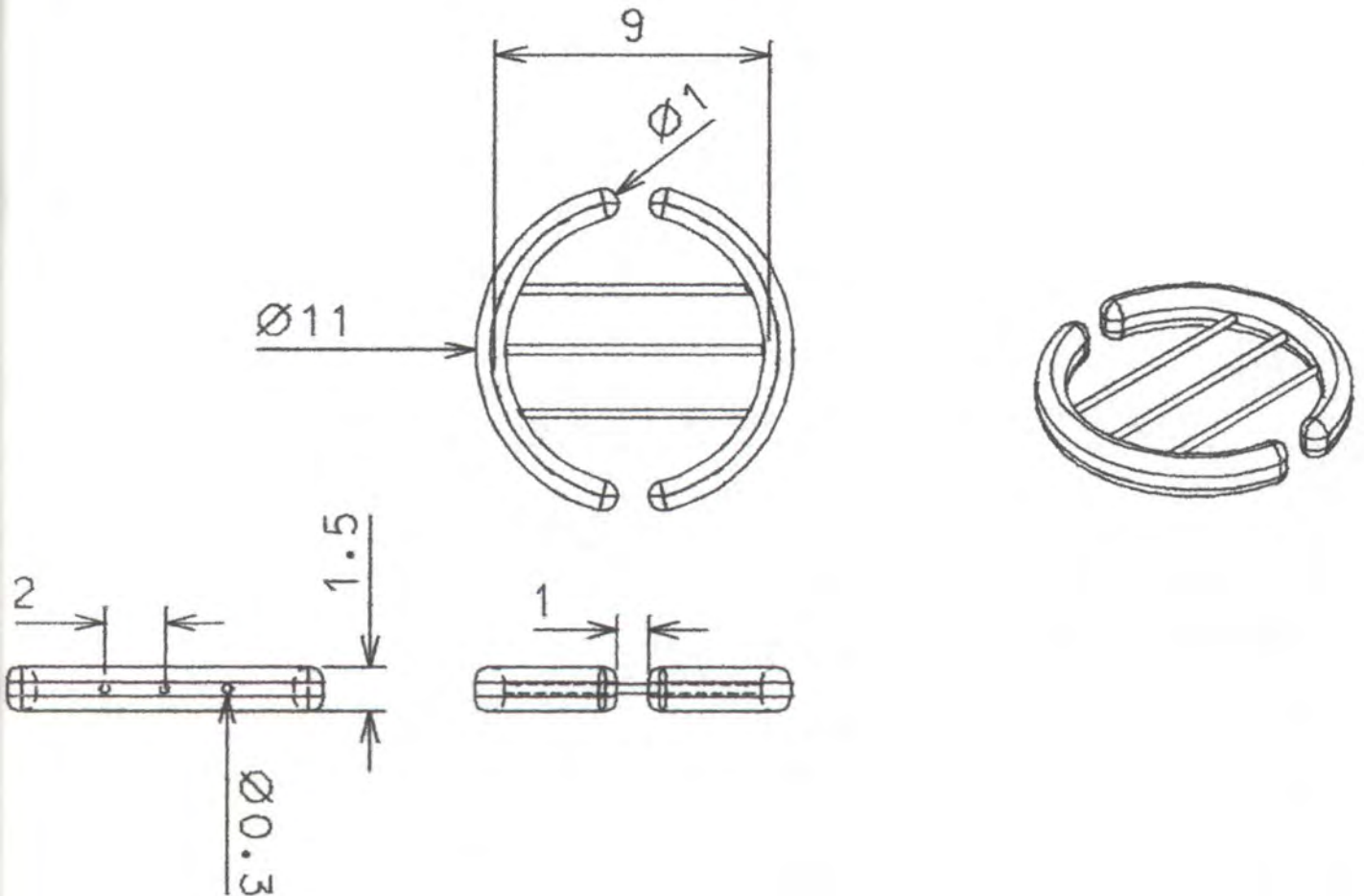

Piezas: Porta Vasos	Línea: Ambientes	Artesanos:
Nombres: Porta Vasos	Referencia: Porta Vasos	
Oficio: Guadua	Largo(cm): 11 Ancho(cm): 11 Alto(cm): 1.5	Departamento:
Técnica: Cortes - ensamble	Díámetro(cm): 11	Peso(gr):
Recursos Naturales: Guadua/Acero In	Color: Natural	Vereda:
Materia prima: Guadua/Acero Inoxidable	Certificado Hecho a Mano <input checked="" type="checkbox"/> No <input type="checkbox"/>	Tipo de Población: Rural

Mercado Objetivo:	Costo	Precio
Producción/Mes:	Unitario: \$	Unitario: \$
Empaque: No disponible	P. Mayor: \$	P. Mayor: \$
Embalaje: No disponible	Empaque: No disponible	Empaque: No disponible

Observaciones:

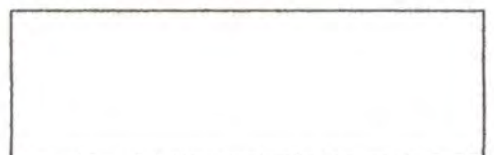

Responsable: Sandra Marcela Jaramillo M Fecha: / 2001

Sistema de referencia 3 2 0 6 0 8 Tipo de ficha: Referente(s) Muestra Línea Empaque

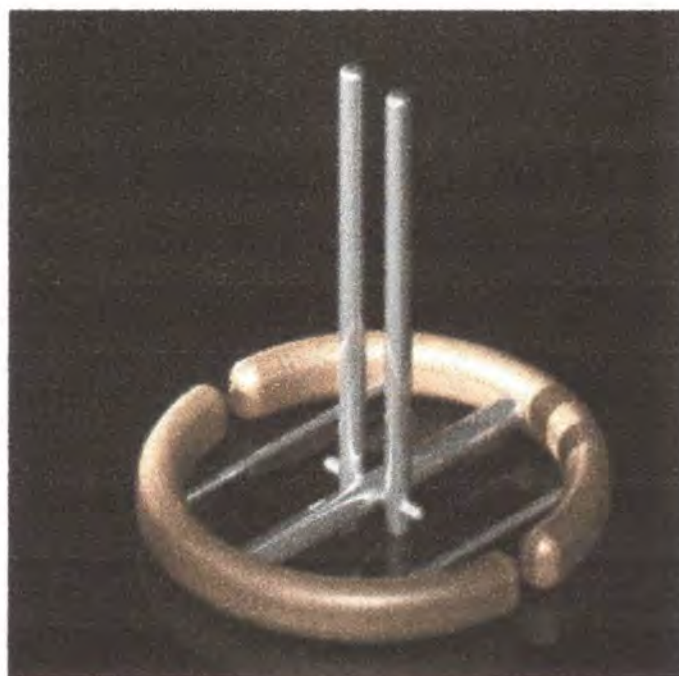

Piezas: Soporte	Línea: Ambientes	Artesanos:
Nombres: Soporte Porta vasos	Referencia: Soporte Porta Vasos	
Oficio: Guadua	Largo(cm): 10 Ancho(cm): 10 Alto(cm): 11	Departamento:
Técnica: Cortes - ensamble	Diámetro(cm): 10	Peso(gr):
Recursos Naturales: Guadua/Acero In	Color: Natural	Vereda:
Materia prima: Guadua/Acero Inoxidable	Certificado Hecho a Mano <input checked="" type="checkbox"/> No <input type="checkbox"/>	Tipo de Población: Rural

Mercado Objetivo:	Costo	Precio
Producción/Mes:	Unitario: \$	Unitario: \$
Empaque: No disponible	P. Mayor: \$	P. Mayor: \$
Embalaje: No disponible	Empaque: No disponible	Empaque: No disponible

Observaciones:

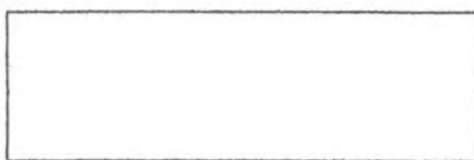

Responsable: Sandra Marcela Jaramillo M Fecha: / 2001

Sistema de referencia **320608** Tipo de ficha: Referente(s) Muestra Línea Empaque

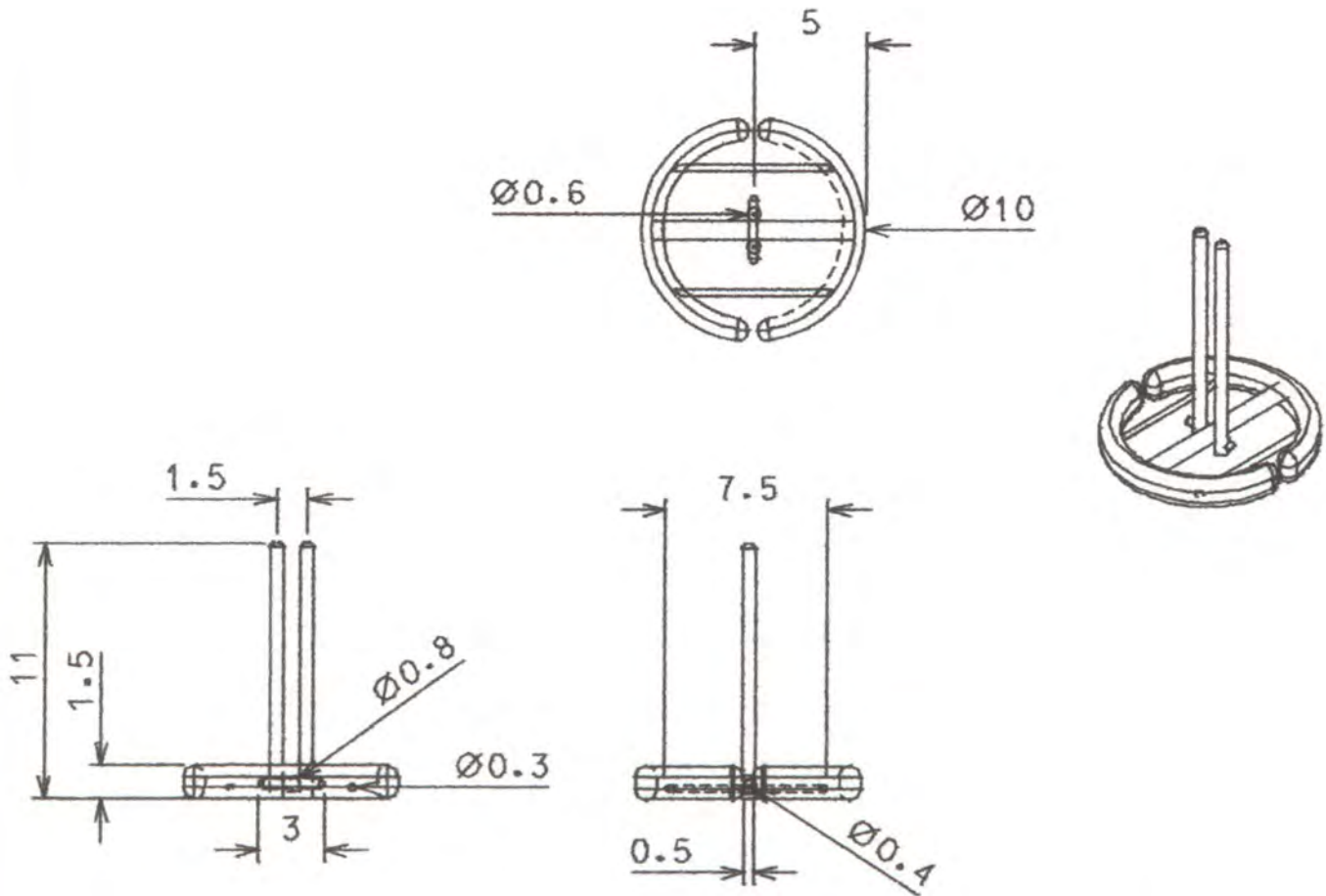

Piezas: Soporte	Línea: Ambientes	Artesanos:
Nombres: Soporte Porta vasos	Referencia: Soporte Porta Vasos	
Oficio: Guadua	Largo(cm): 10 Ancho(cm): 10 Alto(cm): 11	Departamento:
Técnica: Cortes - ensamble	Díámetro(cm): 10	Peso(g):
Recursos Naturales: Guadua/Acero In	Color: Natural	Localidad:
Materia prima: Guadua/Acero Inoxidable	Certificado Hecho a Mano <input checked="" type="checkbox"/> Sí <input type="checkbox"/> No	Vereda:
		Tipo de Población: Rural

Mercado Objetivo:	Costo	Precio
Producción/Mes:	Unitario: \$	Unitario: \$
Empaque: No disponible	P. Mayor: \$	P. Mayor: \$
Embalaje: No disponible	Empaque: No disponible	Empaque: No disponible

Observaciones:

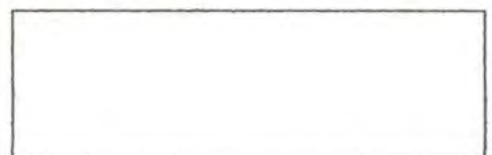

Responsable: Sandra Marcela Jaramillo M Fecha: / 2001

Sistema de referencia 3 2 0 6 0 8 Tipo de ficha: Referente(s) Muestra Línea Empaque

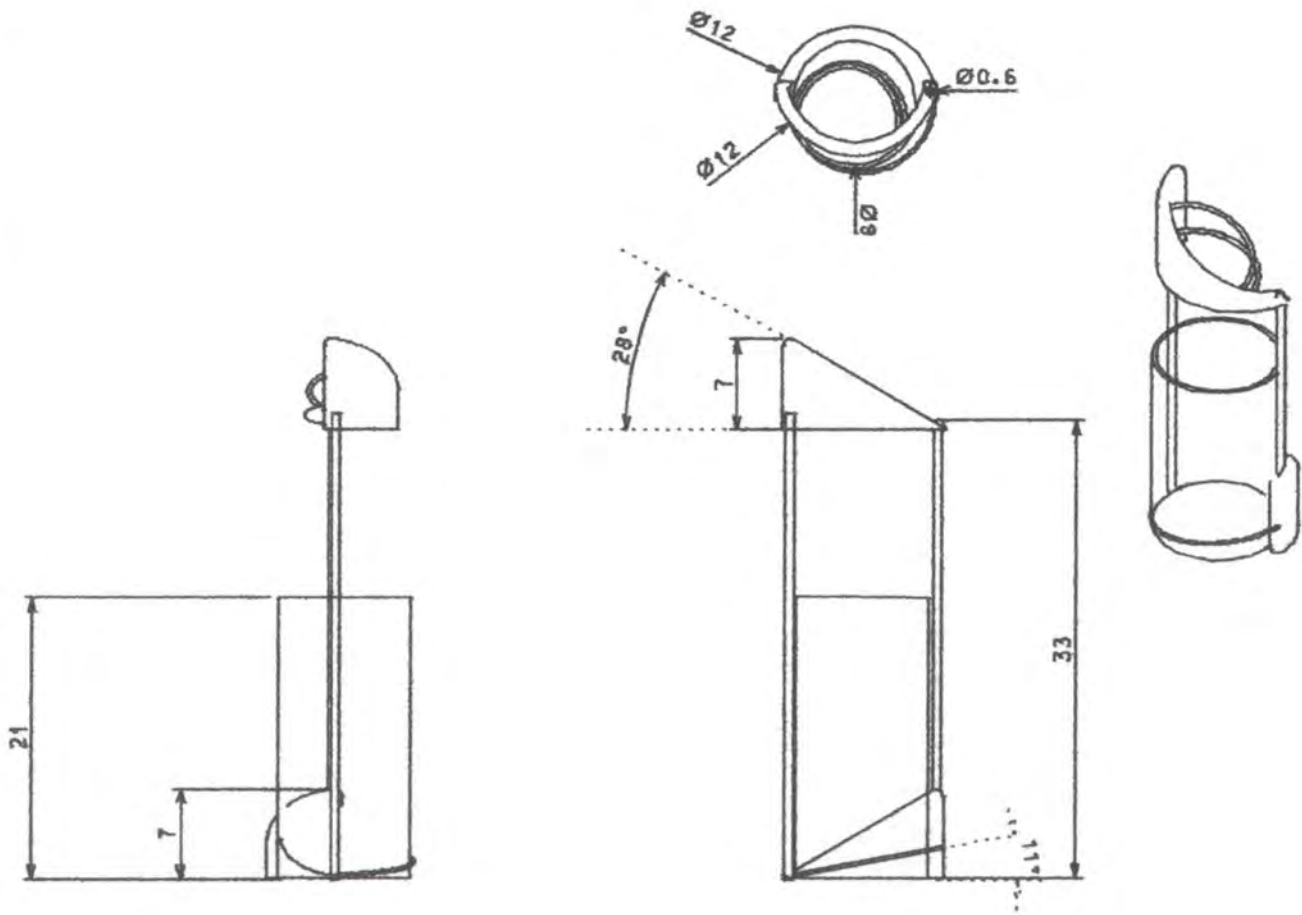

Piezas: Porta Flores	Línea: Ambientes	Artesanos:
Nombres: Porta Flores (rosas)	Referencia: Porta Flores (rosas)	
Oficio: Guadua	Largo(cm): 12 Ancho(cm): 12 Alto(cm): 40	Departamento:
Técnica: Cortes - ensamble	Diámetro(cm): 12	Peso(gramos):
Recursos Naturales: Guadua/Acero In	Color: Natural	Localidad:
Materia prima: Guadua/Acero Inoxidable	Certificado Hecho a Mano <input checked="" type="checkbox"/> No <input type="checkbox"/>	Vereda:
		Tipo de Población: Rural

Mercado Objetivo:	Costo	Precio
Producción/Mes:	Unitario: \$	Unitario: \$
Empaque: No disponible	P. Mayor: \$	P. Mayor: \$
Embalaje: No disponible	Empaque: No disponible	Empaque: No disponible

Observaciones:

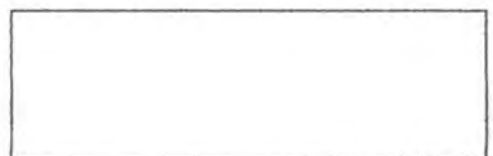

Responsable: Sandra Marcela Jaramillo M Fecha: / 2001

Sistema de referencia 3 2 0 6 0 8 Tipo de ficha: Referente(s) Muestra Línea Empaque

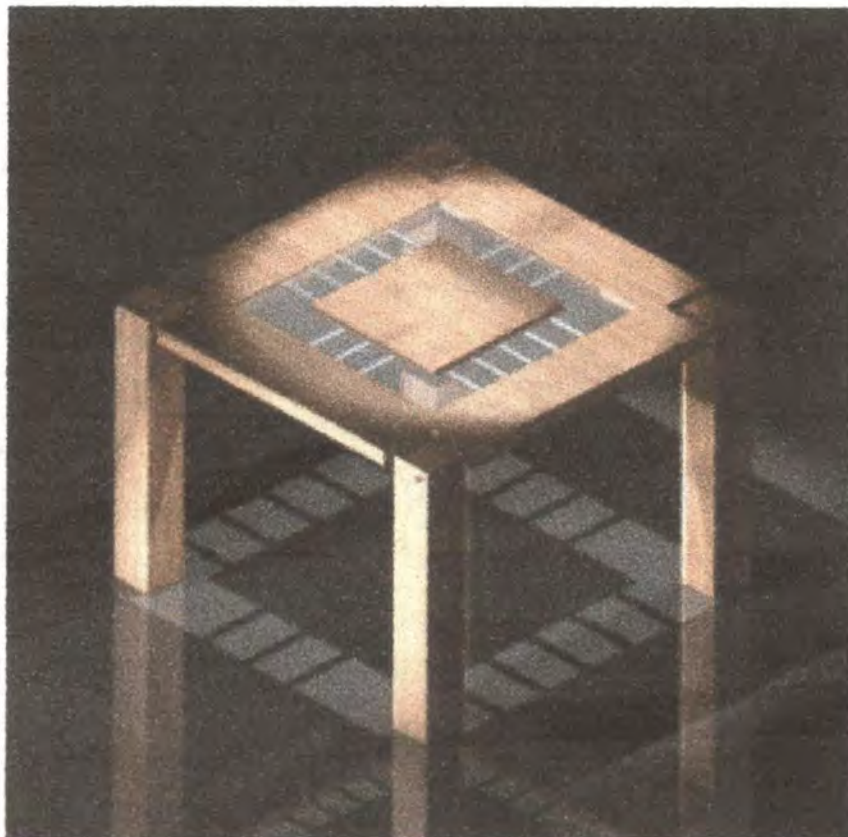

Piezas: Mesa	Línea: Mobiliario	Artesanos:
Nombres: Mesa auxiliar Balcón	Referencia: Mesa Auxiliar balcón	
Oficio: Madera	Largo(cm):64 Ancho(cm):64 Alto(cm):45	Departamento:
Técnica: Cortes - ensamble	Diámetro(cm):	Peso (gr):
Recursos Naturales: Madera/Acero In	Color: Natural	Localidad:
Materia prima: Madera/Acero Inoxidable	Certificado Hecho a Mano <input checked="" type="checkbox"/> No <input type="checkbox"/>	Vereda:
		Tipo de Población: Rural

Mercado Objetivo:	Costo	Precio
Producción/Mes:	Unitario: \$	Unitario: \$
Empaque: No disponible	P. Mayor: \$	P. Mayor: \$
Embalaje: No disponible	Empaque: No disponible	Empaque: No disponible

Observaciones:

Responsable: Sandra Marcela Jaramillo M Fecha: / / 2001

Sistema de referencia 3 2 0 6 0 8 Tipo de ficha: Referente(s) Muestra Línea Empaque

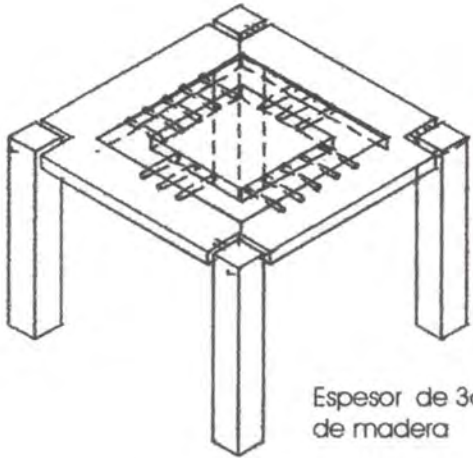

Espesor de 3cm de madera

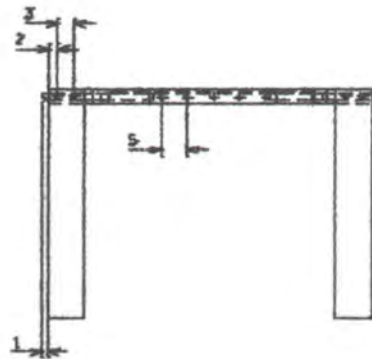
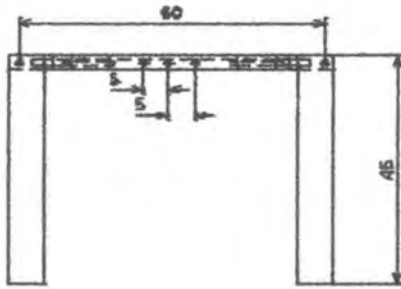
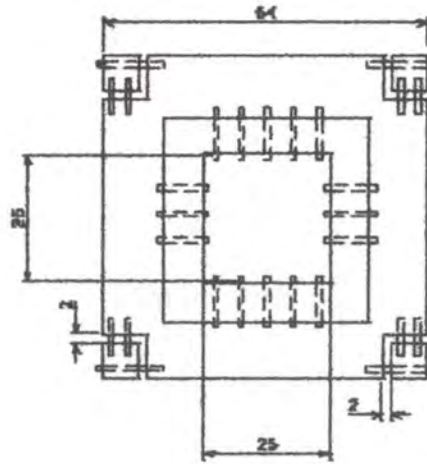

Piezas: Mesa	Línea: Mobiliario	Artesanos:
Nombres: Mesa auxiliar Balcón	Referencia: Mesa Auxiliar balcón	
Oficio: Madera	Largo(cm):64 Ancho(cm):64Alto(cm):45	Departamento:
Técnica: Cortes - ensamble	Diámetro(cm):	Peso(gr):
Recursos Naturales: Madera/Acero In	Color: Natural	Localidad:
Materia prima: Madera/Acero Inoxidable	Certificado Hecho a Mano <input checked="" type="checkbox"/> Sí <input type="checkbox"/> No <input type="checkbox"/>	Vereda:
		Tipo de Población: Rural

Mercado Objetivo:	Costo	Precio
Producción/Mes:	Unitario: \$	Unitario: \$
Empaque: No disponible	P. Mayor: \$	P. Mayor: \$
Embalaje: No disponible	Empaque: No disponible	Empaque: No disponible

Observaciones:

Plano 1/4

Responsable: Sandra Marcela Jaramillo M Fecha: / 2001

Sistema de referencia 3 2 0 6 0 8 Tipo de ficha: Referente(s) Muestra Línea Empaque

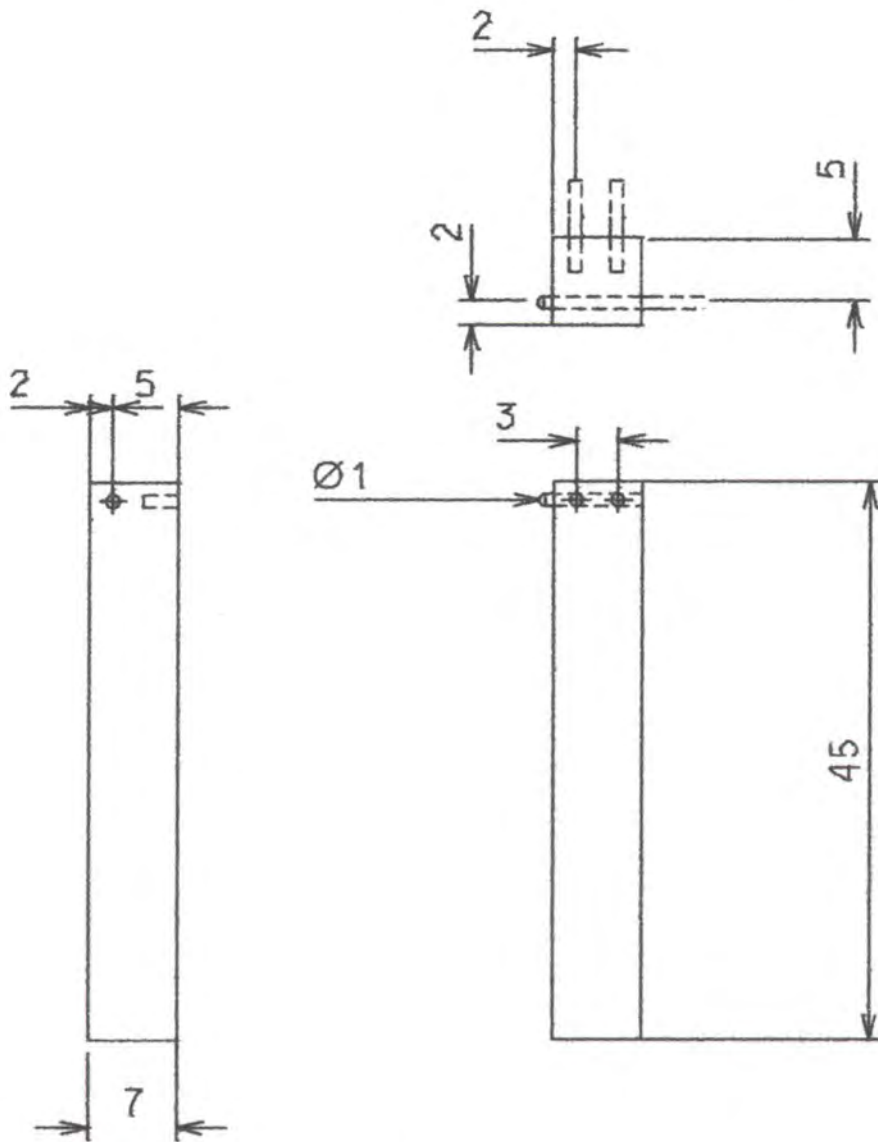

Piezas: Pata	Línea: Mobiliario	Artesanos:
Nombres: Mesa auxiliar Balcón	Referencia: Mesa Auxiliar balcón	
Oficio: Madera	Largo(cm): 7 Ancho(cm): 7 Alto(cm): 45	Departamento:
Técnica: Cortes - ensamble	Diámetro(cm):	Peso (gr):
Recursos Naturales: Madera/Acero In	Color: Natural	Vereda:
Materia prima: Madera/Acero Inoxidable	Certificado Hecho a Mano <input checked="" type="checkbox"/> Sí <input type="checkbox"/> No	Tipo de Población: Rural

Mercado Objetivo:	Costo	Precio
Producción/Mes:	Unitario: \$	Unitario: \$
Empaque: No disponible	P. Mayor: \$	P. Mayor: \$
Embalaje: No disponible	Empaque: No disponible	Empaque: No disponible

Observaciones:

Plano 2/4

Responsable: Sandra Marcela Jaramillo M Fecha: / 2001

Sistema de referencia 3 2 0 6 0 8 Tipo de ficha: Referente(s) Muestra Línea Empaque

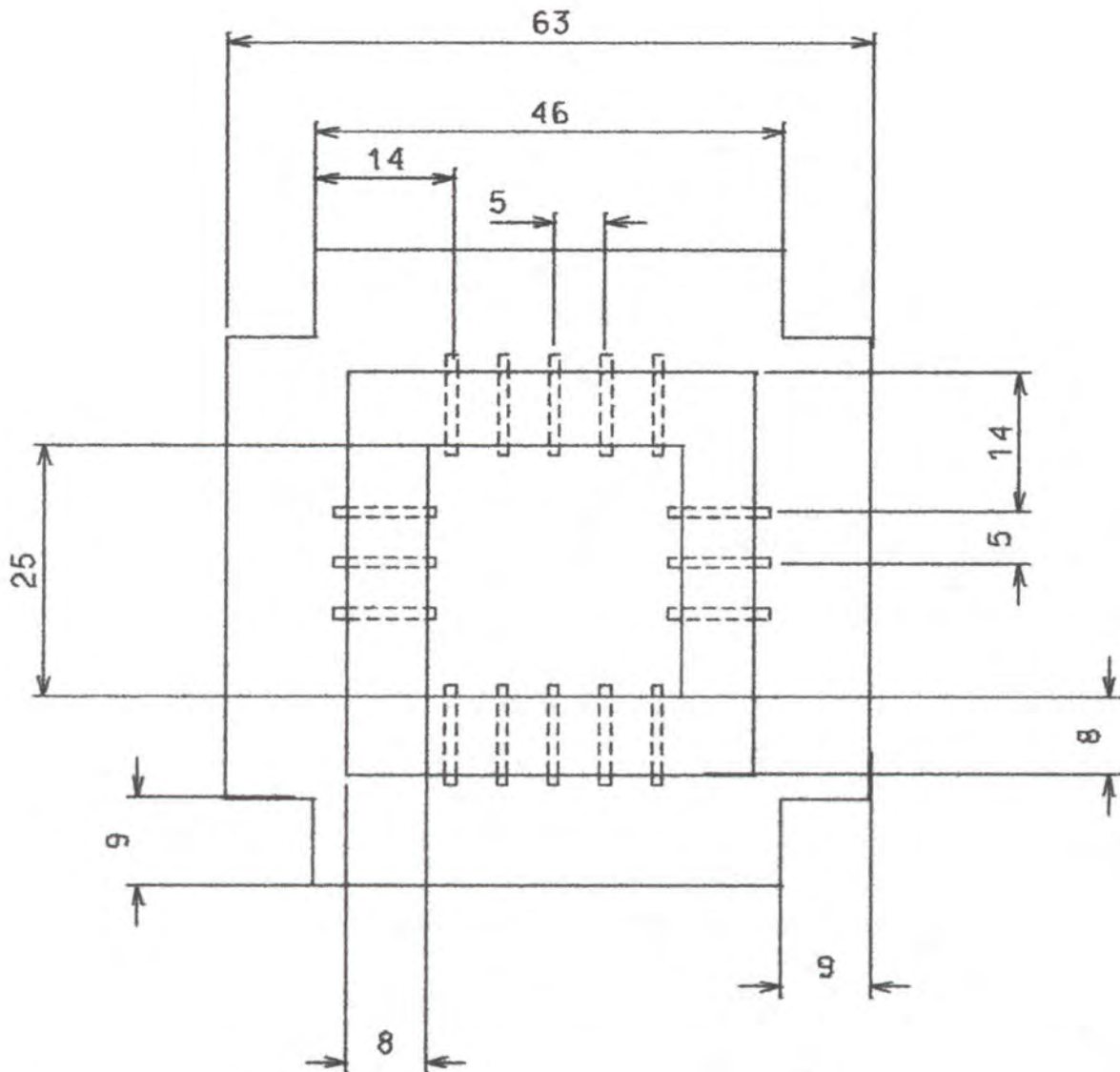

Piezas: Base superior	Línea: Mobiliario	Artesanos:
Nombres: Mesa auxiliar Balcón	Referencia: Mesa Auxiliar balcón	
Oficio: Madera	Largo(cm):63 Ancho(cm):63 Alto(cm):3	Departamento:
Técnica: Cortes - ensamble	Diámetro(cm):	Peso (gr):
Recursos Naturales: Madera/Acero In	Color: Natural	Vereda:
Materia prima: Madera/Acero Inoxidable	Certificado Hecho a Mano <input checked="" type="checkbox"/> No <input type="checkbox"/>	Tipo de Población: Rural

Mercado Objetivo:	Costo	Precio
Producción/Mes:	Unitario: \$	Unitario: \$
Empaque: No disponible	P. Mayor: \$	P. Mayor: \$
Embalaje: No disponible	Empaque: No disponible	Empaque: No disponible

Observaciones:

Plano 3/4

Responsable: Sandra Marcela Jaramillo M Fecha: / 2001

Sistema de referencia 3 2 0 6 0 8 Tipo de ficha: Referente(s) Muestra Línea Empaque

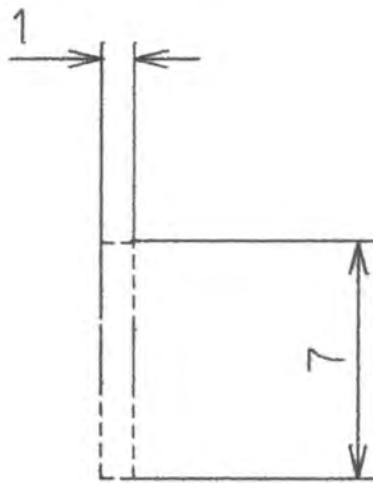

8 Piezas

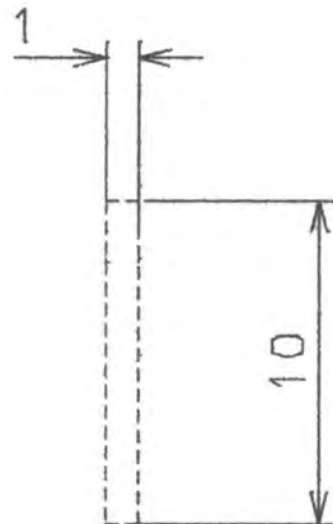

16 Piezas

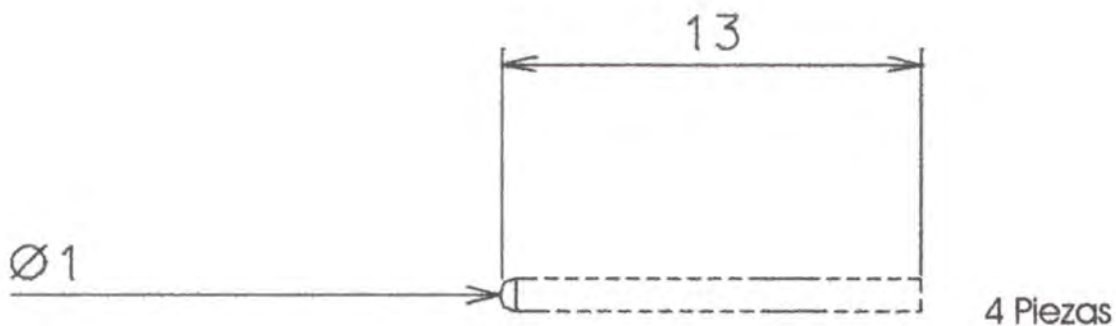

4 Piezas

Piezas: Varilla	Línea: Mobiliario	Artesanos:
Nombres: Varilla Acero inoxidable	Referencia: Mesa Auxiliar balcón	
Oficio: Madera	Largo(cm):	Ancho(cm):
Técnica: Cortes - ensamble	Diámetro(cm):	Peso (gr):
Recursos Naturales: Acero In	Color: Natural	Vereda:
Materia prima: Acero Inoxidable	Certificado Hecho a Mano <input checked="" type="checkbox"/> No <input type="checkbox"/>	Tipo de Población: Rural

Mercado Objetivo:	Costo	Precio
Producción/Mes:	Unitario: \$	Unitario: \$
Empaque: No disponible	P. Mayor: \$	P. Mayor: \$
Embalaje: No disponible	Empaque: No disponible	Empaque: No disponible

Observaciones:

Plano 4/4

Responsable: Sandra Marcela Jaramillo M Fecha: / 2001

Sistema de referencia 3 2 0 6 0 8 Tipo de ficha: Referente(s) Muestra Línea Empaque

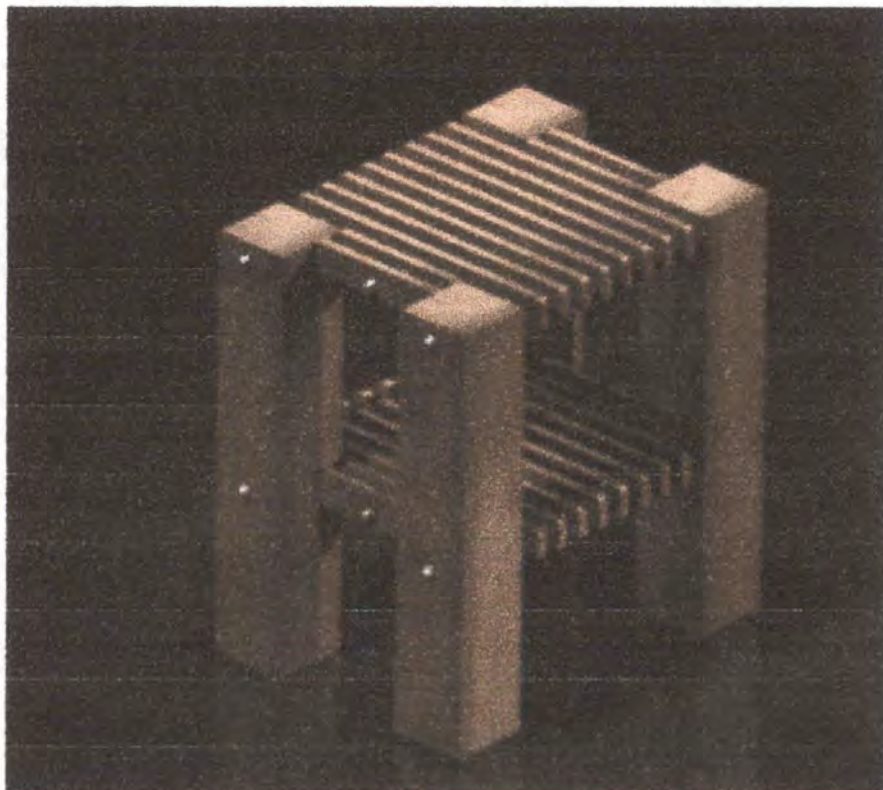

Piezas: Mesa	Línea: Mobiliario	Artisanos:
Nombres: Mesa Auxiliar Chambrana	Referencia: Mesa Auxiliar Chambrana	
Oficio: Madera	Largo(cm):30 Ancho(cm)40 Alto(cm):43	Departamento:
Técnica: Cortes - ensamble	Diámetro(cm):	Peso (gr):
Recursos Naturales: Madera/Acero In	Color: Natural	Localidad:
Materia prima:Madera/ Acero Inoxidable	Certificado Hecho a Mano <input checked="" type="checkbox"/> No <input type="checkbox"/>	Vereda:
		Tipo de Población: Rural

Mercado Objetivo:	Costo	Precio
Producción/Mes:	Unitario: \$	Unitario: \$
Empaque: No disponible	P. Mayor: \$	P. Mayor: \$
Embalaje: No disponible	Empaque: No disponible	Empaque: No disponible

Observaciones:

Responsable: Sandra Marcela Jaramillo M Fecha: / 2001

Sistema de referencia 3 2 0 6 0 8 Tipo de ficha: Referente(s) Muestra Línea Empaque

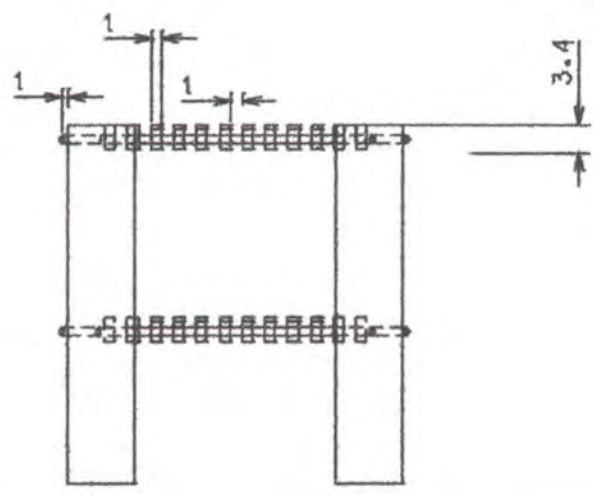
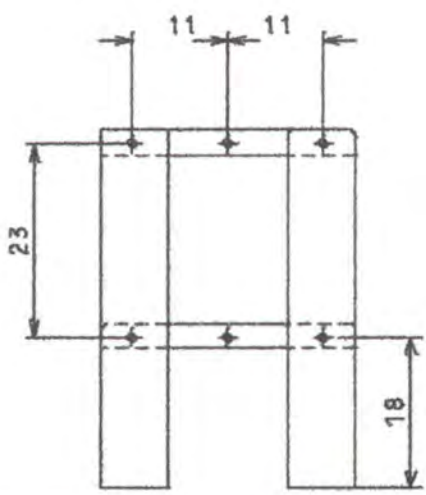
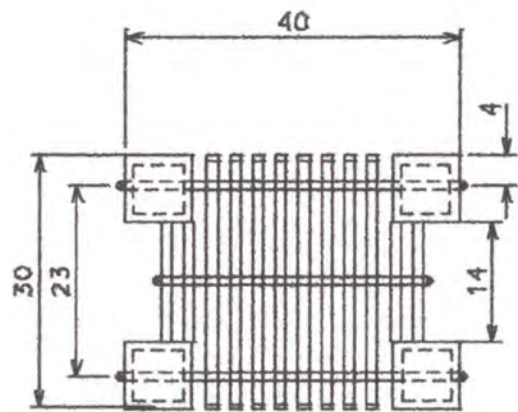
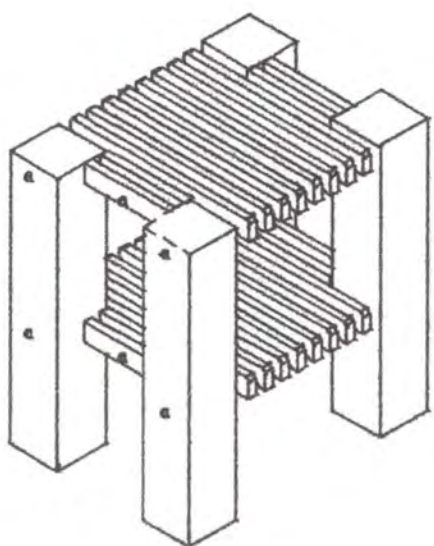

Piezas: Mesa	Línea: Mobiliario	Artesanos:
Nombres: Mesa Auxiliar Chambrana	Referencia: Mesa Auxiliar Chambrana	
Oficio: Madera	Largo(cm):30 Ancho(cm)40 Alto(cm):43	Departamento:
Técnica: Cortes - ensamble	Diámetro(cm):	Peso (gr):
Recursos Naturales: Madera/Acero In	Color: Natural	Vereda:
Materia prima: Madera/ Acero Inoxidable	Certificado Hecho a Mano <input checked="" type="checkbox"/> Sí <input type="checkbox"/> No	Tipo de Población: Rural

Mercado Objetivo:	Costo	Precio
Producción/Mes:	Unitario: \$	Unitario: \$
Empaque: No disponible	P. Mayor: \$	P. Mayor: \$
Embalaje: No disponible	Empaque: No disponible	Empaque: No disponible

Observaciones:

Plano 1/4

Responsable: Sandra Marcela Jaramillo M Fecha: / 2001

Sistema de referencia 3 2 0 6 0 8 Tipo de ficha: Referente(s) Muestra Línea Empaque

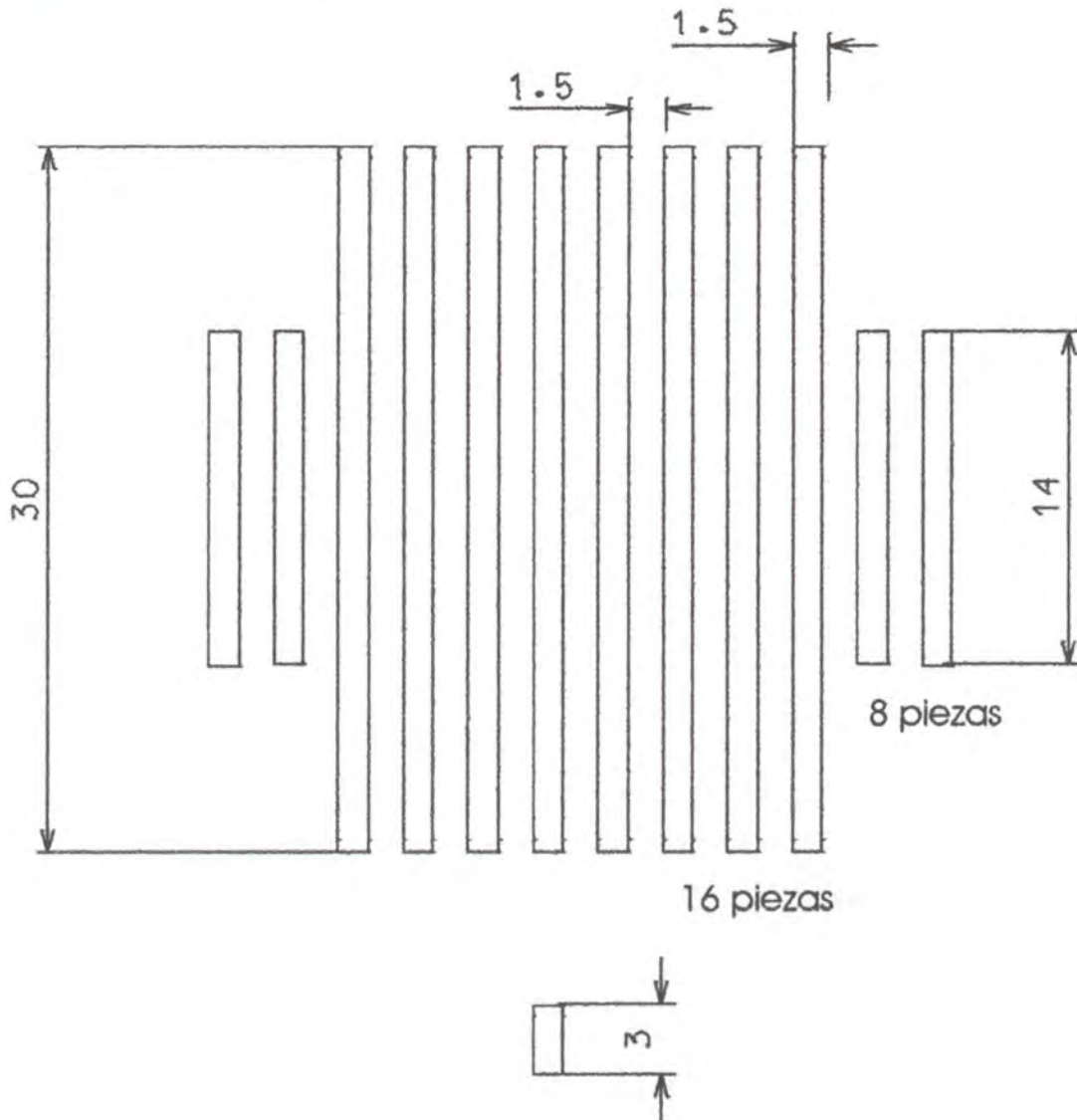

Piezas: Base superior e inferior	Línea: Mobiliario	Artesanos:
Nombres: Mesa Auxiliar Chambrana	Referencia: Mesa Auxiliar Chambrana	
Oficio: Madera	Largo(cm):30 Ancho(cm)40	Alto(cm):43 Departamento:
Técnica: Cortes - ensamble	Díámetro(cm):	Peso (gr): Localidad:
Recursos Naturales: Madera/Acero In	Color: Natural	Vereda:
Materia prima:Madera/ Acero Inoxidable	Certificado Hecho a ManoSí <input checked="" type="checkbox"/> No <input type="checkbox"/>	Tipo de Población: Rural

Mercado Objetivo:	Costo	Precio
Producción/Mes:	Unitario: \$	Unitario: \$
Empaque: No disponible	P. Mayor: \$	P. Mayor: \$
Embalaje: No disponible	Empaque: No disponible	Empaque: No disponible

Observaciones:

Plano 2/4

Responsable: Sandra Marcela Jaramillo M Fecha: / 2001

Sistema de referencia 3 2 0 6 0 8 Tipo de ficha: Referente(s) Muestra Línea Empaque



4 Piezas

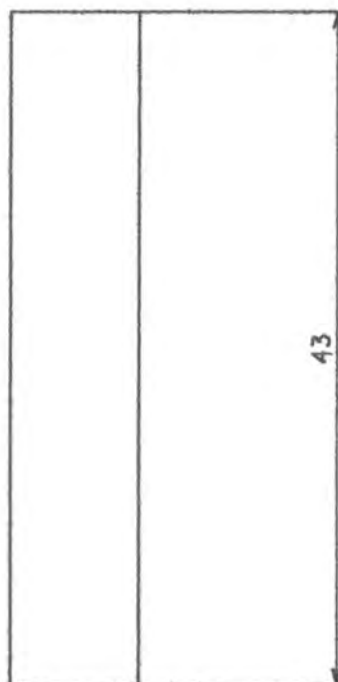
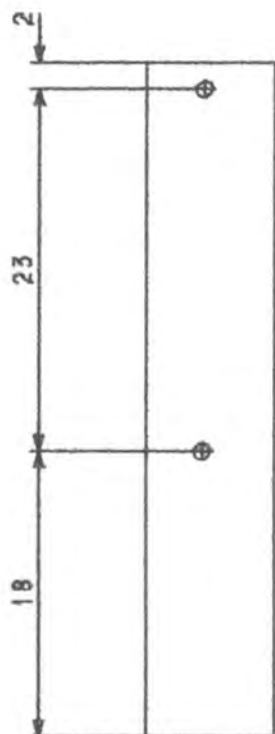
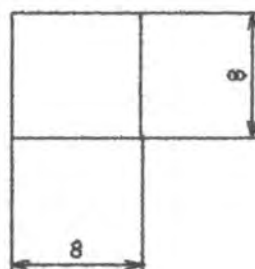

Piezas: Pata	Línea: Mobiliario	Artesanos:
Nombres: Mesa Auxiliar Chambrana	Referencia: Mesa Auxiliar Chambrana	
Oficio: Madera	Largo(cm):8 Ancho(cm):8	Alto(cm):43 Departamento:
Técnica: Cortes - ensamble	Diámetro(cm):	Peso(gr): Localidad:
Recursos Naturales: Madera/Acero In	Color: Natural	Vereda:
Materia prima:Madera/ Acero Inoxidable	Certificado Hecho a Mano <input checked="" type="checkbox"/> No <input type="checkbox"/>	Tipo de Población: Rural

Mercado Objetivo:	Costo	Precio
Producción/Mes:	Unitario: \$	Unitario: \$
Empaque: No disponible	P. Mayor: \$	P. Mayor: \$
Embalaje: No disponible	Empaque: No disponible	Empaque: No disponible

Observaciones:

Plano 3/4

Responsable: Sandra Marcela Jaramillo M Fecha: / 2001

Sistema de referencia Tipo de ficha: Referente(s) Muestra Línea Empaque

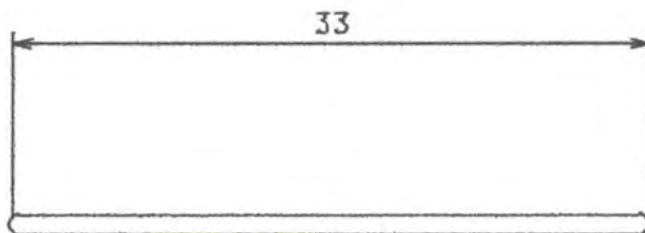

2 Piezas

Ø1 → ○

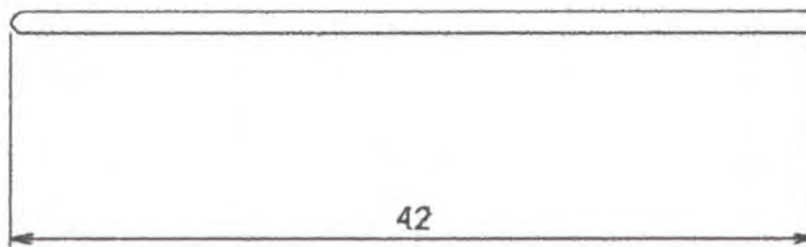

4 Piezas

Piezas: Varillas en acero Inoxidable	Línea: Mobiliario	Artesanos:
Nombres: Mesa Auxillar Chambrana	Referencia: Mesa Auxillar Chambrana	
Oficio: Madera	Largo(cm): Ancho(cm) Alto(cm):	Departamento:
Técnica: Cortes - ensamble	Diámetro(cm): 1	Peso(gr): Localidad:
Recursos Naturales: Acero Inoxidable	Color: Natural	Vereda:
Materia prima: Acero Inoxidable	Certificado Hecho a Mano <input checked="" type="checkbox"/> No <input type="checkbox"/>	Tipo de Población: Rural

Mercado Objetivo:	Costo	Precio
Producción/Mes:	Unitario: \$	Unitario: \$
Empaque: No disponible	P. Mayor: \$	P. Mayor: \$
Embalaje: No disponible	Empaque: No disponible	Empaque: No disponible

Observaciones:

Plano 4/4

Responsable: Sandra Marcela Jaramillo M Fecha: / / 2001

Sistema de referencia 3 2 0 6 0 8 Tipo de ficha: Referente(s) Muestra Línea Empaque



Piezas: Contenedor 1	Línea: Ambientes	Artesanos:
Nombres: Contenedor 1	Referencia: Contenedor 1	
Oficio: Guadua	Largo(cm):13 Ancho(cm):13 Alto(cm):11	Departamento:
Técnica: Corfes - ensamble	Diámetro(cm):13	Peso (gr):
Recursos Naturales: Guadua/a.Inox	Color: Natural	Localidad:
Materia prima: Guadua/Acero Inoxidable	Certificado Hecho a Mano <input checked="" type="checkbox"/> Sí <input type="checkbox"/> No	Vereda:
		Tipo de Población: Rural

Mercado Objetivo:	Costo	Precio
Producción/Mes:	Unitario: \$	Unitario: \$
Empaque: No disponible	P. Mayor: \$	P. Mayor: \$
Embalaje: No disponible	Empaque: No disponible	Empaque: No disponible

Observaciones:

Responsable: Sandra Marcela Jaramillo M Fecha: / 2001

Sistema de referencia **320608** Tipo de ficha: Referente(s) Muestra Línea Empaque

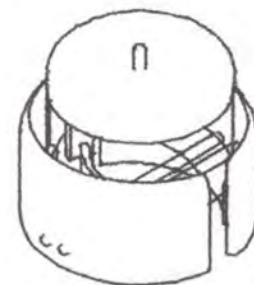
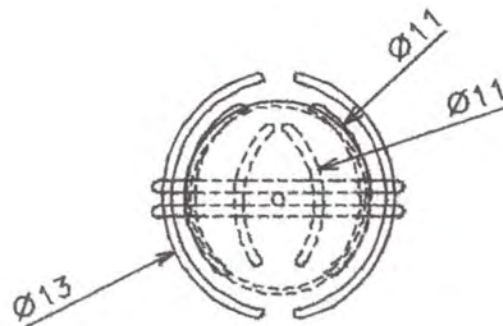

Contenedor en vidrio
 Ref Velón 10 x 5
 Vidriería de Caldas

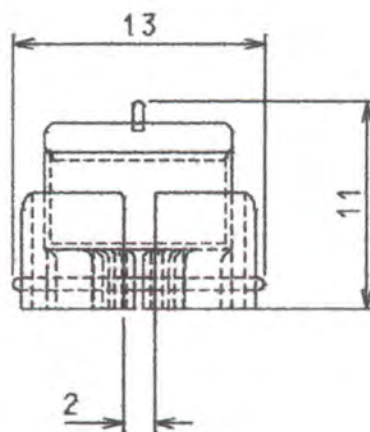
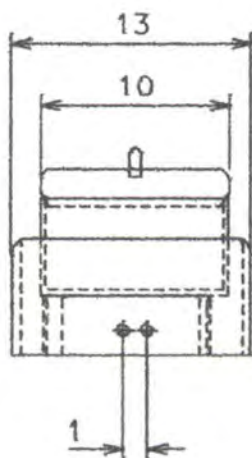

Piezas: Contenedor 1	Línea: Ambientes	Artesanos:
Nombres: Contenedor 1	Referencia: Contenedor 1	
Oficio: Guadua	Largo(cm):13 Ancho(cm):13	Alto(cm):11 Departamento:
Técnica: Cortes - ensamble	Diámetro(cm):13	Peso(gr): Localidad:
Recursos Naturales: Guadua/a.Inox	Color: Natural	Vereda:
Materia prima: Guadua/Acero Inoxidable	Certificado Hecho a Mano <input checked="" type="checkbox"/> Sí <input type="checkbox"/> No	Tipo de Población: Rural

Mercado Objetivo:	Costo	Precio
Producción/Mes:	Unitario: \$	Unitario: \$
Empaque: No disponible	P. Mayor: \$	P. Mayor: \$
Embalaje: No disponible	Empaque: No disponible	Empaque: No disponible

Observaciones:

Plano 1/4

Responsable: Sandra Marcela Jaramillo M Fecha: / 2001

Sistema de referencia 3 2 0 6 0 8 Tipo de ficha: Referente(s) Muestra Línea Empaque

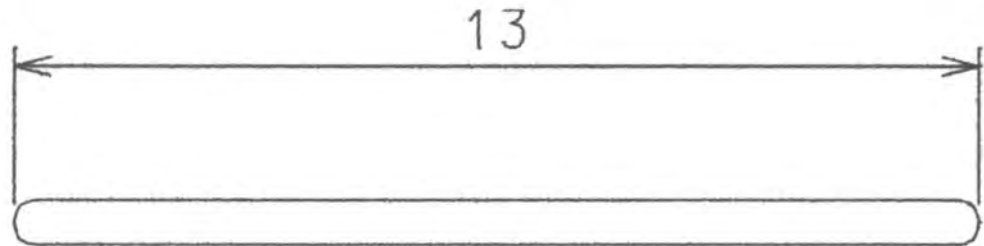
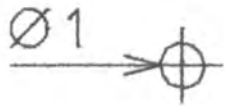

2 Piezas

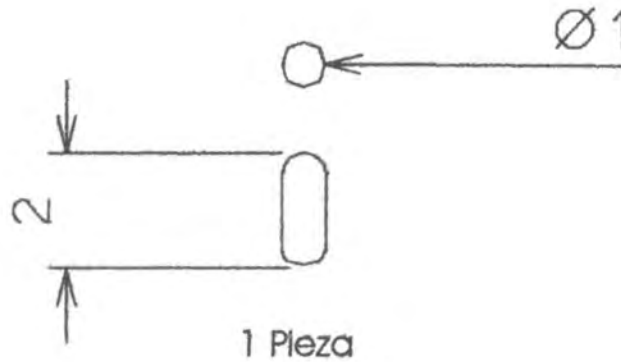

1 Pieza

Piezas: Contenedor 1	Línea: Ambientes	Artesanos:	
Nombres: Contenedor 1	Referencia: Contenedor 1		
Oficio: Guadua	Largo(cm):	Ancho(cm):	Departamento:
Técnica: Cortes - ensamble	Diámetro(cm):	Peso (gr):	Localidad:
Recursos Naturales: Guadua/a.Inox	Color: Natural	Vereda:	
Materia prima: Guadua/Acero Inoxidable	Certificado Hecho a Mano <input checked="" type="checkbox"/> Sí <input type="checkbox"/> No	Tipo de Población: Rural	

Mercado Objetivo:	Costo	Precio
Producción/Mes:	Unitario: \$	Unitario: \$
Empaque: No disponible	P. Mayor: \$	P. Mayor: \$
Embalaje: No disponible	Empaque: No disponible	Empaque: No disponible

Observaciones:

Plano 2/4

Responsable: Sandra Marcela Jaramillo M Fecha: / 2001

Sistema de referencia 3 2 0 6 0 8 Tipo de ficha: Referente(s) Muestra Línea Empaque

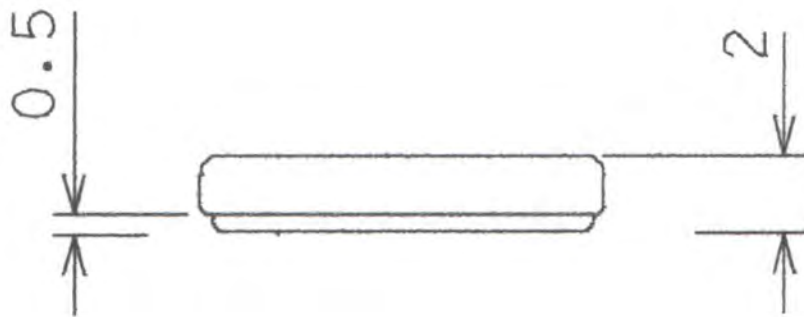
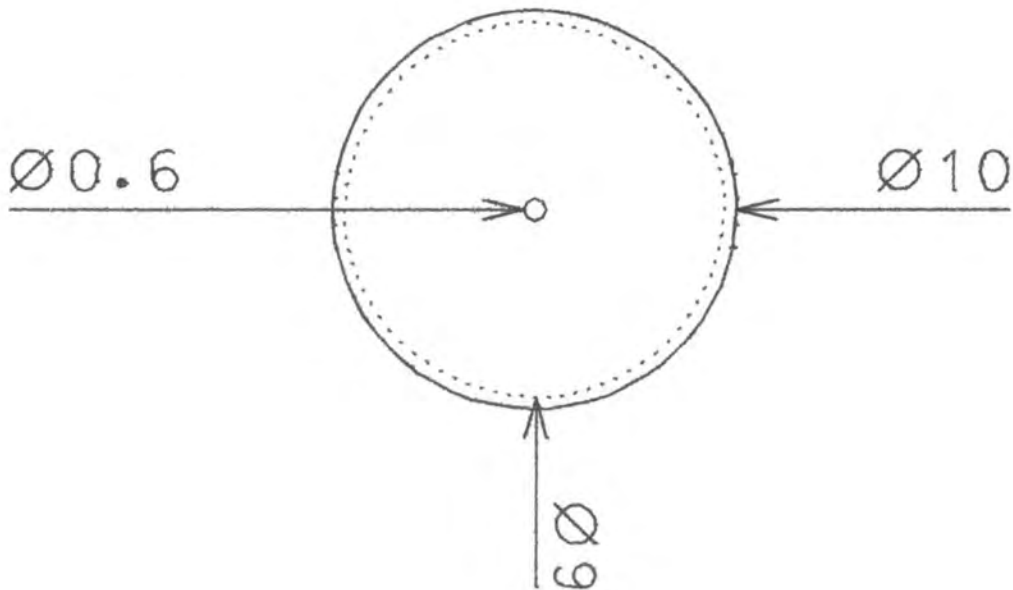

Piezas: Tapa	Línea: Ambientes	Artesanos:
Nombres: Contenedor 1	Referencia: Contenedor 1	
Oficio: Guadua	Largo(cm):10 Ancho(cm):10 Alto(cm):3	Departamento:
Técnica: Cortes - ensamble	Diámetro(cm):10	Peso(g):
Recursos Naturales: Guadua/a.Inox	Color: Natural	Vereda:
Materia prima: Guadua/Acero Inoxidable	Certificado Hecho a Mano <input checked="" type="checkbox"/> Sí <input type="checkbox"/> No	Tipo de Población: Rural

Mercado Objetivo:	Costo	Precio
Producción/Mes:	Unitario: \$	Unitario: \$
Empaque: No disponible	P. Mayor: \$	P. Mayor: \$
Embalaje: No disponible	Empaque: No disponible	Empaque: No disponible

Observaciones:

Plano ³/₄

Responsable: Sandra Marcela Jaramillo M. Fecha: / / 2001

Sistema de referencia 3 2 0 6 0 8 Tipo de ficha: Referente(s) Muestra Línea Empaque

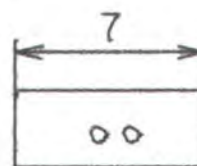
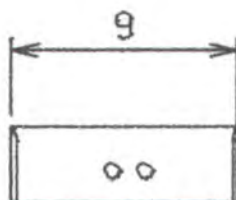
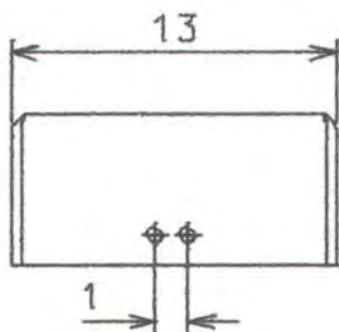
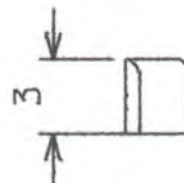
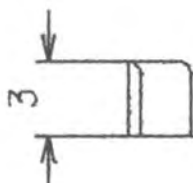
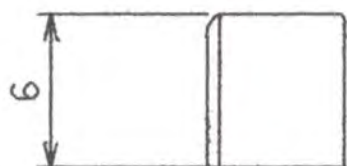
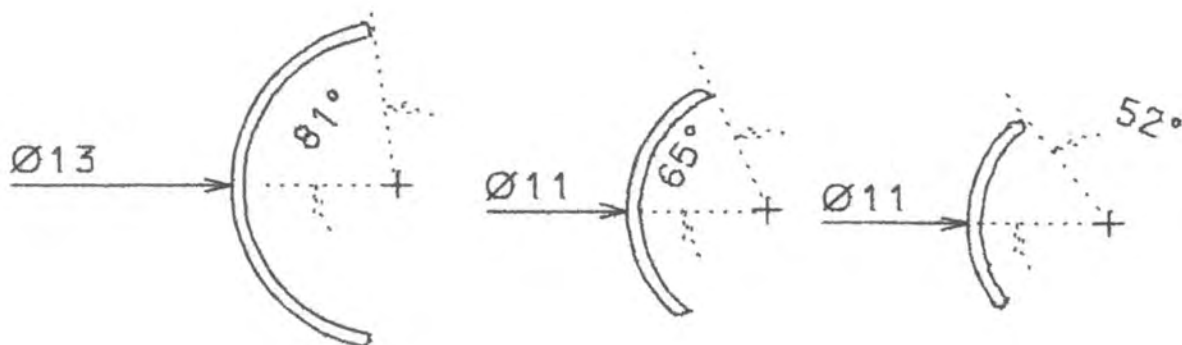

Piezas: Soporte en guadua	Línea: Ambientes	Artesanos:	
Nombres: Contenedor 1	Referencia: Contenedor 1		
Oficio: Guadua	Largo(cm):	Ancho(cm):	Alto(cm):
Técnica: Cortes - ensamble	Diámetro(cm):	Peso(gr):	Departamento:
Recursos Naturales: Guadua/a.Inox	Color: Natural	Localidad:	
Materia prima: Guadua/Acero Inoxidable	Certificado Hecho a Mano <input checked="" type="checkbox"/> Sí <input type="checkbox"/> No	Vereda:	
		Tipo de Población: Rural	

Mercado Objetivo:	Costo	Precio
Producción/Mes:	Unitario: \$	Unitario: \$
Empaque: No disponible	P. Mayor: \$	P. Mayor: \$
Embalaje: No disponible	Empaque: No disponible	Empaque: No disponible

Observaciones:

Plano 4/4

Responsable: Sandra Marcela Jaramillo M Fecha: / / 2001

Sistema de referencia 3 2 0 6 0 8 Tipo de ficha: Referente(s) Muestra Línea Empaque



Piezas: Contenedor 2	Línea: Ambientes	Artesanos:
Nombres: Contenedor 2	Referencia: Contenedor 2	
Oficio: Guadua	Largo(cm): 13 Ancho(cm): 13 Alto(cm): 13	Departamento:
Técnica: Cortes - ensamble	Diámetro(cm): 13	Peso (gr):
Recursos Naturales: Guadua/a.Inox	Color: Natural	Localidad:
Materia prima: Guadua/Acero Inoxidable	Certificado Hecho a Mano <input checked="" type="checkbox"/> No <input type="checkbox"/>	Vereda:
		Tipo de Población: Rural

Mercado Objetivo:	Costo	Precio
Producción/Mes:	Unitario: \$	Unitario: \$
Empaque: No disponible	P. Mayor: \$	P. Mayor: \$
Embalaje: No disponible	Empaque: No disponible	Empaque: No disponible

Observaciones:

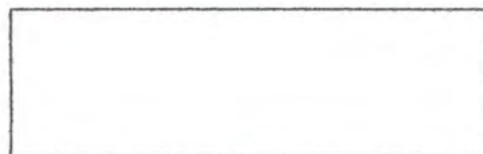

Responsable: Sandra Marcela Jaramillo M Fecha: / 2001

Sistema de referencia 3 2 0 6 0 8 Tipo de ficha: Referente(s) Muestra Línea Empaque

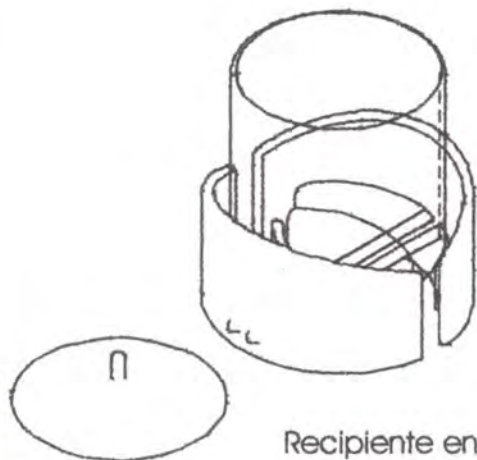

Recipiente en vidrio
 Ref Velón 10 x 10
 vidriería de caldas

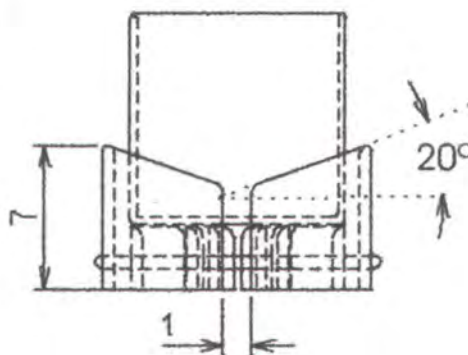
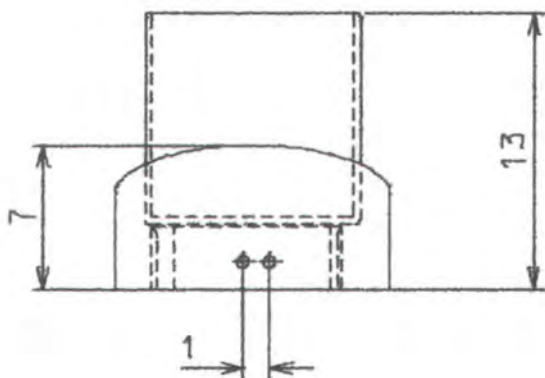
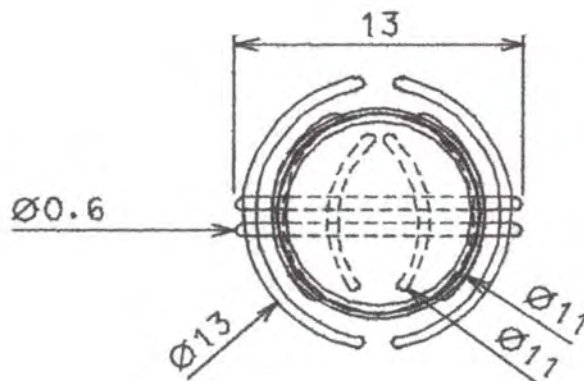

Piezas: Contenedor 2	Línea: Ambientes	Artesanos:
Nombres: Contenedor 2	Referencia: Contenedor 2	
Oficio: Guadua	Largo(cm):13 Ancho(cm):13 Alto(cm):13	Departamento:
Técnica: Cortes - ensamble	Diámetro(cm):13	Peso(gr):
Recursos Naturales: Guadua/a.Inox	Color: Natural	Localidad:
Materia prima: Guadua/Acero Inoxidable	Certificado Hecho a Mano <input checked="" type="checkbox"/> Sí <input type="checkbox"/> No	Vereda:
		Tipo de Población: Rural

Mercado Objetivo:	Costo	Precio
Producción/Mes:	Unitario: \$	Unitario: \$
Empaque: No disponible	P. Mayor: \$	P. Mayor: \$
Embalaje: No disponible	Empaque: No disponible	Empaque: No disponible

Observaciones:

Plano 1/4

Responsable: Sandra Marcela Jaramillo M Fecha: / 2001

Sistema de referencia 3 2 0 6 0 8 Tipo de ficha: Referente(s) Muestra Línea Empaque

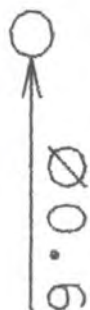
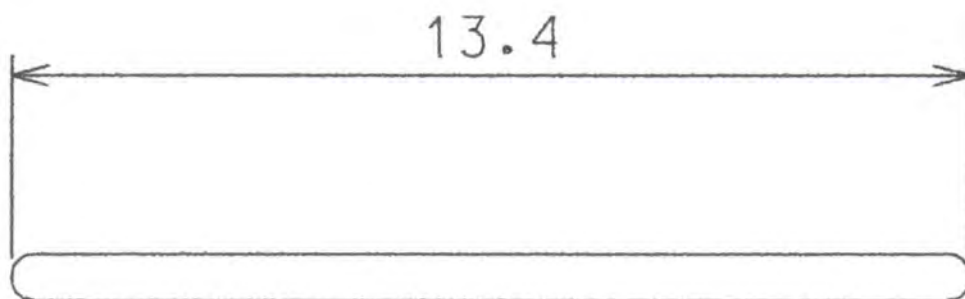

Piezas: Varilla en Acero Inoxidable	Línea: Ambientes	Artesanos:	
Nombres: Contenedor 2	Referencia: Contenedor 2		
Oficio: Guadua	Largo(cm):	Ancho(cm):	Departamento:
Técnica: Cortes - ensamble	Diámetro(cm):	Peso(gr):	Localidad:
Recursos Naturales: Guadua/a.Inox	Color: Natural	Vereda:	
Materia prima: Guadua/Acero Inoxidable	Certificado Hecho a Mano <input checked="" type="checkbox"/> Sí <input type="checkbox"/> No	Tipo de Población: Rural	

Mercado Objetivo:	Costo	Precio
Producción/Mes:	Unitario: \$	Unitario: \$
Empaque: No disponible	P. Mayor: \$	P. Mayor: \$
Embalaje: No disponible	Empaque: No disponible	Empaque: No disponible

Observaciones:

Plano 2/4

Responsable: Sandra Marcela Jaramillo M. Fecha: / 2001

Sistema de referencia 3 2 0 6 0 8 Tipo de ficha: Referente(s) Muestra Línea Empaque

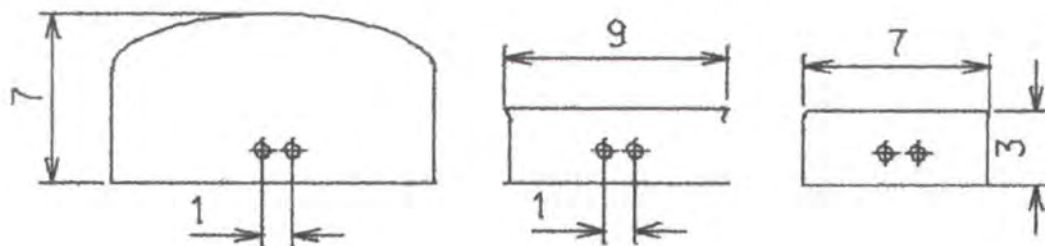
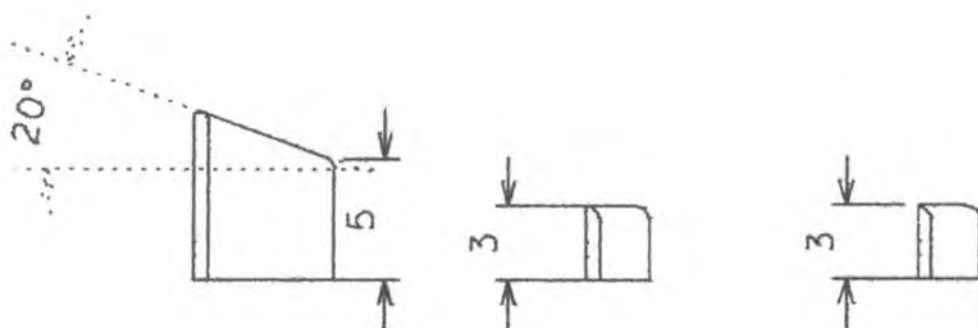
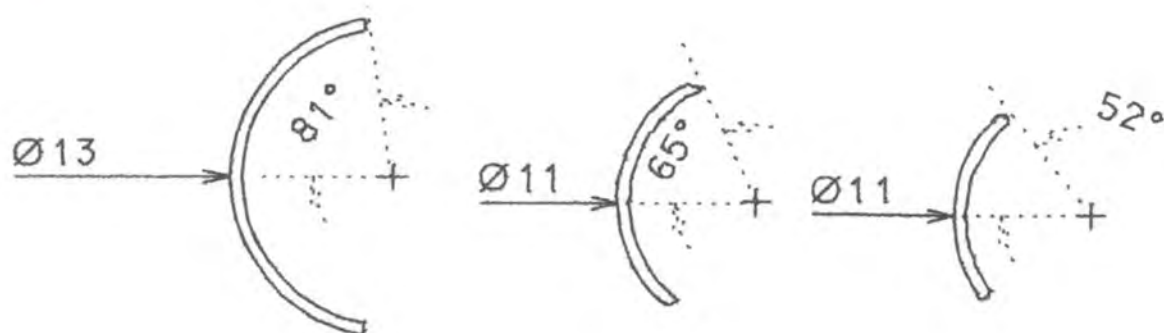

Piezas: Varilla en Acero inoxidable	Línea: Ambientes	Artesanos:	
Nombres: Contenedor 2	Referencia: Contenedor 2		
Oficio: Guadua	Largo(cm):	Ancho(cm):	Departamento:
Técnica: Cortes - ensamble	Diámetro(cm):	Peso(g):	Localidad:
Recursos Naturales: Guadua/a.Inox	Color: Natural	Vereda:	
Materia prima: Guadua/Acero Inoxidable	Certificado Hecho a Mano <input checked="" type="checkbox"/> Sí <input type="checkbox"/> No	Tipo de Población: Rural	

Mercado Objetivo:	Costo	Precio
Producción/Mes:	Unitario: \$	Unitario: \$
Empaque: No disponible	P. Mayor: \$	P. Mayor: \$
Embalaje: No disponible	Empaque: No disponible	Empaque: No disponible

Observaciones:

Plano ³/₄

Responsable: Sandra Marcela Jaramillo M Fecha: / 2001

Sistema de referencia 3 2 0 6 0 8 Tipo de ficha: Referente(s) Muestra Línea Empaque



Piezas: Contenedor 3	Línea: Ambientes	Artesanos:
Nombres: Contenedor 3	Referencia: Contenedor 3	
Oficio: Guadua	Largo(cm): Ancho(cm) Alto(cm):	Departamento:
Técnica: Cortes - ensamble	Diámetro(cm):	Peso (gr): Localidad:
Recursos Naturales: Guadua/a.Inox	Color: Natural	Vereda:
Materia prima: Guadua/Acero Inoxidable	Certificado Hecho a Mano <input checked="" type="checkbox"/> No <input type="checkbox"/>	Tipo de Población: Rural

Mercado Objetivo:	Costo	Precio
Producción/Mes:	Unitario: \$	Unitario: \$
Empaque: No disponible	P. Mayor: \$	P. Mayor: \$
Embalaje: No disponible	Empaque: No disponible	Empaque: No disponible

Observaciones:

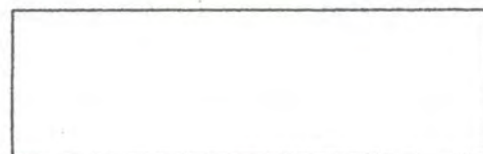

Responsable: Sandra Marcela Jaramillo M Fecha: / 2001

Sistema de referencia 3 2 0 6 0 8 Tipo de ficha: Referente(s) Muestra Línea Empaque

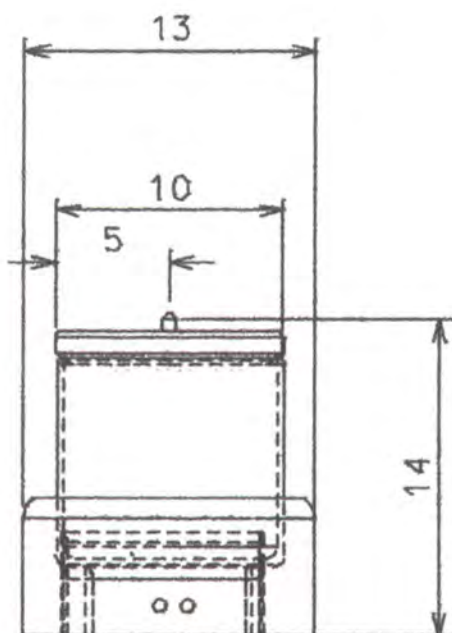
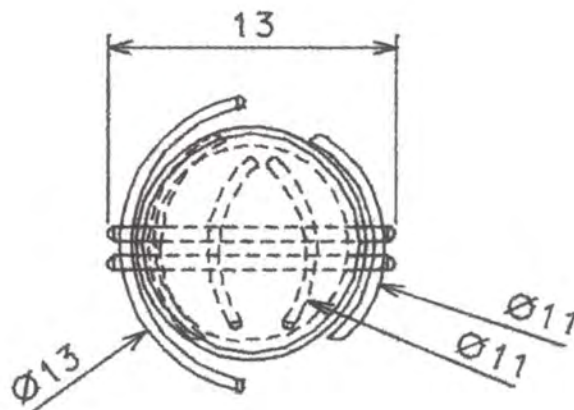

Recipiente en vidrio
 Ref. Velón 10 x 10
 Vidriería Caldas

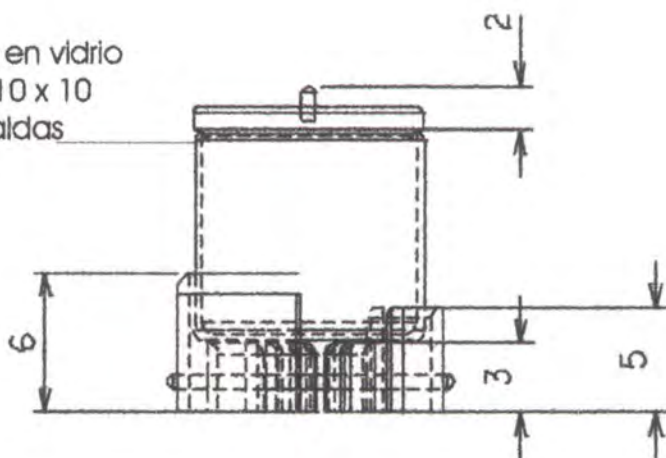

Piezas: Contenedor 3	Línea: Ambientes	Artesanos:
Nombres: Contenedor 3	Referencia: Contenedor 3	
Oficio: Guadua	Largo(cm):13 Ancho(cm):13	Alto(cm):14 Departamento:
Técnica: Cortes - ensamble	Diámetro(cm):13 - 11	Peso (gr): Localidad:
Recursos Naturales: Guadua/a.Inox	Color: Natural	Vereda:
Materia prima: Guadua/Acero Inoxidable	Certificado Hecho a Mano <input checked="" type="checkbox"/> Sí <input type="checkbox"/> No	Tipo de Población: Rural

Mercado Objetivo:	Costo	Precio
Producción/Mes:	Unitario: \$	Unitario: \$
Empaque: No disponible	P. Mayor: \$	P. Mayor: \$
Embalaje: No disponible	Empaque: No disponible	Empaque: No disponible

Observaciones:

Plano 1/3

Responsable: Sandra Marcela Jaramillo M Fecha: / 2001

Sistema de referencia 3 2 0 6 0 8 Tipo de ficha: Referente(s) Muestra Línea Empaque

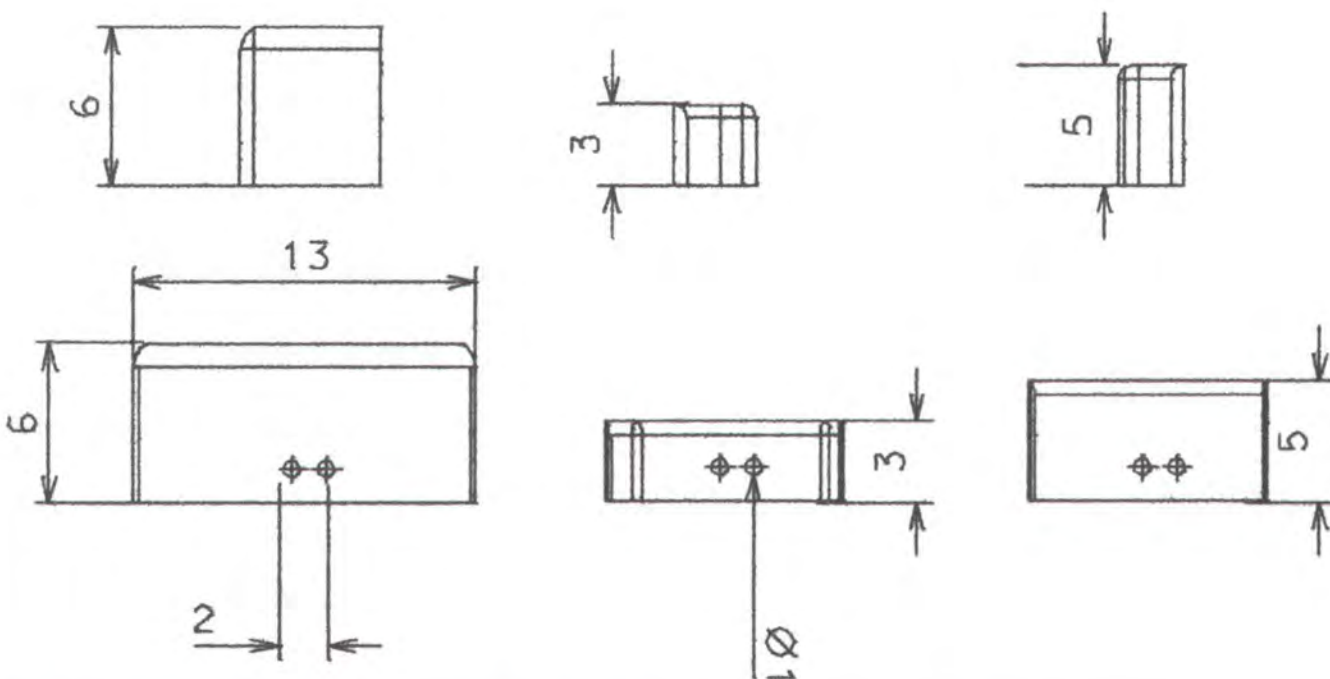
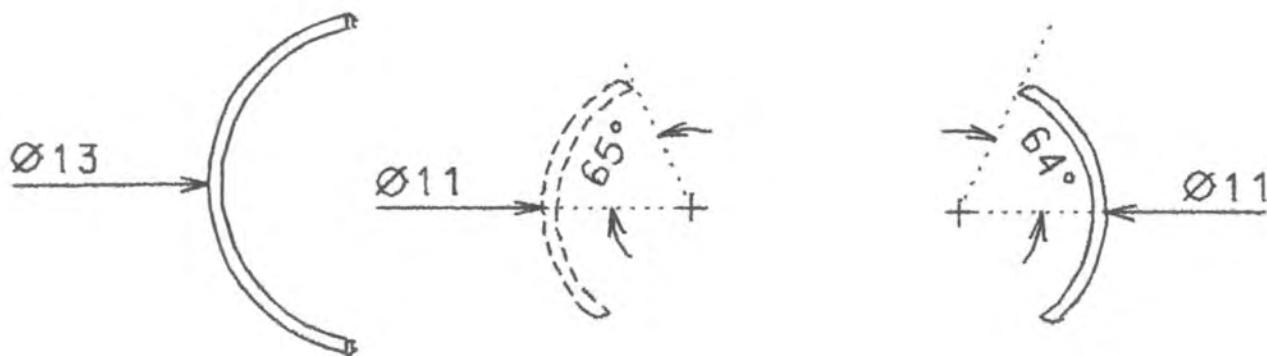

Piezas: Soportes en guadua	Línea: Ambientes	Artesanos:	
Nombres: Contenedor 3	Referencia: Contenedor 3		
Oficio: Guadua	Largo(cm):	Ancho(cm):	Departamento:
Técnica: Cortes - ensamble	Diámetro(cm): 13 - 11	Peso (gr):	Localidad:
Recursos Naturales: Guadua/a.Inox	Color: Natural	Vereda:	
Materia prima: Guadua/Acero Inoxidable	Certificado Hecho a Mano <input checked="" type="checkbox"/> No <input type="checkbox"/>	Tipo de Población: Rural	

Mercado Objetivo:	Costo	Precio
Producción/Mes:	Unitario: \$	Unitario: \$
Empaque: No disponible	P. Mayor: \$	P. Mayor: \$
Embalaje: No disponible	Empaque: No disponible	Empaque: No disponible

Observaciones:

Plano 2/3

Responsable: Sandra Marcela Jaramillo M Fecha: / 2001

Sistema de referencia 3 2 0 6 0 8 Tipo de ficha: Referente(s) Muestra Línea Empaque

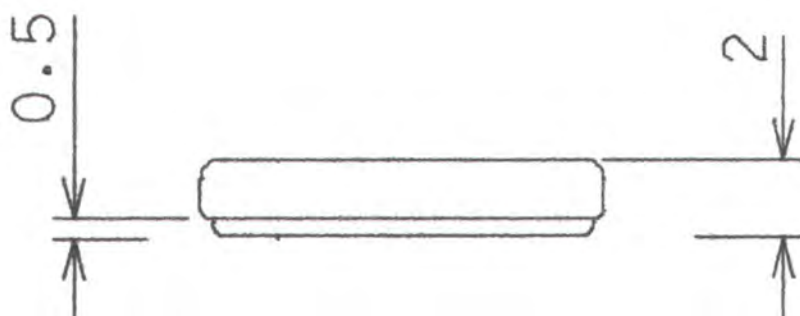
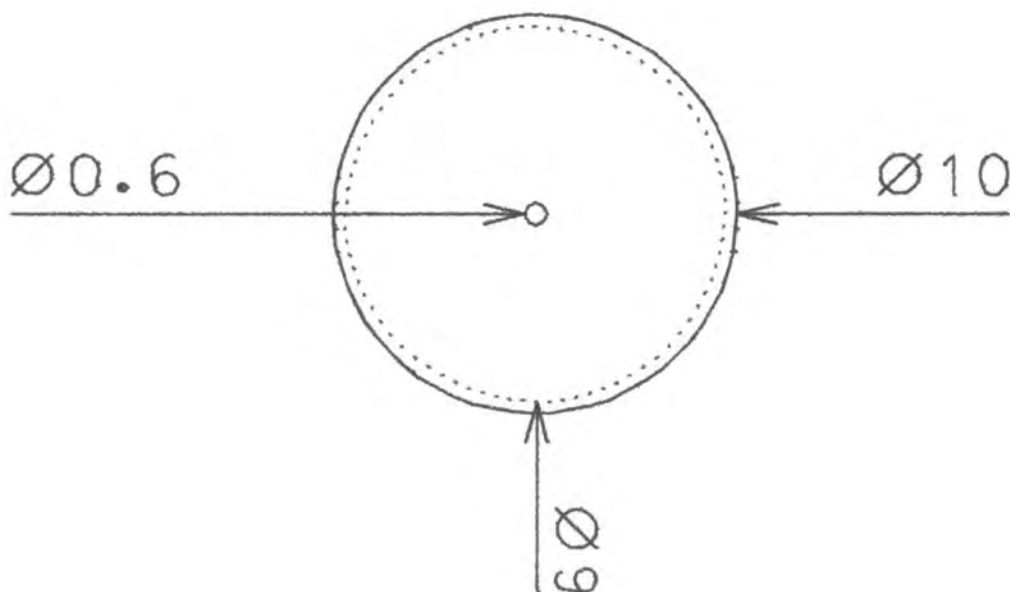

Piezas: Tapa	Línea: Ambientes	Artesanos:
Nombres: Contenedor 3	Referencia: Contenedor 3	
Oficio: Guadua	Largo(cm):10 Ancho(cm):10 Alto(cm):3	Departamento:
Técnica: Cortes - ensamble	Diámetro(cm):10	Peso(gr):
Recursos Naturales: Guadua/a.Inox	Color: Natural	Vereda:
Materia prima: Guadua/Acero Inoxidable	Certificado Hecho a ManoSí <input checked="" type="checkbox"/> No <input type="checkbox"/>	Tipo de Población: Rural

Mercado Objetivo:	Costo	Precio
Producción/Mes:	Unitario: \$	Unitario: \$
Empaque: No disponible	P. Mayor: \$	P. Mayor: \$
Embalaje: No disponible	Empaque: No disponible	Empaque: No disponible

Observaciones:

Plano 3/3

Responsable: Sandra Marcela Jaramillo M Fecha: / 2001

Sistema de referencia 3 2 0 6 0 8 Tipo de ficha: Referente(s) Muestra Línea Empaque

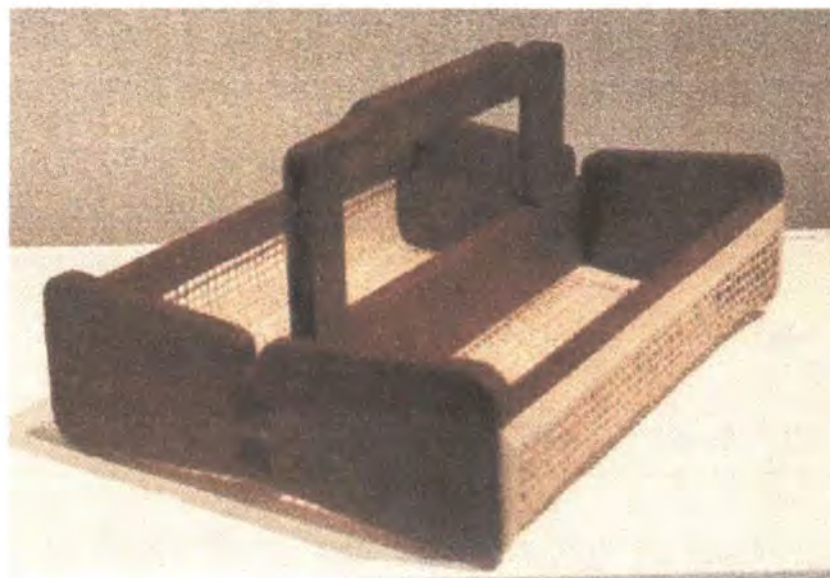

Pieza: Panera doble	Línea: Ambientes	Artesano: Jhon Fredy Collazos
Nombres: Panera doble	Referencia:	
Oficio: Cestería	Medidas: Largo(cm):35 Ancho(cm):24 Alto(cm):8.5	Departamento: Quindío
Técnica: Tejido 1-1		Localidad: Quimbaya
Recursos Naturales: Bambú	Color: Natural	Vereda:
Materia prima: Bambú	Certificado Hecho a Mano: Sí <input checked="" type="checkbox"/> No <input type="checkbox"/>	Tipo de Población: rural

Mercado Objetivo: Clase media y media alta	Costo:	Precio:
Producción/Mes:	Unitario: \$	Unitario: \$40000
Empaque: No disponible	P. Mayor: \$	
Embalaje: No disponible	Empaque: No disponible	

Observaciones:

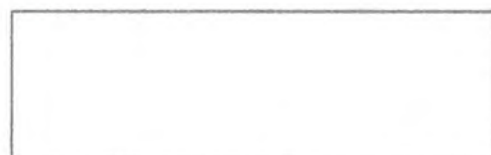

Responsable: P. Carol Tatiana Cuéllar Fecha: 20 / 04 / 2001

Sistema de referencia 3 2 0 2 0 2 Tipo de ficha: Referente(s) Muestra Línea Empaque

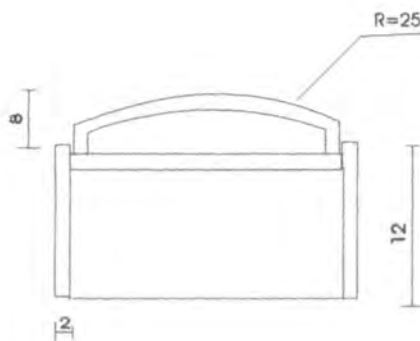
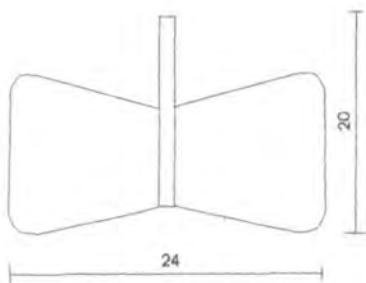
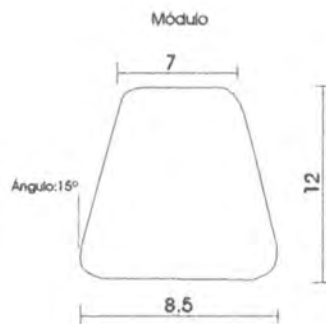
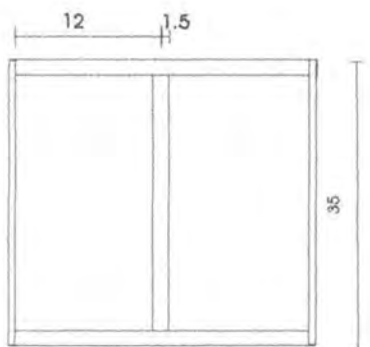

Pieza: Panera doble	Referencia:	Esc.(cm): 1/20	Pl.1 de 1
Nombre: Panera doble	Línea: Ambiente		
Oficio: Cestería	Recurso Natural: Bambú		
Técnica: Tejido 1-1	Materia prima: Bambú		

Proceso de producción: _____
 A las piezas de madera se ensambla el tejido.
 Se realiza un tejido plano y luego se ensambla a las piezas de madera por medio de enchape con guadua biche.

Observaciones:
 A la madera se le aplica tapón y cera de abejas.

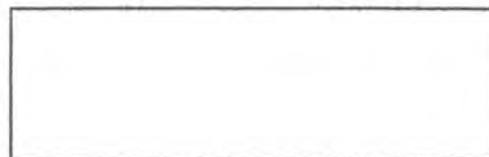

Responsable: P. Carol Tatiana Cuéllar Dussan Fecha: 24/ 04/ 2001



Pieza: Panera para salsas	Línea: Ambientes	Artesano: Jhon Fredy Collazos
Nombres: Panera para salsas	Referencia:	
Oficio: Cestería	Medidas: Largo(cm):35 Ancho(cm):24 Alto(cm):7	Departamento: Quindío
Técnica: Tejido 1-1		Localidad: Quimbaya
Recursos Naturales: Bambú	Color: Natural	Vereda:
Materia prima: Bambú	Certificado Hecho a Mano: Sí <input checked="" type="checkbox"/> No <input type="checkbox"/>	Tipo de Población: rural

Mercado Objetivo: Clase media y media alta	Costo:	Precio:
Producción/Mes:	Unitario: \$	Unitario: \$45000
Empaque: No disponible	P. Mayor: \$	
Embalaje: No disponible	Empaque: No disponible	

Observaciones:

Responsable: P. Carol Tatiana Cuéllar Fecha: 20 / 04 / 2001

Sistema de referencia Tipo de ficha: Referente(s) Muestra Línea Empaque

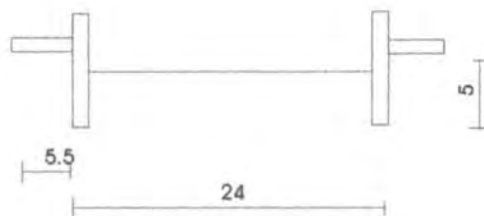
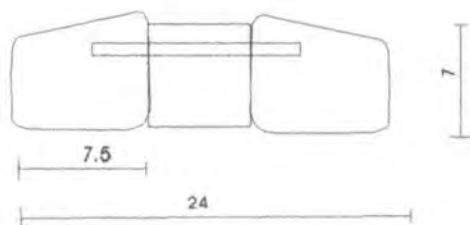
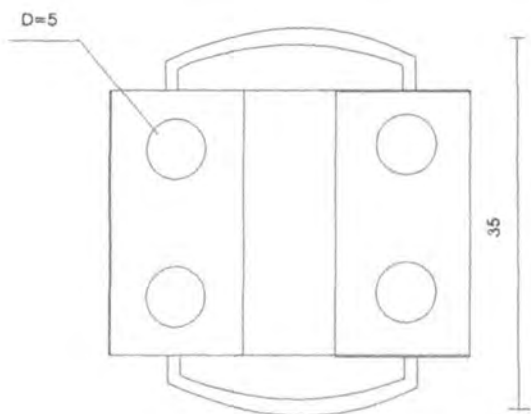

Pieza: Panera para salsas	Referencia:	Esc.(cm): 1/20	Pl.1 de 1
Nombre: Panera para salsas	Línea: Ambiente		
Oficio: Cestería	Recurso Natural: Bambú		
Técnica: Tejido 1-1	Materia prima: Bambú		

Proceso de producción:
 A las piezas de madera se ensambla el tejido.
 Se realiza un tejido plano y luego se ensambla a las piezas de madera por medio de enchape con guadua biche.

Observaciones:
 A la madera se le aplica tapón y cera de abejas.

Responsable: P. Carol Tatiana Cuéllar Dussan Fecha: 24/ 04/ 2001



Pieza: Tabla de corte	Línea: Ambientes	Artesano: Jhon Fredy Collazos
Nombres: Tabla de corte	Referencia:	
Oficio: Cestería	Medidas: Largo(cm):34 Ancho(cm):18 Alto(cm):13.5	Departamento: Quindío
Técnica: Tejido 1-1		Localidad: Quimbaya
Recursos Naturales: Bambú	Color: Natural	Vereda:
Materia prima: Bambú	Certificado Hecho a Mano: Sí <input checked="" type="checkbox"/> No <input type="checkbox"/>	Tipo de Población: rural

Mercado Objetivo: Clase media y media alta	Costo:	Precio:
Producción/Mes:	Unitario: \$	Unitario: \$25000
Empaque: No disponible	P. Mayor: \$	
Embalaje: No disponible	Empaque: No disponible	

Observaciones:

Responsable: P. Carol Tatiana Cuéllar Fecha: 20 / 04 / 2001

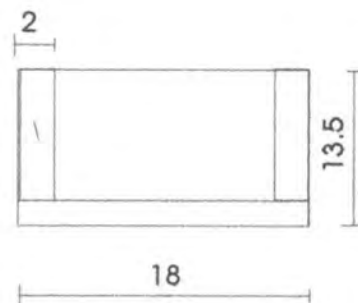
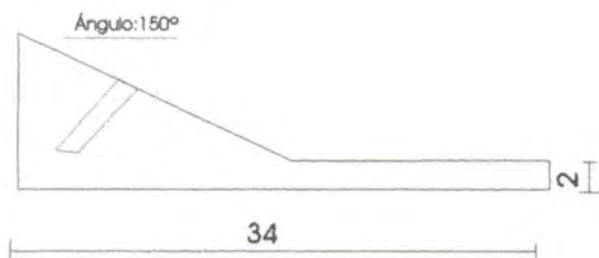
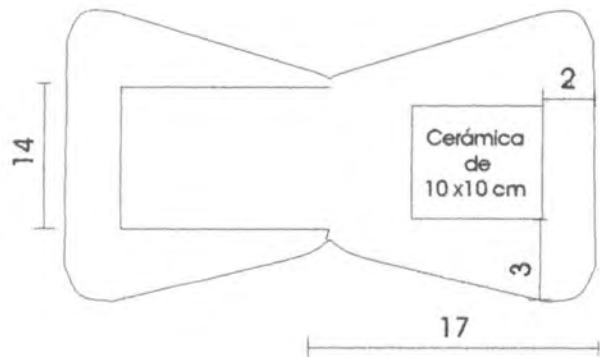

Pieza: Tabla de corte	Referencia:	Esc.(cm): 1/20	Pl.1 de 1
Nombre: Tabla de corte	Línea: Ambiente		
Oficio: Cestería	Recurso Natural: Bambú		
Técnica: Tejido 1-1	Materia prima: Bambú		

Proceso de producción: _____
 Se realizan las piezas de madera y junto con la cerámica se ensamblan.

Observaciones:
 A la madera se le aplica tapón y cera de abejas.

Responsable: P. Carol Tatiana Cuéllar Dussan Fecha: 24/ 04/ 2001



Pieza: panera medio pan	Línea: Ambientes	Artesano: Jhon Fredy Collazos
Nombres: Panera medio pan	Referencia:	
Oficio: Cestería	Medidas: Largo(cm):35 Ancho(cm):7 Alto(cm):13	Departamento: Quindío
Técnica: Tejido 1-1		Localidad: Quimbaya
Recursos Naturales: Bambú	Color: Natural	Vereda:
Materia prima: Bambú	Certificado Hecho a Mano: Sí <input checked="" type="checkbox"/> No <input type="checkbox"/>	Tipo de Población: rural

Mercado Objetivo: Clase media y media alta	Costo:	Precio:
Producción/Mes:	Unitario: \$	Unitario: \$40000
Empaque: No disponible	P. Mayor:	
Embalaje: No disponible	Empaque: No disponible	

Observaciones:

Responsable: P. Carol Tatiana Cuéllar Fecha: 20 / 04 / 2001

Sistema de referencia 3 2 0 2 0 2 Tipo de ficha: Referente(s) Muestra Línea Empaque

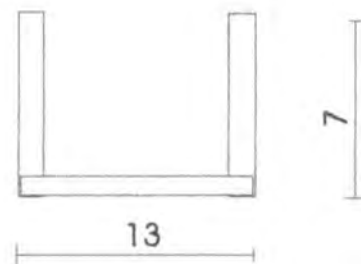
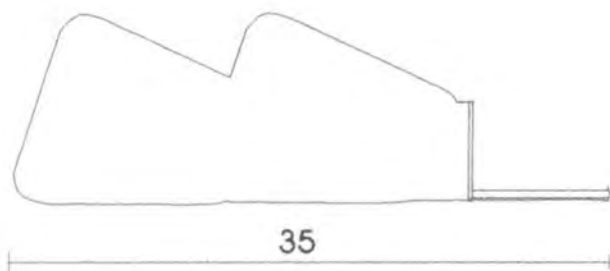
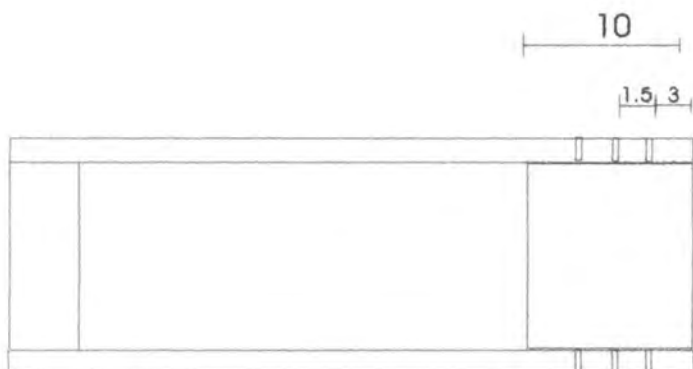

Pieza: Panera medio pan	Referencia:	Esc.(cm): 1/20	PI.1 de 1
Nombre: Panera medio pan	Línea: Ambiente		
Oficio: Cestería	Recurso Natural: Bambú		
Técnica: Tejido 1-1	Materia prima: Bambú		

Proceso de producción:
 Se realiza un tejido plano y luego se ensambla a las piezas de madera por medio de enchape con guadua biche.

Observaciones:
 A la madera se le aplica tapón y cera de abejas.

Responsable: P. Carol Tatiana Cuéllar Dussan Fecha: 24/ 04/ 2001

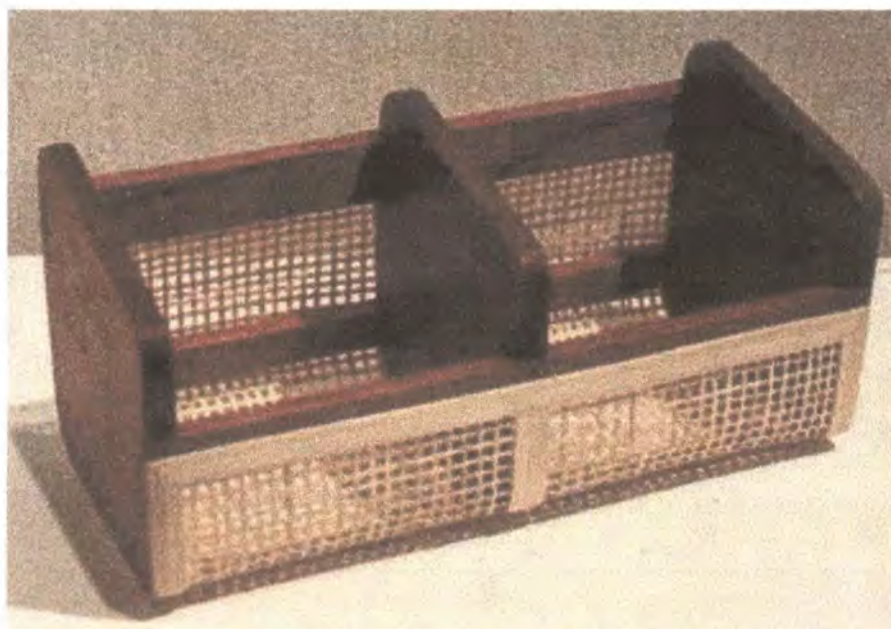

Pieza: Panera pared	Línea: Ambientes	Artesano: Jhon Fredy Collazos
Nombres: Panera pared	Referencia:	
Oficio: Cestería	Medidas: Largo(cm):30 Ancho(cm):14 Alto(cm):14.5	Departamento: Quindío
Técnica: Tejido 1-1		Localidad: Quimbaya
Recursos Naturales: Bambú	Color: Natural	Vereda:
Materia prima: Bambú	Certificado Hecho a Mano: Sí <input checked="" type="checkbox"/> No <input type="checkbox"/>	Tipo de Población: rural

Mercado Objetivo: Clase media y media alta	Costo:	Precio:
Producción/Mes:	Unitario: \$	Unitario: \$40000
Empaque: No disponible	P. Mayor: \$	
Embalaje: No disponible	Empaque: No disponible	

Observaciones:

Responsable: P. Carol Tatiana Cuéllar Fecha: 20 / 04 / 2001

Sistema de referencia 3 2 0 2 0 2 Tipo de ficha: Referente(s) Muestra Línea Empaque

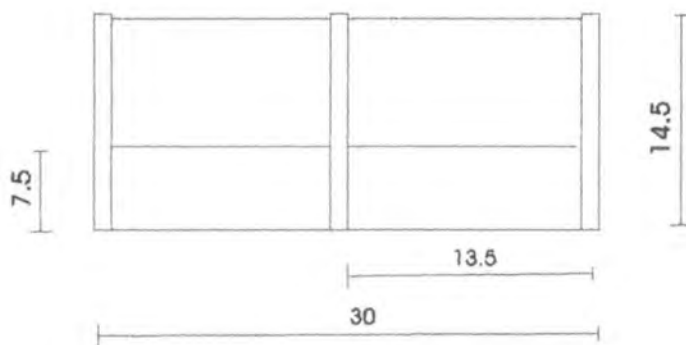
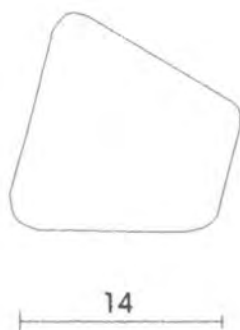
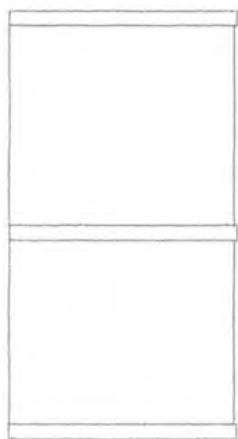

Pieza: Panera pared	Referencia:	Esc.(cm): 1/20	Pl.1 de 1
Nombre: Panera pared	Línea: Ambiente		
Oficio: Cestería	Recurso Natural: Bambú		
Técnica: Tejido 1-1	Materia prima: Bambú		

Proceso de producción: _____

Se realiza un tejido plano y luego se ensambla a las piezas de madera por medio de enchape con guadua biche.

Observaciones:

A la madera se le aplica tapón y cera de abejas.

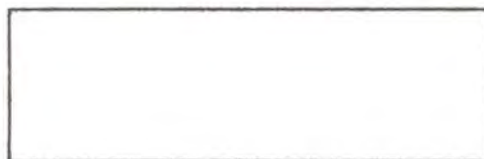

Responsable: P. Carol Tatiana Cuéllar Dussan Fecha: 24/ 04/ 2001

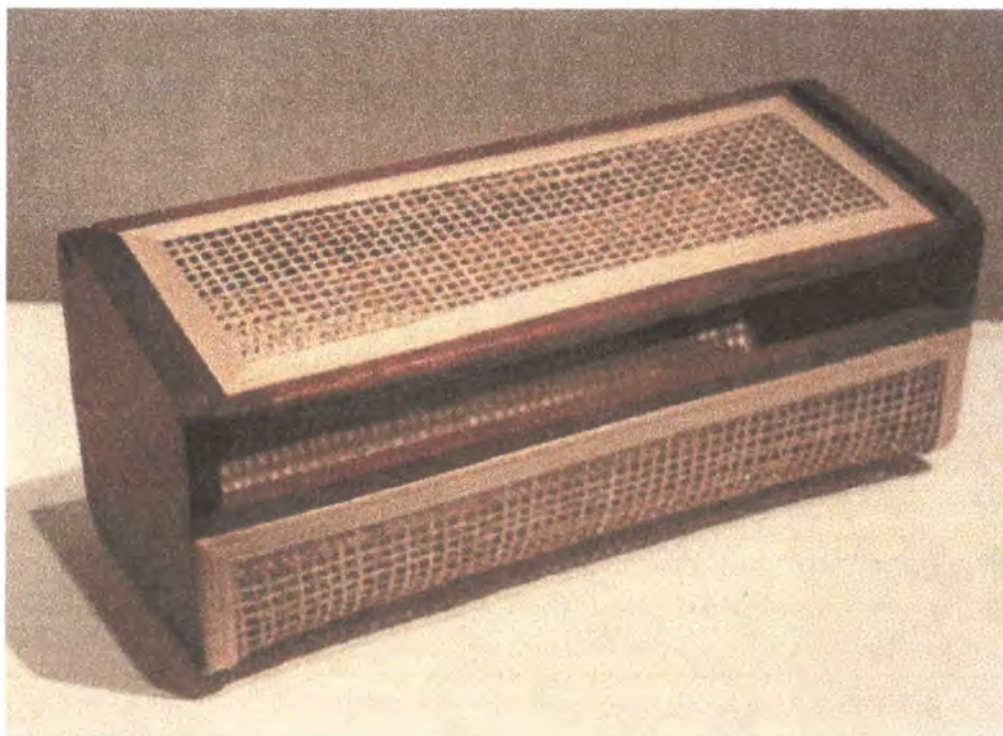

Pieza: Panera pared tapa	Línea: Ambientes	Artesano: Jhon Fredy Collazos
Nombres: Panera pared tapa	Referencia:	
Oficio: Cestería	Medidas: Largo(cm):35 Ancho(cm):14 Alto(cm):14.5	Departamento: Quindío
Técnica: Tejido 1-1		Localidad: Quimbaya
Recursos Naturales: Bambú	Color: Natural	Vereda:
Materia prima: Bambú	Certificado Hecho a Mano: Sí <input checked="" type="checkbox"/> No <input type="checkbox"/>	Tipo de Población: rural

Mercado Objetivo: Clase media y media alta	Costo:	Precio:
Producción/Mes:	Unitario: \$	Unitario: \$40000
Empaque: No disponible	P. Mayor: \$	
Embalaje: No disponible	Empaque: No disponible	

Observaciones:

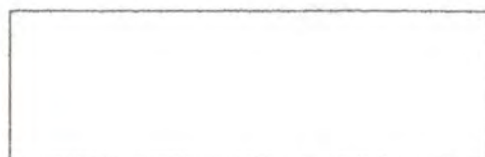

Responsable: P. Carol Tatiana Cuéllar Fecha: 20 / 04 / 2001

Sistema de referencia Tipo de ficha: Referente(s) Muestra Línea Empaque

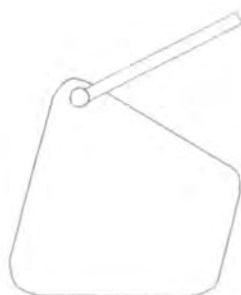
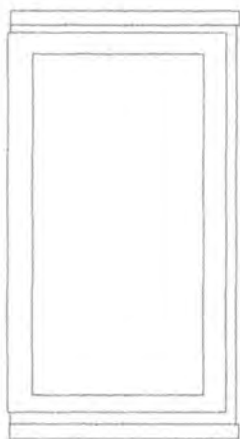

14

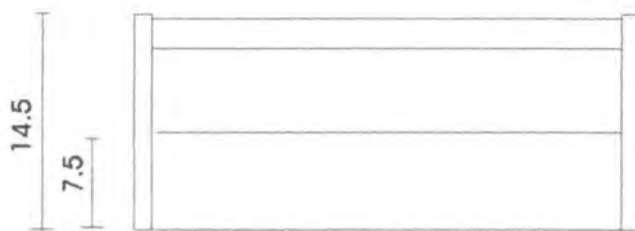

14.5

7.5

35

Pieza: Panera pared tapa	Referencia:	Esc.(cm): 1/20	Pl.1 de 1
Nombre: Panera pared tapa	Línea: Ambiente		
Oficio: Cestería	Recurso Natural: Bambú		
Técnica: Tejido 1-1	Materia prima: Bambú		

Proceso de producción:
 A las piezas de madera se ensambla el tejido.
 Se realiza un tejido plano y luego se ensambla a las piezas de madera por medio de enchape con guadua biche.

Observaciones:
 A la madera se le aplica tapón y cera de abejas.



Responsable: P. Carol Tatiana Cuéllar Dussan Fecha: 24/ 04/ 2001



Pieza: Contenedor para azúcar	Línea: Ambientes	Artesano: William Calderón
Nombres: Reina	Referencia:	
Oficio: Cestería y madera	Medidas: Largo(cm): Ancho(cm):12 Alto(cm):22	Departamento: Quindío
Técnica: Calado	Color: Natural	Localidad: Circasia
Recursos Naturales: Guadua	Certificado Hecho a Mano: Sí <input checked="" type="checkbox"/> No <input type="checkbox"/>	Vereda:
Materia prima: Guadua		Tipo de Población: rural

Mercado Objetivo: Clase media y media alta	Costo:	Precio:
Producción/Mes:	Unitario: \$25000	Unitario: \$
Empaque: No disponible	P. Mayor: \$	
Embalaje: No disponible	Empaque: No disponible	

Observaciones:

Responsable: P. Carol Tatiana Cuéllar Fecha: 20 / 04 / 2001

Sistema de referencia 3 2 0 2 0 2 Tipo de ficha: Referente(s) Muestra Línea Empaque

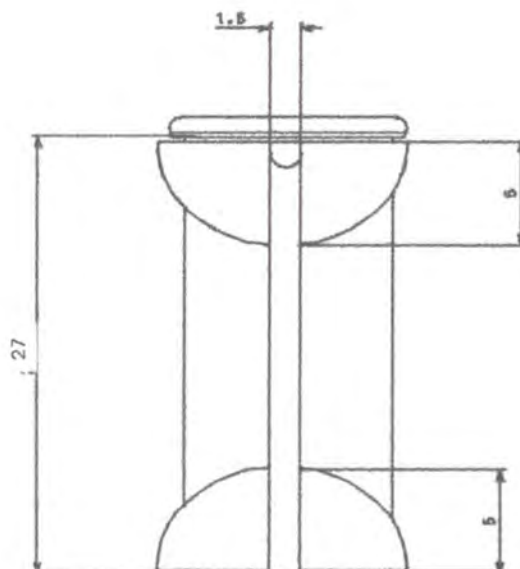
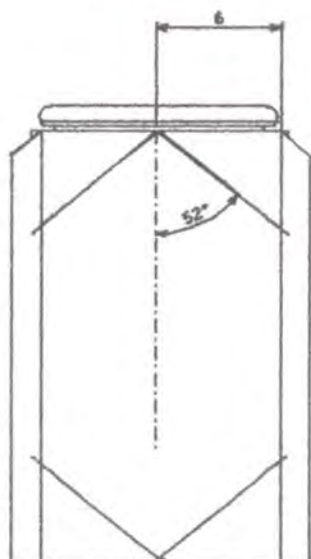
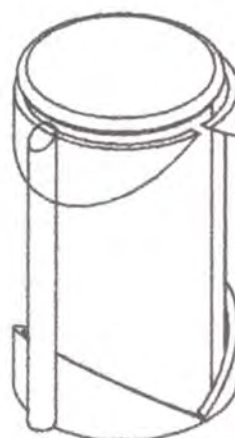
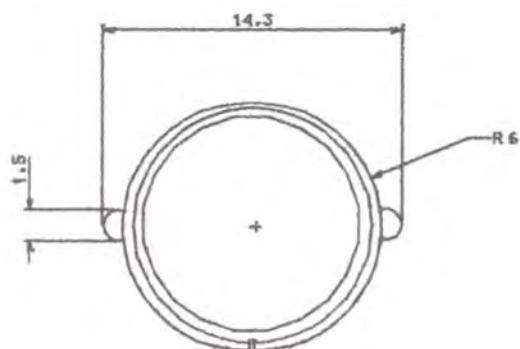

Pieza: Contenedor para azúcar	Referencia:	Esc.(cm): 1/20	Pl.1 de 1
Nombre: Reina	Línea: Ambiente		
Oficio: Cestería y madera	Recurso Natural: Guadua		
Técnica: Calado	Materia prima: Guadua		

Proceso de producción: _____
 Selección del material, marcado, corte, desvastado, pulido.

Observaciones:
 Aplicar cera de abejas.

Responsable: P. Carol Tatiana Cuéllar Dussan Fecha: 24/ 04/ 2001



Pieza: Contenedor para café	Línea: Ambientes	Artesano: William Calderón
Nombres: Rey	Referencia:	
Oficio: Cestería y madera	Medidas: Largo(cm): Ancho(cm):13 Alto(cm):25	Departamento: Quindío
Técnica: Calado		Localidad: Circasia
Recursos Naturales: Guadua	Color: Natural	Vereda:
Materia prima: Guadua	Certificado Hecho a Mano: Sí <input checked="" type="checkbox"/> No <input type="checkbox"/>	Tipo de Población: rural

Mercado Objetivo: Clase media y media alta	Costo:	Precio:
Producción/Mes:	Unitario: \$25000	Unitario: \$
Empaque: No disponible	P. Mayor: \$	
Embalaje: No disponible	Empaque: No disponible	

Observaciones:

Responsable: P. Carol Tatiana Cuéllar Fecha: 20 / 04 / 2001

Sistema de referencia Tipo de ficha: Referente(s) Muestra Línea Empaque

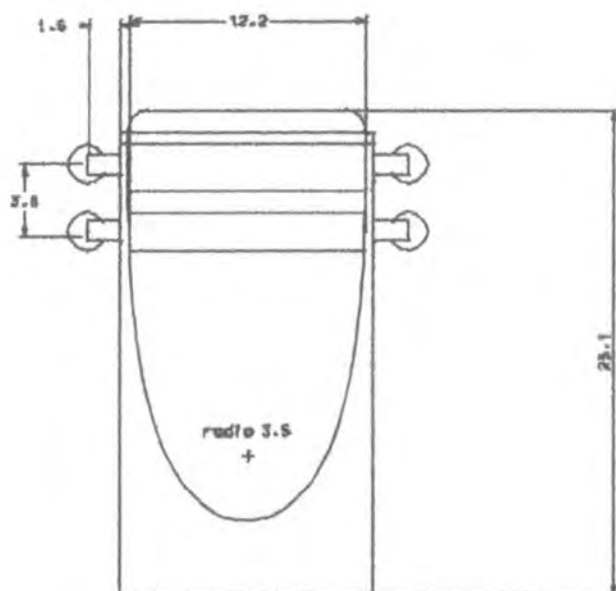
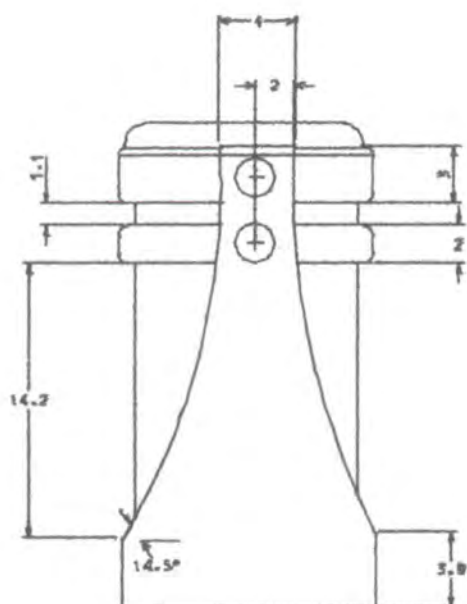
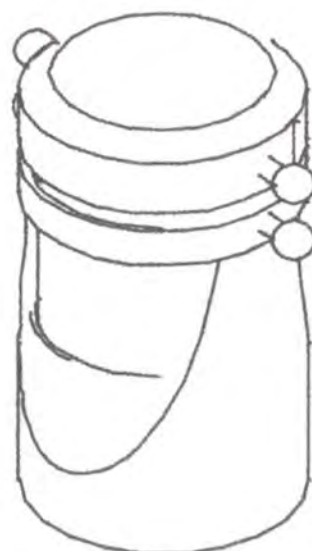
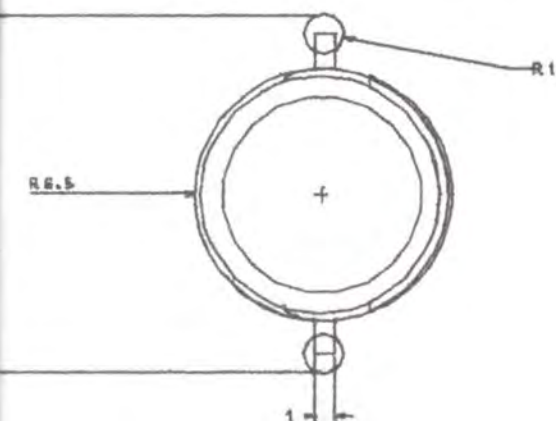

Pieza: Contenedor para café	Referencia:	Esc.(cm): 1/20	Pl.1 de 1
Nombre: Rey	Línea: Ambiente		
Oficio: Cestería y madera	Recurso Natural: Guadua		
Técnica: Calado	Materia prima: Guadua		

Proceso de producción: _____

Selección del material, marcado, corte, desvastado, pulido.

Observaciones:

Aplicar cera de abejas.

Responsable: P. Carol Tatiana Cuéllar Dussan Fecha: 24/ 04/ 2001



Pieza: Contenedor para granos	Línea: Ambientes	Artesano: William Calderón
Nombres: Alfil	Referencia:	
Oficio: Cestería y madera	Medidas: Largo(cm): Ancho(cm):13 Alto(cm):17	Departamento: Quindío
Técnica: Calado		Localidad: Circasia
Recursos Naturales: Guadua	Color: Natural	Vereda:
Materia prima: Guadua	Certificado Hecho a Mano: Sí <input checked="" type="checkbox"/> No <input type="checkbox"/>	Tipo de Población: rural

Mercado Objetivo: Clase media y media alta	Costo:	Precio:
Producción/Mes:	Unitario: \$20000	Unitario: \$
Empaque: No disponible	P. Mayor: \$	
Embalaje: No disponible	Empaque: No disponible	

Observaciones:



Responsable: P. Carol Tatiana Cuéllar Fecha: 20 / 04 / 2001

Sistema de referencia 3 2 0 2 0 2 Tipo de ficha: Referente(s) Muestra Línea Empaque

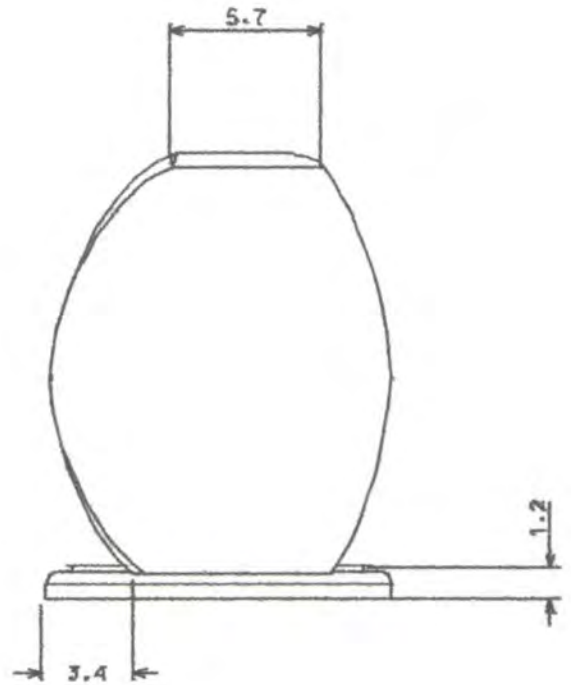
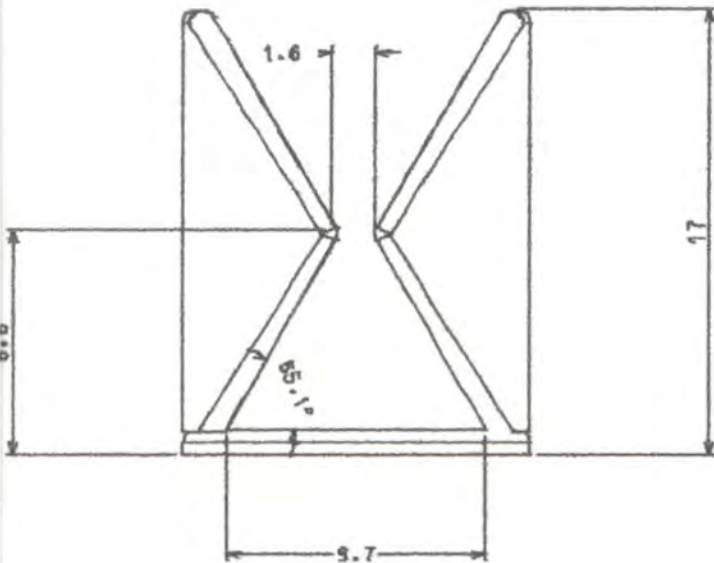
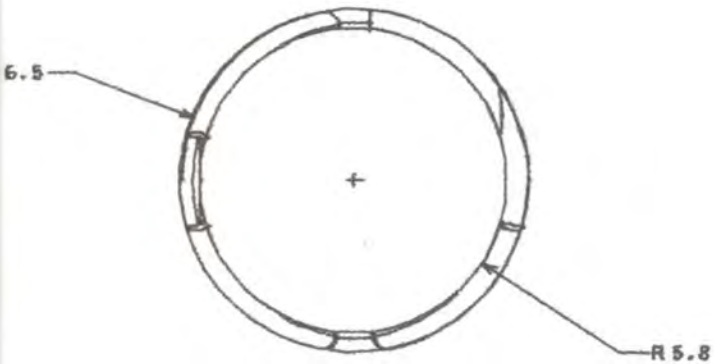

Pieza: Contenedor para granos	Referencia:	Esc.(cm): 1/20	Pl.1 de 1
Nombre: Alfíl	Línea: Ambiente		
Oficio: Cestería y madera	Recurso Natural: Guadua		
Técnica: Calado	Materia prima: Guadua		

Proceso de producción: _____
 Selección del material, marcado, corte, devastado, pulido..

Observaciones:

Aplicar cera de abejas.

Responsable: P. Carol Tatiana Cuéllar Dussan Fecha: 24/ 04/ 2001



Pieza: Contendor para spaguetti	Línea: Ambientes	Artesano: William Calderón
Nombres: Torre	Referencia:	
Oficio: Cestería y madera	Medidas: Largo(cm):35 Ancho(cm):13 Alto(cm):26	Departamento: Quindío
Técnica: Calado		Localidad: Circasia
Recursos Naturales: Guadua	Color: Natural	Vereda:
Materia prima: Guadua	Certificado Hecho a Mano: Sí <input checked="" type="checkbox"/> No <input type="checkbox"/>	Tipo de Población: rural

Mercado Objetivo: Clase media y media alta	Costo:	Precio:
Producción/Mes:	Unitario: \$30000	Unitario: \$
Empaque: No disponible	P. Mayor:	
Embalaje: No disponible	Empaque: No disponible	

Observaciones:

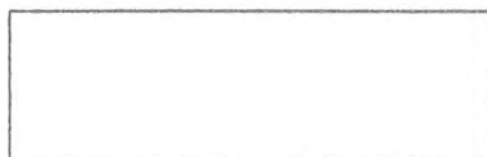

Responsable: P. Carol Tatiana Cuéllar Fecha: 20 / 04 / 2001

Sistema de referencia Tipo de ficha: Referente(s) Muestra Línea Empaque

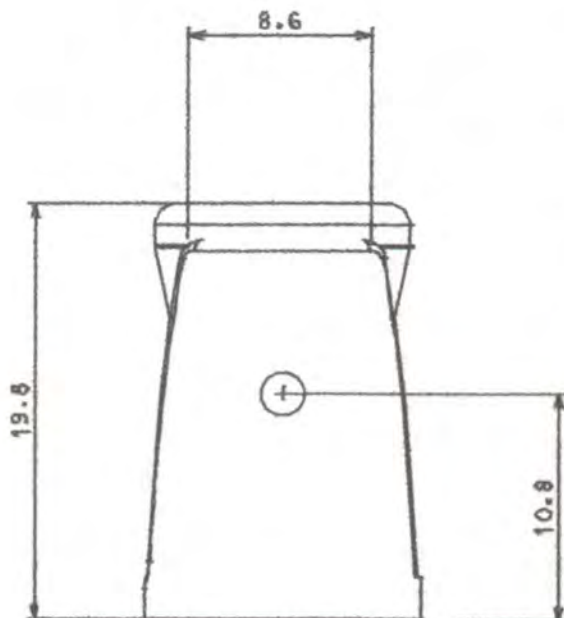
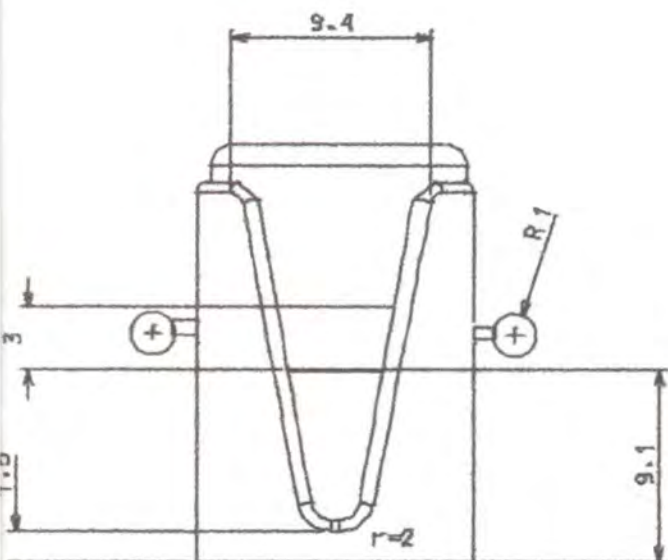
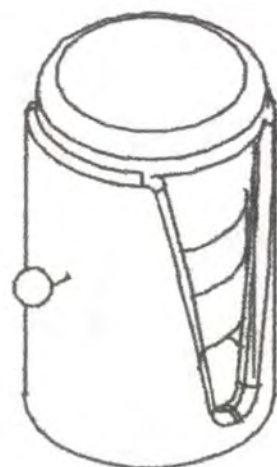
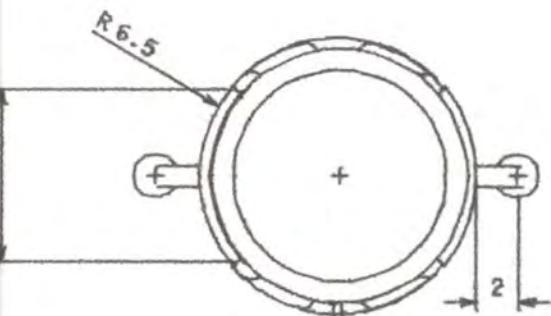

Pieza: Contenedor para spaguetti	Referencia:	Esc.(cm): 1/30	Pl.1 de 1
Nombre: Torre	Línea: Ambiente		
Oficio: Cestería y madera	Recurso Natural: Guadua		
Técnica: Calado	Materia prima: Guadua		

Proceso de producción: _____
 Selección del material, marcado, corte, desvastado, pulido.

Observaciones:
 Aplicar cera de abejas.

Responsable: P. Carol Tatiana Cuéllar Dussan Fecha: 24/ 04/ 2001

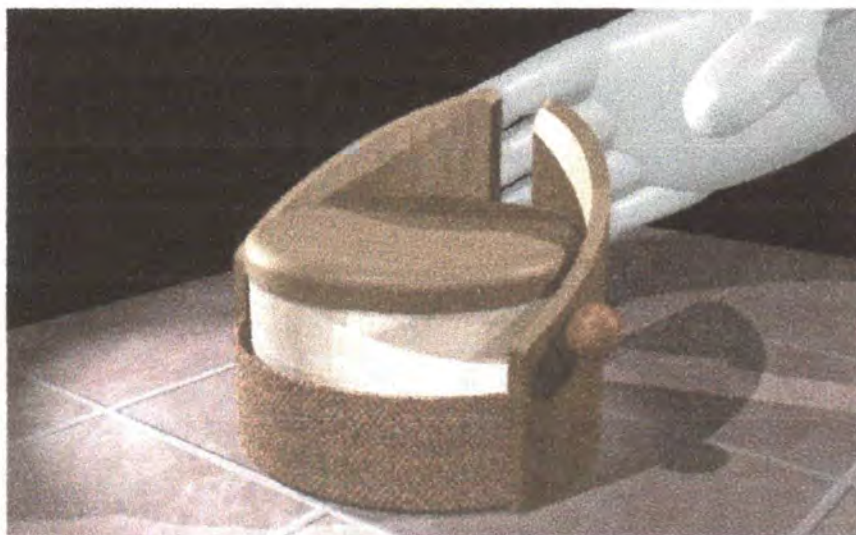

Pieza: Contendor para granos	Línea: Ambientes	Artesano: William Calderón
Nombres: Caballo	Referencia:	
Oficio: Cestería y madera	Medidas: Largo(cm): Ancho(cm):11 Alto(cm):10	Departamento: Quindío
Técnica: Calado	Color: Natural	Localidad: Circasia
Recursos Naturales: Guadua	Certificado Hecho a Mano: Sí <input checked="" type="checkbox"/> No <input type="checkbox"/>	Vereda:
Materia prima: Guadua		Tipo de Población: rural

Mercado Objetivo: Clase media y media alta	Costo:	Precio:
Producción/Mes:	Unitario: \$20000	Unitario: \$
Empaque: No disponible	P. Mayor: \$	
Embalaje: No disponible	Empaque: No disponible	

Observaciones:

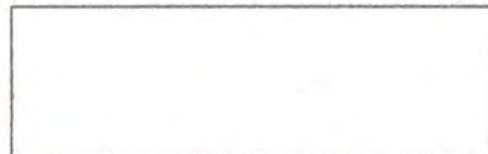

Responsable: P. Carol Tatiana Cuéllar Fecha: 20 / 04 / 2001

Sistema de referencia 3 2 0 2 0 2 Tipo de ficha: Referente(s) Muestra Línea Empaque

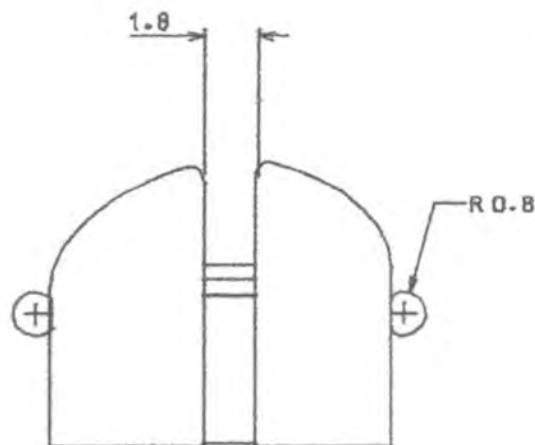
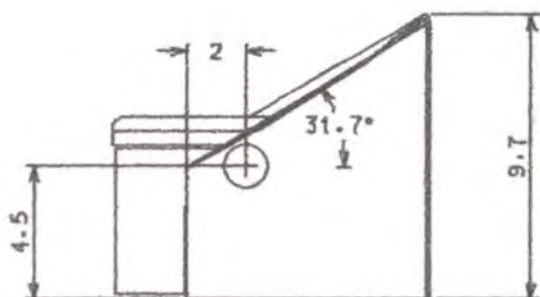
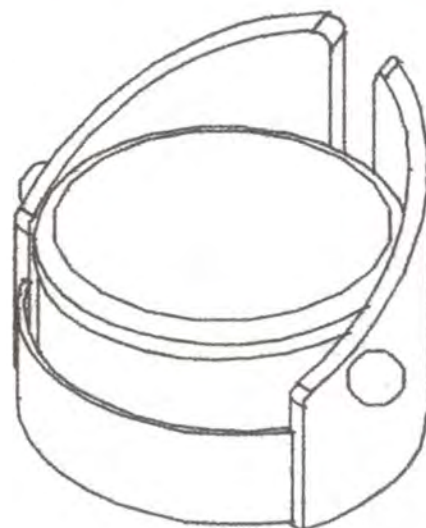
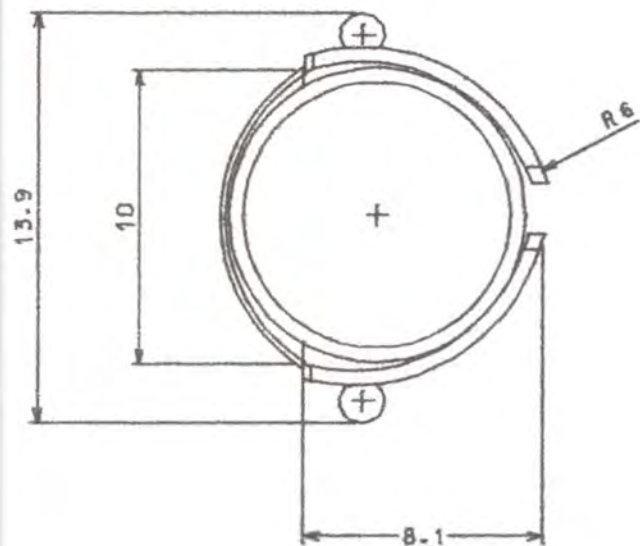

Pieza: Contenedor para granos	Referencia:	Esc.(cm): 1/10	Pl.1 de 1
Nombre: Caballo	Línea: Ambiente		
Oficio: Cestería y madera	Recurso Natural: Guadua		
Técnica: Calado	Materia prima: Guadua		

Proceso de producción: _____

Selección del material, marcado, corte, desvastado, pulido.

Observaciones:

Aplicar cera de abejas.

Responsable: P. Carol Tatiana Cuéllar Dussan Fecha: 24/ 04/ 2001



Pieza: Contendor para la sal	Línea: Ambientes	Artesano: William Calderón
Nombres: Peón	Referencia:	
Oficio: Cestería y madera	Medidas: Largo(cm): Ancho(cm):9 Alto(cm):12	Departamento: Quindío
Técnica: Calado		Localidad: Circasia
Recursos Naturales: Guadua	Color: Natural	Vereda:
Materia prima: Guadua	Certificado Hecho a Mano: Sí <input checked="" type="checkbox"/> No <input type="checkbox"/>	Tipo de Población: rural

Mercado Objetivo: Clase media y media alta	Costo:	Precio:
Producción/Mes:	Unitario: \$15000	Unitario: \$
Empaque: No disponible	P. Mayor: \$	
Embalaje: No disponible	Empaque: No disponible	

Observaciones:

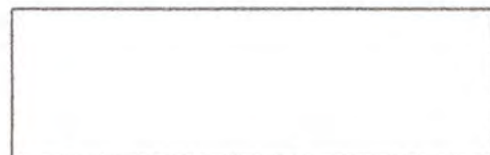

Responsable: P. Carol Tatiana Cuéllar Fecha: 20 / 04 / 2001

Sistema de referencia Tipo de ficha: Referente(s) Muestra Línea Empaque

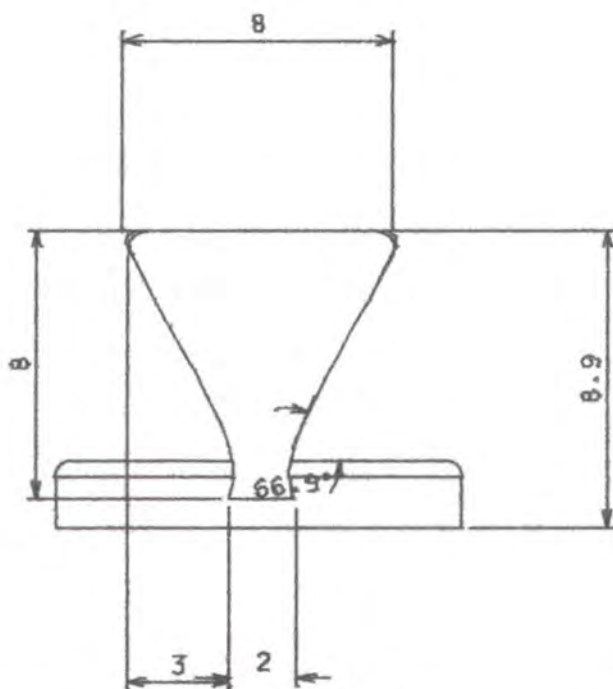
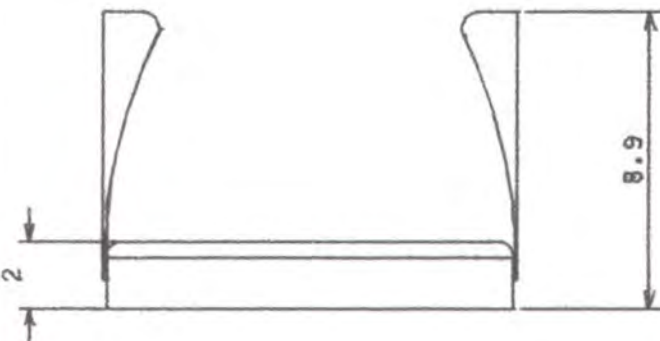
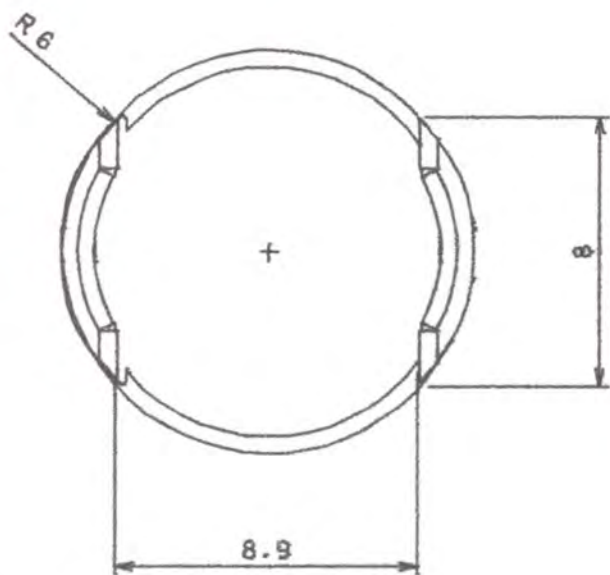

Pieza: Contenedor para la sal	Referencia:	Esc.(cm): 1/10	Pl.1 de 1
Nombre: Peón	Línea: Ambiente		
Oficio: Cestería y madera	Recurso Natural: Guadua		
Técnica: Calado	Materia prima: Guadua		

Proceso de producción: _____
 Selección del material, marcado, corte, desvastado, pulido.

Observaciones:
 Aplicar cera de abejas.

Responsable: P. Carol Tatiana Cuéllar Dussan Fecha: 24/ 04/ 2001



Pieza: Algodonero	Línea: Ambientes	Artesano: Helena Gaviria
Nombres: Algodonero	Referencia:	
Oficio: Cestería	Medidas: Largo(cm):19 Ancho(cm):13 Alto(cm):8	Departamento: Quindío
Técnica: Tejido en trenza		Localidad: Armenia
Recursos Naturales: Guasca de plátano Color: Natural		Vereda:
Materia prima: Guasca de plátano	Certificado Hecho a Mano: Sí <input checked="" type="checkbox"/> No <input type="checkbox"/>	Tipo de Población: rural

Mercado Objetivo: Clase media y media alta	Costo:	Precio:
Producción/Mes:	Unitario: \$10000	Unitario: \$
Empaque: No disponible	P. Mayor:	
Embalaje: No disponible	Empaque: No disponible	

Observaciones:

Responsable: P. Carol Tatiana Cuéllar Fecha: 20 / 04 / 2001

Sistema de referencia 3 2 0 2 0 2 Tipo de ficha: Referente(s) Muestra Línea Empaque

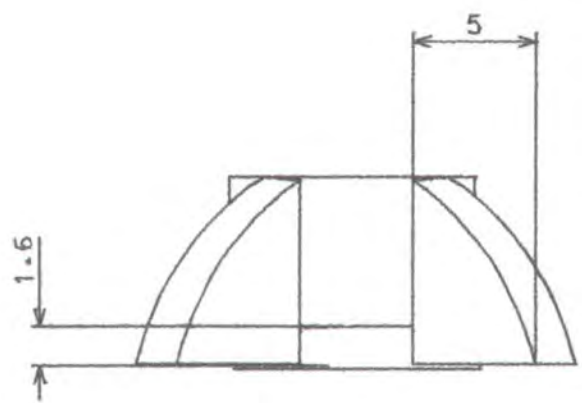
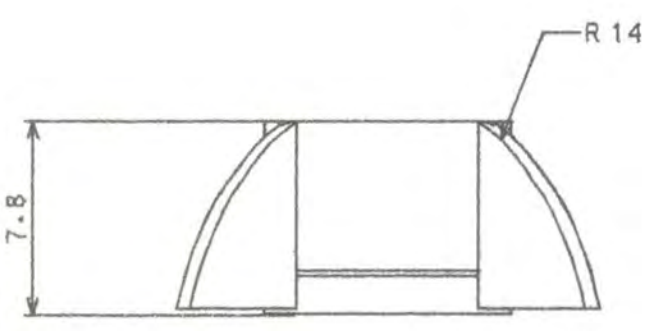
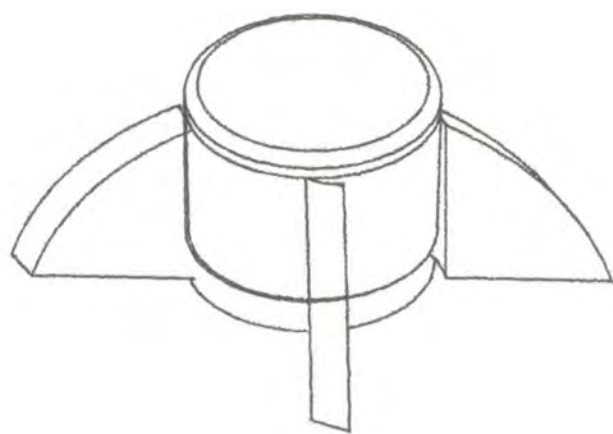
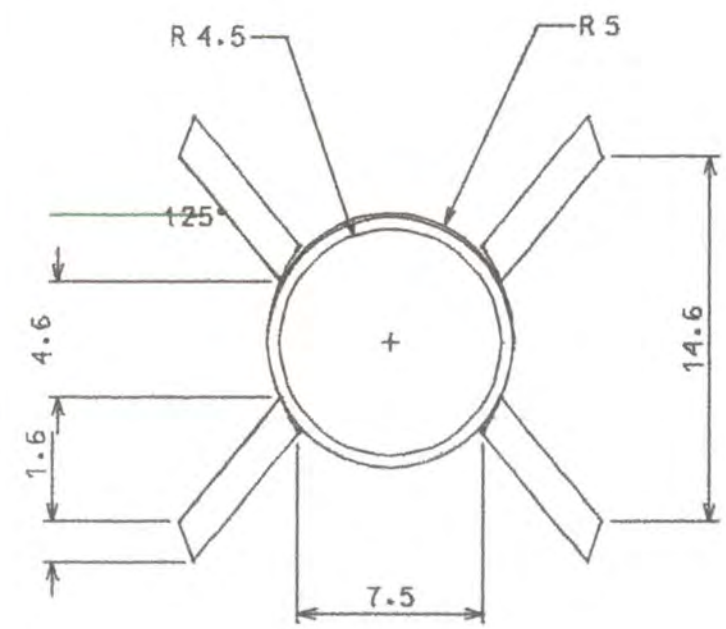

Pieza: Algodonero	Referencia:	Esc.(cm): 1/5	PI.1 de 1
Nombre: Algodonero	Línea: Ambiente		
Oficio: Cestería	Recurso Natural: Guasca de plátano		
Técnica: Tejido en trenza	Materia prima: Bambú		

Proceso de producción:
 A las piezas de madera se ensamblan los parales de madera que van a estructurar el tejido. Se procede luego a tejer en trenza con guasca de plátano

Observaciones:
 A la madera se le aplica tapón y cera de abejas.

Responsable: P. Carol Tatiana Cuéllar Dussan Fecha: 24/ 04/ 2001



Pieza: Jabonera	Línea: Ambientes	Artesano: Helena Gaviria
Nombre: Jabonera	Referencia:	
Oficio: Cestería	Medidas: Largo(cm):16 Ancho(cm):12 Alto(cm):6	Departamento: Quindío
Técnica: Tejido 1-1		Localidad: Armenia
Recursos Naturales: Guasca de plátano Color: Natural		Vereda:
Materia prima: Guasca de plátano	Certificado Hecho a Mano: Sí <input checked="" type="checkbox"/> No <input type="checkbox"/>	Tipo de Población: rural

Mercado Objetivo: Clase media y media alta	Costo:	Precio:
Producción/Mes:	Unitario: \$10000	Unitario: \$
Empaque: No disponible	P. Mayor: \$	
Embalaje: No disponible	Empaque: No disponible	

Observaciones:

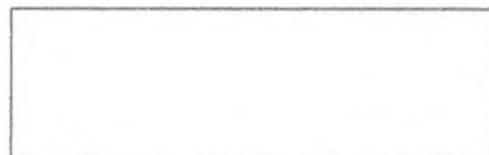

Responsable: P. Carol Tatiana Cuéllar Fecha: 20 / 04 / 2001

Sistema de referencia 3 2 0 2 0 2 Tipo de ficha: Referente(s) Muestra Línea Empaque

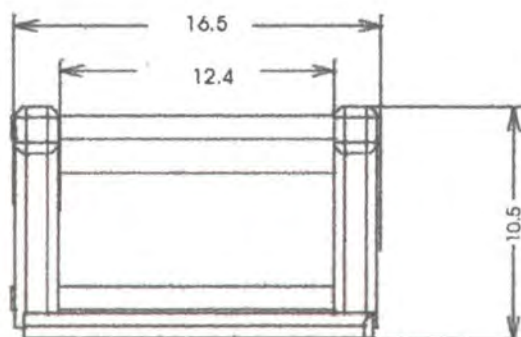
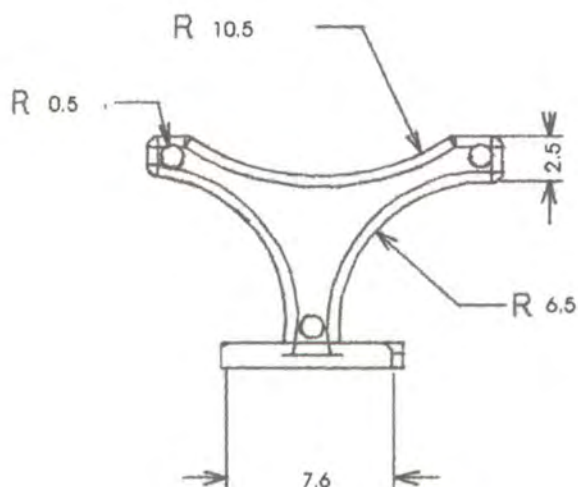
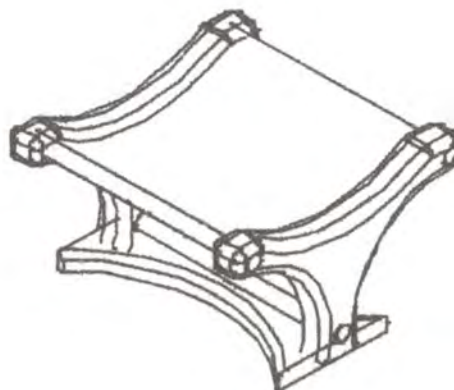
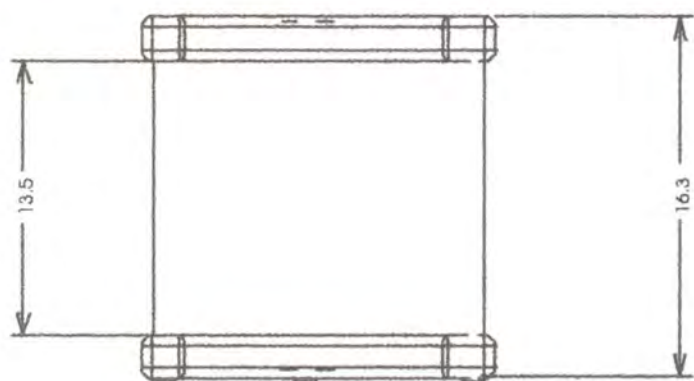

Pieza: Jabonera	Referencia:	Esc.(cm): 1/5	Pl.1 de 1
Nombre: Jabonera	Línea: Ambiente		
Oficio: Cestería	Recurso Natural: Guasca de plátano		
Técnica: Tejido en trenza	Materia prima: Guasca de plátano		

Proceso de producción: _____

A las piezas de madera se ensamblan los parales de madera que van a estructurar el tejido. Se procede luego a tejer en trenza con guasca de plátano

Observaciones:
 A la madera se le aplica tapón y cera de abejas.

Responsable: P. Carol Tatiana Cuéllar Dussan Fecha: 24/ 04/ 2001



Pieza: Toallero	Línea: Ambientes	Artesano: Helena Gaviria
Nombres: Toallero	Referencia:	
Oficio: Cestería	Medidas: Largo(cm):20 Ancho(cm):16 Alto(cm):19	Departamento: Quindío
Técnica: Tejido 1-1		Localidad: Armenia
Recursos Naturales: Guasca de plátano Color: Natural		Vereda:
Materia prima: Guasca de plátano	Certificado Hecho a Mano: Sí <input checked="" type="checkbox"/> No <input type="checkbox"/>	Tipo de Población: rural

Mercado Objetivo: Clase media y media alta	Costo:	Precio:
Producción/Mes:	Unitario: \$10000	Unitario: \$
Empaque: No disponible	P. Mayor: \$	
Embalaje: No disponible	Empaque: No disponible	

Observaciones:

Responsable: P. Carol Tatiana Cuéllar Fecha: 20 / 04 / 2001

Sistema de referencia 3 2 0 2 0 2 Tipo de ficha: Referente(s) Muestra Línea Empaque

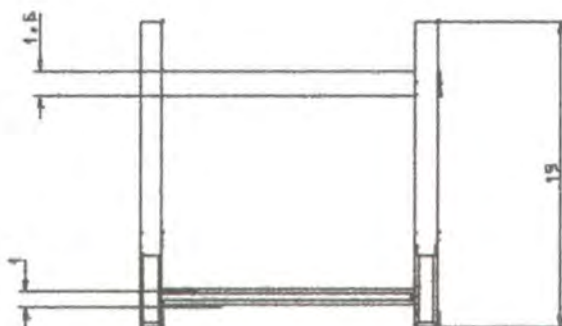
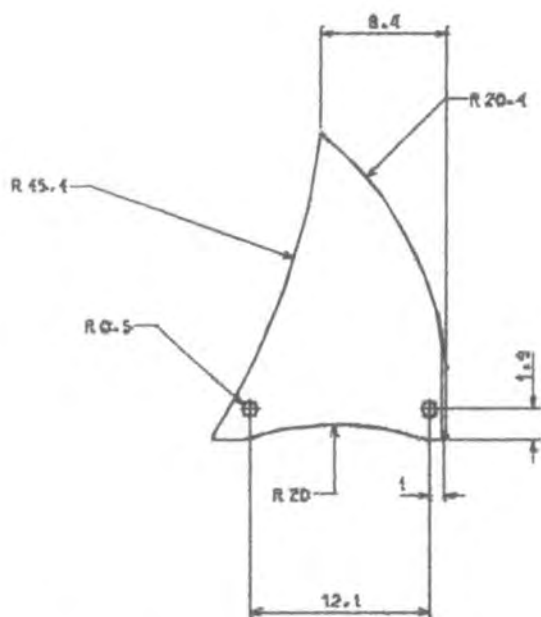
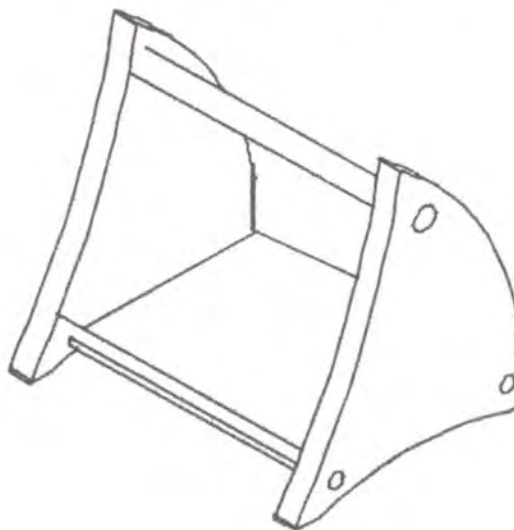
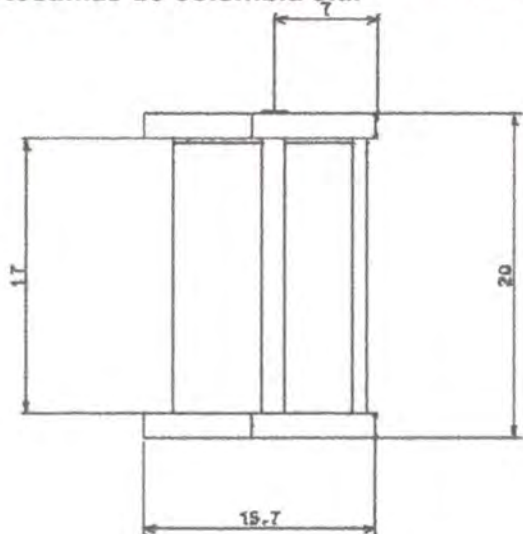

Pieza: Toallero	Referencia:	Esc.(cm): 1/8	Pl.1 de 1
Nombre: Toallero	Línea: Ambiente		
Oficio: Cestería	Recurso Natural: Guasca de plátano		
Técnica: Tejido en trenza	Materia prima: Guasca de plátano		

Proceso de producción: _____

A las piezas de madera se ensamblan los parales de madera que van a estructurar el tejido. Se procede luego a tejer en trenza con guasca de plátano

Observaciones:
 A la madera se le aplica tapón y cera de abejas.

Responsable: P. Carol Tatiana Cuéllar Dussan Fecha: 24/ 04/ 2001



Pieza: Copitero	Línea: Ambientes	Artesano: Helena Gaviria
Nombres: Copitero	Referencia:	
Oficio: Cestería	Medidas: Largo(cm):14 Ancho(cm):12 Alto(cm):10	Departamento: Quindío
Técnica: Tejido 1-1		Localidad: Armenia
Recursos Naturales: Guasca de plátano Color: Natural		Vereda:
Materia prima: Guasca de plátano	Certificado Hecho a Mano: Sí <input checked="" type="checkbox"/> No <input type="checkbox"/>	Tipo de Población: rural

Mercado Objetivo: Clase media y media alta	Costo:	Precio:
Producción/Mes:	Unitario: \$10000	Unitario: \$
Empaque: No disponible	P. Mayor:	
Embalaje: No disponible	Empaque: No disponible	

Observaciones:

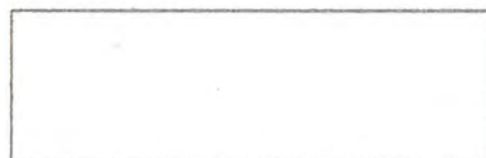

Responsable: P. Carol Tatiana Cuéllar Fecha: 20 / 04 / 2001

Sistema de referencia 3 2 0 2 0 2 Tipo de ficha: Referente(s) Muestra Línea Empaque

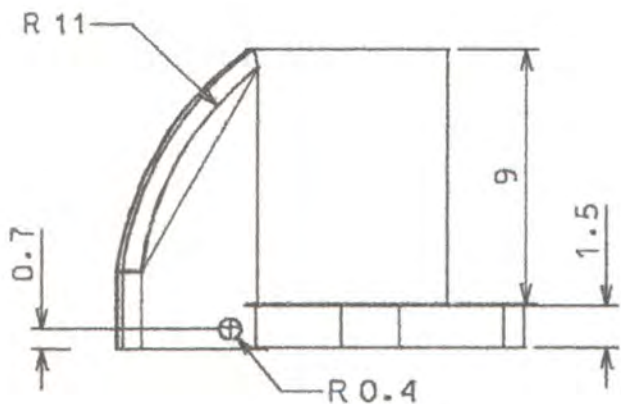
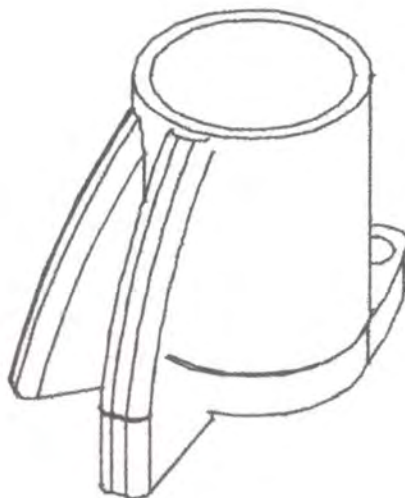
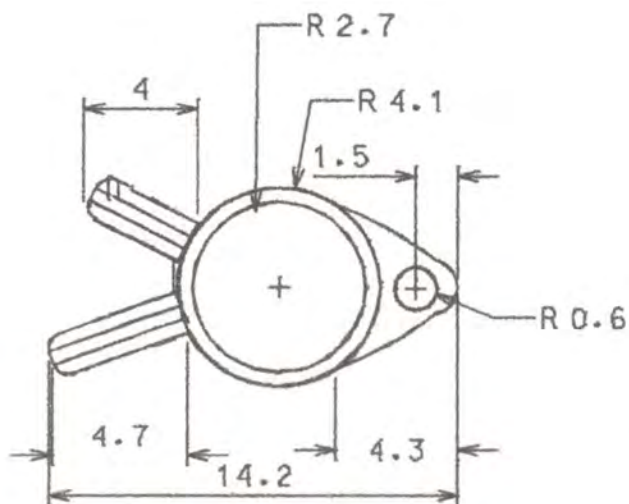

Pieza: Copitero	Referencia:	Esc.(cm): 1/5	PI.1 de 1
Nombre: Copitero	Línea: Ambiente		
Oficio: Cestería	Recurso Natural: Guasca de plátano		
Técnica: Tejido en trenza	Materia prima: Guasca de plátano		

Proceso de producción: _____

A las piezas de madera se ensamblan los parales de madera que van a estructurar el tejido. Se procede luego a tejer en trenza con guasca de plátano

Observaciones:
 A la madera se le aplica tapón y cera de abejas.

Responsable: P. Carol Tatiana Cuéllar Dussan Fecha: 24/ 04/ 2001



Pieza: Potpourry	Línea: Ambientes	Artesano: Helena Gaviria
Nombres: Potpourry	Referencia:	
Oficio: Cestería	Medidas: Largo(cm): Ancho(cm): Alto(cm):	Departamento: Quindío
Técnica: Tejido en trenza		Localidad: Armenia
Recursos Naturales: Guasca de plátano	Color: Natural	Vereda:
Materia prima: Guasca de plátano	Certificado Hecho a Mano: Sí <input checked="" type="checkbox"/> No <input type="checkbox"/>	Tipo de Población: rural

Mercado Objetivo: Clase media y media alta	Costo:	Precio:
Producción/Mes:	Unitario: \$10000	Unitario: \$
Empaque: No disponible	P. Mayor: \$	
Embalaje: No disponible	Empaque: No disponible	

Observaciones:

Responsable: P. Carol Tatiana Cuéllar Fecha: 20 / 04 / 2001

Sistema de referencia 3 2 0 2 0 2 Tipo de ficha: Referente(s) Muestra Línea Empaque

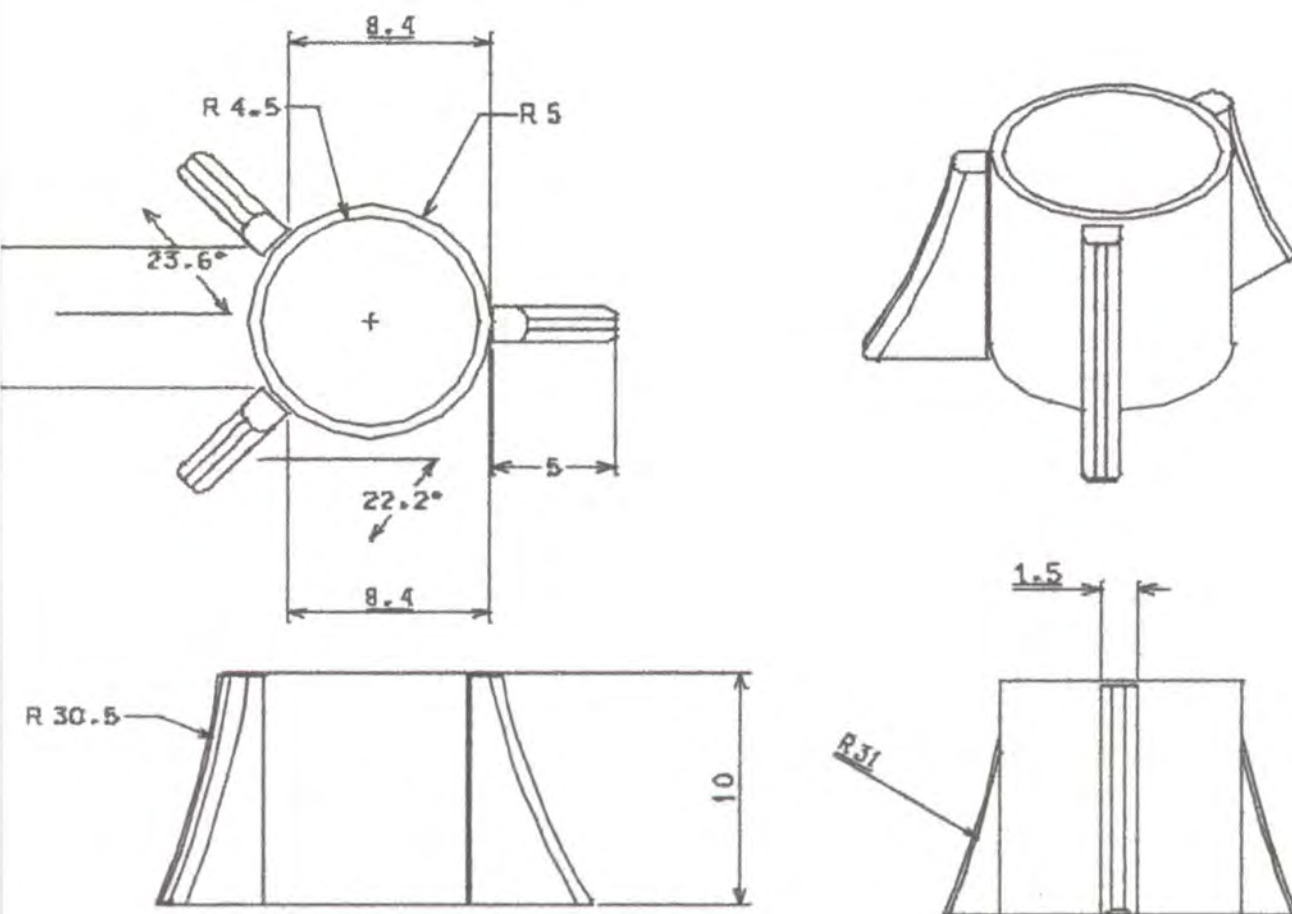

Pieza: Potpourry	Referencia:	Esc.(cm): 1/5	Pl.1 de 1
Nombre: Potpourry	Línea: Ambiente		
Oficio: Cestería	Recurso Natural: Guasca de plátano		
Técnica: Tejido en trenza	Materia prima: Guasca de plátano		

Proceso de producción: _____

A las piezas de madera se ensamblan los paralelos de madera que van a estructurar el tejido. Se procede luego a tejer en trenza con guasca de plátano

Observaciones:

A la madera se le aplica tapón y cera de abejas.

Responsable: P. Carol Tatiana Cuéllar Dussan Fecha: 24/ 04/ 2001



Pieza: Klenneex	Línea: Ambientes	Artesano: Helena Gaviria
Nombres: Klenneex	Referencia:	
Oficio: Cestería	Medidas: Largo(cm):15 Ancho(cm):12 Alto(cm):15	Departamento: Quindío
Técnica: Tejido 1-1		Localidad: Armenia
Recursos Naturales: Guasca de plátano Color: Natural		Vereda:
Materia prima: Guasca de plátano	Certificado Hecho a Mano: Sí <input checked="" type="checkbox"/> No <input type="checkbox"/>	Tipo de Población: rural

Mercado Objetivo: Clase media y media alta	Costo:	Precio:
Producción/Mes:	Unitario: \$10000	Unitario: \$
Empaque: No disponible	P. Mayor: \$	
Embalaje: No disponible	Empaque: No disponible	

Observaciones:

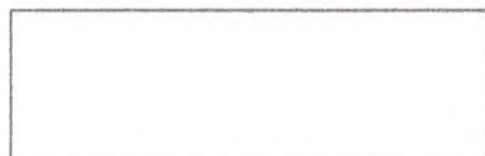

Responsable: P. Carol Tatiana Cuéllar Fecha: 20 / 04 / 2001

Sistema de referencia 3 2 0 2 0 2 Tipo de ficha: Referente(s) Muestra Línea Empaque

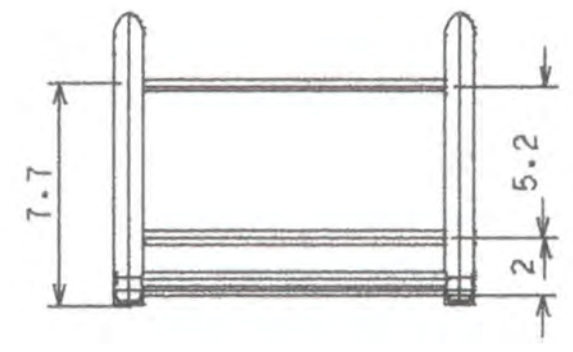
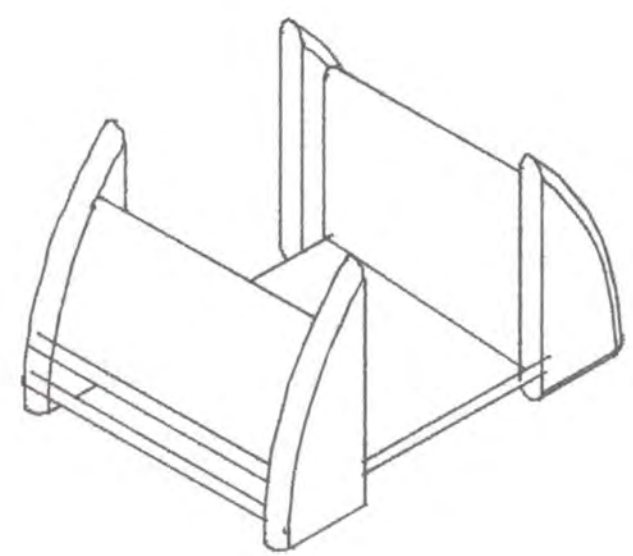
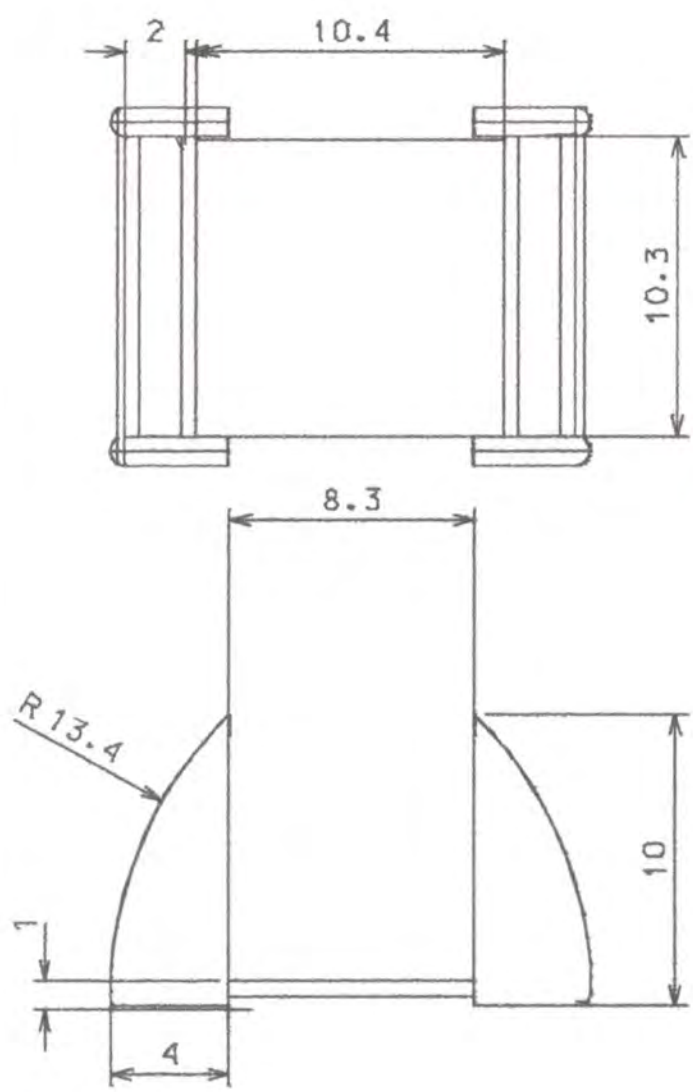

Pieza: Klenneex	Referencia:	Esc.(cm): 1/5	PI.1 de 1
Nombre: Klenneex	Línea: Ambiente		
Oficio: Cestería	Recurso Natural: Guasca de plátano		
Técnica: Tejido en trenza	Materia prima: Guasca de plátano		

Proceso de producción:
 A las piezas de madera se ensamblan los paralelos de madera que van a estructurar el tejido. Se procede luego a tejer en trenza con guasca de plátano

Observaciones:
 A la madera se le aplica tapón y cera de abejas.

Responsable: P. Carol Tatiana Cuéllar Dussan Fecha: 24/ 04/ 2001



Pieza: Aguacatera	Línea: Ambientes	Artesano: Pablo Bacares
Nombres: Aguacatera	Referencia:	
Oficio: Madera	Medidas: Largo(cm):15.5 Ancho(cm):17 Alto(cm):2	Departamento: Risaralda
Técnica: vaciado		Localidad: Santarosa de Cabal
Recursos Naturales: Pino	Color: Natural	Vereda:
Materia prima: Pino	Certificado Hecho a Mano: Sí <input checked="" type="checkbox"/> No <input type="checkbox"/>	Tipo de Población: rural

Mercado Objetivo: Clase media y media alta	Costo:	Precio:
Producción/Mes:	Unitario: \$8500	Unitario: \$
Empaque: No disponible	P. Mayor:	
Embalaje: No disponible	Empaque: No disponible	

Observaciones:

Responsable: P. Carol Tatiana Cuéllar Fecha: 12 / 06 / 2001

Sistema de referencia 6 6 0 4 1 3 Tipo de ficha: Referente(s) Muestra Línea Empaque

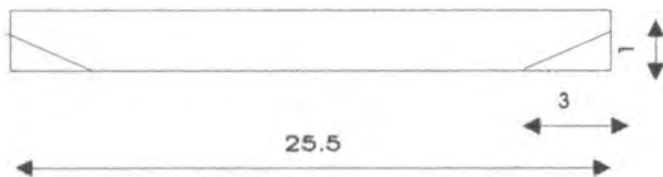
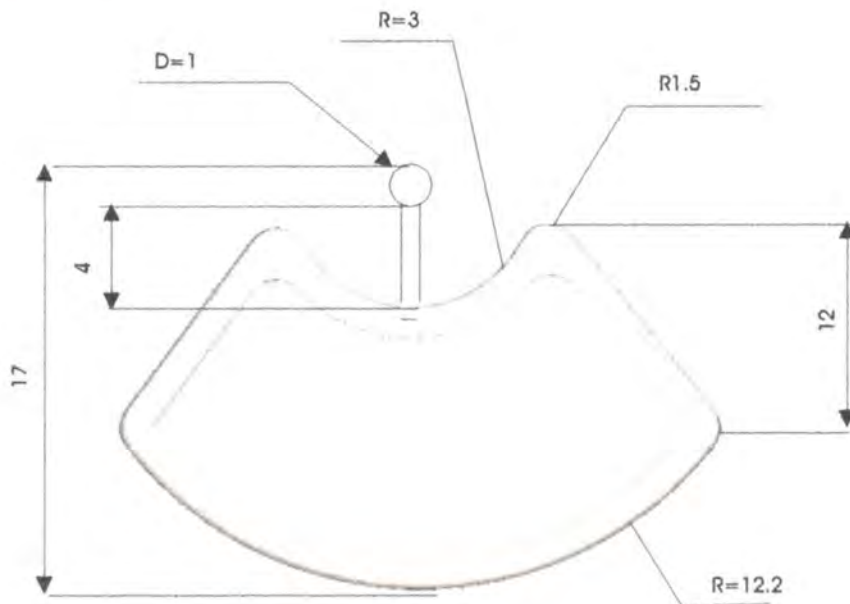

Pieza: Aguacatera	Referencia:	Esc.(cm): 1/5	PI.1 de 1
Nombre: Aguacatera	Línea: Ambiente		
Oficio: Madera	Recurso Natural: Pino		
Técnica: Vaciado	Materia prima: Pino		

Proceso de producción:
 Se realiza la plantilla del prototipo en una madera delgada.
 Se traza sobre la madera de 2 cm la plantilla.
 Se procede a realizar el vaciado.
 Se pule en la pulidora de disco.
 Se perfora el centro del arco para ensamblar el asa.
 Se aplica cera de abejas.

Observaciones: A la madera se aplica cera de abejas

Responsable: P. Carol Tatiana Cuéllar Dussan Fecha: 12/ 06/ 2001

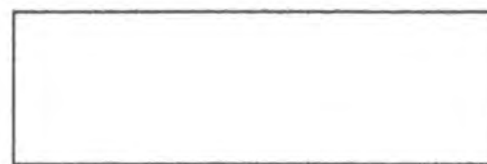

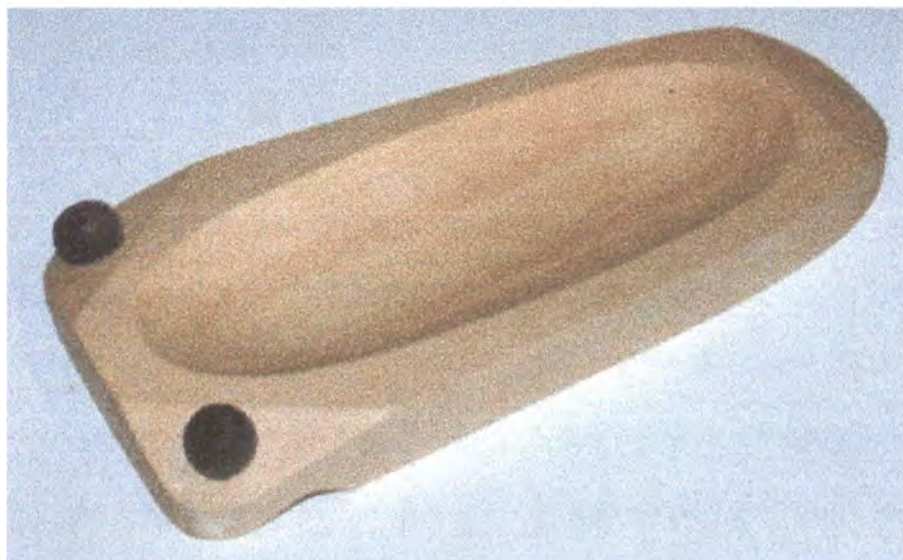

Pieza: Mazorquera	Línea: Ambientes	Artesano: Pablo Bacares
Nombre: Mazorquera	Referencia:	
Oficio: Madera	Medidas: Largo(cm):21 Ancho(cm):10.5 Alto(cm):2	Departamento: Risaralda
Técnica: Vaciado		Localidad: Santarosa de Cabal
Recursos Naturales: Pino	Color: Natural	Vereda:
Materia prima: Pino	Certificado Hecho a Mano: Sí <input checked="" type="checkbox"/> No <input type="checkbox"/>	Tipo de Población: rural

Mercado Objetivo: Clase media y media alta	Costo:	Precio:
Producción/Mes:	Unitario: \$5600	Unitario: \$
Empaque: No disponible	P. Mayor: \$	
Embalaje: No disponible	Empaque: No disponible	

Observaciones:

Responsable: P. Carol Tatiana Cuéllar Fecha: 12 / 06 / 2001

Sistema de referencia 6 6 0 4 1 3 Tipo de ficha: Referente(s) Muestra Línea Empaque

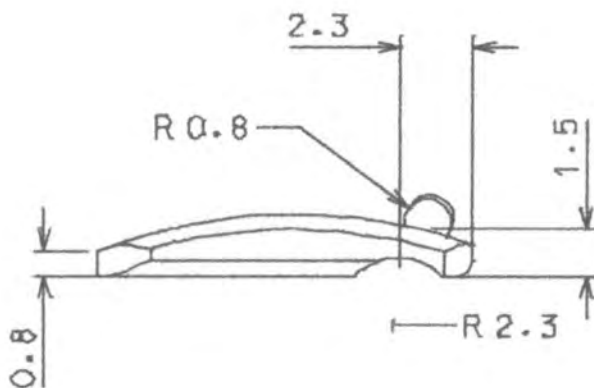
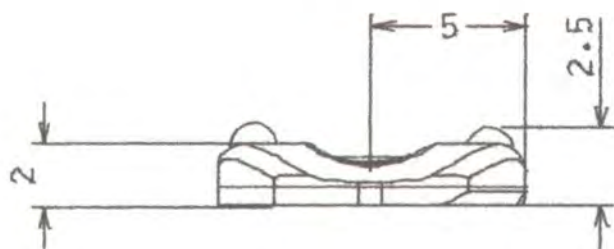
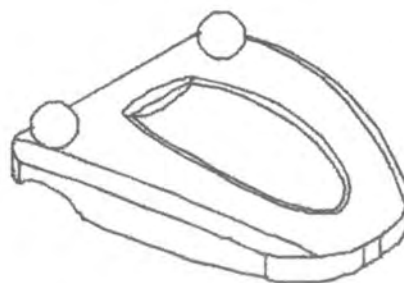
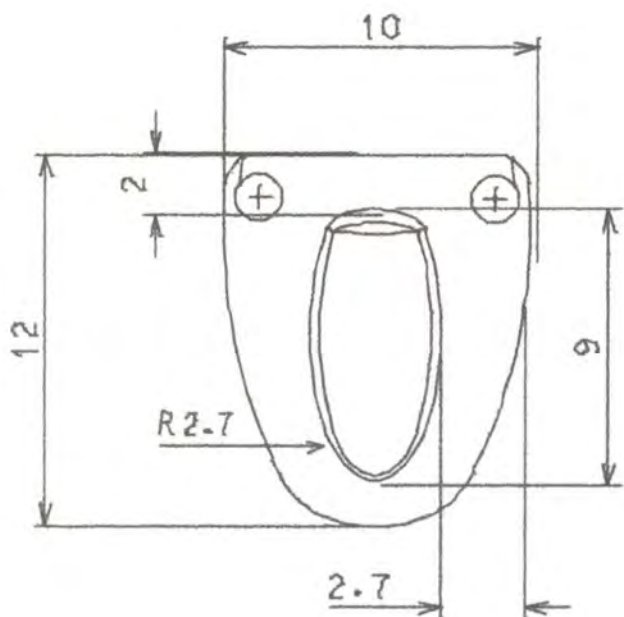

Pieza: Mazorquera	Referencia:	Esc.(cm): 1/5	PI.1 de 1
Nombre: Mazorquera	Línea: Ambiente		
Oficio: Madera	Recurso Natural: Pino		
Técnica: Vaciado	Materia prima: Pino		

Proceso de producción: _____

Se realiza la plantilla del prototipo en una madera delgada.
 Se traza sobre la madera de 2 cm la plantilla.
 Se procede a realizar el vaciado.
 Se pule en la pulidora de disco.
 Se perfora para ensamblar las esferas de madera
 Se aplica cera de abejas.

Observaciones:
 A la madera se le cera de abejas.

Responsable: P. Carol Tatiana Cuéllar Dussan Fecha: 12/ 06/ 2001

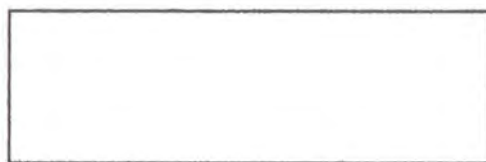



Pieza: Alcaparras	Línea: Ambientes	Artesano: Pablo Bacares
Nombres: Alcaparras	Referencia:	
Oficio: Madera	Medidas: Largo(cm):14 Ancho(cm):8 Alto(cm):2	Departamento: Risaralda
Técnica: Vaciado		Localidad: Santarosa de Cabal
Recursos Naturales: Pino	Color: Natural	Vereda:
Materia prima: Pino	Certificado Hecho a Mano: Sí <input checked="" type="checkbox"/> No <input type="checkbox"/>	Tipo de Población: rural

Mercado Objetivo: Clase media y media alta	Costo:	Precio:
Producción/Mes:	Unitario: \$5300	Unitario: \$
Empaque: No disponible	P. Mayor: \$	
Embalaje: No disponible	Empaque: No disponible	

Observaciones:

Responsable: P. Carol Tatiana Cuéllar Fecha: 12 / 06 / 2001

Sistema de referencia 6 6 0 4 1 3 Tipo de ficha: Referente(s) Muestra Línea Empaque

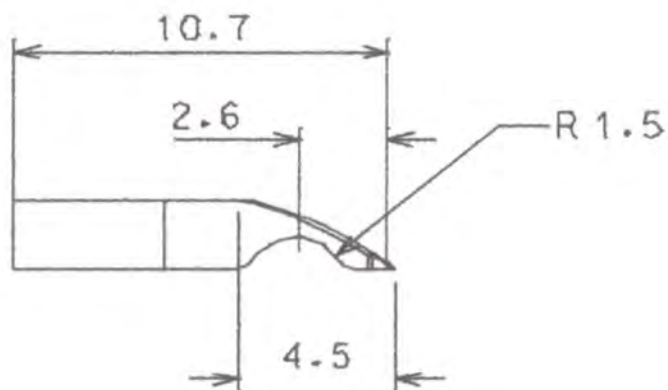
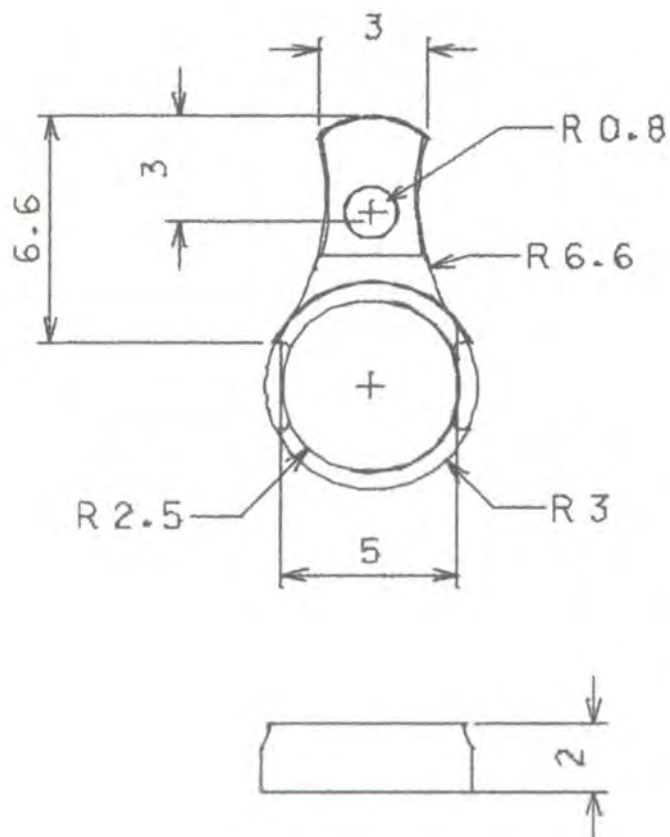

Pieza: Alcaparras	Referencia:	Esc.(cm): 1/5	Pl.1 de 1
Nombre: Alcaparras	Línea: Ambiente		
Oficio: Madera	Recurso Natural: Pino		
Técnica: Vaciado	Materia prima: Pino		

Proceso de producción: _____

Se realiza la plantilla del prototipo en una madera delgada.
 Se traza sobre la madera de 2 cm la plantilla.
 Se procede a realizar el vaciado.
 Se pule en la pulidora de disco.
 Se perfora para ensamblar las esferas de madera
 Se aplica cera de abejas.

Observaciones:
 A la madera se le aplica cera de abejas.

Responsable: P. Carol Tatiana Cuéllar Dussan Fecha: 12/ 06/ 2001

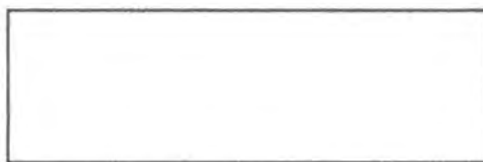



Pieza: Crema de leche	Línea: Ambientes	Artesano: Pablo Bacares
Nombres: Crema de leche	Referencia:	
Oficio: Madera	Medidas: Largo(cm):20 Ancho(cm):8 Alto(cm):2	Departamento: Risaralda
Técnica: Vaciado		Localidad: Santarosa de Cabal
Recursos Naturales: Pino	Color: Natural	Vereda:
Materia prima: Pino	Certificado Hecho a Mano: Sí <input checked="" type="checkbox"/> No <input type="checkbox"/>	Tipo de Población: rural

Mercado Objetivo: Clase media y media alta	Costo:	Precio:
Producción/Mes:	Unitario: \$6600	Unitario: \$
Empaque: No disponible	P. Mayor:	
Embalaje: No disponible	Empaque: No disponible	

Observaciones:

Responsable: P. Carol Tatiana Cuéllar Fecha: 12 / 06 / 2001

Sistema de referencia 6 6 0 4 1 3 Tipo de ficha: Referente(s) Muestra Línea Empaque

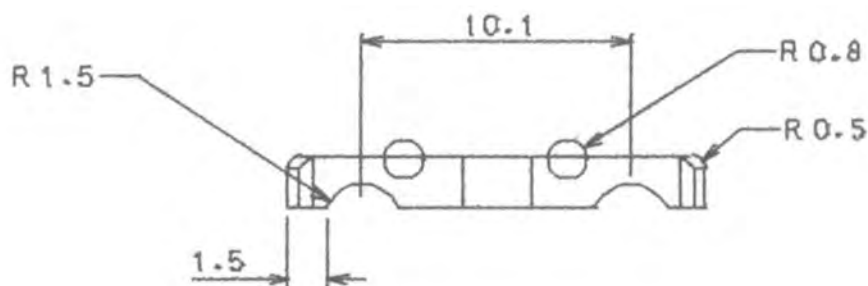
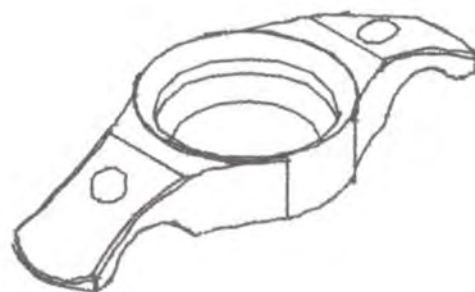
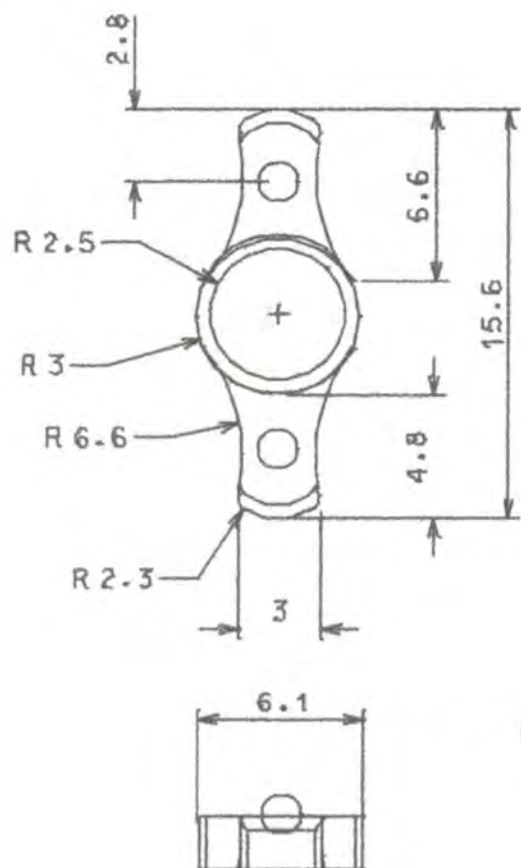

Pieza: Crema de leche	Referencia:	Esc.(cm): 1/5	Pl.1 de 1
Nombre: Crema de leche	Línea: Ambiente		
Oficio: Madera	Recurso Natural: Pino		
Técnica: Vaciado	Materia prima: Pino		

Proceso de producción: _____

Se realiza la plantilla del prototipo en una madera delgada.
 Se traza sobre la madera de 2 cm la plantilla.
 Se procede a realizar el vaciado.
 Se pule en la pulidora de disco.
 Se perfora para ensamblar las esferas de madera
 Se aplica cera de abejas.

Observaciones:
 A la madera se le aplica cera de abejas.

Responsable: P. Carol Tatiana Cuéllar Dussan Fecha: 12/06/2001

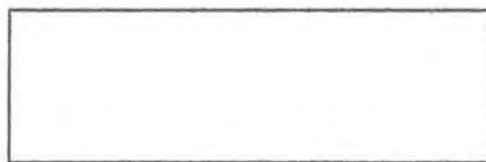

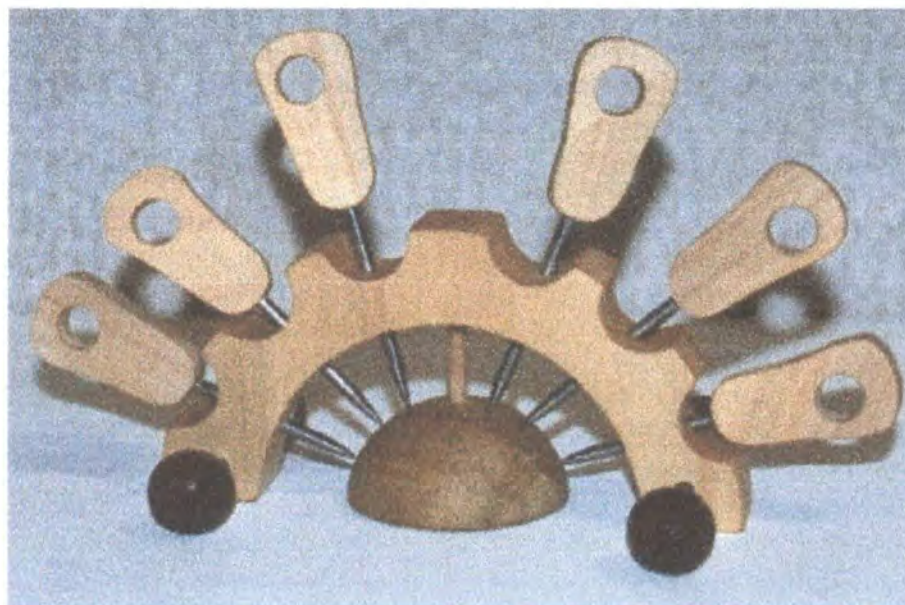

Pieza: Portapinchos mazorca	Línea: Ambientes	Artesano: Pablo Bacaes
Nombres: Portapinchos mazorca	Referencia:	
Oficio: Madera	Medidas: Largo(cm):12 Ancho(cm):7 Alto(cm):12	Departamento: Risaralda
Técnica: Calado		Localidad: Santarosa de Cabal
Recursos Naturales: Pino	Color: Natural	Vereda:
Materia prima: Pino	Certificado Hecho a Mano: Sí <input checked="" type="checkbox"/> No <input type="checkbox"/>	Tipo de Población: rural

Mercado Objetivo: Clase media y media alta	Costo:	Precio:
Producción/Mes:	Unitario: \$11800	Unitario: \$
Empaque: No disponible	P. Mayor: \$	
Embalaje: No disponible	Empaque: No disponible	

Observaciones:

Responsable: P. Carol Tatiana Cuéllar Fecha: 12 / 06 / 2001

Sistema de referencia 6 6 0 4 1 3 Tipo de ficha: Referente(s) Muestra Línea Empaque

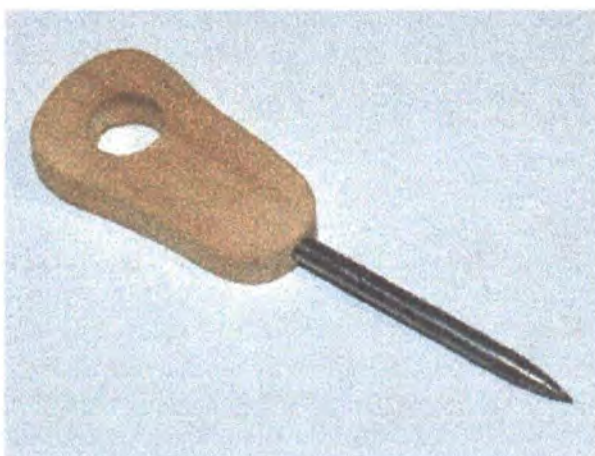

Pieza: pinchos mazorca	Línea: Ambientes	Artesano: Pablo Bacares
Nombres: pinchos mazorca	Referencia:	
Oficio: Madera	Medidas: Largo(cm):8 Ancho(cm):2 Alto(cm):0.5	Departamento: Risaralda
Técnica: Calado		Localidad: Santarosa de Cabal
Recursos Naturales: Pino	Color: Natural	Vereda:
Materia prima: Pino	Certificado Hecho a Mano: Sí <input checked="" type="checkbox"/> No <input type="checkbox"/>	Tipo de Población: rural

Mercado Objetivo: Clase media y media alta	Costo:	Precio:
Producción/Mes:	Unitario: \$1500	Unitario: \$
Empaque: No disponible	P. Mayor: \$	
Embalaje: No disponible	Empaque: No disponible	

Observaciones:

Responsable: P. Carol Tatiana Cuéllar Fecha: 12 / 06 / 2001

Sistema de referencia 6 6 0 4 1 3 Tipo de ficha: Referente(s) Muestra Línea Empaque

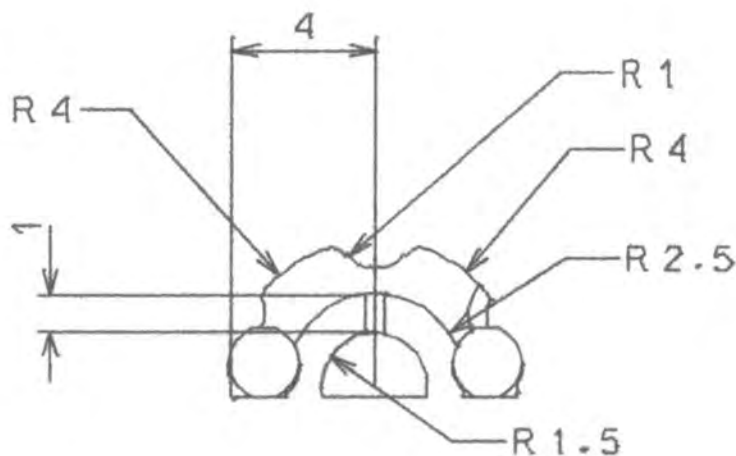
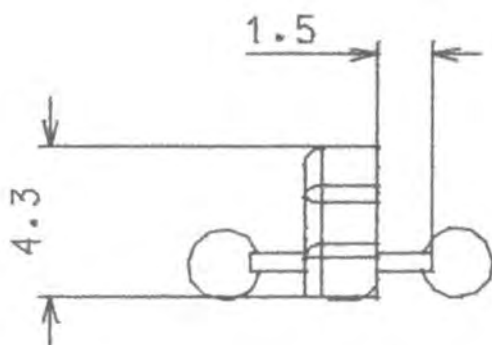
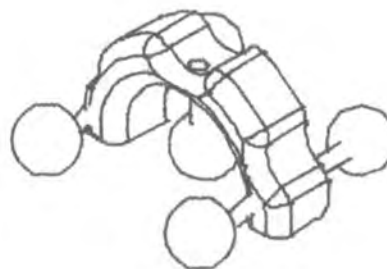
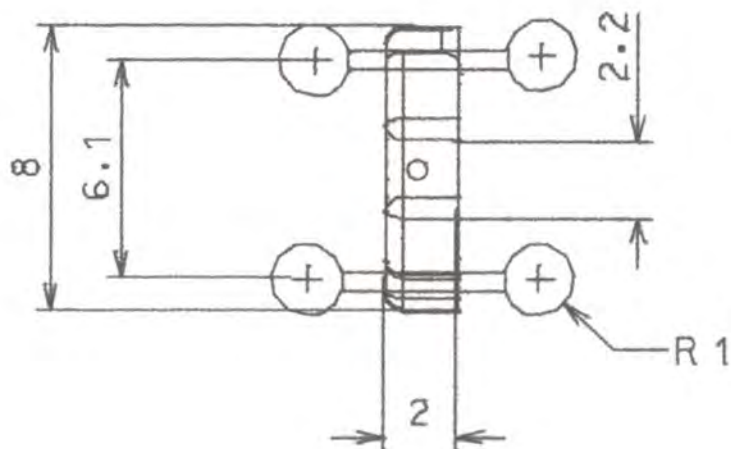

Pieza: Portapinchos mazorca	Referencia:	Esc.(cm): 1/5	Pl.1 de 1
Nombre: Portapinchos mazorca	Línea: Ambiente		
Oficio: Madera	Recurso Natural: Pino		
Técnica: Calado	Materia prima: Pino		

Proceso de producción: _____

Se realiza la plantilla del prototipo en una madera delgada. (pinchos y soporte)

Se traza sobre la madera de 2 cm y 1cm las plantillas.

Se procede a realizar el calado de las figuras.

Se pule en la pulidora de disco.

Se perfora para ensamblar las varillas de acero inoxidable y esferas de madera.

Se aplica cera de abejas.

Observaciones:

A la madera se le aplica tapón y cera de abejas.

Responsable: P. Carol Tatiana Cuéllar Dussan Fecha: 12/06/2001

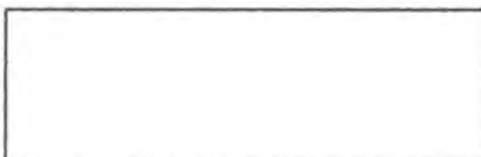

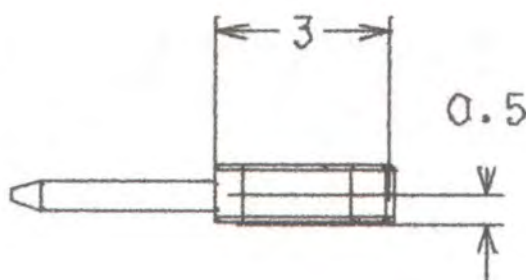
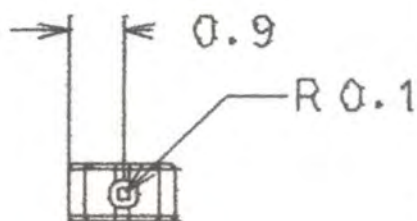
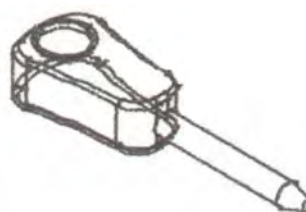
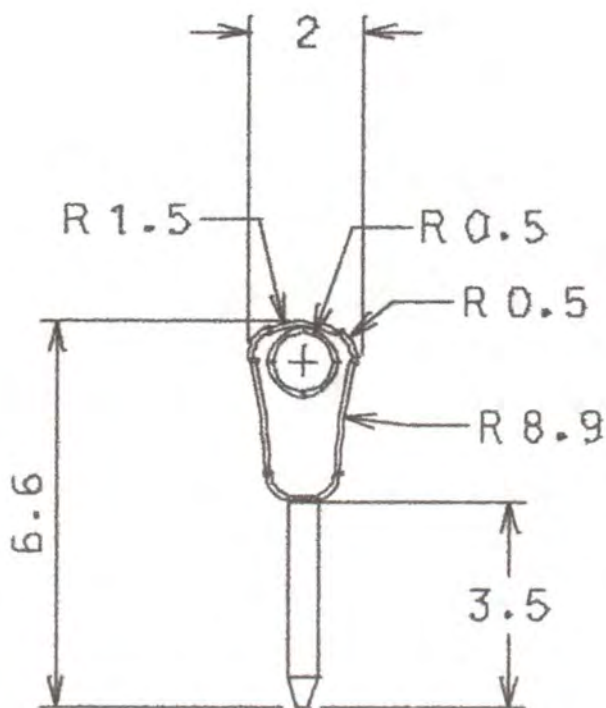

Pieza: Portapinchos mazorca	Referencia:	Esc.(cm): 1/5	Pl.1 de 1
Nombre: Portapinchos mazorca	Línea: Ambiente		
Oficio: Madera	Recurso Natural: Pino		
Técnica: Calado	Materia prima: Pino		

Proceso de producción:

Se realiza la plantilla del prototipo en una madera delgada. (pinchos y soporte)
 Se traza sobre la madera de 2 cm y 1cm las plantillas.
 Se procede a realizar el calado de las figuras.
 Se pule en la pulidora de disco.
 Se perfora para ensamblar las varillas de acero inoxidable y esferas de madera.
 Se aplica cera de abejas.

Observaciones:
 A la madera se le aplica tapón y cera de abejas.

Responsable: P. Carol Tatiana Cuéllar Dussan Fecha: 12/ 06/ 2001

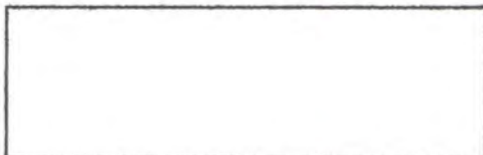



Pieza: Portacazuela	Línea: Ambientes	Artesano: Pablo Bacares
Nombres: Portacazuela	Referencia:	
Oficio: Madera	Medidas: Largo(cm):24 Ancho(cm):24 Alto(cm):2	Departamento: Risaralda
Técnica: Vaciado y torneado		Localidad: Santarosa de Cabal
Recursos Naturales: Pino	Color: Natural	Vereda:
Materia prima: Pino	Certificado Hecho a Mano: Sí <input checked="" type="checkbox"/> No <input type="checkbox"/>	Tipo de Población: rural

Mercado Objetivo: Clase media y media alta	Costo:	Precio:
Producción/Mes:	Unitario: \$9200 y \$7600	Unitario: \$
Empaque: No disponible	P. Mayor: \$	
Embalaje: No disponible	Empaque: No disponible	

Observaciones:

Responsable: P. Carol Tatiana Cuéllar Fecha: 12/06/2001

Sistema de referencia 6 6 0 4 1 3 Tipo de ficha: Referente(s) Muestra Línea Empaque

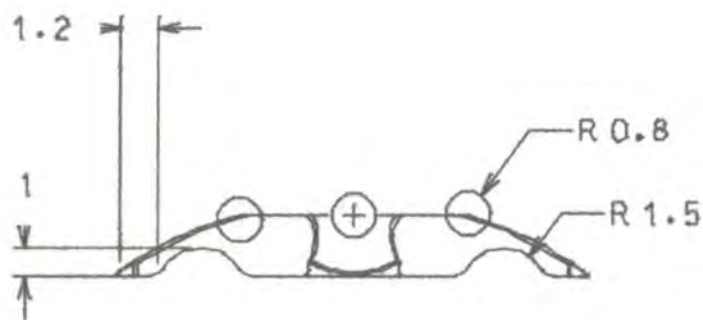
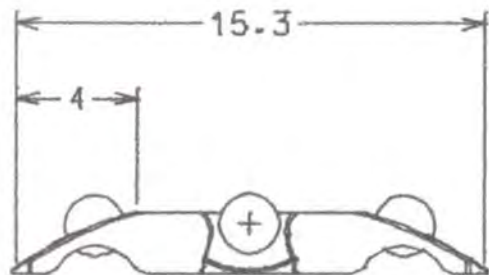
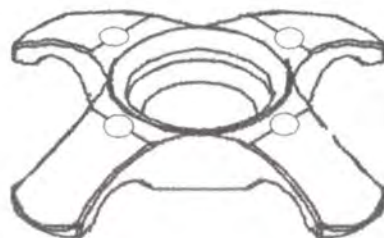
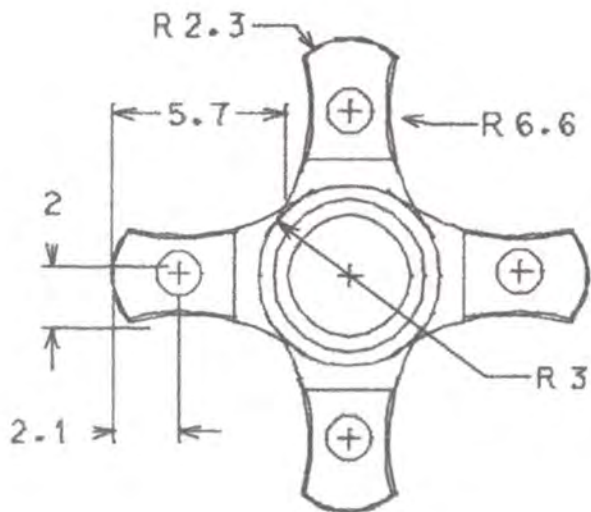

Pieza: Portacazuela	Referencia:	Esc.(cm): 1/5	Pl.1 de 1
Nombre: Portacazuela	Línea: Ambiente		
Oficio: Madera	Recurso Natural: Pino		
Técnica: Vaciado y torneado	Materia prima: Pino		

Proceso de producción: _____

Se realiza la plantilla del prototipo en una madera delgada.
 Se traza sobre la madera de 2 cm la plantilla.
 Se procede a realizar el torneado
 Se pule en la pulidora de disco los vértices.
 Se perfora la madera para que se puedan ensamblar las esferas de madera
 Se aplica cera de abejas.

Observaciones:
 A la madera se le aplica cera de abejas.

Responsable: P. Carol Tatiana Cuéllar Dussan Fecha: 24/ 04/ 2001



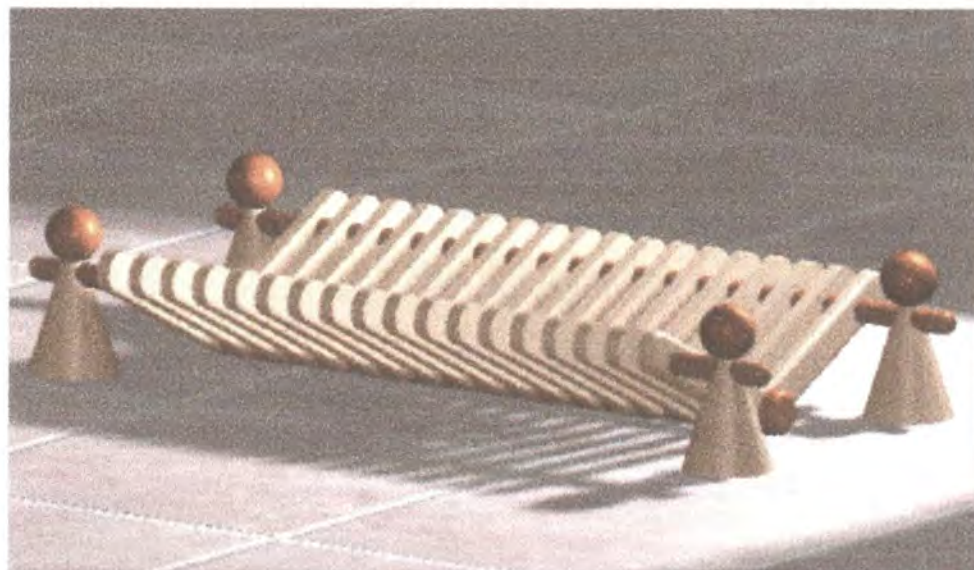

Pieza: Portaplatos	Línea: Ambientes	Artesano: Pensilvania
Nombres: Portaplatos	Referencia:	
Oficio: Madera	Medidas: Largo(cm):52 Ancho(cm):20 Alto(cm):9	Departamento: Caldas
Técnica: Torneado		Localidad: Pensilvania
Recursos Naturales: Pino	Color: Natural	Vereda:
Materia prima: Pino	Certificado Hecho a Mano: Sí <input checked="" type="checkbox"/> No <input type="checkbox"/>	Tipo de Población: rural

Mercado Objetivo: Clase media y media alta	Costo:	Precio:
Producción/Mes:	Unitario: \$	Unitario: \$
Empaque: No disponible	P. Mayor: \$	
Embalaje: No disponible	Empaque: No disponible	

Observaciones:

Responsable: P. Carol Tatiana Cuéllar Fecha: 12 / 08 / 2001

Sistema de referencia 6 6 0 4 1 3 Tipo de ficha: Referente(s) Muestra Línea Empaque

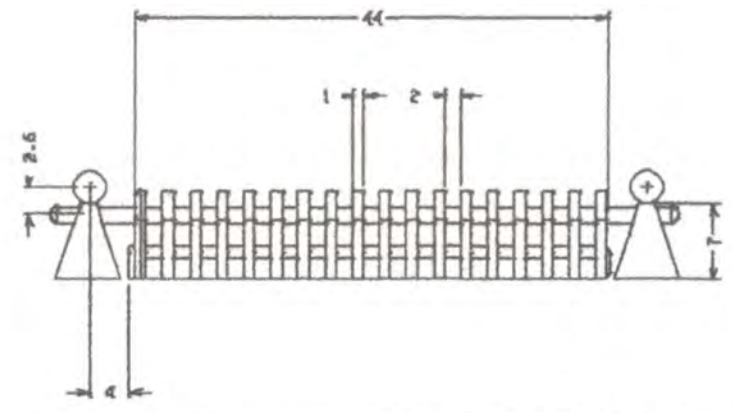
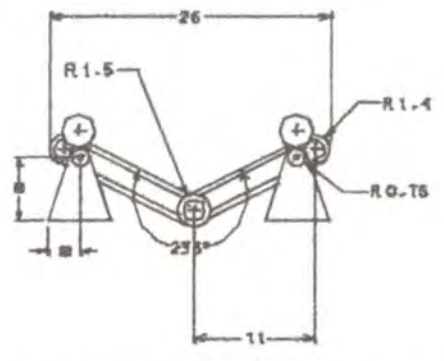
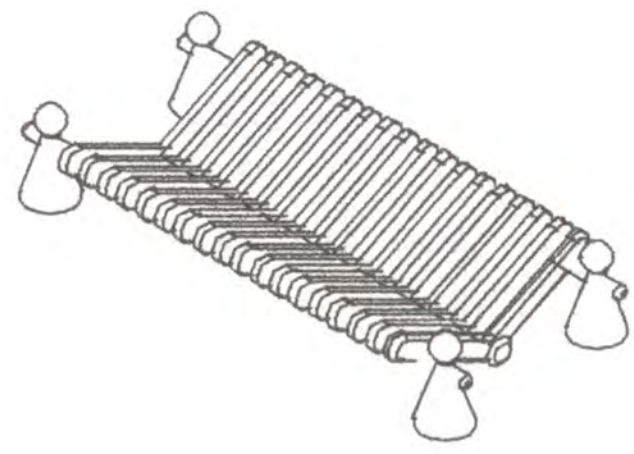
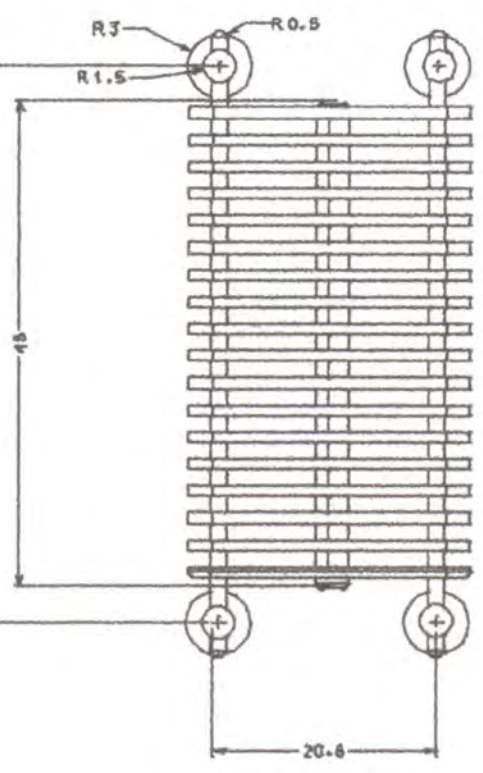

Pieza: Portaplatos	Referencia:	Esc.(cm): 1/5	PI.1 de 1
Nombre: Portaplatos	Línea: Ambiente		
Oficio: Madera	Recurso Natural: Pino		
Técnica: Torneado	Materia prima: Pino		

Proceso de producción: _____

Se miden las piezas, se cortan, se tornean y se ensamblan.
 Se realizan los acabados finales

Observaciones: _____

Responsable: P. Carol Tatiana Cuéllar Dussan Fecha: 12/ 08/ 2001



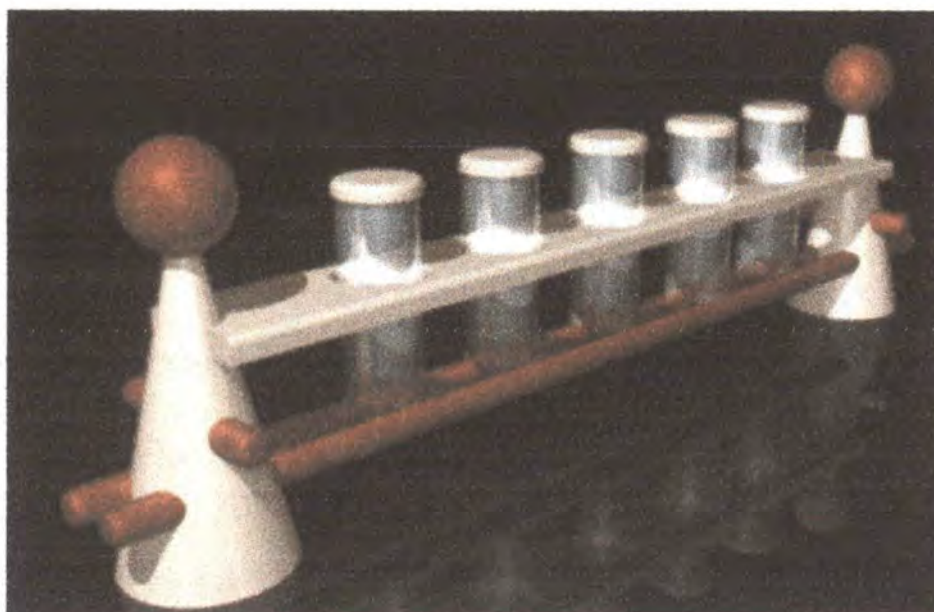

Pieza: Condimentero	Línea: Ambientes	Artesano: Pensilvania
Nombres: Condimentero	Referencia:	
Oficio: Madera	Medidas: Largo(cm):18 Ancho(cm):7 Alto(cm):2	Departamento: Caldas
Técnica: Torneado		Localidad: Pensilvania
Recursos Naturales: Pino	Color: Natural	Vereda:
Materia prima: Pino	Certificado Hecho a Mano: Sí <input checked="" type="checkbox"/> No <input type="checkbox"/>	Tipo de Población: rural

Mercado Objetivo: Clase media y media alta	Costo:	Precio:
Producción/Mes:	Unitario: \$	Unitario: \$
Empaque: No disponible	P. Mayor:	
Embalaje: No disponible	Empaque: No disponible	

Observaciones:

Responsable: P. Carol Tatiana Cuéllar Fecha: 12 / 08 / 2001

Sistema de referencia 6 6 0 4 1 3 Tipo de ficha: Referente(s) Muestra Línea Empaque

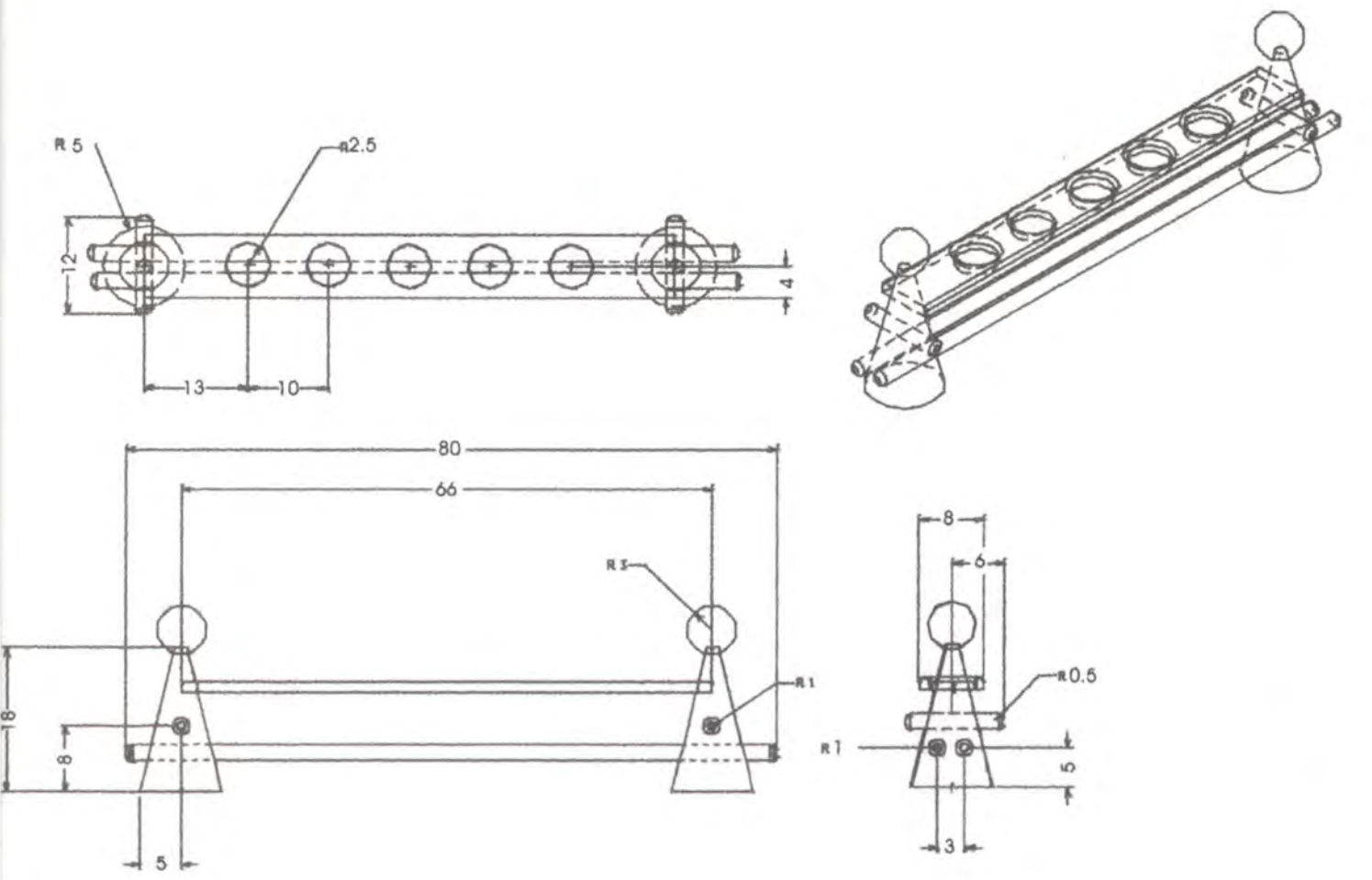

Pieza: Condimentero	Referencia:	Esc.(cm): 1/5	PI.1 de 1
Técnica: Torneado	Línea: Ambiente		
Oficio: Madera	Recurso Natural: Pino		
Técnica: Torneado	Materia prima: Pino		

Proceso de producción: _____

Se miden las piezas, se cortan, se tornean y se ensamblan.
 Se realizan los acabados finales

Observaciones: _____

Responsable: P. Carol Tatiana Cuéllar Dussan Fecha: 12/ 08/ 2001

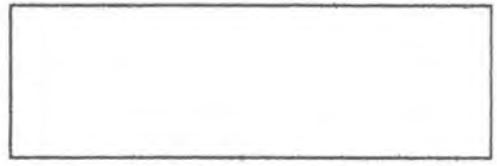



Pieza: Portamugs	Línea: Ambientes	Artesano: Pensilvania
Nombre: Portamugs	Referencia:	
Oficio: Madera	Medidas: Largo(cm):40 Ancho(cm):25 Alto(cm):22	Departamento: Caldas
Técnica: Torneado		Localidad: Pensilvania
Recursos Naturales: Pino	Color: Natural	Vereda:
Materia prima: Pino	Certificado Hecho a Mano: Sí <input checked="" type="checkbox"/> No <input type="checkbox"/>	Tipo de Población: rural

Mercado Objetivo: Clase media y media alta	Costo:	Precio:
Producción/Mes:	Unitario: \$	Unitario: \$
Empaque: No disponible	P. Mayor: \$	
Embalaje: No disponible	Empaque: No disponible	

Observaciones:

Responsable: P. Carol Tatiana Cuéllar Fecha: 12 / 08/ 2001

Sistema de referencia 6 6 0 4 1 3 Tipo de ficha: Referente(s) Muestra Línea Empaque

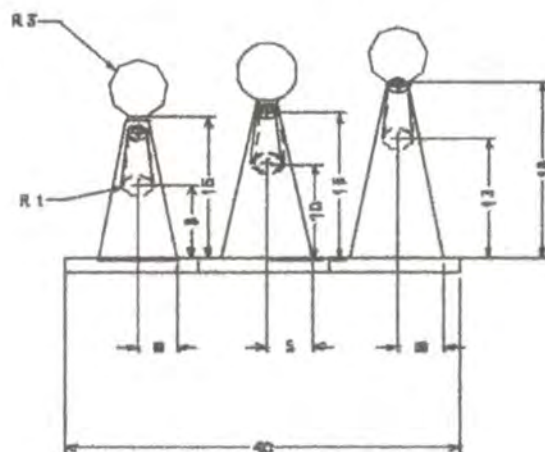
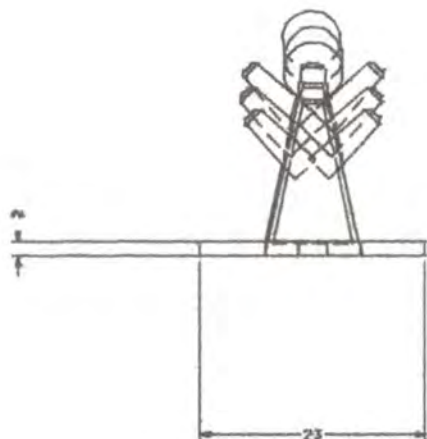
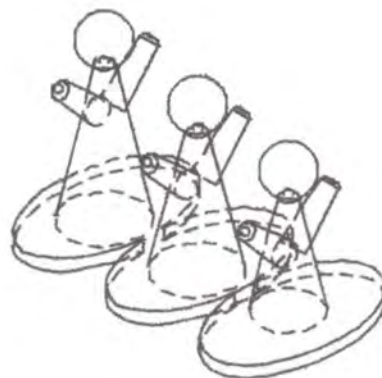
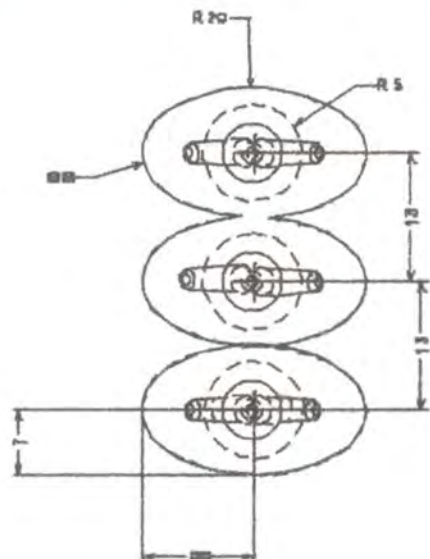

Pieza: Portamugs	Referencia:	Esc.(cm): 1/5	PI.1 de 1
Nombre: Portamugs	Línea: Ambiente		
Oficio: Madera	Recurso Natural: Pino		
Técnica: Torneado	Materia prima: Pino		

Proceso de producción: _____

Se miden las piezas, se cortan, se tornean y se ensamblan.
 Se realizan los acabados finales

Observaciones: _____

Responsable: P. Carol Tatiana Cuéllar Dussan Fecha: 12/ 08/ 2001

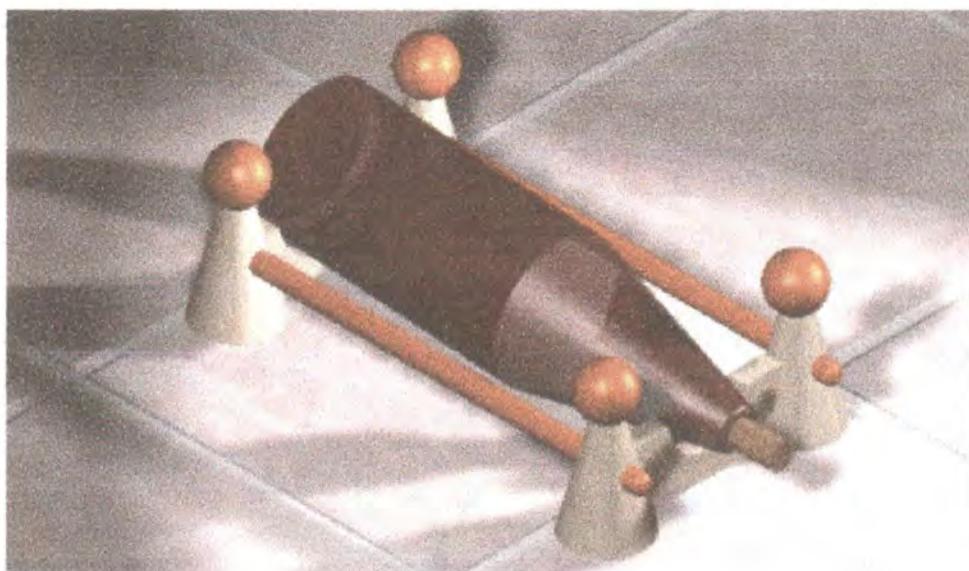

Pieza: Portavinos	Línea: Ambientes	Artesano: Pensilvania
Nombres: Portavinos	Referencia:	
Oficio: Madera	Medidas: Largo(cm):36 Ancho(cm):30 Alto(cm):9	Departamento: Caldas
Técnica: Torneado		Localidad: Pensilvania
Recursos Naturales: Pino	Color: Natural	Vereda:
Materia prima: Pino	Certificado Hecho a Mano: Sí <input checked="" type="checkbox"/> No <input type="checkbox"/>	Tipo de Población: rural

Mercado Objetivo: Clase media y media alta	Costo:	Precio:
Producción/Mes:	Unitario: \$	Unitario: \$
Empaque: No disponible	P. Mayor:	
Embalaje: No disponible	Empaque: No disponible	

Observaciones:

Responsable: P. Carol Tatiana Cuéllar Fecha: 12 / 08 / 2001

Sistema de referencia 6 6 0 4 1 3 Tipo de ficha: Referente(s) Muestra Línea Empaque

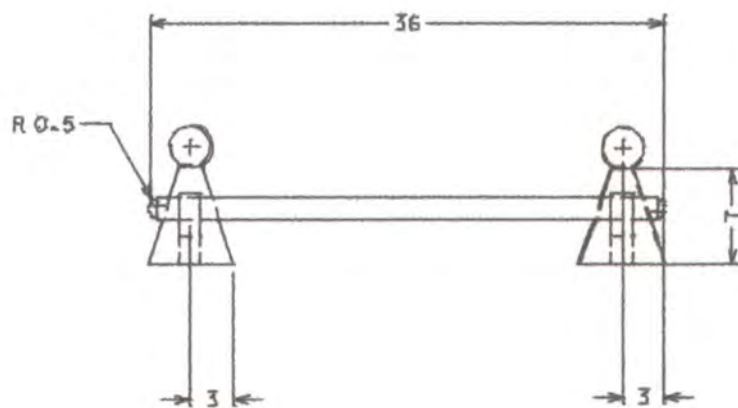
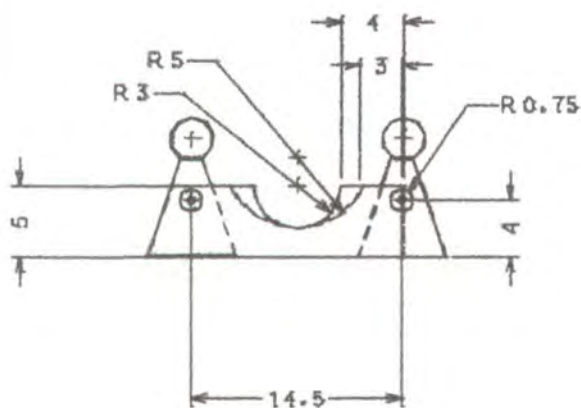
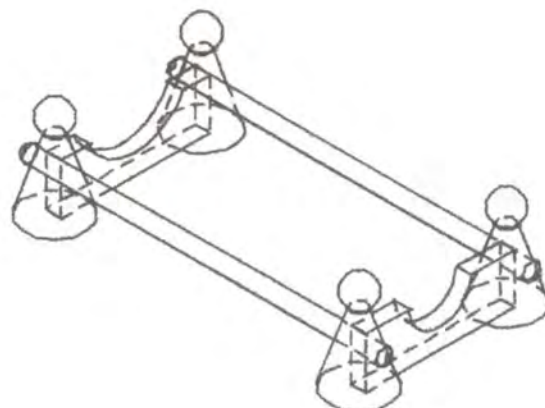
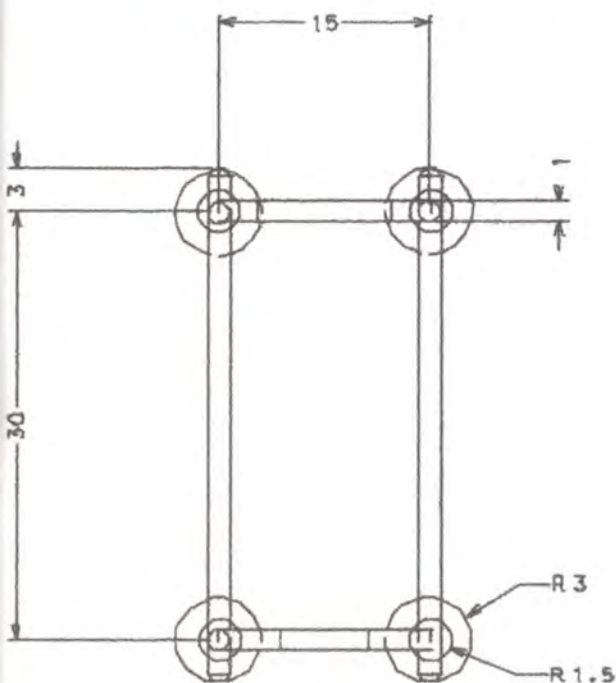

Pieza: Portavinos	Referencia:	Esc.(cm): 1/5	Pl.1 de 1
Nombre: Portavinos	Línea: Ambiente		
Oficio: Madera	Recurso Natural: Pino		
Técnica: Torneado	Materia prima: Pino		

Proceso de producción: .

Se miden las piezas, se cortan, se tornean y se ensamblan.
 Se realizan los acabados finales

Observaciones:

Responsable: P. Carol Tatiana Cuéllar Dussan Fecha: 12/ 08/ 2001

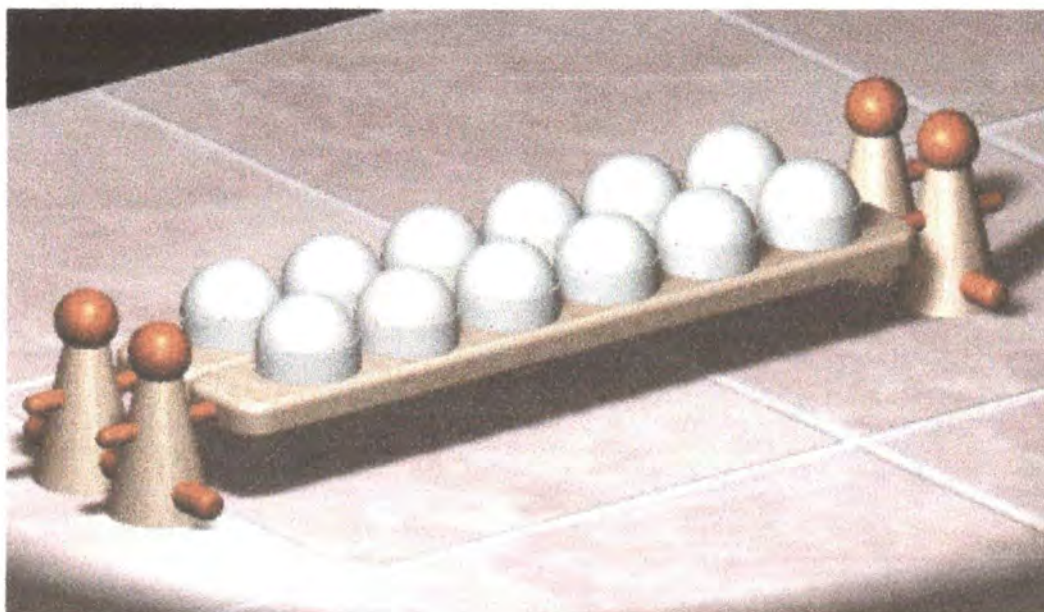

Pieza: Portahuevos	Línea: Ambientes	Artesano: Pensilvania
Nombres: Portahuevos	Referencia:	
Oficio: Madera	Medidas: Largo(cm):55 Ancho(cm):15 Alto(cm):9	Departamento: Caldas
Técnica: Torneado		Localidad: Pensilvania
Recursos Naturales: Pino	Color: Natural	Vereda:
Materia prima: Pino	Certificado Hecho a Mano: Sí <input checked="" type="checkbox"/> No <input type="checkbox"/>	Tipo de Población: rural

Mercado Objetivo: Clase media y media alta	Costo:	Precio:
Producción/Mes:	Unitario: \$11800	Unitario: \$
Empaque: No disponible	P. Mayor: \$	
Embalaje: No disponible	Empaque: No disponible	

Observaciones:

Responsable: P. Carol Tatiana Cuéllar Fecha: 12 / 08 / 2001

Sistema de referencia 660413 Tipo de ficha: Referente(s) Muestra Línea Empaque

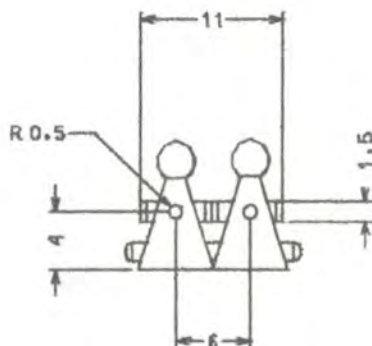
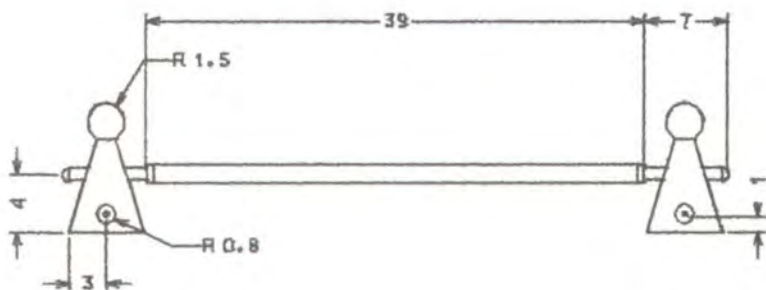
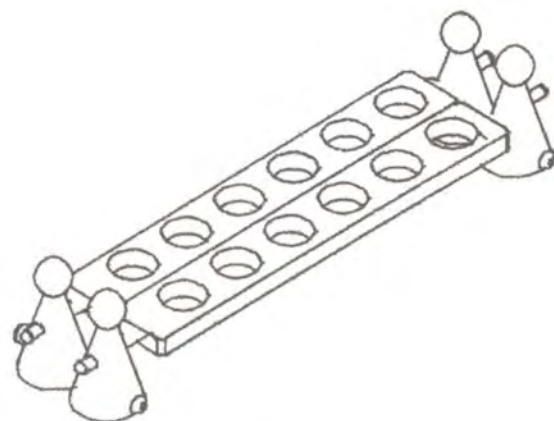
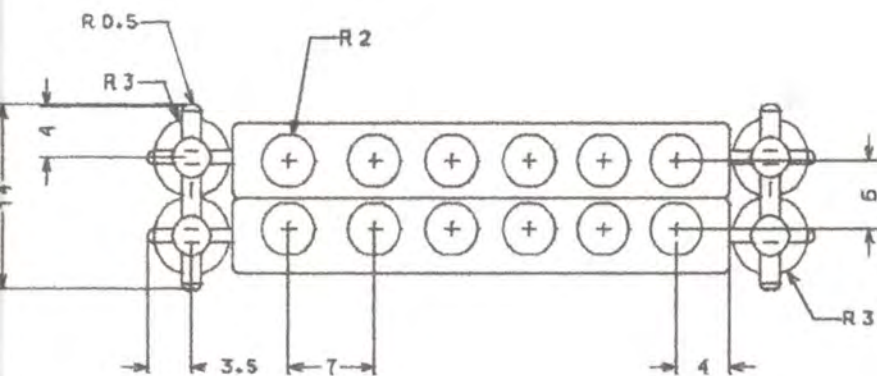

Pieza: Portahuevos	Referencia:	Esc.(cm): 1/5	Pl.1 de 1
Nombre: Portahuevos	Línea: Ambiente		
Oficio: Madera	Recurso Natural: Pino		
Técnica: Tormado	Materia prima: Pino		

Proceso de producción: _____

Se miden las piezas, se cortan, se tornean y se ensamblan.
 Se realizan los acabados finales

Observaciones:

Responsable: P. Carol Tatiana Cuéllar Dussan Fecha: 12/ 08/ 2001

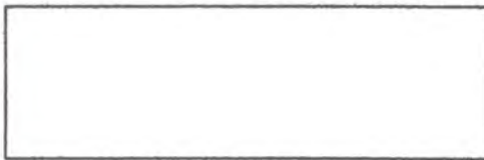



Pieza: Muñeco	Línea: Ambientes	Artesano: Pensilvania
Nombres: Muñeco	Referencia:	
Oficio: Madera	Medidas: Largo(cm): Ancho(cm): Alto(cm):	Departamento: Caldas
Técnica: Torneado		Localidad: Pensilvania
Recursos Naturales: Pino	Color: Natural	Vereda:
Materia prima: Pino	Certificado Hecho a Mano: Sí <input checked="" type="checkbox"/> No <input type="checkbox"/>	Tipo de Población: rural

Mercado Objetivo: Clase media y media alta	Costo:	Precio:
Producción/Mes:	Unitario: \$	Unitario: \$
Empaque: No disponible	P. Mayor: \$	
Embalaje: No disponible	Empaque: No disponible	

Observaciones:

Responsable: P. Carol Tatiana Cuéllar Fecha: 12 / 08 / 2001

Sistema de referencia 6 6 0 4 1 3 Tipo de ficha: Referente(s) Muestra Línea Empaque

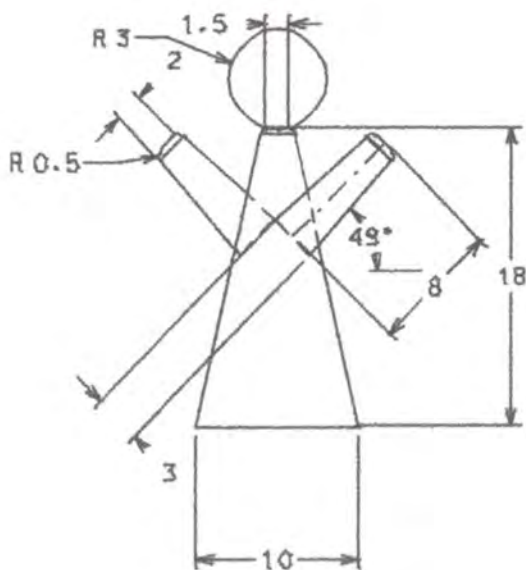

Porta mugs
 Alturas conos: 18, 16, 14 cm
 Base cono: 10 cm
 Cabeza cono: 1.5 cm

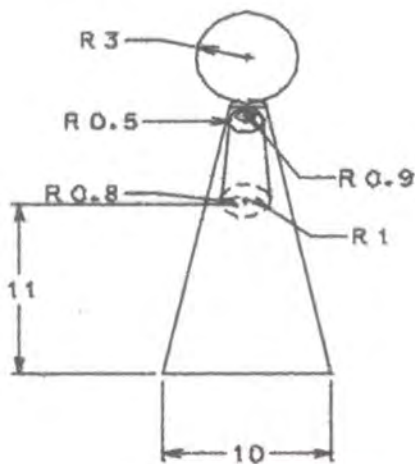

Pieza: Muñeco	Referencia:	Esc.(cm): 1/5	Pl.1 de 1
Nombre: Muñeco	Línea: Ambiente		
Oficio: Madera	Recurso Natural: Pino		
Técnica: Torneado	Materia prima: Pino		

Proceso de producción: _____

 Se miden las piezas, se cortan, se tornean y se ensamblan.
 Se realizan los acabados finales

Observaciones: _____

Responsable: P. Carol Tatiana Cuéllar Dussan Fecha: 12/ 08/ 2001

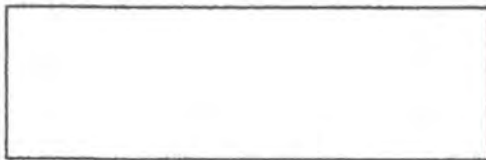

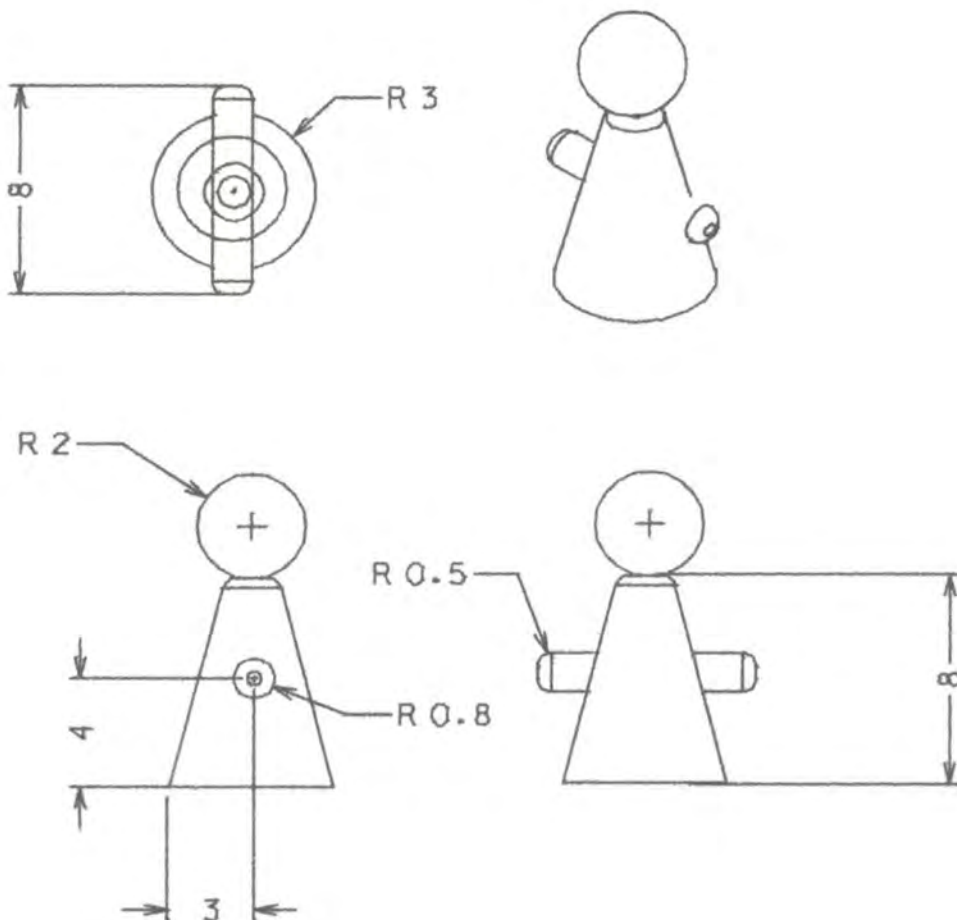

Pieza: Muñeco	Referencia:	Esc.(cm): 1/5	PI.1 de 1
Nombre: Muñeco	Línea: Ambiente		
Oficio: Madera	Recurso Natural: Pino		
Técnica: Torneado	Materia prima: Pino		

Proceso de producción: _____

Se miden las piezas, se cortan, se tornean y se ensamblan.
 Se realizan los acabados finales

Observaciones:

Responsable: P. Carol Tatiana Cuéllar Dussan Fecha: 12/ 08/ 2001



Pieza: Frutero	Línea: Ambientes	Artesano: Pensilvania
Nombres: Frutero	Referencia:	
Oficio: Madera	Medidas: Largo(cm):30 Ancho(cm):30 Alto(cm):9	Departamento: Caldas
Técnica: Torneado		Localidad: Pensilvania
Recursos Naturales: Pino	Color: Natural	Vereda:
Materia prima: Pino	Certificado Hecho a Mano: Sí <input checked="" type="checkbox"/> No <input type="checkbox"/>	Tipo de Población: rural

Mercado Objetivo: Clase media y media alta	Costo:	Precio:
Producción/Mes:	Unitario: \$	Unitario: \$
Empaque: No disponible	P. Mayor: \$	
Embalaje: No disponible	Empaque: No disponible	

Observaciones:

Responsable: P. Carol Tatiana Cuéllar Fecha: 12/08/2001

Sistema de referencia 6 6 0 4 1 3 Tipo de ficha: Referente(s) Muestra Línea Empaque

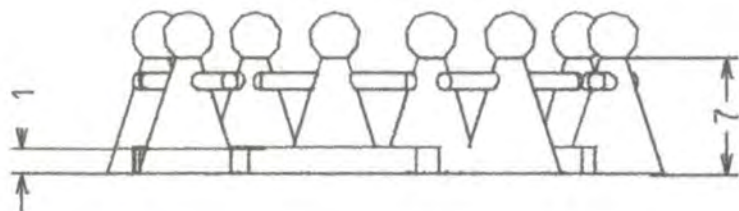
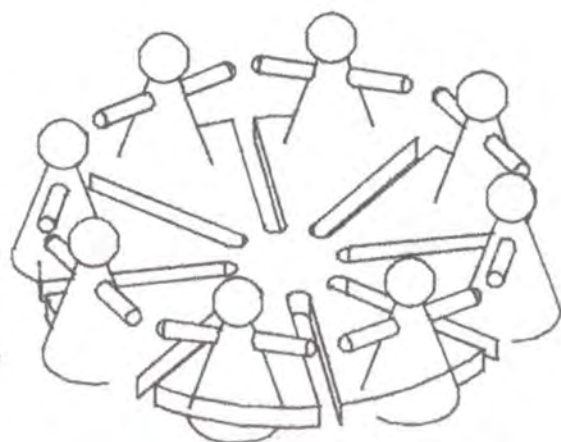
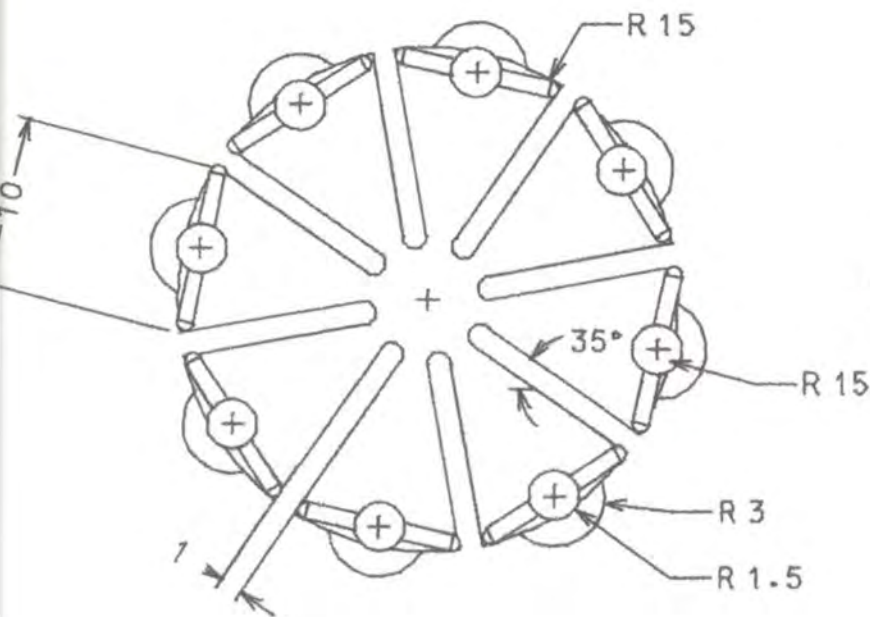

Pieza: Frutero	Referencia:	Esc.(cm): 1/5	Pl.1 de 1
Nombre: Frutero	Línea: Ambiente		
Oficio: Madera	Recurso Natural: Pino		
Técnica: Torneado	Materia prima: Pino		

Proceso de producción: _____

Se miden las piezas, se cortan, se tornean y se ensamblan.
 Se realizan los acabados finales

Observaciones: _____

Responsable: P. Carol Tatiana Cuéllar Dussan Fecha: 12/ 08/ 2001

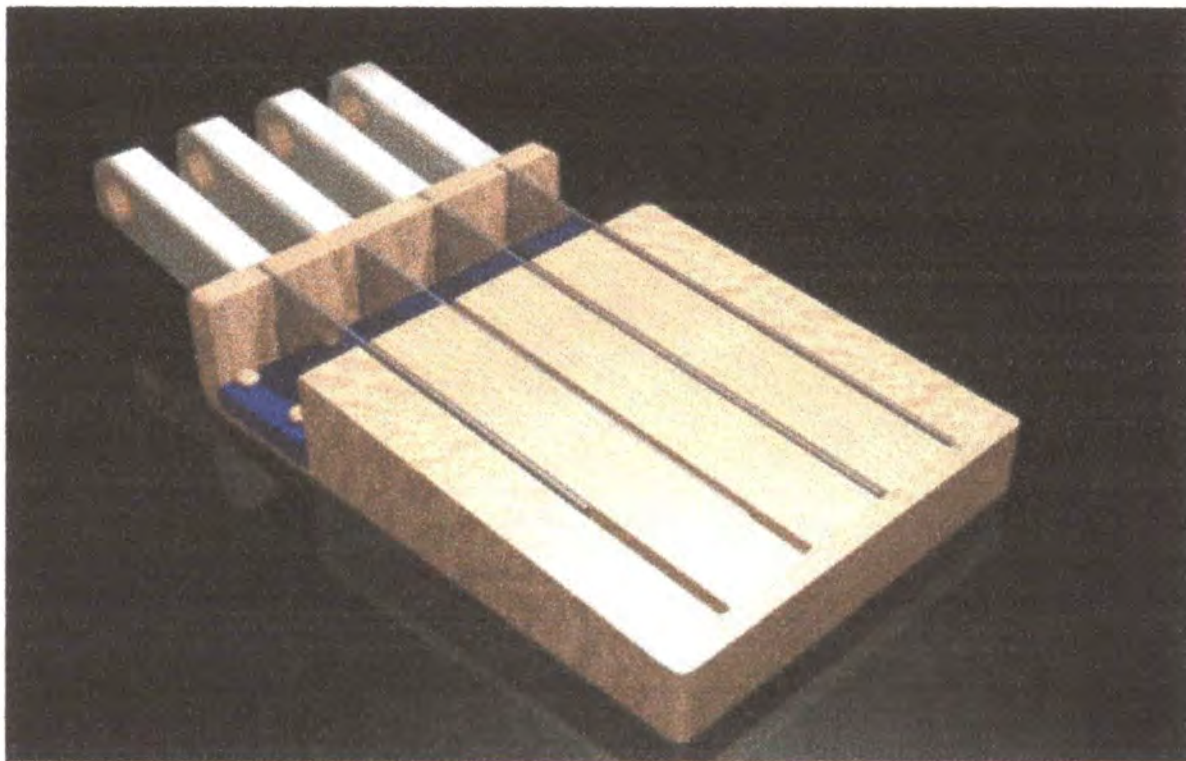

Pieza: Portacuchillos	Línea: Ambientes	Artesano: Gloria Naranjo
Nombres: Portacuchillos	Referencia:	
Oficio: Cerámica y madera	Medidas: Largo(cm):25.5 Ancho(cm):18 Alto(cm):1.5	Departamento: Caldas
Técnica: Corte y ensamble		Localidad: Villamaría
Recursos Naturales: Cedro rosado	Color: Natural	Vereda:
Materia prima: Cedro rosado	Certificado Hecho a Mano: Sí <input checked="" type="checkbox"/> No <input type="checkbox"/>	Tipo de Población: rural

Mercado Objetivo: Clase media y media alta	Costo:	Precio:
Producción/Mes:	Unitario: \$	Unitario: \$
Empaque: No disponible	P. Mayor:	
Embalaje: No disponible	Empaque: No disponible	

Observaciones:



Responsable: P. Carol Tatiana Cuéllar Fecha: 12 / 08 / 2001

Sistema de referencia 6 6 0 4 1 3 Tipo de ficha: Referente(s) Muestra Línea Empaque

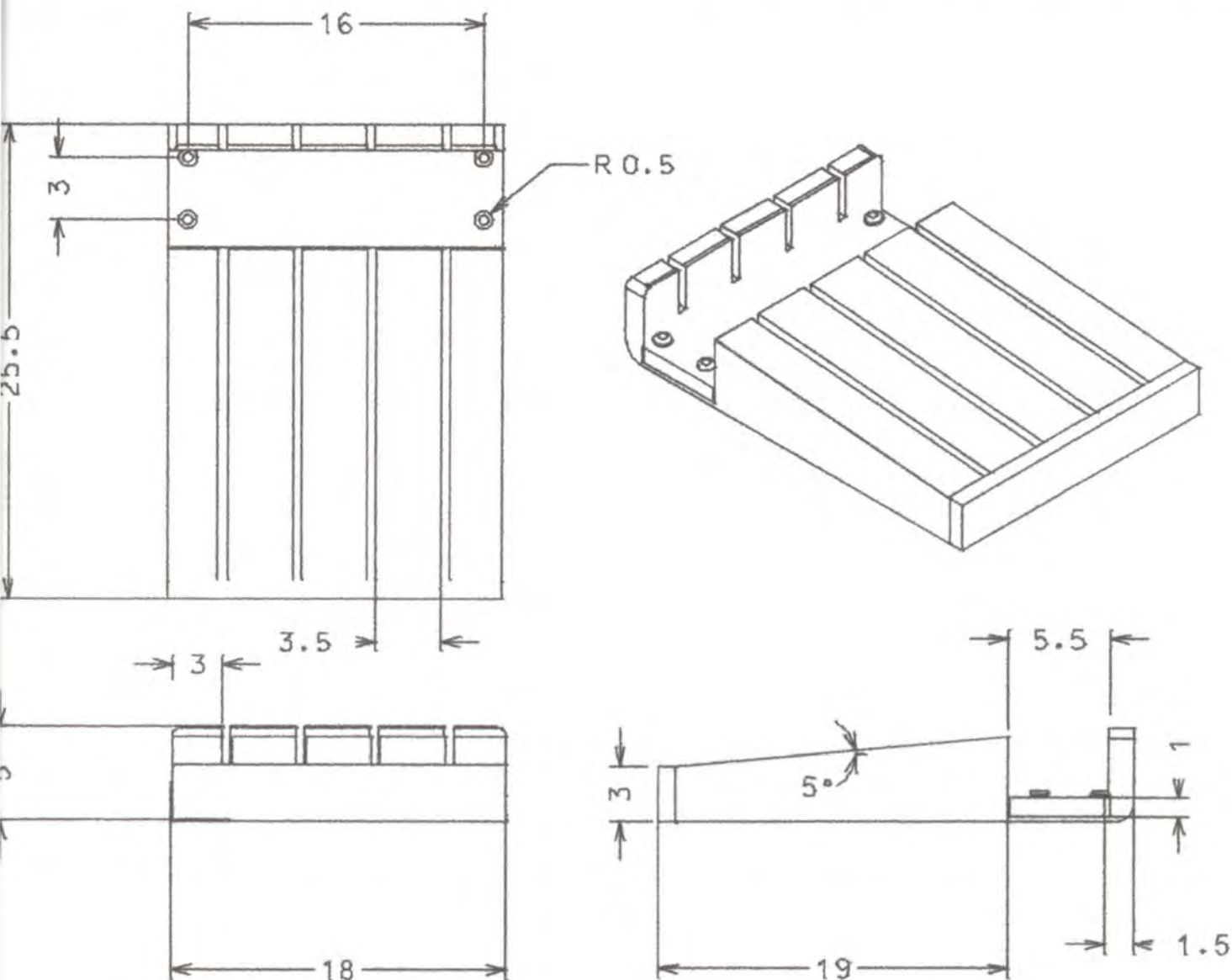

Pieza: Portacuchillos	Referencia:	Esc.(cm): 1/5	Pl.1 de 1
Nombre: Portacuchillos	Línea: Ambiente		
Oficio: Madera y cerámica	Recurso Natural: Cedro rosado		
Técnica: Corte y ensamble	Materia prima: Cedro rosado		

Proceso de producción: _____

Se miden y se cortan las piezas de madera para luego ensamblar la cerámica en la superficie.

Se realizan los acabados finales.

Observaciones: _____

Responsable: P. Carol Tatiana Cuéllar Dussan Fecha: 12/ 08/ 2001

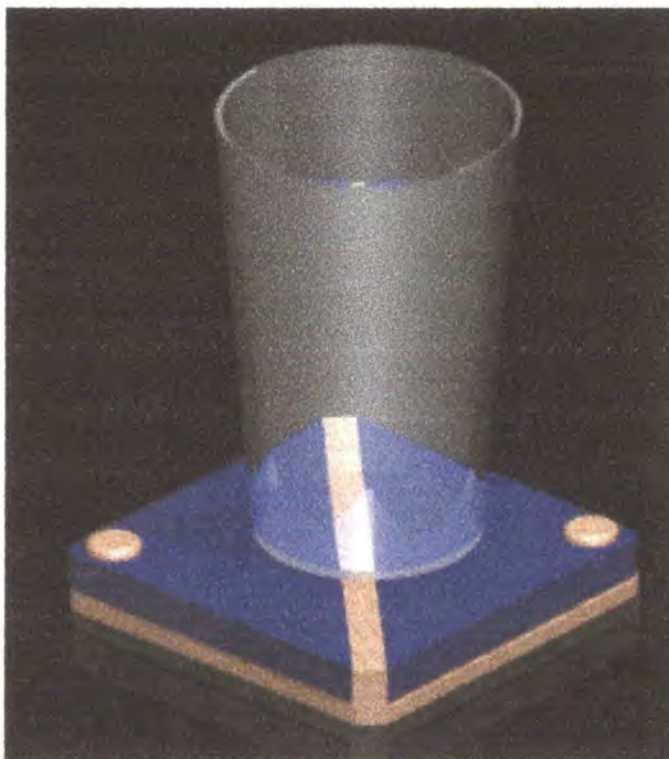

Pieza: Portavasos	Línea: Ambientes	Artesano: Gloria Naranjo
Nombre: Portavasos	Referencia:	
Oficio: Madera y cerámica	Medidas: Largo(cm):11 Ancho(cm):11 Alto(cm):1.5	Departamento: Caldas
Técnica: Corte y ensamble		Localidad: Villamaría
Recursos Naturales: Cedro rosado	Color: Natural	Vereda:
Materia prima: Cedro rosado	Certificado Hecho a Mano: Sí <input checked="" type="checkbox"/> No <input type="checkbox"/>	Tipo de Población: rural

Mercado Objetivo: Clase media y media alta	Costo:	Precio:
Producción/Mes:	Unitario: \$	Unitario: \$
Empaque: No disponible	P. Mayor: \$	
Embalaje: No disponible	Empaque: No disponible	

Observaciones:

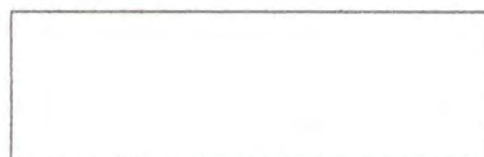

Responsable: P. Carol Tatiana Cuéllar Fecha: 12 / 08 / 2001

Sistema de referencia 6 6 0 4 1 3 Tipo de ficha: Referente(s) Muestra Línea Empaque

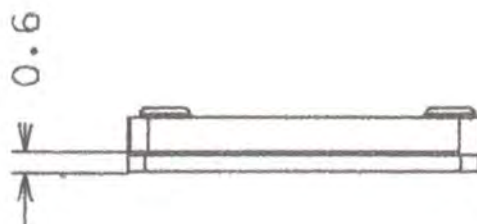
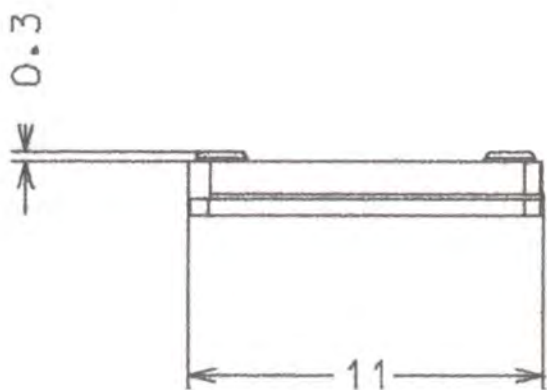
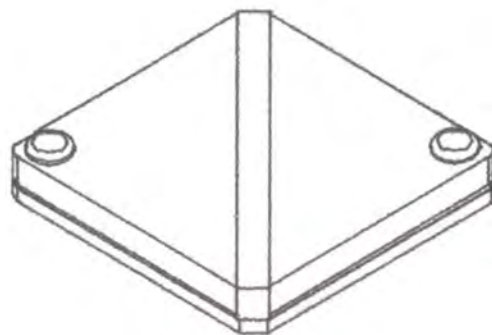
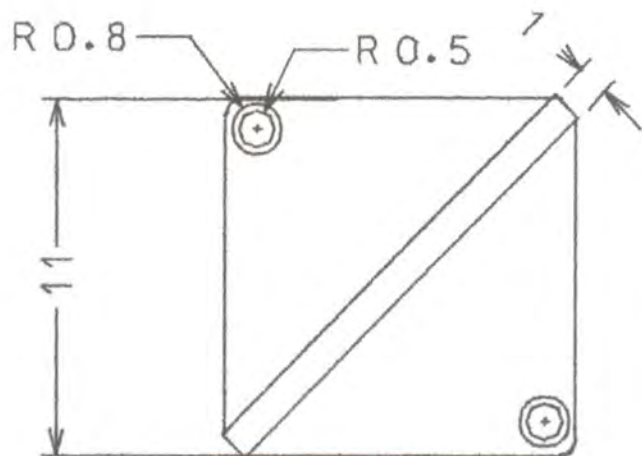

Pieza: Portavasos	Referencia:	Esc.(cm): 1/2	Pl.1 de 1
Nombre: Portavasos	Línea: Ambiente		
Oficio: Madera y cerámica	Recurso Natural: Cedro rosado		
Técnica: Corte y ensamble	Materia prima: Cedro rosado		

Proceso de producción: _____

Se miden y se cortan las piezas de madera para luego ensamblar la cerámica en la superficie.
 Se realizan los acabados finales.

Observaciones: _____

Responsable: P. Carol Tatiana Cuéllar Dussan Fecha: 12/ 08/ 2001

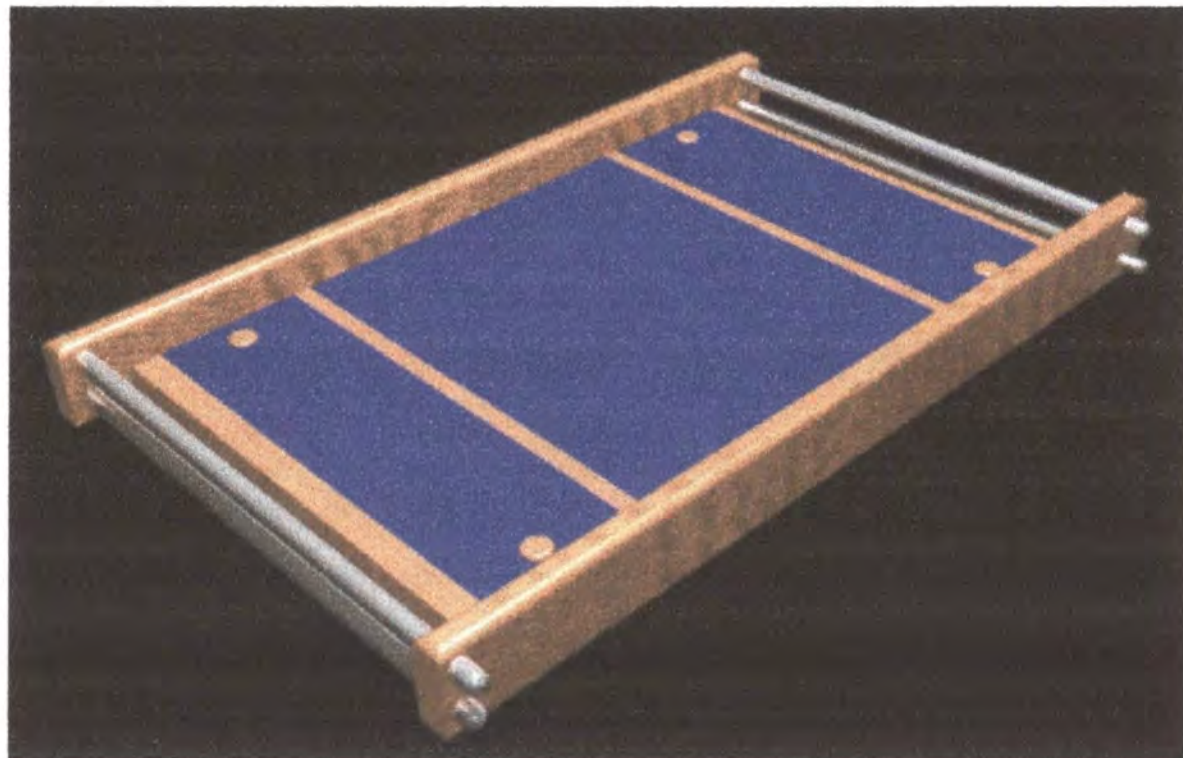

Pieza: Bandeja mediana	Línea: Ambientes	Artesano: Gloria Naranjo
Nombres: Bandeja mediana	Referencia:	
Oficio: Madera y cerámica	Medidas: Largo(cm):28.5 Ancho(cm):26 Alto(cm):4	Departamento: Caldas
Técnica: Corte y ensamble		Localidad: Villamaría
Recursos Naturales: Cedro rosado	Color: Natural	Vereda:
Materia prima: Cedro rosado	Certificado Hecho a Mano: Sí <input checked="" type="checkbox"/> No <input type="checkbox"/>	Tipo de Población: rural

Mercado Objetivo: Clase media y media alta	Costo:	Precio:
Producción/Mes:	Unitario: \$	Unitario: \$
Empaque: No disponible	P. Mayor: \$	
Embalaje: No disponible	Empaque: No disponible	

Observaciones:

Responsable: P. Carol Tatiana Cuéllar Fecha: 12 / 08 / 2001

Sistema de referencia 6 6 0 4 1 3 Tipo de ficha: Referente(s) Muestra Línea Empaque

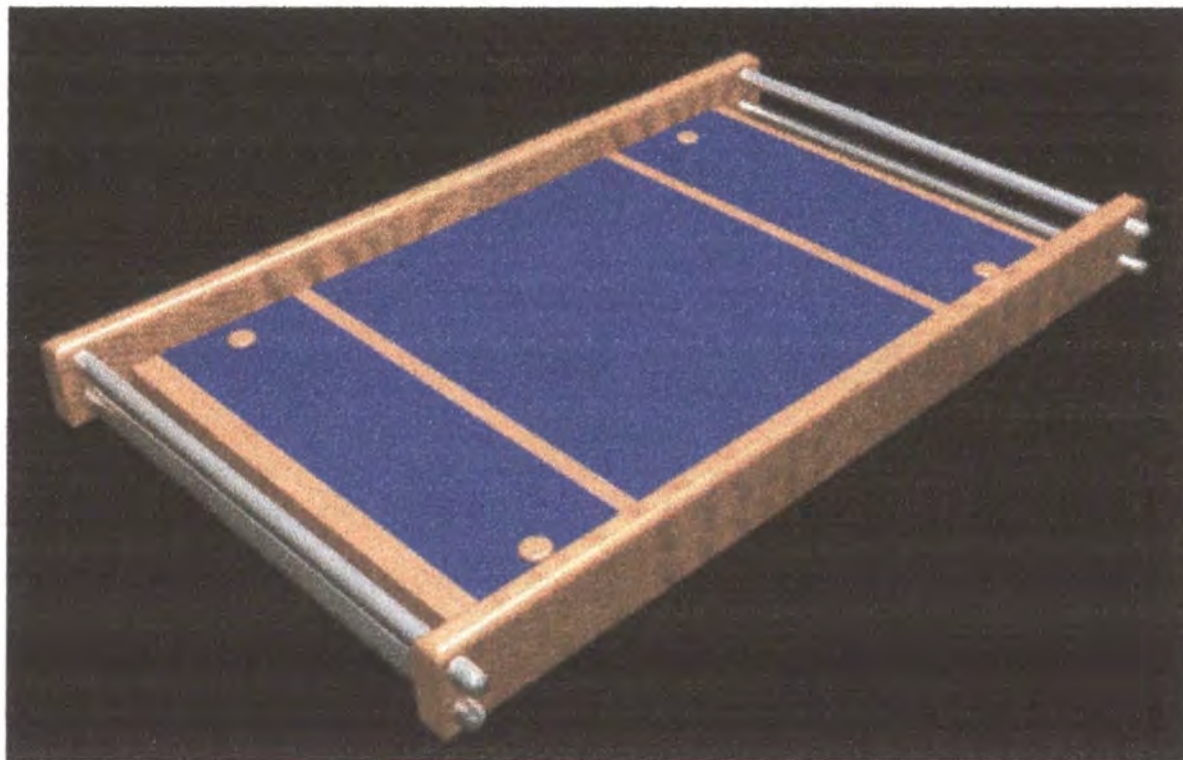

Pieza: Bandeja mediana	Línea: Ambientes	Artesano: Gloria Naranjo
Nombres: Bandeja mediana	Referencia:	
Oficio: Madera y cerámica	Medidas: Largo(cm):28.5 Ancho(cm):26 Alto(cm):4	Departamento: Caldas
Técnica: Corte y ensamble		Localidad: Villamaría
Recursos Naturales: Cedro rosado	Color: Natural	Vereda:
Materia prima: Cedro rosado	Certificado Hecho a Mano: Sí <input checked="" type="checkbox"/> No <input type="checkbox"/>	Tipo de Población: rural

Mercado Objetivo: Clase media y media alta	Costo:	Precio:
Producción/Mes:	Unitario: \$	Unitario: \$
Empaque: No disponible	P. Mayor: \$	
Embalaje: No disponible	Empaque: No disponible	

Observaciones:

Responsable: P. Carol Tatiana Cuéllar Fecha: 12 / 08 / 2001

Sistema de referencia 6 6 0 4 1 3 Tipo de ficha: Referente(s) Muestra Línea Empaque

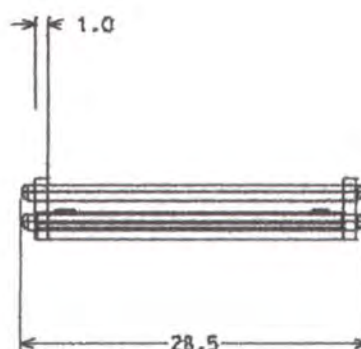
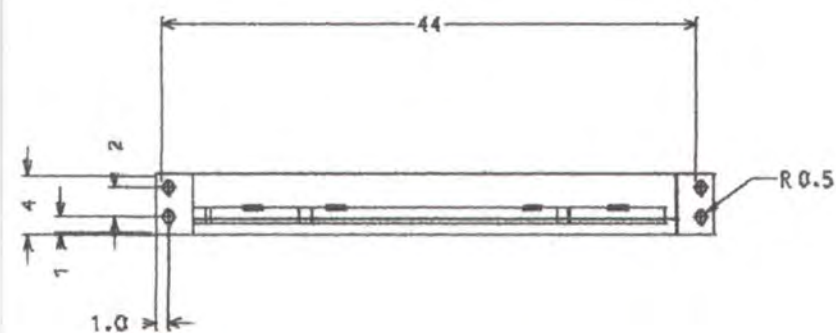
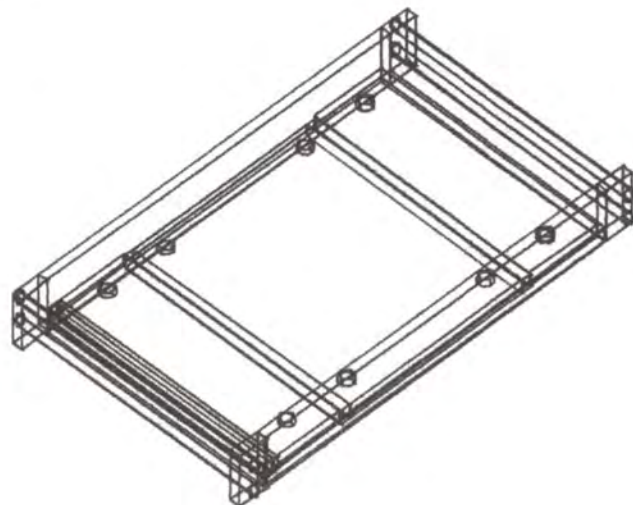
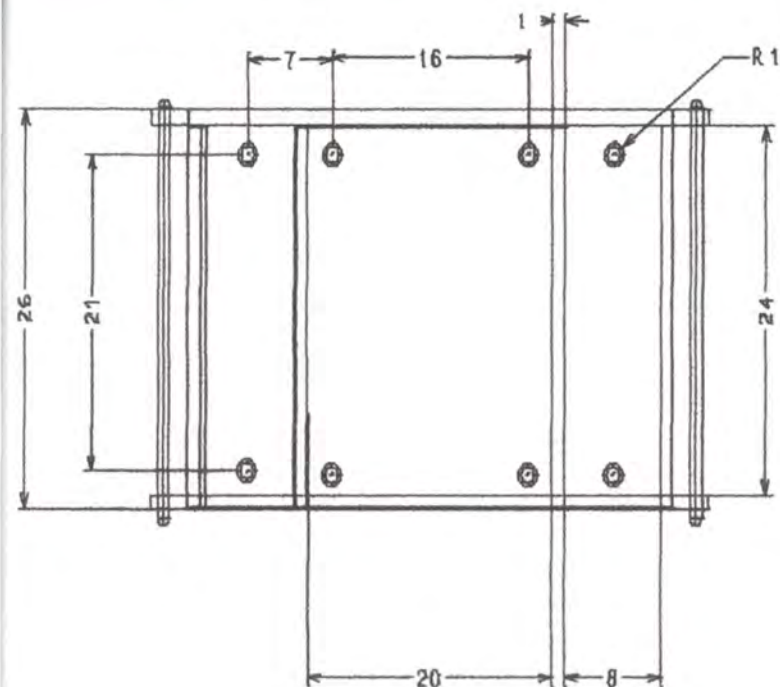

Pieza: Bandeja mediana	Referencia:	Esc.(cm): 1/5	Pl.1 de 1
Nombre: Bandeja mediana	Línea: Ambiente		
Oficio: Madera y cerámica	Recurso Natural: Cedro rosado		
Técnica: Corte y ensamble	Materia prima: Cedro rosado		

Proceso de producción: _____

Se miden y se cortan las piezas de madera para luego ensamblar la cerámica en la superficie.
 Se ensamblan las varillas y posteriormente se realizan los acabados finales.

Observaciones: _____

Responsable: P. Carol Tatiana Cuéllar Dussan Fecha: 12/ 08/ 2001

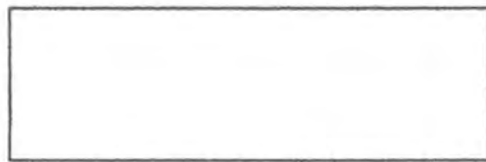

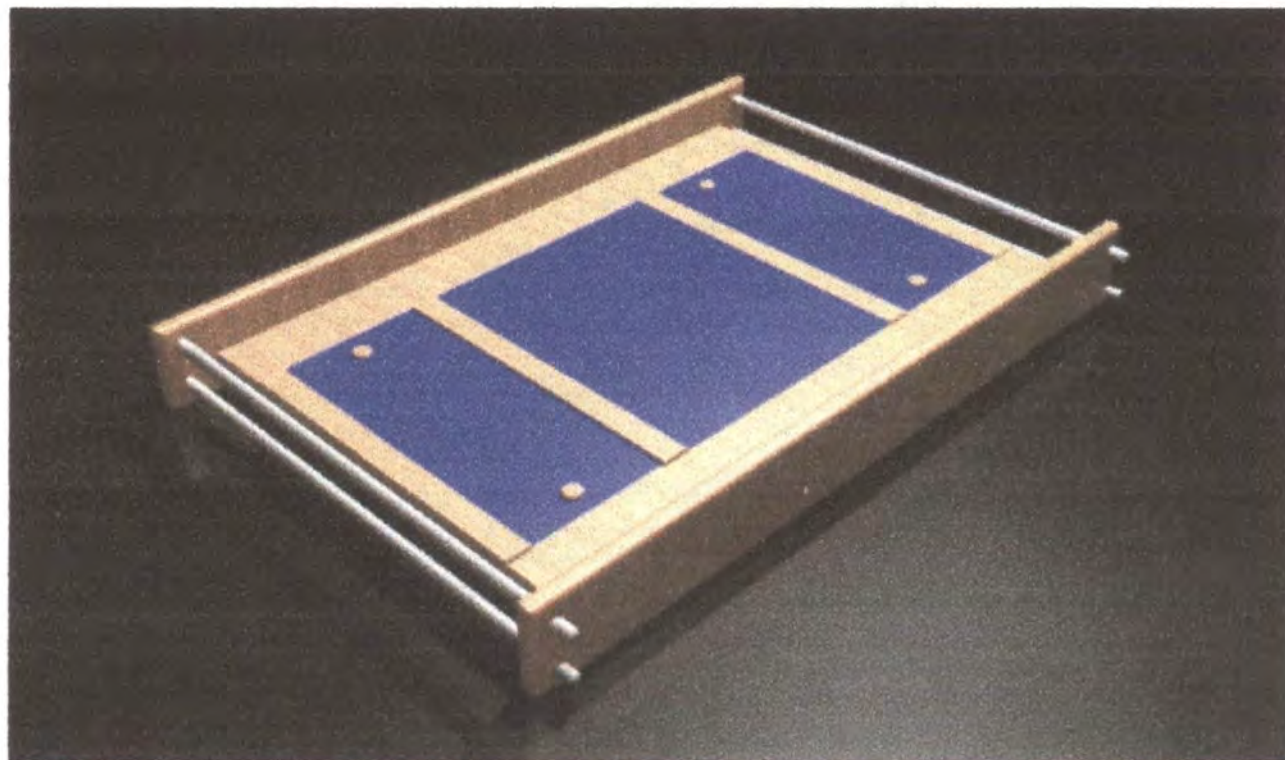

Pieza: Bandeja grande	Línea: Ambientes	Artesano: Gloria Naranjo
Nombres: Bandeja grande	Referencia:	
Oficio: Madera y cerámica	Medidas: Largo(cm):57 Ancho(cm):38 Alto(cm):6	Departamento: Caldas
Técnica: Corte y ensamble		Localidad: Villamaría
Recursos Naturales: Cedro rosado	Color: Natural	Vereda:
Materia prima: Cedro rosado	Certificado Hecho a Mano: Sí <input checked="" type="checkbox"/> No <input type="checkbox"/>	Tipo de Población: rural

Mercado Objetivo: Clase media y media alta	Costo:	Precio:
Producción/Mes:	Unitario: \$	Unitario: \$
Empaque: No disponible	P. Mayor: \$	
Embalaje: No disponible	Empaque: No disponible	

Observaciones:

Responsable: P. Carol Tatiana Cuéllar Fecha: 12 / 08 / 2001

Sistema de referencia 6 6 0 4 1 3 Tipo de ficha: Referente(s) Muestra Línea Empaque

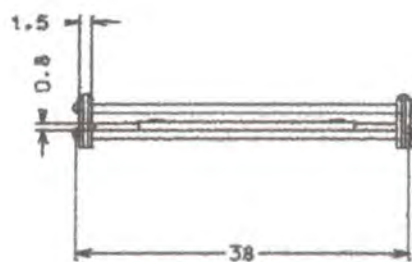
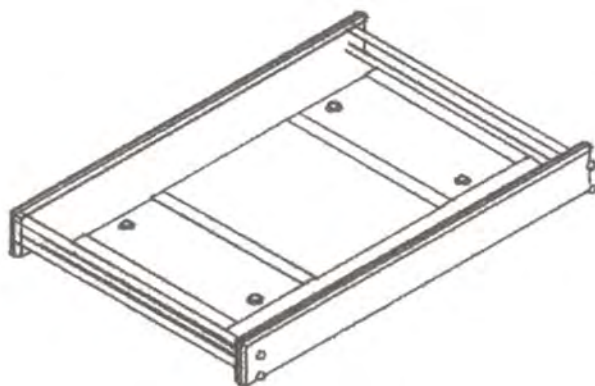
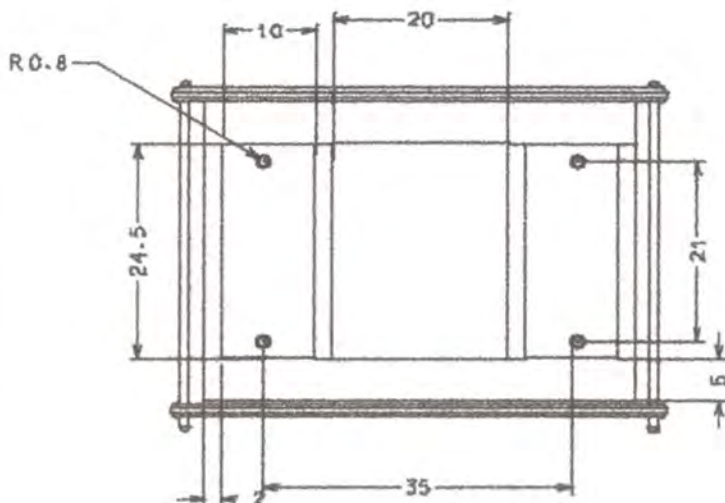

Cerámica: espesor 0.8 cm
 Madera: espesor 1.5 cm

Pieza: Bandeja grande	Línea: Ambientes	Artesano: Gloria Naranjo
Nombres: Bandeja grande	Referencia:	
Oficio: Madera y cerámica	Medidas: Largo(cm):57 Ancho(cm):39 Alto(cm):6	Departamento: Caldas
Técnica: Corte y ensamble		Localidad: Villamaría
Recursos Naturales: Cedro rosado	Color: Natural	Vereda:
Materia prima: Cedro rosado	Certificado Hecho a Mano: Sí <input checked="" type="checkbox"/> No <input type="checkbox"/>	Tipo de Población: rural

Mercado Objetivo: Clase media y media alta	Costo:	Precio:
Producción/Mes:	Unitario: \$	Unitario: \$
Empaque: No disponible	P. Mayor:	
Embalaje: No disponible	Empaque: No disponible	

Observaciones:



Responsable: P. Carol Tatiana Cuéllar Fecha: 12 / 08 / 2001

Sistema de referencia 6 6 0 4 1 3 Tipo de ficha: Referente(s) Muestra Línea Empaque

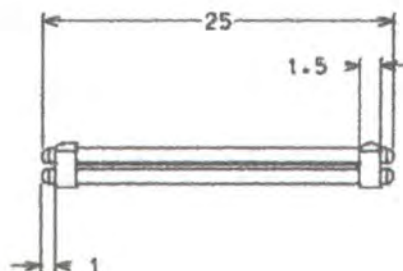
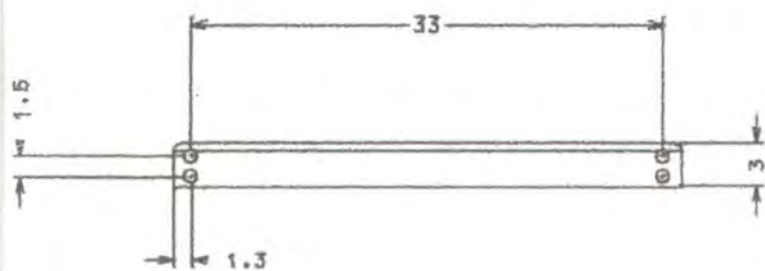
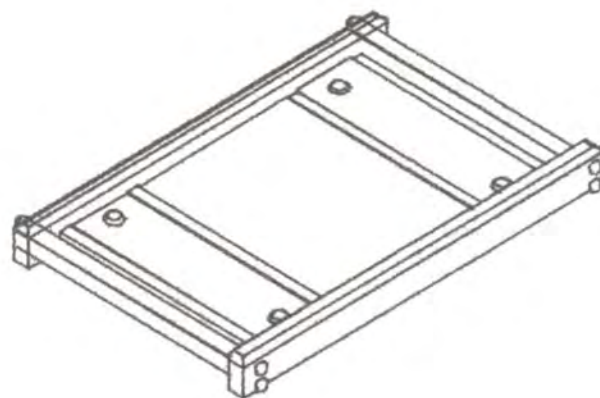
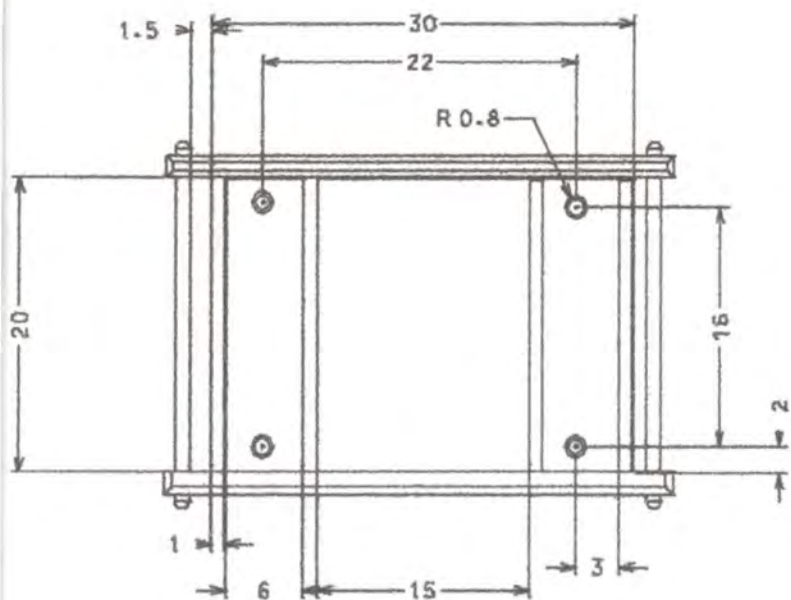

Pieza: Bandeja pequeña	Referencia:	Esc.(cm): 1/5	Pl.1 de 1
Nombre: Bandeja pequeña	Línea: Ambiente		
Oficio: Madera y cerámica	Recurso Natural: Cedro rosado		
Técnica: Corte y ensamble	Materia prima: Cedro rosado		

Proceso de producción: .

Se miden y se cortan las piezas de madera para luego ensamblar la cerámica en la superficie.
 Se ensamblan las varillas y posteriormente se realizan los acabados finales.

Observaciones:

Responsable: P. Carol Tatiana Cuéllar Dussan Fecha: 12/ 08/ 2001



Pieza: Bandeja pequeña	Línea: Ambientes	Artesano: Gloria Naranjo
Nombres: Bandeja pequeña	Referencia:	
Oficio: Madera y cerámica	Medidas: Largo(cm):35 Ancho(cm):25 Alto(cm):5	Departamento: Caldas
Técnica: Corte y ensamble		Localidad: Villamaría
Recursos Naturales: Cedro rosado	Color: Natural	Vereda:
Materia prima: Cedro rosado	Certificado Hecho a Mano: Sí <input checked="" type="checkbox"/> No <input type="checkbox"/>	Tipo de Población: rural

Mercado Objetivo: Clase media y media alta	Costo:	Precio:
Producción/Mes:	Unitario: \$	Unitario: \$
Empaque: No disponible	P. Mayor: \$	
Embalaje: No disponible	Empaque: No disponible	

Observaciones:

Responsable: P. Carol Tatiana Cuéllar Fecha: 12 / 08 / 2001

Sistema de referencia 6 6 0 4 1 3 Tipo de ficha: Referente(s) Muestra Línea Empaque

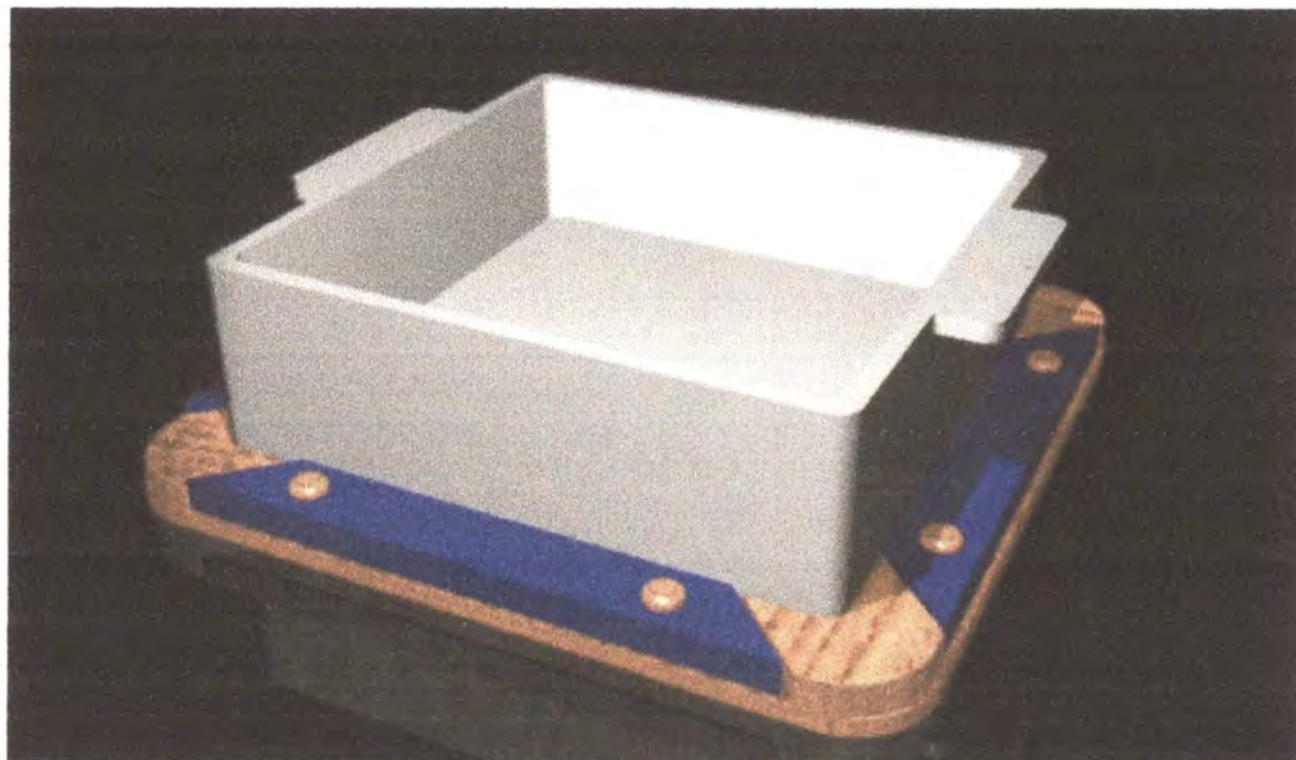

Pieza: Portacalientes cuadrado	Línea: Ambientes	Artesano: Gloria Naranjo
Nombres: Portacalientes cuadrado	Referencia:	
Oficio: Madera y cerámica	Medidas: Largo(cm):20 Ancho(cm):20 Alto(cm):1.5	Departamento: Caldas
Técnica: Torneado		Localidad: Villamaría
Recursos Naturales: Cedro rosado	Color: Natural	Vereda:
Materia prima: Cedro rosado	Certificado Hecho a Mano: Sí <input checked="" type="checkbox"/> No <input type="checkbox"/>	Tipo de Población: rural

Mercado Objetivo: Clase media y media alta	Costo:	Precio:
Producción/Mes:	Unitario: \$	Unitario: \$
Empaque: No disponible	P. Mayor: \$	
Embalaje: No disponible	Empaque: No disponible	

Observaciones:

Responsable: P. Carol Tatiana Cuéllar Fecha: 12/08/2001

Sistema de referencia 6 6 0 4 1 3 Tipo de ficha: Referente(s) Muestra Línea Empaque

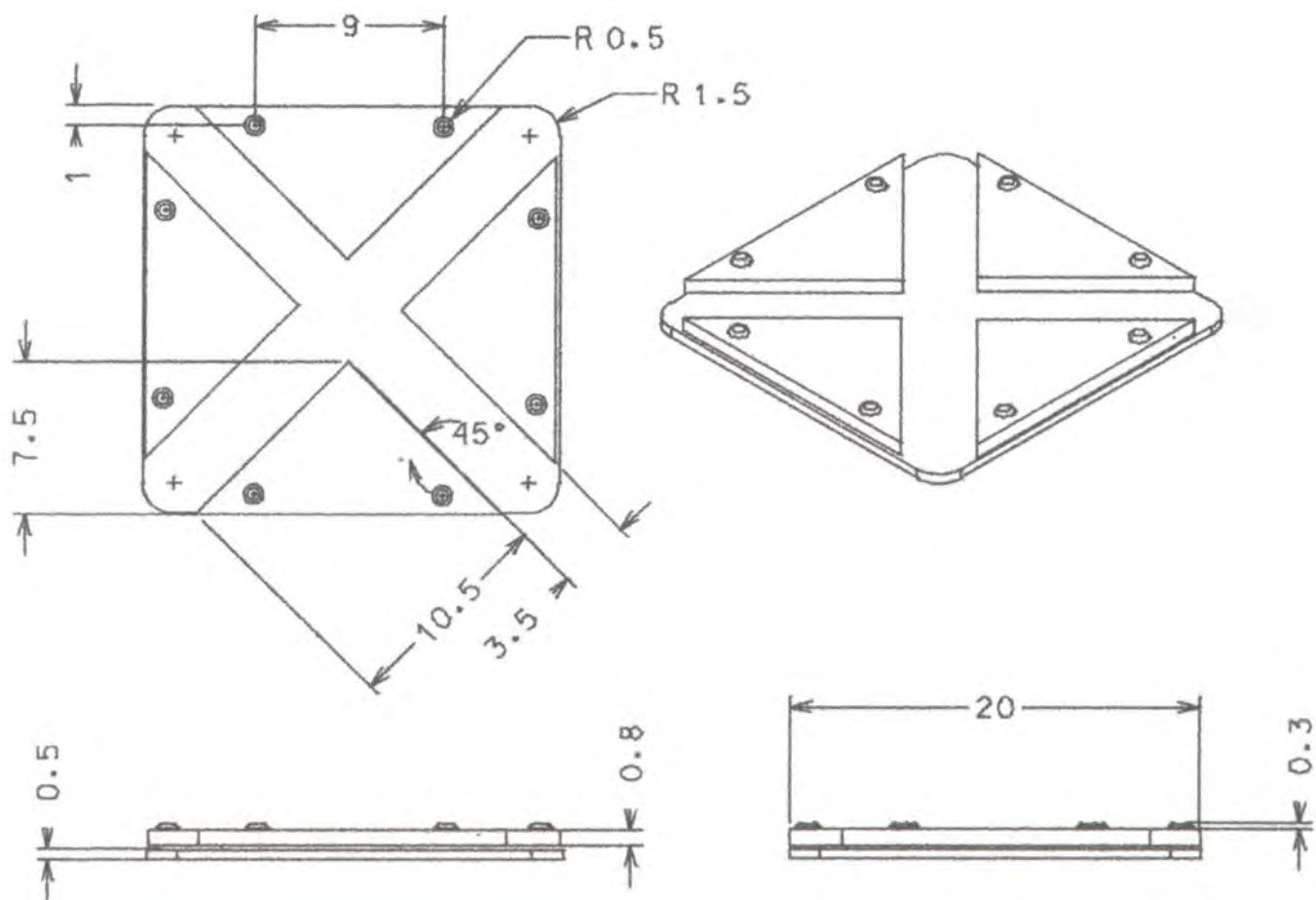

Pieza: Portacalientes	Referencia:	Esc.(cm): 1/5	Pl.1 de 1
Nombre: Portacalientes	Línea: Ambiente		
Oficio: Madera y cerámica	Recurso Natural: Cedro rosado		
Técnica: Calado	Materia prima: Cedro rosado		

Proceso de producción:

Se miden y se cortan las piezas de madera para luego ensamblar la cerámica en la superficie.

Se realizan los acabados finales.

Observaciones:

Responsable: P. Carol Tatiana Cuéllar Dussan Fecha: 12/ 08/ 2001

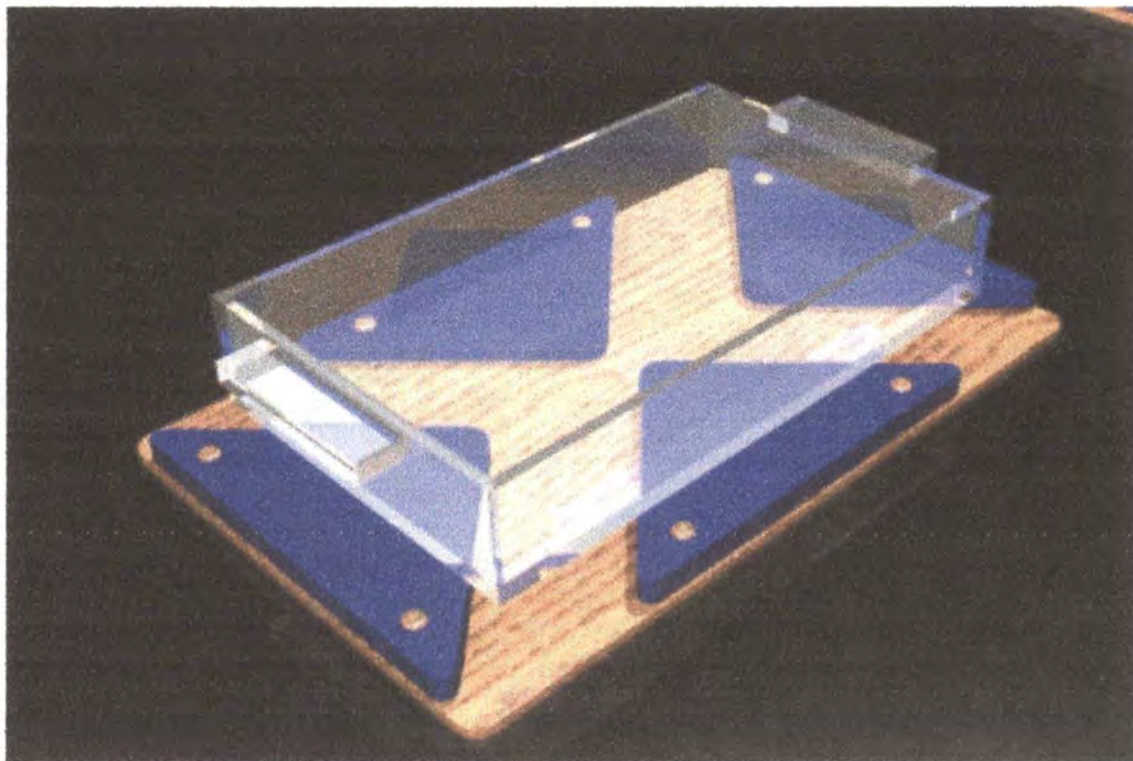

Pieza: Portacalientes mediano	Línea: Ambientes	Artesano: Gloria Naranjo
Nombres: Portacalientes mediano	Referencia:	
Oficio: Madera y cerámica	Medidas: Largo(cm):35 Ancho(cm):22 Alto(cm):1.4	Departamento: Caldas
Técnica: Torneado		Localidad: Villamaría
Recursos Naturales: Cedro rosado	Color: Natural	Vereda:
Materia prima: Cedro rosado	Certificado Hecho a Mano: Sí <input checked="" type="checkbox"/> No <input type="checkbox"/>	Tipo de Población: rural

Mercado Objetivo: Clase media y media alta	Costo:	Precio:
Producción/Mes:	Unitario: \$	Unitario: \$
Empaque: No disponible	P. Mayor: \$	
Embalaje: No disponible	Empaque: No disponible	

Observaciones:

Responsable: P. Carol Tatiana Cuéllar Fecha: 12/08/2001

Sistema de referencia 6 6 0 4 1 3 Tipo de ficha: Referente(s) Muestra Línea Empaque

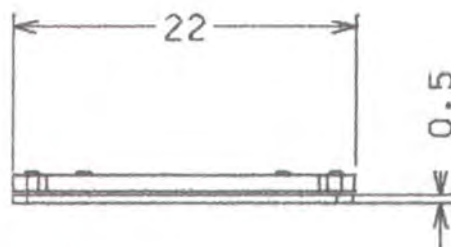
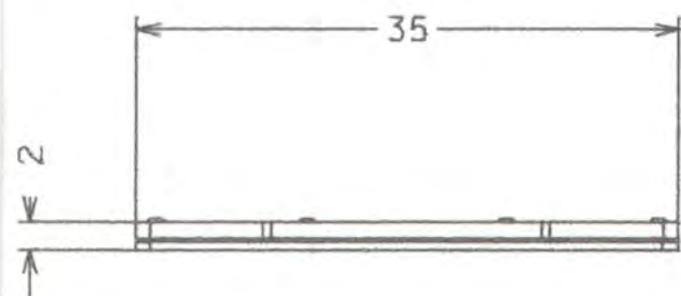
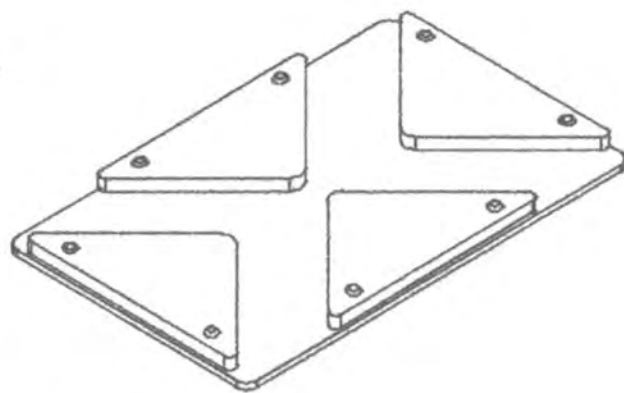
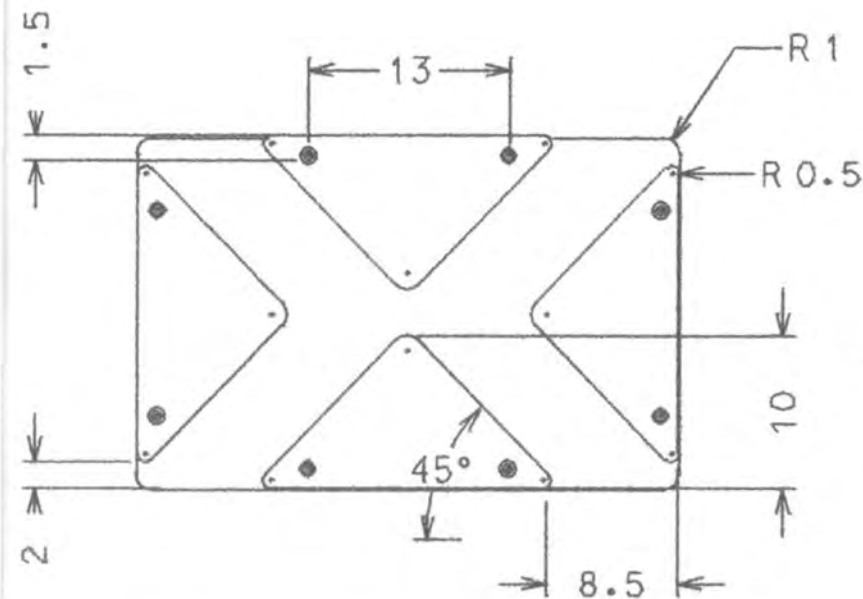

Pieza: Portacalientes mediano	Referencia:	Esc.(cm): 1/5	Pl.1 de 1
Nombre: Portacalientes mediano	Línea: Ambiente		
Oficio: Madera y cerámica	Recurso Natural: Cedro rosado		
Técnica: Corte y ensamble y torneado	Materia prima: Cedro rosado		

Proceso de producción: _____

Se miden y se cortan las piezas de madera para luego ensamblar la cerámica en la superficie.

Se realizan los acabados finales.

Observaciones: _____

Responsable: P. Carol Tatiana Cuéllar Dussan Fecha: 12/ 08/ 2001

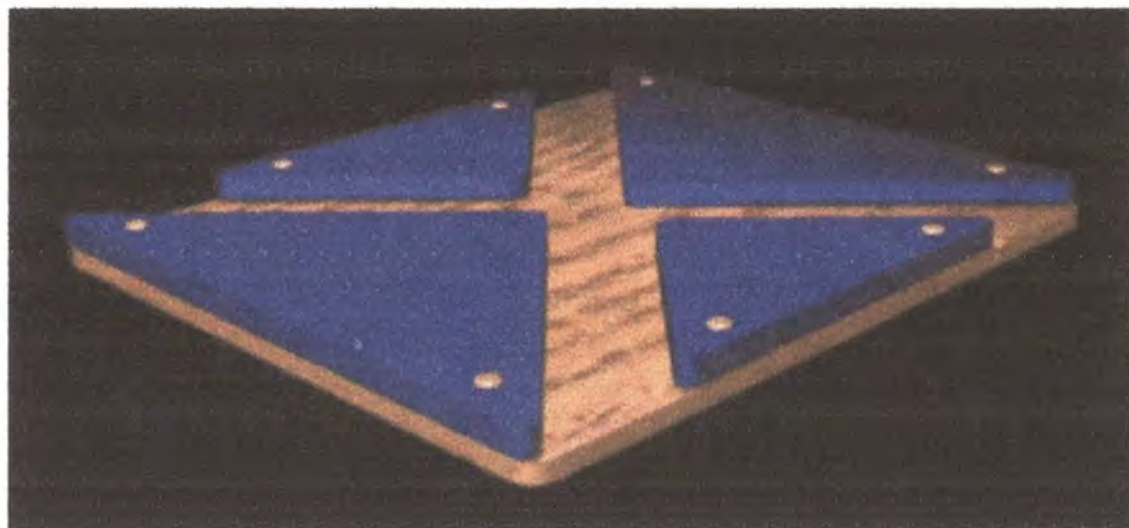

Pieza: Portacalientes pequeño	Línea: Ambientes	Artesano: Gloria Naranjo
Nombres: Portacalientes pequeño	Referencia:	
Oficio: Madera y cerámica	Medidas: Largo(cm):27.5 Ancho(cm)27 Alto(cm):2	Departamento: Caldas
Técnica: Torneado		Localidad: Villamaría
Recursos Naturales: Cedro rosado	Color: Natural	Vereda:
Materia prima: Cedro rosado	Certificado Hecho a Mano: Sí <input checked="" type="checkbox"/> No <input type="checkbox"/>	Tipo de Población: rural

Mercado Objetivo: Clase media y media alta	Costo:	Precio:
Producción/Mes:	Unitario: \$	Unitario: \$
Empaque: No disponible	P. Mayor: \$	
Embalaje: No disponible	Empaque: No disponible	

Observaciones:

Responsable: P. Carol Tatiana Cuéllar Fecha: 12/08/2001

Sistema de referencia 6 6 0 4 1 3 Tipo de ficha: Referente(s) Muestra Línea Empaque

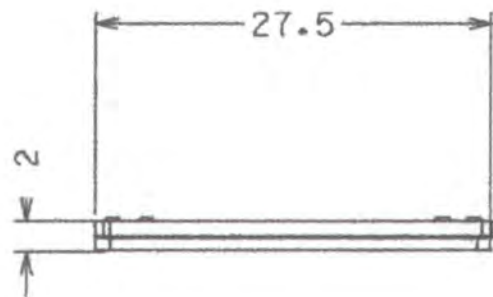
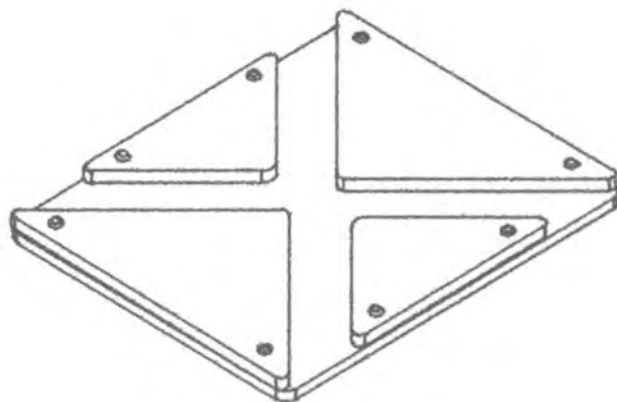
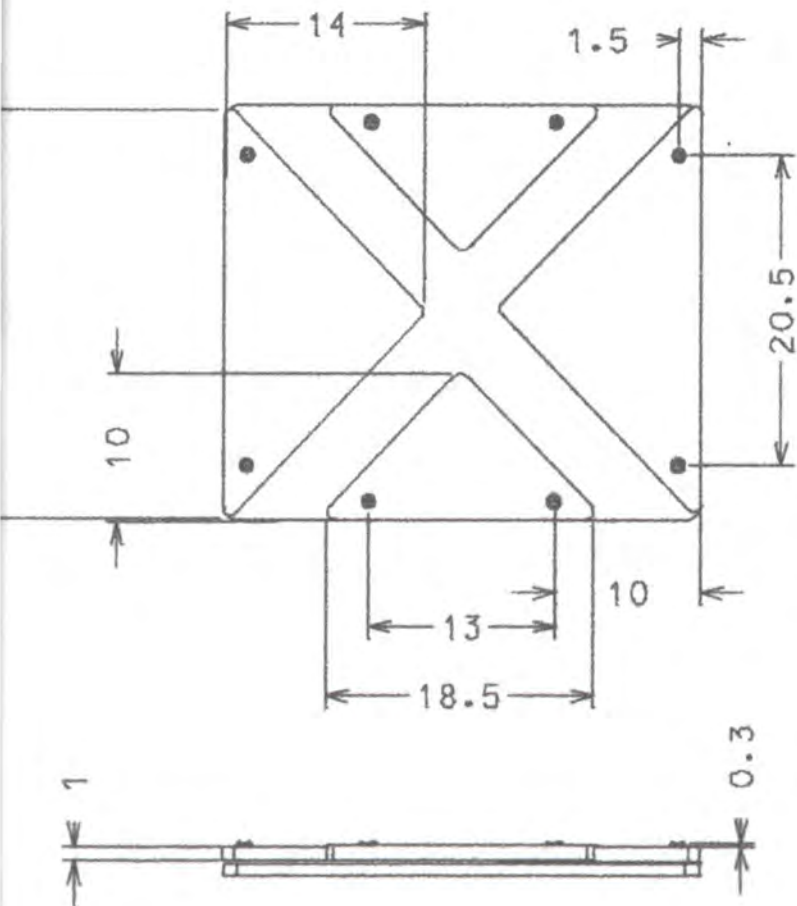

Pieza: Portacalientes pequeño	Referencia:	Esc.(cm): 1/5	Pl.1 de 1
Nombre: Portacalientes pequeño	Línea: Ambiente		
Oficio: Madera y cerámica	Recurso Natural: Cedro rosado		
Técnica: Corte y ensamble y torneado	Materia prima: Cedro rosado		

Proceso de producción: _____

Se miden y se cortan las piezas de madera para luego ensamblar la cerámica en la superficie.

Se realizan los acabados finales.

Observaciones: _____

Responsable: P. Carol Tatiana Cuéllar Dussan Fecha: 12/ 08/ 2001

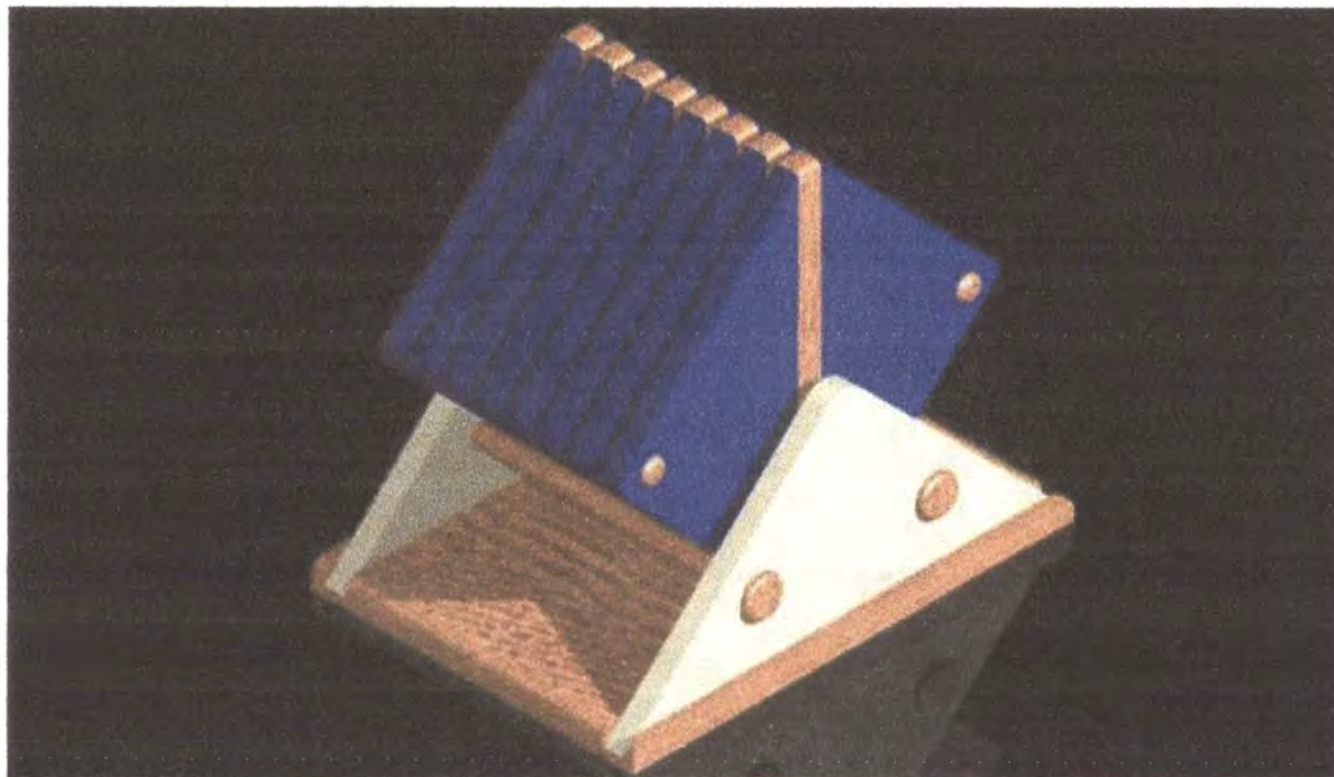

Pieza: Soporte para portavasos	Línea: Ambientes	Artesano: Gloria Naranjo
Nombres: Soporte para portavasos	Referencia:	
Oficio: Madera y cerámica	Medidas: Largo(cm):17 Ancho(cm):12.5 Alto(cm):8	Departamento: Caldas
Técnica: Torneado		Localidad: Villamaría
Recursos Naturales: Cedro rosado	Color: Natural	Vereda:
Materia prima: Cedro rosado	Certificado Hecho a Mano: Sí <input checked="" type="checkbox"/> No <input type="checkbox"/>	Tipo de Población: rural

Mercado Objetivo: Clase media y media alta	Costo:	Precio:
Producción/Mes:	Unitario: \$	Unitario: \$
Empaque: No disponible	P. Mayor: \$	
Embalaje: No disponible	Empaque: No disponible	

Observaciones:

Responsable: P. Carol Tatiana Cuéllar Fecha: 12/08/2001

Sistema de referencia 6 6 0 4 1 3 Tipo de ficha: Referente(s) Muestra Línea Empaque

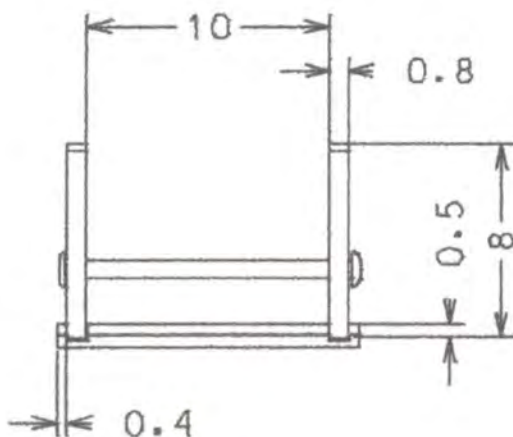
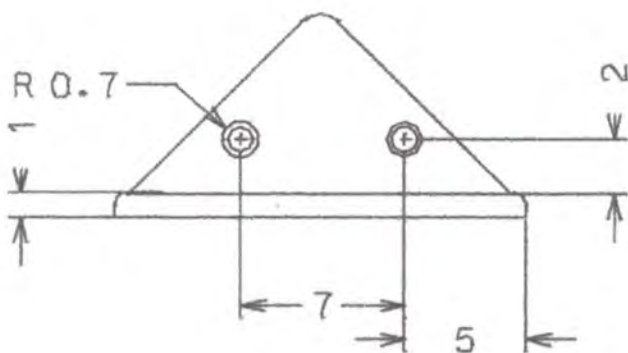
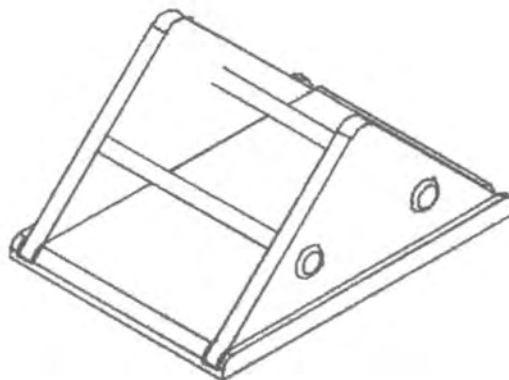
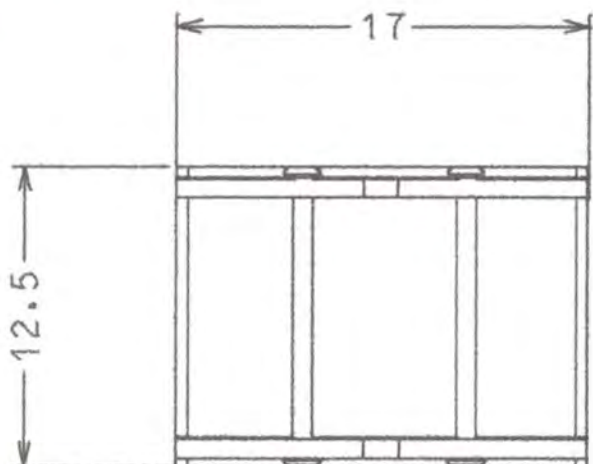

Pieza: Soporte para portavasos	Referencia:	Esc.(cm): 1/5	Pl.1 de 1
Nombre: Soporte para portavasos	Línea: Ambiente		
Oficio: Madera y cerámica	Recurso Natural: Cedro rosado		
Técnica: Corte y ensamble y torneado	Materia prima: Cedro rosado		

Proceso de producción: _____

Se miden y se cortan las piezas de madera para luego ensamblar la cerámica en la superficie.

Se realizan los acabados finales.

Observaciones: _____

Responsable: P. Carol Tatiana Cuéllar Dussan Fecha: 12/ 08/ 2001



Pieza: Butaco	Línea: Ambientes	Artesano:
Nombres: Butaco	Referencia:	
Oficio: Madera	Medidas: Largo(cm): Ancho(cm): Alto(cm):	Departamento:
Técnica: ensamble		Localidad:
Recursos Naturales: Cedro	Color: Natural	Vereda:
Materia prima: Cedro	Certificado Hecho a Mano: Sí <input checked="" type="checkbox"/> No <input type="checkbox"/>	Tipo de Población: rural

Mercado Objetivo: Clase media y media alta	Costo:	Precio:
Producción/Mes:	Unitario: \$	Unitario: \$
Empaque: No disponible	P. Mayor:	
Embalaje: No disponible	Empaque: No disponible	

Observaciones:

Responsable: P. Carol Tatiana Cuéllar Fecha: 11 / 10/ 2001

Sistema de referencia 6 6 0 4 1 3 Tipo de ficha: Referente(s) Muestra Línea Empaque



Pieza: Butaco	Línea: Ambientes	Artesano:
Nombres: Butaco	Referencia:	
Oficio: Madera	Medidas: Largo(cm): Ancho(cm): Alto(cm):	Departamento:
Técnica: Torneado/ensamble		Localidad:
Recursos Naturales: Cedro	Color: Natural	Vereda:
Materia prima: Cedro	Certificado Hecho a Mano: Sí <input checked="" type="checkbox"/> No <input type="checkbox"/>	Tipo de Población: rural

Mercado Objetivo: Clase media y media alta	Costo:	Precio:
Producción/Mes:	Unitario: \$	Unitario: \$
Empaque: No disponible	P. Mayor:	
Embalaje: No disponible	Empaque: No disponible	

Observaciones:

Responsable: P. Carol Tatiana Cuéllar Fecha: 11 / 10 / 2001

Sistema de referencia 6 6 0 4 1 3 Tipo de ficha: Referente(s) Muestra Línea Empaque

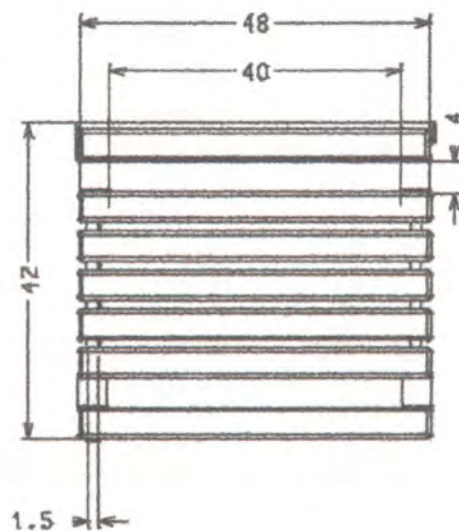
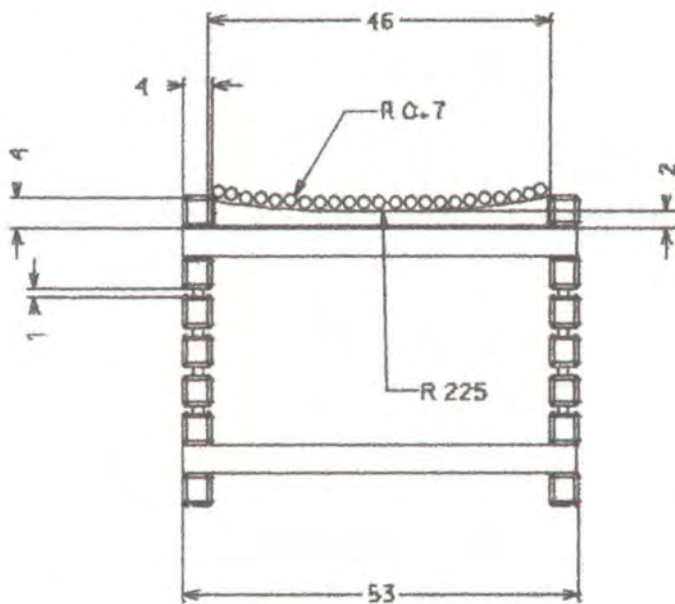
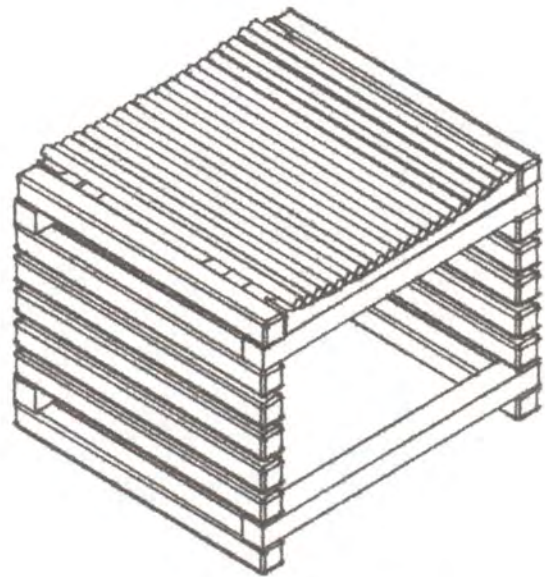
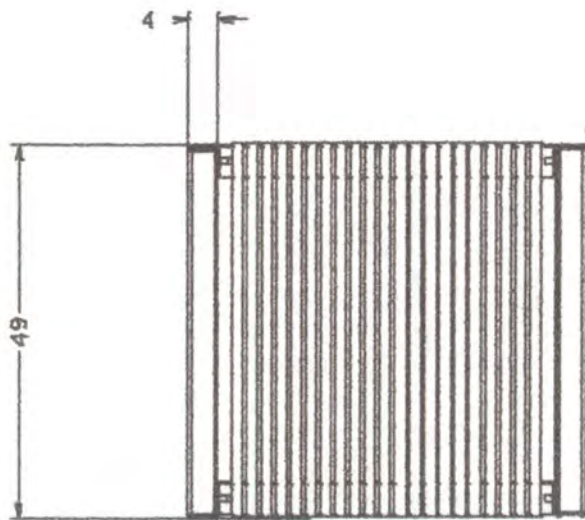

Pieza: Butaco	Referencia:	Esc.(cm): 1/5	Pl.1 de 1
Técnica: Butaco	Línea: Ambiente		
Oficio: Madera	Recurso Natural: Cedro		
Técnica: Torneado/ensamble	Materia prima: Cedro		

Proceso de producción: _____
 Se miden las piezas, se cortan, se tornean y se ensamblan.
 Se realizan los acabados finales.

Observaciones: _____

Responsable: P. Carol Tatiana Cuéllar Dussan Fecha: 11/ 10/ 2001

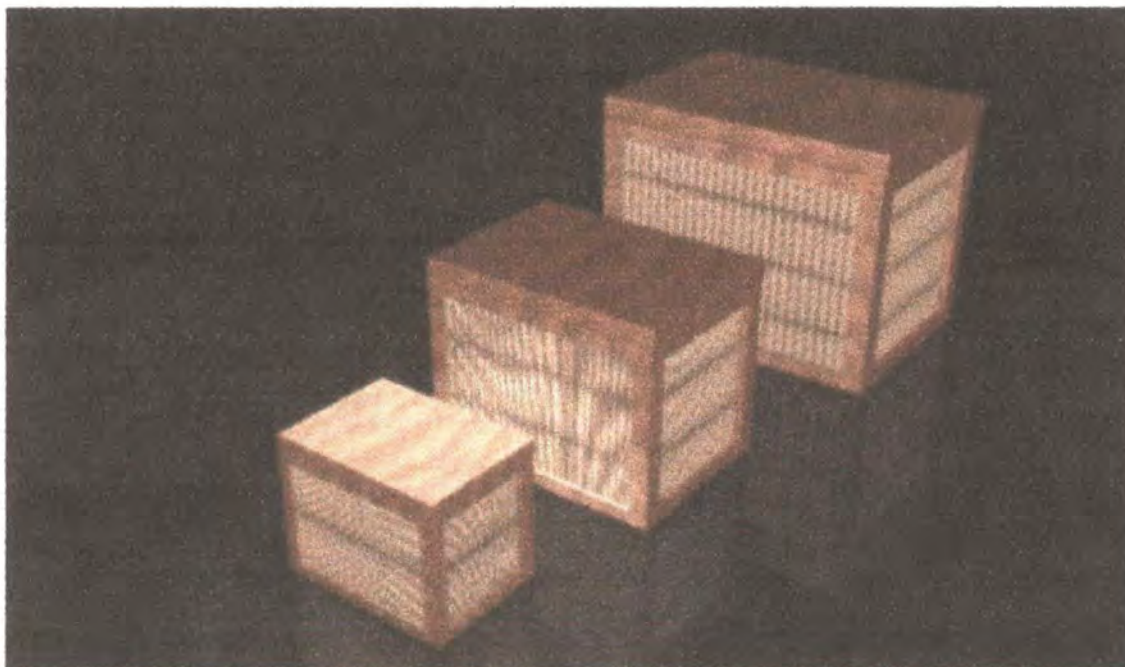

Pieza: Baúles	Línea: Ambientes	Artesano:
Nombre: Baúles	Referencia:	
Oficio: Madera y Cestería	Medidas: Largo(cm): Ancho(cm): Alto(cm):	Departamento: Risaralda
Técnica: Ensamble		Localidad: Santarosa de Cabal
Recursos Naturales: Pino y bejucos	Color: Natural	Vereda:
Materia prima: Pino y bejucos	Certificado Hecho a Mano: Sí <input checked="" type="checkbox"/> No <input type="checkbox"/>	Tipo de Población: rural

Mercado Objetivo: Clase media y media alta	Costo:	Precio:
Producción/Mes:	Unitario: \$	Unitario: \$
Empaque: No disponible	P. Mayor: \$	
Embalaje: No disponible	Empaque: No disponible	

Observaciones:

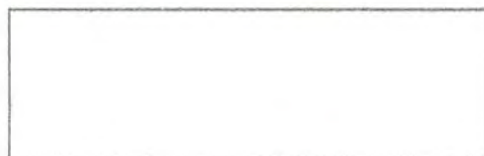

Responsable: P. Carol Tatiana Cuéllar Fecha: 11 / 10 / 2001

Sistema de referencia

6 6 0 4 1 3

Tipo de ficha: Referente(s)

Muestra

Línea

Empaque

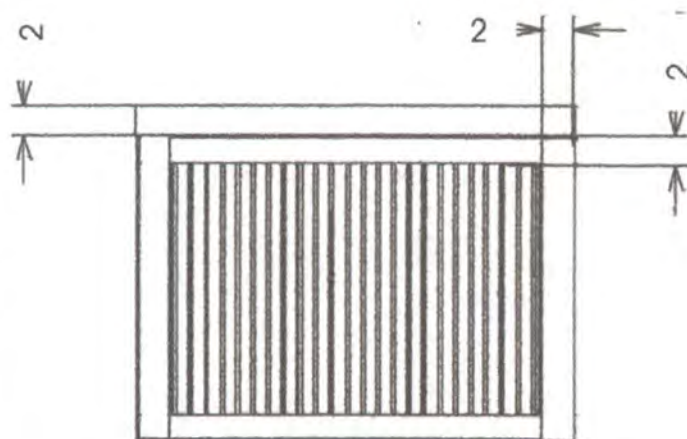
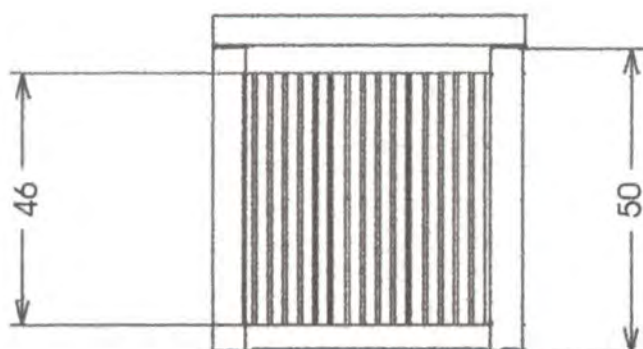
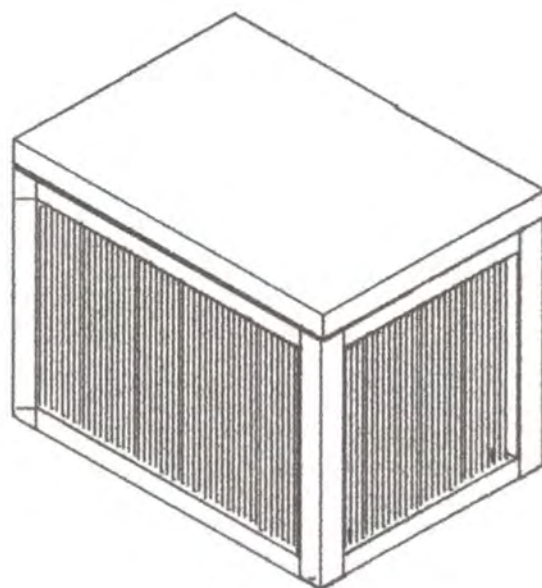
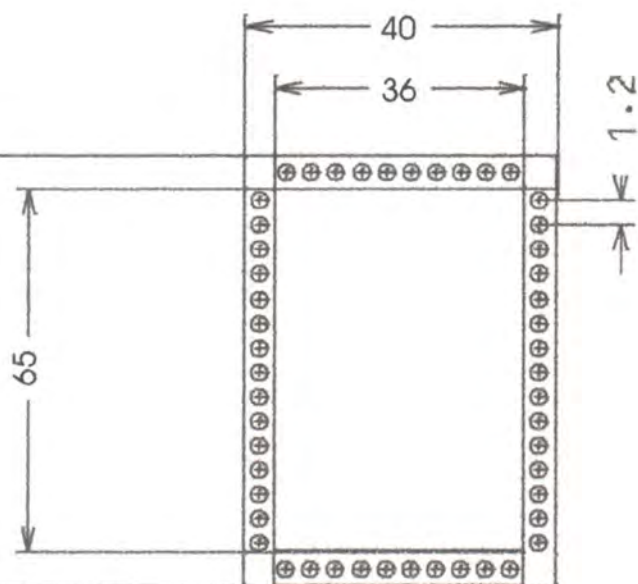

Pieza: Baúl grande	Referencia:	Esc.(cm): 1/5	Pl.1 de 1
Nombre: Baúl grande	Línea: Ambiente		
Oficio: Madera y cestería	Recurso Natural: Pino y bejucos		
Técnica: Tejido en rollo	Materia prima: Pino y bejucos		

Proceso de producción: _____
 Se miden las piezas, se cortan, se tornean y se ensamblan.
 Se realizan los acabados finales

Observaciones: _____

Responsable: P. Carol Tatiana Cuéllar Dussan Fecha: 11/ 10/ 2001

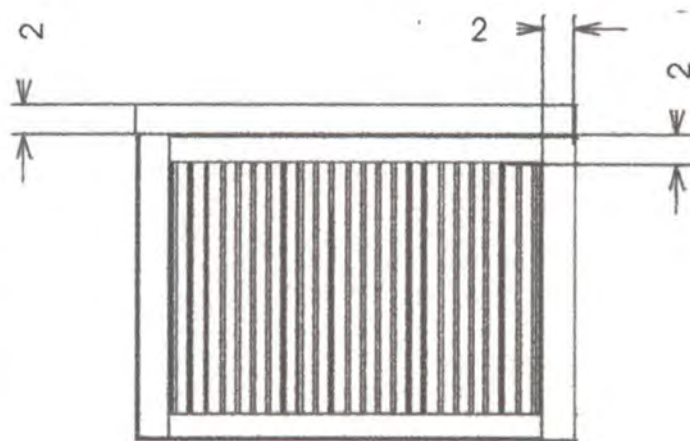
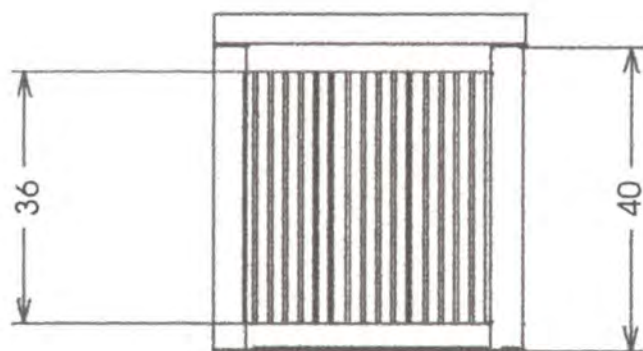
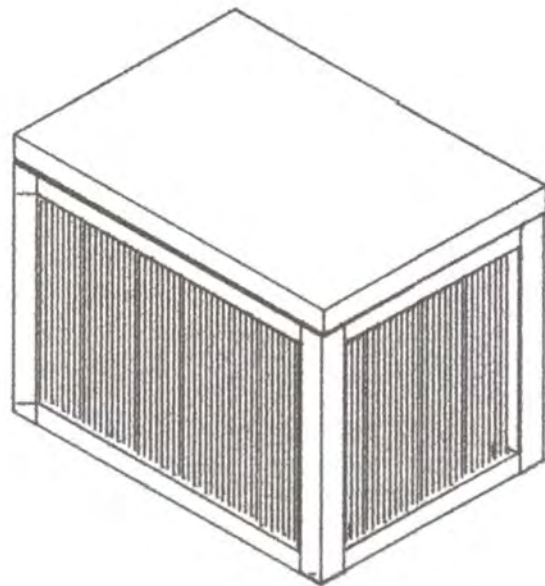
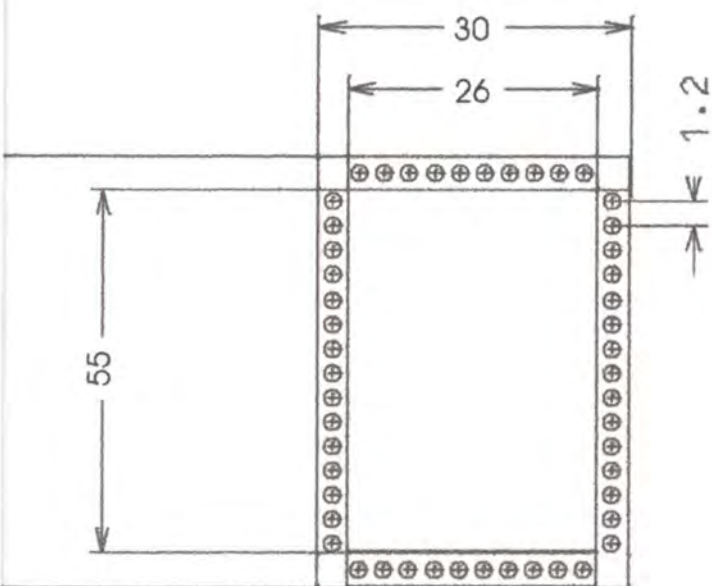

Pieza: Baúl mediano	Referencia:	Esc.(cm): 1/5	Pl.1 de 1
Nombre: Baúl mediano	Línea: Ambiente		
Oficio: Madera	Recurso Natural: Pino y bejucos		
Técnica: Tejido en rollo	Materia prima: Pino y bejucos		

Proceso de producción: _____
 Se miden las piezas, se cortan, se tornean y se ensamblan.
 Se realizan los acabados finales

Observaciones: _____

Responsable: P. Carol Tatiana Cuéllar Dussan Fecha: 11/ 10/ 2001

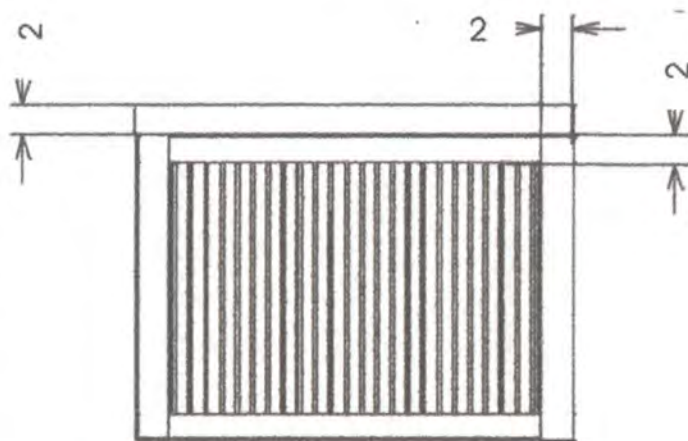
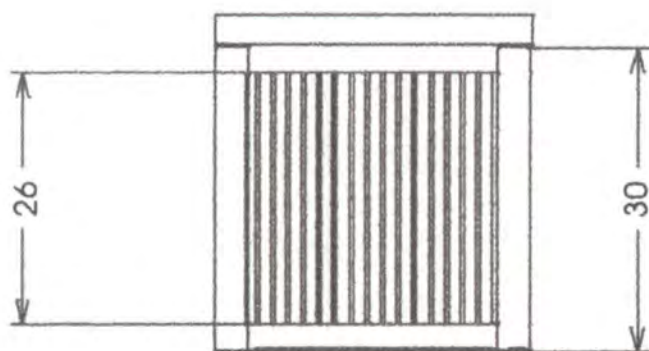
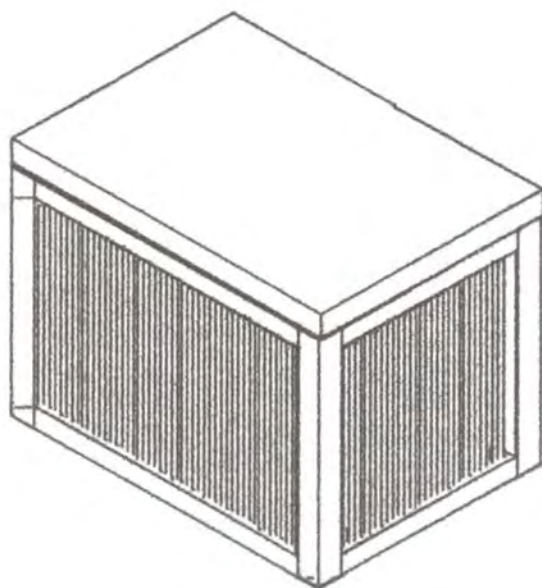
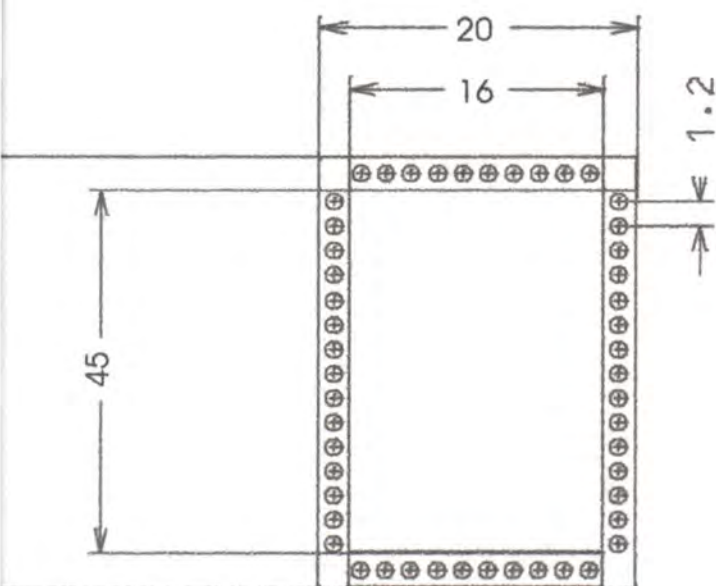

Pieza: Baúl pequeño	Referencia:	Esc.(cm): 1/5	Pl.1 de 1
Nombre: Baúl pequeño	Línea: Ambiente		
Oficio: Madera y cestería	Recurso Natural: Pino y bejucos		
Técnica: Tejido en rollo	Materia prima: Pino y bejucos		

Proceso de producción: _____
 Se miden las piezas, se cortan, se tornean y se ensamblan.
 Se realizan los acabados finales

Observaciones: _____

Responsable: P. Carol Tatiana Cuéllar Dussan Fecha: 11/ 10/ 2001

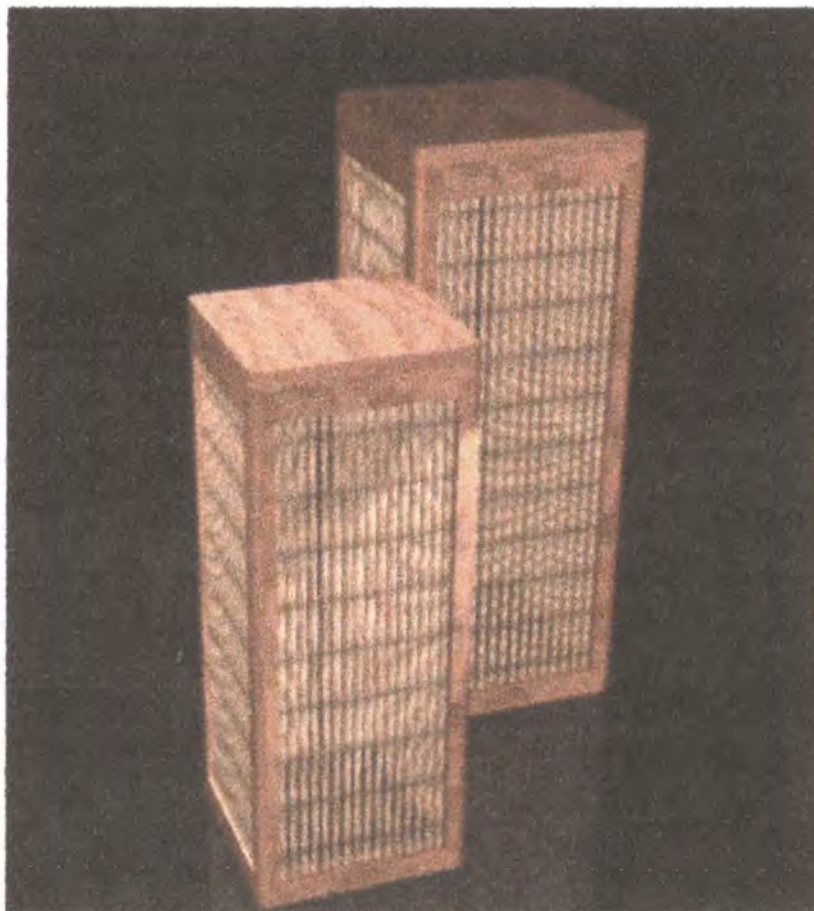

Pieza: Juego de cajas	Línea: Ambientes	Artesano:
Nombres: Juego de cajas	Referencia:	
Oficio: Cestería	Medidas: Largo(cm): Ancho(cm): Alto(cm):9	Departamento: Risaralda
Técnica: Tejido en rollo		Localidad: Santarosa de Cabal
Recursos Naturales: Bejucos	Color: Natural	Vereda:
Materia prima: Bejucos	Certificado Hecho a Mano: Sí <input checked="" type="checkbox"/> No <input type="checkbox"/>	Tipo de Población: rural

Mercado Objetivo: Clase media y media alta	Costo:	Precio:
Producción/Mes:	Unitario: \$	Unitario: \$
Empaque: No disponible	P. Mayor: \$	
Embalaje: No disponible	Empaque: No disponible	

Observaciones:

Responsable: P. Carol Tatiana Cuéllar Fecha: 11 / 10 / 2001

Sistema de referencia 6 6 0 4 1 3 Tipo de ficha: Referente(s) Muestra Línea Empaque

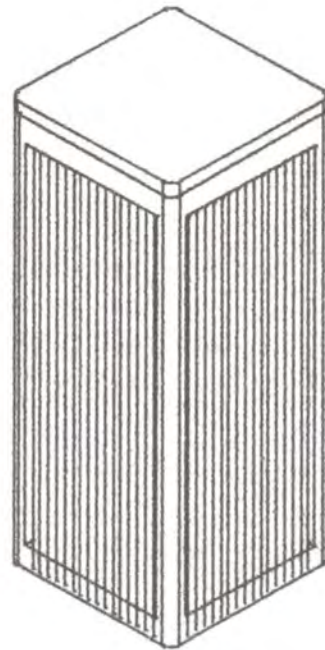
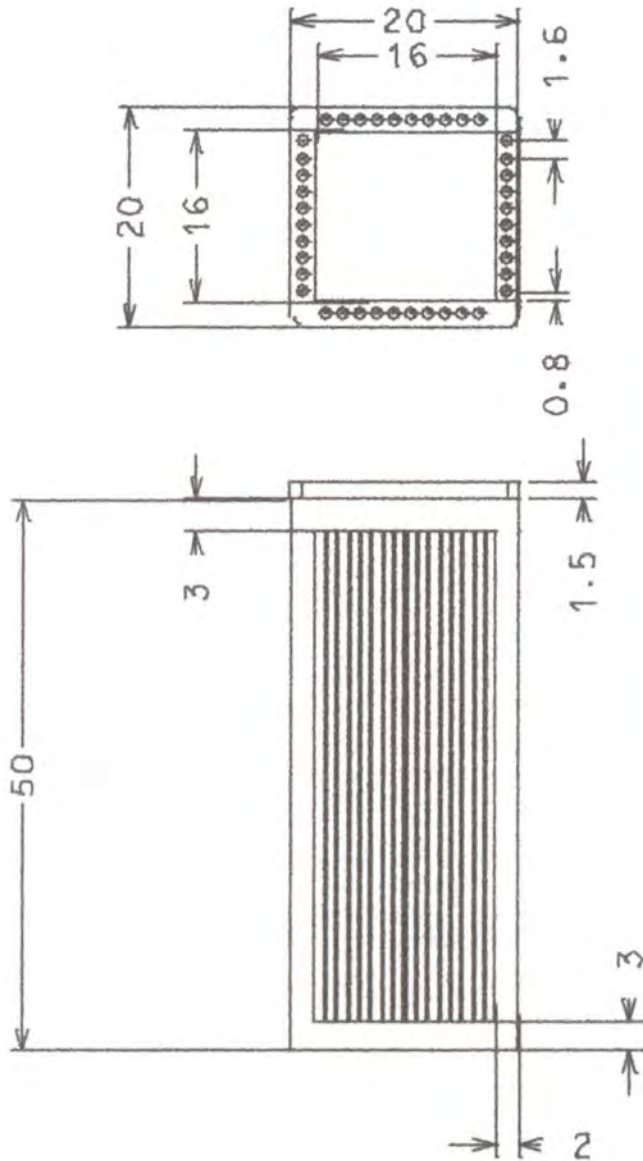

Pieza: Caja grande	Referencia:	Esc.(cm): 1/5	PI.1 de 1
Nombre: Caja grande	Línea: Ambiente		
Oficio: Cestería	Recurso Natural: Bejucos		
Técnica: Tejido en rollo	Materia prima: Bejucos		

Proceso de producción: _____
 Se miden las piezas, se cortan, se tornean, se tejen y se ensamblan.
 Se realizan los acabados finales

Observaciones: _____

Responsable: P. Carol Tatiana Cuéllar Dussan Fecha: 11/ 10/ 2001

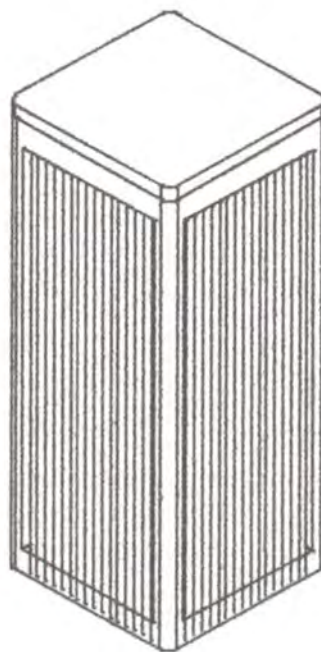
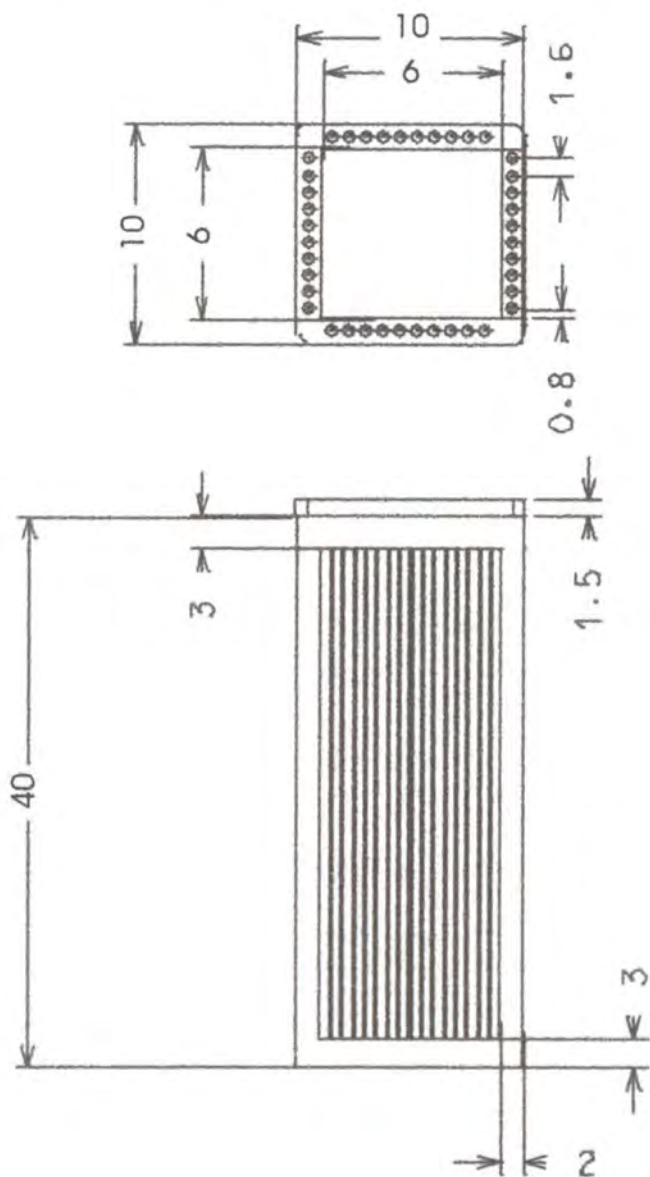

Pieza: Caja pequeña	Referencia:	Esc.(cm): 1/5	Pl.1 de 1
Nombre: Caja pequeña	Línea: Ambiente		
Oficio: Cestería	Recurso Natural: Bejucos		
Técnica: Tejido en rollo	Materia prima: Bejucos		

Proceso de producción: _____
 Se miden las piezas, se cortan, se tornean, se tejen y se ensamblan.
 Se realizan los acabados finales

Observaciones: _____

Responsable: P. Carol Tatiana Cuéllar Dussan Fecha: 11/ 10/ 2001

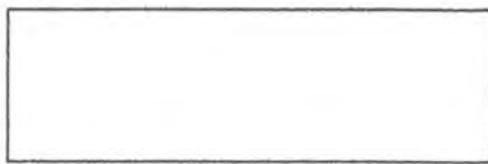



Pieza: Salsera x 4	Línea: Ambientes	Artesano:
Nombres: Salsera x 4	Referencia:	
Oficio: Madera	Medidas: Largo(cm): Ancho(cm): Alto(cm):	Departamento: Quindío
Técnica: Torneado		Localidad: Córdoba
Recursos Naturales: coco y guadua	Color: Natural	Vereda:
Materia prima: coco y guadua	Certificado Hecho a Mano: Sí <input checked="" type="checkbox"/> No <input type="checkbox"/>	Tipo de Población: rural

Mercado Objetivo: Clase media y media alta	Costo:	Precio:
Producción/Mes:	Unitario: \$	Unitario: \$
Empaque: No disponible	P. Mayor:	
Embalaje: No disponible	Empaque: No disponible	

Observaciones:

Responsable: P. Carol Tatiana Cuéllar Fecha: 11 / 10 / 2001

Sistema de referencia 6 3 0 4 1 3 Tipo de ficha: Referente(s) Muestra Línea Empaque

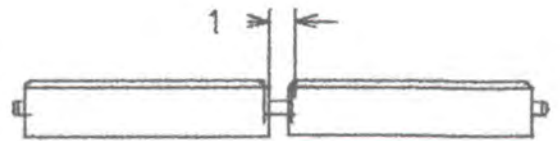
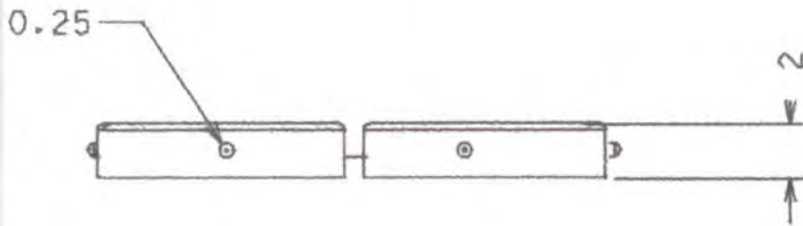
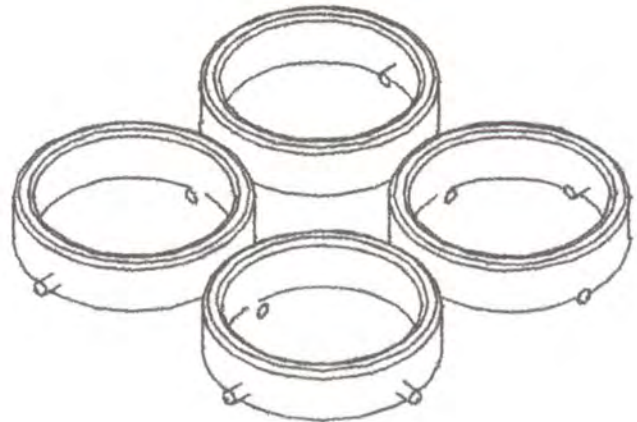
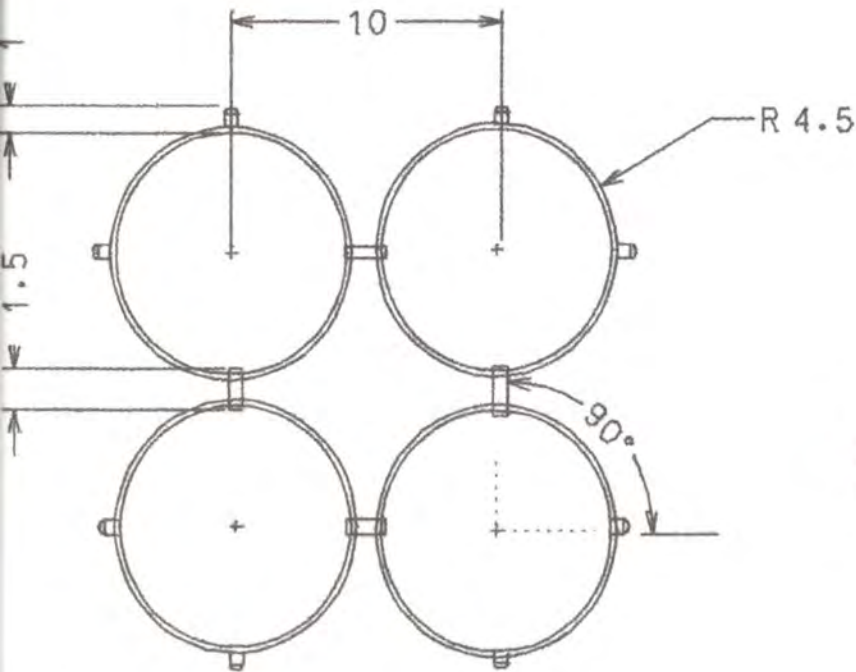

Pieza: Base salsera	Referencia:	Esc.(cm): 1/5	Pl.1 de 1
Nombre: Base salsera x 4	Línea: Ambiente		
Oficio: Madera	Recurso Natural: Coco y guadua		
Técnica: Torneado	Materia prima: Coco y guadua		

Proceso de producción: _____

Se miden las piezas, se cortan, se tornean y se ensamblan.
 Se realizan los acabados finales

Observaciones: _____

Responsable: P. Carol Tatiana Cuéllar Dussan Fecha: 11/ 10/ 2001

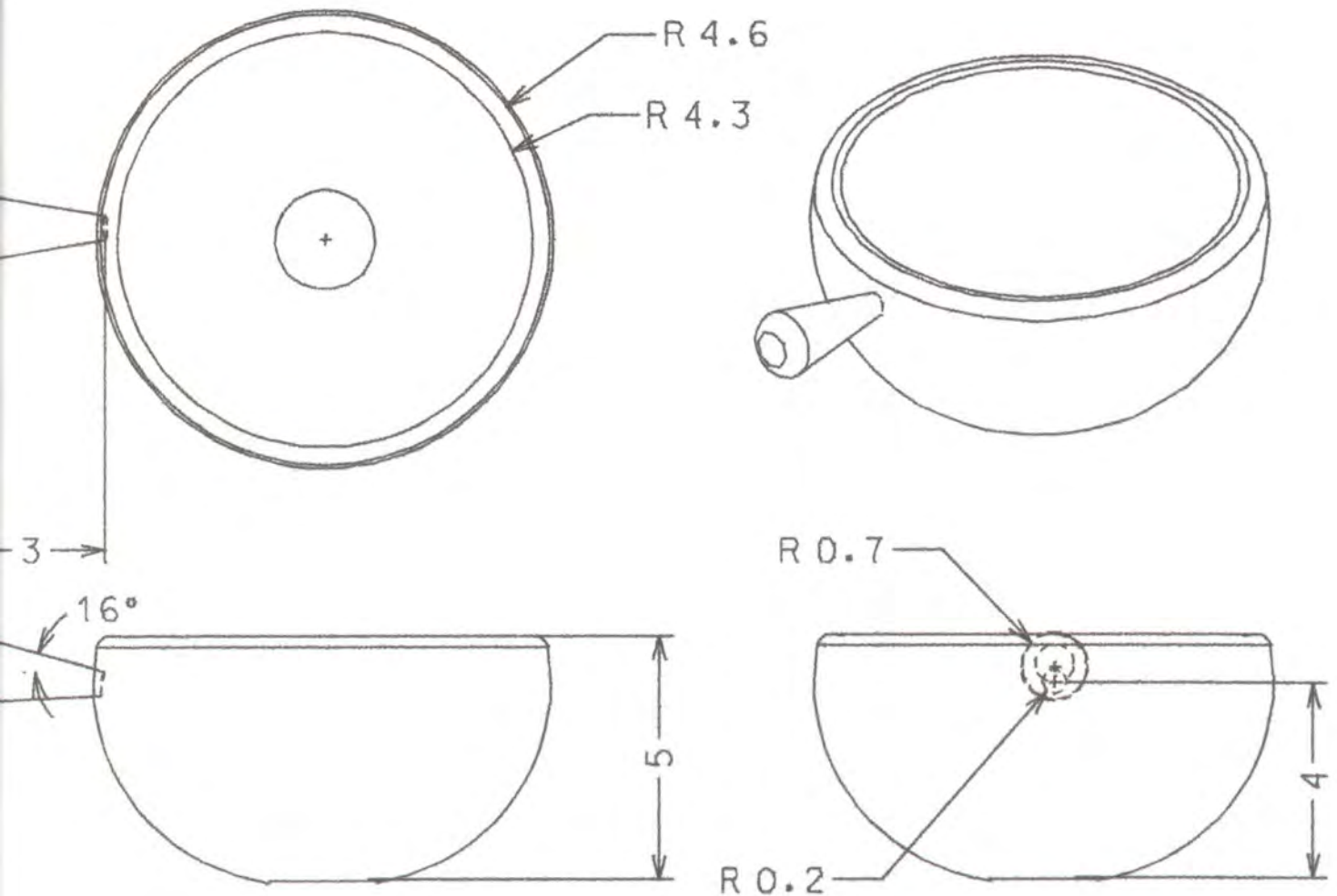

Pieza: Coca salsaera	Referencia:	Esc.(cm): 1/5	Pl.1 de 1
Nombre: Coca salsaera x 4	Línea: Ambiente		
Oficio: Madera	Recurso Natural: Coco y guadua		
Técnica: Torneado	Materia prima: Coco y guadua		

Proceso de producción: .

Se miden las piezas, se cortan, se tornean y se ensamblan.
 Se realizan los acabados finales

Observaciones:

Responsable: P. Carol Tatiana Cuéllar Dussan Fecha: 11/ 10/ 2001



Pieza: Salsera x3	Línea: Ambientes	Artesano:
Nombres: Salsera x3	Referencia:	
Oficio: Madera	Medidas: Largo(cm): Ancho(cm): Alto(cm):	Departamento: Quindío
Técnica: Ensamble		Localidad: Córdoba
Recursos Naturales: Coco/Guadua/Bambú	Color: Natural	Vereda:
Materia prima: Coco/Guadua/Bambú	Certificado Hecho a Mano: Sí <input checked="" type="checkbox"/> No <input type="checkbox"/>	Tipo de Población: rural

Mercado Objetivo: Clase media y media alta	Costo:	Precio:
Producción/Mes:	Unitario: \$	Unitario: \$
Empaque: No disponible	P. Mayor: \$	
Embalaje: No disponible	Empaque: No disponible	

Observaciones:



Responsable: P. Carol Tatiana Cuéllar Fecha: 11 / 10 / 2001

Sistema de referencia 6 6 0 4 1 3 Tipo de ficha: Referente(s) Muestra Línea Empaque

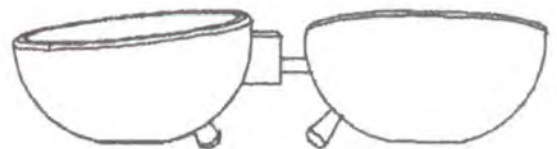
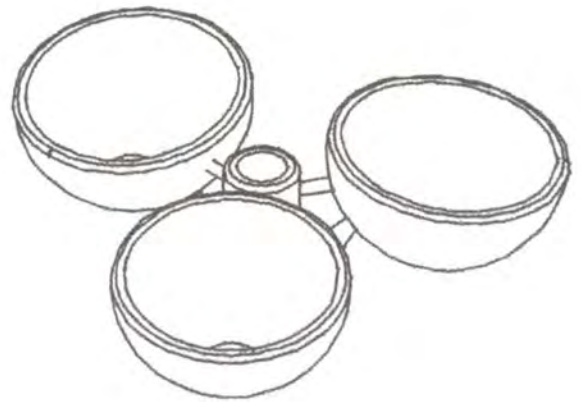
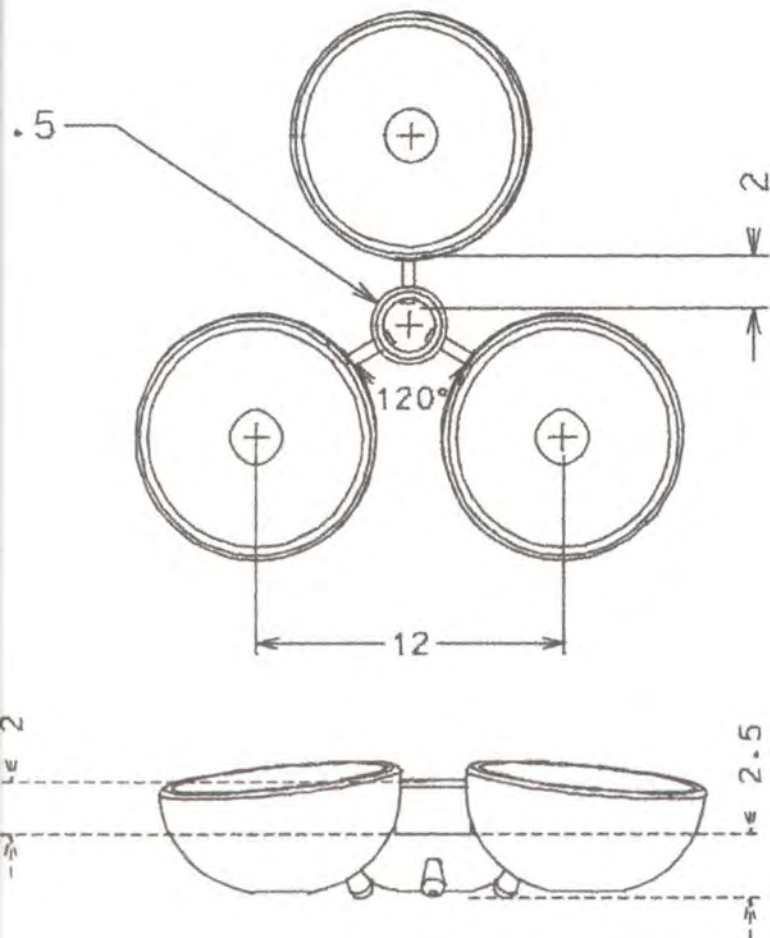

Pieza: Salsera x3	Referencia:	Esc.(cm): 1/5	Pl.1 de 1
Nombre: Salsera x3	Línea: Ambiente		
Oficio: Madera	Recurso Natural: Coco/Guadua/Bambú		
Técnica: Ensamble	Materia prima: Coco/Guadua/Bambú		

Proceso de producción: _____

 Se miden las piezas, se cortan, se tornean y se ensamblan.
 Se realizan los acabados finales

Observaciones: _____

Responsable: P. Carol Tatiana Cuéllar Dussan Fecha: 11/ 10/ 2001





Pieza: Salsera x2	Línea: Ambientes	Artesano:
Nombres: Salsera x2	Referencia:	
Oficio: Madera	Medidas: Largo(cm): Ancho(cm): Alto(cm):	Departamento: Quindío
Técnica: Ensamble		Localidad: Córdoba
Recursos Naturales: Coco/Guadua/Bambú	Color: Natural	Vereda:
Materia prima: Coco/Guadua/Bambú	Certificado Hecho a Mano: Sí <input checked="" type="checkbox"/> No <input type="checkbox"/>	Tipo de Población: rural

Mercado Objetivo: Clase media y media alta	Costo:	Precio:
Producción/Mes:	Unitario: \$	Unitario: \$
Empaque: No disponible	P. Mayor: \$	
Embalaje: No disponible	Empaque: No disponible	

Observaciones:

Responsable: P. Carol Tatiana Cuéllar Fecha: 11 / 10 / 2001

Sistema de referencia 6 6 0 4 1 3 Tipo de ficha: Referente(s) Muestra Línea Empaque

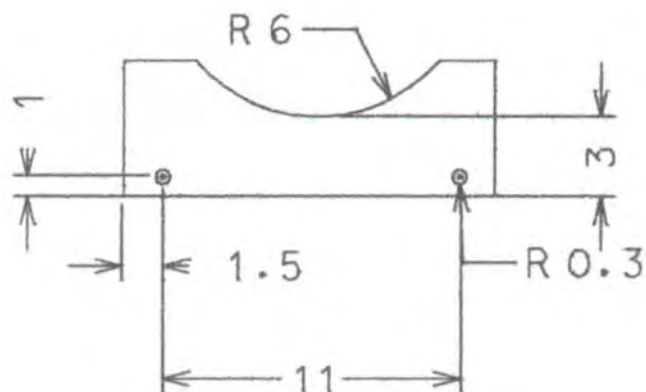
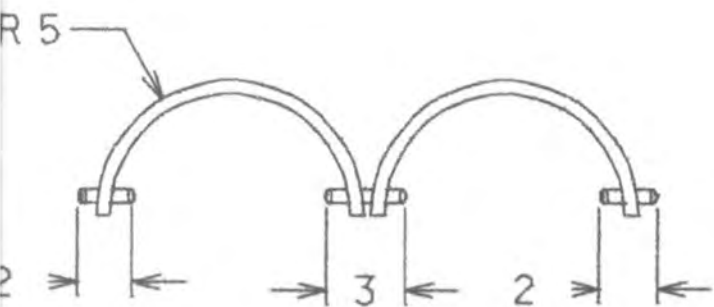
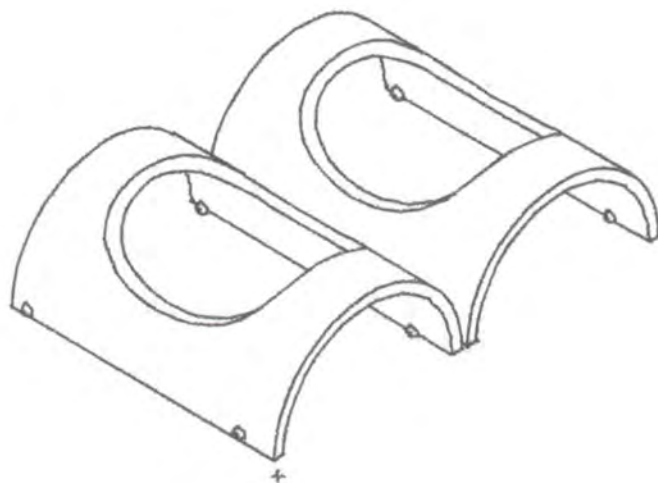
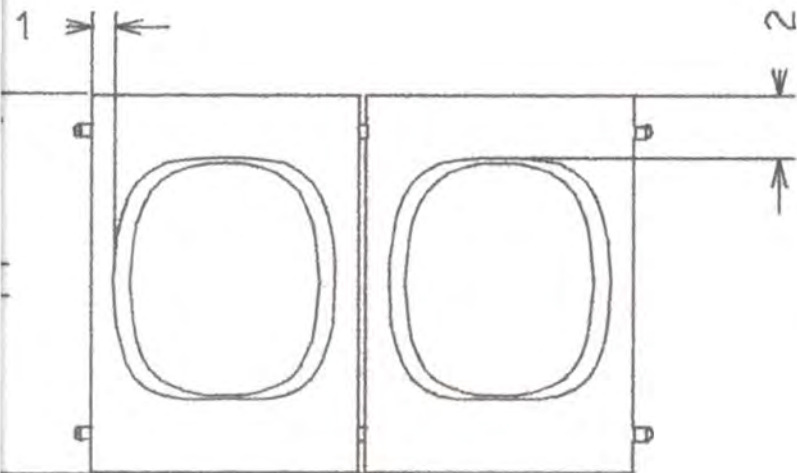

Pieza: Salsera x2	Referencia:	Esc.(cm): 1/5	Pl.1 de 1
Nombre: Salsera x2	Línea: Ambiente		
Oficio: Madera	Recurso Natural: Coco/Guadua/Bambú		
Técnica: Ensamble	Materia prima: Coco/Guadua/Bambú		

Proceso de producción: _____

 Se miden las piezas, se cortan, se tornean y se ensamblan.
 Se realizan los acabados finales

Observaciones:

Responsable: P. Carol Tatiana Cuéllar Dussan Fecha: 11/ 10/ 2001

Sistema de ref. 6 6 0 4 1 3 Código de región 0 3 6 3 Referente(s) Propuesta Muestra Empaque



Pieza: Salsera x1	Línea: Ambientes	Artesano:
Nombres: Salsera x1	Referencia:	
Oficio: Madera	Medidas: Largo(cm): Ancho(cm): Alto(cm):	Departamento: Quindío
Técnica: Ensamble		Localidad: Córdoba
Recursos Naturales: Coco/Guadua/Bambú	Color: Natural	Vereda:
Materia prima: Coco/Guadua/Bambú	Certificado Hecho a Mano: Sí <input checked="" type="checkbox"/> No <input type="checkbox"/>	Tipo de Población: rural

Mercado Objetivo: Clase media y media alta	Costo:	Precio:
Producción/Mes:	Unitario: \$	Unitario: \$
Empaque: No disponible	P. Mayor: \$	
Embalaje: No disponible	Empaque: No disponible	

Observaciones:

Responsable: P. Carol Tatiana Cuéllar Fecha: 11 / 10 / 2001

Sistema de referencia 660413 Tipo de ficha: Referente(s) Muestra Línea Empaque

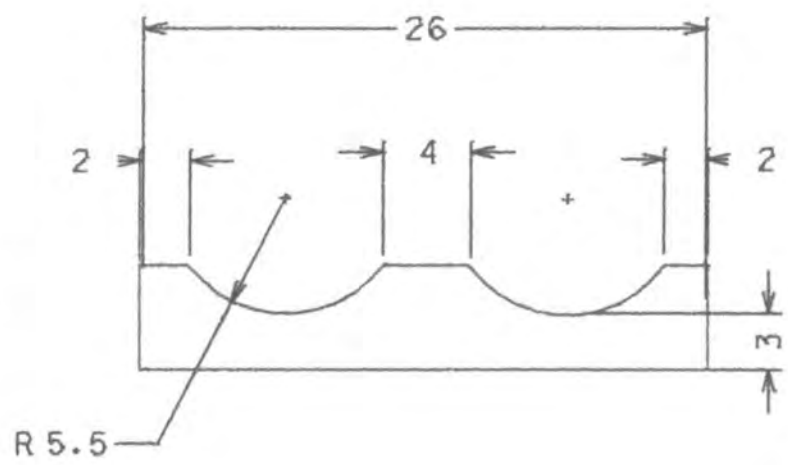
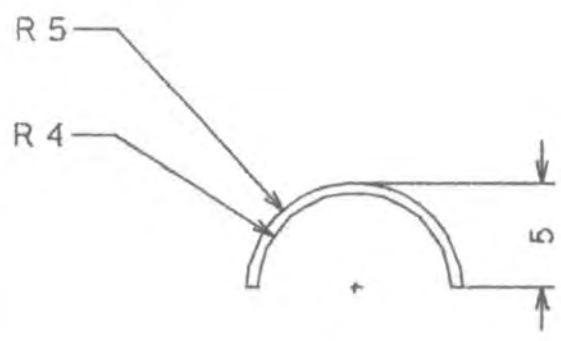
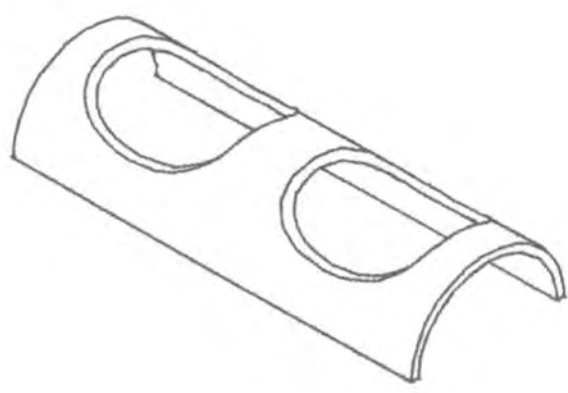
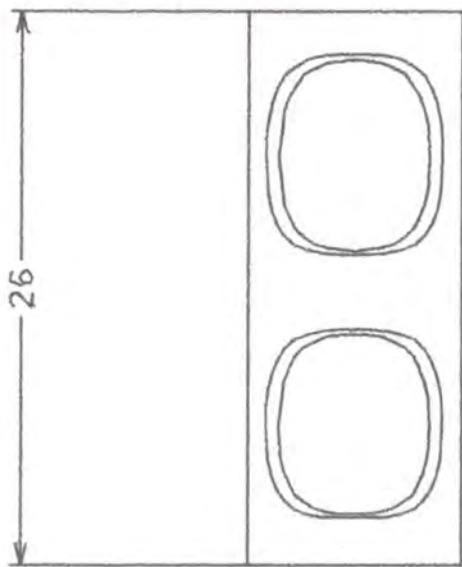

Pieza: Salsera x1	Referencia:	Esc.(cm): 1/5	Pl.1 de 1
Nombre: Salsera x1	Línea: Ambiente		
Oficio: Madera	Recurso Natural: Coco/Guadua/Bambú		
Técnica: Ensamble	Materia prima: Coco/Guadua/Bambú		

Proceso de producción: _____

Se miden las piezas, se cortan, se tornean y se ensamblan.
 Se realizan los acabados finales

Observaciones: _____

Responsable: P. Carol Tatiana Cuéllar Dussan Fecha: 11/ 10/ 2001

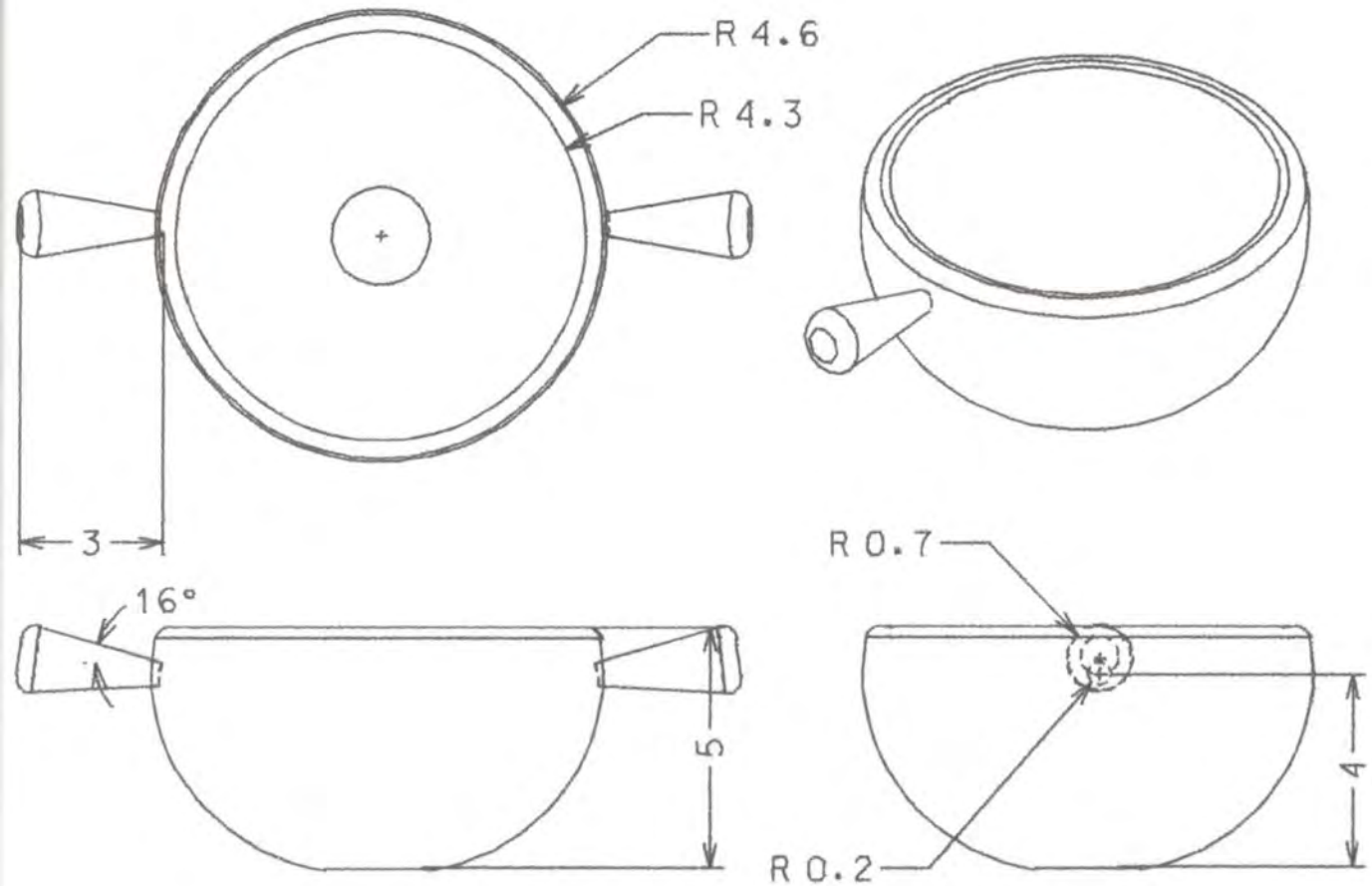

Pieza: Coca salsera doble	Referencia:	Esc.(cm): 1/5	Pl.1 de 1
Nombre: coca salsera doble	Línea: Ambiente		
Oficio: Madera	Recurso Natural: coco y madera		
Técnica: Torneado y ensamble	Materia prima: coco y madera		

Proceso de producción: _____
 Se miden las piezas, se cortan, se tornean y se ensamblan.
 Se realizan los acabados finales

Observaciones: _____

Responsable: P. Carol Tatiana Cuéllar Dussan Fecha: 11/ 10/ 2001

Sistema de ref. 6 6 0 4 1 3 Código de región 0 3 6 3 Referente(s) Propuesta Muestra Empaque

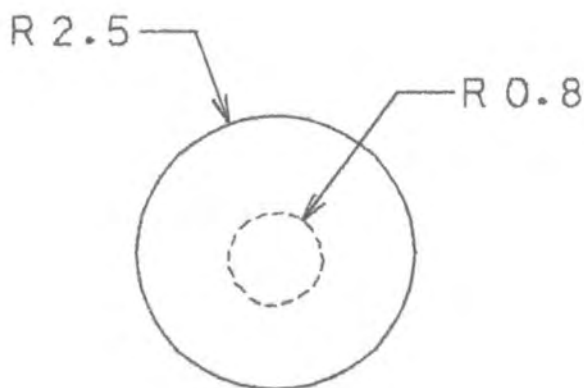
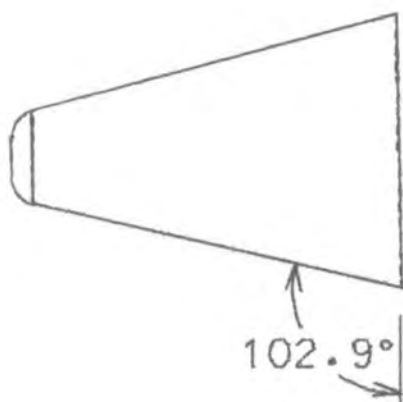
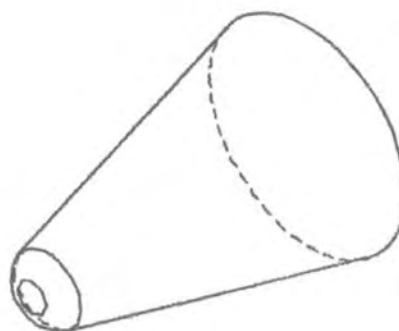
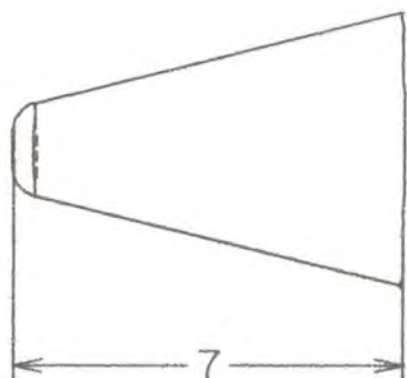

Pieza: Base de totumos	Referencia:	Esc.(cm): 1/5	Pl.1 de 1
Nombre: base de totumos	Línea: Ambiente		
Oficio: Madera	Recurso Natural: Cedro		
Técnica: Torneado	Materia prima: Cedro		

Proceso de producción: _____

Se miden las piezas, se cortan, se tornean y se ensamblan.
 Se realizan los acabados finales

Observaciones: _____

Responsable: P. Carol Tatiana Cuéllar Dussan Fecha: 11/ 10/ 2001

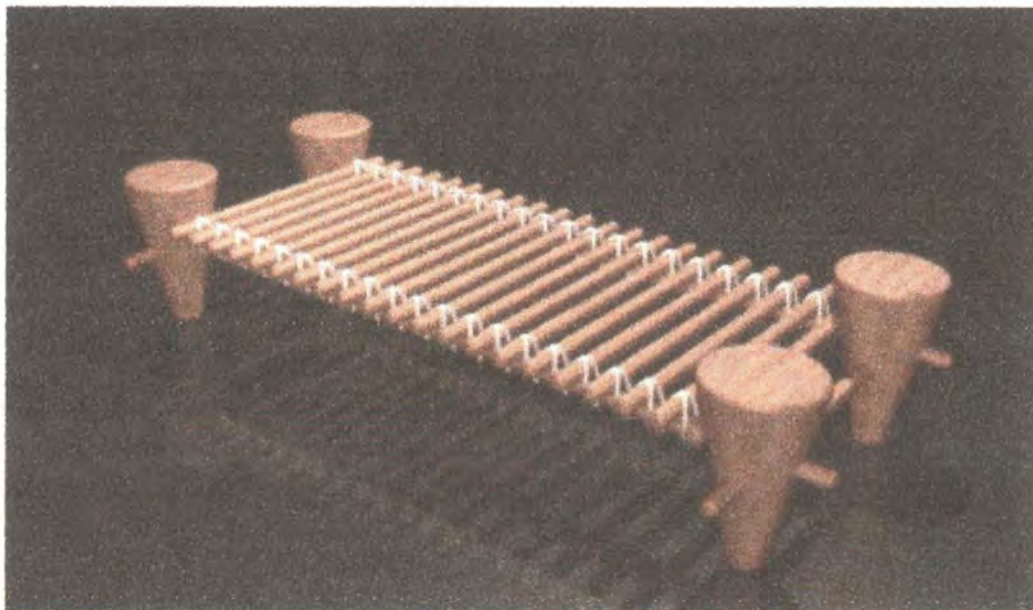

Pieza: Portacd's	Línea: Ambientes	Artesano:
Nombres: Portacd's	Referencia:	
Oficio: Madera	Medidas: Largo(cm): Ancho(cm): Alto(cm):	Departamento: Quindío
Técnica: Torneado		Localidad: Armenia
Recursos Naturales: Cedro	Color: Natural	Vereda:
Materia prima: Cedro	Certificado Hecho a Mano: Sí <input checked="" type="checkbox"/> No <input type="checkbox"/>	Tipo de Población: rural

Mercado Objetivo: Clase media y media alta	Costo:	Precio:
Producción/Mes:	Unitario: \$	Unitario: \$
Empaque: No disponible	P. Mayor: \$	
Embalaje: No disponible	Empaque: No disponible	

Observaciones:

Responsable: P. Carol Tatiana Cuéllar Fecha: 12/08/2001

Sistema de referencia 6 6 0 4 1 3 Tipo de ficha: Referente(s) Muestra Línea Empaque

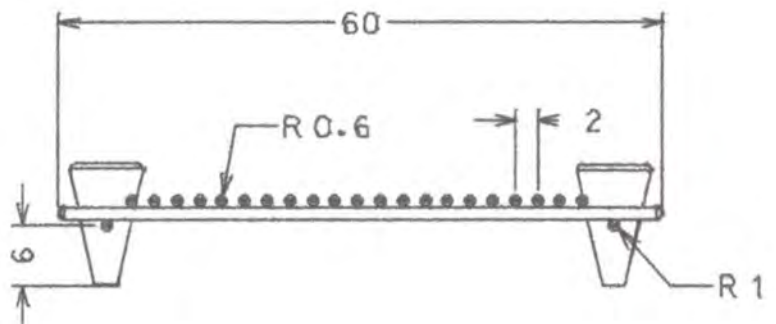
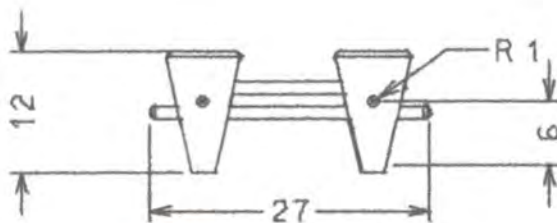
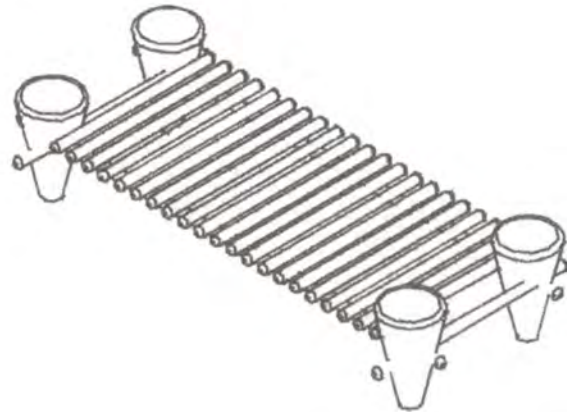
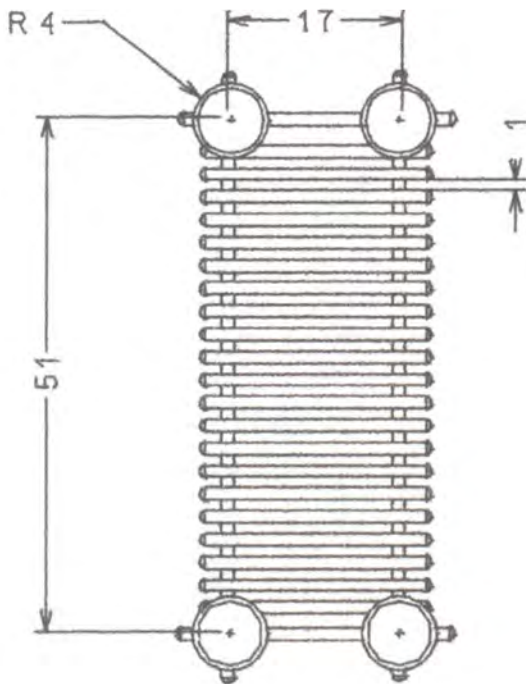

Pieza: Portacds	Referencia:	Esc.(cm): 1/5	Pl.1 de 1
Nombre: Portacds	Línea: Ambiente		
Oficio: Madera	Recurso Natural: Cedro		
Técnica: Torneado	Materia prima: Cedro		

Proceso de producción: _____

Se miden las piezas, se cortan, se tornean y se ensamblan.
 Se realizan los acabados finales y se tejen las piezas con el bejuco.

Observaciones: _____

Responsable: P. Carol Tatiana Cuéllar Dussan Fecha: 11/ 10/ 2001



Pieza: Revistero	Línea: Ambientes	Artesano:
Nombres: Revistero	Referencia:	
Oficio: Madera	Medidas: Largo(cm): Ancho(cm): Alto(cm):	Departamento: Quindío
Técnica: Torneado y ensamble		Localidad: Armenia
Recursos Naturales: Cedro	Color: Natural	Vereda:
Materia prima: Cedro y guaya	Certificado Hecho a Mano: Sí <input checked="" type="checkbox"/> No <input type="checkbox"/>	Tipo de Población: rural

Mercado Objetivo: Clase media y media alta	Costo:	Precio:
Producción/Mes:	Unitario: \$	Unitario: \$
Empaque: No disponible	P. Mayor: \$	
Embalaje: No disponible	Empaque: No disponible	

Observaciones:

Responsable: P. Carol Tatiana Cuéllar Fecha: 12/08/2001

Sistema de referencia 6 6 0 4 1 3 Tipo de ficha: Referente(s) Muestra Línea Empaque

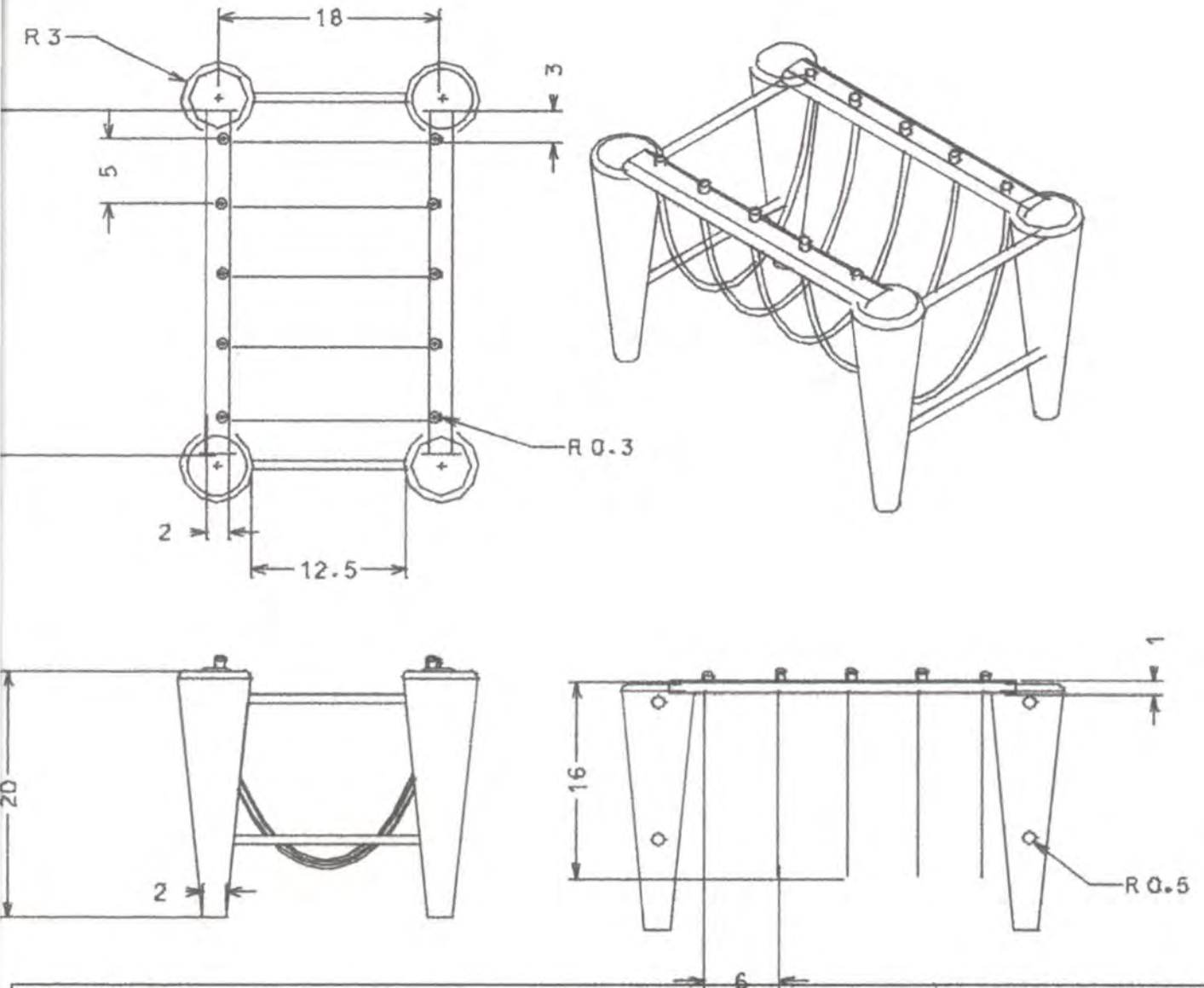

Pieza: Revistero	Referencia:	Esc.(cm): 1/5	PI.1 de 1
Nombre: Revistero	Línea: Ambiente		
Oficio: Madera	Recurso Natural: Cedro		
Técnica: Torneado y ensamble	Materia prima: Cedro		

Proceso de producción: _____

Se miden las piezas, se cortan, se tornean y se ensamblan.
 Se realizan los acabados finales

Observaciones: _____

Responsable: P. Carol Tatiana Cuéllar Dussan Fecha: 11/ 10/ 2001

Sistema de ref. 6 6 0 4 1 3 Código de región 0 3 6 3 Referente(s) Propuesta Muestra Empaque



Pieza: Florero poporo	Línea: Ambientes	Artesano: Tarralí
Nombres: Florero poporo	Referencia:	
Oficio: Madera	Medidas: Largo(cm): Ancho(cm): Alto(cm):	Departamento: Quindío
Técnica: Ensamble		Localidad: Armenia
Recursos Naturales: Totumo/guadua/bejuco	Color: Natural	Vereda:
Materia prima: Totumo/guadua/bejuco	Certificado Hecho a Mano: Sí <input checked="" type="checkbox"/> No <input type="checkbox"/>	Tipo de Población: rural

Mercado Objetivo: Clase media y media alta	Costo:	Precio:
Producción/Mes:	Unitario: \$	Unitario: \$
Empaque: No disponible	P. Mayor: \$	
Embalaje: No disponible	Empaque: No disponible	

Observaciones:

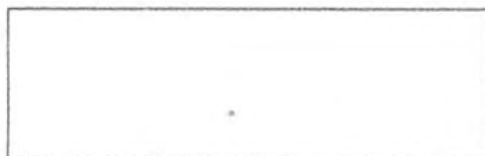

Responsable: P. Carol Tatiana Cuéllar Fecha: 12/08/2001

Sistema de referencia 6 6 0 4 1 3 Tipo de ficha: Referente(s) Muestra Línea Empaque

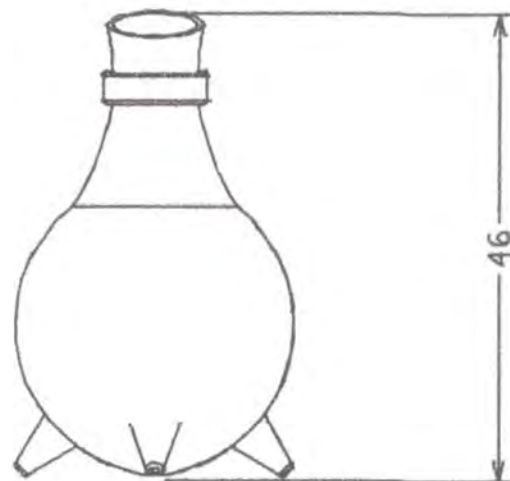
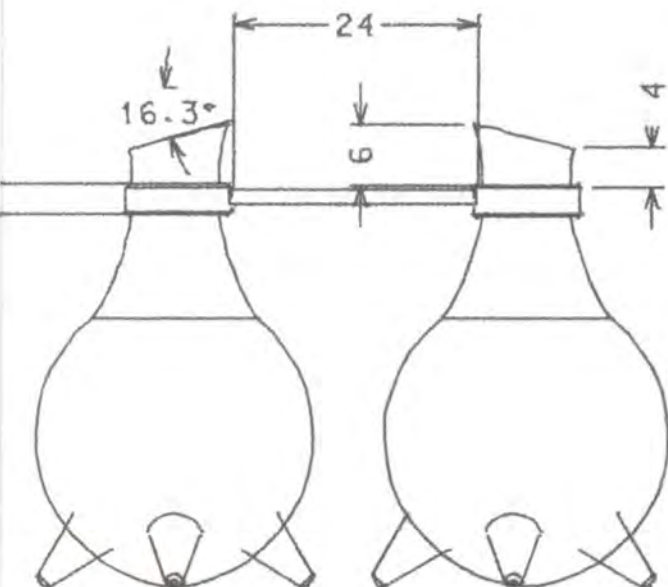
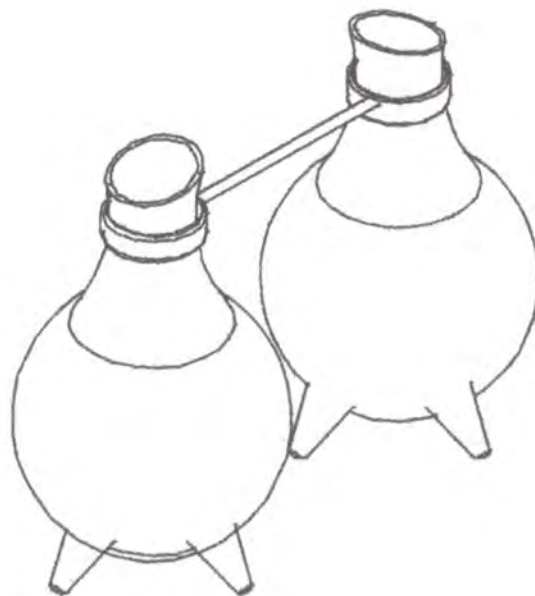
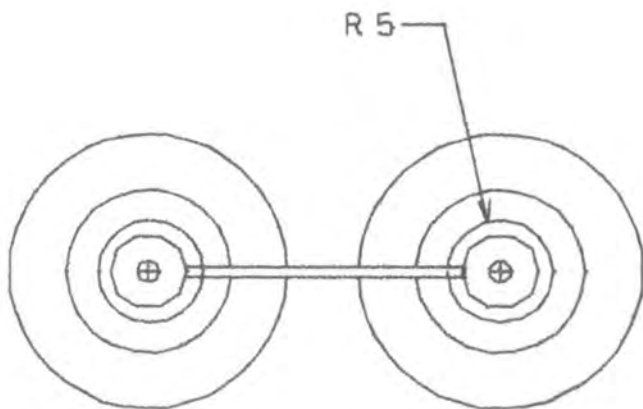

Pieza: Florero poporo	Referencia:	Esc.(cm): 1/5	PI.1 de 1
Nombre: Florero poporo	Línea: Ambiente		
Oficio: Madera	Recurso Natural: Totumo/guadua/bejuco		
Técnica: Ensamble	Materia prima: Totumo/guadua/bejuco		

Proceso de producción: _____

Se miden las piezas, se cortan, se tornean y se ensamblan.
 Se realizan los acabados finales

Observaciones: _____

Responsable: P. Carol Tatiana Cuéllar Dussan Fecha: 11/ 10/ 2001

Sistema de ref. 6 6 0 4 1 3 Código de región 0 3 6 6 Referente(s) Propuesta Muestra Empaque



Pieza: Florero totumo	Línea: Ambientes	Artesano: Tarralí
Nombres: Florero totumo	Referencia:	
Oficio: Madera	Medidas: Largo(cm): Ancho(cm): Alto(cm):	Departamento: Quindío
Técnica: Torneado/Ensamble		Localidad: Armenia
Recursos Naturales: Totumo/guadua/bejuco	Color: Natural	Vereda:
Materia prima: Totumo/guadua/bejuco	Certificado Hecho a Mano: Sí <input checked="" type="checkbox"/> No <input type="checkbox"/>	Tipo de Población: rural

Mercado Objetivo: Clase media y media alta	Costo:	Precio:
Producción/Mes:	Unitario: \$	Unitario: \$
Empaque: No disponible	P. Mayor: \$	
Embalaje: No disponible	Empaque: No disponible	

Observaciones:

Responsable: P. Carol Tatiana Cuéllar Fecha: 12/08/2001

Sistema de referencia 6 6 0 4 1 3 Tipo de ficha: Referente(s) Muestra Línea Empaque

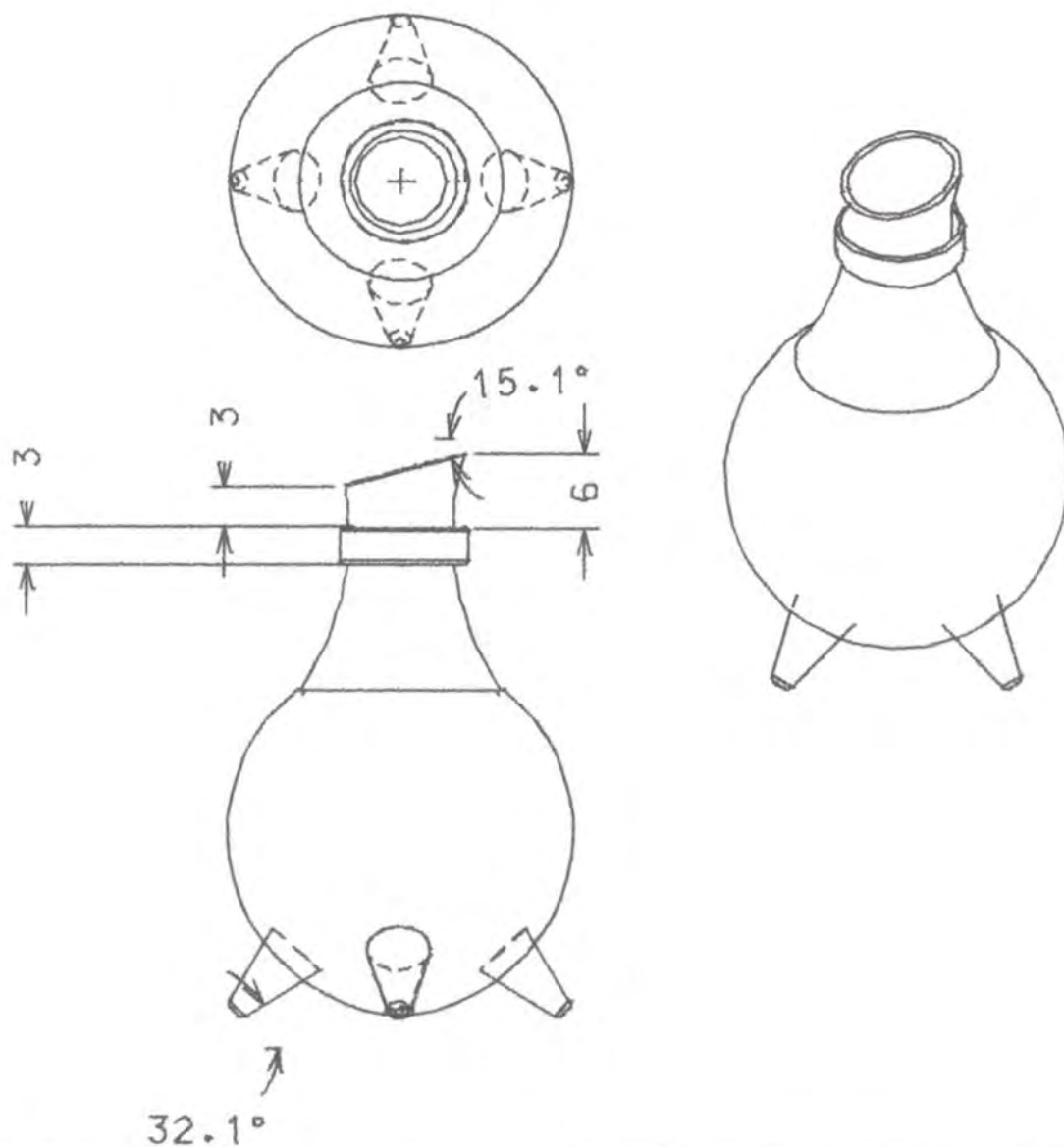

Pieza: Florero totumo	Referencia:	Esc.(cm): 1/5	Pl.1 de 1
Nombre: Florero totumo	Línea: Ambiente		
Oficio: Madera	Recurso Natural: Totumo/guadua/bejuco		
Técnica: Torneado/ensamble	Materia prima: Totumo/guadua/bejuco		

Proceso de producción: _____

 Se miden las piezas, se cortan, se tornean y se ensamblan.
 Se realizan los acabados finales

Observaciones: _____

Responsable: P. Carol Tatiana Cuéllar Dussan Fecha: 11/ 10/ 2001

Sistema de ref. 6 6 0 4 1 3 Código de región 0 3 6 3 Referente(s) Propuesta Muestra Empaque

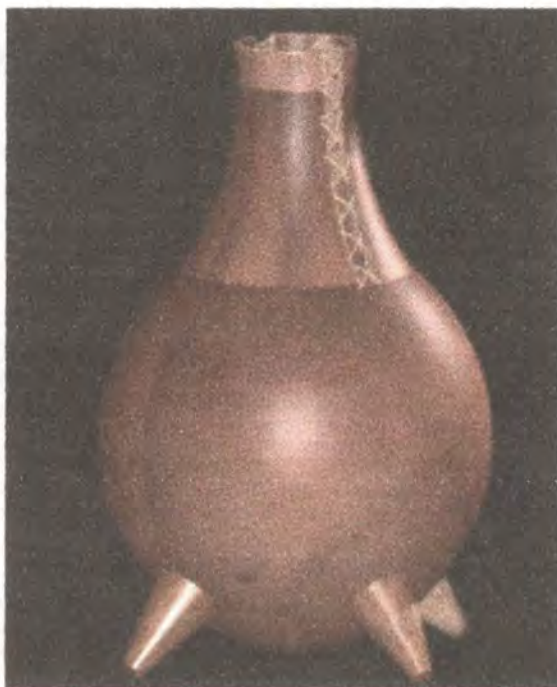

Pieza: Florero tejido	Línea: Ambientes	Artesano: Tarrali
Nombres: Florero tejido	Referencia:	
Oficio: Madera	Medidas: Largo(cm): Ancho(cm): Alto(cm):	Departamento: Quindío
Técnica: Torneado		Localidad: Armenia
Recursos Naturales: Totumo/bejuco/madera	Color: Natural	Vereda:
Materia prima: Totumo/bejuco/madera	Certificado Hecho a Mano: Sí <input checked="" type="checkbox"/> No <input type="checkbox"/>	Tipo de Población: rural

Mercado Objetivo: Clase media y media alta	Costo:	Precio:
Producción/Mes:	Unitario: \$	Unitario: \$
Empaque: No disponible	P. Mayor: \$	
Embalaje: No disponible	Empaque: No disponible	

Observaciones:

Responsable: P. Carol Tatiana Cuéllar Fecha: 12/08/2001

Sistema de referencia 6 6 0 4 1 3 Tipo de ficha: Referente(s) Muestra Línea Empaque

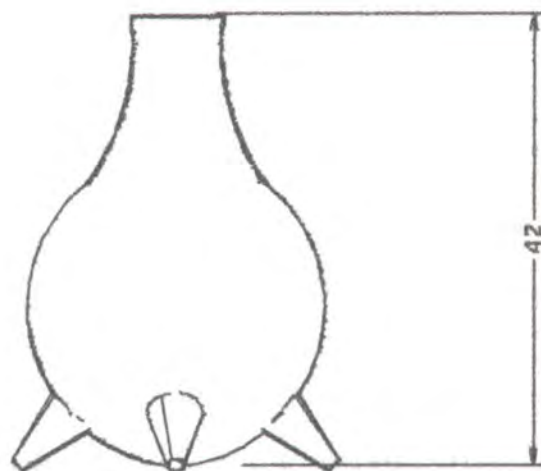
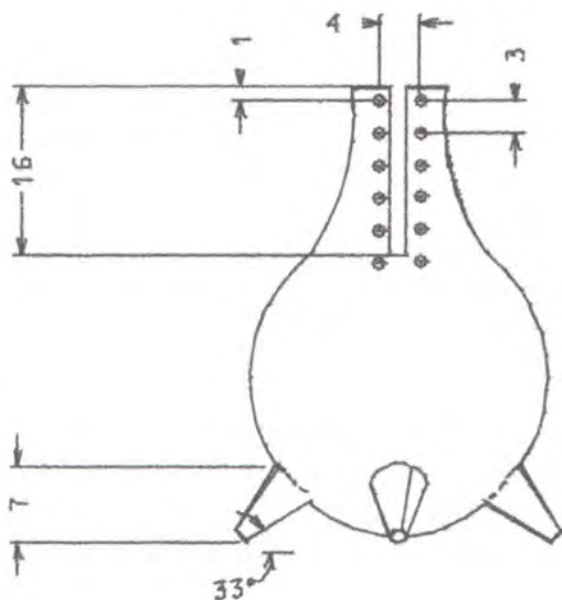
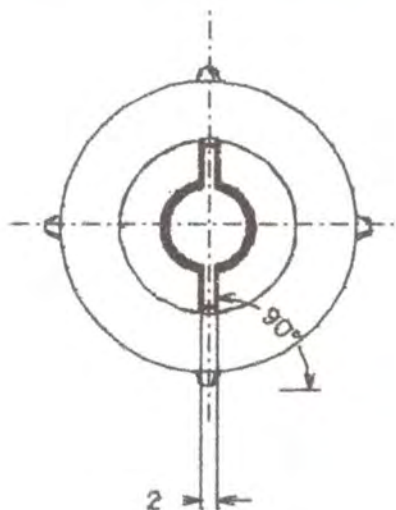

Pieza: Florero tejido	Referencia:	Esc.(cm): 1/5	Pl.1 de 1
Nombre: Florero tejido	Línea: Ambiente		
Oficio: Madera	Recurso Natural: Totumo/bejuco/madera		
Técnica: Torneado	Materia prima: Totumo/bejuco/madera		

Proceso de producción: _____

Se miden las piezas, se cortan, se tornean y se ensamblan.
Se realizan los acabados finales

Observaciones: _____

Responsable: P. Carol Tatiana Cuéllar Dussan Fecha: 11/ 10/ 2001

istema de ref. 6 6 0 4 1 3 Código de región 0 3 6 6 Referente(s) Propuesta Muestra Empaque



Pieza: Frutero	Línea: Ambientes	Artesano: Tarrali
Nombres: Frutero	Referencia:	
Oficio: Madera	Medidas: Largo(cm) Ancho(cm) Alto(cm):	Departamento: Quindío
Técnica: Torneado		Localidad: Armenia
Recursos Naturales: Totumo/bejuco/madera	Color: Natural	Vereda:
Materia prima: Totumo/bejuco/madera	Certificado Hecho a Mano: Sí <input checked="" type="checkbox"/> No <input type="checkbox"/>	Tipo de Población: rural
Mercado Objetivo: Clase media y media alta	Costo:	Precio:
Producción/Mes:	Unitario: \$	Unitario: \$
Empaque: No disponible	P. Mayor: \$	
Embalaje: No disponible	Empaque: No disponible	

Observaciones:

Responsable: P. Carol Tatiana Cuéllar Fecha: 12/08/2001

Sistema de referencia 660413 Tipo de ficha: Referente(s) Muestra Línea Empaque

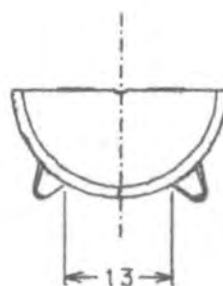
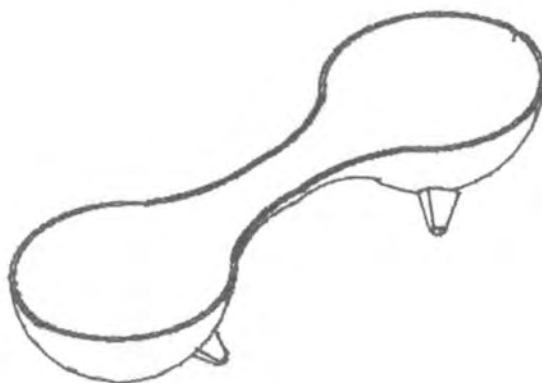
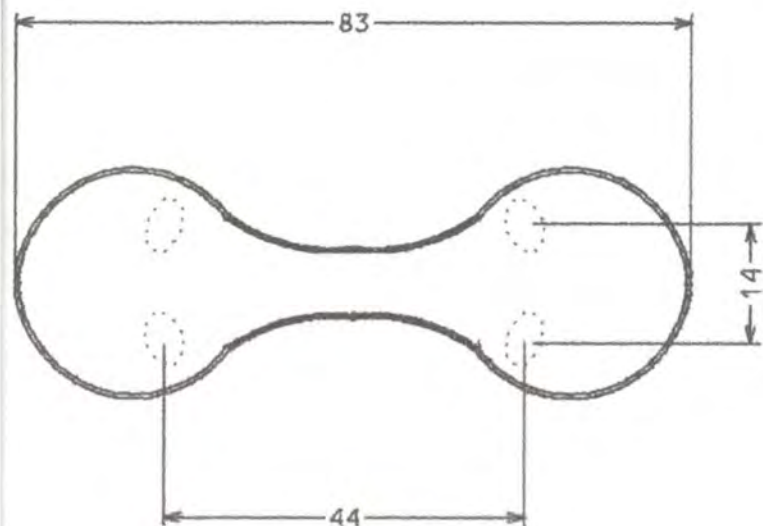

Pieza: Frutero	Referencia:	Esc.(cm): 1/5	Pl.1 de 1
Nombre: Frutero	Línea: Ambiente		
Oficio: Madera	Recurso Natural: Totumo/bejuco/madera		
Técnica: Torneado	Materia prima: Totumo/bejuco/madera		

Proceso de producción: _____

Se miden las piezas, se cortan, se tornean y se ensamblan.
 Se realizan los acabados finales

Observaciones: _____

Responsable: P. Carol Tatiana Cuéllar Dussan Fecha: 11/ 10/ 2001



Pieza: Frutero palenquero	Línea: Ambientes	Artesano: Tarralí
Nombres: Frutero palenquero	Referencia:	
Oficio: Madera	Medidas: Largo(cm): Ancho(cm): Alto(cm):	Departamento: Quindío
Técnica: Torneado		Localidad: Armenia
Recursos Naturales: Totumo/bejuco/madera	Color: Natural	Vereda:
Materia prima: Totumo/bejuco/madera	Certificado Hecho a Mano: Sí <input checked="" type="checkbox"/> No <input type="checkbox"/>	Tipo de Población: rural

Mercado Objetivo: Clase media y media alta	Costo:	Precio:
Producción/Mes:	Unitario: \$	Unitario: \$
Empaque: No disponible	P. Mayor: \$	
Embalaje: No disponible	Empaque: No disponible	

Observaciones:

Responsable: P. Carol Tatiana Cuéllar Fecha: 12/08/2001

Sistema de referencia 6 6 0 4 1 3 Tipo de ficha: Referente(s) Muestra Línea Empaque

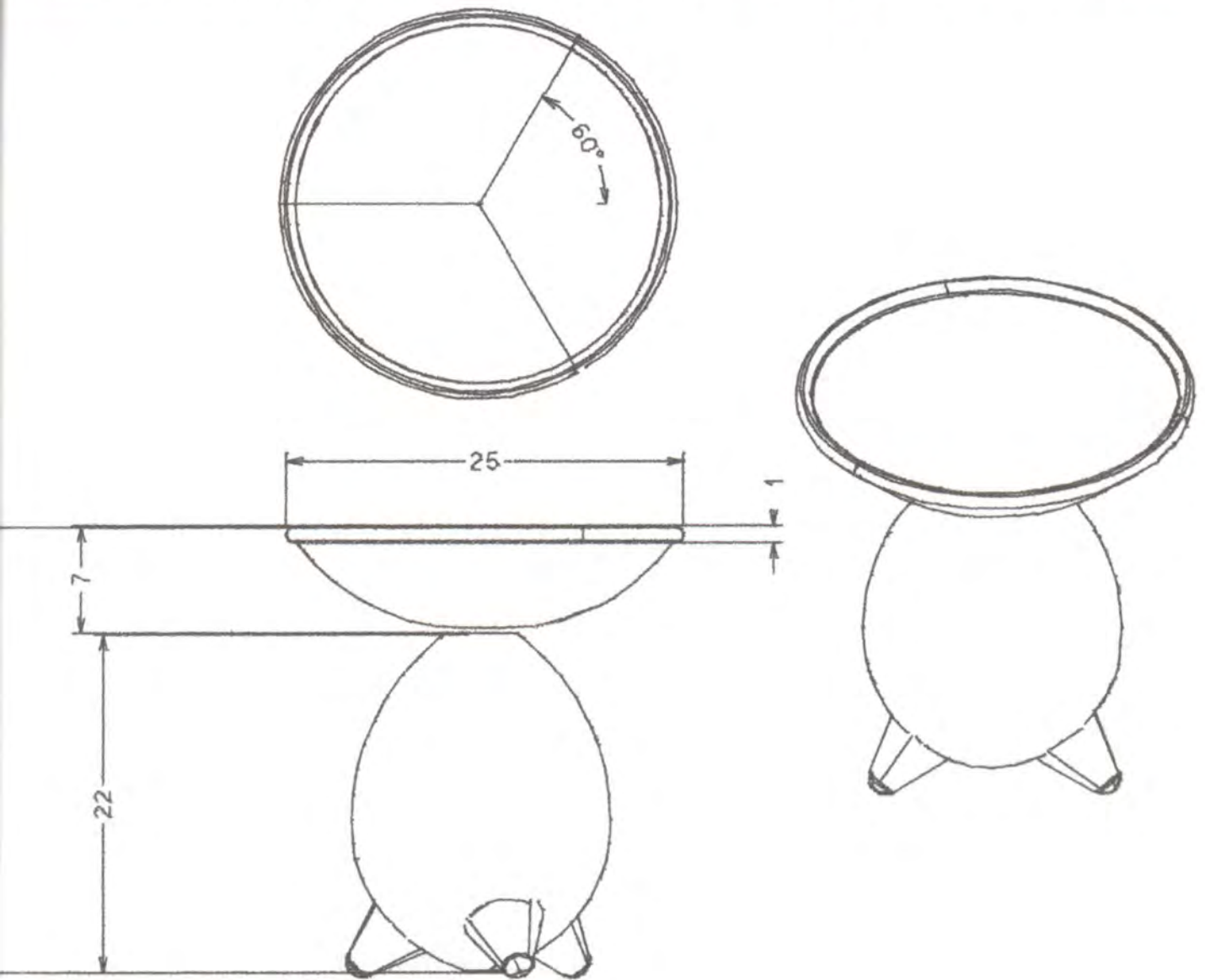

Pieza: Frutero palenquero	Referencia:	Esc.(cm): 1/5	Pl.1 de 1
Nombre: Frutero palenquero	Línea: Ambiente		
Oficio: Madera	Recurso Natural: Totumo/bejuco/madera		
Técnica: Torneado	Materia prima: Totumo/bejuco/madera		

Proceso de producción: _____

 Se miden las piezas, se cortan, se tornean y se ensamblan.
 Se realizan los acabados finales

Observaciones: _____

Responsable: P. Carol Tatiana Cuéllar Dussan Fecha: 11/ 10/ 2001

Sistema de ref. 6 6 0 4 1 3 Código de región 0 3 6 6 Referente(s) Propuesta Muestra Empaque



Pieza: Frutero	Línea: Ambientes	Artesano: Tarralí
Nombres: Frutero	Referencia:	
Oficio: Madera	Medidas: Largo(cm): Ancho(cm): Alto(cm):	Departamento: Quindío
Técnica: Torneado		Localidad: Armenia
Recursos Naturales: Totumo/bejuco/madera	Color: Natural	Vereda:
Materia prima: Totumo/bejuco/madera	Certificado Hecho a Mano: Sí <input checked="" type="checkbox"/> No <input type="checkbox"/>	Tipo de Población: rural

Mercado Objetivo: Clase media y media alta	Costo:	Precio:
Producción/Mes:	Unitario: \$	Unitario: \$
Empaque: No disponible	P. Mayor: \$	
Embalaje: No disponible	Empaque: No disponible	

Observaciones:

Responsable: P. Carol Tatiana Cuéllar Fecha: 12/08/2001

Sistema de referencia 660413 Tipo de ficha: Referente(s) Muestra Línea Empaque

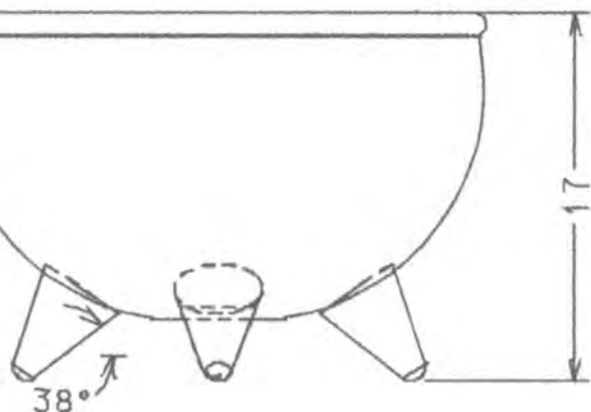
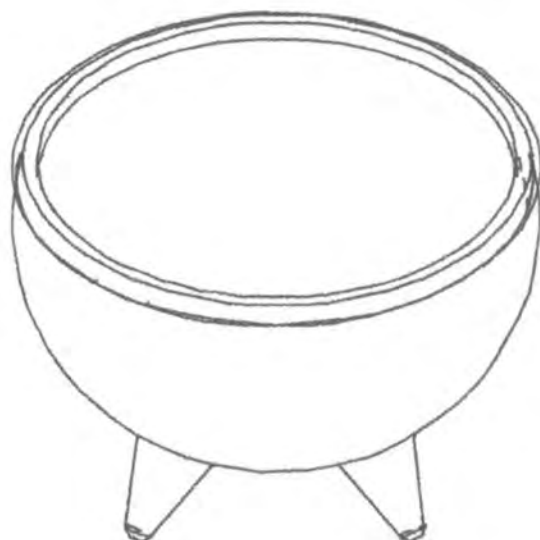
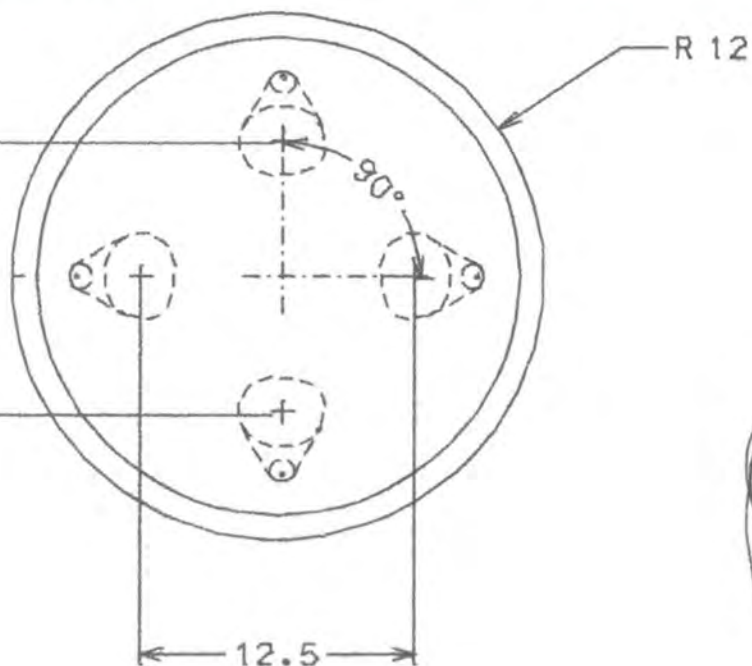

Pieza: Frutero	Referencia:	Esc.(cm): 1/5	Pl.1 de 1
Nombre: Frutero	Línea: Ambiente		
Oficio: Madera	Recurso Natural: Totumo/bejuco/madera		
Técnica: Tormeadado	Materia prima: Totumo/bejuco/madera		

Proceso de producción: _____

Se miden las piezas, se cortan, se tomean y se ensamblan.
 Se realizan los acabados finales

Observaciones: _____

Responsable: P. Carol Tatiana Cuéllar Dussan Fecha: 11/ 10/ 2001

Sistema de ref. 6 6 0 4 1 3 Código de región 0 3 6 3 Referente(s) Propuesta Muestra Empaque



Pieza: Mampara	Línea: Ambientes	Artesano: Familia Collazos
Nombres: Mampara	Referencia:	
Oficio: Madera	Medidas: Largo(cm): Ancho(cm): Alto(cm):	Departamento: Quindío
Técnica: Torneado		Localidad: Quimbaya
Recursos Naturales: Madera/Bambú	Color: Natural	Vereda:
Materia prima: Madera/Bambú	Certificado Hecho a Mano: Sí <input checked="" type="checkbox"/> No <input type="checkbox"/>	Tipo de Población: rural

Mercado Objetivo: Clase media y media alta	Costo:	Precio:
Producción/Mes:	Unitario: \$	Unitario: \$
Empaque: No disponible	P. Mayor: \$	
Embalaje: No disponible	Empaque: No disponible	

Observaciones:

Responsable: P. Carol Tatiana Cuéllar Fecha: 12/08/2001

Sistema de referencia 6 6 0 4 1 3 Tipo de ficha: Referente(s) Muestra Línea Empaque

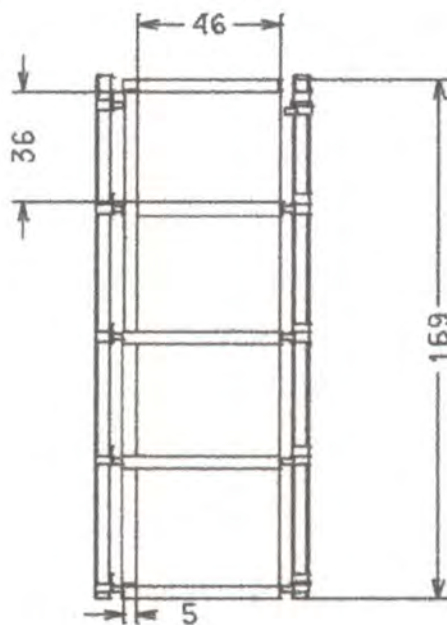
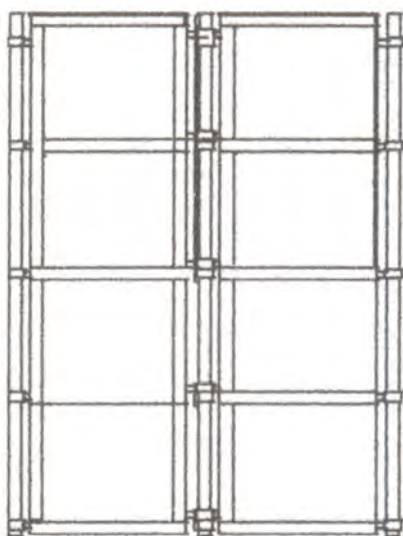
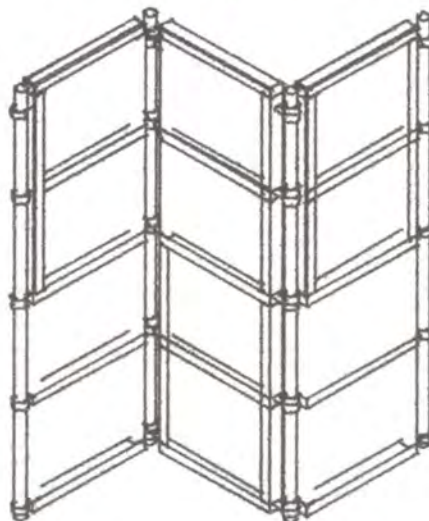
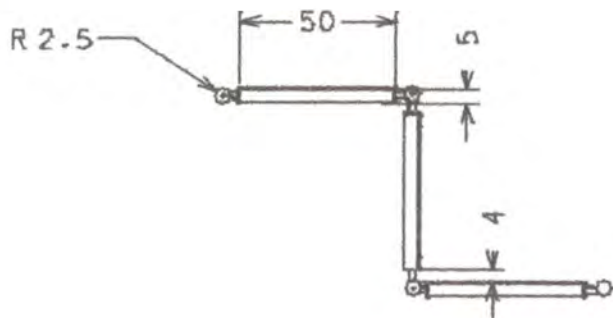

Pieza: Mampara	Referencia:	Esc.(cm): 1/5	Pl.1 de 1
Nombre: Mamapara	Línea: Ambiente		
Oficio: Madera/Cestería	Recurso Natural: Madera/bambú		
Técnica: Tejido sencillo	Materia prima: Madera/bambú		

Proceso de producción: _____
 Se miden las piezas, se cortan, y se ensamblan.
 Se realizan los acabados finales

Observaciones: _____

Responsable: P. Carol Tatiana Cuéllar Dussan Fecha: 11/ 10/ 2001

Sistema de ref. 6 6 0 4 1 3 Código de región 0 3 6 6 Referente(s) Propuesta Muestra Empaque

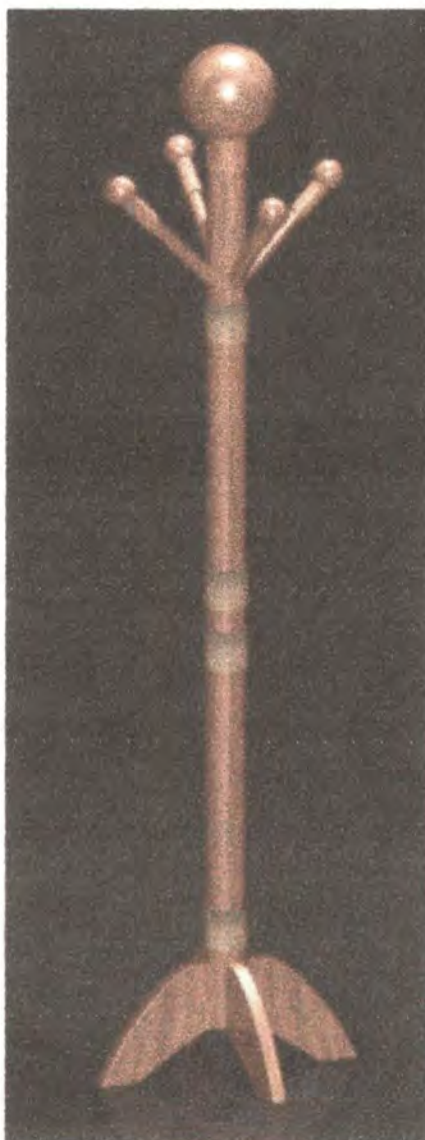

Pieza: Solterón	Línea: Ambientes	Artesano:
Nombres: Solterón	Referencia:	
Oficio: Madera	Medidas: Largo(cm): Ancho(cm): Alto(cm):	Departamento: Quindío
Técnica: Torneado		Localidad: Armenia
Recursos Naturales: Cedro/guadua/bejuco	Color: Natural	Vereda:
Materia prima: Cedro/guadua/bejuco	Certificado Hecho a Mano: Sí <input checked="" type="checkbox"/> No <input type="checkbox"/>	Tipo de Población: rural

Mercado Objetivo: Clase media y media alta	Costo:	Precio:
Producción/Mes:	Unitario: \$	Unitario: \$
Empaque: No disponible	P. Mayor: \$	
Embalaje: No disponible	Empaque: No disponible	

Observaciones:

Responsable: P. Carol Tatiana Cuéllar Fecha: 12/08/2001

Sistema de referencia 6 6 0 4 1 3 Tipo de ficha: Referente(s) Muestra Línea Empaque

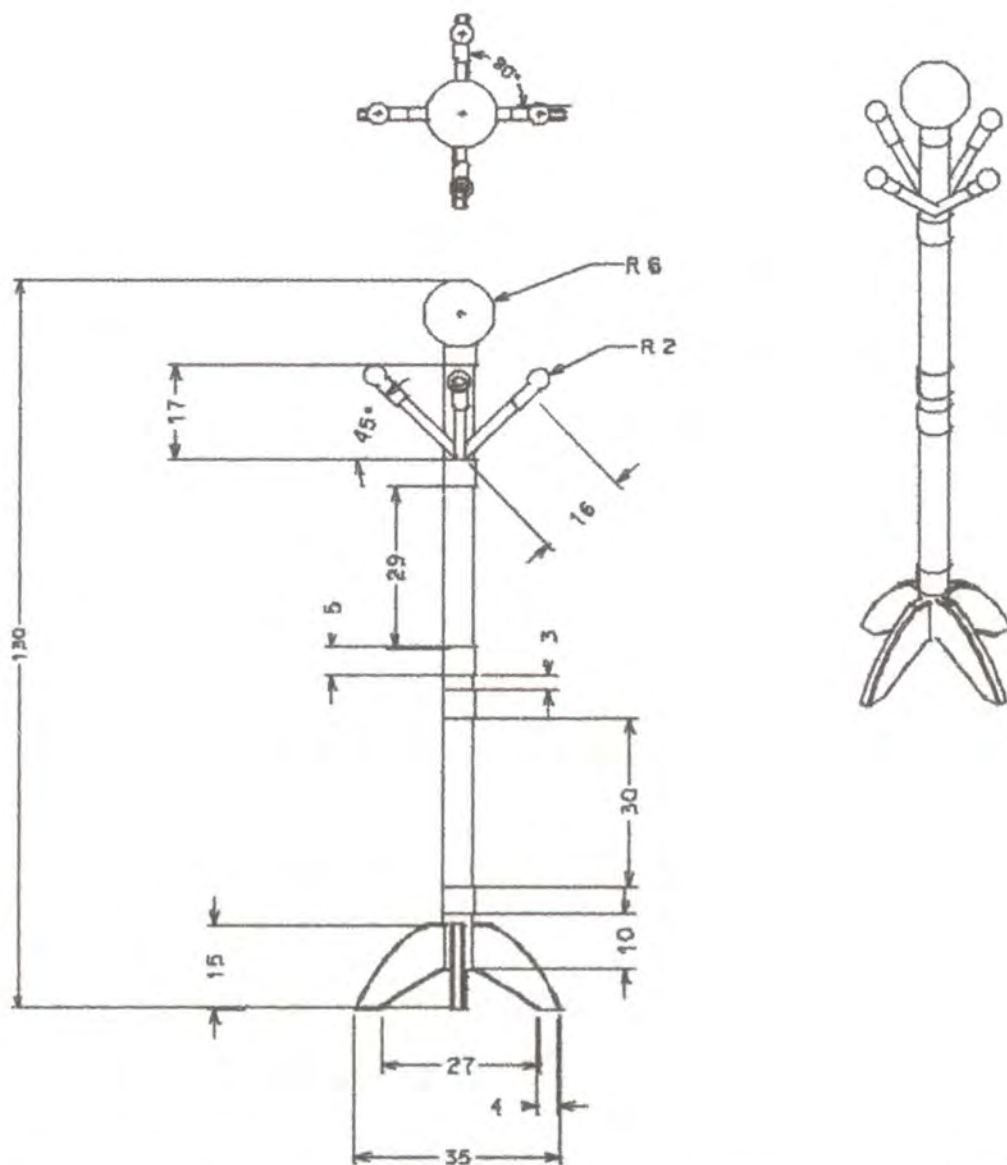

Pieza: Solterón	Referencia:	Esc.(cm): 1/5	Pl.1 de 1
Nombre: Solterón	Línea: Ambiente		
Oficio: Madera	Recurso Natural: Cedro/guadua/bejuco		
Técnica: Torneado	Materia prima: Cedro/guadua/bejuco		

Proceso de producción: _____

Se miden las piezas, se cortan, se tornean y se ensamblan.
 Se realizan los acabados finales y se tejen las piezas con bejuco.

Observaciones: _____

Responsable: P. Carol Tatiana Cuéllar Dussan Fecha: 11/ 10/ 2001

Sistema de ref. 6 6 0 4 1 3 Código de región 0 3 6 3 Referente(s) Propuesta Muestra Empaque

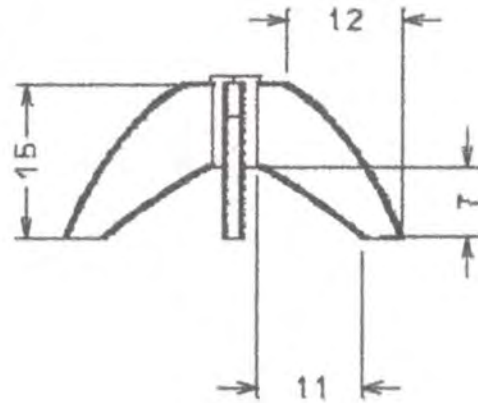
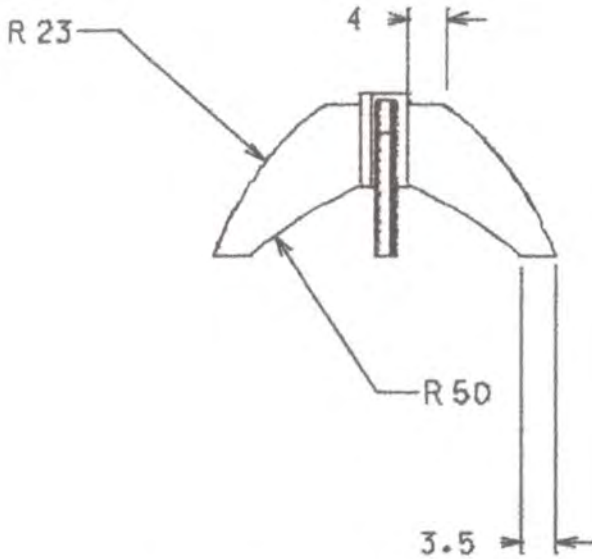
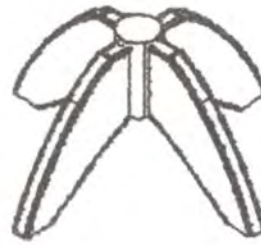
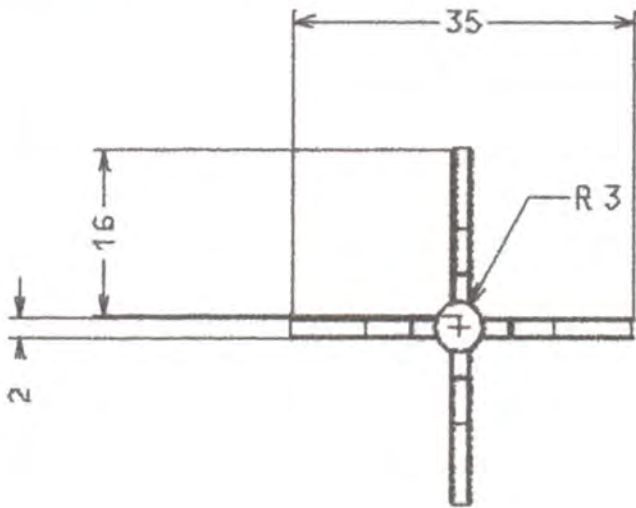

Pieza: Pieza solterón 2	Referencia:	Esc.(cm): 1/5	Pl.1 de 1
Nombre: Pieza solterón 2	Línea: Ambiente		
Oficio: Madera	Recurso Natural: Madera		
Técnica: Torneado	Materia prima: Madera		

Proceso de producción: _____

Se miden las piezas, se cortan, se tornean y se ensamblan.
 Se realizan los acabados finales

Observaciones: _____

Responsable: P. Carol Tatiana Cuéllar Dussan Fecha: 11/ 10/ 2001

istema de ref. 6 6 0 4 1 3 Código de región 0 3 6 6 Referente(s) Propuesta Muestra Empaque

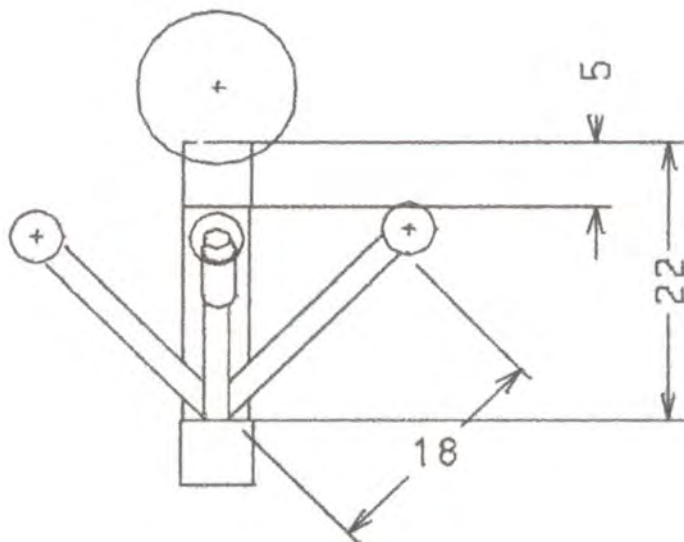
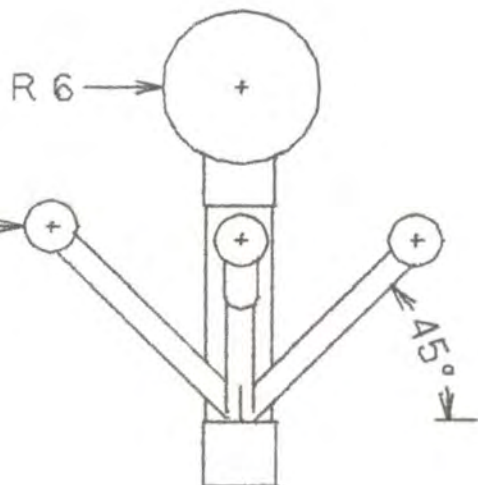
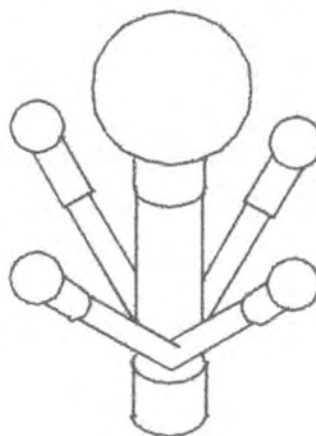
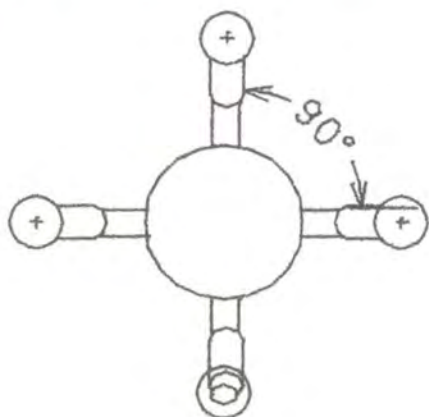

Pieza: Pieza solerón 1	Referencia:	Esc.(cm): 1/5	PI.1 de 1
Nombre: Pieza solterón 1	Línea: Ambiente		
Oficio: Madera	Recurso Natural: Madera		
Técnica: Torneado	Materia prima: Madera		

Proceso de producción: _____
 Se miden las piezas, se cortan, se tornean y se ensamblan.
 Se realizan los acabados finales

Observaciones: _____

Responsable: P. Carol Tatiana Cuéllar Dussan Fecha: 11/ 10/ 2001

Sistema de ref. 6 6 0 4 1 3 Código de región 0 3 6 6 Referente(s) Propuesta Muestra Empaque

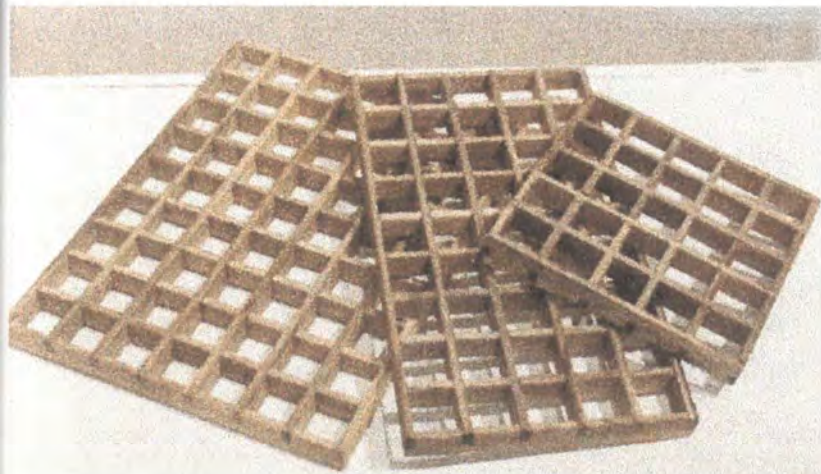

Pieza: Porta refractarias	Línea: mesa y cocina	Artesano: Julian Ospina
Nombres:	Referencia:	
Oficio: Guadua	Largo(cm):32 Ancho(cm): 25 Alto(cm):1.7	Departamento: Valle del Cauca
Técnica:Tablilla de guadua		Localidad: Alcalá
Recursos Naturales: Guadua	Color: Natural	Vereda:
Materia prima: Guadua	Certificado Hecho a Mano: Sí <input checked="" type="checkbox"/> No <input type="checkbox"/>	Tipo de Población: Rural

Mercado Objetivo: Clase media y media alta	Costo:	Precio:
Producción/Mes:	Unitario: \$	Unitario: \$ 35.000
Empaque: No disponible	P. Mayor: \$	
Embalaje: No disponible		

Observaciones: El valor del porta calientes varía de acuerdo a su tamaño de la siguiente manera: Mayor: \$ 15.000, mediana \$ 12.000, pequeña \$ 8.000

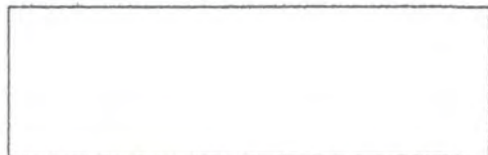

Responsable: Alejandro Agudelo Holguín Fecha: junio 2001

Sistema de referencia 3 2 0 6 0 8 Tipo de ficha: Referente(s) Muestra Línea Empaque

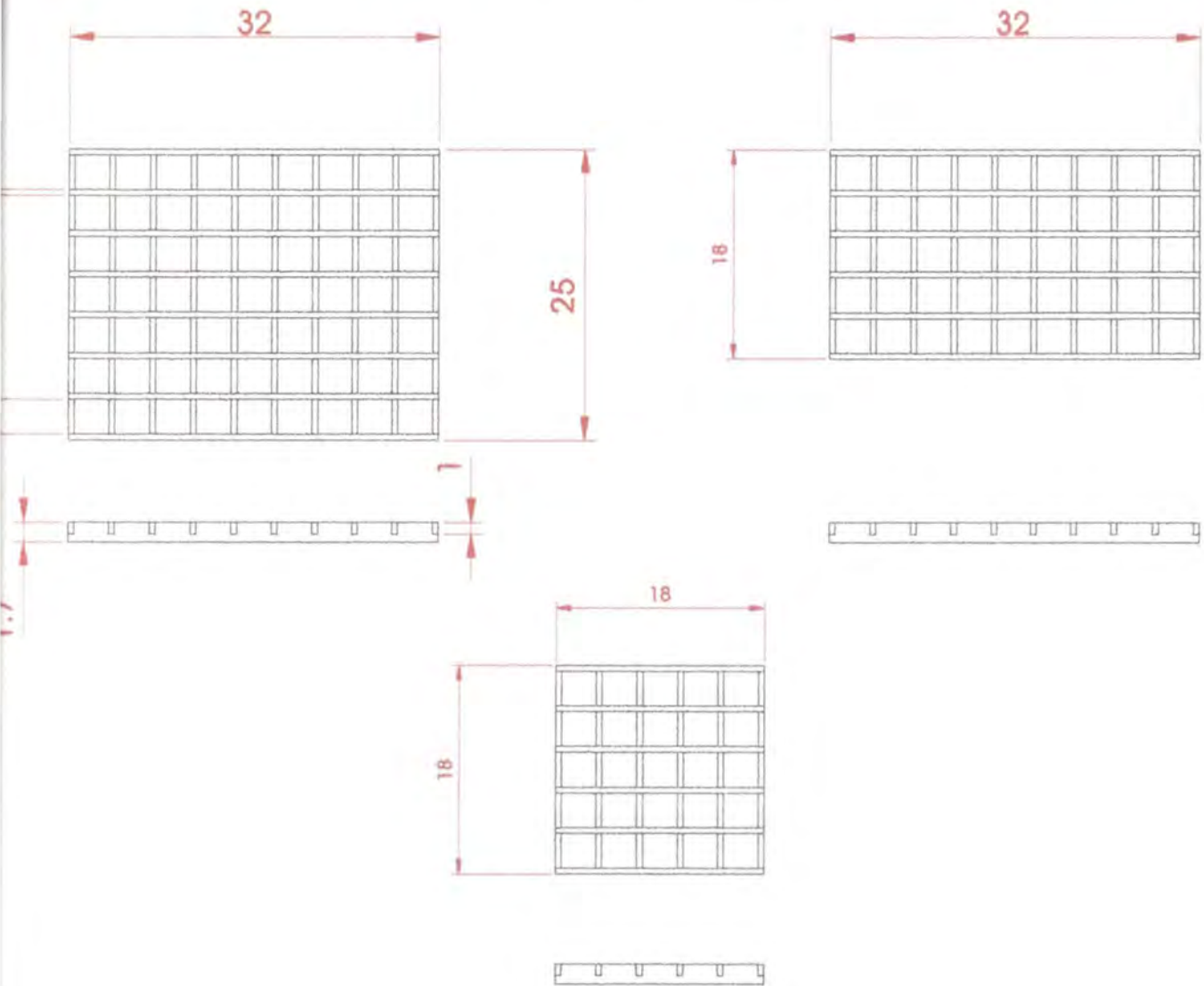

Pieza: Porta refractarias	Referencia:	Esc.(cm): 1/0.33	Pl.1 de 1
Nombre	Línea: mesa y cocina		
Oficio: Guadua	Recurso Natural: Guadua		
Técnica: Tablilla de guadua	Materia prima: Guadua		

Proceso de producción: Medición, corte, inmunizado, pulido, elaboración de
 orificios, lijado, acabado, elaboración reja, acabado, pulido

Observaciones:

Responsable: Alejandro Agudelo Holguín Fecha: junio 2001

Tema ref. 3 2 0 6 0 8 Código de región 0 3 7 6 Referente(s) Propuesta Muestra Empaque



Categoría: condimentero	Línea: mesa y cocina	Artesano: Julian Ospina
Nombres:	Referencia:	
Oficio: Guadua	Largo(cm):15 Ancho(cm):15 Alto(cm):5	Departamento: Valle del Cauca
Técnica: Tablilla de guadua		Localidad: Alcalá
Recursos Naturales: Guadua	Color: Natural	Vereda:
Materia prima: Guadua	Certificado Hecho a Mano: Sí <input checked="" type="checkbox"/> No <input type="checkbox"/>	Tipo de Población: Rural
Mercado Objetivo: Clase media y media alta	Costo:	Precio:
Producción/Mes:	Unitario: \$	Unitario: \$25.000
Empaque: No disponible	P. Mayor: \$	
Embalaje: No disponible		

Observaciones:

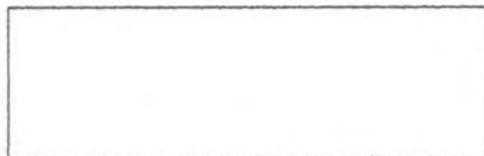

Responsable: Alejandro Agudelo Holguín Fecha: junio 2001

Sistema de referencia 3 2 0 6 0 8 Tipo de ficha: Referente(s) Muestra Línea Empaque

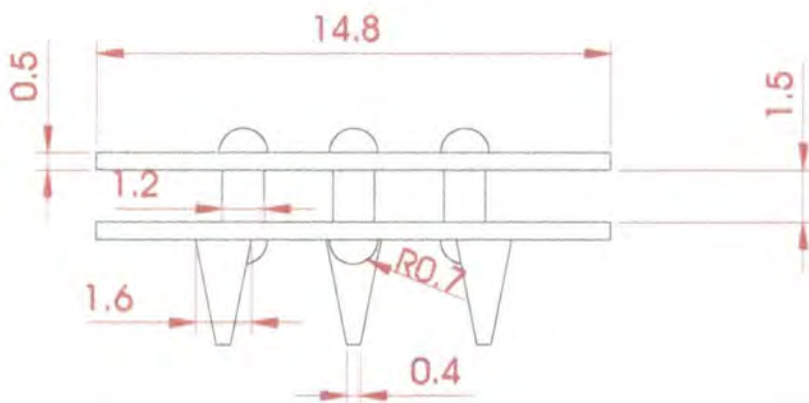
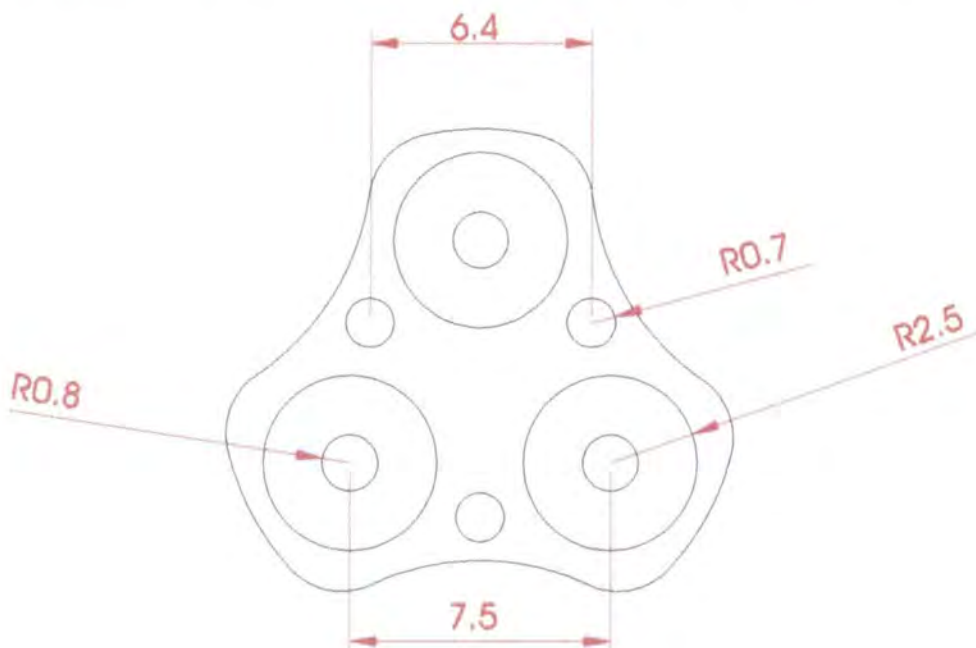

Pieza: condimentero	Referencia:	Esc.(cm): 1/2	Pl.1 de 1
Nombre	Línea: mesa y cocina		
Oficio: Guadua	Recurso Natural: Guadua		
Técnica: Tablilla de guadua	Materia prima: Guadua		

Proceso de producción: Medición, corte, inmunizado, pulido, elaboración de
 orificios, lijado, acabado, pulido

Observaciones: Los recipientes de
 vidrio se obtienen en la vidriera
 Caldas en Pereira

Responsable: Alejandro Agudelo Holguín Fecha: junio 2001

Tema ref. 3 2 0 6 0 8 Código de región 0 3 7 6 Referente(s) Propuesta Muestra Empaque



Pieza: Porta queso	Línea: mesa y cocina	Artesano: Julian Ospina
Nombres:	Referencia:	
Oficio: Guadua	Largo(cm):17 Ancho(cm): 22 Alto(cm):5	Departamento: Valle del Cauca
Técnica: Tablilla de guadua		Localidad: Alcalá
Recursos Naturales: Guadua	Color: Natural	Vereda:
Materia prima: Guadua	Certificado Hecho a Mano: Sí <input checked="" type="checkbox"/> No <input type="checkbox"/>	Tipo de Población: Rural

Mercado Objetivo: Clase media y media alta	Costo:	Precio:
Producción/Mes:	Unitario: \$	Unitario: \$25.000
Empaque: No disponible	P. Mayor: \$	
Embalaje: No disponible		

Observaciones:

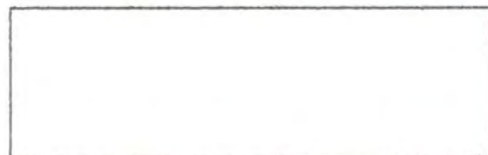

Responsable: Alejandro Agudelo Holguín Fecha: junio 2001

Sistema de referencia 3 2 0 6 0 8 Tipo de ficha: Referente(s) Muestra Línea Empaque

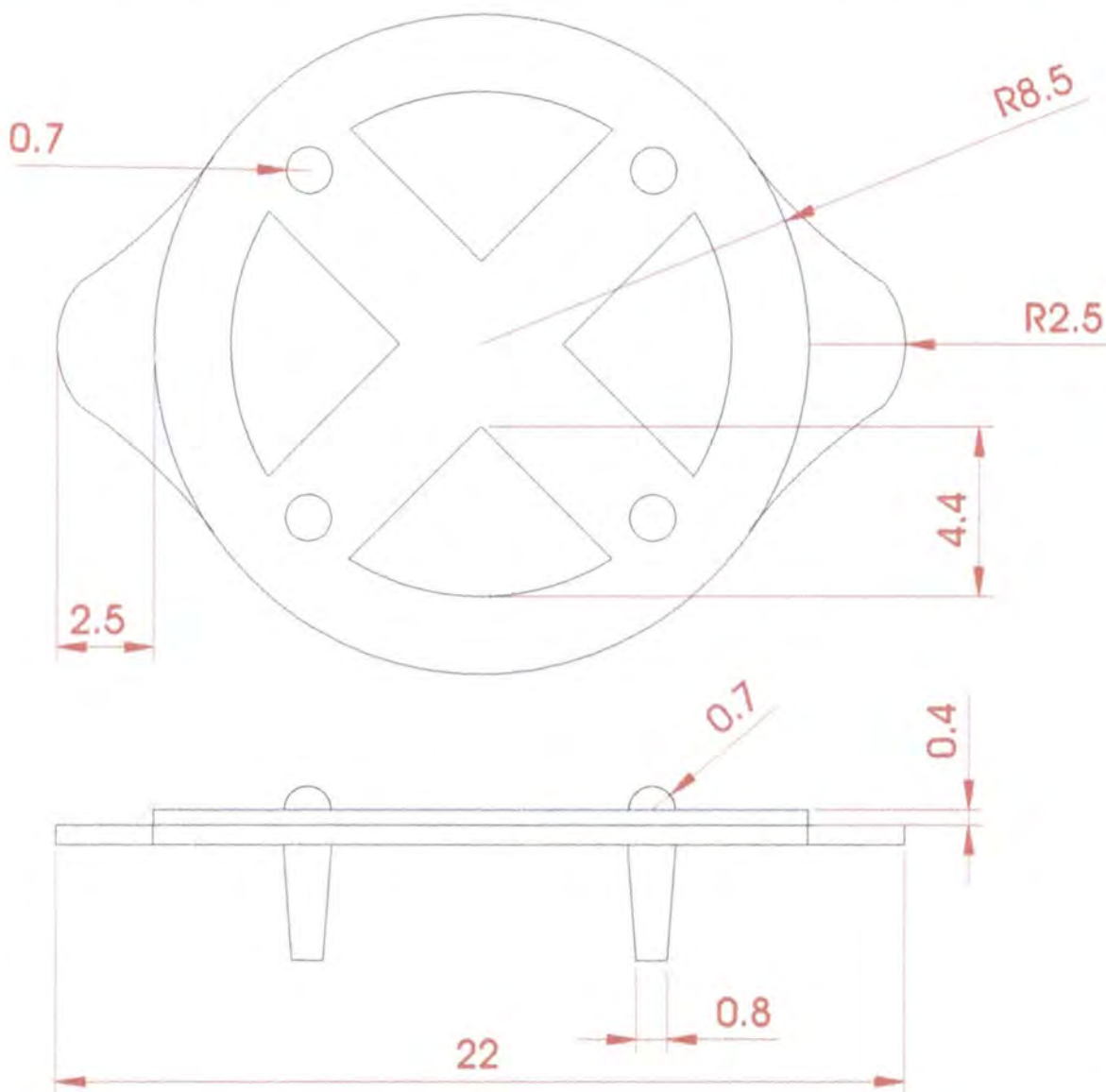

Pieza: Porta Queso	Referencia:	Esc.(cm): 1/2	Pl.1 de 1
Nombre	Línea: mesa y cocina		
Oficio: Guadua	Recurso Natural: Guadua		
Técnica: Tablilla de guadua	Materia prima: Guadua		

Proceso de producción: Medición, corte, inmunizado, pulido, elaboración de
 orificios, lijado, ensamblaje vidrios, acabado, pulido

Observaciones:

Responsable: Alejandro Agudelo Holguín Fecha: junio 2001

tema ref. 3 2 0 6 0 8 Código de región 0 3 7 6 Referente(s) Propuesta Muestra Empaque



Nombre: Pasabocas	Línea: mesa y cocina	Artesano: Julian Ospina
Referencia:	Referencia:	
Oficio: Guadua	Largo(cm):42 Ancho(cm): 19 Alto(cm):5	Departamento: Valle del Cauca
Técnica: Tablilla de guadua		Localidad: Alcalá
Recursos Naturales: Guadua	Color: Natural	Vereda:
Materia prima: Guadua	Certificado Hecho a Mano: Sí <input checked="" type="checkbox"/> No <input type="checkbox"/>	Tipo de Población: Rural
Mercado Objetivo: Clase media y media alta	Costo:	Precio:
Producción/Mes:	Unitario: \$	Unitario: \$40.000
Empaque: No disponible	P. Mayor: \$	
Embalaje: No disponible		

Observaciones:

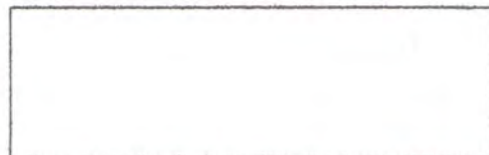

Responsable: Alejandro Agudelo Holguín Fecha: junio 2001

Temas de referencia 3 2 0 6 0 8 Tipo de ficha: Referente(s) Muestra Línea Empaque

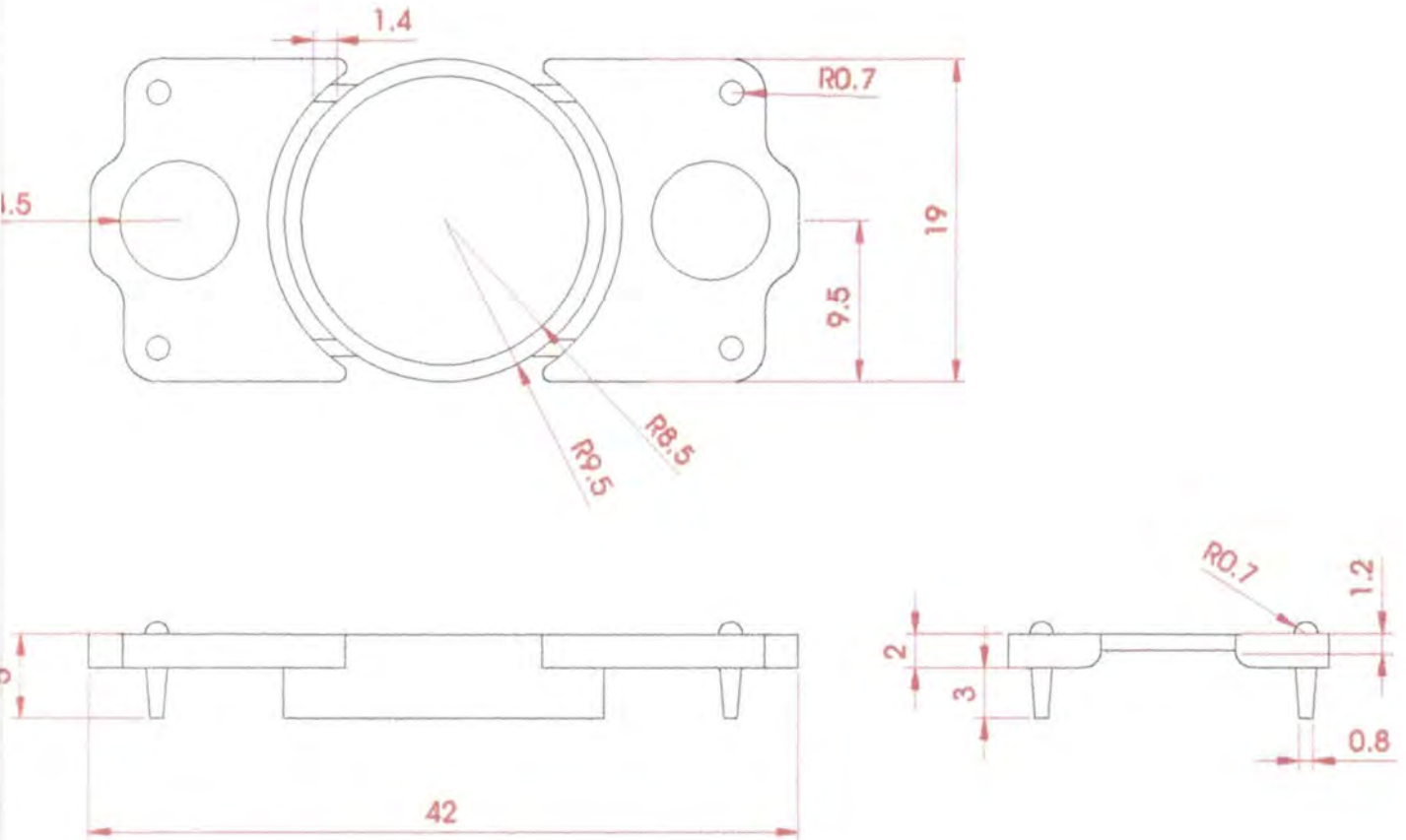

Nombre: Pasabocas	Referencia:	Esc.(cm): 1/4.5	Pl.1 de 1
Oficina: Guadua	Línea: mesa y cocina		
Técnica: Tablilla de guadua	Recurso Natural: Guadua		
	Materia prima: Guadua		

Proceso de producción: Medición, corte, inmunizado, pulido, elaboración de
orificios, lijado, ensamblaje, acabado, pulido

Observaciones:

Responsable: Alejandro Agudelo Holguín Fecha: junio 2001

Tema ref. 3 2 0 6 0 8 Código de región 0 3 7 6 Referente(s) Propuesta Muestra Empaque

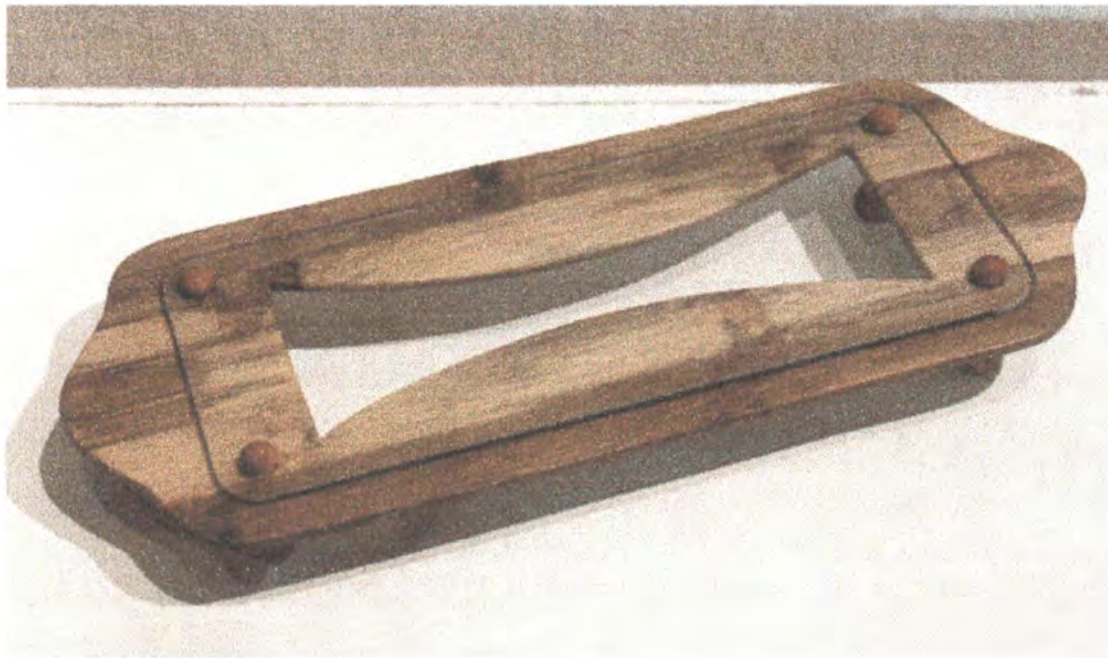

Pieza: Panera	Línea: mesa y cocina	Artesano: Julian Ospina
Nombres:	Referencia:	
Oficio: Guadua	Largo(cm):50 Ancho(cm):19.5 Alto(cm):5	Departamento: Valle del Cauca
Técnica: Tablilla de guadua		Localidad: Alcalá
Recursos Naturales: Guadua	Color: Natural	Vereda:
Materia prima: Guadua	Certificado Hecho a Mano: Sí <input checked="" type="checkbox"/> No <input type="checkbox"/>	Tipo de Población: Rural

Mercado Objetivo: Clase media y media alta	Costo:	Precio:
Producción/Mes:	Unitario: \$	Unitario: \$35.000
Empaque: No disponible	P. Mayor: \$	
Embalaje: No disponible		

Observaciones:



Responsable: Alejandro Agudelo Holguín Fecha: junio2001

Sistema de referencia 3 2 0 6 0 8 Tipo de ficha: Referente(s) Muestra Línea Empaque

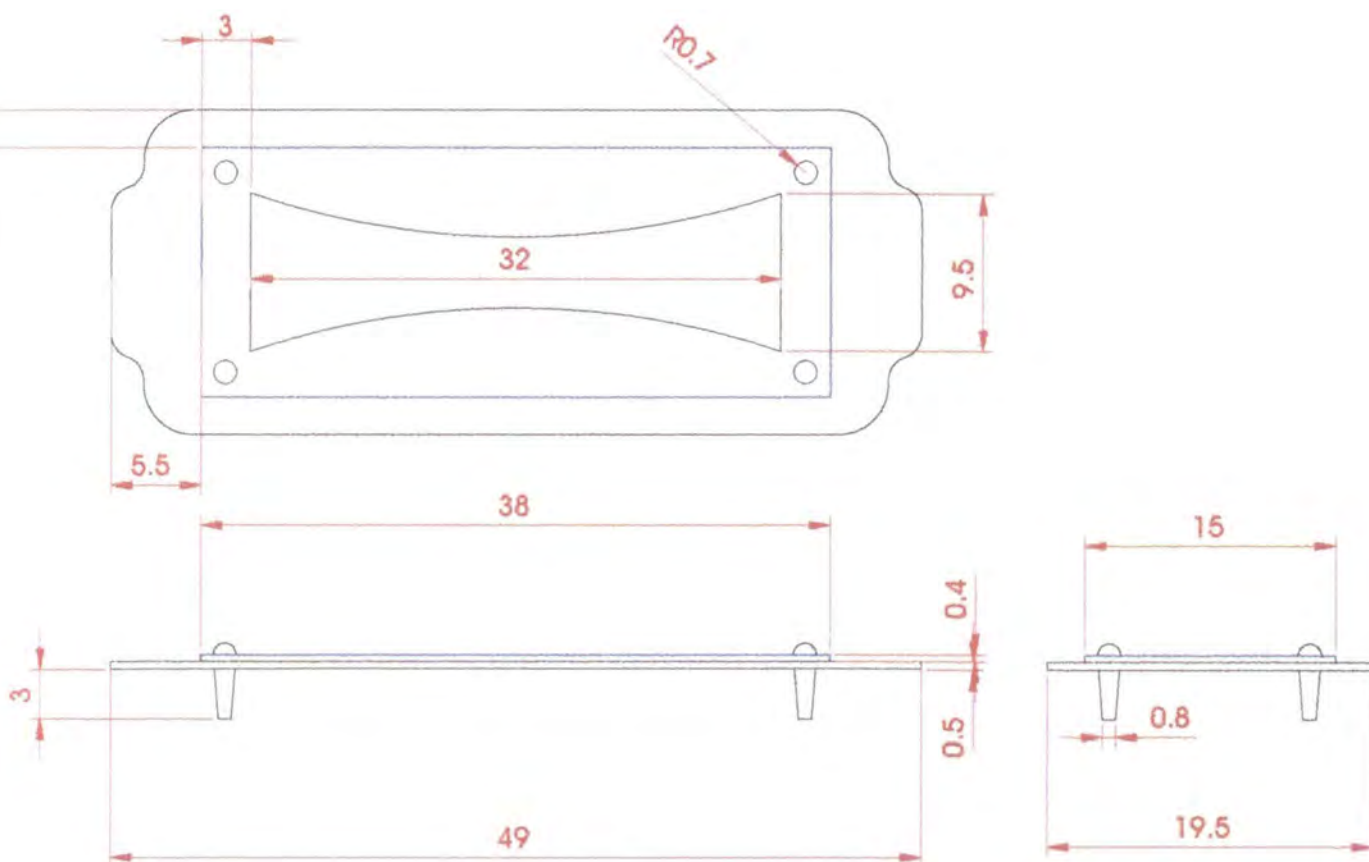

Nombre: Panera	Referencia:	Esc.(cm): 1/4.45	PI.1 de 1
Oficina: Guadua	Línea: mesa y cocina		
Técnica: Tablilla de guadua	Recurso Natural: Guadua		
	Materia prima: Guadua		

Proceso de producción: Medición, corte, inmunizado, pulido, elaboración de
orificios, lijado, ensamblaje vidrios, acabado, pulido

Observaciones:

Responsable: Alejandro Agudelo Holguín Fecha: junio 2001

Tema ref. 3 2 0 6 0 8 Código de región 0 3 7 6 Referente(s) Propuesta Muestra Empaque



Pieza: Porta mantequilla	Línea: mesa y cocina	Artesano: Julian Ospina
Nombres:	Referencia:	
Oficio: Guadua	Largo(cm):15 Ancho(cm): 10 Alto(cm):5	Departamento: Valle del Cauca
Técnica: Tablilla de guadua		Localidad: Alcalá
Recursos Naturales: Guadua	Color: Natural	Vereda:
Materia prima: Guadua	Certificado Hecho a Mano: Sí <input checked="" type="checkbox"/> No <input type="checkbox"/>	Tipo de Población: Rural

Mercado Objetivo: Clase media y media alta	Costo:	Precio:
Producción/Mes:	Unitario: \$	Unitario: \$ 15.000
Empaque: No disponible	P. Mayor: \$	
Embalaje: No disponible		

Observaciones:



Responsable: Alejandro Agudelo Holguín Fecha: junio 2001

Sistema de referencia 3 2 0 6 0 8 Tipo de ficha: Referente(s) Muestra Línea Empaque

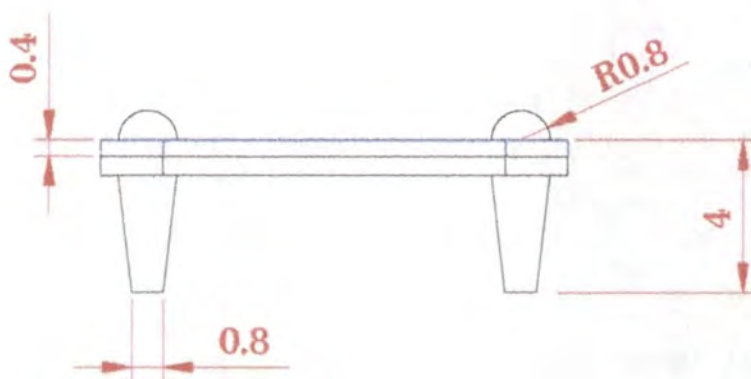
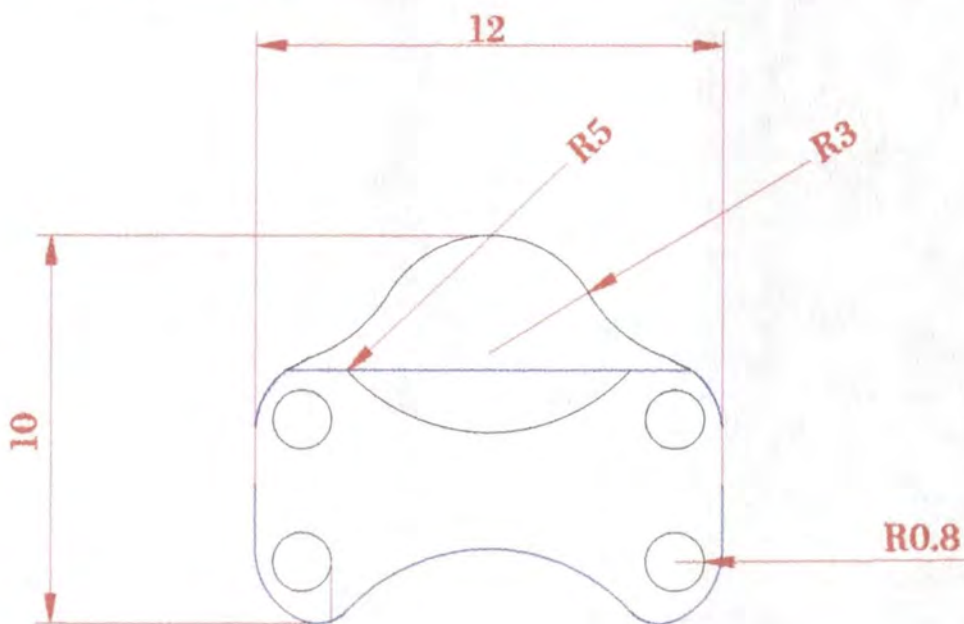

Pieza: Porta Mantequilla	Referencia:	Esc.(cm): 1/1.84	Pl.1 de 1
Nombre	Línea: mesa y cocina		
Oficio: Guadua	Recurso Natural: Guadua		
Técnica: Tablilla de guadua	Materia prima: Guadua		

Proceso de producción: Medición, corte, inmunizado, pulido, elaboración de orificios, lijado, ensamblaje vidrios, acabado, pulido

Observaciones:

Responsable: Alejandro Agudelo Holguín Fecha: junio 2001

Sistema de ref. 3 2 0 6 0 8 Código de región 0 3 7 6 Referente(s) Propuesta Muestra Empaque

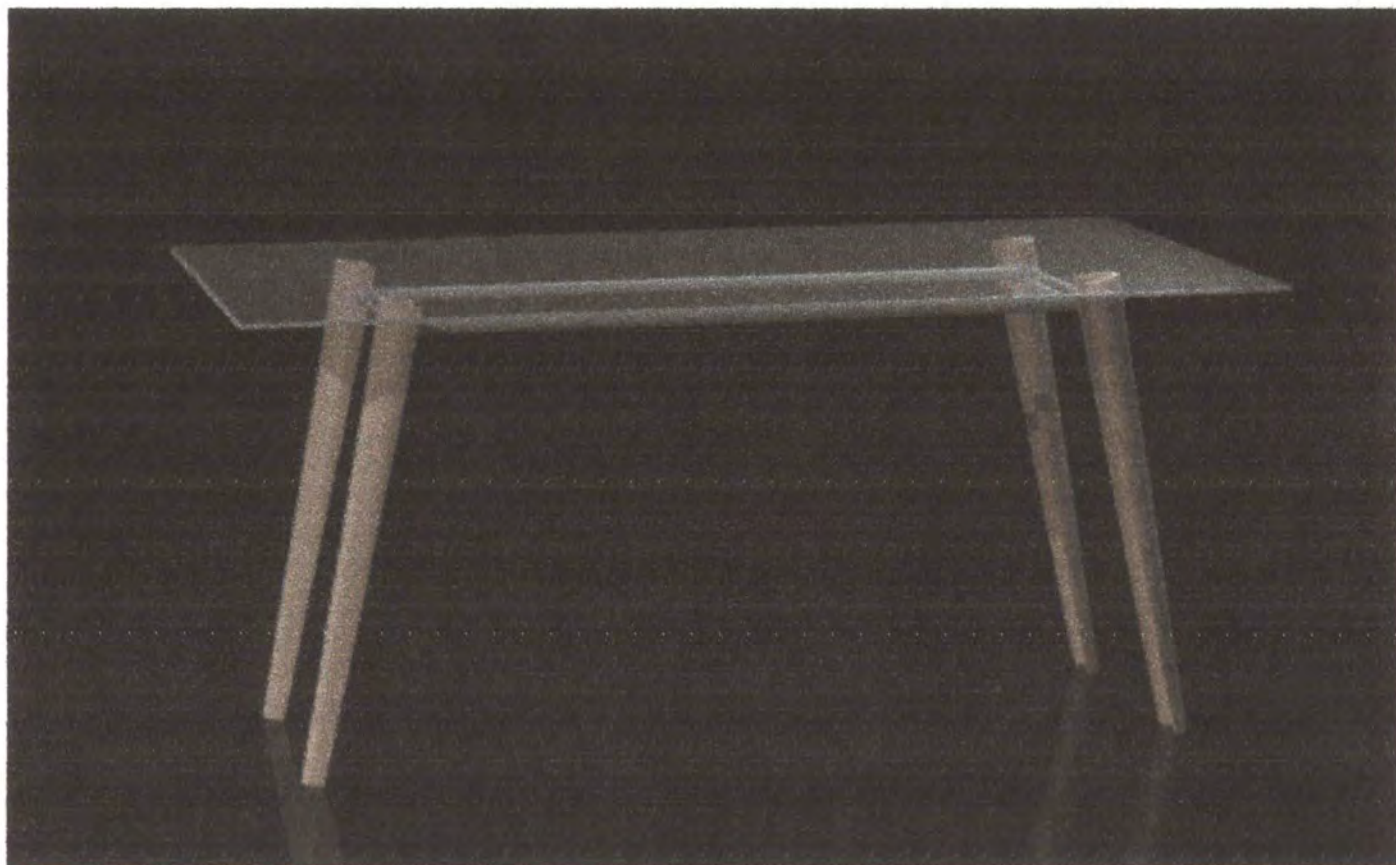

Pieza: Comedor 6 puestos	Línea: Mobiliario	Artesano: Luis Enrique Arango
Nombres:	Referencia:	
Oficio: Guadua	Largo(cm):150 Ancho(cm):100 Alto(cm):76.8	Departamento: Quindío
Técnica: Corte y ensamble		Localidad: tebaida
Recursos Naturales: Guadua	Color: Natural	Vereda:
Materia prima: Guadua y varilla	Certificado Hecho a Mano: Sí <input checked="" type="checkbox"/> No <input type="checkbox"/>	Tipo de Población: Rural

Mercado Objetivo: Clase alta	Costo:	Precio:
Producción/Mes:	Unitario: \$	Unitario: \$
Empaque: No disponible	P. Mayor: \$	
Embalaje: No disponible		

Observaciones:

Responsable: Alejandro Agudelo Holguín Fecha: Agosto 2001

Sistema de referencia 3 2 0 6 0 8 Tipo de ficha: Referente(s) Muestra Línea Empaque

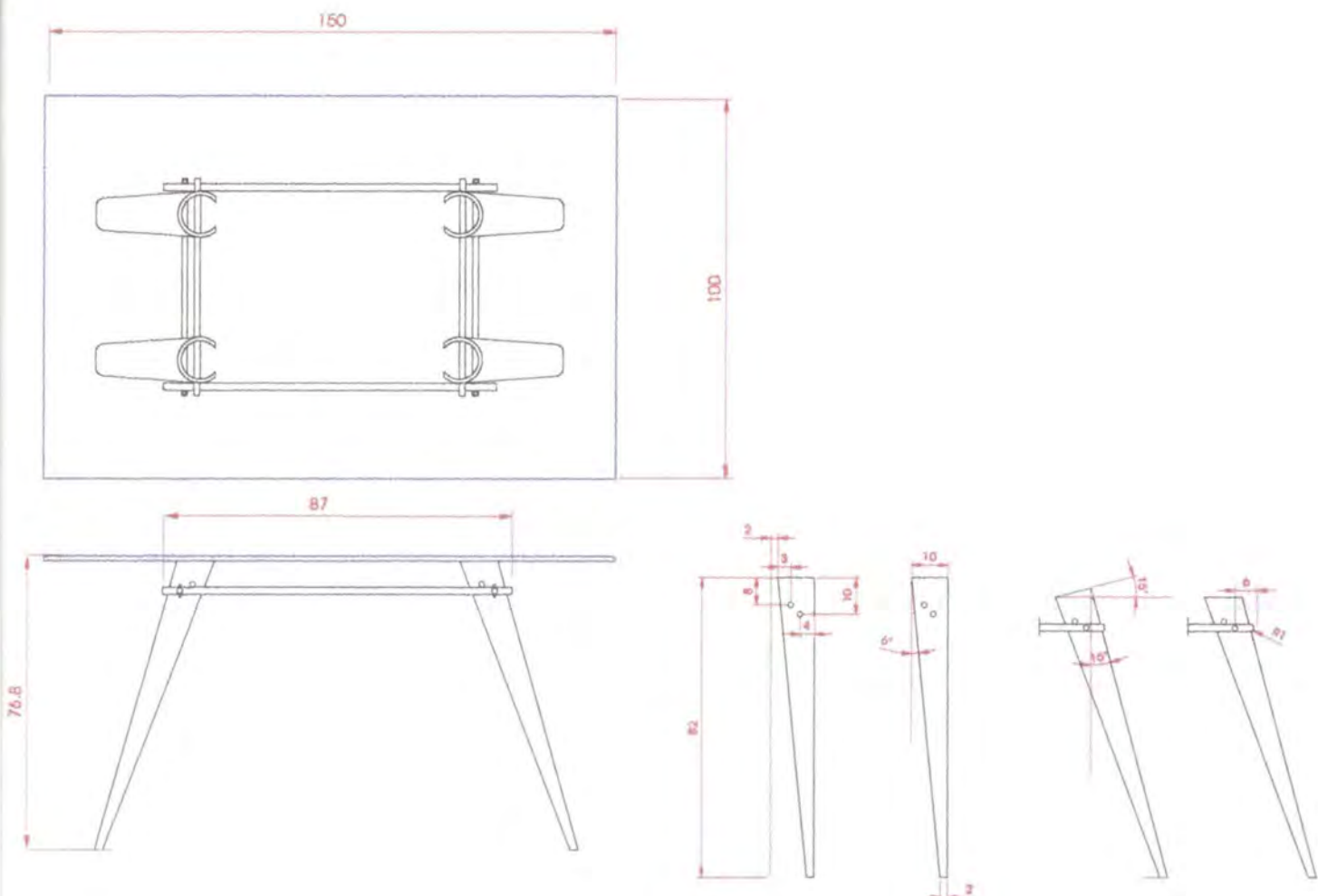

Pieza: comedor 6 puestos	Referencia:	Esc.(cm): 1/1	PI,1 de 1
Nombre	Línea: Mobiliario		
Oficio: Guadua	Recurso Natural: Guadua		
Técnica: Corte y ensamble	Materia prima: Guadua y varilla		

Proceso de producción: Medición, corte, inmunizado, pulido, elaboración de orificios, lijado, ensamblaje, pulido acabado final.

Observaciones:

Responsable: Alejandro Agudelo Holguín Fecha: Agosto 2001

Sistema de ref. 3 2 0 6 0 8 Código de región Referente(s) Propuesta Muestra Empaque

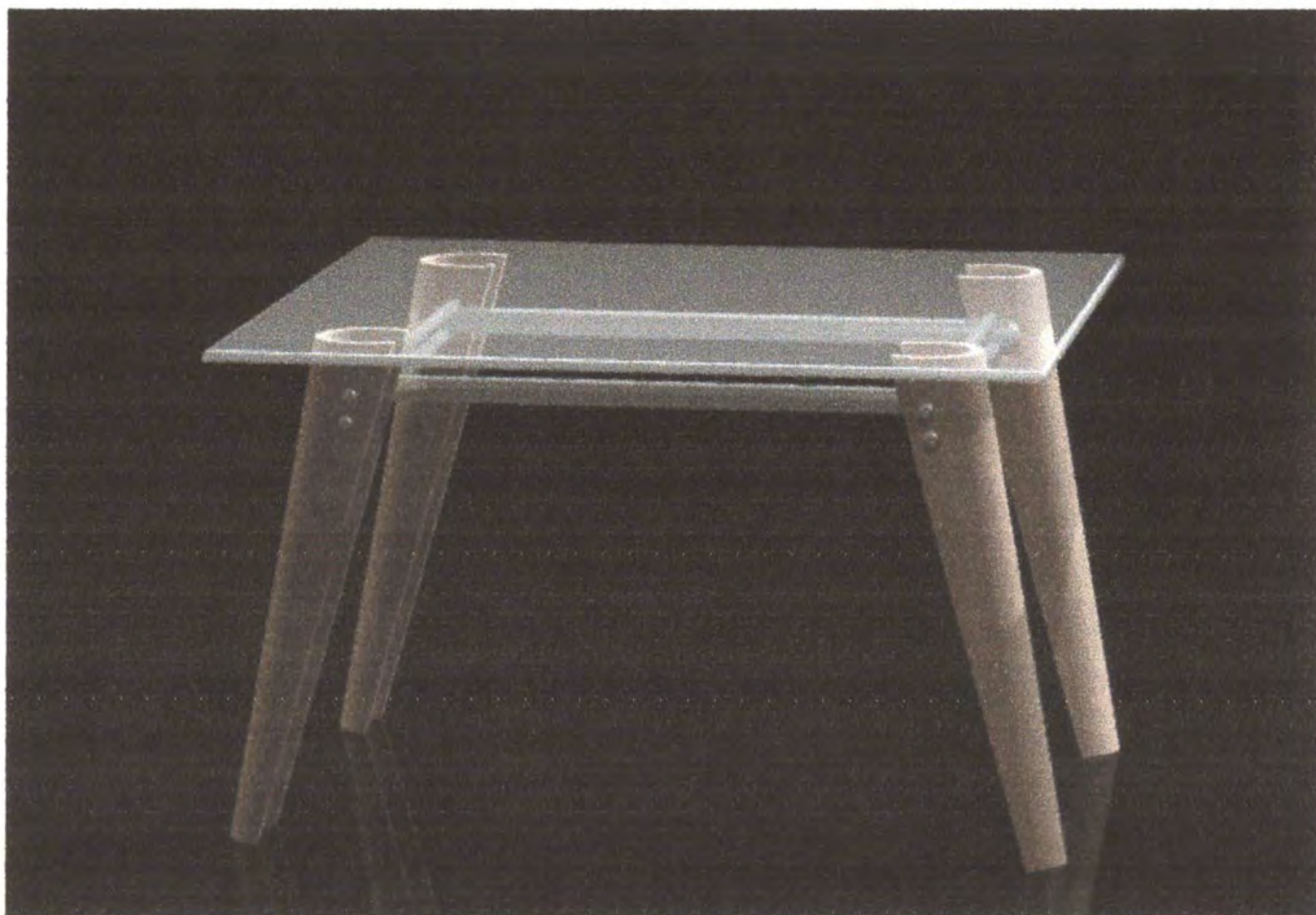

Pieza: Mesa auxiliar	Línea: Mobiliario	Artesano: Luis Enrique Arango
Nombres:	Referencia:	
Oficio: Guadua	Largo(cm):70 Ancho(cm):70 Alto(cm):60.8	Departamento: Quindío
Técnica: Corte y ensamble		Localidad: tebaida
Recursos Naturales: Guadua	Color: Natural	Vereda:
Materia prima: Guadua y varilla	Certificado Hecho a Mano: Sí <input checked="" type="checkbox"/> No <input type="checkbox"/>	Tipo de Población: Rural

Mercado Objetivo: Clase alta	Costo:	Precio:
Producción/Mes:	Unitario: \$	Unitario: \$
Empaque: No disponible	P. Mayor: \$	
Embalaje: No disponible		

Observaciones:



Responsable: Alejandro Agudelo Holguín Fecha: Agosto 2001

Sistema de referencia 3 2 0 6 0 8 Tipo de ficha: Referente(s) Muestra Línea Empaque

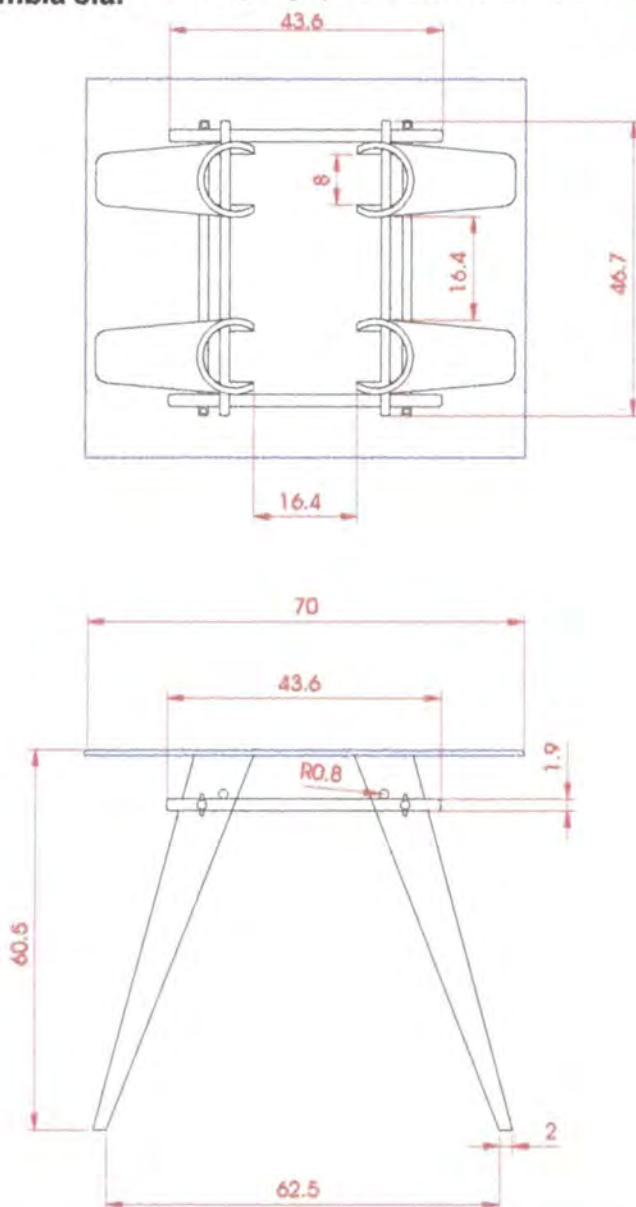

Pieza: Mesa auxiliar	Referencia:	Esc.(cm): 1/1	Pl.1 de 1
Nombre	Línea: Mobiliario		
Oficio: Guadua	Recurso Natural: Guadua		
Técnica: Corte y ensamble	Materia prima: Guadua y varilla		

Proceso de producción: Medición, corte, inmunizado, pulido, elaboración de orificios, lijado, ensamblaje, pulido acabado final.

Observaciones:

Responsable: Alejandro Agudelo Holguín Fecha: Agosto 2001

Sistema de ref. 3 2 0 6 0 8 Código de región Referente(s) Propuesta Muestra Empaque



Pieza: Mesa de centro	Línea: Mobiliario	Artesano: Luis Enrique Arango
Nombres:	Referencia:	
Oficio: Guadua	Largo(cm):60 Ancho(cm):107 Alto(cm):45	Departamento: Quindío
Técnica: Corte y ensamble		Localidad: tebaida
Recursos Naturales: Guadua	Color: Natural	Vereda:
Materia prima: Guadua y varilla	Certificado Hecho a Mano: Sí <input checked="" type="checkbox"/> No <input type="checkbox"/>	Tipo de Población: Rural

Mercado Objetivo: Clase alta	Costo:	Precio:
Producción/Mes:	Unitario: \$	Unitario: \$
Empaque: No disponible	P. Mayor: \$	
Embalaje: No disponible		

Observaciones:

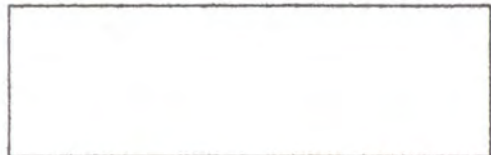

Responsable: Alejandro Agudelo Holguín Fecha: Agosto 2001

Sistema de referencia 3 2 0 6 0 8 Tipo de ficha: Referente(s) Muestra Línea Empaque

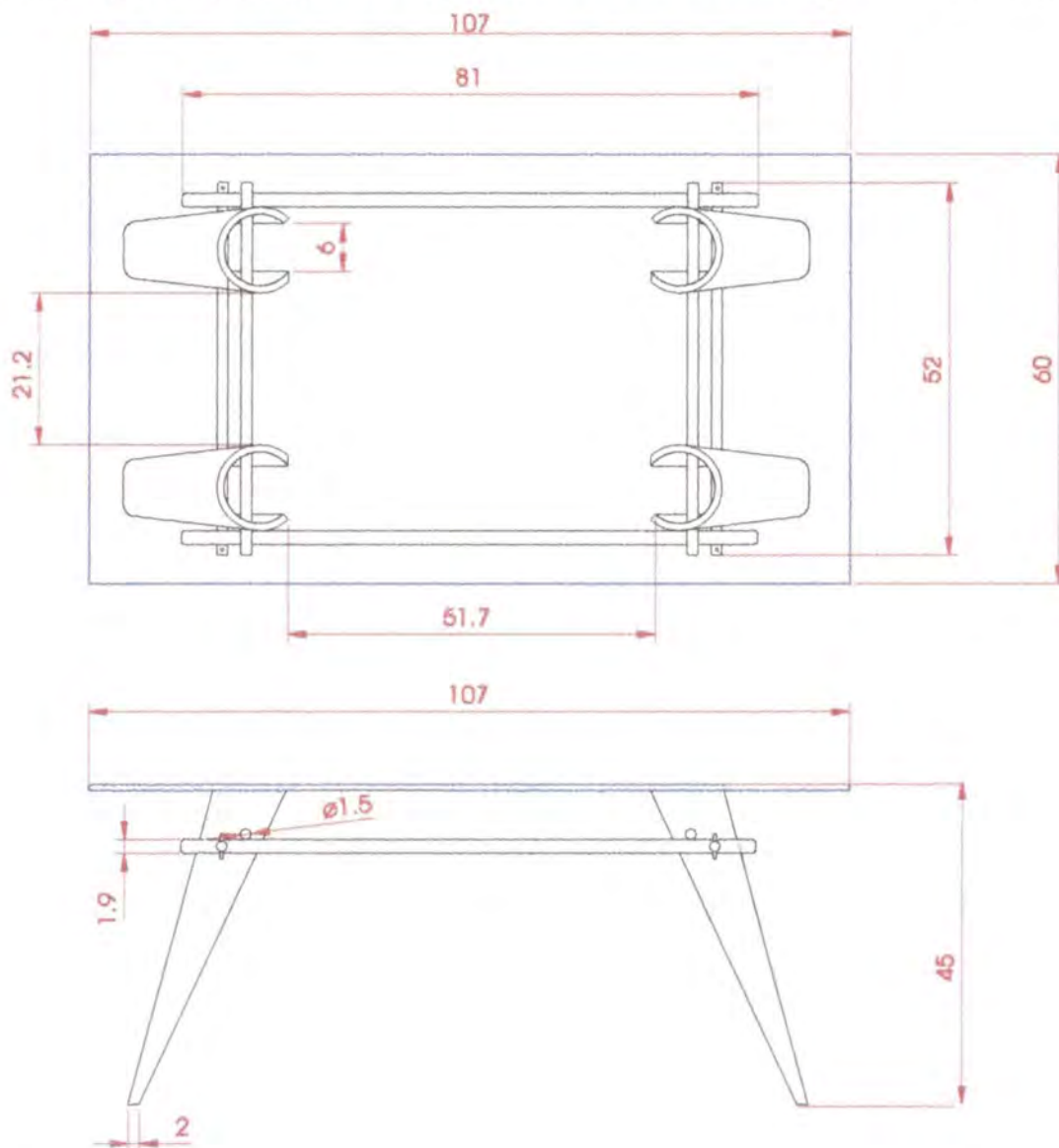

Pieza: Mesa de centro	Referencia:	Esc.(cm): 1/1	Pl.1 de 1
Nombre	Línea: Mobiliario		
Oficio: Guadua	Recurso Natural: Guadua		
Técnica: Corte y ensamble	Materia prima: Guadua y varilla		

Proceso de producción: Medición, corte, inmunizado, pulido, elaboración de orificios, lijado, ensamblaje, pulido acabado final.

Observaciones:

Responsable: Alejandro Agudelo Holguín Fecha: Agosto 2001

Sistema de ref. 3 2 0 6 0 8 Código de región Referente(s) Propuesta Muestra Empaque



Pieza: Mesa auxiliar vidrio redondo	Línea: Mobiliario	Artesano: Luis Enrique Arango
Nombres:	Referencia:	
Oficio: Guadua	Diámetro vidrio 52.6	Alto (cm): 40.8
Técnica: Corte y ensamble		Departamento: Quindío
Recursos Naturales: Guadua	Color: Natural	Localidad: tebaida
Materia prima: Guadua y varilla	Certificado Hecho a Mano: Sí <input checked="" type="checkbox"/> No <input type="checkbox"/>	Vereda:
		Tipo de Población: Rural

Mercado Objetivo: Clase alta	Costo:	Precio:
Producción/Mes:	Unitario: \$	Unitario: \$
Empaque: No disponible	P. Mayor: \$	
Embalaje: No disponible		

Observaciones:

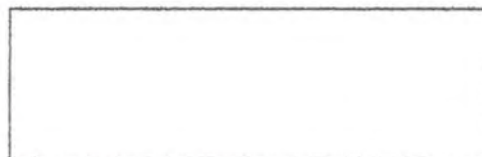

Responsable: Alejandro Agudelo Holguín Fecha: Agosto 2001

Sistema de referencia 3 2 0 6 0 8 Tipo de ficha: Referente(s) Muestra Línea Empaque

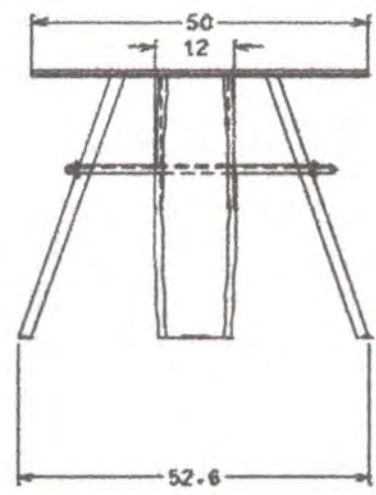
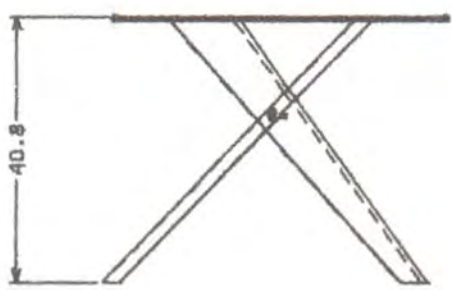
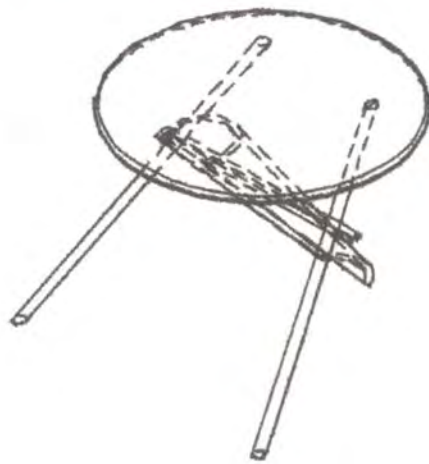
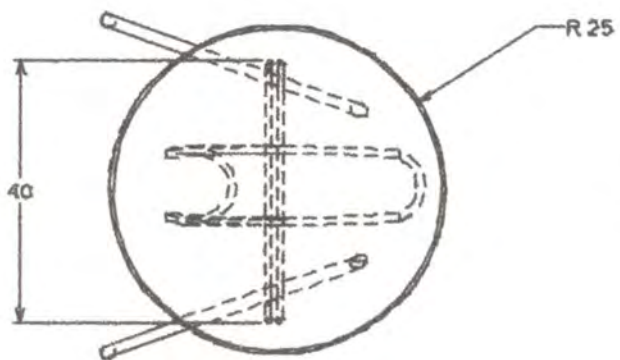

Pieza: Mesa auxiliar vidrio redondo	Referencia:	Esc.(cm): 1/1	PI.1 de 1
Nombre	Línea: mesa y cocina		
Oficio: Guadua	Recurso Natural: Guadua		
Técnica: Corte y ensamble	Materia prima: Guadua		

Proceso de producción: Medición, corte, inmunizado, pulido, elaboración de orificios, lijado, ensamblaje, acabado, pulido

Observaciones:

Responsable: Alejandro Agudelo Holguín Fecha: junio 2001

Sistema de ref. 3 2 0 6 0 8 Código de región Referente(s) Propuesta Muestra Empaque

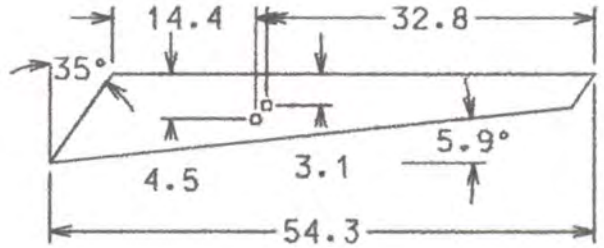
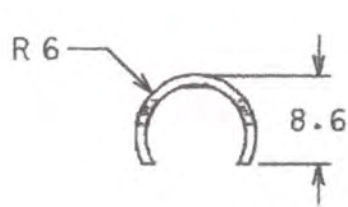

Guadua Mesa auxiliar vidrio redondo

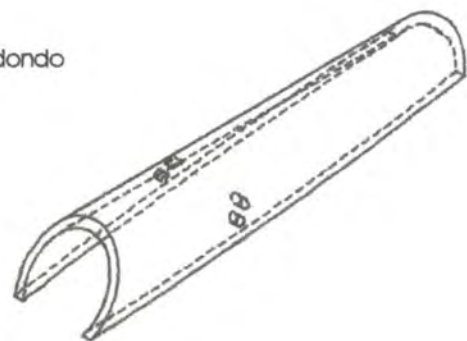

Varilla mesa auxiliar vidrio redondo

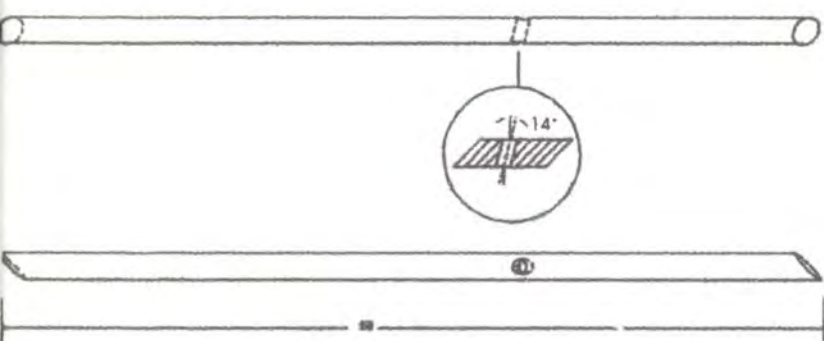

Pieza: Mesa auxiliar vidrio redondo	Referencia:	Esc.(cm): 1/1	Pl.1 de 1
Nombre	Línea: mesa y cocina		
Oficio: Guadua	Recurso Natural: Guadua		
Técnica: corte y ensamble	Materia prima: Guadua		

Proceso de producción: Medición, corte, inmunizado, pulido, elaboración de orificios, lijado, ensamblaje, acabado, pulido

Observaciones:

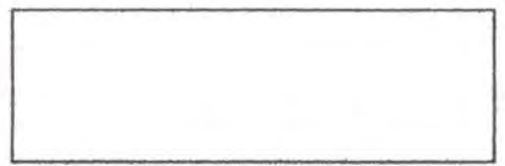

Responsable: Alejandro Agudelo Holguín Fecha: junio2001

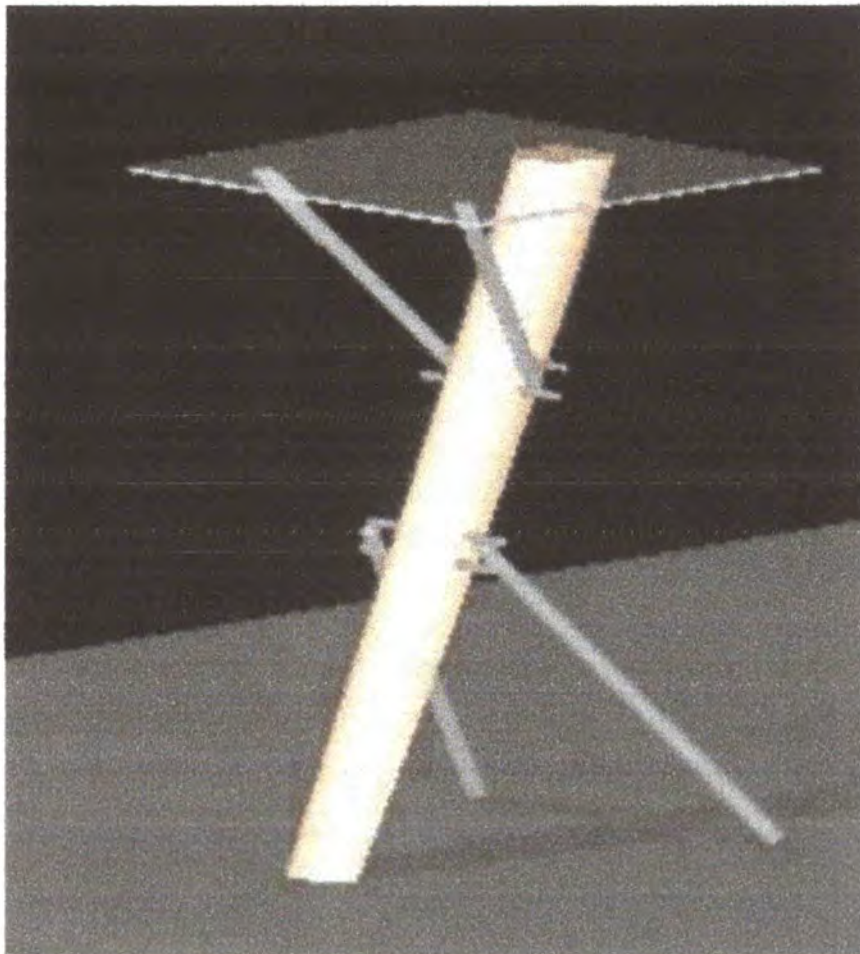

Pieza: Mesa auxiliar vidrio cuadrado	Línea: Mobiliario	Artesano: Luis Enrique Arango
Nombres:	Referencia:	
Oficio: Guadua	Largo(cm):40 Ancho(cm):50 Alto(cm):65.7	Departamento: Quindíol
Técnica: Corte y ensamble		Localidad: tebaida
Recursos Naturales: Guadua	Color: Natural	Vereda:
Materia prima: Guadua y varilla	Certificado Hecho a Mano: Sí <input checked="" type="checkbox"/> No <input type="checkbox"/>	Tipo de Población: Rural
Mercado Objetivo: Clase alta	Costo:	Precio:
Producción/Mes:	Unitario: \$	Unitario: \$
Empaque: No disponible	P. Mayor: \$	
Embalaje: No disponible		

Observaciones:

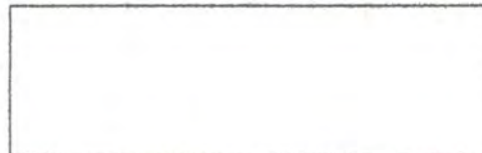

Responsable: Alejandro Agudelo Holguín Fecha: Agosto 2001

Sistema de referencia 3 2 0 6 0 8 Tipo de ficha: Referente(s) Muestra Línea Empaque

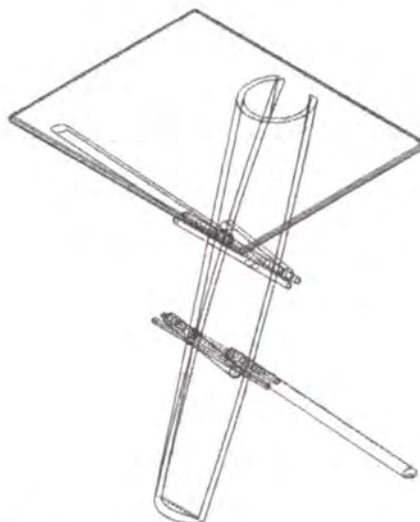
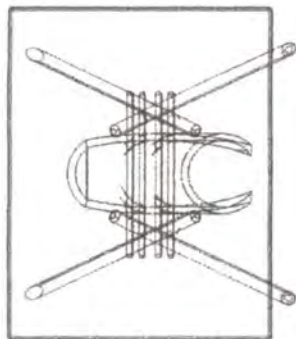

Mesa vidrio cuadrado

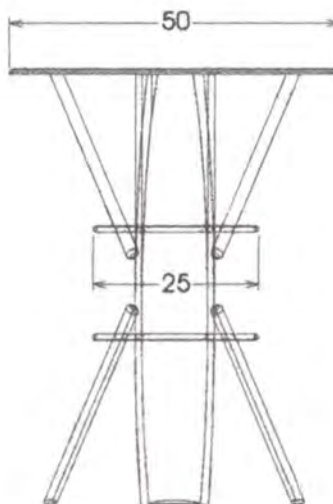
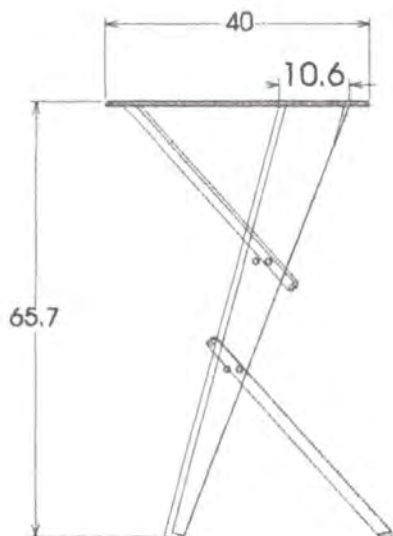

Pieza: Mesa auxiliar vidrio cuadrado	Referencia:	Esc.(cm): 1/1	Pl.1 de 1
Nombre	Línea: mesa y cocina		
Oficio: Guadua	Recurso Natural: Guadua		
Técnica: Corte y ensamble	Materia prima: Guadua		

Proceso de producción: Medición, corte, inmunizado, pulido, elaboración de orificios, lijado, ensamblaje vidrios, acabado, pulido

Observaciones:

Responsable: Alejandro Agudelo Holguín Fecha: junio 2001

tema a ref. 3 2 0 6 0 8 Código de región Referente(s) Propuesta Muestra Empaque

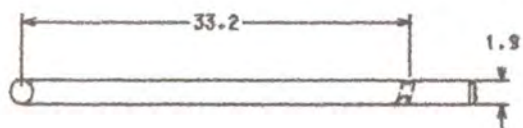

Guadua Mesa auxiliar vidrio cuadrado

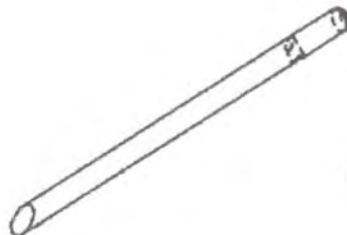
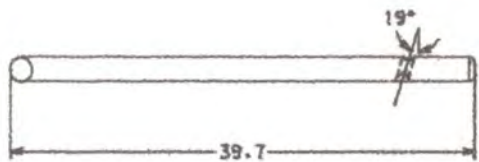

Patas mesa vidrio cuadrado

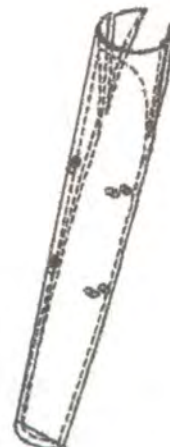
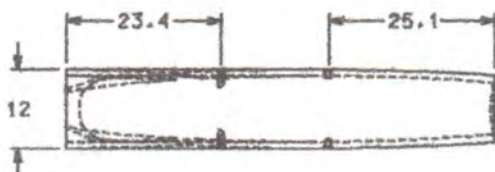
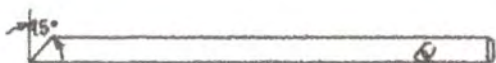

Guadua mesa vidrio cuadrado

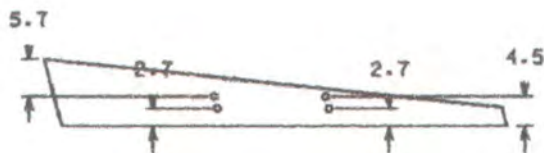
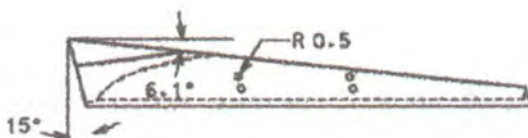

Pieza: Mesa auxiliar vidrio cuadrado	Referencia:	Esc.(cm): 1/1	Pl.1 de 1
Nombre	Línea: mesa y cocina		
Oficio: Guadua	Recurso Natural: Guadua		
Técnica: corte y ensamble	Materia prima: Guadua		

Proceso de producción: Medición, corte, inmunizado, pulido, elaboración de orificios, lijado, ensamblaje vidrios, acabado, pulido

Observaciones:

Responsable: Alejandro Agudelo Holguín Fecha: junio 2001

Sistema de ref. 3 2 0 6 0 8 Código de región Referente(s) Propuesta Muestra Empaque

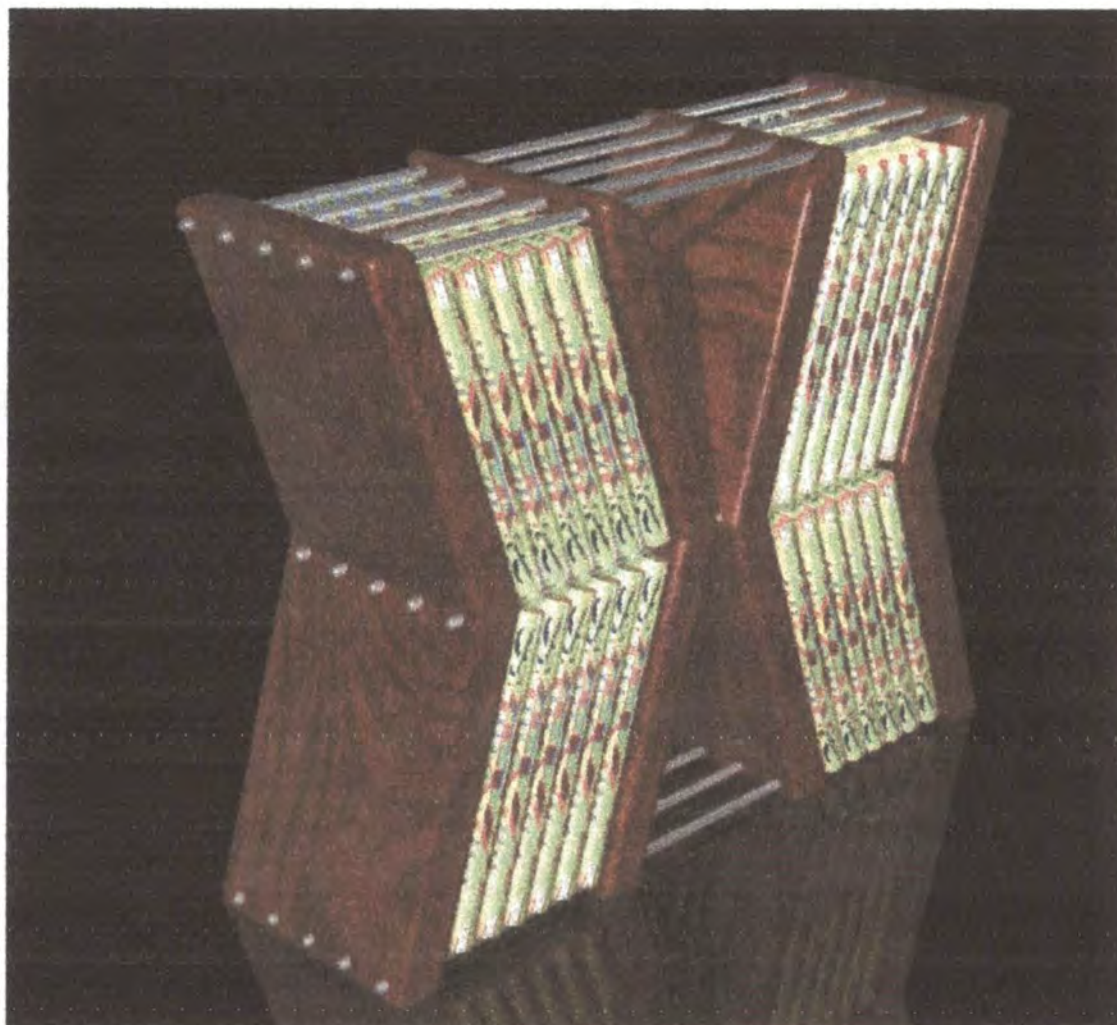

Pieza: Estantería para libros	Línea: Mobiliario	Artesano: Luis Gonzaga
Nombres:	Referencia:	
Oficio: madera	Largo(cm): Ancho(cm): Alto(cm):	Departamento: Caldas
Técnica: Corte y ensamble		Localidad: Manizales
Recursos Naturales: Madera	Color: Natural	Vereda:
Materia prima: Madera y acero inox	Certificado Hecho a Mano: Sí <input checked="" type="checkbox"/> No <input type="checkbox"/>	Tipo de Población: Rural
Mercado Objetivo: Clase alta	Costo:	Precio:
Producción/Mes:	Unitario: \$	Unitario: \$
Empaque: No disponible	P. Mayor: \$	
Embalaje: No disponible		

Observaciones:

Responsable: Alejandro Agudelo Holguín Fecha: Octubre 2001

Sistema de referencia 3 2 0 6 0 8 Tipo de ficha: Referente(s) Muestra Línea Empaque

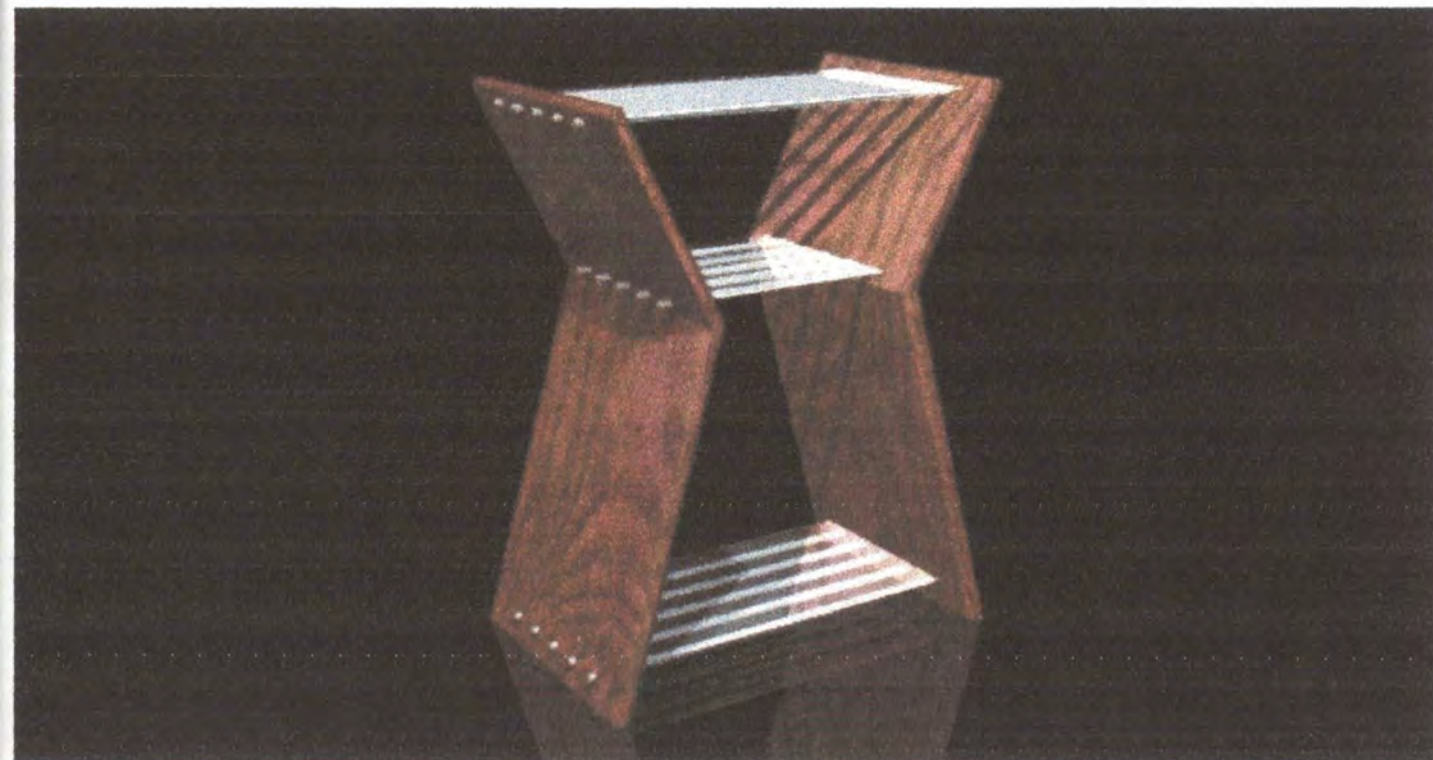

Pieza: Mesa auxiliar	Línea: Mobiliario	Artesano: Luis Gonzaga
Nombres:	Referencia:	
Oficio: Madera	Largo(cm):35 Ancho(cm):56 Alto(cm):70.5	Departamento: Caldas
Técnica: Corte y ensamble		Localidad: Manizales
Recursos Naturales: Madera	Color: Natural	Vereda:
Materia prima: Madera, varilla	Certificado Hecho a Mano: Sí <input checked="" type="checkbox"/> No <input type="checkbox"/>	Tipo de Población: Rural

Mercado Objetivo: Clase alta	Costo:	Precio:
Producción/Mes:	Unitario: \$	Unitario: \$
Empaque: No disponible	P. Mayor: \$	
Embalaje: No disponible		

Observaciones:



Responsable: Alejandro Agudelo Holguín Fecha: Octubre 2001

Sistema de referencia 3 2 0 6 0 8 Tipo de ficha: Referente(s) Muestra Línea Empaque

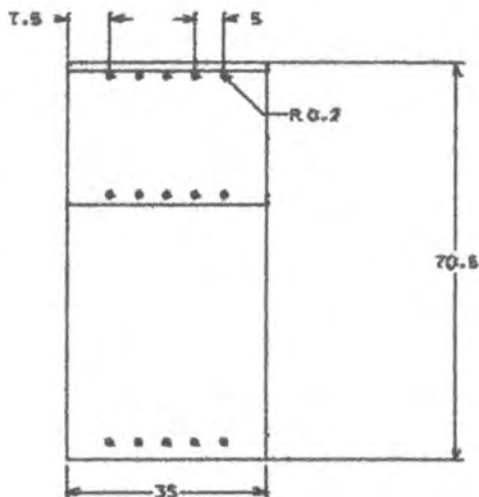
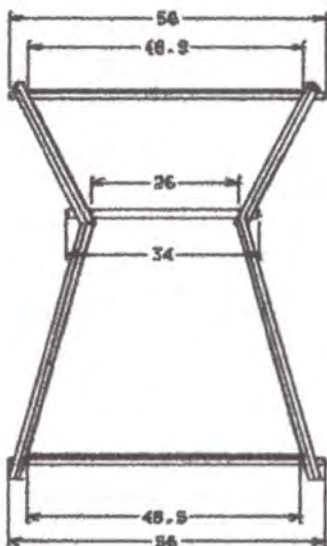
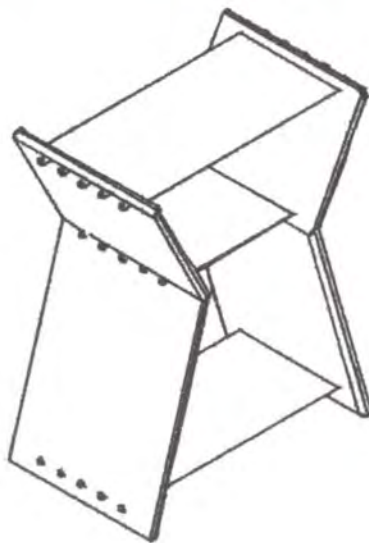
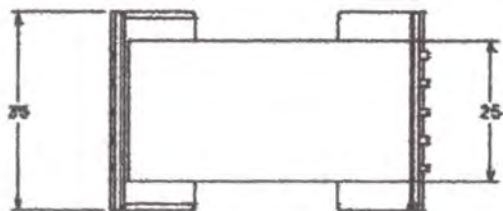

Pieza: Mesa auxiliar	Referencia:	Esc.(cm): 1/0.33	Pl.1 de 1
Nombre	Línea: Mobiliario		
Oficio: Madera	Recurso Natural: madera		
Técnica: Corte y ensamble	Materia prima: Madera, varilla de acero inoxidable y vidrio		

Proceso de producción: Medición, corte, pulido, elaboración de orificios, lijado, ensamblaje, pulido acabado final.

Observaciones:

Responsable: Alejandro Agudelo Holguín Fecha: Octubre 2001

Sistema de ref. 3 2 0 6 0 8 Código de región 0 3 7 6 Referente(s) Propuesta Muestra Empaque

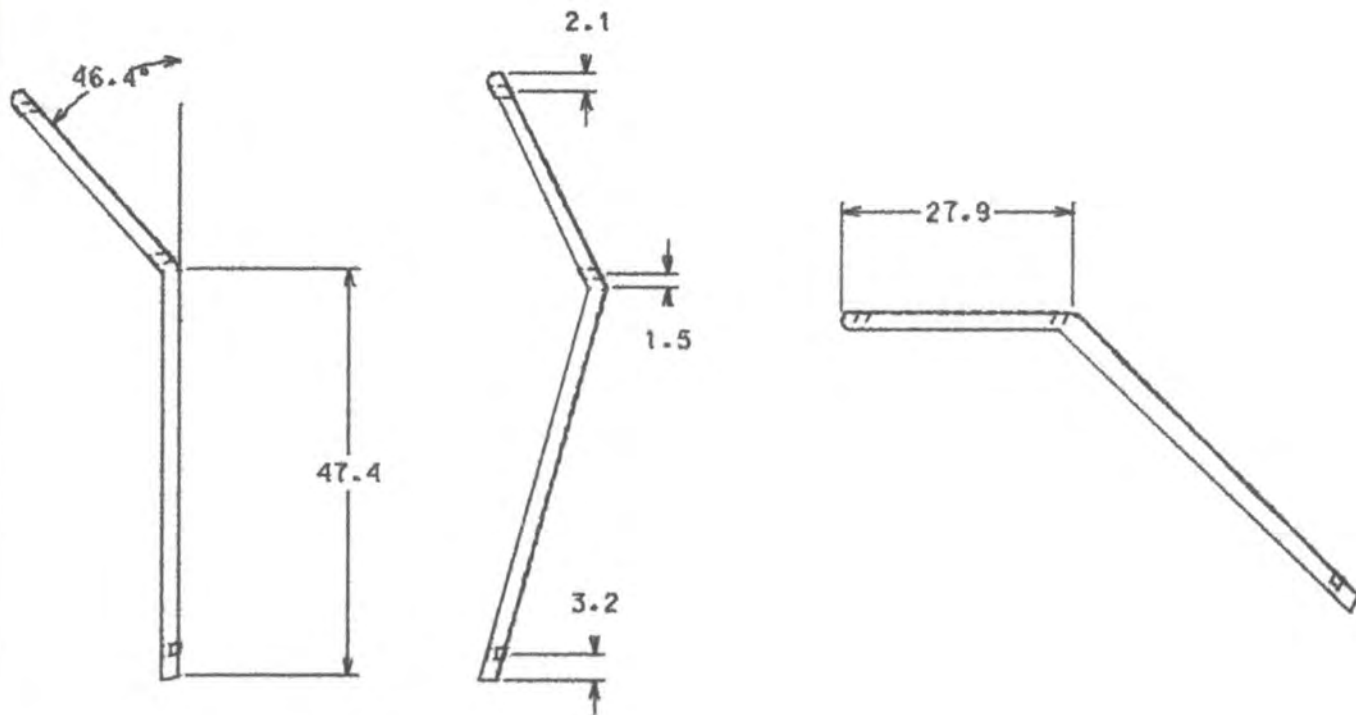

Pieza: Mesa auxiliar	Referencia:	Esc.(cm): 1/0.33 Pl.1 de 1
Nombre	Línea: Mobiliario	
Oficio: Madera	Recurso Natural: madera	
Técnica: Corte y ensamble	Materia prima: Madera, varilla de acero inoxidable y vidrio	

Proceso de producción: Medición, corte, pulido, elaboración de orificios, lijado, ensamblaje, pulido acabado final.

Observaciones: Plano de pieza detallado

Responsable: Alejandro Agudelo Holguín Fecha: Octubre 2001

Sistema de ref. 3 2 0 6 0 8 Código de región 0 3 7 6 Referente(s) Propuesta Muestra Empaque

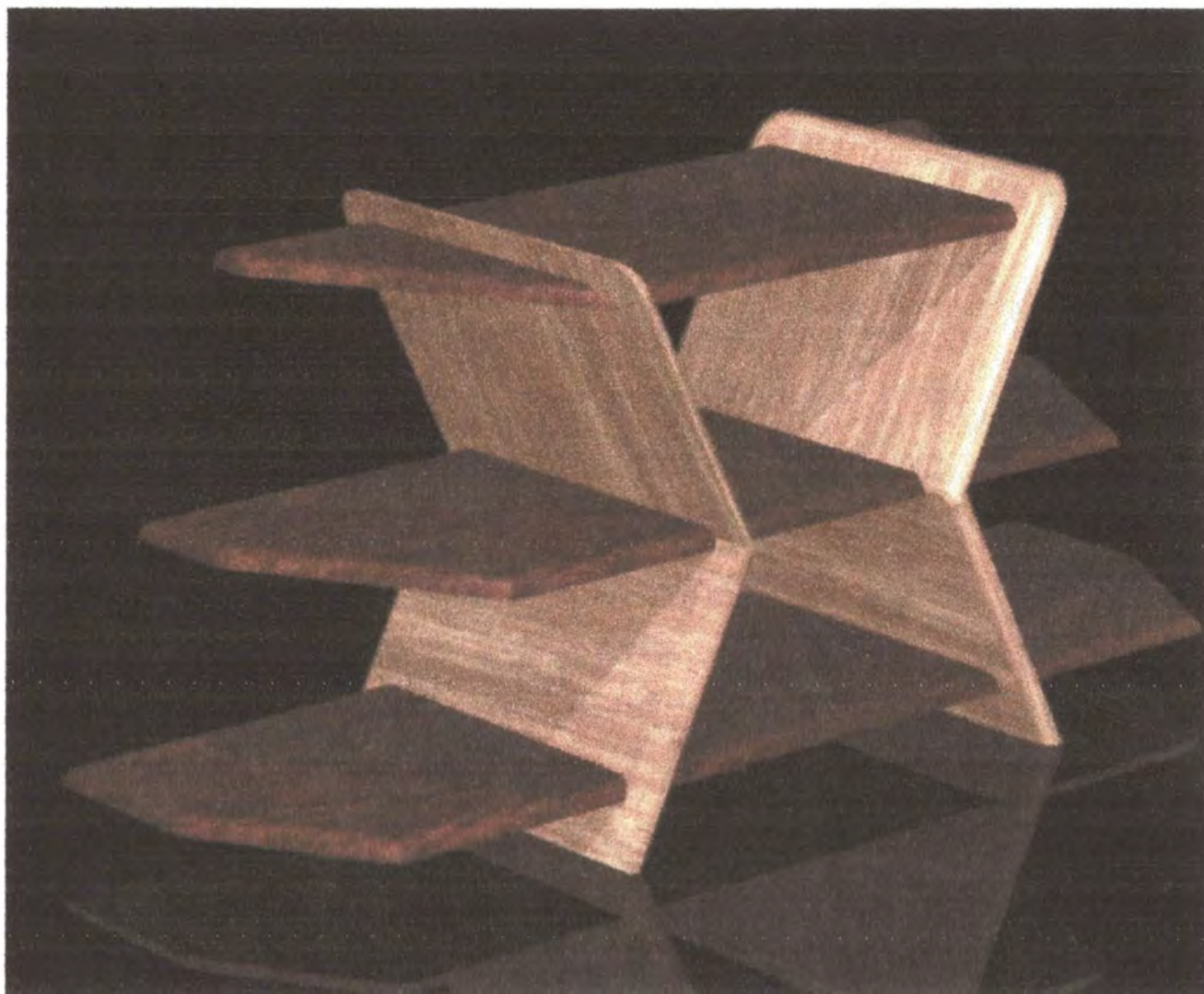

Pieza: Estantería	Línea: Mobiliario	Artesano: Luis Gonzaga
Nombres:	Referencia:	
Oficio: Madera	Largo(cm):35 Ancho(cm):100 Alto(cm):46	Departamento: Caldas
Técnica: Corte y ensamble		Localidad: Manizales
Recursos Naturales: Madera	Color: Natural	Vereda:
Materia prima: Madera	Certificado Hecho a Mano: Sí <input checked="" type="checkbox"/> No <input type="checkbox"/>	Tipo de Población: Rural

Mercado Objetivo: Clase alta	Costo:	Precio:
Producción/Mes:	Unitario: \$	Unitario: \$
Empaque: No disponible	P. Mayor: \$	
Embalaje: No disponible		

Observaciones:

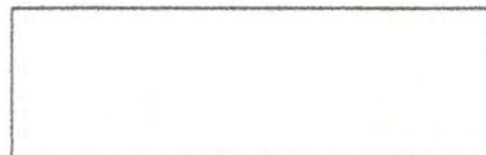

Responsable: Alejandro Agudelo Holguín Fecha: Octubre 2001

Sistema de referencia 3 2 0 6 0 8 Tipo de ficha: Referente(s) Muestra Línea Empaque

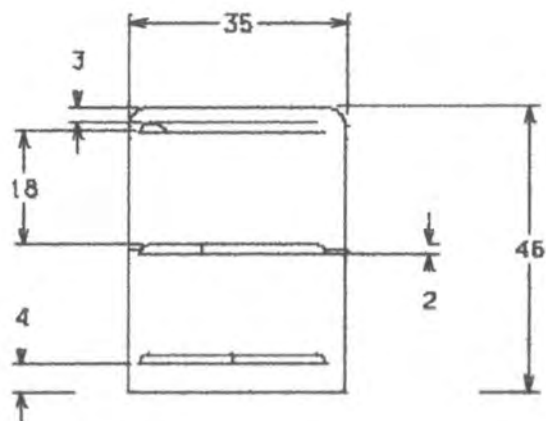
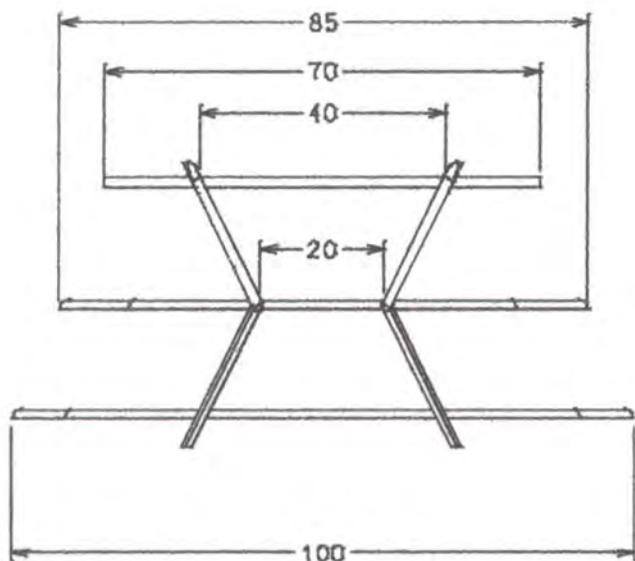
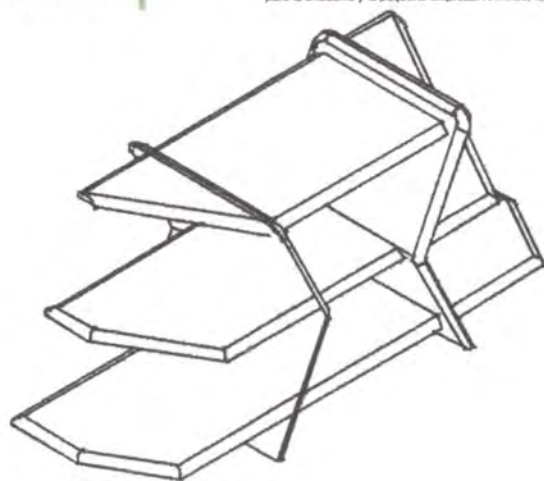
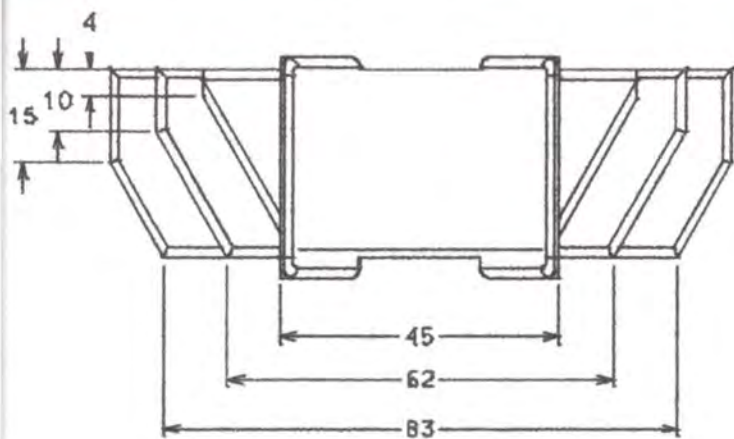

Pieza: Mesa auxiliar	Referencia:	Esc.(cm): 1/1	Pl.1 de 1
Nombre	Línea: Mobiliario		
Oficio: Madera	Recurso Natural: madera		
Técnica: Corte y ensamblé	Materia prima: Madera, varilla de acero inoxidable y vidrio		

Proceso de producción: Medición, corte, pulido, elaboración de orificios, lijado, ensamblaje, pulido acabado final.

Observaciones:

Responsable: Alejandro Agudelo Holguín Fecha: Octubre 2001

Sistema de ref. 3 2 0 6 0 8 Código de región 0 3 7 6 Referente(s) Propuesta Muestra Empaque

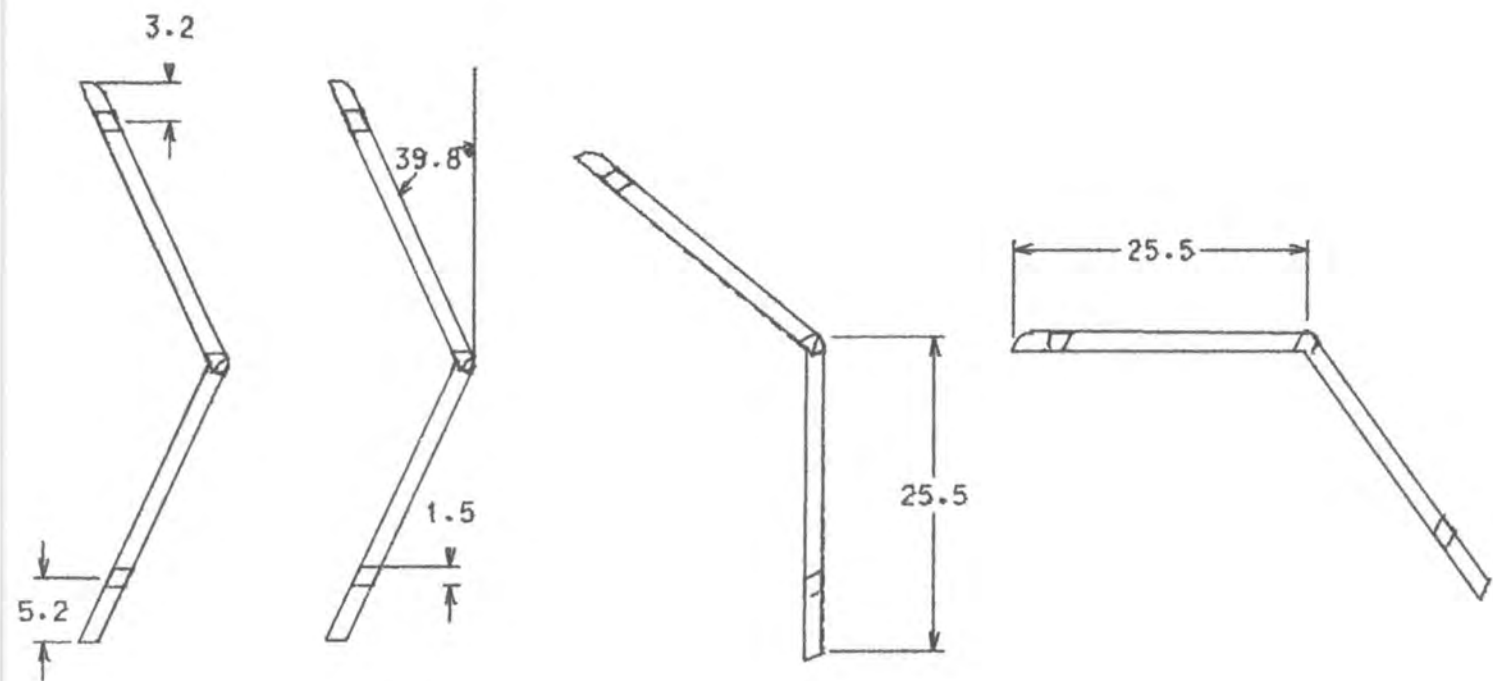

Pieza: Mesa auxiliar	Referencia:	Esc.(cm): 1/1	Pl.1 de 1
Nombre	Línea: Mobiliario		
Oficio: Madera	Recurso Natural: madera		
Técnica: Corte y ensamble	Materia prima: Madera, varilla de acero inoxidable y vidrio		

Proceso de producción: Medición, corte, pulido, elaboración de orificios, lijado, ensamblaje, pulido acabado final.

Observaciones:

Responsable: Alejandro Agudelo Holguín Fecha: Octubre 2001

Sistema de ref. 3 2 0 6 0 8 Código de región 0 3 7 6 Referente(s) Propuesta Muestra Empaque

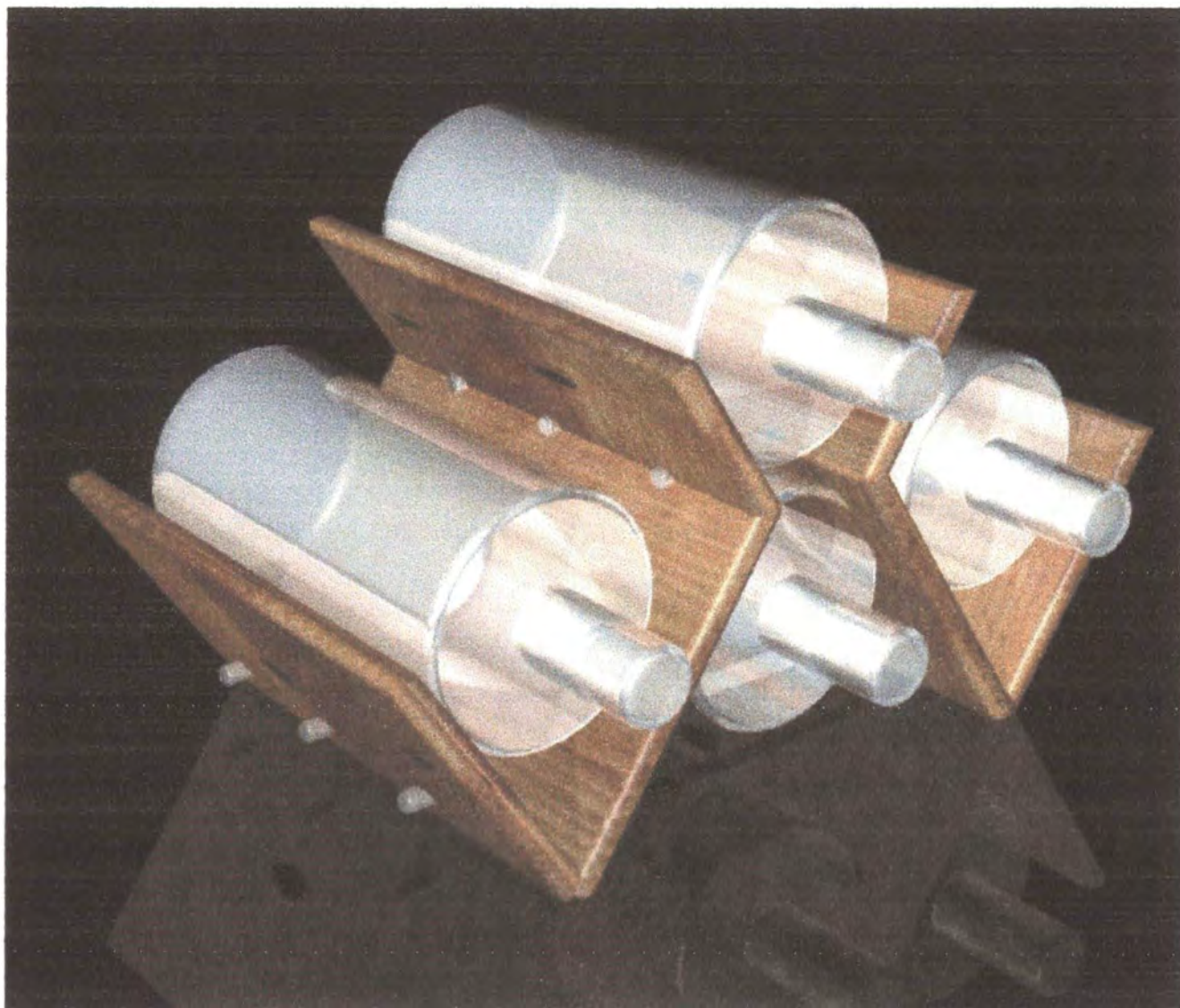

Pieza: Licorera	Línea: Mobiliario	Artesano: Luis Gonzaga
Nombres:	Referencia:	
Oficio: Madera	Largo(cm):30 Ancho(cm):37 Alto(cm):25	Departamento: Caldas
Técnica: Corte y ensamble		Localidad: Manizales
Recursos Naturales: Madera	Color: Natural	Vereda:
Materia prima: Madera, varilla	Certificado Hecho a Mano: Sí <input checked="" type="checkbox"/> No <input type="checkbox"/>	Tipo de Población: Rural

Mercado Objetivo: Clase alta	Costo:	Precio:
Producción/Mes:	Unitario: \$	Unitario: \$
Empaque: No disponible	P. Mayor: \$	
Embalaje: No disponible		

Observaciones:

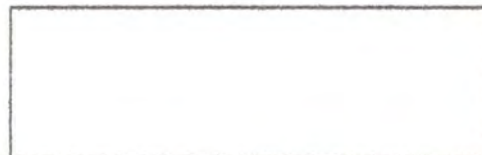

Responsable: Alejandro Aquedelo Holquín Fecha: Octubre 2001

Sistema de referencia 3 2 0 6 0 8 Tipo de ficha: Referente(s) Muestra Línea Empaque

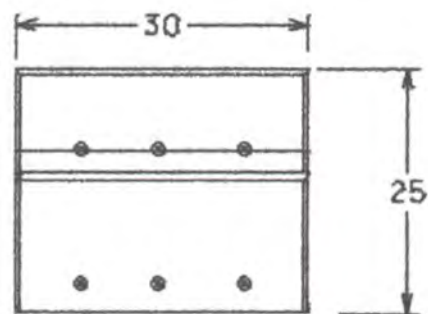
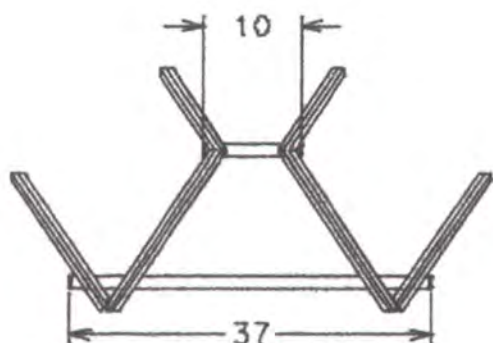
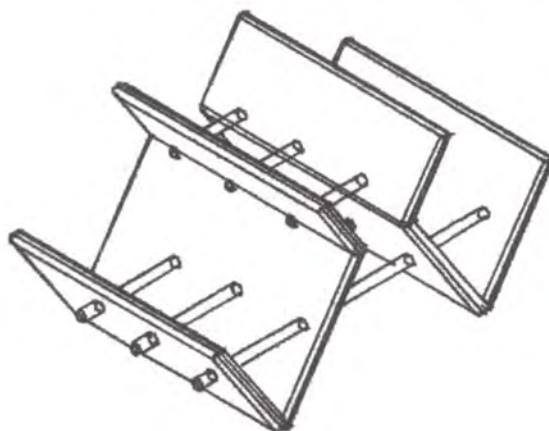
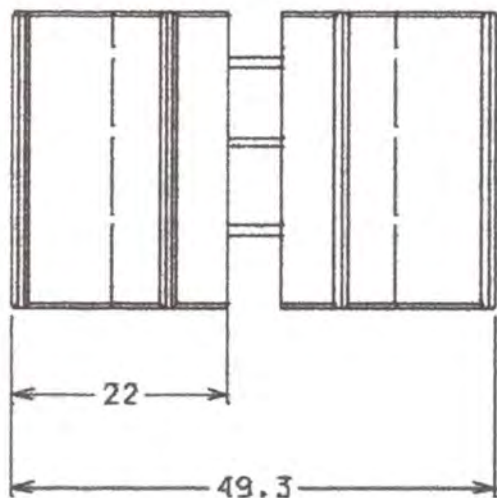

Pieza: Licorera	Referencia:	Esc.(cm): 1/1	Pl.1 de 1
Nombre	Línea: Mobiliario		
Oficio: Madera	Recurso Natural: madera		
Técnica: Corte y ensamble	Materia prima: Madera, varilla de acero inoxidable y vidrio		

Proceso de producción: Medición, corte, pulido, elaboración de orificios, lijado, ensamblajevarilla, pulido acabado final.

Observaciones:

Responsable: Alejandro Agudelo Hólguín Fecha: Octubre 2001

Sistema de ref. 3 2 0 6 0 8 Código de región 0 3 7 6 Referente(s) Propuesta Muestra Empaque

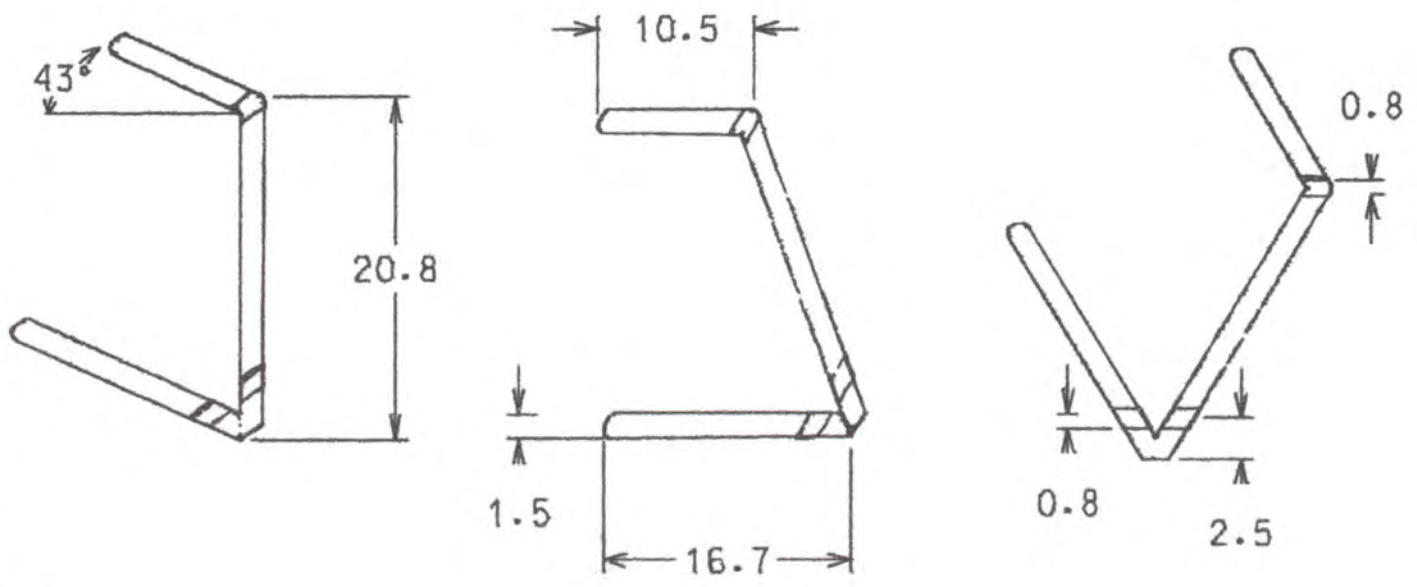

Pieza: Licorera	Referencia:	Esc.(cm): 1/1	Pl.1 de 1
Nombre	Línea: Mobiliario		
Oficio: Madera	Recurso Natural: madera		
Técnica: Corte y ensamble	Materia prima: Madera, varilla de acero inoxidable		

Proceso de producción: Medición, corte, pulido, elaboración de orificios, lijado, ensamblaje varillas, pulido acabado final.

Observaciones: Medidas detalladas de la pieza

Responsable: Alejandro Agudelo Holguín Fecha: Octubre 2001

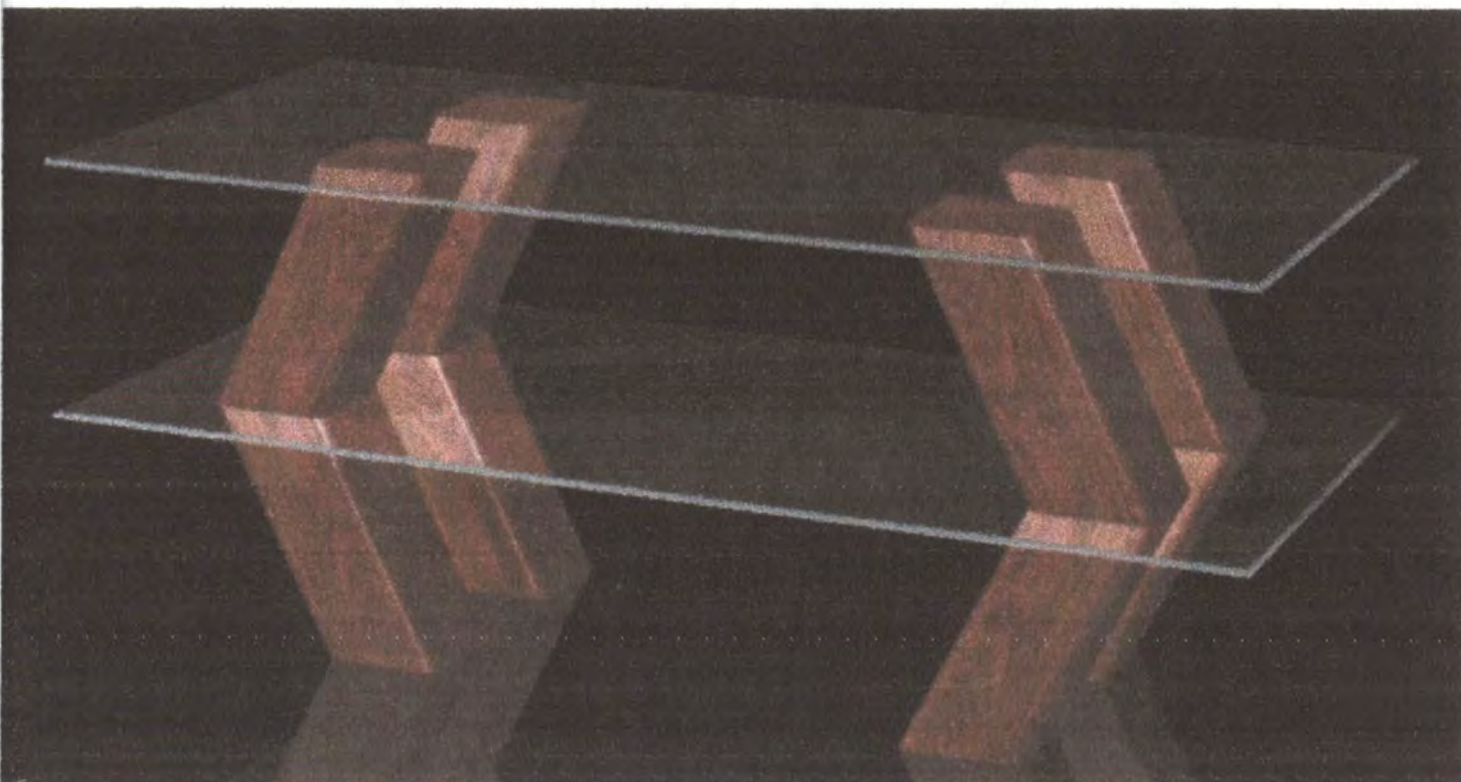

Pieza: Mesa centro	Línea: Mobiliario	Artesano: Luis Gonzaga
Nombres:	Referencia:	
Oficio: Madera	Largo(cm):45 Ancho(cm):100 Alto(cm):41	Departamento: Caldas
Técnica: Corte y ensamble		Localidad: Manizales
Recursos Naturales: Madera	Color: Natural	Vereda:
Materia prima: Madera, vidrio	Certificado Hecho a Mano: Sí <input checked="" type="checkbox"/> No <input type="checkbox"/>	Tipo de Población: Rural

Mercado Objetivo: Clase alta	Costo:	Precio:
Producción/Mes:	Unitario: \$	Unitario: \$
Empaque: No disponible	P. Mayor: \$	
Embalaje: No disponible		

Observaciones:

Responsable: Alejandro Agudelo Holguín Fecha: Octubre 2001

Sistema de referencia 3 2 0 6 0 8 Tipo de ficha: Referente(s) Muestra Línea Empaque

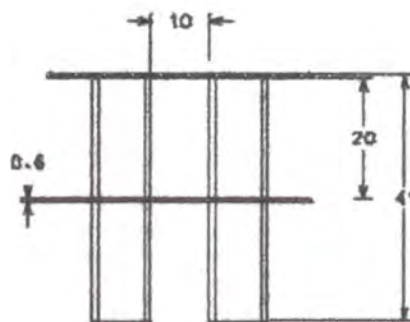
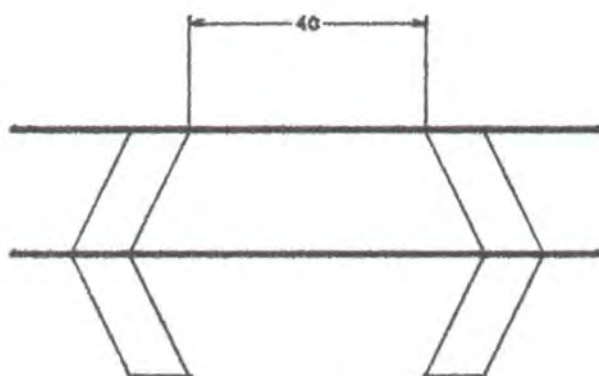
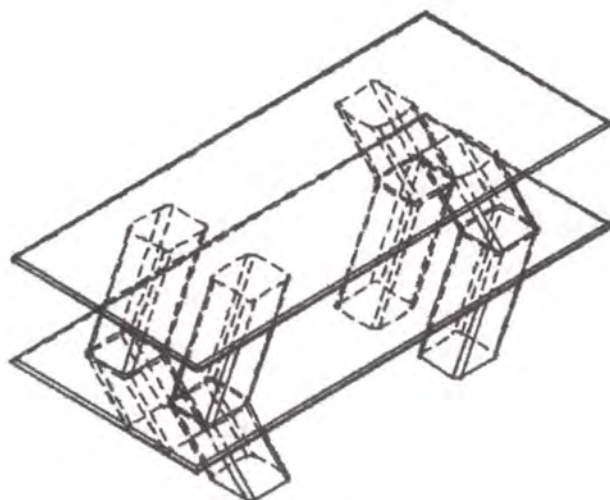
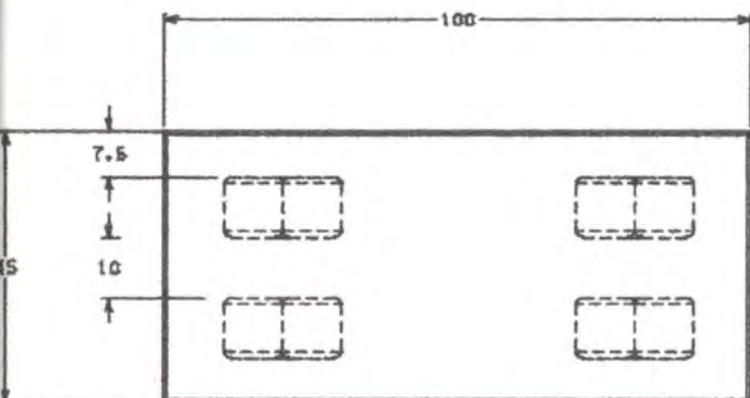

Pieza: Mesa centro	Referencia:	Esc.(cm): 1/1	Pl.1 de 1
Nombre	Línea: Mobiliario		
Oficio: Madera	Recurso Natural: madera		
Técnica: Corte y ensamble	Materia prima: Madera, vidrio		

Proceso de producción: Medición, corte, pulido, elaboración de orificios, lijado, ensamblaje, pulido acabado final.

Observaciones:

Responsable: Alejandro Agudelo Holguín Fecha: Octubre 2001

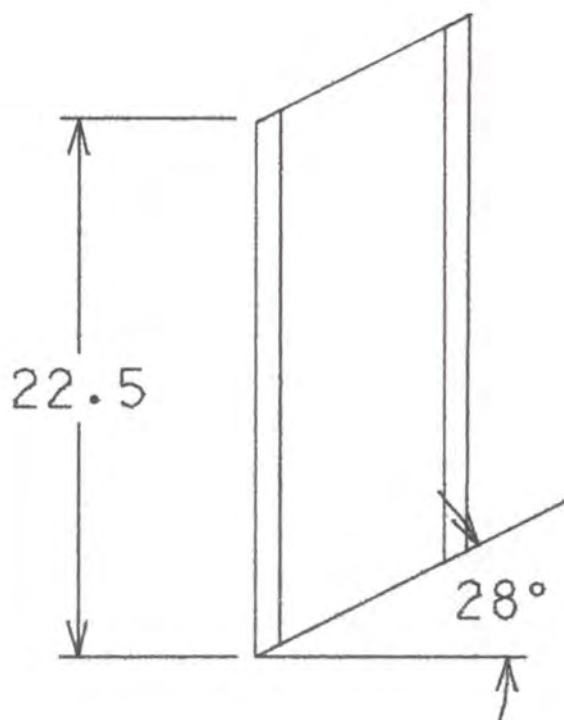
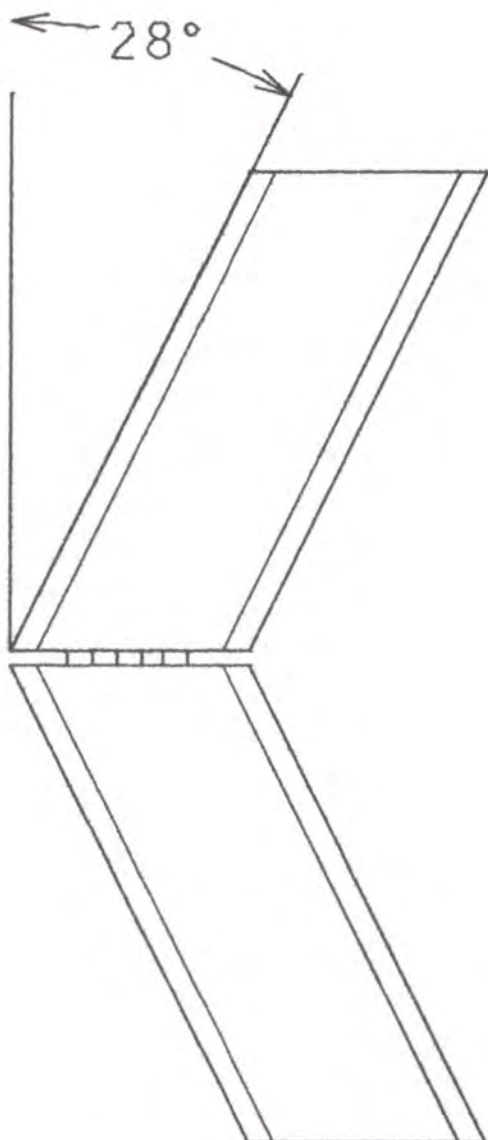

Pieza: Mesa centro	Referencia:	Esc.(cm): 1/1	Pl.1 de 1
Nombre	Línea: Mobiliario		
Oficio: Madera	Recurso Natural: madera		
Técnica: Corte y ensamble	Materia prima: Madera, varilla de acero inoxidable y vidrio		

Proceso de producción: Medición, corte, pulido, elaboración de orificios, lijado, ensamblaje, pulido acabado final.

Observaciones:

Responsable: Alejandro Agudelo Holguín Fecha: Octubre 2001

Sistema de ref. 3 2 0 6 0 8 Código de región 0 3 7 6 Referente(s) Propuesta Muestra Empaque

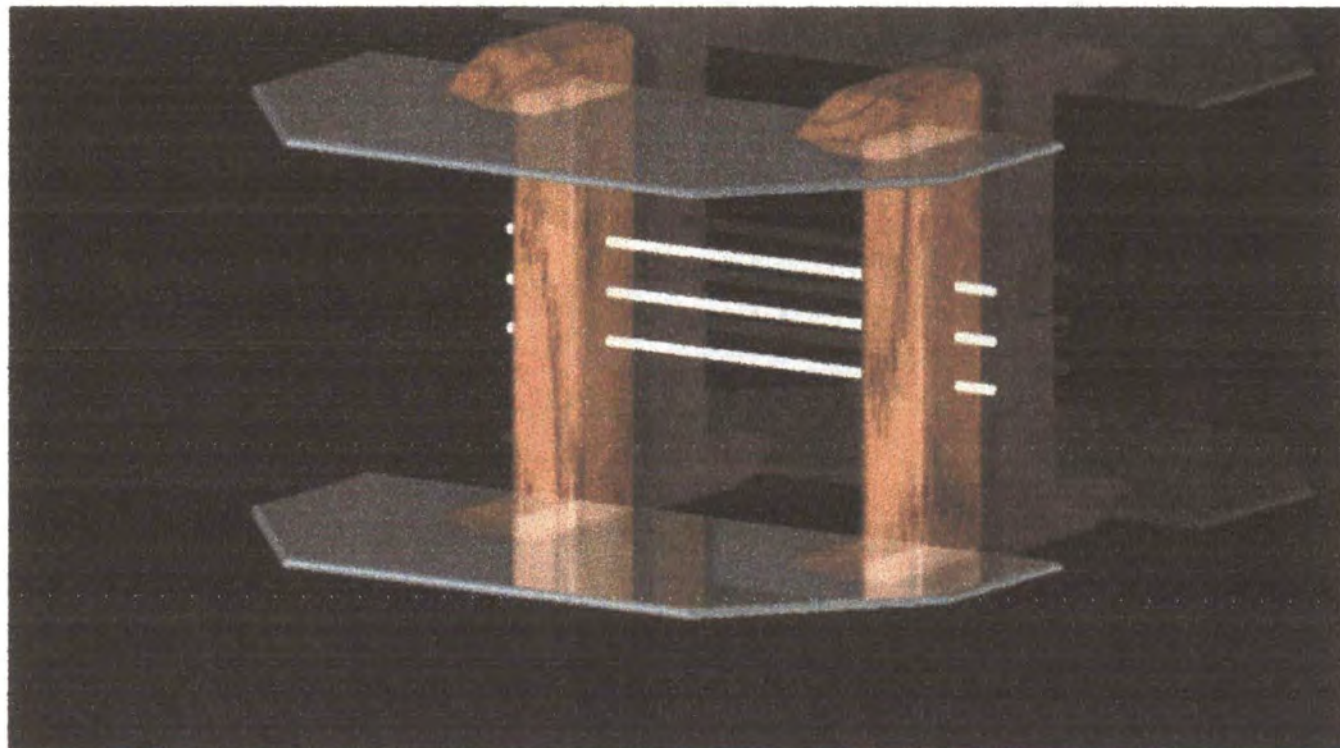

Pieza: Estantería	Línea: Mobiliario	Artesano: Luis Gonzaga
Nombres:	Referencia:	
Oficio: Madera	Largo(cm):25 Ancho(cm):50 Alto(cm):25	Departamento: Caldas
Técnica: Corte y ensamble		Localidad: Manizales
Recursos Naturales: Madera	Color: Natural	Vereda:
Materia prima: Madera, varilla	Certificado Hecho a Mano: Sí <input checked="" type="checkbox"/> No <input type="checkbox"/>	Tipo de Población: Rural

Mercado Objetivo: Clase alta	Costo:	Precio:
Producción/Mes:	Unitario: \$	Unitario: \$
Empaque: No disponible	P. Mayor: \$	
Embalaje: No disponible		

Observaciones:



Responsable: Alejandro Agudelo Holguín Fecha: Octubre 2001

Sistema de referencia 3 2 0 6 0 8 Tipo de ficha: Referente(s) Muestra Línea Empaque

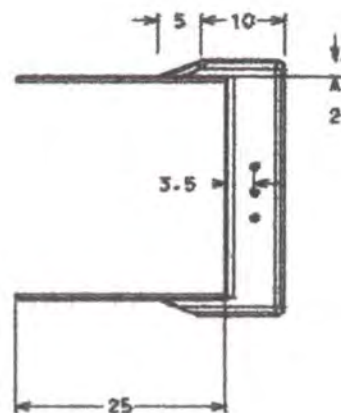
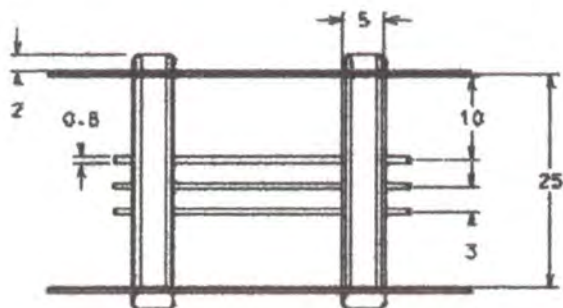
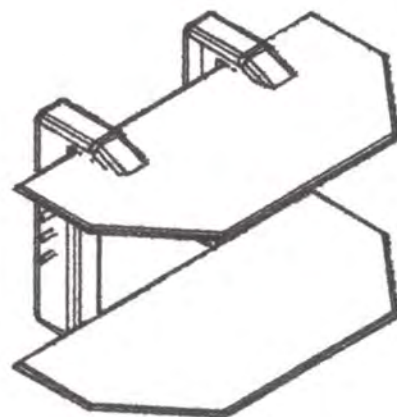
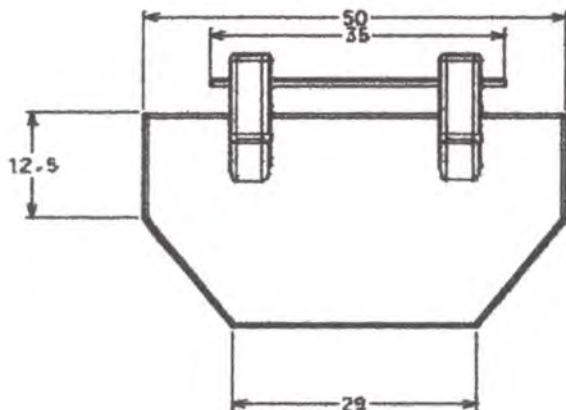

Pieza: Estantería	Referencia:	Esc.(cm): 1/1	Pl.1 de 1
Nombre	Línea: Mobiliario		
Oficio: Madera	Recurso Natural: madera		
Técnica: Corte y ensamble	Materia prima: Madera, varilla de acero inoxidable y vidrio		

Proceso de producción: Medición, corte, pulido, elaboración de orificios, lijado, ensamblaje varillas, pulido acabado final.

Observaciones:

Responsable: Alejandro Agudelo Holguín Fecha: Octubre 2001

Sistema de ref. 3 2 0 6 0 8 Código de región 0 3 7 6 Referente(s) Propuesta Muestra Empaque



Pieza: Revistero	Línea: Mobiliario	Artesano:
Nombres:	Referencia:	
Oficio: Madera	Largo(cm)5 Ancho(cm):	Alto(cm):
Técnica: Corte y ensamble	Departamento:	Localidad:
Recursos Naturales: Madera	Color: Natural	Vereda:
Materia prima: Madera, guadua, forja	Certificado Hecho a Mano: Sí <input checked="" type="checkbox"/> No <input type="checkbox"/>	Tipo de Población: Rural
Mercado Objetivo: Clase alta	Costo:	Precio:
Producción/Mes:	Unitario: \$	Unitario: \$
Empaque: No disponible	P. Mayor: \$	
Embalaje: No disponible		

Observaciones:

Responsable: Alejandro Agudelo Holguín Fecha: Octubre 2001

Sistema de referencia 3 2 0 6 0 8 Tipo de ficha: Referente(s) Muestra Línea Empaque

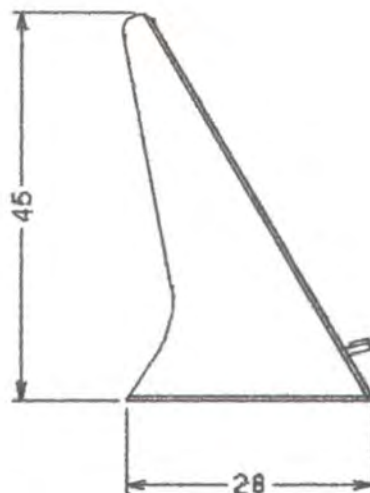
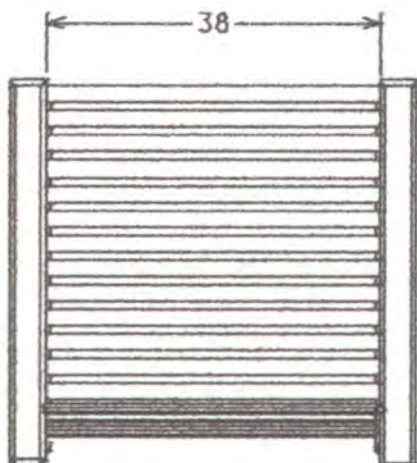
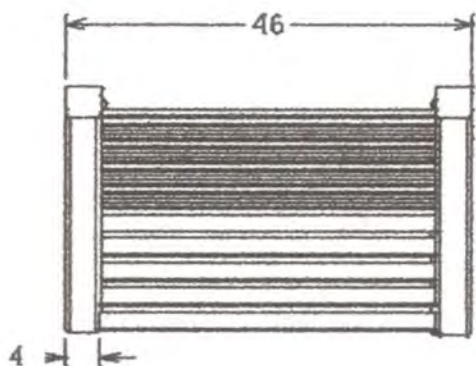

Pieza: Revistero	Referencia:	Esc.(cm): 1/1	Pl.1 de 1
Nombre	Línea: Mobiliario		
Oficio: Madera	Recurso Natural: madera		
Técnica: Corte y ensamble	Materia prima: Madera ,tablilla de quadua y forja		

Proceso de producción: Medición, corte, madera y tablilla, pulido, elaboración de parales en forja, ensamble, pulido, acabado final.

Observaciones:

Responsable: Alejandro Agudelo Holguín Fecha: Octubre 2001

tema ref. 3 2 0 6 0 8 Código de región Referente(s) Propuesta Muestra Empaque

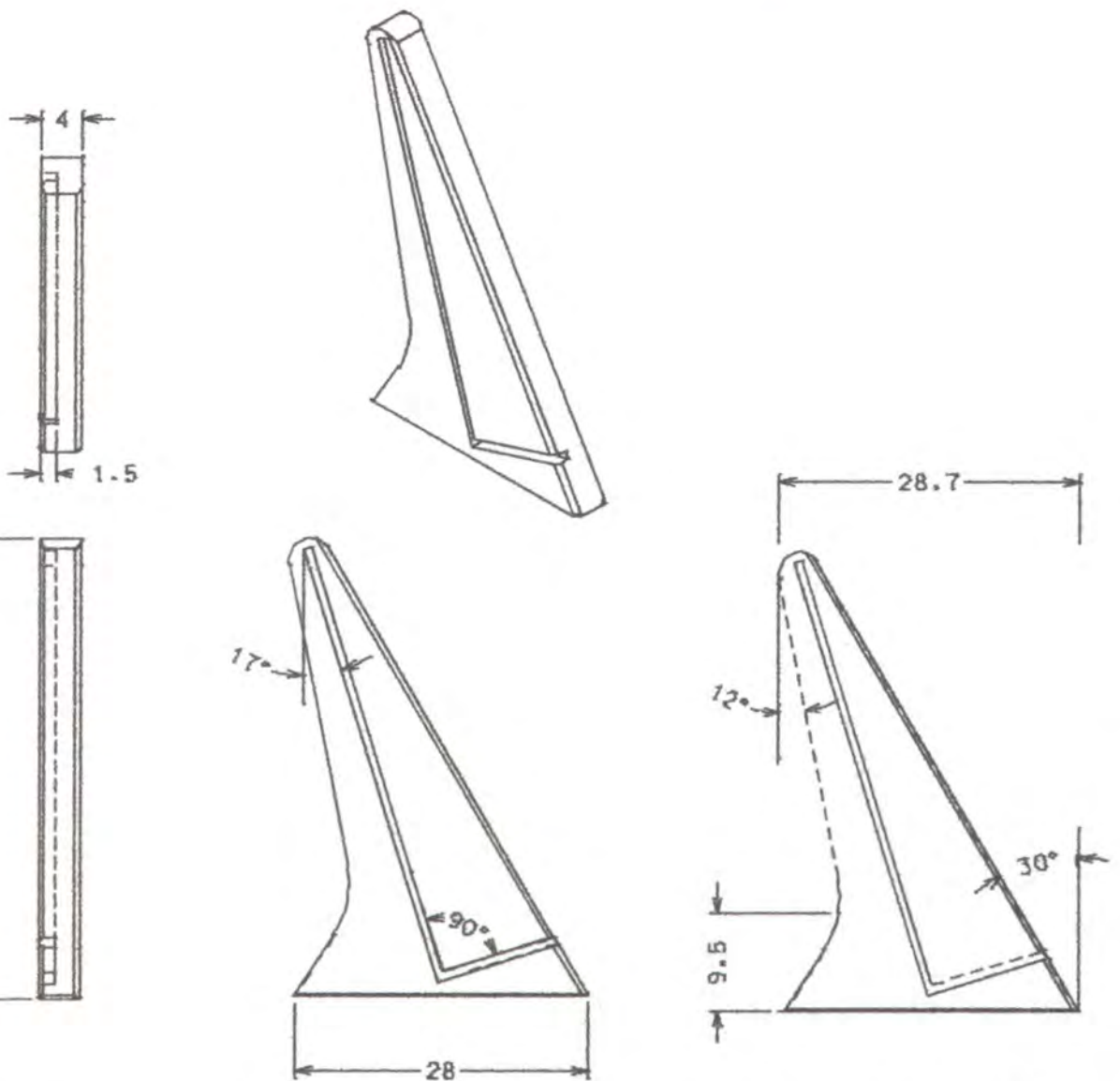

Pieza: Revistero	Referencia:	Esc.(cm): 1/1	Pl.1 de 1
Nombre	Línea: Mobiliario		
Oficio: Madera	Recurso Natural: madera		
Técnica: Corte y ensamble	Materia prima: Madera ,tablilla de guadua y forja		

Proceso de producción: Medición, corte, madera y tablilla, pulido, elaboración de parales en forja, ensamble, pulido, acabado final.

Observaciones:

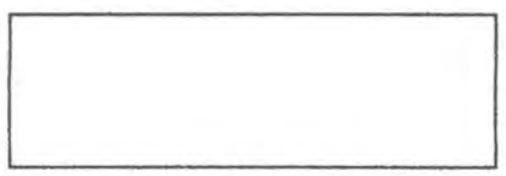

Responsable: Alejandro Agudelo Holguín Fecha: Octubre 2001

Sistema de ref. 3 2 0 6 0 8 Código de región Referente(s) Propuesta Muestra Empaque

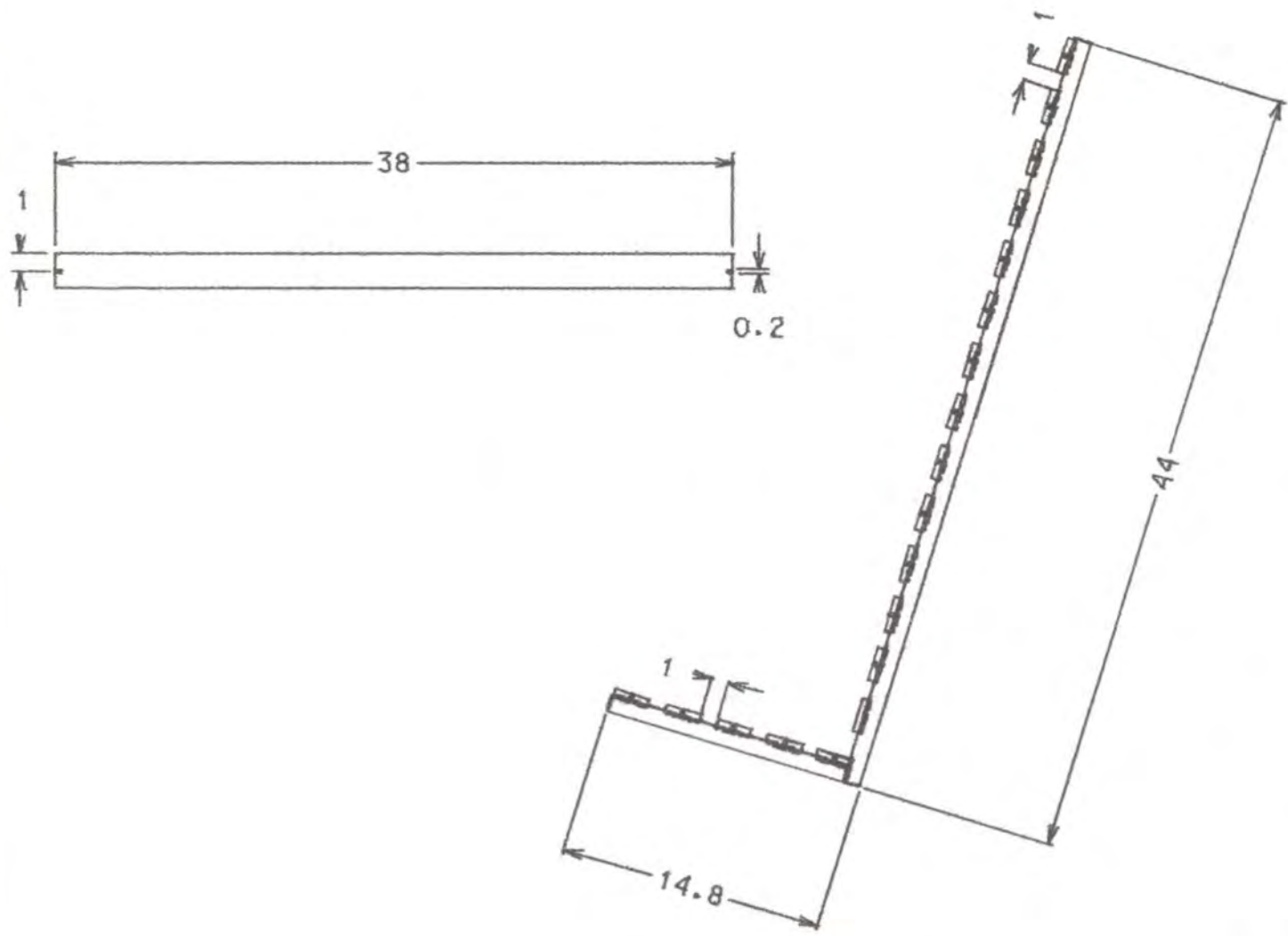

Pieza: Revistero	Referencia:	Esc.(cm): 1/1	Pl.1 de 1
Nombre	Línea: Mobiliario		
Oficio: Madera	Recurso Natural: madera		
Técnica: Corte y ensamble	Materia prima: Madera ,tablilla de guadua y forja		

Proceso de producción: Medición, corte, madera y tablilla, pulido, elaboración de parales en forja, ensamble, pulido, acabado final.

Observaciones:

Responsable: Alejandro Agudelo Holguín Fecha: Octubre 2001

tema ref. 3 2 0 6 0 8 Código de región Referente(s) Propuesta Muestra Empaque



Pieza: Contenedor	Línea: Cocina	Artesano:
Nombres:	Referencia:	
Oficio: madera	Largo(cm): Ancho(cm):	Alto(cm): Departamento: Quindío
Técnica: Torno		Localidad: Armenia
Recursos Naturales: Barro	Color: Natural	Vereda:
Materia prima: Barro	Certificado Hecho a Mano: Sí <input checked="" type="checkbox"/> No <input type="checkbox"/>	Tipo de Población: Rural

Mercado Objetivo: Clase alta	Costo:	Precio:
Producción/Mes:	Unitario: \$	Unitario: \$
Empaque: No disponible	P. Mayor: \$	
Embalaje: No disponible		

Observaciones:

Responsable: Alejandro Agudelo Holguín Fecha: Octubre 2001

Sistema de referencia 3 2 0 6 0 8 Tipo de ficha: Referente(s) Muestra Línea Empaque

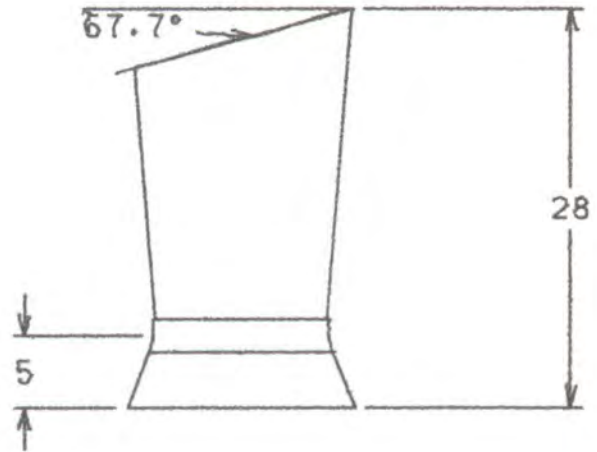
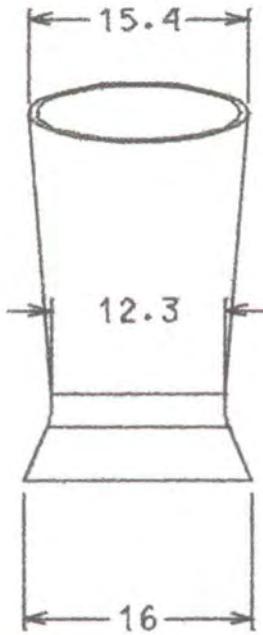
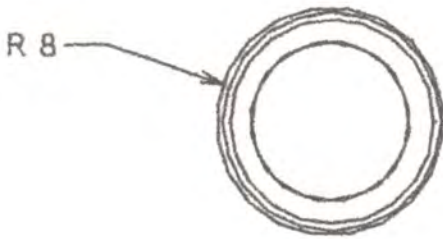

Pieza: Contenedor	Referencia:	Esc.(cm): 1/1	Pl.1 de 1
Nombre	Línea: Cocina		
Oficio: cerámica	Recurso Natural: Barro		
Técnica: Torno	Materia prima: Barro		

Proceso de producción: _____

Observaciones: _____

Responsable: Alejandro Agudelo Holguín Fecha: Octubre 2001

Sistema de ref. 3 2 0 6 0 8 Código de región Referente(s) Propuesta Muestra Empaque

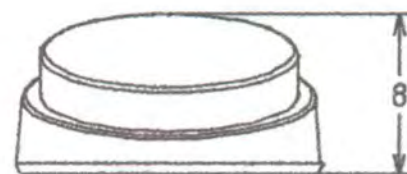
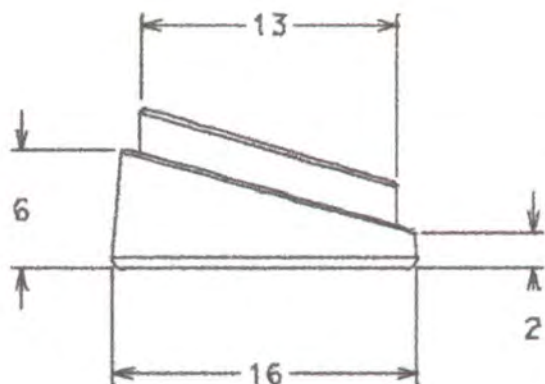
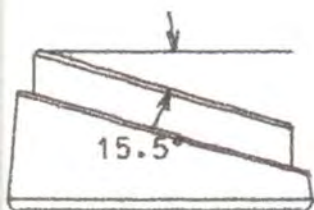
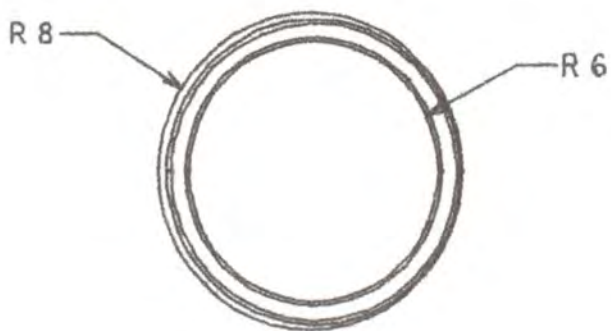

Pieza: Tapa para contenedor	Referencia:	Esc.(cm): 1/1	Pl.1 de 1
Nombre	Línea: Cocina		
Oficio: Cerámica	Recurso Natural: Barro		
Técnica: Torno	Materia prima: Barro		

Proceso de producción: _____

Observaciones: _____

Responsable: Alejandro Agudelo Holguín Fecha: Octubre 2001

Sistema de ref. 3 2 0 6 0 8 Código de región Referente(s) Propuesta Muestra Empaque



Pieza: Candelabro	Línea: Ambiente	Artesano:
Nombres:	Referencia:	
Oficio: madera	Largo(cm): Ancho(cm): Alto(cm):	Departamento: Quindío
Técnica: Torno		Localidad: Armenia
Recursos Naturales: Barro	Color: Natural	Vereda:
Materia prima: Barro	Certificado Hecho a Mano: Sí <input checked="" type="checkbox"/> No <input type="checkbox"/>	Tipo de Población: Rural
Mercado Objetivo: Clase alta	Costo:	Precio:
Producción/Mes:	Unitario: \$	Unitario: \$
Empaque: No disponible	P. Mayor: \$	
Embalaje: No disponible		

Observaciones Se presentan en dos tamaños para así crear una familia de productos.



Responsable: Alejandro Agudelo Holguín Fecha: Octubre 2001

Sistema de referencia 3 2 0 6 0 8 Tipo de ficha: Referente(s) Muestra Línea Empaque

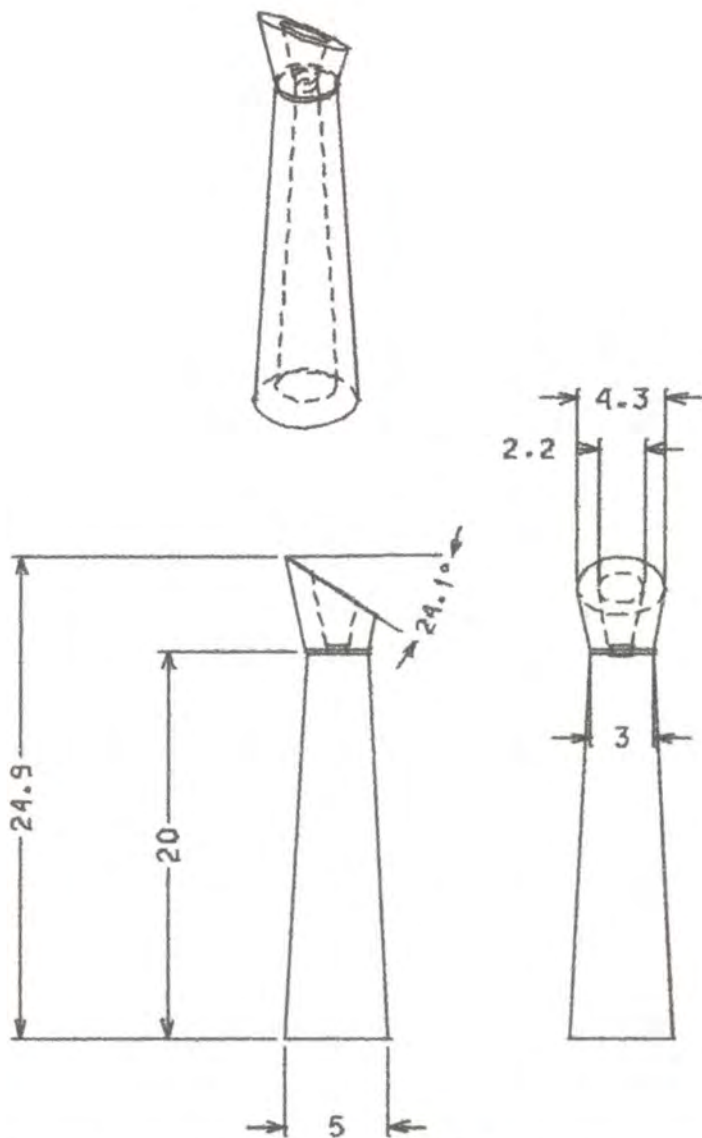

Pieza: Candelabro	Referencia:	Esc.(cm): 1/1	PI.1 de 1
Nombre	Línea: Sala		
Oficio: Cerámica	Recurso Natural: Barro		
Técnica: Torno	Materia prima: Barro		

Proceso de producción: _____

Observaciones: Plano de pieza detallado

Responsable: Alejandro Agudelo Holguín Fecha: Octubre 2001

Sistema de ref. 3 2 0 6 0 8 Código de región Referente(s) Propuesta Muestra Empaque



Pieza: Candelabro	Línea: Ambiente	Artesano:
Nombres:	Referencia:	
Oficio: madera	Largo(cm): Ancho(cm):	Alto(cm): Departamento: Quindío
Técnica: Torno		Localidad: Armenia
Recursos Naturales: Barro y madera	Color: Natural	Vereda:
Materia prima: Barro y madera	Certificado Hecho a Mano: Sí <input checked="" type="checkbox"/> No <input type="checkbox"/>	Tipo de Población: Rural
Mercado Objetivo: Clase alta	Costo:	Precio:
Producción/Mes:	Unitario: \$	Unitario: \$
Empaque: No disponible	P. Mayor: \$	
Embalaje: No disponible		

Observaciones Se presentan en dos tamaños para así crear una familia de productos.

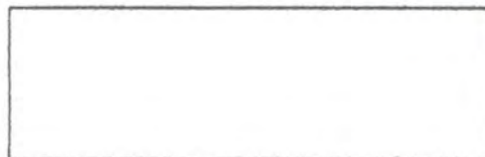

Responsable: Alejandro Agudelo Holguín Fecha: Octubre 2001

Sistema de referencia 3 2 0 6 0 8 Tipo de ficha: Referente(s) Muestra Línea Empaque

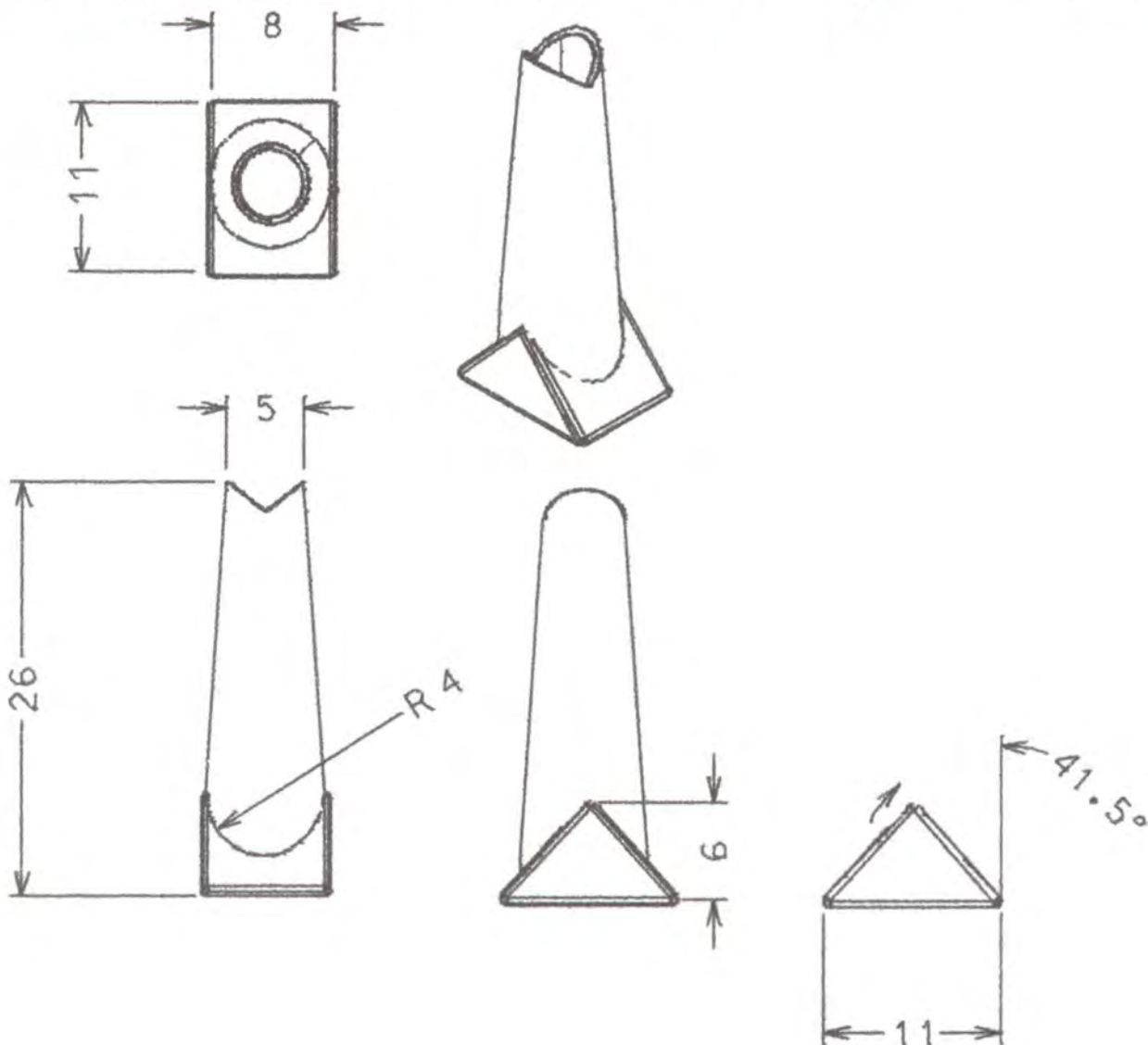

Pieza: Candelabro	Referencia:	Esc.(cm): 1/1	Pl.1 de 1
Nombre	Línea: Sala		
Oficio: Cerámica	Recurso Natural: Barro y madera		
Técnica: Torno	Materia prima: Barro y Madera		

Proceso de producción: _____

Observaciones: _____

Responsable: Alejandro Agudelo Holguín Fecha: Octubre 2001

Sistema de ref. 3 2 0 6 0 8 Código de región Referente(s) Propuesta Muestra Empaque

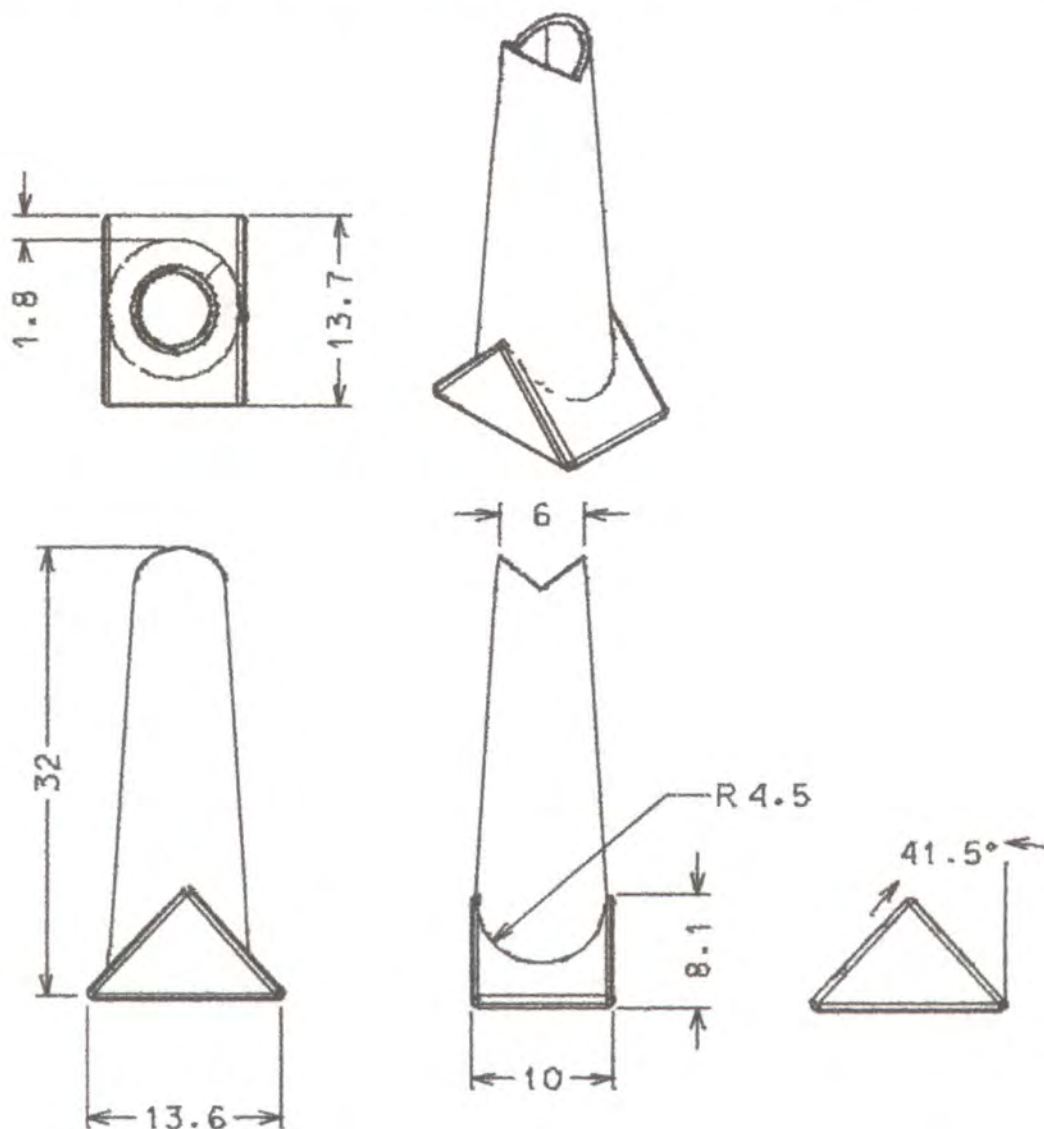

Pieza: Candelabro 2	Referencia:	Esc.(cm): 1/1	Pl.1 de 1
Nombre	Línea: Sala		
Oficio: Cerámica	Recurso Natural: Barro y madera		
Técnica: Torno	Materia prima: Barro y Madera		

Proceso de producción: _____

Observaciones: _____

Responsable: Alejandro Agudelo Holguín Fecha: Octubre 2001

Sistema de ref. 3 2 0 6 0 8 Código de región Referente(s) Propuesta Muestra Empaque

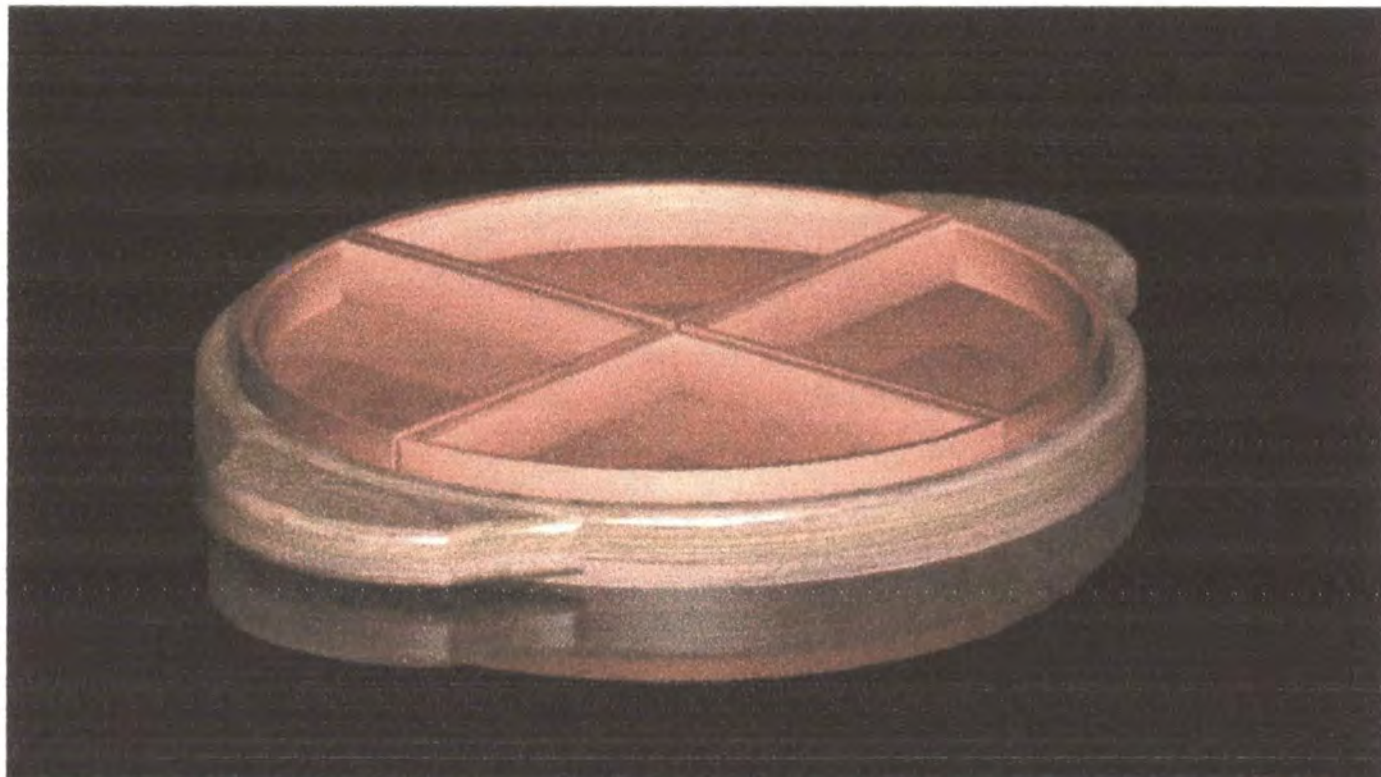

Pieza: Salsera	Línea: Ambiente	Artesano:
Nombres:	Referencia:	
Oficio: madera	Largo(cm): Ancho(cm): Alto(cm):	Departamento: Quindío
Técnica: Placas		Localidad: Armenia
Recursos Naturales: Barro y madera	Color: Natural	Vereda:
Materia prima: Barro y madera	Certificado Hecho a Mano: Sí <input checked="" type="checkbox"/> No <input type="checkbox"/>	Tipo de Población: Rural

Mercado Objetivo: Clase alta	Costo:	Precio:
Producción/Mes:	Unitario: \$	Unitario: \$
Empaque: No disponible	P. Mayor: \$	
Embalaje: No disponible		

Observaciones Se presentan en dos tamaños para así crear una familia de productos.

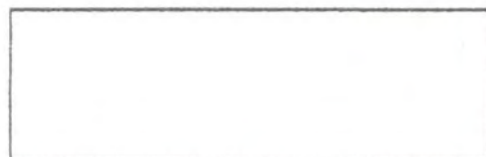

Responsable: Alejandro Agudelo Holguín Fecha: Octubre 2001

Sistema de referencia 3 2 0 6 0 8 Tipo de ficha: Referente(s) Muestra Línea Empaque

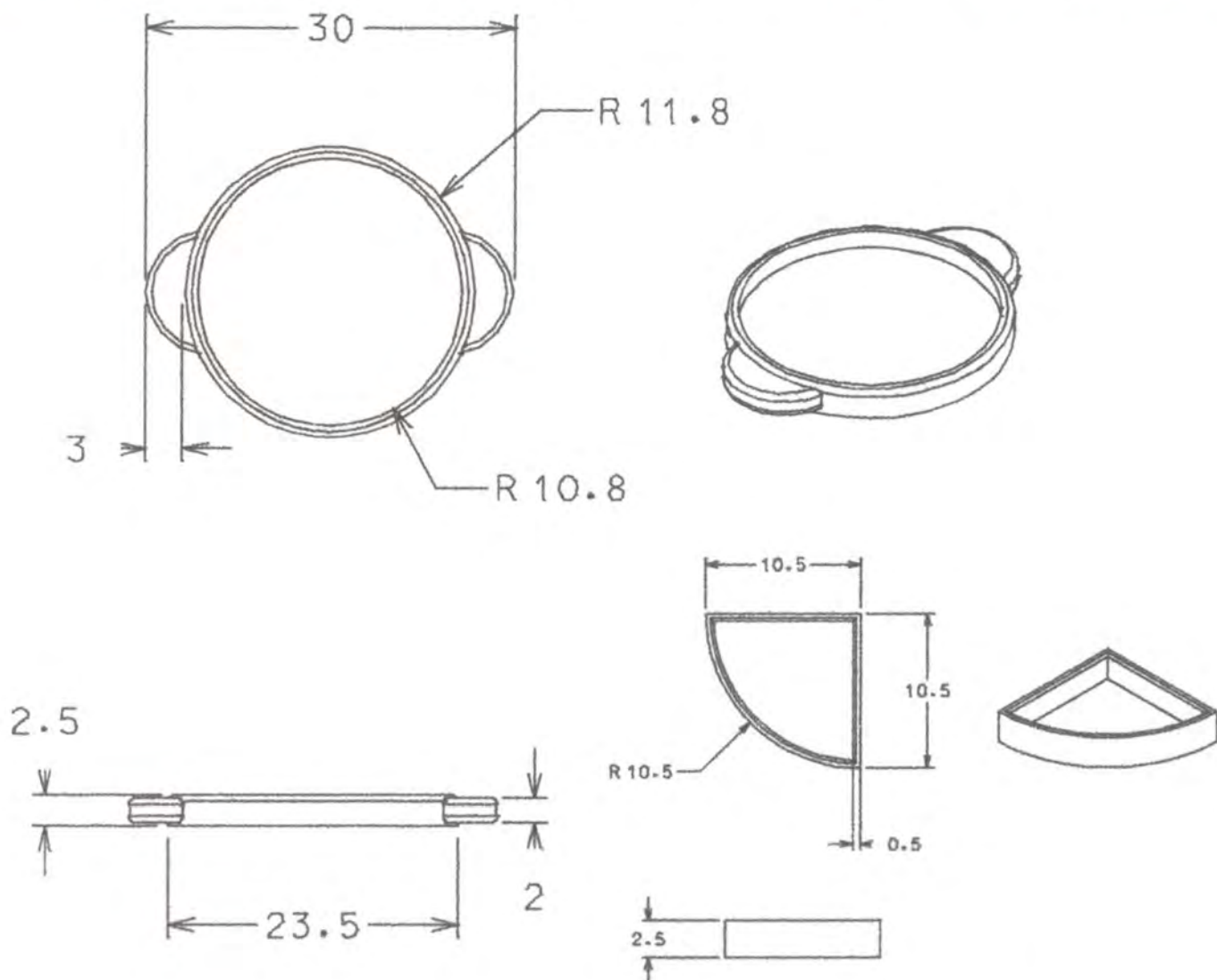

Pieza: Salsera	Referencia:	Esc.(cm): 1/1	Pl.1 de 1
Nombre	Línea: Cocina		
Oficio: Cerámica	Recurso Natural: Barro y madera		
Técnica: Placas	Materia prima: Barro y Madera		

Proceso de producción: _____

Observaciones:

Responsable: Alejandro Agudelo Holguín Fecha: Octubre 2001

Sistema de ref. 3 2 0 6 0 8 Código de región Referente(s) Propuesta Muestra Empaque

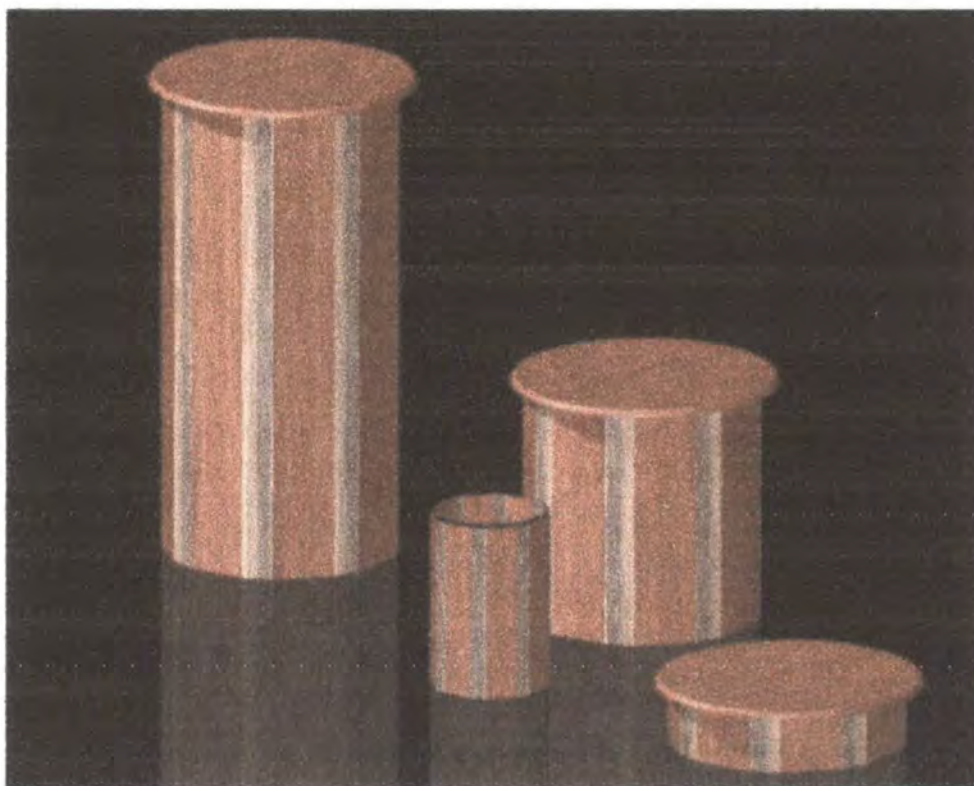

Pieza: Contenedores	Línea: Ambiente	Artesano:
Nombres:	Referencia:	
Oficio: madera	Largo(cm): Ancho(cm):	Alto(cm): Departamento: Valle
Técnica: Corte y pegue		Localidad: Alcalá
Recursos Naturales: Guadua y madera	Color: Natural	Vereda:
Materia prima: Guadua y madera	Certificado Hecho a Mano: Sí <input checked="" type="checkbox"/> No <input type="checkbox"/>	Tipo de Población: Rural
Mercado Objetivo: Clase alta	Costo:	Precio:
Producción/Mes:	Unitario: \$	Unitario: \$
Empaque: No disponible	P. Mayor: \$	
Embalaje: No disponible		

Observaciones

Responsable: Alejandro Agudelo Holguín	Fecha: Octubre 2001
--	---------------------

Sistema de referencia 3 2 0 6 0 8 Tipo de ficha: Referente(s) Muestra Línea Empaque

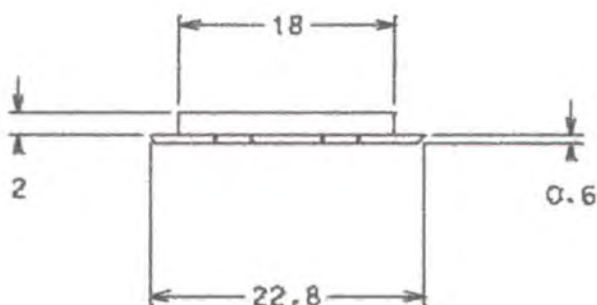
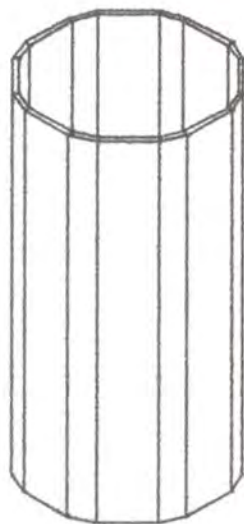
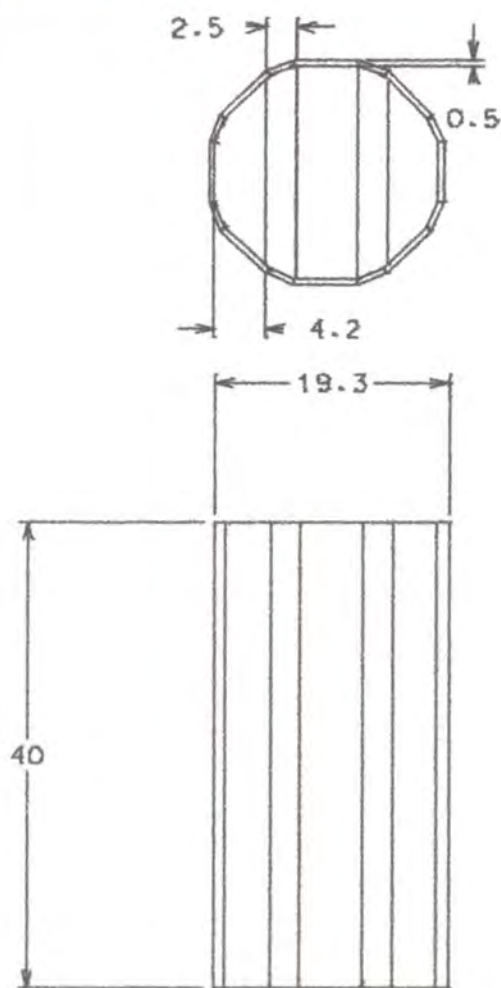

Pieza: Contenedores	Referencia:	Esc.(cm): 1/1	Pl.1 de 1
Nombre	Línea: Cocina		
Oficio: Madera	Recurso Natural: madera, tablilla de guadua		
Técnica: Corte y pegue	Materia prima: Madera y tablilla de guadua		

Proceso de producción: Medición, corte, pulido, lijado, pegue, pulido acabado final.

Observaciones: Medidas detalladas de la pieza

Responsable: Alejandro Agudelo Holguín Fecha: Octubre 2001

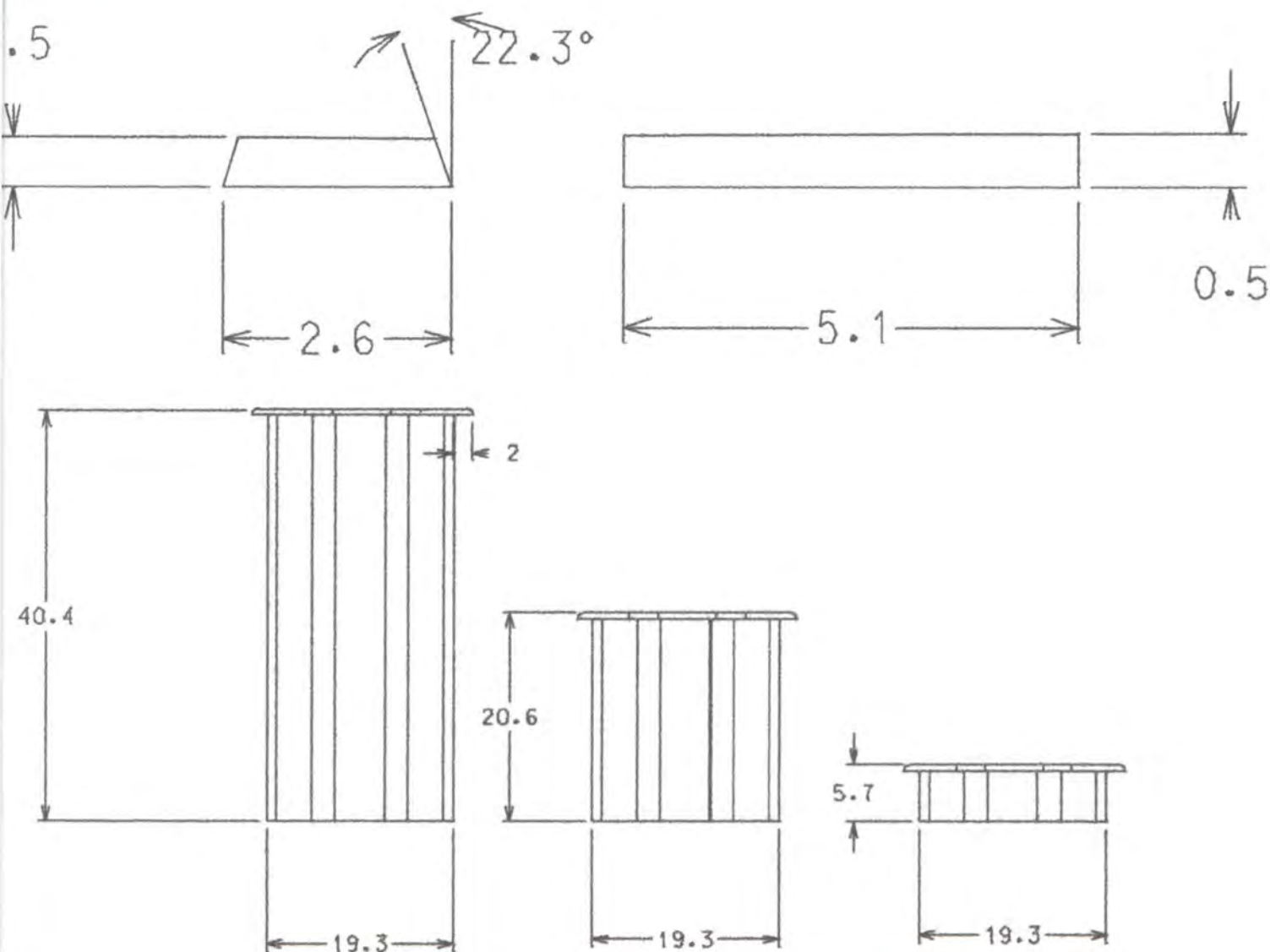

Pieza: Contenedores	Referencia:	Esc.(cm): 1/1	PI.1 de 1
Nombre	Línea: Cocina		
Oficio: Madera	Recurso Natural: madera, tablilla de guadua		
Técnica: Corte y pegue	Materia prima: Madera y tablilla de guadua		

Proceso de producción: Medición, corte, pulido, lijado, pegue, pulido acabado final.

Observaciones: Medidas detalladas de la pieza

Responsable: Alejandro Agudelo Holguín Fecha: Octubre 2001

Sistema de ref. 3 2 0 6 0 8 Código de región Referente(s) Propuesta Muestra Empaque

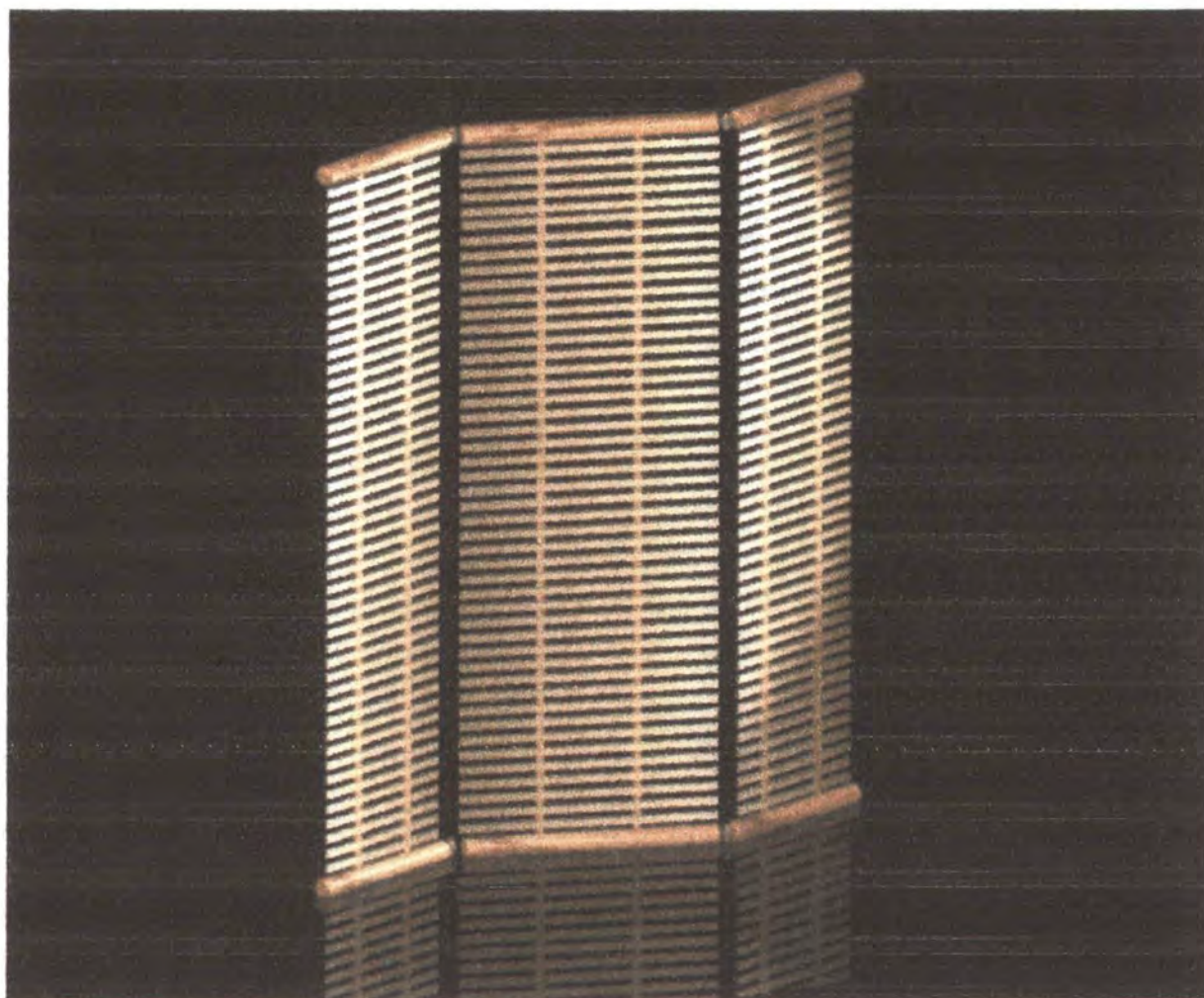

Pieza: Contenedores	Línea: Ambiente	Artesano:	
Nombres:	Referencia:		
Oficio: madera	Largo(cm):	Ancho(cm):	Alto(cm):
Técnica: Corte y pegue	Departamento: Valle		Localidad: Alcalá
Recursos Naturales: Guadua y madera	Color: Natural	Vereda:	
Materia prima: Guadua y madera	Certificado Hecho a Mano: Sí <input checked="" type="checkbox"/> No <input type="checkbox"/>	Tipo de Población: Rural	

Mercado Objetivo: Clase alta	Costo:	Precio:
Producción/Mes:	Unitario: \$	Unitario: \$
Empaque: No disponible	P. Mayor: \$	
Embalaje: No disponible		

Observaciones

Responsable: Alejandro Agudelo Holguín Fecha: Octubre 2001

Sistema de referencia 3 2 0 6 0 8 Tipo de ficha: Referente(s) Muestra Línea Empaque

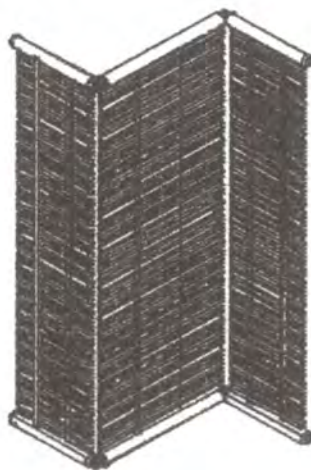
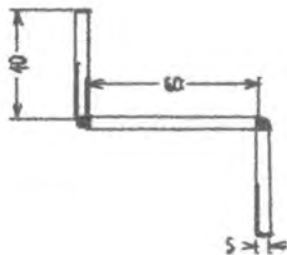

Pieza: Mampara	Referencia:	Esc.(cm): 1/1	Pl.1 de 1
Nombre	Línea: Ambiente		
Oficio: Madera	Recurso Natural: madera, guadua y tablilla de guadua		
Técnica: Corte y ensamble	Materia prima: Madera, guadua y tablilla de guadua		

Proceso de producción: Medición, corte, pulido, elaboración de orificios, lijado, ensamblaje, pulido acabado final.

Observaciones:

Responsable: Alejandro Agudelo Holguín Fecha: Octubre 2001

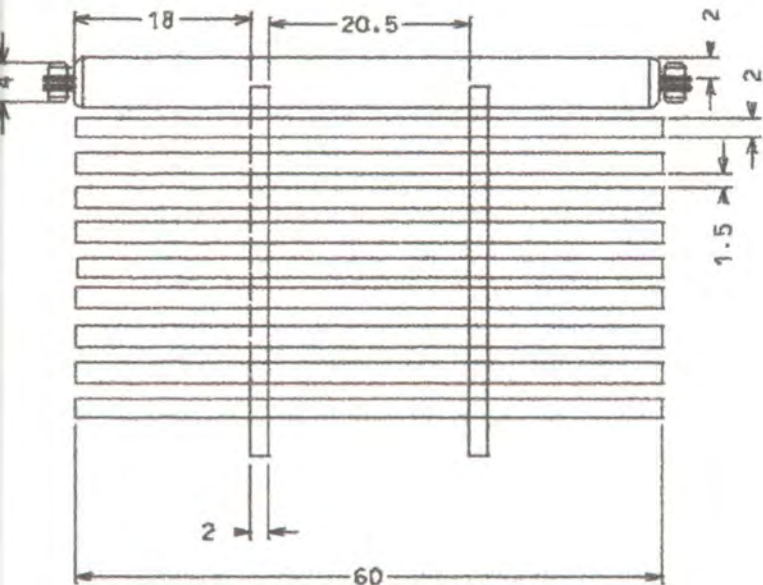
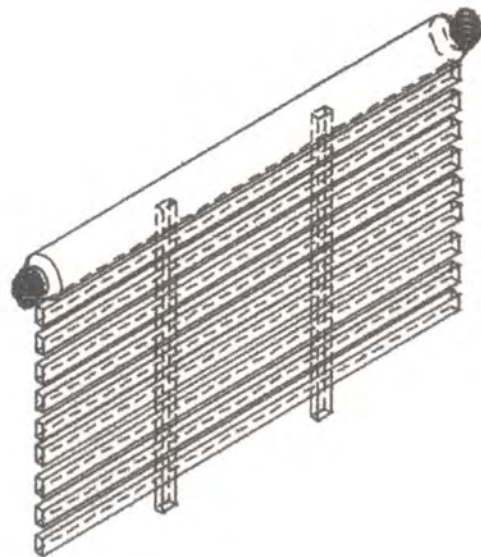

Pieza: Mampara	Referencia:	Esc.(cm): 1/1	PI.1 de 1
Nombre	Línea: Ambiente		
Oficio: Madera	Recurso Natural: madera, guadua y tablilla de guadua		
Técnica: Corte y ensamble	Materia prima: Madera, guadua y tablilla de guadua		

Proceso de producción: Medición, corte, pulido, elaboración de orificios, lijado, ensamblaje, pulido acabado final.

Observaciones:

Responsable: Alejandro Agudelo Holguín Fecha: Octubre 2001

Sistema de ref. 3 2 0 6 0 8 Código de región Referente(s) Propuesta Muestra Empaque

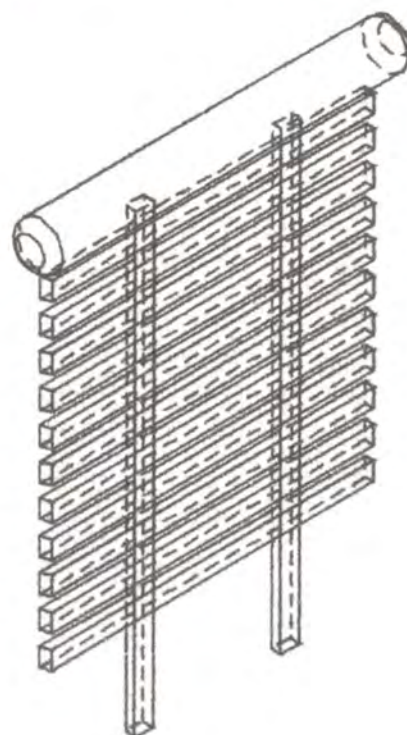
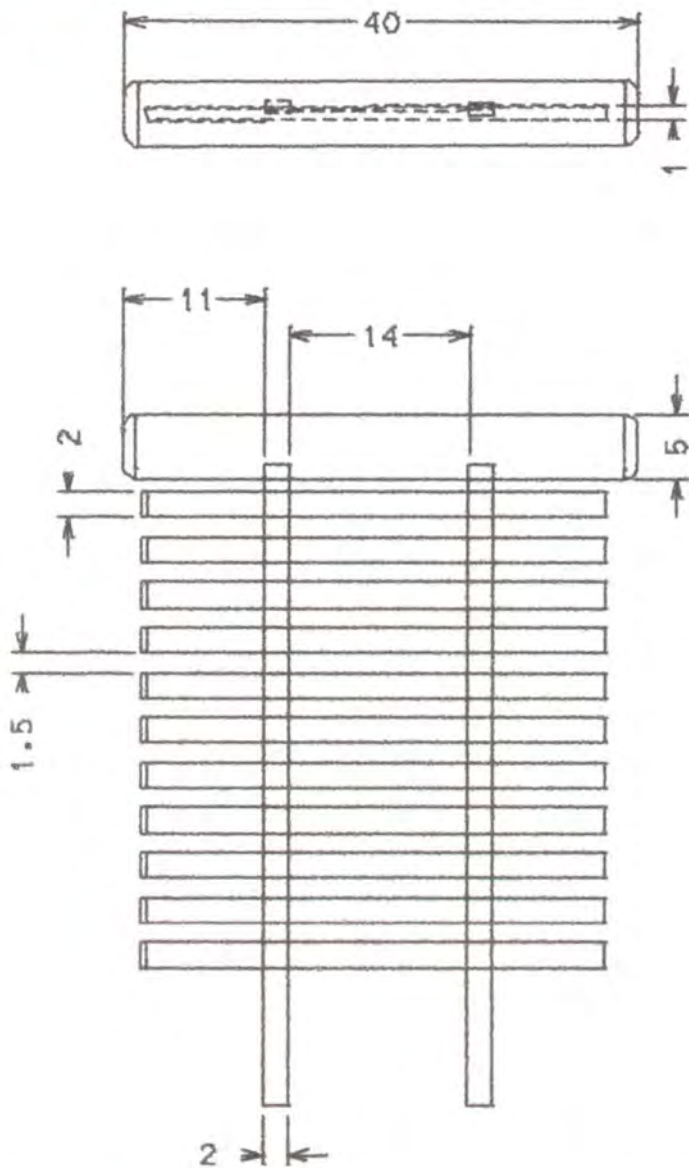

Pieza: Mampara	Referencia:	Esc.(cm): 1/1	Pl.1 de 1
Nombre	Línea: Ambiente		
Oficio: Madera	Recurso Natural: madera, guadua y tablilla de guadua		
Técnica: Corte y ensamble	Materia prima: Madera, guadua y tablilla de guadua		

Proceso de producción: Medición, corte, pulido, elaboración de orificios, lijado, ensamblaje, pulido acabado final.

Observaciones:

Responsable: Alejandro Agudelo Holguín Fecha: Octubre 2001

sistema de ref. 3 2 0 6 0 8 Código de región Referente(s) Propuesta Muestra Empaque

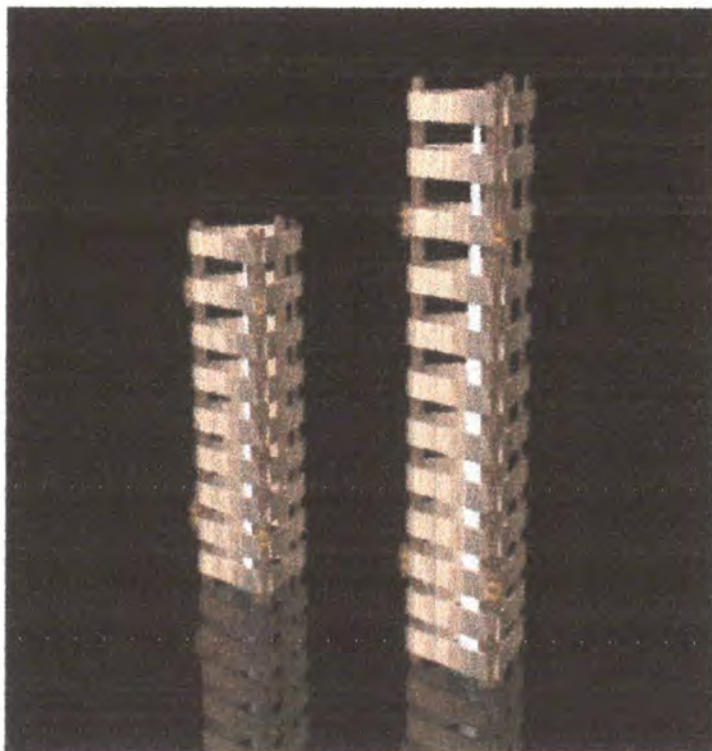

Pieza: Candelabro	Línea: Ambiente	Artesano:
Nombres:	Referencia:	
Oficio: madera	Largo(cm): Ancho(cm):	Alto(cm): Departamento: Valle
Técnica: Corte y pegue		Localidad: Alcalá
Recursos Naturales: Guadua y madera	Color: Natural	Vereda:
Materia prima: Guadua y madera	Certificado Hecho a Mano: Sí <input checked="" type="checkbox"/> No <input type="checkbox"/>	Tipo de Población: Rural

Mercado Objetivo: Clase alta	Costo:	Precio:
Producción/Mes:	Unitario: \$	Unitario: \$
Empaque: No disponible	P. Mayor: \$	
Embalaje: No disponible		

Observaciones

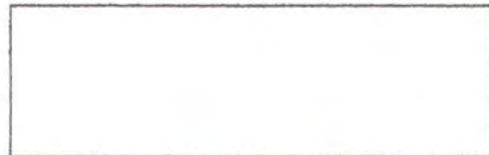

Responsable: Alejandro Agudelo Holguín Fecha: Octubre 2001

Sistema de referencia 3 2 0 6 0 8 Tipo de ficha: Referente(s) Muestra Línea Empaque

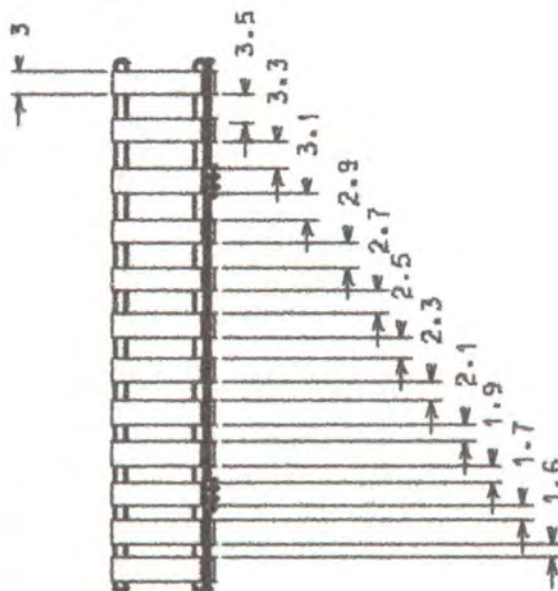
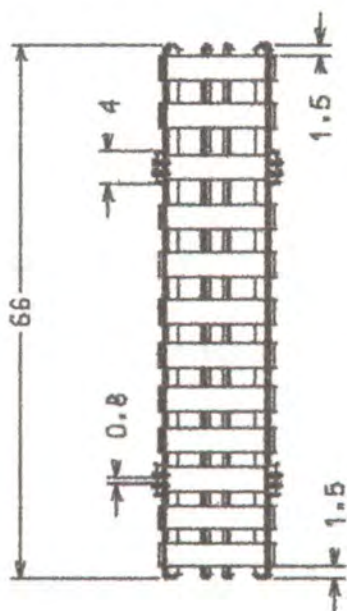
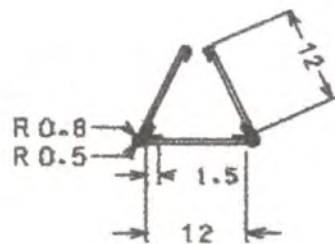

Pieza: Candelabro	Referencia:	Esc.(cm): 1/1	PI.1 de 1
Nombre	Línea Ambiente		
Oficio: Madera	Recurso Natural: madera, guadua y tablilla de guadua		
Técnica: Corte y ensamble	Materia prima: Madera, guadua y tablilla de guadua		

Proceso de producción: Medición, corte, pulido, elaboración de orificios, lijado, ensamblaje, pulido acabado final.

Observaciones:

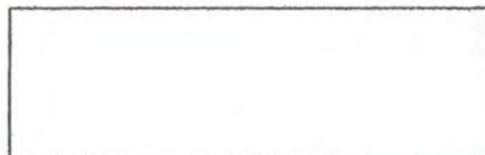

Responsable: Alejandro Agudelo Holguín Fecha: Octubre 2001

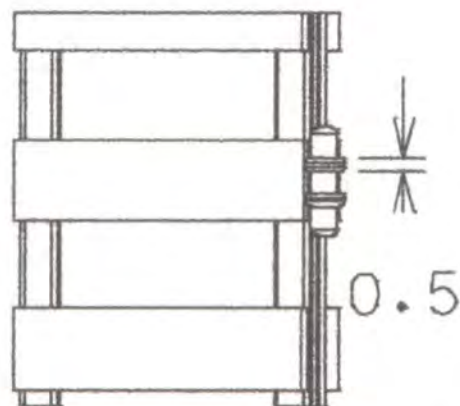
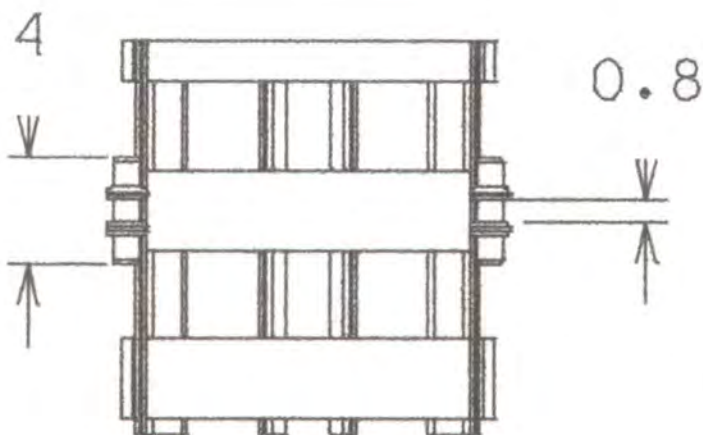
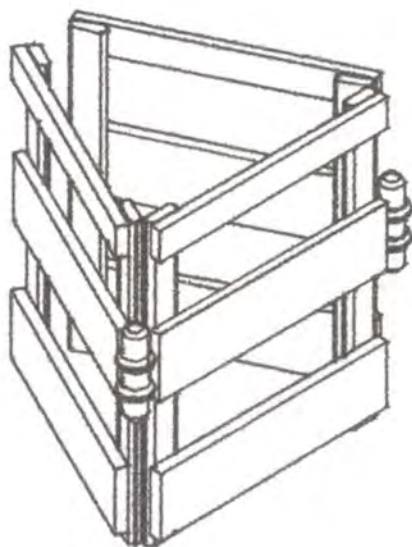
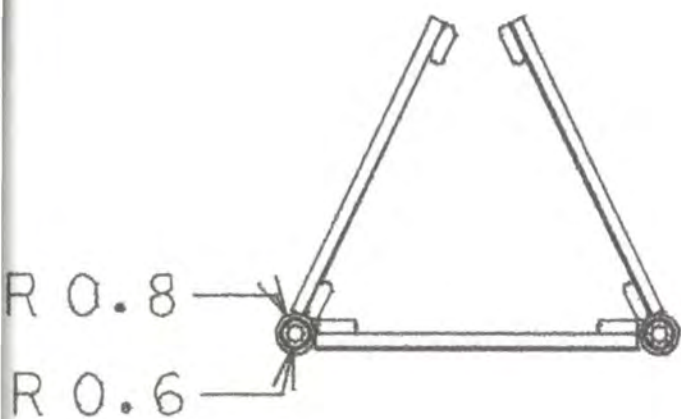

Pieza: Candelabro detalle pieza	Referencia:	Esc.(cm): 1/1	Pl.1 de 1
Nombre	Línea: Mobiliario		
Oficio: Madera	Recurso Natural: madera, guadua y tablilla de guadua		
Técnica: Corte y ensamble	Materia prima: Madera, guadua y tablilla de guadua		

Proceso de producción: Medición, corte, pulido, elaboración de orificios, lijado, ensamblaje, pulido acabado final.

Observaciones:

Responsable: Alejandro Agudelo Holguín Fecha: Octubre 2001

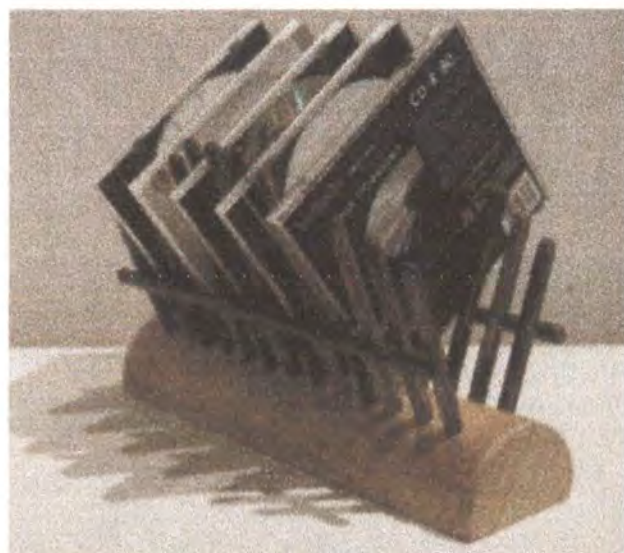
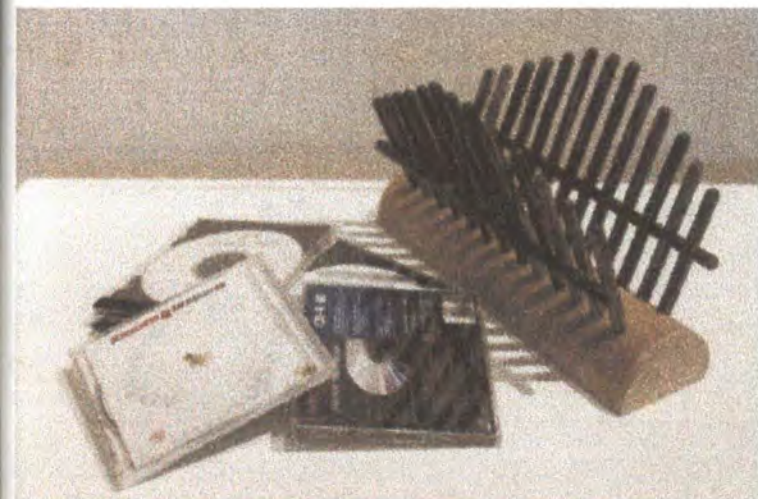

Pieza: Porta cd	Línea: Ambiente sala	Artesano: Duberty Galeano
Nombres:	Referencia:	
Oficio: Guadua	Largo(cm):28.5 Ancho(cm):7.5 Alto(cm):7.5	Departamento: Quindio
Técnica: Corte y ensamble		Localidad: Salento
Recursos Naturales: Guadua	Color: Natural	Vereda:
Materia prima: Guadua	Certificado Hecho a Mano: Sí <input checked="" type="checkbox"/> No <input type="checkbox"/>	Tipo de Población: Rural

Mercado Objetivo: Clase media y media alta	Costo:	Precio:
Producción/Mes:	Unitario: \$	Unitario: \$ 25.000
Empaque: No disponible	P. Mayor: \$	
Embalaje: No disponible		

Observaciones:



Responsable: Alejandro Agudelo Holguín Fecha: Febrero 2001

Sistema de referencia 3 2 0 6 0 8 Tipo de ficha: Referente(s) Muestra Línea Empaque

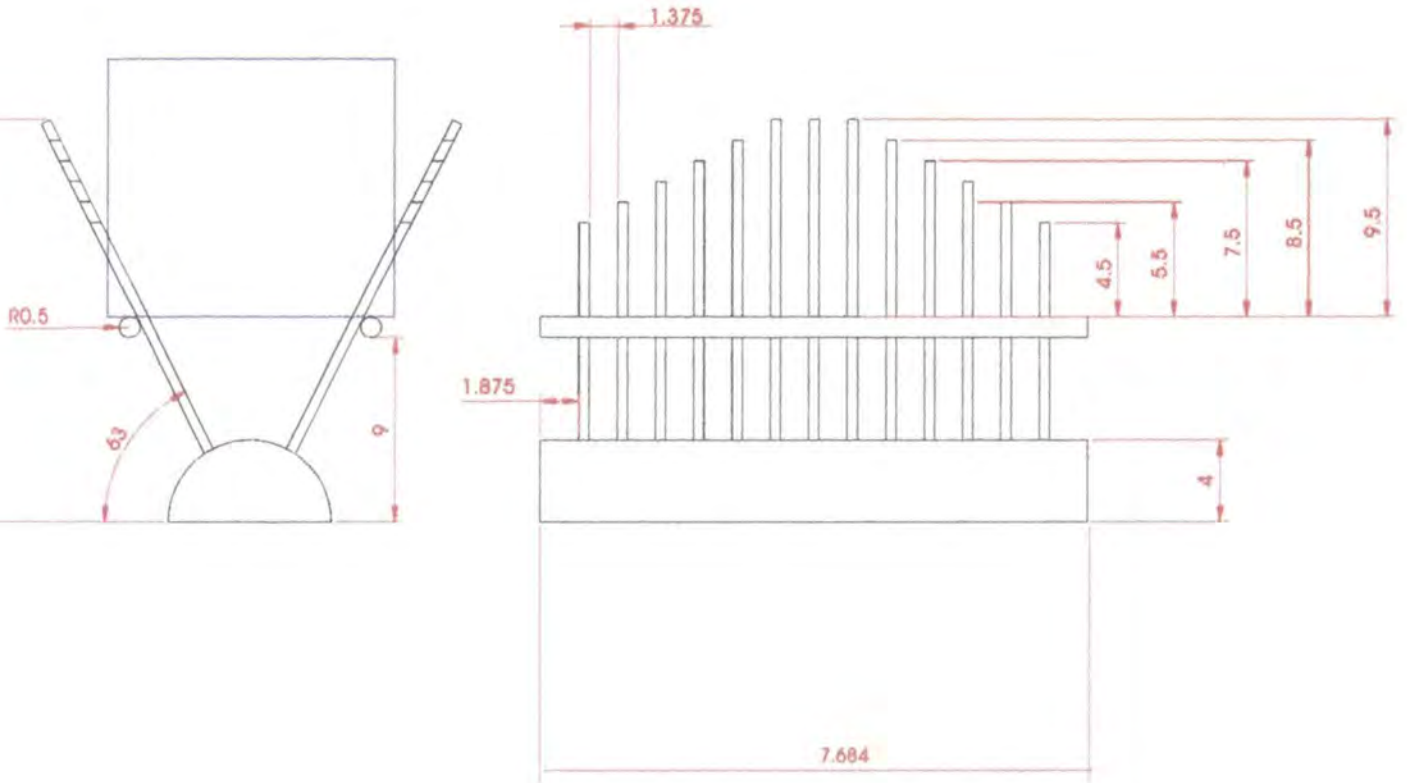

Pieza: Porta cd	Referencia:	Esc.(cm): 1/0.25 Pl.1 de 1
Nombre	Línea: sala	
Oficio: Guadua	Recurso Natural: Guadua, macana	
Técnica: Corte y ensamble	Materia prima: Guadua, macana	

Proceso de producción: Medición, corte, inmunizado, pulido, elaboración de
 orificios, ensamblaje, lijado, acabado, pulido

Observaciones:

Responsable: Alejandro Agudelo Holguín Fecha: Febrero 2001

tema ref. 3 2 0 6 0 8 Código de región 0 3 6 3 Referente(s) Propuesta Muestra Empaque

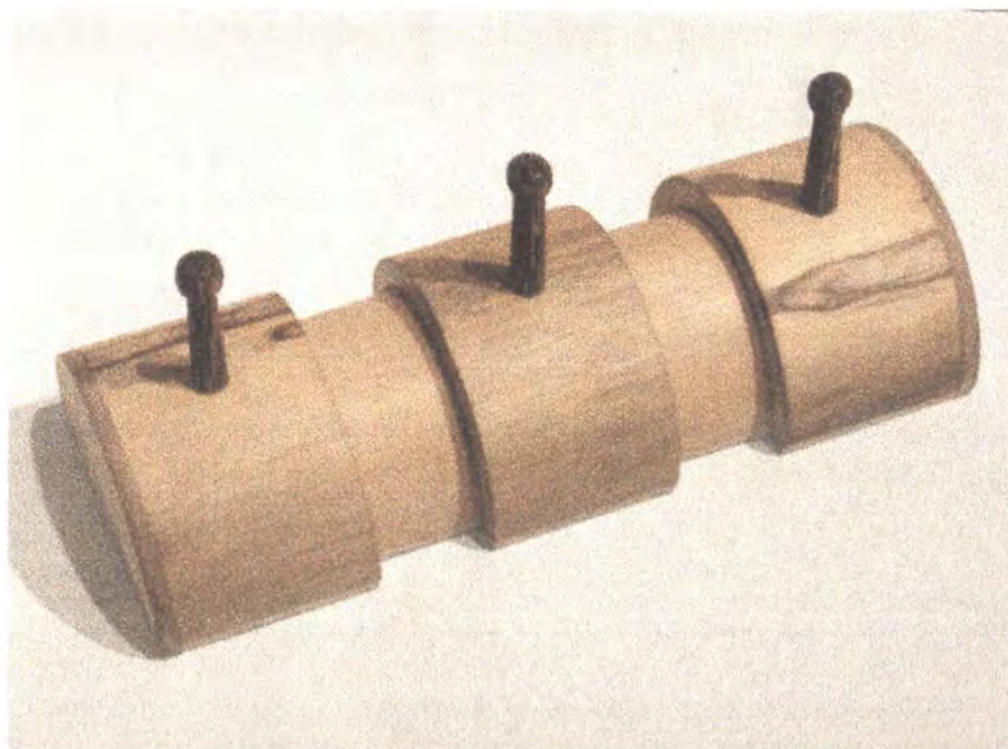

Pieza: Perchero	Línea: Ambiente sala	Artesano: Duberly Galeano
Nombres:	Referencia:	
Oficio: Guadua	Largo(cm):30 Ancho(cm):11.5 Alto(cm):12	Departamento: Quindío
Técnica: Corte y ensamble		Localidad: Salento
Recursos Naturales: Guadua	Color: Natural	Vereda:
Materia prima: Guadua	Certificado Hecho a Mano: Sí <input checked="" type="checkbox"/> No <input type="checkbox"/>	Tipo de Población: Urbana
Mercado Objetivo: Clase media y media alta	Costo:	Precio:
Producción/Mes:	Unitario: \$	Unitario: \$15.000
Empaque: No disponible	P. Mayor: \$	
Embalaje: No disponible		

Observaciones:

Responsable: Alejandro Agudelo Holguín Fecha: Febrero 2001

Sistema de referencia 3 2 0 6 0 8 Tipo de ficha: Referente(s) Muestra Línea Empaque

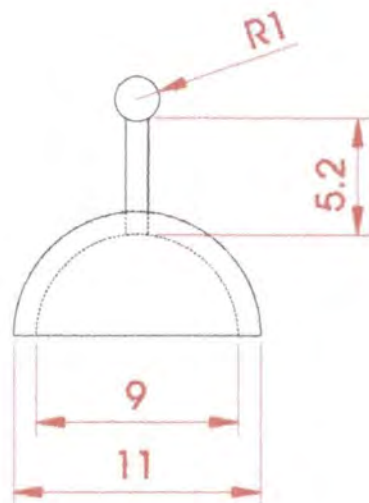
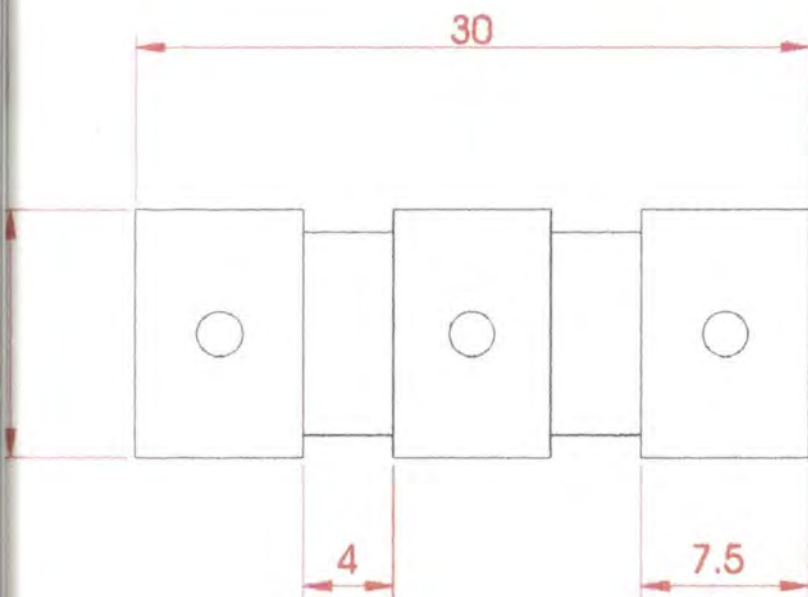

Pieza: Perchero	Referencia:	Esc.(cm): 1/0.28 Pl.1 de 1
Nombre	Línea: sala	
Oficio: Guadua	Recurso Natural: Guadua y macana	
Técnica: Corte y ensamble	Materia prima: Guadua y macana	

Proceso de producción: Medición, corte, inmunizado, pulido, elaboración de orificios, ensamblaje, lijado, acabado, pulido

Observaciones:

Responsable: Alejandro Agudelo Holguin Fecha: Febrero 2001

Sistema ref. 3 2 0 6 0 8 Código de región 0 3 6 3 Referente(s) Propuesta Muestra Empaque

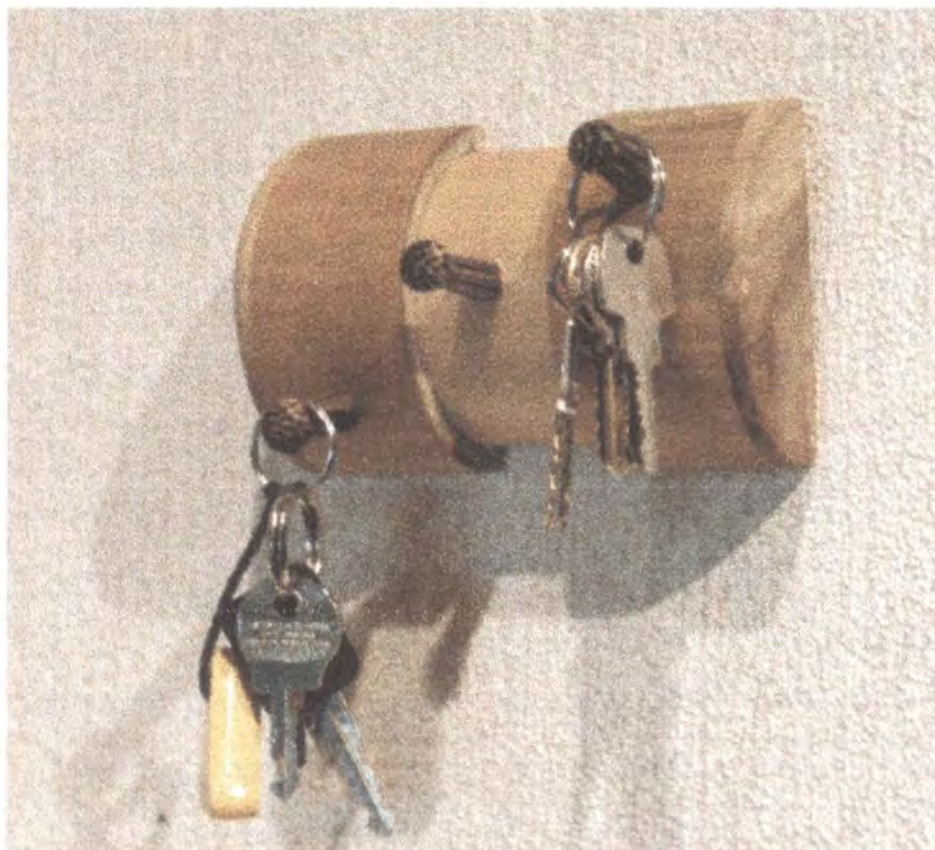

Pieza: Porta llaves	Línea: Ambiente sala	Artesano: Duberly Galeano
Nombres:	Referencia:	
Oficio: Guadua	Largo(cm)14: Ancho(cm):9 Alto(cm):8	Departamento: Quindio
Técnica: Corte y ensamble	Color: Natural	Localidad: Salento
Recursos Naturales: Guadua	Certificado Hecho a Mano: Sí <input checked="" type="checkbox"/> No <input type="checkbox"/>	Vereda:
Materia prima: Guadua		Tipo de Población: Rural
Mercado Objetivo: Clase media y media alta	Costo:	Precio:
Producción/Mes:	Unitario: \$	Unitario: \$ 10.000
Empaque: No disponible	P. Mayor: \$	
Embalaje: No disponible		

Observaciones:

Responsable: Alejandro Agudelo Holguín Fecha: Febrero 2001

Sistema de referencia 3 2 0 6 0 8 Tipo de ficha: Referente(s) Muestra Línea Empaque

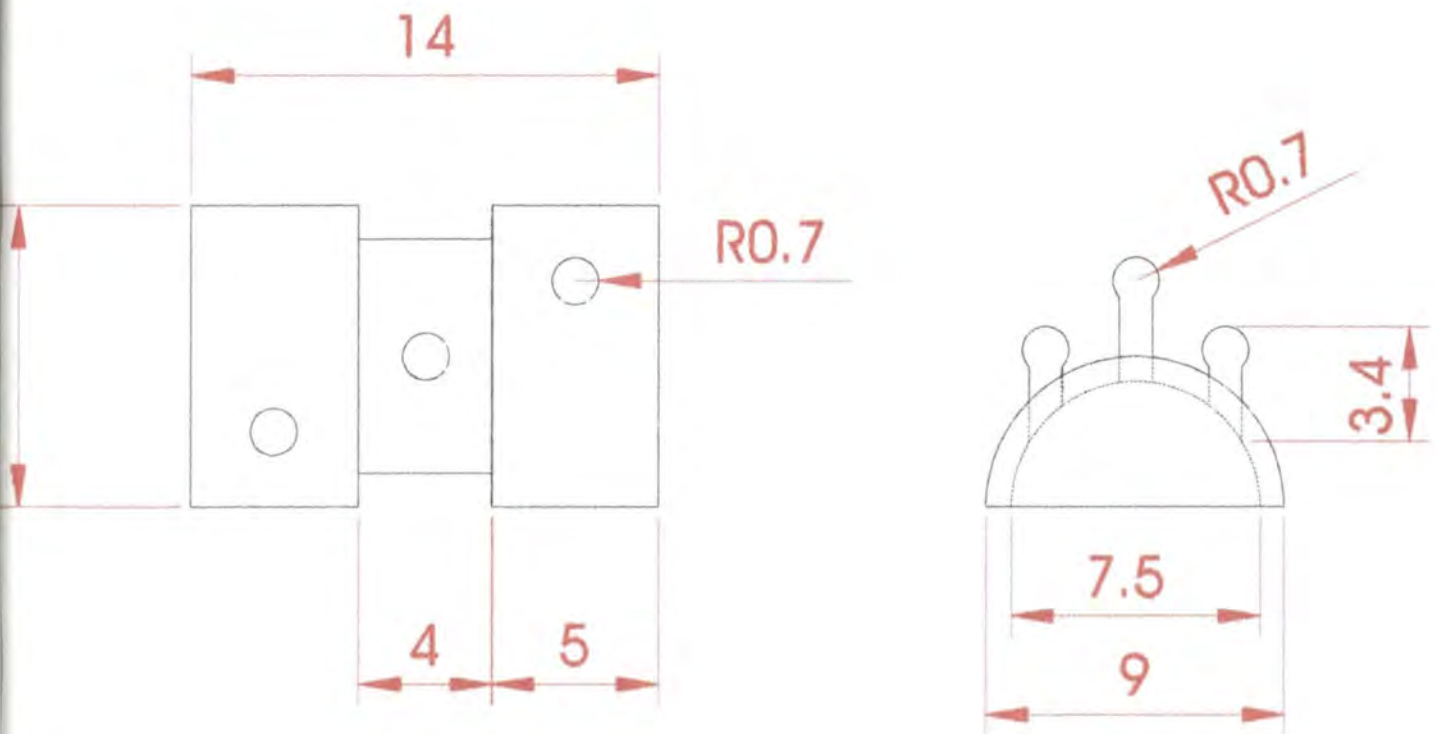

Pieza: Porta llaves	Referencia:	Esc.(cm): 1/0.4	Pl.1 de 1
Nombre	Línea: sala		
Oficio: Guadua	Recurso Natural: Guadua		
Técnica: Corte y ensamble	Materia prima: Guadua		

Proceso de producción: Medición, corte, inmunizado, pulido, elaboración de orificios, ensamblaje, lijado, acabado, pulido

Observaciones:

Responsable: Alejandro Agudelo Holguin Fecha: Febrero 2001

Sistema ref. 3 2 0 6 0 8 Código de región 0 3 6 3 Referente(s) Propuesta Muestra Empaque



Uso: Revistero piso	Línea: Ambiente sala	Artesano: Duberly Galeano
Nombres:	Referencia:	
Lugar de origen: Guadua	Largo(cm):35 Ancho(cm)24.9: Alto(cm):30	Departamento: Quindio
Técnica: Corte y ensamble	Color: Natural	Localidad: Salento
Recursos Naturales: Guadua	Certificado Hecho a Mano: Sí <input checked="" type="checkbox"/> No <input type="checkbox"/>	Vereda:
Materia prima: Guadua		Tipo de Población: Rural
Mercado Objetivo: Clase media y media alta	Costo:	Precio:
Producción/Mes:	Unitario: \$	Unitario: \$ 25.000
Empaque: No disponible	P. Mayor: \$	
Embalaje: No disponible		

Observaciones:



Responsable: Alejandro Agudelo Holguín Fecha: Febrero 2001

Sistema de referencia 3 2 0 6 0 8 Tipo de ficha: Referente(s) Muestra Línea Empaque

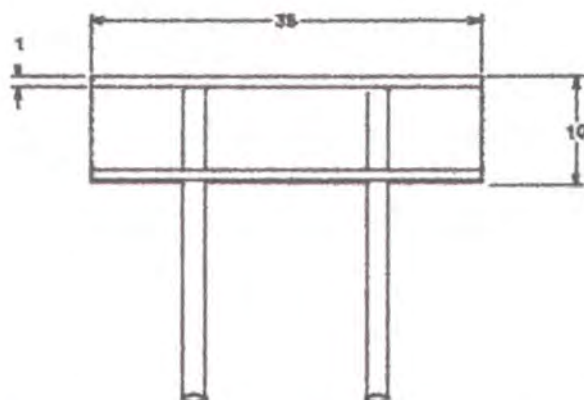
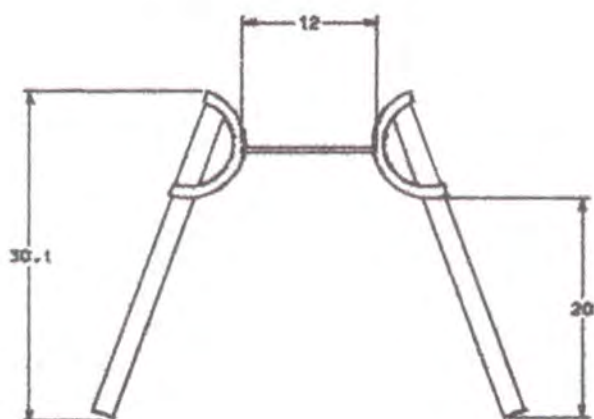
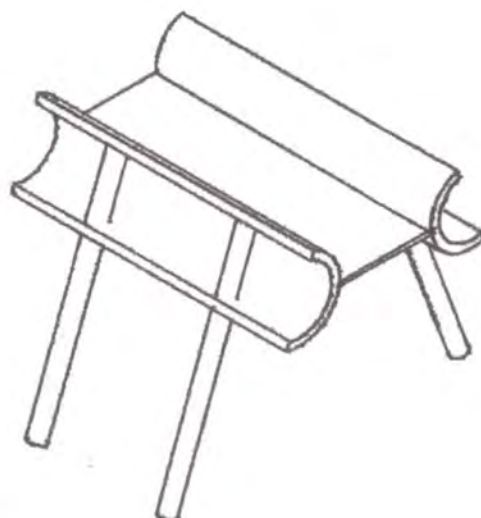
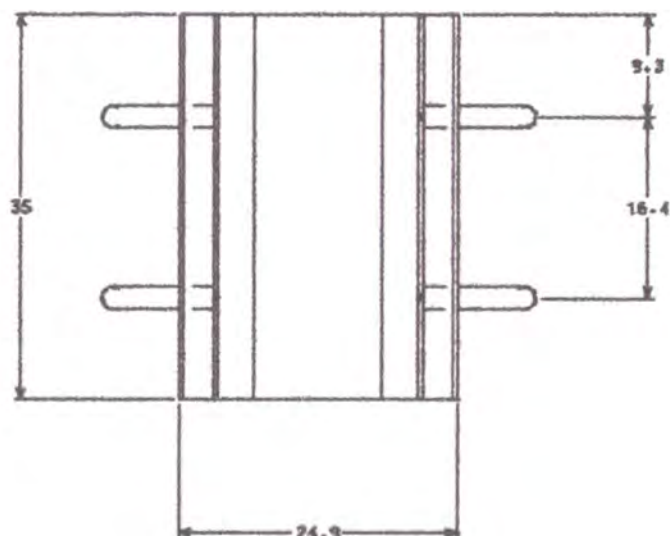

Pieza: Revistero piso	Referencia:	Esc.(cm): 1/0.14 Pl.1 de 1
Nombre	Línea: sala	
Oficio: Guadua	Recurso Natural: Guadua y macana	
Técnica: Corte y ensamble	Materia prima: Guadua y macana	

Proceso de producción: Medición, corte, inmunizado, pulido, elaboración de orificios, ensamblaje, lijado, acabado, pulido

Observaciones:

Responsable: Alejandro Agudelo Holguin Fecha: Febrero 2001

tema ref. 3 2 0 6 0 8 Código de región 0 3 6 3 Referente(s) Propuesta Muestra Empaque



Uso: Revistero	Línea: Ambiente sala	Artesano: Duberly Galeano
Colores:	Referencia:	
Oficio: Guadua	Largo(cm):35 Ancho(cm):25 Alto(cm):14	Departamento: Quindío
Técnica: Corte y ensamble	Color: Natural	Localidad: Salento
Recursos Naturales: Guadua	Certificado Hecho a Mano: Sí <input checked="" type="checkbox"/> No <input type="checkbox"/>	Vereda:
Materia prima: Guadua		Tipo de Población: Rural
Mercado Objetivo: Clase media y media alta	Costo:	Precio:
Producción/Mes: 50	Unitario: \$	Unitario:\$20.000
Empaque: No disponible	P. Mayor: \$	
Embalaje: No disponible		

Observaciones:



Responsable: Alejandro Agudelo Holguín Fecha: Febrero 2001

Sistema de referencia 3 2 0 6 0 8 Tipo de ficha: Referente(s) Muestra Línea Empaque

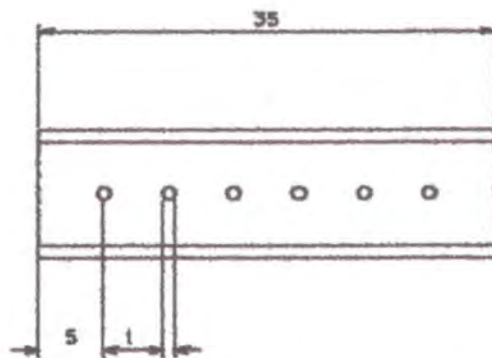
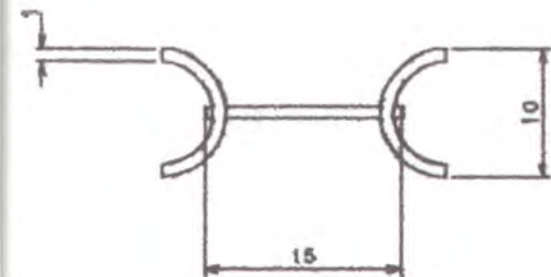
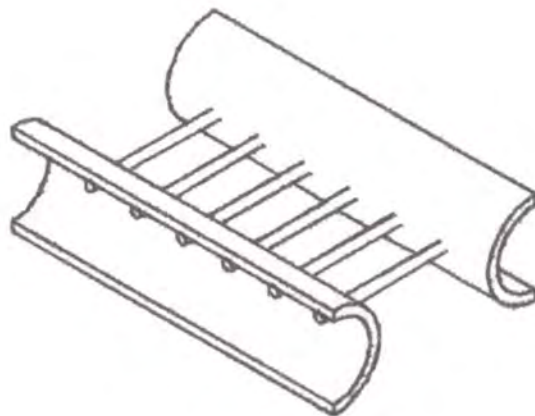
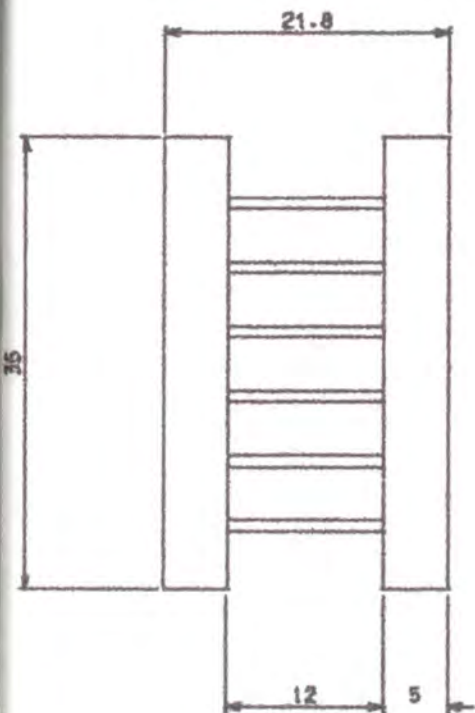

Pieza: Revistero	Referencia:	Esc.(cm): 1/0.14	Pl.1 de 1
Nombre	Línea: sala		
Oficio: Guadua	Recurso Natural: Guadua y macana		
Técnica: Corte y ensamble	Materia prima: Guadua y macana		

Proceso de producción: Medición, corte, inmunizado, pulido, elaboración de orificios, ensamblaje, lijado, acabado, pulido

Observaciones:

Fecha: Febrero 2001

Responsable: Alejandro Agudelo Holguín

tema ref. 3 2 0 6 0 8 Código de región 0 3 6 3 Referente(s) Propuesta Muestra Empaque



Uso: Porta vasos	Línea: Ambiente sala	Artesano: Duberly Galeano
Nombres:	Referencia:	
Oficio: Guadua	Ancho(cm):8: Alto(cm):.5	Departamento: Quindio
Técnica: Corte y ensamble		Localidad: Salento
Recursos Naturales: Guadua	Color: Natural	Vereda:
Materia prima: Guadua	Certificado Hecho a Mano: Sí <input checked="" type="checkbox"/> No <input type="checkbox"/>	Tipo de Población: Rural

Mercado Objetivo: Clase media y media alta	Costo:	Precio:
Producción/Mes: 50	Unitario: \$	Unitario: \$5.000
Empaque: No disponible	P. Mayor: \$	
Embalaje: No disponible		

Observaciones:

Responsable: Alejandro Agudelo Holguín Fecha: Febrero 2001

Sistema de referencia 3 2 0 6 0 8 Tipo de ficha: Referente(s) Muestra Línea Empaque

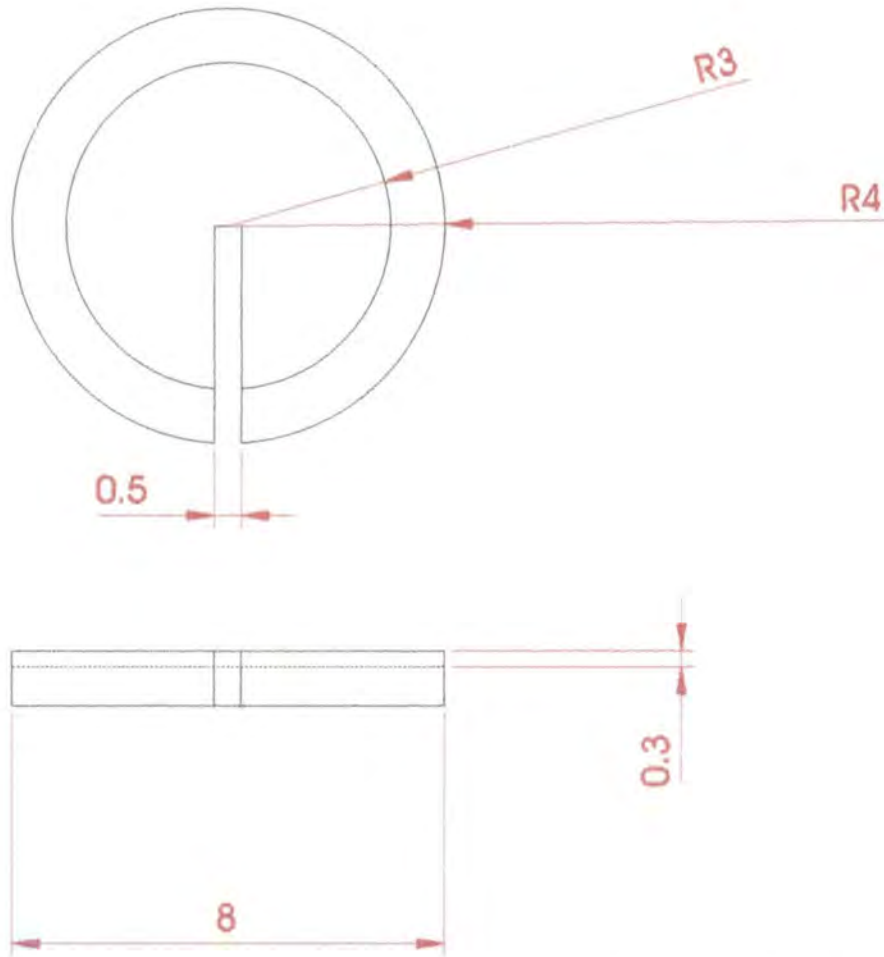

Nombre: Porta vasos	Referencia:	Esc.(cm): 1/0.68 Pl.1 de 1
Apellido:	Línea: sala	
Oficina: Guadua	Recurso Natural: Madera	
Técnica: Corte y ensamble	Materia prima: Madera	

Proceso de producción: Medición, corte, inmunizado, pulido, elaboración de
 orificios, ensamblaje, lijado, acabado, pulido

Observaciones:

Responsable: Alejandro Agudelo Holguín Fecha:

Tema ref. 3 2 0 6 0 8 Código de región 0 3 6 3 Referente(s) Propuesta Muestra Empaque



Pieza: Porta clips	Línea: Empresarial	Artesano: Felix Villegas
Nombres:	Referencia:	
Oficio: Guadua	Largo(cm):15 Ancho(cm):10 Alto(cm):10	Departamento: Quindío
Técnica: Corte y ensamble	Color: Natural	Localidad: Calarca
Recursos Naturales: Guadua	Certificado Hecho a Mano: Sí <input checked="" type="checkbox"/> No <input type="checkbox"/>	Vereda:
Materia prima: Guadua		Tipo de Población: Rural
Mercado Objetivo: Clase media y media alta	Costo:	Precio:
Producción/Mes:	Unitario: \$	Unitario: \$18.000
Empaque: No disponible	P. Mayor: \$	
Embalaje: No disponible		

Observaciones:

Responsable: Alejandro Agudelo Holguín Fecha: Marzo 2001

Sistema de referencia 3 2 0 6 0 8 Tipo de ficha: Referente(s) Muestra Línea Empaque

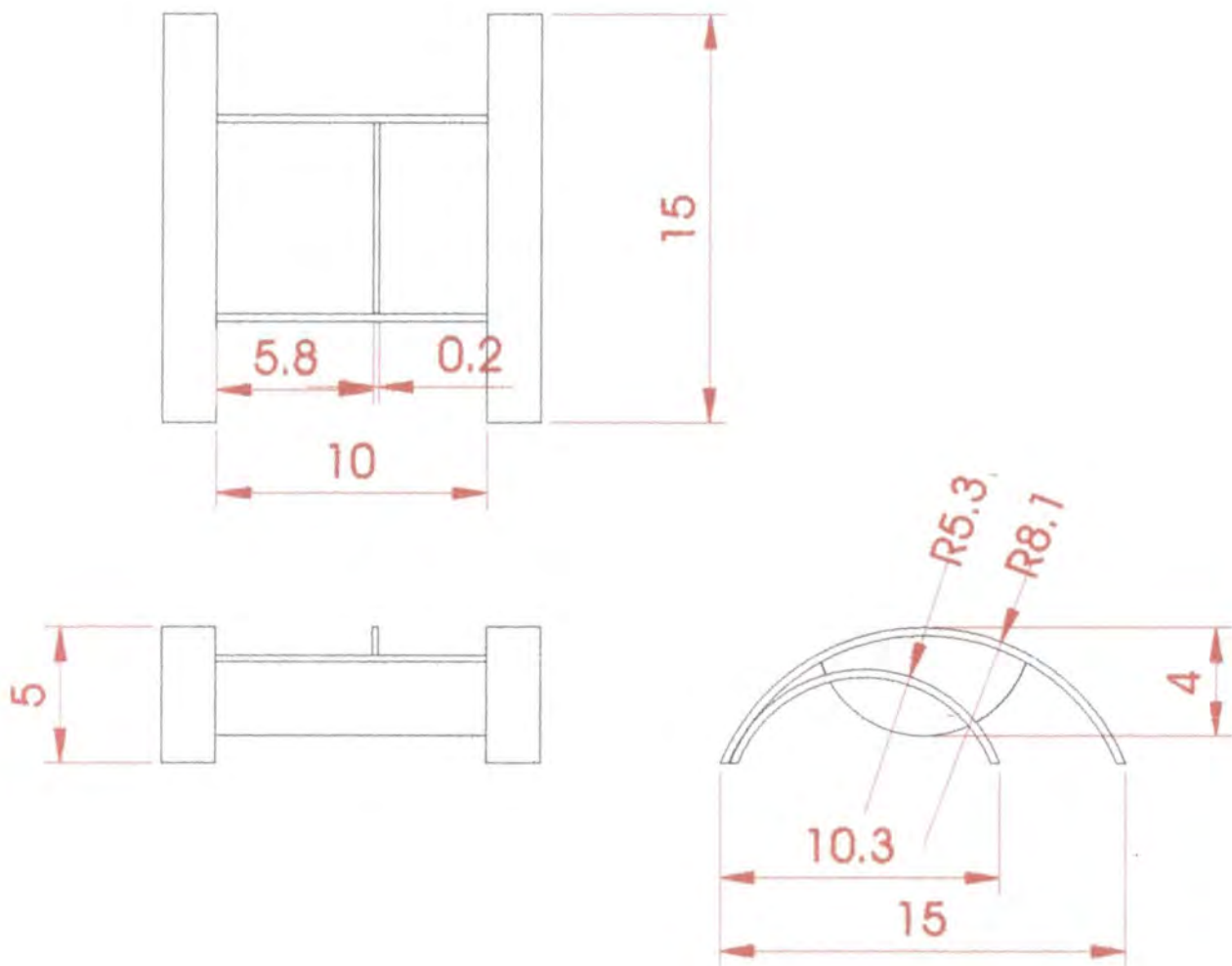

Nombre: Porta clips	Referencia:	Esc.(cm): 1/0.36	Pl.1 de 1
Apellido: Guadua	Línea: Empresarial		
Técnica: Corte y ensamble	Recurso Natural: Guadua		
	Materia prima: Guadua		

Proceso de producción: Medición, corte, inmunizado, pulido, elaboración de
 dispositivos, ensamblaje, lijado, acabado, pulido

Observaciones:

Responsable: Alejandro Agudelo Holguín Fecha: Marzo 2001

Tema ref. 3 2 0 6 0 8 Código de región 0 3 6 3 Referente(s) Propuesta Muestra Empaque

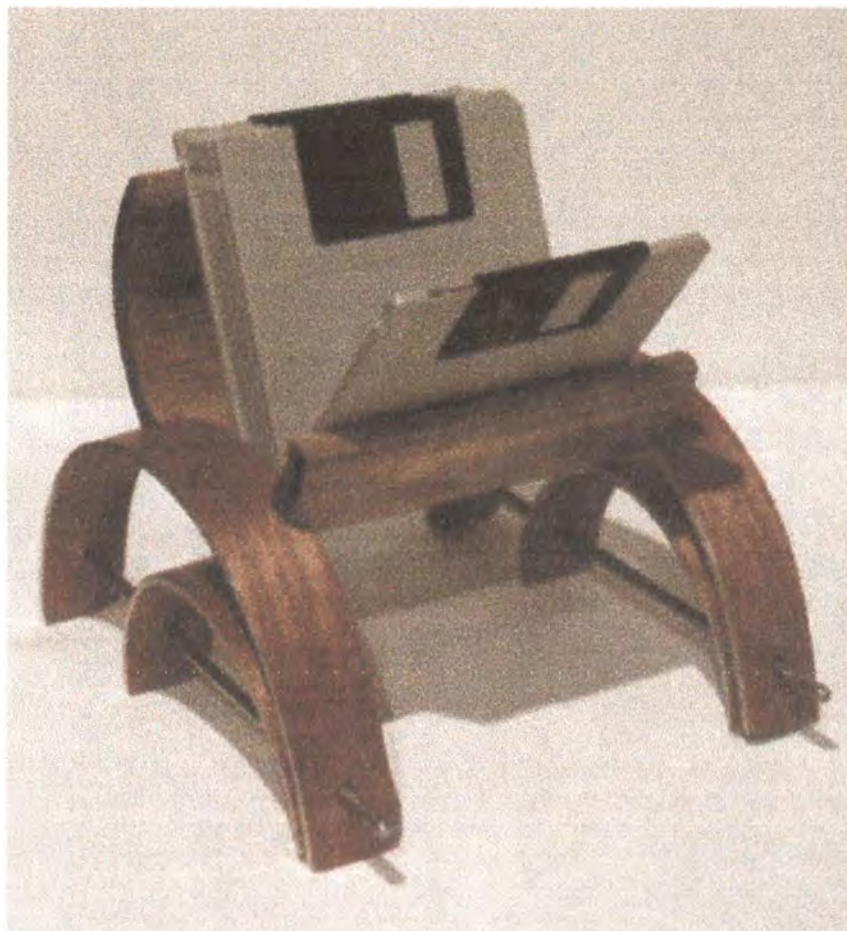

Nombre: Porta diskettes	Línea: Empresarial	Artesano: Felix Villegas
Apellidos:	Referencia:	
Municipio: Guadua	Largo(cm):15 Ancho(cm):10 Alto(cm):10	Departamento: Quindio
Técnica: Corte y ensamble	Color: Natural	Localidad: Calarca
Recursos Naturales: Guadua	Certificado Hecho a Mano: Sí <input checked="" type="checkbox"/> No <input type="checkbox"/>	Vereda:
Materia prima: Guadua		Tipo de Población: Rural
Mercado Objetivo: Clase media y media alta	Costo:	Precio:
Producción/Mes:	Unitario: \$	Unitario: \$18.000
Empaque: No disponible	P. Mayor: \$	
Embalaje: No disponible		

Observaciones:

Responsable: Alejandro Agudelo Holguín Fecha: Marzo 2001

Sistema de referencia 3 2 0 6 0 8 Tipo de ficha: Referente(s) Muestra Línea Empaque

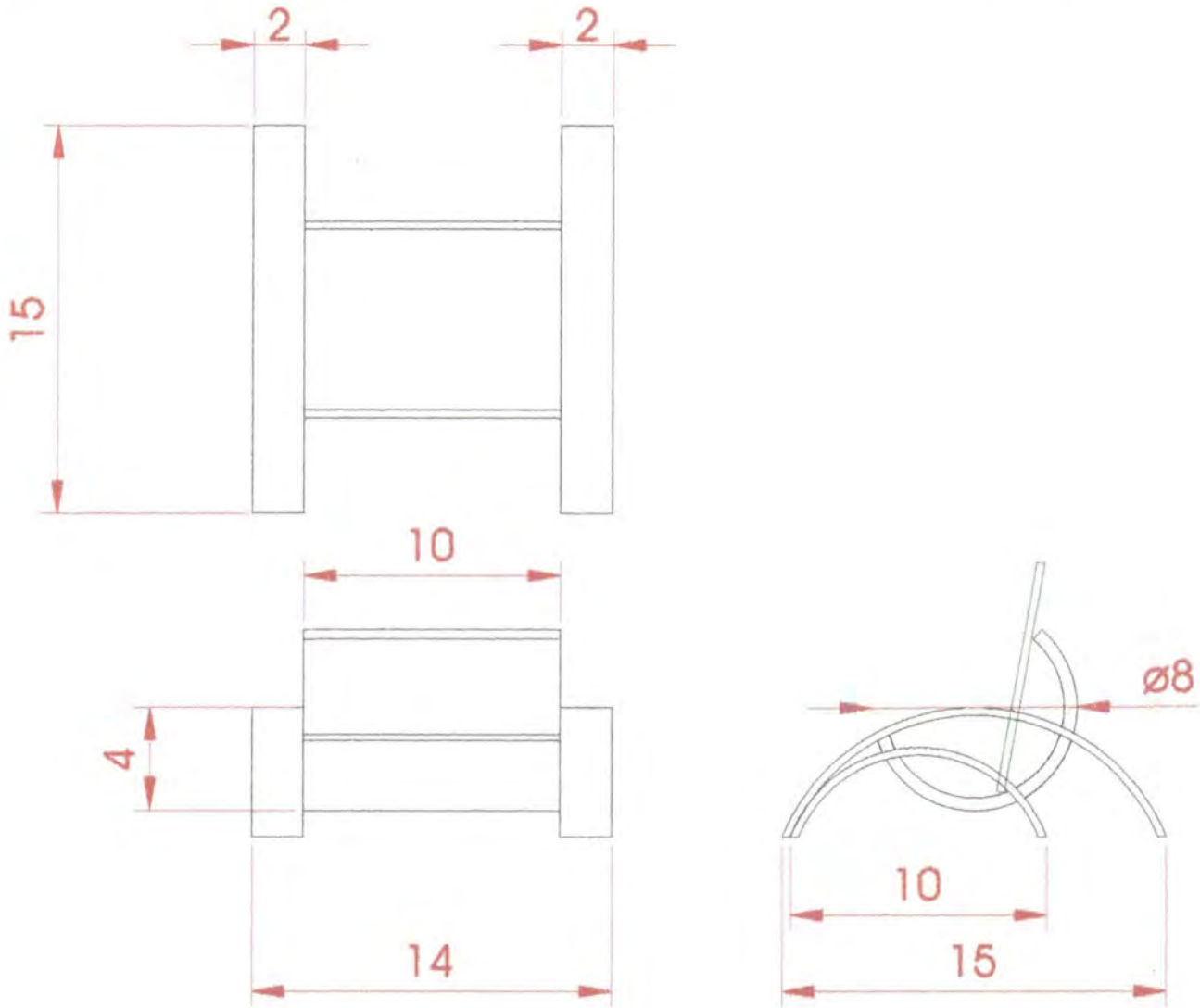

Nombre: Porta disketes	Referencia:	Esc.(cm): 1/0.36 Pl.1 de 1
Apellido: Guadua	Línea: Empresarial	
Oficina: Corte y ensamble	Recurso Natural: Guadua	
Técnica: Corte y ensamble	Materia prima: Guadua	

Proceso de producción: Medición, corte, inmunizado, pulido, elaboración de
 dispositivos, ensamblaje, lijado, acabado, pulido

Observaciones:

Responsable: Alejandro Agudelo Holguín Fecha: Marzo 2001

tema ef. 3 2 0 6 0 8 Código de región 0 3 6 3 Referente(s) Propuesta Muestra Empaque



Material: Clasificador papeles	Línea: Empresarial	Artesano: Felix Villegas
Nombres:	Referencia:	
Lugar de origen: Guadua	Largo(cm):10 Ancho(cm):15 Alto(cm):20	Departamento: Quindio
Técnica: Corte y ensamble	Color: Natural	Localidad: Calarca
Recursos Naturales: Guadua	Certificado Hecho a Mano: Sí <input checked="" type="checkbox"/> No <input type="checkbox"/>	Vereda:
Materia prima: Guadua		Tipo de Población: Rural
Mercado Objetivo: Clase media y media alta	Costo:	Precio:
Producción/Mes:	Unitario: \$	Unitario: \$20.000
Empaque: No disponible	P. Mayor: \$	
Embalaje: No disponible		

Observaciones:

Responsable: Alejandro Agudelo Holguín Fecha: Marzo 2001

Sistema de referencia 3 2 0 6 0 8 Tipo de ficha: Referente(s) Muestra Línea Empaque

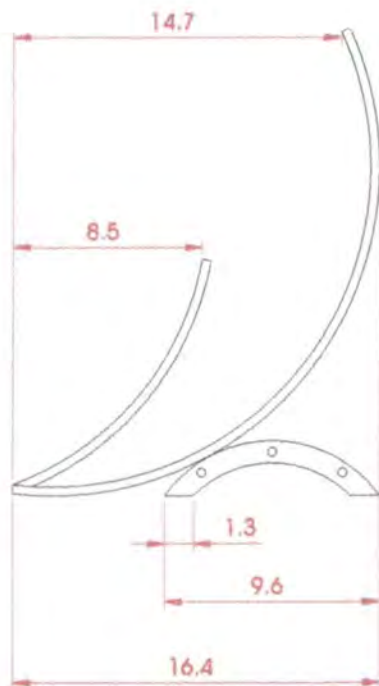
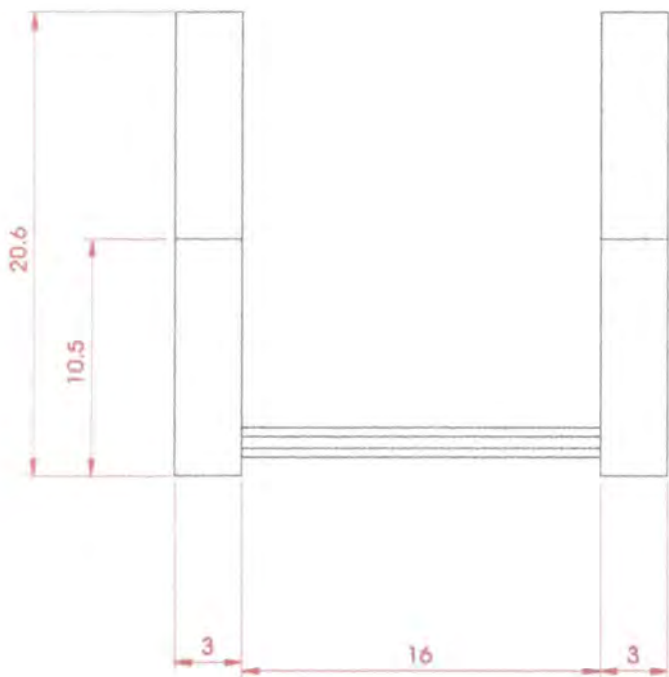
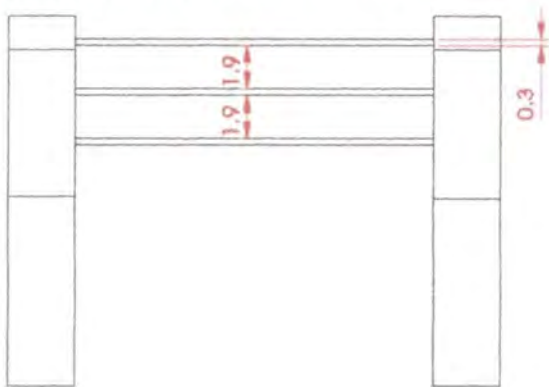

Clasificador papeles	Referencia:	Esc.(cm): 1/0.28	PI.1 de 1
Nombre	Línea: Empresarial		
Oficio: Guadua	Recurso Natural: Guadua		
Técnica: Corte y ensamble	Materia prima: Guadua		

Proceso de producción: Medición, corte, inmunizado, pulido, elaboración de
 Oficios, ensamblaje, lijado, acabado, pulido

Observaciones:

Responsable: Alejandro Agudelo Holguín Fecha: Marzo 2001

ema ef. 3 2 0 6 0 8 Código de región 0 3 6 3 Referente(s) Propuesta Muestra Empaque

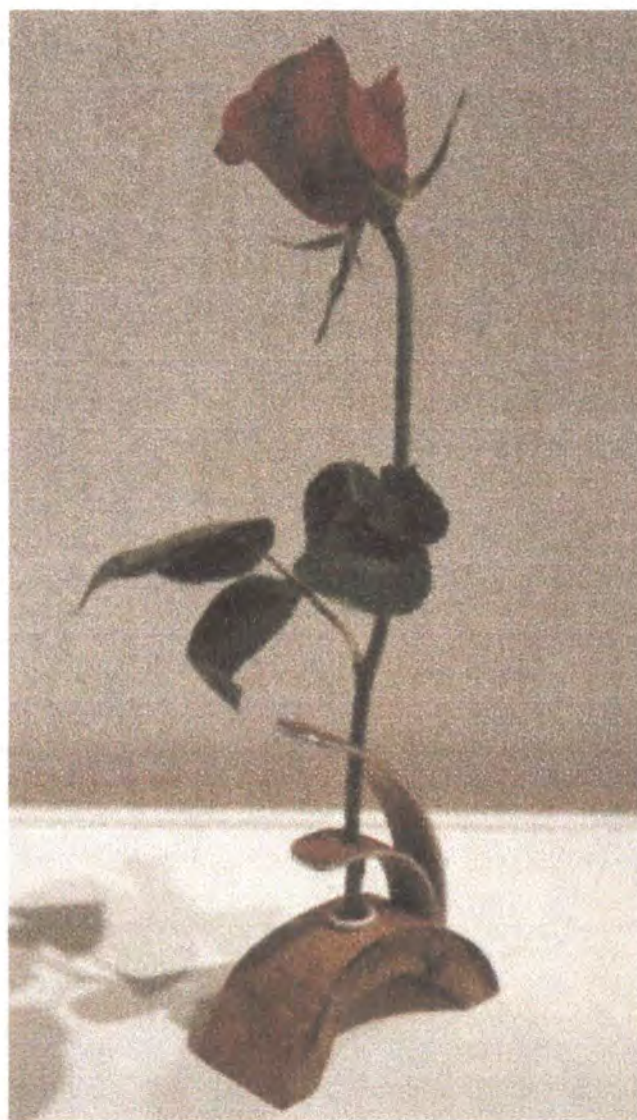

Pieza: Solitario	Línea: Empresarial	Artesano: Felix Villegas
Nombres:	Referencia:	
Oficio: Guadua	Largo(cm):10 Ancho(cm):5 Alto(cm):14	Departamento: Quindio
Técnica: Corte y ensamble		Localidad: Calarca
Recursos Naturales: Guadua	Color: Natural	Vereda:
Materia prima: Guadua	Certificado Hecho a Mano: Sí <input checked="" type="checkbox"/> No <input type="checkbox"/>	Tipo de Población: Rural
Mercado Objetivo: Clase media y media alta	Costo:	Precio:
Producción/Mes:	Unitario: \$	Unitario: \$14.000
Empaque: No disponible	P. Mayor: \$	
Embalaje: No disponible		

Observaciones:

Responsable: Alejandro Agudelo Holguín Fecha: Marzo 2001

Sistema de referencia 3 2 0 6 0 8 Tipo de ficha: Referente(s) Muestra Línea Empaque

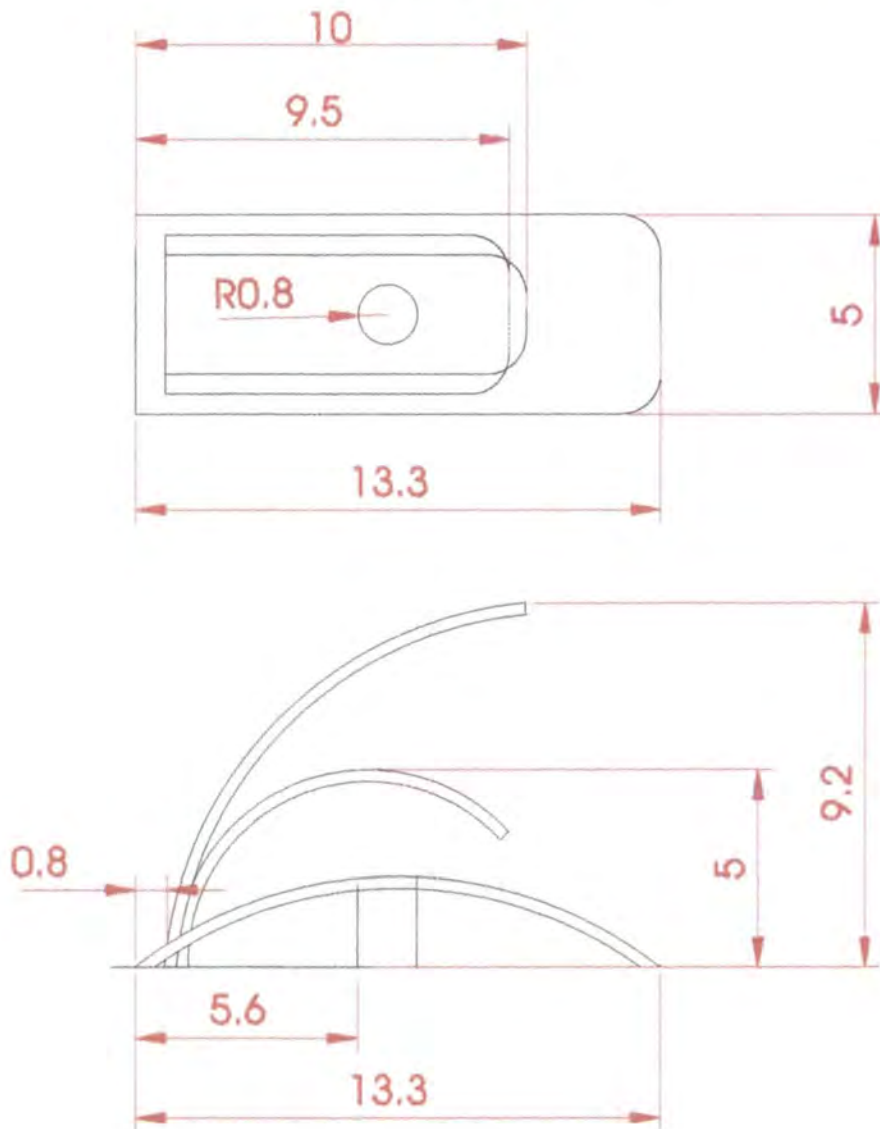

Nombre: Solitario	Referencia:	Esc.(cm): 1/0.50	PI.1 de 1
Apellido: Guadua	Línea: Empresarial	Recurso Natural: Guadua	
Técnica: Corte y ensamble	Materia prima: Guadua		

Proceso de producción: Medición, corte, inmunizado, pulido, elaboración de
 componentes, ensamblaje, lijado, acabado, pulido

Observaciones:

Responsable: Alejandro Agudelo Holguín Fecha: Marzo 2001

Identificación: 3 2 0 6 0 8 Código de región 0 3 6 3 Referente(s) Propuesta Muestra Empaque



Nombre: Perchero	Línea: Empresarial	Artesano: Felix Villegas
Apellidos:	Referencia:	
Municipio: Guadua	Largo(cm):35 Ancho(cm):35 Alto(cm):130	Departamento: Quindío
Técnica: Corte y ensamble		Localidad: Calarca
Recursos Naturales: Guadua	Color: Natural	Vereda:
Materia prima: Guadua	Certificado Hecho a Mano: Sí <input checked="" type="checkbox"/> No <input type="checkbox"/>	Tipo de Población: Rural

Mercado Objetivo: Clase media y media alta	Costo:	Precio:
Producción/Mes:	Unitario: \$	Unitario: \$ 65.000
Empaque: No disponible	P. Mayor: \$	
Embalaje: No disponible		

Observaciones:



Responsable: Alejandro Agudelo Holguín Fecha: Marzo 2001

Sistema de referencia 3 2 0 6 0 8 Tipo de ficha: Referente(s) Muestra Línea Empaque

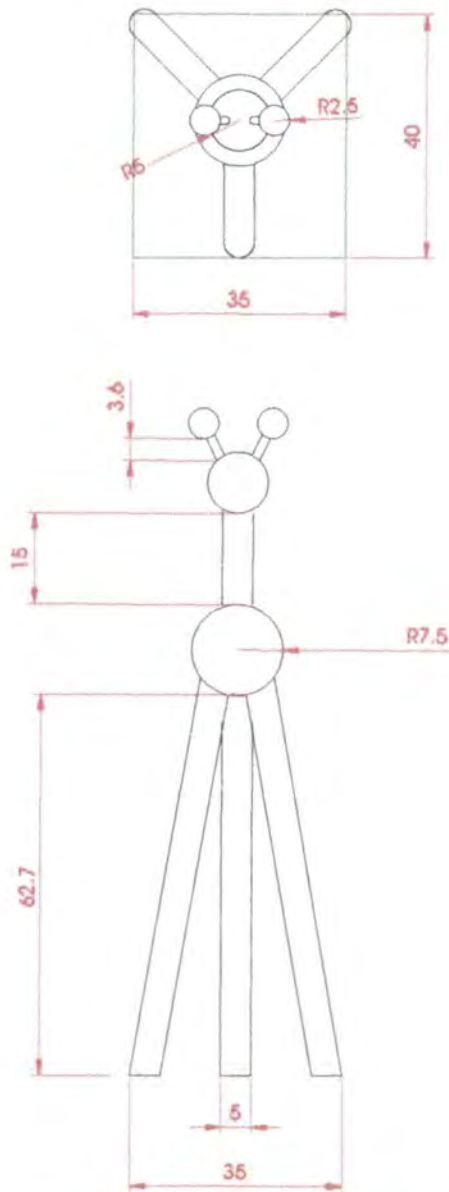

Pieza: Perchero	Referencia:	Esc.(cm): 1/0.10	Pl.1 de 1
Nombre	Línea: Empresarial		
Oficio: Guadua	Recurso Natural: Guadua		
Técnica: Corte y ensamble	Materia prima: Guadua		

Proceso de producción: Medición, corte, inmunizado, pulido, elaboración de orificios, ensamblaje, lijado, acabado, pulido

Observaciones:

Responsable: Alejandro Agudelo Holguín Fecha:

Sistema ref. 3 2 0 6 0 8 Código de región 0 3 6 3 Referente(s) Propuesta Muestra Empaque



Nombre: Lámpara aplique	Línea: Iluminación	Artesano: Jose Fredy Molina
Colores:	Referencia:	
Lugar de Origen: Guadua	Largo(cm):13 Ancho(cm): 30 Alto(cm):29	Departamento: Quindio
Técnica: Corte y ensamble		Localidad: Cordoba
Recursos Naturales: Guadua	Color: Natural	Vereda:
Materia prima: Guadua	Certificado Hecho a Mano: Sí <input checked="" type="checkbox"/> No <input type="checkbox"/>	Tipo de Población: Rural

Mercado Objetivo: Clase media y media alta	Costo:	Precio:
Producción/Mes:	Unitario: \$	Unitario: \$28.000
Empaque: No disponible	P. Mayor: \$	
Embalaje: No disponible		

Observaciones:

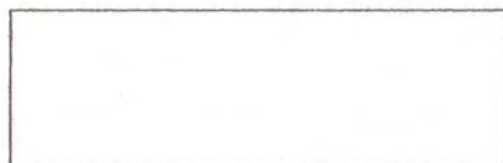

Responsable: Alejandro Agudelo Holguín Fecha: Abril-Mayo 2001

Sistema de referencia 3 2 0 6 0 8 Tipo de ficha: Referente(s) Muestra Línea Empaque

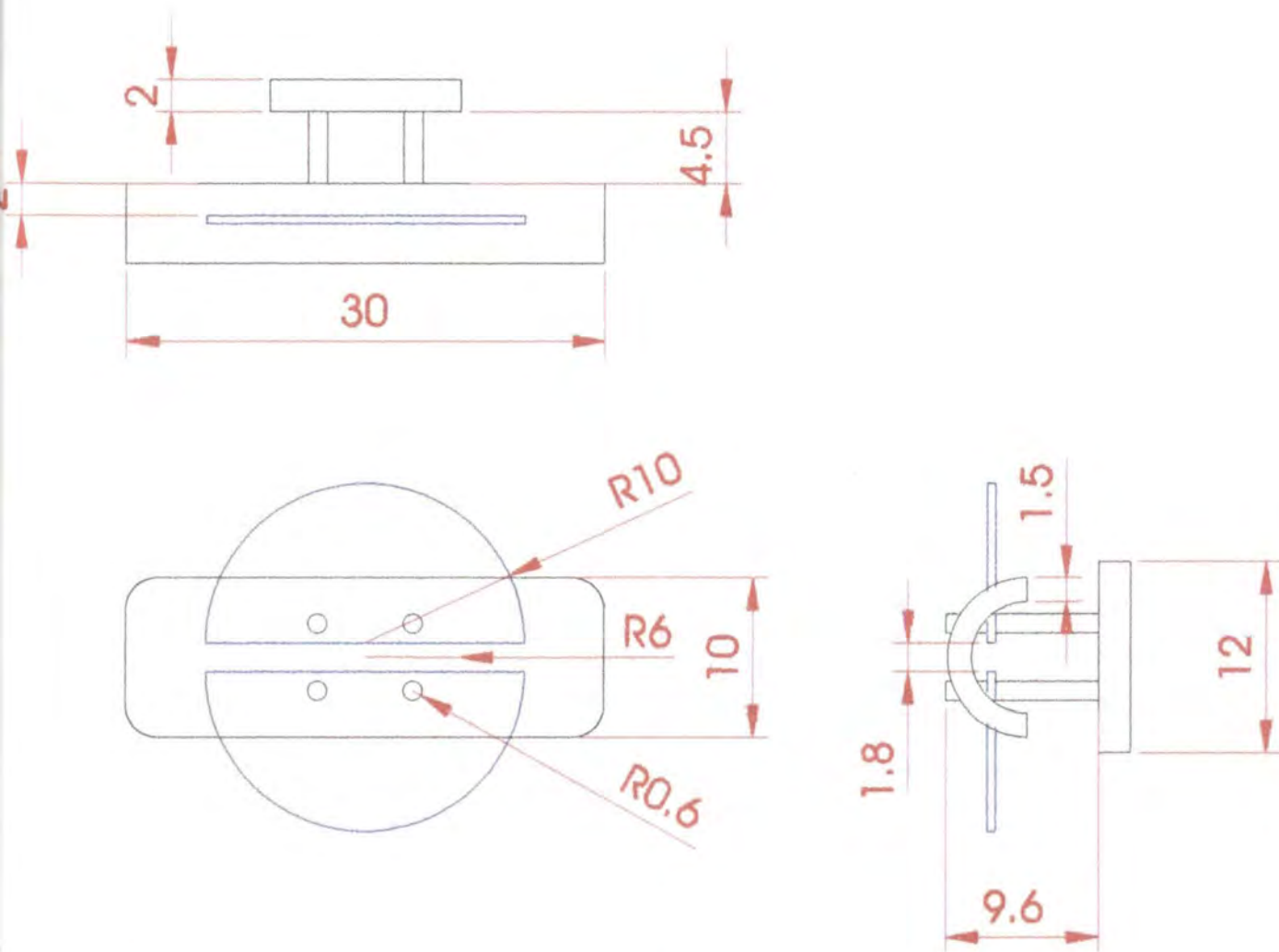

Objeto: Lámpara aplique	Referencia:	Esc.(cm): 1/0.33	Pl.1 de 1
Nombre:	Línea: Iluminación		
Lugar de origen: Guadua	Recurso Natural: Guadua		
Técnica: Corte y ensamble	Materia prima: Guadua		

Proceso de producción: Medición, corte, inmunizado, pulido, elaboración de
 detalles, lijado, ensamble partes electricas, ensamble vidrios,
 acabado, pulido

Observaciones:

Responsable: Alejandro Agudelo Holguin Fecha: Abril-Mayo 2001

tema 3 2 0 6 0 8 Código de región 0 3 6 3 Referente(s) Propuesta Muestra Empaque



Pieza: Lámpara habitación	Línea: Iluminación	Artesano: Jose Fredy Molina
Colores:	Referencia:	
Oficio: Guadua	Largo(cm):13 Ancho(cm):13 Alto(cm):35	Departamento: Quindio
Técnica: Corte y ensamble	Color: Natural	Localidad: Cordoba
Recursos Naturales: Guadua	Certificado Hecho a Mano: Sí <input checked="" type="checkbox"/> No <input type="checkbox"/>	Vereda:
Materia prima: Guadua		Tipo de Población: Rural
Mercado Objetivo: Clase media y media alta	Costo:	Precio:
Producción/Mes:	Unitario: \$	Unitario: \$ 28000
Empaque: No disponible	P. Mayor: \$	
Embalaje: No disponible		

Observaciones: Por ser una muestra no se han podido establecer los costos

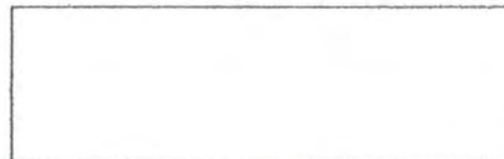

Responsable: Alejandro Agudelo Holguín Fecha: Abril-Mayo 2001

Sistema de referencia 3 2 0 6 0 8 Tipo de ficha: Referente(s) Muestra Línea Empaque

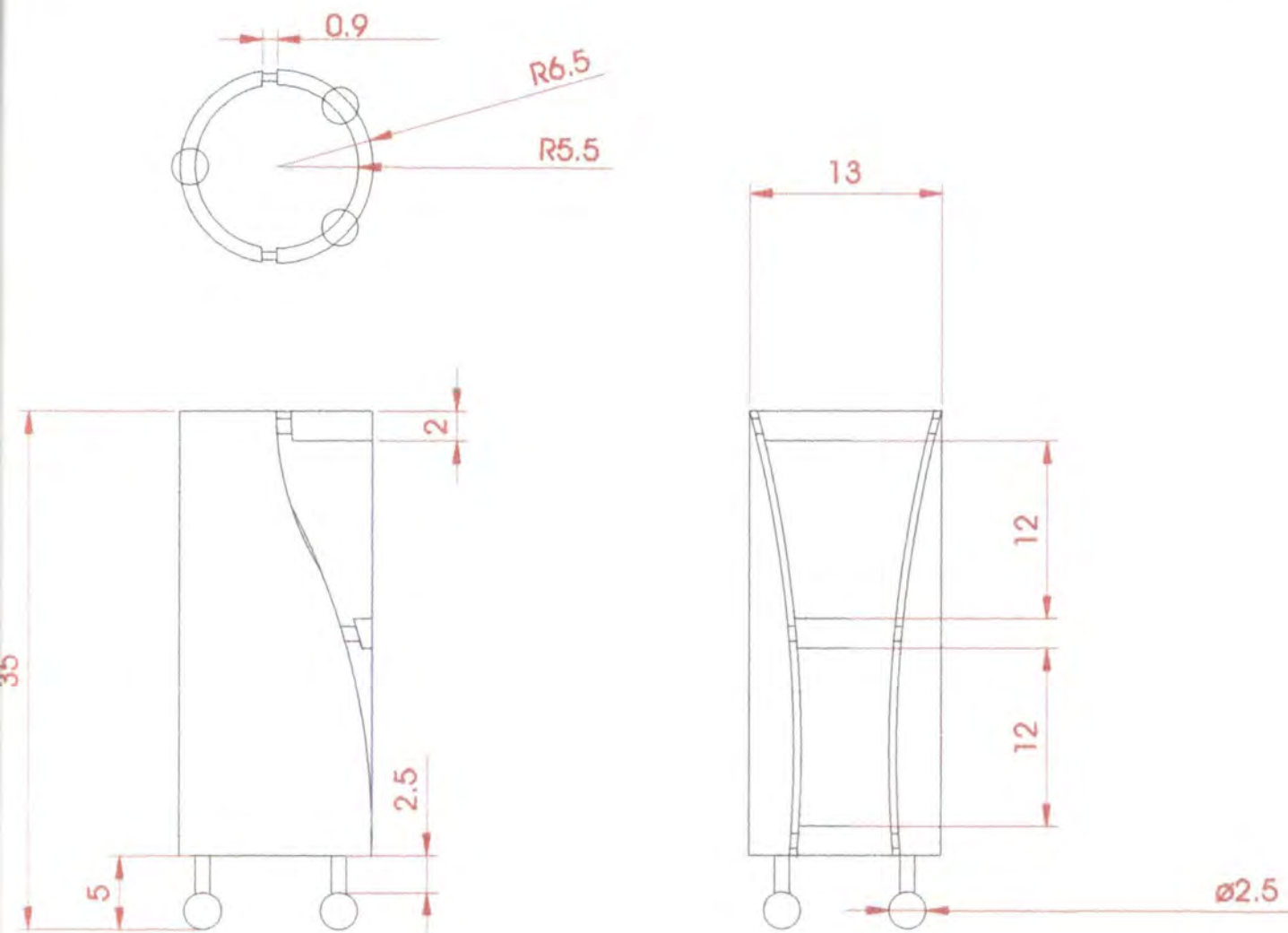

Nombre: Lámpara Habitación	Referencia:	Esc.(cm): 1/0.20	PI.1 de 1
Apellido: Guadua	Línea: Iluminación		
Oficina: Corte y ensamble	Recurso Natural: Guadua		
Técnica: Corte y ensamble	Materia prima: Guadua		

Proceso de producción: Medición, corte, inmunizado, pulido, elaboración de
 accesorios, ensamblaje, lijado, acabado, pulido

Observaciones:

Responsable: Alejandro Agudelo Holguín Fecha: Abril-Mayo 2001

tema ref. 3 2 0 6 0 8 Código de región 0 3 6 3 Referente(s) Propuesta Muestra Empaque



Nombre: Lámpara Comedor	Línea: Iluminación	Artesano: Jose Fredy Molina
Colores:	Referencia:	
Lugar de origen: Guadua	Dimensiones: Ancho(cm): 20 Alto(cm): 50	Departamento: Quindio
Técnica: Corte y ensamble	Color: Natural	Localidad: Cordoba
Recursos Naturales: Guadua	Certificado Hecho a Mano: Sí <input checked="" type="checkbox"/> No <input type="checkbox"/>	Vereda:
Materia prima: Guadua		Tipo de Población: Rural

Mercado Objetivo: Clase media y media alta	Costo:	Precio:
Producción/Mes:	Unitario: \$	Unitario: \$ 43000
Empaque: No disponible	P. Mayor: \$	
Embalaje: No disponible		

Observaciones:

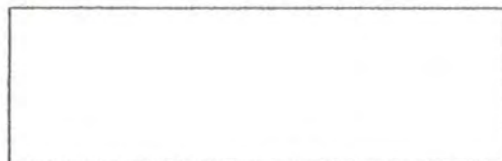

Responsable: Alejandro Agudelo Holguín Fecha: Abril-Mayo 2001

Sistema de referencia 3 2 0 6 0 8 Tipo de ficha: Referente(s) Muestra Línea Empaque

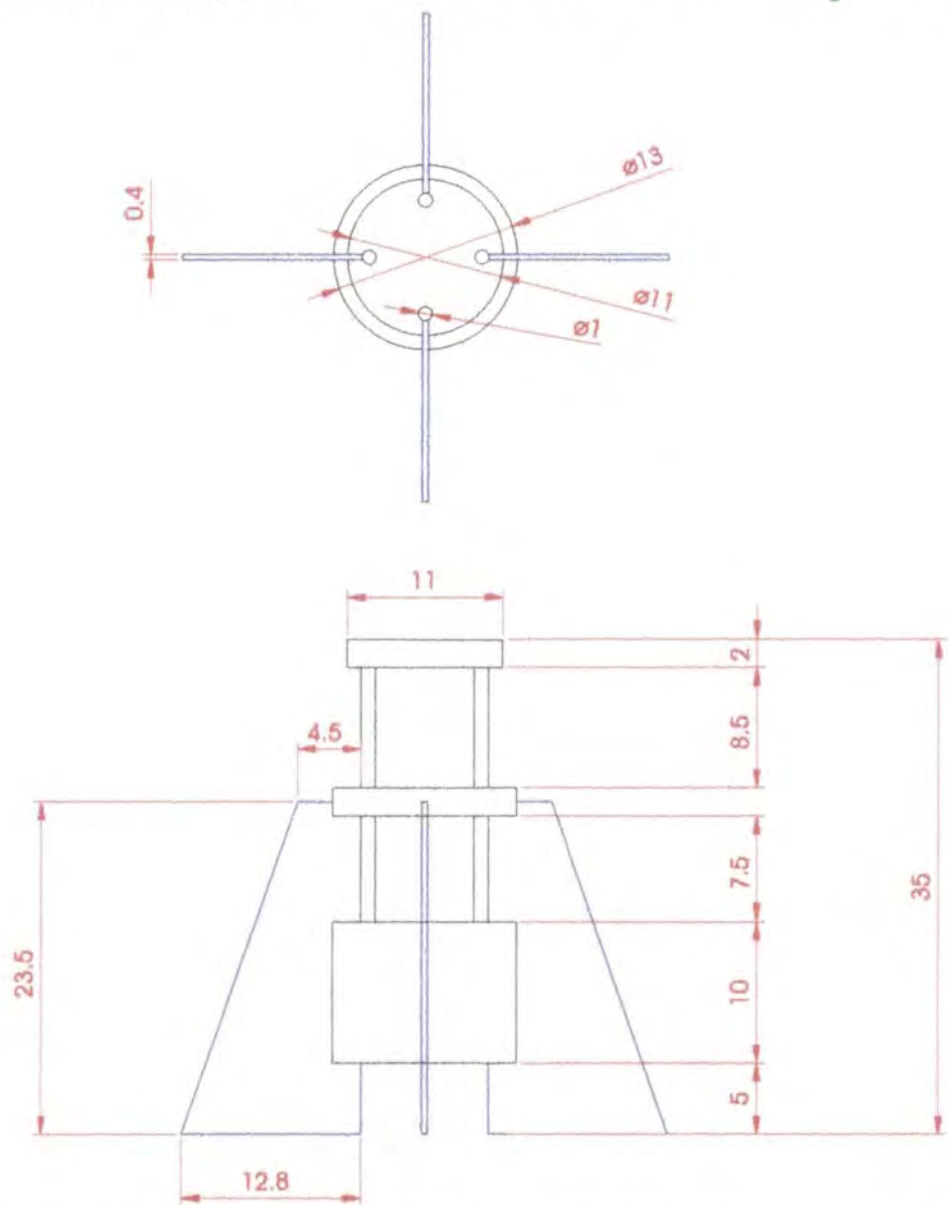

Nombre: Lámpara Comedor	Referencia:	Esc.(cm): 1/0.18	Pl.1 de 1
Apellido:	Línea: Iluminación		
Municipio: Guadua	Recurso Natural: Guadua		
Técnica: Corte y ensamble	Materia prima: Guadua		

Proceso de producción: Medición, corte, inmunizado, pulido, elaboración de vidrios, lijado, ensamblaje vidrios, acabado, pulido

Observaciones:

Responsable: Alejandro Agudelo Holguín Fecha: Abril-Mayo 2001

tema ef. 3 2 0 6 0 8 Código de región 0 3 6 3 Referente(s) Propuesta Muestra Empaque

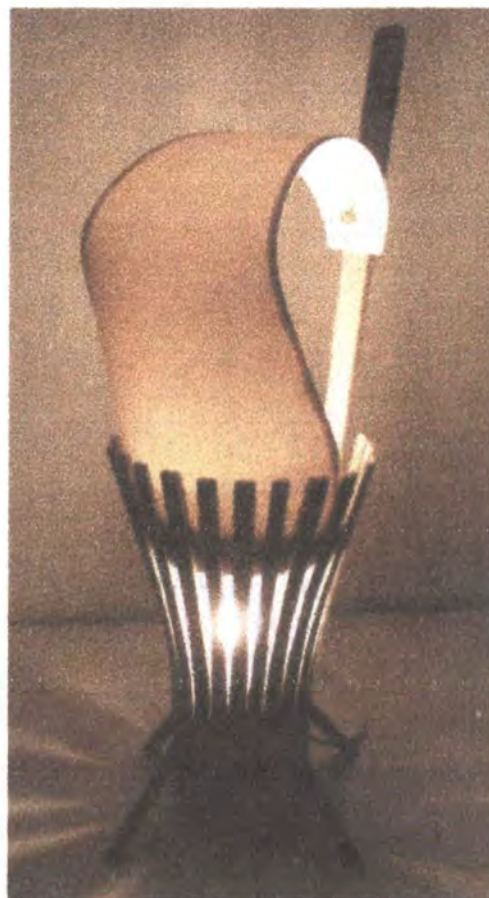

Nombre: Lámpara Sala	Línea: Iluminación	Artesano: Jose Fredy Molina
Colores:	Referencia:	
Lugar de Origen: Guadua	Largo(cm):30 Ancho(cm):30 Alto(cm):75	Departamento: Quindio
Técnica: Corte y ensamble		Localidad: Cordoba
Recursos Naturales: Guadua	Color: Natural	Vereda:
Materia prima: Guadua	Certificado Hecho a Mano: Sí <input checked="" type="checkbox"/> No <input type="checkbox"/>	Tipo de Población: Rural

Mercado Objetivo: Clase media y media alta	Costo:	Precio:
Producción/Mes:	Unitario: \$	Unitario: \$ 25000
Empaque: No disponible	P. Mayor: \$	
Embalaje: No disponible		

Observaciones:



Responsable: Alejandro Agudelo Holguín Fecha: Abril-Mayo 2001

Sistema de referencia 3 2 0 6 0 8 Tipo de ficha: Referente(s) Muestra Línea Empaque

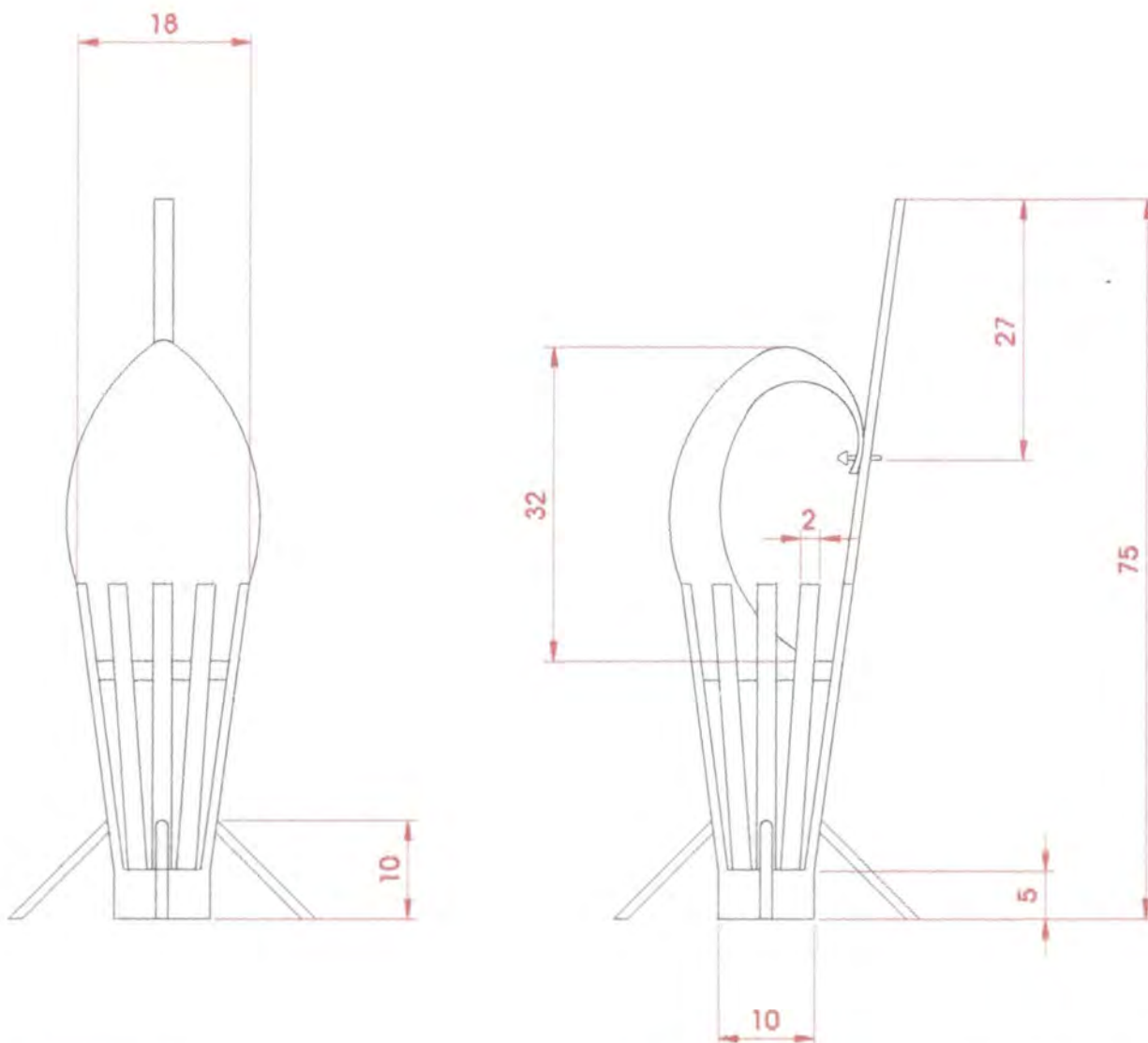

Objeto: Lámpara Sala	Referencia:	Esc.(cm): 1/0.075 Pl.1 de 1
Nombre:	Línea: Iluminación	
Oficina: Guadua	Recurso Natural: Guadua	
Técnica: Corte y ensamble	Materia prima: Guadua	

Proceso de producción: Medición, corte, inmunizado, pulido, elaboración de
 orificios, ensamblaje, lijado, acabado, pulido

Observaciones:

Responsable: Alejandro Agudelo Holguín Fecha: Abril-Mayo 2001

Tema ref. 3 2 0 6 0 8 Código de región 0 3 6 3 Referente(s) Propuesta Muestra Empaque

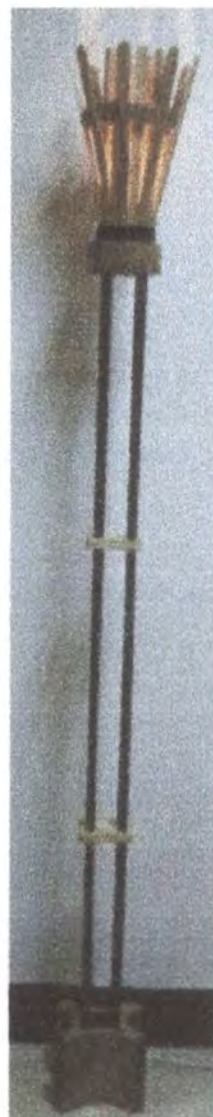

Nombre: Lámpara Sala piso alta	Línea: Iluminación	Artesano: Jose Fredy Molina
Colores:	Referencia:	
Lugar de origen: Guadua	Largo(cm):21 Ancho(cm):21 Alto(cm):1.87	Departamento: Quindio
Técnica: Corte y ensamble		Localidad: Cordoba
Materiales Naturales: Guadua	Color: Natural	Vereda:
Materia prima: Guadua	Certificado Hecho a Mano: Sí <input checked="" type="checkbox"/> No <input type="checkbox"/>	Tipo de Población: Rural

Mercado Objetivo: Clase media y media alta	Costo:	Precio:
Producción/Mes:	Unitario: \$	Unitario: \$ 60000
Empaque: No disponible	P. Mayor: \$	
Embalaje: No disponible		

Observaciones:

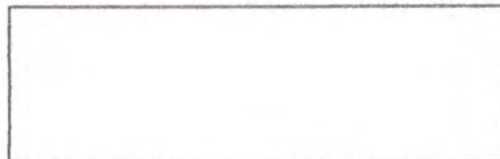

Responsable: Alejandro Agudelo Holguín Fecha: Abril-Mayo 2001

Sistema de referencia 3 2 0 6 0 8 Tipo de ficha: Referente(s) Muestra Línea Empaque

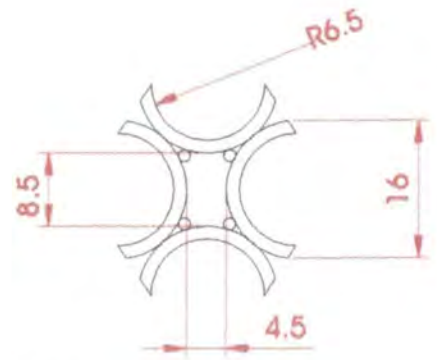
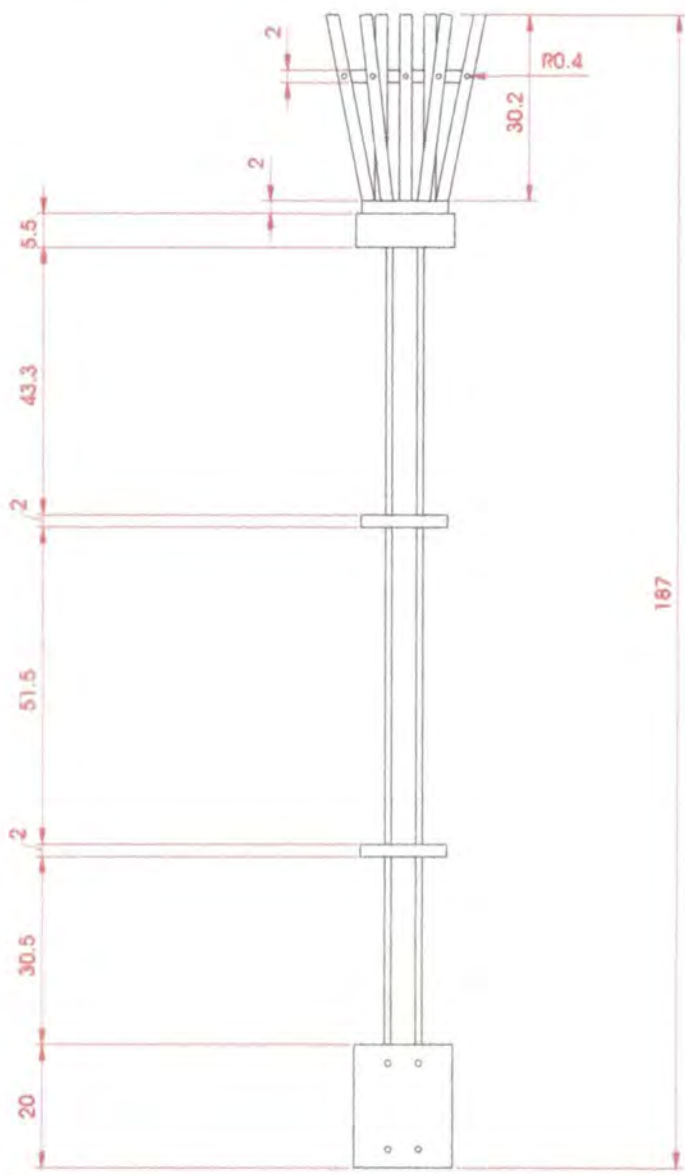

Vista superior base

Nombre: Lámpara Sala piso	Referencia:	Esc.(cm): 1/0.13	Pl.1 de 1
Apellido: Guadua	Línea: Iluminación		
Técnica: Corte y ensamble	Recurso Natural: Guadua		
	Materia prima: Guadua		

Proceso de producción: Medición, corte, inmunizado, pulido, elaboración de
 detalles, ensamblaje, lijado, acabado, pulido

Observaciones:

Responsable: Alejandro Agudelo Holguín Fecha: Abril-Mayo 2001

Identificación: 3 2 0 6 0 8 Código de región: 0 3 6 3 Referente(s) Propuesta Muestra Empaque