

Proyecto aprovechamiento artesanal del coco en el municipio de Tumaco – Nariño

Cuaderno de diseño de productos en coco

Sandra Elena Uribe
Diseñadora Industrial

Artesanías de Colombia S.A.
Bogotá, D.C., agosto de 2005



Artesanías de Colombia S.A.

Cecilia Duque Duque
Gerente General

Carmen Inés Cruz
Subgerente de Desarrollo

María Gabriela Corradine Mora
Coordinadora del Proyecto

ONUDC - FAO

Sandro Calvani
Representante para Colombia de ONUDC

María José Zimmermann
Representante de FAO en Colombia

Javier Sánchez
Asesor Principal Proyecto “Monte Bravo”

María del Pilar Cuéllar
Consultora Institucional y de Género



Introducción

Dentro del marco del Proyecto Monte Bravo, Manejo Forestal en la Costa Pacífica de Nariño, financiado por la Oficina de las Naciones Unidas contra la droga y el delito UNODC y USAID, en ejecución por la FAO y en convenio con Artesanías de Colombia, se presenta el Cuaderno de Diseño de los resultados obtenidos en los cinco Talleres de Creatividad realizados con los Consejos comunitarios de las veredas: Bellavista , Santa Rosa / Río Mejicano, Isla Grande e Iscuandé / Río Rosario, Guadual y Chajal / Río Chagüí , veredas pertenecientes al Municipio de Tumaco en el departamento de Nariño.

Los Talleres de Creatividad tuvieron como objetivo lograr un acercamiento al diseño, la composición y la creación, por medio de ejercicios experimentales.

De los talleres de creatividad resultaron varias propuestas de diseño, de las cuales, se escogieron 19 muestras para ser evaluadas por el Centro de Diseño para La Artesanía y las Pymes. De esta evaluación se hicieron algunos ajustes de medidas y se recomendaron algunos parámetros para la consolidación de productos. Las 19 muestras que se trajeron son las que se presentan en éste Cuaderno de Diseño.

Es importante hacer claridad en que las mujeres que recibieron esta capacitación no son artesanas, ni estas veredas tienen tradición artesanal, (con excepción de la construcción de casas), por lo tanto este trabajo se hizo prácticamente desde el primer nivel de aprendizaje.

Estos talleres de creatividad se dictaron del 27 de junio al 13 de julio, a cinco grupos de mujeres habitantes en diferentes veredas:

Consejo Comunitario del Río Mejicano: vereda de Bellavista, del 27 al 29 de junio, con una asistencia de 13 mujeres y vereda de Santa Rosa, del 30 de junio al 2 de julio con una asistencia de 16 mujeres.

Consejo Comunitario del Río Rosario: veredas de Isla Grande e Iscuandé, del 4 al 6 de julio, con una asistencia de 20 mujeres.

Consejo Comunitario del Río Chagüí: vereda de Chajal, del 7 al 9 de julio, con una asistencia de 12 mujeres y vereda de Guadual, del 11 al 13 de julio con una asistencia de 15 mujeres.

El total de mujeres participantes en los talleres fue de 76.

El documento está dividido en 5 partes que dan cuenta de:

1. Antecedentes
2. Actividades de Diseño , Taller de Creatividad, Fichas técnicas
3. Producción , comercialización
4. Observaciones, recomendaciones y conclusiones.
5. Anexo (fotográfico, bocetos, listas de asistencia).



1. Antecedentes

En una primera visita a zona, realizado del 25 al 30 de abril se logró un primer acercamiento a las comunidades, dando a conocer la misión y visión de Artesanías de Colombia, su trabajo de apoyo e impulso al sector artesanal colombiano.

Se informó a los grupos de mujeres beneficiarias acerca del proyecto y las actividades a realizar referidas a la capacitación técnica y asesoría en diseño para el trabajo artesanal de la concha del coco, estableciendo con ellas compromiso en la ejecución del mismo.

Dentro de la programación de actividades realizadas dentro del Proyecto se cuentan cuatro fases:

1. Diagnóstico
2. Capacitación técnica
3. Talleres de Creatividad
4. Elaboración de prototipos

1. En el informe de Diagnostico presentado en mayo del 2005, se encuentran datos referidos a generalidades sobre la región, habitantes, actividades, reconocimiento de la población beneficiaria del proyecto, definición de locaciones para realizar los talleres y demás asuntos logísticos que permitieron el ajuste de la programación técnica y de diseño, de cara a la realidad específica de los mismos.

2. La capacitación técnica, primer acercamiento en la parte practica, fue dictada por el señor Jorge Enrique Grajales, quien enseñó a las mujeres beneficiarias las técnicas básicas del oficio de trabajo en coco, como son: cortes, pulido, brillo, además de la utilización adecuada de maquinas y herramientas, que fueron entregadas por el proyecto para la dotación y adecuación de talleres en cada vereda.

3. El Taller de Creatividad se explica en el siguiente capítulo.

4. Elaboración de prototipos, como resultado del taller de creatividad, para el aprendizaje del como hacer un producto artesanal con un diseño específico.



2. Actividades de Diseño

Taller de Creatividad

Una vez adelantada la primera fase de Capacitación técnica, las mujeres beneficiarias adquieren ya una noción básica del trabajo con el coco, se han familiarizado mas con éste en el sentido de apropiar su transformación mediante el aprendizaje de cortes, técnicas de pulido, ensamble, entre otros.

La segunda fase: el Taller de Creatividad, tiene como objetivo acercar el proceso artesanal a la etapa compositiva.

1. Introducción al proceso de composición:

Comenzamos analizando:

El QUE hacer, PARA QUE y PARA QUIEN.

Estas preguntas permiten hallar el sentido básico del desarrollo de un producto, se realizan algunos ejercicios tomando diferentes ejemplos que ayuden a aclarar más éste concepto.

2. Exposición visual de Tendencias de Diseño frente a los mercados:

Este recurso es muy importante, ya que logra dejar en las personas una idea más clara del diseño aplicado al mundo objetual que nos rodea.

Permite conocer la gran cantidad de posibilidades compositivas que permite el ejercicio del diseño, entre ellas: el manejo de color, textura, forma, combinación de materiales, así mismo aclarar conceptos como la estética, el gusto, la moda, etc.

Esta exposición sustenta también la posibilidad de entrar al mercado con éxito.

Explicación de los diferentes nichos de mercado: local, nacional, extranjero.

3. Charla sobre Calidad (ilustrando con ejemplos visuales).

4. Análisis específico de desarrollo de productos artesanales en coco:

En éste punto se toman en cuenta los elementos pertinentes al trabajo con éste material:

- Estudio formal de la concha del coco.
- Diferentes tamaños que puedan encontrarse (generalizando).
- Posibilidades funcionales que ofrezca la forma del coco si se hacen diferentes cortes de éste.
- Posibilidades formales y funcionales al ensamblar una pieza con la otra, al combinar con otros materiales como tagua, madera, fibra, etc.
- Observación del componente estético, manejo de formas simples, sin recargo ni adornos, acabados naturales, calidad.

5. Ejercicio práctico para la definición de productos:

En éste punto de la jornada y a partir de las explicaciones y la información brindada, las artesanas tienen una idea más clara del enfoque que se quiere dar respecto al diseño aplicado a la artesanía en coco, así mismo aumenta la motivación, que permite entrar con mayor confianza al trabajo creativo.



El ejercicio se desarrolla en dos etapas:

Etapa A:

- Se organizan por parejas
- Se elige un tema en común, en esta ocasión el tema es: objetos para la mesa, cocina y baño. Centrándose en espacios donde pueda haber objetos utilitarios que puedan ser posiblemente elaborados en coco.
- Con la participación de todas se hace una lluvia de ideas , anotando en una cartelera todos los posibles objetos y utensilios que se puedan encontrar dentro de los temas que se elijan, además de los otros materiales que se puedan usar para crear combinaciones.
- Las integrantes de cada grupo diseñan cada una un utensilio u objeto que escojan a partir de todos los ejemplos anotados. Esta primera fase del diseño puede apoyarse en dibujos, para aclarar mas las ideas antes de comenzar a elaborar el modelo, o también pueden hacer ejercicios compositivos con diferentes materiales que se hallen en el lugar.

La diseñadora esta al tanto de cada artesana para apoyar en éste proceso y definir claramente los diseños.

Etapa B:

- Elaboración de modelos
En ésta etapa, se inicia el proceso de elaboración, el cual también brinda otras opciones dentro del proceso de diseño. El capacitador técnico brinda apoyo en este proceso.
- Se dejan al capacitador técnico dibujos con diseños definidos para ser elaborados en la tercera fase de Desarrollo de prototipos.

En la etapa correspondiente al trabajo proyectual de diseño y elaboración de propuestas de diseño (A desarrollar en Bogotá), se hace un seguimiento del Centro de Diseño para la Artesanía y las Pymes, que permite apoyar desde diferentes frentes del diseño el trabajo de campo del asesor.



Propuesta de Diseño

Algunos de los diseños propuestos en dibujo antes del viaje a campo fueron elaborados con las artesanías, del taller de creatividad surgieron nuevos diseños y las propuestas de dibujo que no se alcanzaron a elaborar, se dejaron con el señor capacitador para su elaboración en la tercera fase.

Se proponen dos líneas de productos como son:

- a. Jaboneras
- b. Recipientes y pasaboqueros

Adicional a estas se desarrollan otros objetos como: salseras, colador, apagavelas.

a. Jaboneras:

Línea: jaboneras para baño

Piezas. Jaboneras cuadradas y redondas

Aporte de diseño:

Innovación, combinación de materiales encontrados en la zona, formas básicas y funcionales. Propuestas diferenciadas a las conocidas en otras partes del país.

Concepto formal, estructural y funcional:

Formas redondas y redondeadas, siendo esta la forma natural del coco, evidencia la función de contener. La forma cuadrada con superficie cóncava, permite también contener.

La utilización de patas permite dar estabilidad. Los orificios de la superficie de las jaboneras deben facilitar la salida del agua.

Formas básicas, ensambles sencillos para un nivel básico de aprendizaje del manejo de la técnica.

b. Recipientes y pasaboqueros:

Línea: Recipientes para contener objetos pequeños y pasaboqueros.

Piezas: Recipientes y pasaboqueros sencillos, dobles, con patas en coco y otros materiales.

Concepto formal, estructural y funcional:

Formas redondas y redondeadas, siendo esta la forma natural del coco, evidencia la función de contener. Tamaños del coco mediano y grande, que permitan albergar más volumen.

La utilización de patas permite dar estabilidad. Las uniones de ensambles con tarugos de madera reforzados con pegante mezclado con polvillo de coco permiten una buena resistencia.

Formas básicas, ensambles sencillos para un nivel básico de aprendizaje del manejo de la técnica.



3. Producción

El proceso de producción y la capacidad de producción se explican en las fichas técnicas de cada uno de los prototipos elaborados.

Control de Calidad

La calidad de un producto se refleja en cada uno de los pasos a seguir en el proceso de elaboración:

- _ Escogencia del coco: que este en buen estado, que no tenga grietas, tamaño adecuado.
- _ Pelado y lijado: pelar con cuidado de no rayar mucho, lijar con las lijas en el orden indicado para quitar totalmente los rayones y la superficie quede suave al tacto.
- _ Cortes: marcar con lápiz la línea donde se va a cortar, cortar con segueta en el borde externo de la línea lo más recto posible.
- _ Brillo: este se hace solo cuando los rayones hayan desaparecido y así se logra una superficie muy brillante.
- _ Hacer agujeros: se debe primero medir muy bien el lugar donde se harán estos, marcar el punto con un cuchillo o una punta afilada para que la broca se asiente bien al prender el taladro eléctrico.
- _ Preparación del pegante y ensamble de piezas: se debe escoger una superficie limpia para la preparación del pegante, se aplican cantidades iguales, un poco de polvillo del coco que sale de la lijada del disco, se mezcla muy bien. Se debe aplicar con mucho cuidado y muy parejo, se deben quitar los sobrantes de pegante.

El grupo artesanal debe estar en capacidad de hacer el control de calidad y tener claros todos los parámetros para decidir cuando un producto tiene muy buena calidad y puede ser sacado al mercado.

Proveedores de producto, insumos y materias primas

De producto:

Comunicarse con estas veredas es bastante difícil, solamente hay teléfono en Santa Rosa y en Bellavista, que funcionan ocasionalmente.

Tel. Santa Rosa : 0985202907 Compartel

Tel. Bellavista : 3154051158 celular de una tienda

El proyecto tiene su oficina en Tumaco, se puede contactar directamente a Pilar Cuellar quien es la encargada de la coordinación con las veredas.

Tel. Oficina en Tumaco: 092-7271731 Dirección: Av. Estudiantes Barrio Madenar casa 3 o celular personal: 3154208487

Materias primas:

Todas se consiguen en la zona, en las veredas.

Insumos:



El pegante, fieltros y lijas de disco, se consiguen en ciudades como Bogota, Cali, en ferreterías especializadas como la Vergara.

Las lijas se pueden conseguir en ferreterías de Tumaco.

Comercialización

Mercados sugeridos: mercado y ferias locales, almacenes especializados de ciudades cercanas, ferias organizadas por Artesanías de Colombia, mercado justo, entre otros.

Empaque y transporte

El empaque no se ha definido, sin embargo puede hacerse de una manera práctica por lo pronto: cada pieza se debe envolver muy bien en papel periódico, o plástico, guardar varios en una caja de cartón y tener en cuenta que no se golpeen unos con otros.

El transporte debe hacerse por lancha desde cada vereda hasta Tumaco y de ahí transportar por avión o por tierra con alguna empresa transportadora especializada.



Conclusiones

El proceso a seguir para hacerse artesano lleva un tiempo prudente en el cual se desarrollan habilidades y destrezas que se verán reflejados en productos artesanales de muy buena calidad, éstas mujeres recién inician en éste aprendizaje del oficio del coco, por lo tanto algunas veces se encontrarán o no resultados satisfactorios en ésta primera etapa.

Esta fase cumplida del proyecto, en lo que se refiere a capacitación, taller de creatividad y definición de producto , impartidas a un grupo neófito en el tema, muestra un resultado interesante en la manera como una comunidad puede llegar a apropiarse un nuevo saber, aplicarlo a sus necesidades y hacerlo parte de su vida laboral como otra alternativa de trabajo.

En general hubo una gran motivación del grupo de mujeres beneficiarias hacia la capacitación recibida, interés en continuar con este trabajo y mucho ánimo en elaborar nuevas cosas, además del incentivo de saber que con el tiempo y de acuerdo a la constancia y calidad de su trabajo, podrán vender sus productos en el mercado y así generar ingresos económicos.

.



Observaciones

Respecto a la organización en cada grupo, se encuentra en general un obstáculo en la consecución de las plantas eléctricas, así como de la compra de gasolina para su funcionamiento.

En lo referido a la compra de insumos como el pegante (de uso imprescindible), se hace un poco difícil, ya que este no dura mucho tiempo y solo se consigue en Bogotá, además de ser un poco costoso.

La comunicación telefónica con las veredas es bastante difícil.

El desarrollo de los Talleres de Creatividad, como paso siguiente al aprendizaje de técnicas básicas, amplió las expectativas al grupo de mujeres en el sentido de descubrir ellas mismas que es posible encontrar muchas vías en el trabajo artesanal, que tan solo con un poco de imaginación y sentido común el coco puede convertirse en muchos objetos bonitos y funcionales.

Importante tener en cuenta que este grupo de mujeres apenas esta empezando a aprender este oficio artesanal del trabajo con el coco, los primeros prototipos elaborados (algunos de los cuales se presentan en este informe), se hicieron con la ayuda y asesoría constante de los capacitadores con el fin de enseñarles paso a paso el proceso de elaboración, a pesar de tener todavía algunos problemas de calidad y diseño, estas muestras son resultados aproximados a un producto aceptable.

Los resultados reales de esta capacitación se comenzarán a ver cuando las artesanas elaboren sus productos por ellas mismas, siguiendo las bases que se les ha enseñado.



Recomendaciones

Respecto a las plantas eléctricas y a la adquisición de gasolina, siendo estas fundamentales en el funcionamiento del taller, es necesaria la organización grupal para la consecución de estas, o para un próximo proyecto, tener en cuenta este rubro para la donación de estas. La gasolina si debe correr por cuenta de las artesanas.

Con respecto a la adquisición de pegante, se recomienda para próximas compras, conseguir unos tarros mas grandes que venden, los cuales contienen mas cantidad de pegante, rinde más y a largo plazo resulta más económico.

El canal de contacto con los grupos de artesanas se puede hacer directamente con la oficina del Proyecto Monte Bravo en Tumaco, por medio de la señora Pilar Cuellar.

Se recomienda esperar un tiempo prudente en el cual las artesanas puedan apropiarse bien del oficio, desarrollar destrezas y adquirir práctica en este.

La comercialización se puede pensar en el momento en que se empiecen a ver estos resultados, para realmente cumplir al cliente de una manera satisfactoria con un producto competitivo y de muy buena calidad, de lo contrario pueden crearse expectativas prematuras acerca del vender y apresurarse en ello sin bases sólidas puede llegar a crear desmotivación e inseguridad acerca del trabajo artesanal.

Es importante, realizar un seguimiento a las artesanas por parte de un capacitador, para evaluar el proceso y reforzar los aspectos necesarios con el fin de apoyarlas en afianzar su trabajo.

Taller de Creatividad Santa Rosa / Rio Mejicano



Taller de Creatividad Bellavista / Rio Mejicano



Taller de Creatividad Isla Grande / Rio Rosario





Taller de Creatividad Guadual / Rio Chagui



Taller de Creatividad Chajal / Rio Chagui



	FORMATO Ficha de Producto	CODIGO: FORASD 08		
		FECHA: 2004 06 04	VERSION: 1	

Subgerencia de Desarrollo - Centro de Diseño para la Artesanía y las Pymes



Pieza: Pasaboquero	Artesano:
Nombre: Tres patas madera	Grupo: artesanías de Santa Rosa
Oficio: Trabajos en coco	Departamento: Tumaco
Técnica: corte, pulido, ensamble.	Ciudad:
Materia Prima . Coco , madera	Localidad/vereda: Santa Rosa / Rio Mejicano
Certificado Hecho a Mano Si • No •	Resguardo:

Dimensiones Generales:	Produccion mes: 15	costo \$7.000
Largo (cm)	Diametro (cm) 12	Precio en Bogota:
Ancho (cm)	Peso (gr)	Unitario \$14.000
Alto (cm) 6.5	Color Natural	Por mayor \$12.000

Observaciones:
El coco debe estar muy pulido, sin rayones.
Aplicar el pegante con mucho cuidado , se debe limpiar los sobrantes de pegante.

Responsable: Sandra Helena Uribe Arcila	Fecha: Agosto / 2005
---	----------------------

Referente(s) Muestra Línea Empaque



FORMATO
Ficha de Dibujo y Planos Técnicos

CODIGO: FORASD 07

FECHA: 2004 06 04

VERSION 1

Página 1



Subgerencia de Desarrollo - Centro de Diseño para la Artesanía y las Pymes

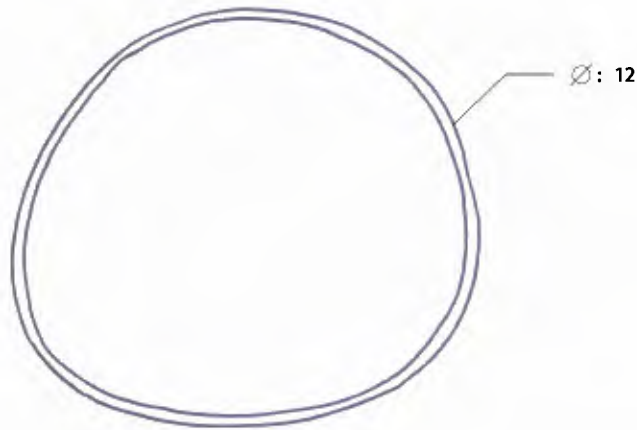

Vista superior

Vista frontal

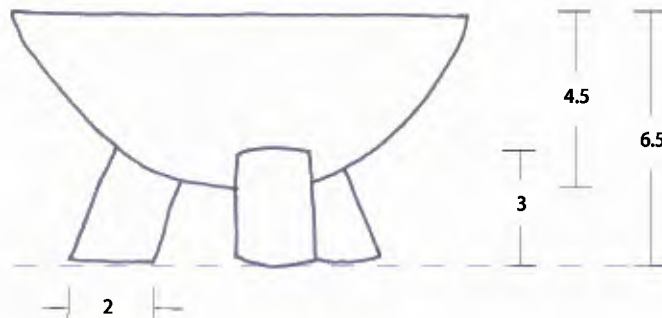

Pieza: Pasaboquero	Línea: pasaboqueros	ESC. (Cm): 1. 2	PL. 1/1
Nombre: Tres patas madera	Referencia:		
Oficio: trabajos en coco	Materia Prima: concha de coco, madera		
Técnica: corte, pulido, ensamble			

Proceso de Producción:

Escoger un coco con el diametro requerido o aproximado, medir la altura descrita por el lado sin huecos y cortar.
Lijar la superficie externa e interna del coco hasta que no queden rayas y la superficie quede muy suave. Brillar.
Cortar las 3 patas de madera, lijar hasta que esten suaves.
Marcar con un cuchillo los lugares donde se haran los huecos e ira el ensamble.
Hacer los huecos con el taladro.
Rayar con lija las secciones donde ira el pegue. Preparar el pegante con polvillo de coco.
Pegar las partes y ensamblar con los tarugos de madera. Limpiar sobrantes de pegante, dejar secar 12 horas. Cortar los palitos que queden salidos, lijar y brillar.

Observaciones:

Marcar siempre con lapiz donde se va a cortar.
El orden de las lijas debe ser, 80, 120, 180, 220, 240, 360, 400, no debe saltarse ninguna si se quiere quitar las rayas, luego ya se puede brillar.
Aplicar el pegante con cuidado y muy parejo.
Las medidas son aproximadas, ya que el coco varia mucho en su tamaño.

Responsable: Sandra Helena Uribe Arcila



Fecha: agosto / 2005

Referente(s)

Muestra

Línea

Empaque

	FORMATO Ficha de Producto	CODIGO: FORASD 08		
		FECHA: 2004 06 04	VERSION: 1	

Subgerencia de Desarrollo - Centro de Diseño para la Artesanía y las Pymes



Pieza: Salsero	Artesano:
Nombre: Tres platos	Grupo: artesanías de Bellavista y Chajal
Oficio: Trabajos en coco	Departamento: Tumaco
Técnica: corte, pulido, ensamble.	Ciudad:
Materia Prima . Coco, chonta	Localidad/vereda: Bellavista / Río Mejicano , Chajal / Río Chagui
Certificado Hecho a Mano Si • No •	Resguardo:

Dimensiones Generales:	Producción mes: 15	costo \$15.000
Largo (cm) 39	Dímetro (cm)	Precio en Bogotá:
Ancho (cm) 10	Peso (gr)	Unitario \$25.000
Alto (cm) 5	Color Natural	Por mayor \$22.000

Observaciones:
El coco debe estar muy pulido, sin rayones.
Aplicar el pegante con mucho cuidado , se debe limpiar los sobrantes de pegante.

Responsable: Sandra Helena Uribe Arcila	Fecha: Agosto / 2005
--	-----------------------------

Referente(s) Muestra Línea Empaque



FORMATO
Ficha de Dibujo y Planos Técnicos

CODIGO: FORASD 07

FECHA: 2004 06 04

VERSION 1

Página 1



Subgerencia de Desarrollo - Centro de Diseño para la Artesanía y las Pymes

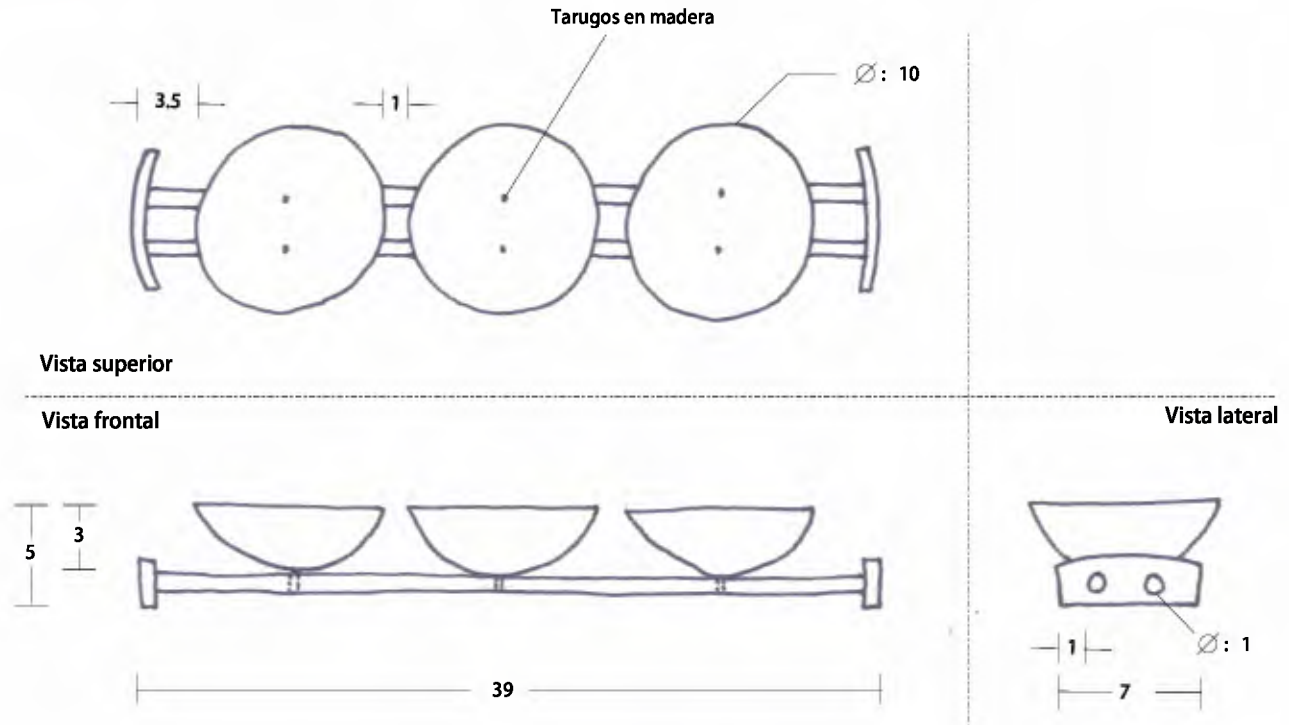

Pieza: Salsero	Línea: salseros	ESC. (Cm): 1.4	PL. 1/1
Nombre: Tres platos	Referencia:		
Oficio: trabajos en coco	Materia Prima: concha de coco , chonta		
Técnica: corte, pulido, ensamble			

Proceso de Producción:

Escoger tres cocos medianos de igual tamaño, con el diámetro requerido o aproximado, medir la altura descrita por el lado sin huecos y cortar.
 Lijar la superficie externa e interna del coco hasta que no queden rayas y la superficie quede muy suave. Brillar. Cortar 2 palos largos de chonta, lijar y brillar.
 Marcar con un cuchillo los lugares donde se harán los huecos e ira el ensamble.
 Hacer los huecos con el taladro.
 Rayar con lija las secciones donde ira el pegue. Preparar el pegante con polvillo de coco.
 Pegar las partes y ensamblar con los tarugos de madera. Limpiar sobrantes de pegante, dejar secar 12 horas. Cortar los palitos que queden salidos, lijar y brillar .

Observaciones:

Marcar siempre con lapiz donde se va a cortar.
 El orden de las lijas debe ser, 80, 120, 180, 220, 240, 360, 400, no debe saltarse ninguna si se quiere quitar las rayas, luego ya se puede brillar.
 Aplicar el pegante con cuidado y muy parejo.
 Las medidas son aproximadas, ya que el coco varia mucho en su tamaño.

Responsable: Sandra Helena Uribe Arcila



Fecha: agosto / 2005

Referente(s)

Muestra

Línea

Empaque

	FORMATO Ficha de Producto	CODIGO: FORASD 08		
		FECHA: 2004 06 04	VERSION: 1	

Subgerencia de Desarrollo - Centro de Diseño para la Artesanía y las Pymes

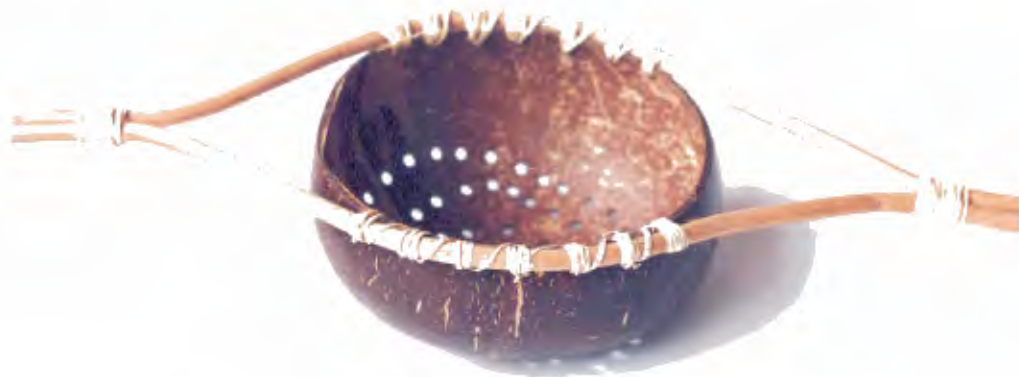



Pieza: Colador	Artesano:
Nombre: Dos asas en bejuco	Grupo: artesanías de Santa Rosa e Isla Grande
Oficio: Trabajos en coco	Departamento: Tumaco
Técnica: corte, pulido, ensamble.	Ciudad:
Materia Prima . Coco, bejuco, rampira	Localidad/vereda: Santa Rosa / Río Mejicano , Isla Grande / Río Rosario
Certificado Hecho a Mano Si • No •	Resguardo:

Dimensiones Generales:	Producción mes: 15	costo \$10.000
Largo (cm) 33	Dímetro (cm) 13	Precio en Bogotá:
Ancho (cm) 13	Peso (gr)	Unitario \$20.000
Alto (cm) 7	Color Natural	Por mayor \$17.000

Observaciones:
El coco debe estar muy pulido, sin rayones.
El tejido con rampira debe estar parejo, uniforme y bien rematado.

Responsable: Sandra Helena Uribe Arcila	Fecha: Agosto / 2005
--	-----------------------------

Referente(s) Muestra Línea Empaque

	FORMATO	CODIGO: FORASD 07		
	Ficha de Dibujo y Planos Técnicos	FECHA: 2004 06 04	VERSION 1	

Subgerencia de Desarrollo - Centro de Diseño para la Artesanía y las Pymes

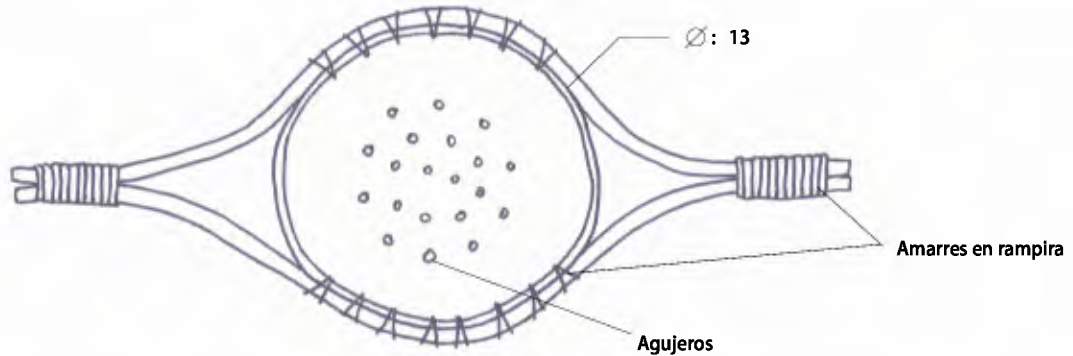

Vista superior

Vista frontal

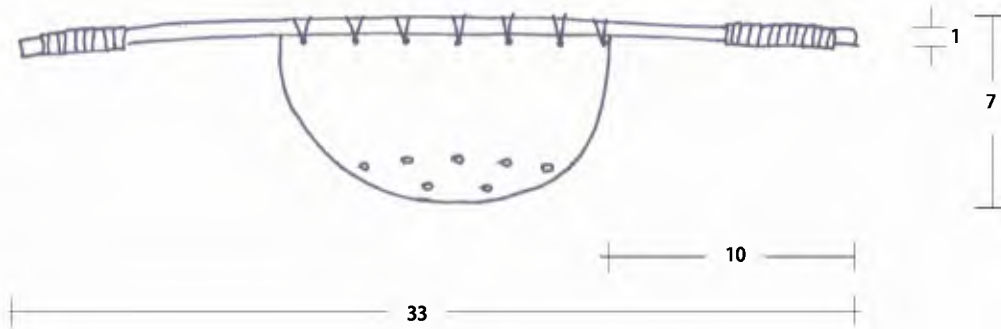

Pieza: Colador	Línea: coladores	ESC. (Cm): 1.3	PL. 1/1
Nombre: Dos asas en bejuco	Referencia:		
Oficio: trabajos en coco	Materia Prima: concha de coco, bejuco, rampira		
Técnica: corte, pulido, ensamble			

Proceso de Producción:

Escoger un coco grande con el diametro requerido o aproximado, medir la altura descrita por el lado sin huecos y cortar.

Mantener enrollada y humedecida una tira larga de bejuco (de unos 100 cm minimo), sacar del agua, dejar secar, cortar dos tiras de 20 o 25 cm aprox. , estas deben estar ligeramente curvas. Lijar muy bien hasta que queden lisas y suaves.

Lijar la superficie externa e interna del coco hasta que no queden rayas y la superficie quede muy suave. Brillar.

Marcar con un cuchillo los lugares donde se haran los huecos (en el fondo del coco y en los bordes donde ira el amarre). Hacer los huecos con el taladro. Con tiras secas de rampira, hacer los amarres, que queden muy parejos y con remate seguro.

Observaciones:

Marcar siempre con lapiz donde se va a cortar.
El orden de las lijas debe ser, 80, 120, 180, 220, 240, 360, 400 , no debe saltarse ninguna si se quiere quitar las rayas, luego ya se puede brillar.
Las medidas son aproximadas, ya que el coco varia mucho en su tamano.

Responsable: Sandra Helena Uribe Arcila



Fecha: agosto / 2005

Referente(s)

Muestra

Línea

Empaque

	FORMATO Ficha de Producto	CODIGO: FORASD 08		
		FECHA: 2004 06 04	VERSION: 1	

Subgerencia de Desarrollo - Centro de Diseño para la Artesanía y las Pymes



Pieza: Salsera	Artesano:
Nombre:	Grupo: artesanías de Bellavista y Chajal
Oficio: Trabajos en coco	Departamento: Tumaco
Técnica: corte, pulido, ensamble.	Ciudad:
Materia Prima . Coco	Localidad/vereda: Bellavista / Río Mejicano , Chajal / Río Chagui
Certificado Hecho a Mano Si • No •	Resguardo:

Dimensiones Generales:	Producción mes: 15	costo \$8.000
Largo (cm) 13	Dímetro (cm)	Precio en Bogotá:
Ancho (cm) 6	Peso (gr)	Unitario \$16.000
Alto (cm) 6	Color Natural	Por mayor \$13.000

Observaciones:
El coco debe estar muy pulido, sin rayones.
Aplicar el pegante con mucho cuidado , se debe limpiar los sobrantes de pegante.

Responsable: Sandra Helena Uribe Arcila	Fecha: Agosto / 2005
--	-----------------------------

Referente(s) Muestra Línea Empaque



FORMATO
Ficha de Dibujo y Planos Técnicos

CODIGO: FORASD 07

FECHA: 2004 06 04

VERSION 1

Página 1



Subgerencia de Desarrollo - Centro de Diseño para la Artesanía y las Pymes

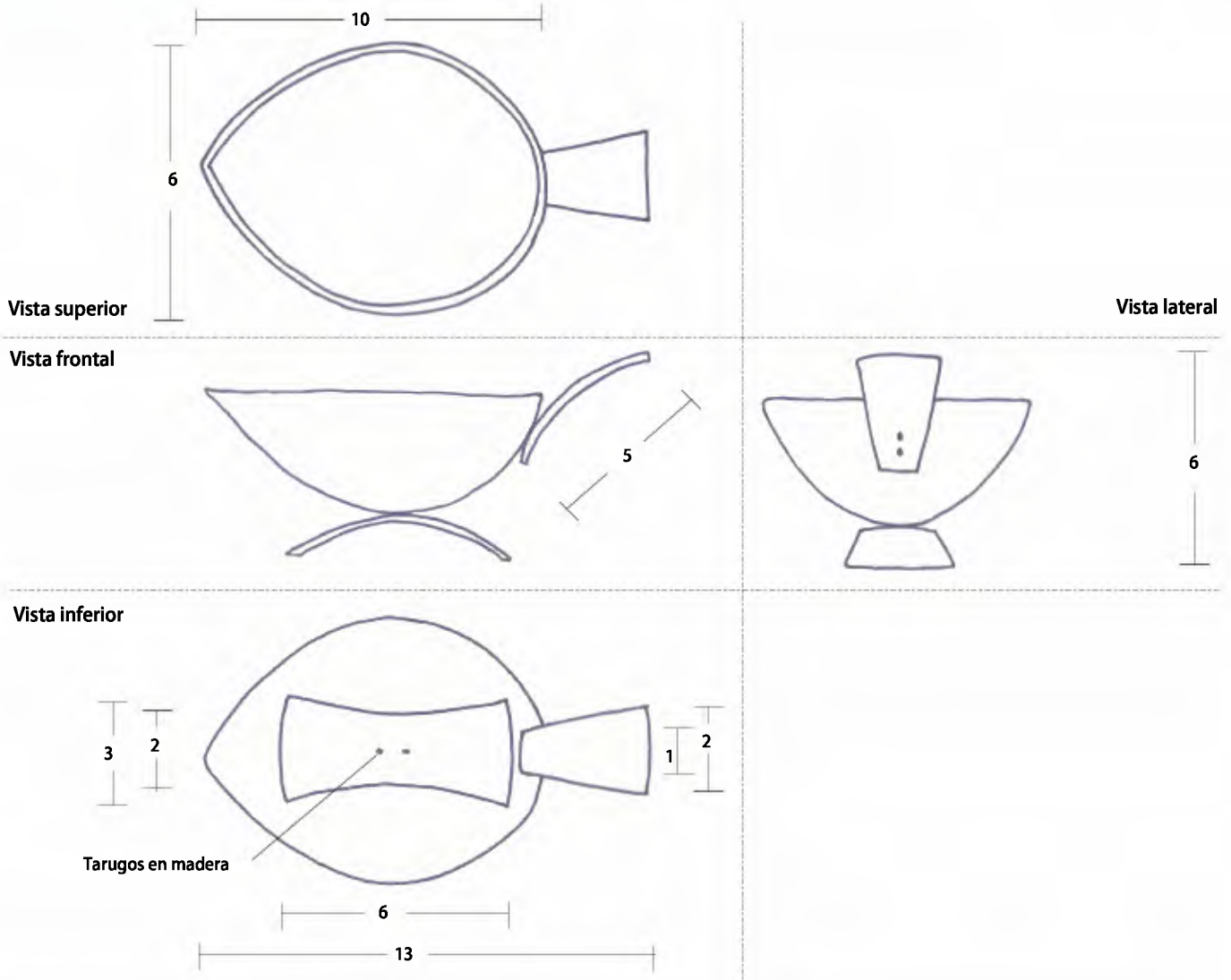

Pieza: Salsera	Línea: salseras, pasaboqueros	ESC. (Cm): 1. 2	PL: 1/1
Nombre:	Referencia:		
Oficio: trabajos en coco	Materia Prima: concha de coco		
Técnica: corte, pulido, ensamble			

Proceso de Producción: Escoger un coco pequeño que tenga en uno de sus extremos un pico. Medir la altura descrita y cortar a lo largo. Cortar la pata y el asa (estas pueden sacarse de un coco grande, de la sección del centro) Lijar la superficie externa e interna del coco hasta que no queden rayas y la superficie quede muy suave. Brillar. Marcar con un cuchillo los lugares donde se harán los huecos e irá el ensamble. Hacer los huecos con el taladro. Rayar con lija las secciones donde irá el pegue. Preparar el pegante con polvillo de coco. Pegar las partes y ensamblar con los tarugos de madera. Limpiar sobrantes de pegante, dejar secar 12 horas. Cortar los palitos que queden salidos, lijar.

Observaciones:

Marcar siempre con lápiz donde se va a cortar. El orden de las lijas debe ser 80, 120, 180, 220, 240, 360, 400, no debe saltarse ninguna si se quiere quitar las rayas, luego ya se puede brillar. Aplicar el pegante con cuidado y parejo. Las medidas son aproximadas, ya que el coco varía en su tamaño.

Responsable: Sandra Helena Uribe Arcila



Fecha: agosto / 2005

Referente(s)

Muestra

Línea

Empaque

	FORMATO Ficha de Producto	CODIGO: FORASD 08		
		FECHA: 2004 06 04	VERSION: 1	

Subgerencia de Desarrollo - Centro de Diseño para la Artesanía y las Pymes



Pieza: Pasaboquero	Artesano:
Nombre: Tres patas coco	Grupo: artesanías de Bellavista, Guadual, Isla Grande
Oficio: Trabajos en coco	Departamento: Tumaco
Técnica: corte, pulido, ensamble.	Ciudad:
Materia Prima . Coco	Localidad/vereda: Bellavista /Rio Mejicano, Guadual /Rio Chagui, Isla G.
Certificado Hecho a Mano Si • No •	Resguardo:

Dimensiones Generales:	Produccion mes: 15	costo \$6.000
Largo (cm)	Diametro (cm) 10	Precio en Bogota:
Ancho (cm) 10	Peso (gr)	Unitario \$12.000
Alto (cm) 7	Color Natural	Por mayor \$10.000

Observaciones:
 El coco debe estar muy pulido, sin rayones.
 Aplicar el pegante con mucho cuidado , se debe limpiar los sobrantes de pegante.
 Las medidas son aproximadas, ya que el coco varia en su tamaño.

Responsable: Sandra Helena Uribe Arcila **Fecha: Agosto / 2005**

Referente(s)

Muestra
 Línea
 Empaque



FORMATO
Ficha de Dibujo y Planos Técnicos

CODIGO: FORASD 07

FECHA: 2004 06 04

VERSION 1

Página 1



Subgerencia de Desarrollo - Centro de Diseño para la Artesanía y las Pymes

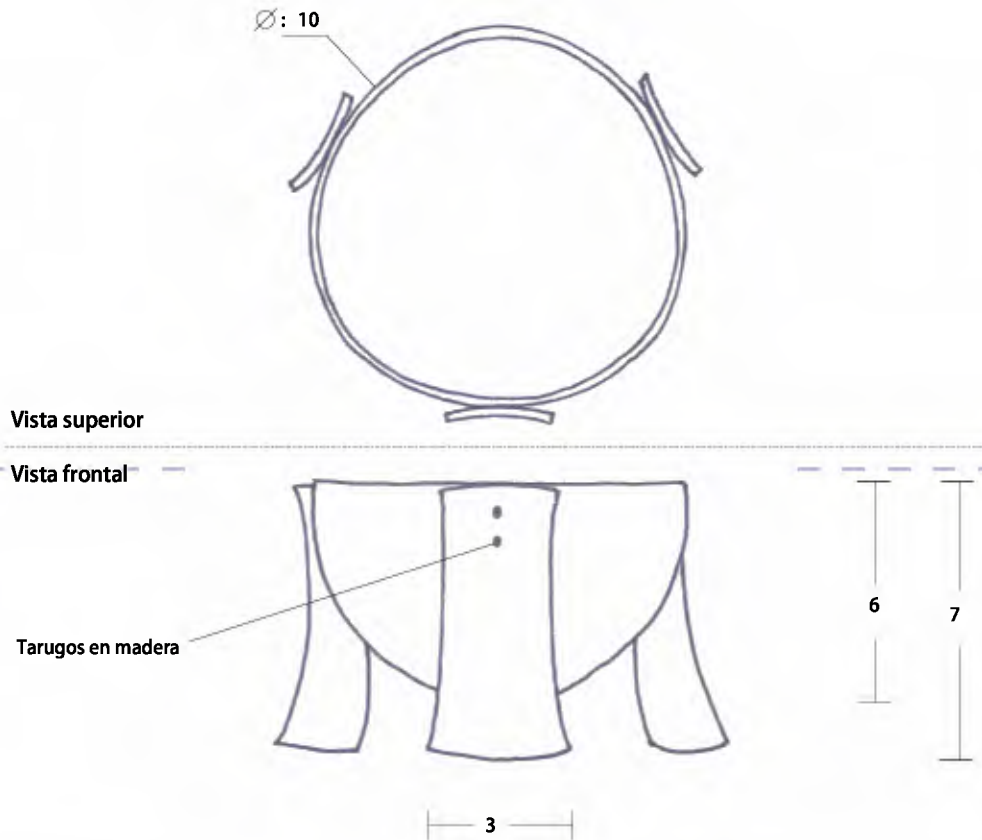



Pieza: Pasaboquero	Línea: pasaboqueros	ESC. (Cm): 1. 2	PL. 1/1
Nombre: Tres patas coco	Referencia:		
Oficio: trabajos en coco	Materia Prima: concha de coco		
Técnica: corte, pulido, ensamble			

Proceso de Producción:
Escoger un coco con el diametro requerido o aproximado, medir la altura descrita por el lado sin huecos y cortar.
Cortar las 3 patas (estas pueden sacarse de un coco grande, de la seccion del centro)
Lijar la superficie externa e interna del coco hasta que no queden rayas y la superficie quede muy suave. Brillar.
Marcar con un cuchillo los lugares donde se haran los huecos e ira el ensamble.
Hacer los huecos con el taladro.
Rayar con lija las secciones donde ira el pegue. Preparar el pegante con polvillo de coco.
Pegar las partes y ensamblar con los tarugos de madera. Limpiar sobrantes de pegante, dejar secar 12 horas. Cortar los palitos que queden salidos, lijar y brillar .

Observaciones:
Marcar siempre con lapiz donde se va a cortar.
El orden de las lijas debe ser, 80, 120, 180, 220, 240, 360, 400 , no debe saltarse ninguna si se quiere quitar las rayas, luego ya se puede brillar.
Aplicar el pegante con cuidado y muy parejo.
Las medidas son aproximadas, ya que el coco varia mucho en su tamaño.

Responsable: Sandra Helena Uribe Arcila Fecha: agosto / 2005

Referente(s) Muestra Línea Empaque

 Ministerio de Comercio, Industria y Turismo artesanías de Colombia s.a.	FORMATO Ficha de Producto	CODIGO: FORASD 08		 MONTE BRAVO 1974, COLOMBIA (IN Y PROTECCION)
		FECHA: 2004 06 04	VERSION: 1	

Subgerencia de Desarrollo - Centro de Diseño para la Artesanía y las Pymes



Pieza: Recipiente	Artesano:
Nombre: Palitos bambu	Grupo: artesanías de Isla Grande
Oficio: Trabajos en coco	Departamento: Tumaco
Técnica: corte, pulido, ensamble.	Ciudad:
Materia Prima . Coco, bambu	Localidad/vereda: Isla Grande / Rio Rosario
Certificado Hecho a Mano Si • No •	Resguardo:

Dimensiones Generales:	Produccion mes: 15	costo \$7.000
Largo (cm)	Diametro (cm) 14	Precio en Bogota:
Ancho (cm)	Peso (gr)	Unitario \$14.000
Alto (cm) 7.5	Color Natural	Por mayor \$12.000

Observaciones:
El coco y el bambu deben estar muy pulidos, sin rayones.
Aplicar el pegante con mucho cuidado , se debe limpiar los sobrantes de pegante.
Los amarres con fibra rampira se deben hacer cuidadosamente, los dos lados deben quedar iguales, asegurar muy bien el remate.

Responsable: Sandra Helena Uribe Arcila	Fecha: Agosto / 2005
---	----------------------

Referente(s)

Muestra
 Línea
 Empaque



FORMATO
Ficha de Dibujo y Planos Técnicos

CODIGO: FORASD 07

FECHA: 2004 06 04

VERSION 1

Página 1



Subgerencia de Desarrollo - Centro de Diseño para la Artesanía y las Pymes

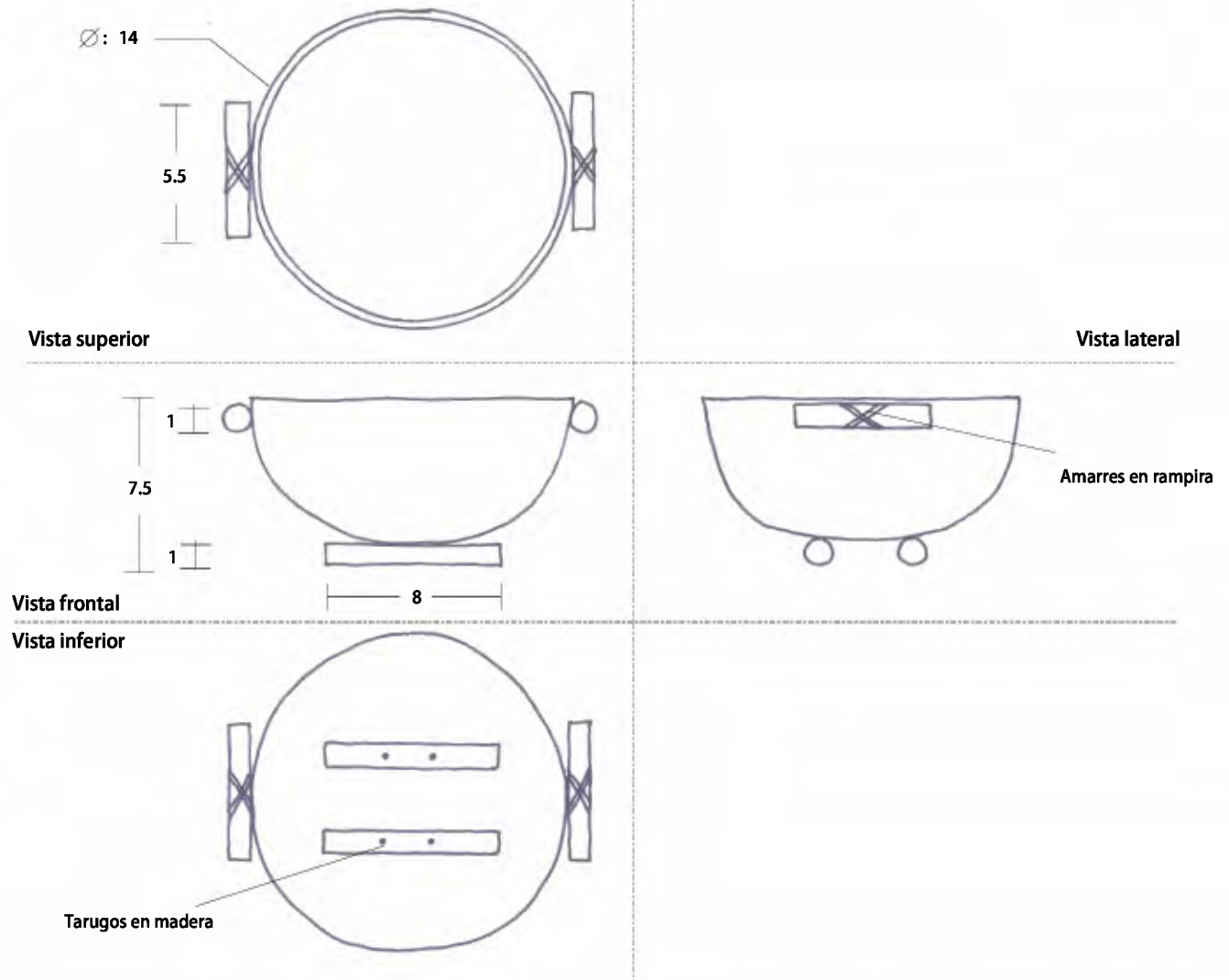

Pieza: Recipiente	Línea: Recipientes	ESC. (Cm): 1.3	PL. 1/1
Nombre: Palitos bambu	Referencia:		
Oficio: trabajos en coco	Materia Prima: concha de coco, bambu		
Técnica: corte, pulido, ensamble			

Proceso de Producción: Escoger un coco con el diametro requerido o aproximado, medir la altura descrita por el lado sin huecos y cortar. Lijar la superficie externa e interna del coco hasta que no queden rayas y la superficie quede muy suave. Brillar. Cortar los palitos de bambu o guadua delgada. Raspar, lijar. Marcar con un cuchillo los lugares donde se haran los huecos e ira el ensamble. Hacer los huecos con el taladro. Rayar con lija las secciones donde ira el pegue. Preparar el pegante con polvillo de coco. Pegar las partes y ensamblar con los tarugos de madera. Limpiar sobrantes de pegante, dejar secar 12 horas. Cortar los palitos que queden salidos, lijar. Hacer amarres con fibra de rampira a los palitos que son manija.

Observaciones:

Marcar siempre con lapiz donde se va a cortar. El orden de las lijas debe ser 80, 120, 180, 220, 240, 360, 400, no debe saltarse ninguna si se quiere quitar las rayas, luego ya se puede brillar. Aplicar el pegante con cuidado y parejo. Las medidas son aproximadas, ya que el coco varia en su tamaño.

Responsable: Sandra Helena Uribe Arcila



Fecha: agosto / 2005

Referente(s)

Muestra

Línea

Empaque

	FORMATO Ficha de Producto	CODIGO: FORASD 08		
		FECHA: 2004 06 04	VERSION: 1	

Subgerencia de Desarrollo - Centro de Diseño para la Artesanía y las Pymes



Pieza: Jabonera pequena	Artesano:
Nombre: Patas de chapil	Grupo: artesanias de Santa Rosa
Oficio: Trabajos en coco	Departamento: Tumaco
Tecnica: corte, pulido, ensamble.	Ciudad:
Materia Prima . Coco , semilla de chapil	Localidad/vereda: Santa Rosa / Rio Mejicano
Certificado Hecho a Mano Si • No •	Resguardo:



Dimensiones Generales:	Produccion mes: 20	costo \$4.000
Largo (cm) 10	Diametro (cm)	Precio en Bogota:
Ancho (cm) 10	Peso (gr)	Unitario \$8.000
Alto (cm) 2.5	Color Natural	Por mayor \$6.000

Observaciones:
El coco debe estar muy pulido, sin rayones , igualmente la semilla de chapil.
Aplicar el pegante con mucho cuidado , se debe limpiar los sobrantes de pegante.

Responsable: Sandra Helena Uribe Arcila	Fecha: Agosto / 2005
---	----------------------

Referente(s)

Muestra
 Línea
 Empaque

	FORMATO	CODIGO: FORASD 07		
	Ficha de Dibujo y Planos Técnicos	FECHA: 2004 06 04		
		VERSION 1	Página 1	

Subgerencia de Desarrollo - Centro de Diseño para la Artesanía y las Pymes

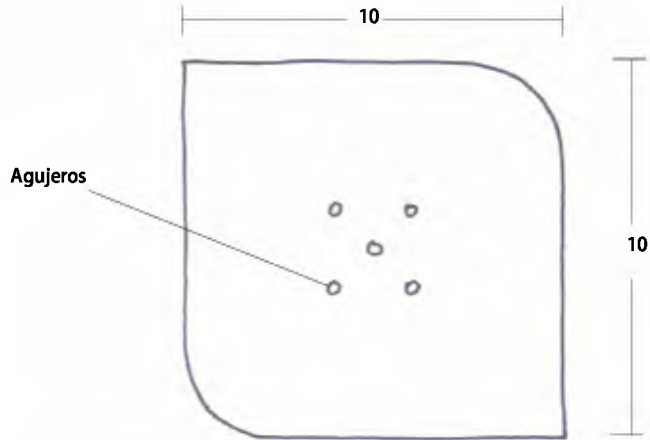

Vista superior



Vista frontal

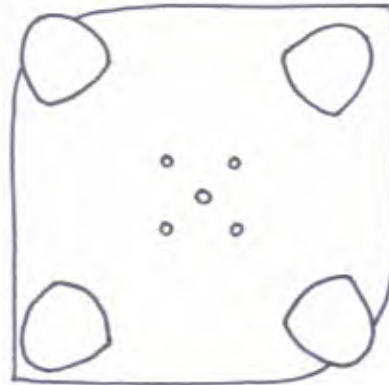

Vista inferior

Pieza: Jabonera pequeña	Línea: Jaboneras	ESC. (Cm): 1.2	PL. 1/1
Nombre: patas de chapil	Referencia:		
Oficio: trabajos en coco	Materia Prima: concha de coco, semilla de chapil		
Técnica: corte, pulido, ensamble			

Proceso de Producción: Escoger un coco grande que tenga la base lo mas plana posible. Marcar la forma de cuadrado en un molde de cartulina, marcar sobre la parte plana del coco. Cortar. Lijar la superficie externa e interna del coco hasta que no queden rayas y la superficie quede muy suave. Brillar. Pelar, lijar, cortar por la mitad y brillar 4 semillas de chapil. Marcar con un cuchillo los lugares donde se haran los huecos e ira el ensamble. Hacer los huecos con el taladro. Rayar con lija las secciones donde ira el pegue. Preparar el pegante con polvillo de coco. Pegar las partes y ensamblar con los tarugos de madera. Limpiar sobrantes de pegante, dejar secar 12 horas. Cortar los palitos que queden salidos, lijar.

Observaciones:

Marcar siempre con lapiz donde se va a cortar. El orden de las lijas debe ser 80, 120, 180, 220, 240, 360, 400, no debe saltarse ninguna si se quiere quitar las rayas, luego ya se puede brillar. Aplicar el pegante con cuidado y parejo. Las medidas son aproximadas, ya que el coco varia en su tamaño.

Responsable: Sandra Helena Uribe Arcila

Fecha: agosto / 2005

Referente(s)

Muestra Línea Empaque



Ministerio de Comercio, Industria y Turismo
artesanías de Colombia s.a.

FORMATO

Ficha de Producto

CODIGO: FORASD 08

FECHA: 2004 06 04

VERSION: 1

Página 1



Subgerencia de Desarrollo - Centro de Diseño para la Artesanía y las Pymes



Pieza: Apagavelas	Artesano:
Nombre:	Grupo: artesanías de Santa Rosa y Chajal
Oficio: Trabajos en coco	Departamento: Tumaco
Técnica: corte, pulido, ensamble.	Ciudad:
Materia Prima . Coco, bambu, rampira	Localidad/vereda: Santa Rosa / Río Mejicano , Chajal / Río Chagui
Certificado Hecho a Mano Si • No •	Resguardo:

Dimensiones Generales:	Producción mes: 20	costo \$5.000
Largo (cm) 27	Dímetro (cm) 7	Precio en Bogotá:
Ancho (cm)	Peso (gr)	Unitario \$10.000
Alto (cm) 6	Color Natural	Por mayor \$8.000

Observaciones:
El coco debe estar muy pulido, sin rayones.
Aplicar el pegante con mucho cuidado , se debe limpiar los sobrantes de pegante.
Los amarres con fibra rampira se deben hacer cuidadosamente, los dos lados deben quedar iguales, asegurar muy bien el remate.

Responsable: Sandra Helena Uribe Arcila	Fecha: Agosto / 2005
---	----------------------

Referente(s)

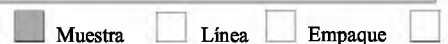



FORMATO
Ficha de
Dibujo y Planos
Técnicos

CODIGO: FORASD 07

FECHA: 2004 06 04

VERSION 1

Página 1



Subgerencia de Desarrollo - Centro de Diseño para la Artesanía y las Pymes

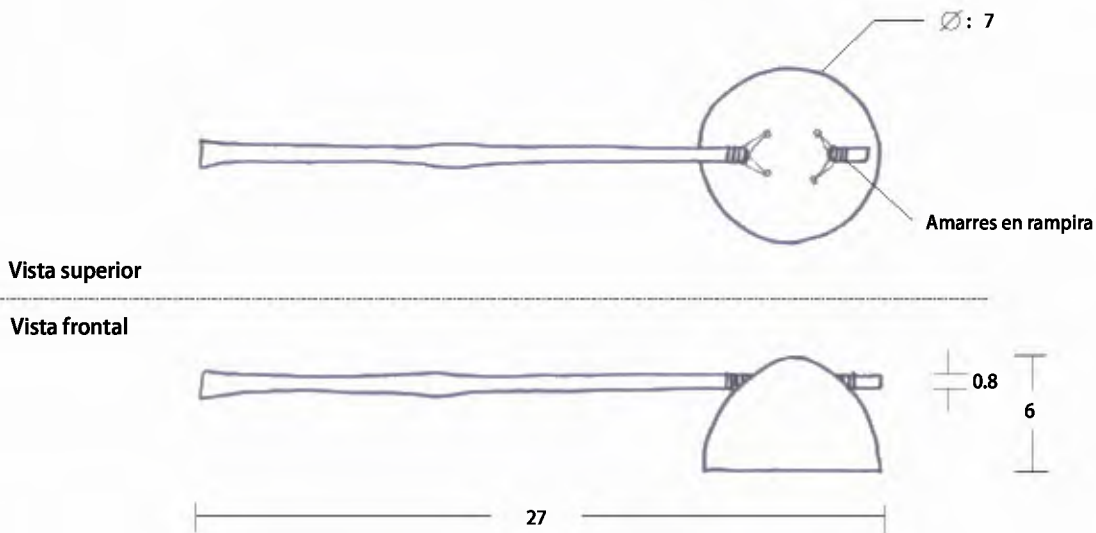

Pieza: Apagavelas	Línea:	ESC. (Cm): 1.3	PL. 1/1
Nombre:	Referencia:		
Oficio: trabajos en coco	Materia Prima: concha de coco, bambu		
Técnica: corte, pulido, ensamble			

Proceso de Producción:

Escoger un coco pequeño con el diametro requerido o aproximado, medir la altura descrita por el lado sin huecos y cortar.
Lijar la superficie externa e interna del coco hasta que no queden rayas y la superficie quede muy suave. Brillar. Cortar un palito de bambu a la medida indicada, pelar, lijar hasta que este suave. Marcar con un cuchillo los lugares donde se haran los huecos e ira el ensamble. Hacer los huecos con el taladro.
Rayar con lija las secciones donde ira el pegue. Preparar el pegante con polvillo de coco. Pegar las partes y ensamblar con los tarugos de madera. Limpiar sobrantes de pegante, dejar secar 12 horas.
Con tiras secas de rampira, hacer los amarres, que queden muy parejos y con remate seguro.

Observaciones:

Marcar siempre con lapiz donde se va a cortar.
El orden de las lijas debe ser, 80, 120, 180, 220, 240, 360, 400, no debe saltarse ninguna si se quiere quitar las rayas, luego ya se puede brillar.
Aplicar el pegante con cuidado y muy parejo.
Las medidas son aproximadas, ya que el coco varia mucho en su tamaño.

Responsable: Sandra Helena Uribe Arcila



Fecha: agosto / 2005

Referente(s)

Muestra

Línea

Empaque

	FORMATO Ficha de Producto	CODIGO: FORASD 08		
		FECHA: 2004 06 04	VERSION: 1	

Subgerencia de Desarrollo - Centro de Diseño para la Artesanía y las Pymes





Pieza: Jabonera	Artesano:
Nombre: Patas palma real	Grupo: artesanías de Guadual y Chajal
Oficio: Trabajos en coco	Departamento: Tumaco
Técnica: corte, pulido, ensamble.	Ciudad:
Materia Prima . Coco, semilla de palma real	Localidad/vereda: Guadual , Chajal / Rio Chagui
Certificado Hecho a Mano Si • No •	Resguardo:

Dimensiones Generales:	Produccion mes: 15 costo \$7.000
Largo (cm) Diametro (cm) 14	Precio en Bogota:
Ancho (cm) Peso (gr)	Unitario \$14.000
Alto (cm) 3.5 Color Natural	Por mayor \$12.000

Observaciones:
El coco debe estar muy pulido, sin rayones, al igual que la semilla de palma real.
Aplicar el pegante con mucho cuidado , se debe limpiar los sobrantes de pegante.

Responsable: Sandra Helena Uribe Arcila	Fecha: Agosto / 2005
--	-----------------------------

Referente(s) Muestra Línea Empaque

	FORMATO Ficha de Dibujo y Planos Técnicos	CODIGO: FORASD 07 FECHA: 2004 06 04	
		VERSION 1 Página 1	

Subgerencia de Desarrollo - Centro de Diseño para la Artesanía y las Pymes

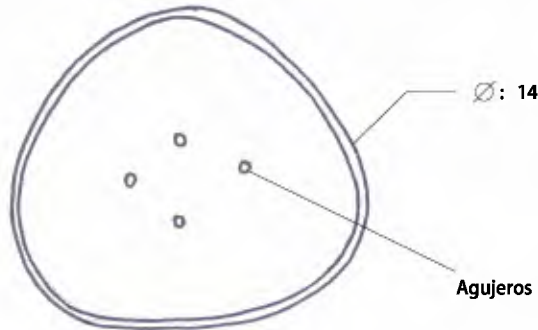

Vista superior

Vista frontal



Vista inferior





Pieza: Jabonera grande	Línea: jaboneras	ESC. (Cm): 1.3	PL. 1/1
Nombre: patas palma real	Referencia:		
Oficio: trabajos en coco	Materia Prima: concha de coco, semilla de palma real		
Técnica: corte, pulido, ensamble			

Proceso de Producción: Escoger un coco grande que su base sea lo mas plana posible. Medir la altura descrita y cortar. Lijar la superficie externa e interna del coco hasta que no queden rayas y la superficie quede muy suave. Brillar. Pelar, lijar y brillar 3 semillas de palma real. Marcar con un cuchillo los lugares donde se haran los huecos e ira el ensamble. Hacer los huecos con el taladro. Rayar con lija las secciones donde ira el pegue. Preparar el pegante con polvillo de coco. Pegar las partes y ensamblar con los tarugos de madera. Limpiar sobrantes de pegante, dejar secar 12 horas. Cortar los palitos que queden salidos, lijar .

Observaciones:
 Marcar siempre con lapiz donde se va a cortar. El orden de las lijas debe ser 80, 120, 180, 220, 240, 360, 400 , no debe saltarse ninguna si se quiere quitar las rayas, luego ya se puede brillar. Aplicar el pegante con cuidado y parejo. Las medidas son aproximadas, ya que el coco varia en su tamaño.

Responsable: Sandra Helena Uribe Arcila Fecha: agosto / 2005

Referente(s) Muestra Línea Empaque

 Ministerio de Comercio, Industria y Turismo artesanías de Colombia s.a.	FORMATO Ficha de Producto	CODIGO: FORASD 08		 MONTE BRAVO <small>UNIVERSIDAD DE LA PATAGONIA</small>
		FECHA: 2004 06 04	VERSION: 1	

Subgerencia de Desarrollo - Centro de Diseño para la Artesanía y las Pymes



Vista superior



Pieza: Pasaboquero	Artesano:
Nombre: Pulpo	Grupo: artesanías de Bellavista, Sta Rosa, Isla Grande, Guadual, Chajal.
Oficio: Trabajos en coco	Departamento: Tumaco
Técnica: corte, pulido, ensamble.	Ciudad:
Materia Prima . Coco	Localidad/vereda: Sta Rosa, Bellavista / Río Mejicano ,
Certificado Hecho a Mano Si • No •	Isla Grande / Río Rosario , Guadual , Chajal / Río Chagui



Dimensiones Generales:	Producción mes: 15	costo \$10.000
Largo (cm)	Dímetro (cm) 13	Precio en Bogotá:
Ancho (cm) 18	Peso (gr)	Unitario \$18.000
Alto (cm) 5	Color Natural	Por mayor \$16.000

Observaciones:
El coco debe estar muy pulido, sin rayones.
Aplicar el pegante con mucho cuidado , se debe limpiar los sobrantes de pegante.

Responsable: Sandra Helena Uribe Arcila	Fecha: Agosto / 2005
---	----------------------

Referente(s)

Muestra
 Línea
 Empaque

	FORMATO	CODIGO: FORASD 07		
	Ficha de Dibujo y Planos Técnicos	FECHA: 2004 06 04	VERSION 1	

Subgerencia de Desarrollo - Centro de Diseño para la Artesanía y las Pymes

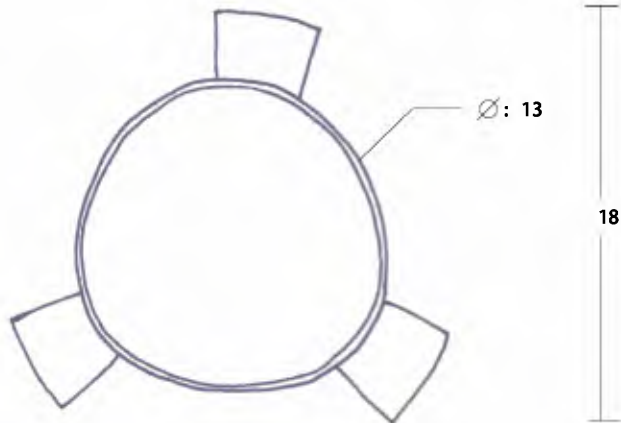

Vista superior

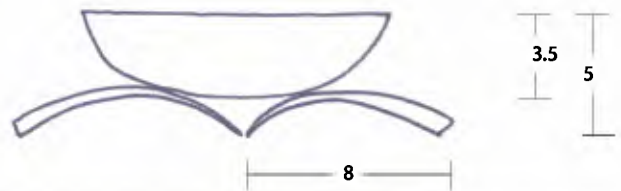

Vista frontal

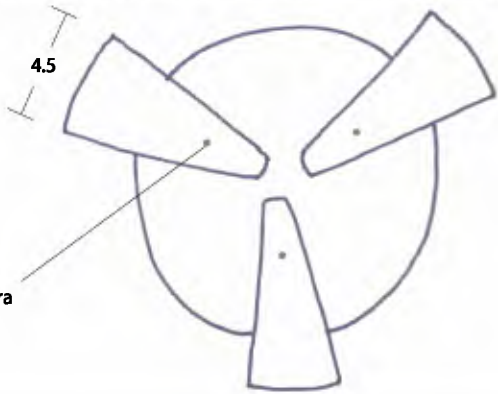

Vista inferior



Pieza: Pasaboquero	Línea: pasaboqueros	ESC. (Cm): 1.3	PL. 1/1
Nombre: Pulpo	Referencia:		
Oficio: trabajos en coco	Materia Prima: concha de coco		
Técnica: corte, pulido, ensamble			

Proceso de Producción: Escoger un coco grande que tenga la base lo mas plana posible. Cortar segun la altura requerida. Cortar las tres patas (estas pueden sacarse de un coco grande, de la seccion del centro), hacer las formas de las patas segun el molde de cartulina, las tres deben ser iguales. Lijar la superficie externa e interna del coco hasta que no queden rayas y la superficie quede muy suave. Brillar. Marcar con un cuchillo los lugares donde se haran los huecos e ira el ensamble. Hacer los huecos con el taladro. Rayar con lija las secciones donde ira el pegue. Preparar el pegante con polvillo de coco. Pegar las partes y ensamblar con los tarugos de madera. Limpiar sobrantes de pegante, dejar secar 12 horas. Cortar los palitos que queden salidos, lijar.

Observaciones:
 Marcar siempre con lapiz donde se va a cortar. El orden de las lijas debe ser 80, 120, 180, 220, 240, 360, 400, no debe saltarse ninguna si se quiere quitar las rayas, luego ya se puede brillar. Aplicar el pegante con cuidado y parejo. Las medidas son aproximadas, ya que el coco varia en su tamaño.

Responsable: Sandra Helena Uribe Arcila Fecha: agosto / 2005

Referente(s) Muestra Línea Empaque

	FORMATO Ficha de Producto	CODIGO: FORASD 08		
		FECHA: 2004 06 04	VERSION: 1	

Subgerencia de Desarrollo - Centro de Diseño para la Artesanía y las Pymes





Pieza: Jabonera	Artesano:
Nombre: Base cerrada	Grupo: artesanías de Guadual
Oficio: Trabajos en coco	Departamento: Tumaco
Técnica: corte, pulido, ensamble.	Ciudad:
Materia Prima . Coco	Localidad/vereda: Guadual / Río Chagui
Certificado Hecho a Mano Si • No •	Resguardo:

Dimensiones Generales:	Producción mes: 10	costo \$10.000
Largo (cm)	Dímetro (cm) 11	Precio en Bogotá:
Ancho (cm)	Peso (gr)	Unitario \$20.000
Alto (cm) 4	Color Natural	Por mayor \$15.000

Observaciones:
 El coco debe estar muy pulido, sin rayones. El ajuste de las dos piezas debe ser lo más preciso posible.
 Aplicar el pegante con mucho cuidado, se debe limpiar los sobrantes de pegante.

Responsable: Sandra Helena Uribe Arcila **Fecha: Agosto / 2005**

Referente(s) Muestra Línea Empaque

	FORMATO	CODIGO: FORASD 07		
	Ficha de Dibujo y Planos Técnicos	FECHA: 2004 06 04	VERSION 1	

Subgerencia de Desarrollo - Centro de Diseño para la Artesanía y las Pymes

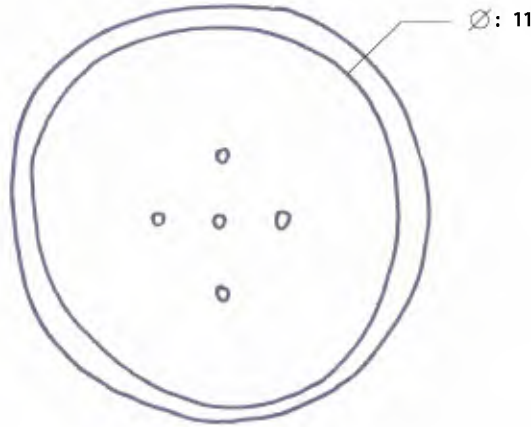

Vista superior

Vista frontal

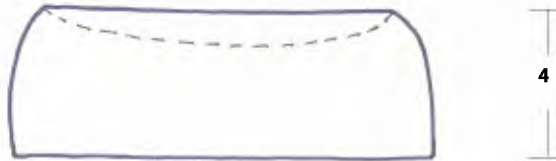

Despiece

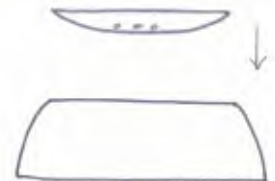

Pieza: Jabonera redonda	Línea: Jaboneras	ESC. (Cm): 1. 2	PL. 1/1
Nombre: Base cerrada	Referencia:		
Oficio: trabajos en coco	Materia Prima: concha de coco		
Técnica: corte, pulido, ensamble			

Proceso de Producción:

Escoger un coco grande con el diametro requerido o aproximado, medir la altura descrita (por el lado sin huecos), sumar dos centímetros mas y cortar.
 Cortar la tapa de 1 o 1.5 cm aprox de altura. Esta tapa al girarla debe casar con la base restante del coco que se ha cortado. Lijar la superficie externa e interna del coco hasta que no queden rayas y la superficie quede muy suave. Brillar.
 Hacer los huecos con el taladro de la pieza donde se apoyara el jabon.
 Rayar con lija las secciones donde ira el pegue. Preparar el pegante con polvillo de coco.
 Ajustar las dos piezas a pegar. Pegar las partes . Limpiar sobrantes de pegante, dejar secar 12 horas.

Observaciones:

Marcar siempre con lapiz donde se va a cortar.
 El orden de las lijas debe ser, 80, 120, 180, 220, 240, 360, 400 , no debe saltarse ninguna si se quiere quitar las rayas, luego ya se puede brillar.
 Aplicar el pegante con cuidado y muy parejo.
 Las medidas son aproximadas, ya que el coco varia mucho en su tamaño.

Responsable: Sandra Helena Uribe Arcila Fecha: agosto / 2005

Referente(s) Muestra Línea Empaque

**FORMATO****Ficha de Producto**

CODIGO: FORASD 08

FECHA: 2004 06 04

VERSION: 1

Página 1

**Subgerencia de Desarrollo - Centro de Diseño para la Artesanía y las Pymes**

Pieza: Pasaboquero	Artesano:
Nombre: Tres patas bejuco	Grupo: artesanías de Bellavista y Guadual
Oficio: Trabajos en coco	Departamento: Tumaco
Técnica: corte, pulido, ensamble.	Ciudad:
Materia Prima . Coco, bejuco	Localidad/vereda: Bellavista / Rio Mejicano , Guadual / Rio Chagui
Certificado Hecho a Mano Si • No •	Resguardo:



Dimensiones Generales:	Produccion mes: 15	costo \$6.000
Largo (cm)	Diametro (cm) 10	Precio en Bogota:
Ancho (cm)	Peso (gr)	Unitario \$12.000
Alto (cm) 9	Color Natural	Por mayor \$10.000

Observaciones:
El coco y el bejuco deben estar muy pulidos , sin rayones.
Aplicar el pegante con mucho cuidado , se debe limpiar los sobrantes de pegante.

Responsable: Sandra Helena Uribe Arcila	Fecha: Agosto / 2005
---	----------------------

Referente(s)

 Muestra
 Línea
 Empaque

	FORMATO	CODIGO: FORASD 07		
	Ficha de Dibujo y Planos Técnicos	FECHA: 2004 06 04	VERSION 1	

Subgerencia de Desarrollo - Centro de Diseño para la Artesanía y las Pymes

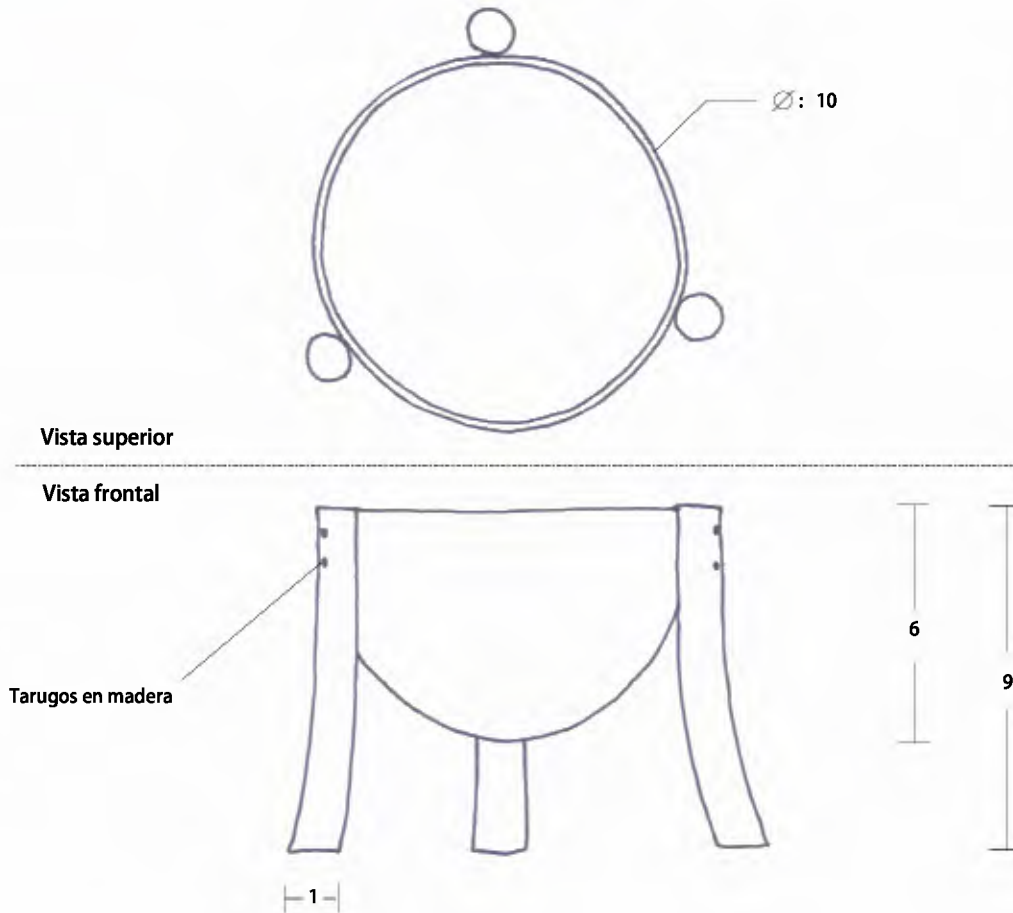



Pieza: Pasaboquero	Línea: pasaboqueros	ESC. (Cm): 1. 2	PL. 1/1
Nombre: Tres patas bejuco	Referencia:		
Oficio: trabajos en coco	Materia Prima: concha de coco, bejuco		
Técnica: corte, pulido, ensamble			

Proceso de Producción:
 Escoger un coco con el diametro requerido o aproximado, medir la altura descrita por el lado sin huecos y cortar. Lijar la superficie externa e interna del coco hasta que no queden rayas y la superficie quede muy suave. Brillar.
 Mantener enrollada y humedecida una tira larga de bejuco (de unos 50 cm minimo), sacar del agua, dejar secar, cortar las 3 patas, segun la medida indicada, estas deben estar ligeramente curvas. Lijar muy bien hasta que queden lisas y suaves.
 Marcar con un cuchillo los lugares donde se haran los huecos e ira el ensamble.
 Hacer los huecos con el taladro. Rayar con lija las secciones donde ira el pegue.
 Preparar el pegante con polvillo de coco. Pegar las partes y ensamblar con los tarugos de madera.
 Limpiar sobrantes de pegante, dejar secar 12 horas. Cortar los palitos que queden salidos , lijar.

Observaciones:
 Marcar siempre con lapiz donde se va a cortar.
 El orden de las lijas debe ser, 80, 120, 180, 220, 240, 360, 400 , no debe saltarse ninguna si se quiere quitar las rayas, luego ya se puede brillar.
 Aplicar el pegante con cuidado y muy parejo.
 Las medidas son aproximadas, ya que el coco varia mucho en su tamano.

Responsable: Sandra Helena Uribe Arcila Fecha: agosto / 2005

Referente(s) Muestra Línea Empaque

 Ministerio de Comercio, Industria y Turismo artesanías de Colombia s.a.	FORMATO Ficha de Producto	CODIGO: FORASD 08		 MONTE BRAVO INSTITUTO DE INVESTIGACIONES Y PROYECCIONES
		FECHA: 2004 06 04	VERSION: 1	

Subgerencia de Desarrollo - Centro de Diseño para la Artesanía y las Pymes

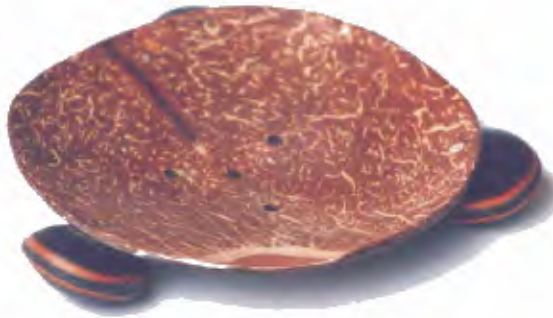



Pieza: Jabonera pequena redonda	Artesano:
Nombre: Patas de moluta	Grupo: artesanias de Santa Rosa
Oficio: Trabajos en coco	Departamento: Tumaco
Tecnica: corte, pulido, ensamble.	Ciudad:
Materia Prima . Coco , semillas de moluta	Localidad/vereda: Santa Rosa / Rio Mejicano
Certificado Hecho a Mano Si • No •	Resguardo:

Dimensiones Generales:	Produccion mes: 15	costo \$3.000
Largo (cm)	Diametro (cm) 12	Precio en Bogota:
Ancho (cm)	Peso (gr)	Unitario \$6.000
Alto (cm) 2	Color Natural	Por mayor \$4.000

Observaciones:
El coco debe estar muy pulido, sin rayones.
Aplicar el pegante con mucho cuidado , se debe limpiar los sobrantes de pegante.

Responsable: Sandra Helena Uribe Arcila	Fecha: Agosto / 2005
---	----------------------

Referente(s) Muestra Línea Empaque

	FORMATO	CODIGO: FORASD 07		
	Ficha de Dibujo y Planos Técnicos	FECHA: 2004 06 04		
		VERSION 1	Página 1	

Subgerencia de Desarrollo - Centro de Diseño para la Artesanía y las Pymes

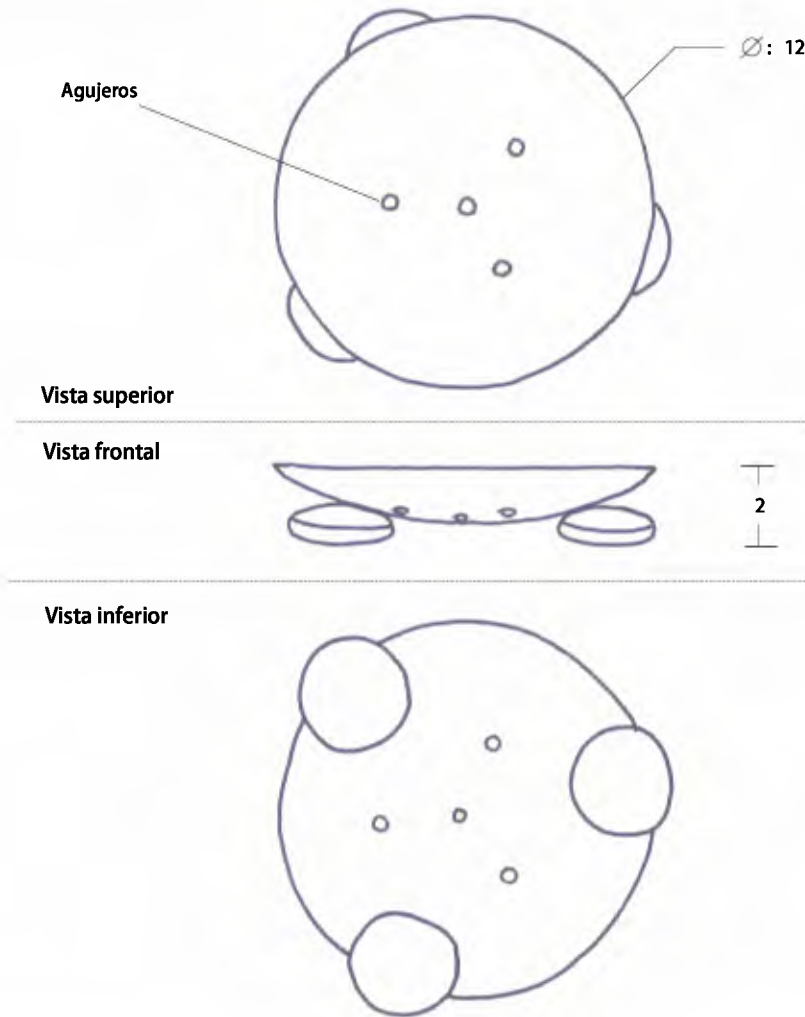



Pieza: Jabonera pequeña redonda	Línea: jaboneras	ESC. (Cm): 1. 2	PL. 1/1
Nombre: Patas de moluta	Referencia:		
Oficio: trabajos en coco	Materia Prima: concha de coco , semilla de moluta		
Técnica: corte, pulido, ensamble			

Proceso de Producción: Escoger un coco grande que tenga la base lo mas plana posible. Marcar la forma redonda en un molde de cartulina, marcar sobre la parte plana del coco. Cortar. Lijar la superficie externa e interna del coco hasta que no queden rayas y la superficie quede muy suave. Brillar. Conseguir 3 semillas de moluta del mismo tamaño y grosor. Marcar con un cuchillo los lugares donde se harán los huecos e ira el ensamble. Hacer los huecos con el taladro. Rayar con lija las secciones donde ira el pegue. Preparar el pegante con polvillo de coco. Pegar las partes y ensamblar con los tarugos de madera. Limpiar sobrantes de pegante, dejar secar 12 horas. Cortar los palitos que queden salidos, lijar .

Observaciones:
 Marcar siempre con lapiz donde se va a cortar. El orden de las lijas debe ser 80, 120, 180, 220, 240, 360, 400 , no debe saltarse ninguna si se quiere quitar las rayas, luego ya se puede brillar. Aplicar el pegante con cuidado y parejo. Las medidas son aproximadas, ya que el coco varia en su tamaño.

Responsable: Sandra Helena Uribe Arcila Fecha: agosto / 2005

Referente(s) Muestra Línea Empaque

	FORMATO Ficha de Producto	CODIGO: FORASD 08		
		FECHA: 2004 06 04	VERSION: 1	

Subgerencia de Desarrollo - Centro de Diseño para la Artesanía y las Pymes





Pieza: Pasaboquero	Artesano:
Nombre: Patas tagua	Grupo: artesanías de Bellavista, Santa Rosa, Isla Grande y Guadual
Oficio: Trabajos en coco	Departamento: Tumaco
Técnica: corte, pulido, ensamble.	Ciudad:
Materia Prima . Coco, tagua	Localidad/vereda: Bellavista, Sta Rosa /Rio Mejicano,
Certificado Hecho a Mano Si • No •	Isla Grande /Rio Rosario, Guadual / Rio Chagui

Dimensiones Generales:	Produccion mes: 15	costo \$10.000
Largo (cm)	Diametro (cm) 11	Precio en Bogota:
Ancho (cm)	Peso (gr)	Unitario \$20.000
Alto (cm) 8	Color Natural	Por mayor \$17.000

Observaciones:
El coco debe estar muy pulido, sin rayones , igualmente la tagua.
Aplicar el pegante con mucho cuidado , se debe limpiar los sobrantes de pegante.

Responsable: Sandra Helena Uribe Arcila	Fecha: Agosto / 2005
---	----------------------

Referente(s) Muestra Línea Empaque

	FORMATO	CODIGO: FORASD 07		
	Ficha de Dibujo y Planos Técnicos	FECHA: 2004 06 04	VERSION 1	

Subgerencia de Desarrollo - Centro de Diseño para la Artesanía y las Pymes

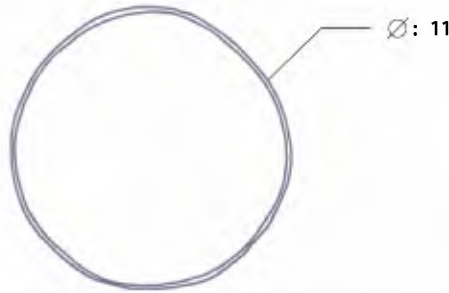

Vista superior

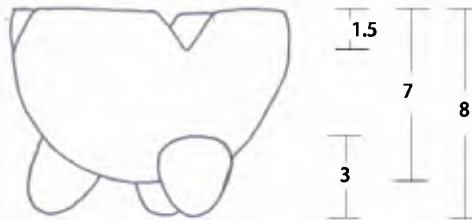

Vista frontal



Vista inferior

Pieza: Pasaboquero	Línea: pasaboqueros	ESC. (Cm): 1. 2	PL. 1/1
Nombre: Patas tagua	Referencia:		
Oficio: trabajos en coco	Materia Prima: concha de coco , tagua		
Técnica: corte, pulido, ensamble			

Proceso de Producción: Escoger un coco grande , medir la altura descrita y cortar.
Lijar la superficie externa e interna del coco hasta que no queden rayas y la superficie quede muy suave.
Brillar. Pelar, lijar y brillar 3 semillas de tagua.
Marcar con un cuchillo los lugares donde se haran los huecos e ira el ensamble.
Hacer los huecos con el taladro. Rayar con lija las secciones donde ira el pegue.
Preparar el pegante con polvillo de coco. Pegar las partes y ensamblar con los tarugos de madera.
Limpiar sobrantes de pegante, dejar secar 12 horas. Cortar los palitos que queden salidos, lijar .

Observaciones:

Marcar siempre con lapiz donde se va a cortar. El orden de las lijas debe ser 80, 120, 180, 220, 240, 360, 400 , no debe saltarse ninguna si se quiere quitar las rayas, luego ya se puede brillar.
Aplicar el pegante con cuidado y parejo.
Las medidas son aproximadas, ya que el coco varia en su tamaño.

Responsable: Sandra Helena Uribe Arcila Fecha: agosto / 2005

Referente(s)

Muestra Línea Empaque



FORMATO

**Ficha de
Producto**

CODIGO: FORASD 08

FECHA: 2004 06 04

VERSION: 1

Página 1 de 2



Subgerencia de Desarrollo - Centro de Diseño para la Artesanía y las Pymes



Pieza: Pasaboquero	Artesano:
Nombre: Doble	Grupo: artesanas de Santa Rosa y Guadual
Oficio: Trabajos en coco	Departamento: Tumaco
Tecnica: corte, pulido, ensamble.	Ciudad:
Materia Prima . Coco	Localidad/vereda: Santa Rosa / Rio Mejicano , Guadual / Rio Chagui
Certificado Hecho a Mano Si • No •	Resguardo:

Dimensiones Generales:	Produccion mes: 15	costo \$10.000
Largo (cm) 22	Diametro (cm)	Precio en Bogota:
Ancho (cm) 11	Peso (gr)	Unitario \$20.000
Alto (cm) 7	Color Natural	Por mayor \$15.000

Observaciones:

El coco debe estar muy pulido, sin rayones.

Aplicar el pegante con mucho cuidado , se debe limpiar los sobrantes de pegante.

Responsable: Sandra Helena Uribe Arcila

Fecha: Agosto / 2005

Referente(s)

Muestra Línea Empaque



FORMATO
Ficha de Dibujo y Planos Técnicos

CODIGO: FORASD 07

FECHA: 2004 06 04

VERSION 1

Página 1



Subgerencia de Desarrollo - Centro de Diseño para la Artesanía y las Pymes

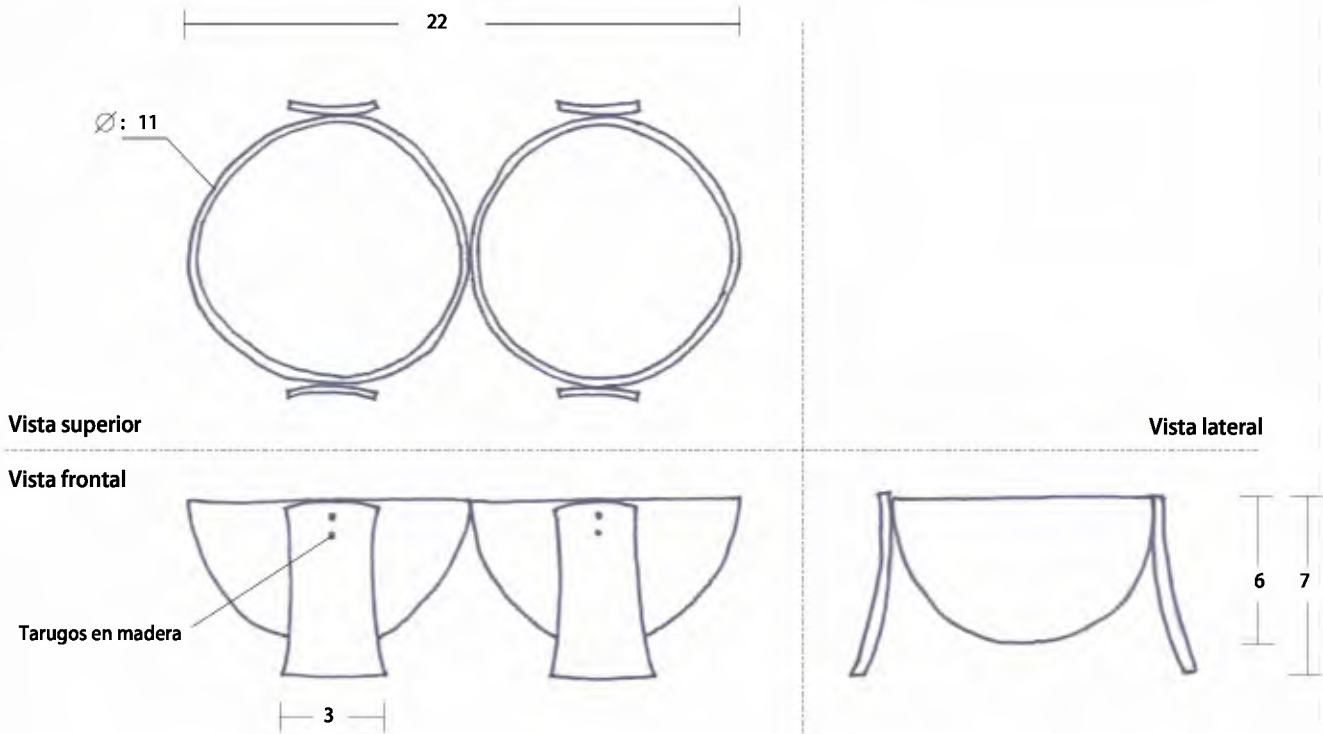



Pieza: Pasaboquero	Línea: pasaboqueros	ESC. (Cm): 1 . 3 PL. 1/1
Nombre: Doble	Referencia:	
Oficio: Trabajos en coco	Materia Prima: concha de coco	
Técnica: corte, pulido, ensamble		

Proceso de Producción:
 Escoger dos cocos con diámetros similares, cortar a la altura requerida por el lado sin huecos. Cortar las 4 patas (estas pueden sacarse de un coco grande, de la seccion del centro) Lijar la superficie externa e interna del coco hasta que no queden rayas y la superficie quede muy suave. Brillar.
 Marcar con un cuchillo los lugares donde se haran los huecos donde ira el ensamble. Hacer los huecos con el taladro.
 Rayar con lija las secciones donde ira el pegue. Preparar el pegante con polvillo de coco. Pegar las partes y ensamblar con los tarugos de madera. Limpiar sobrantes de pegante, dejar secar 12 horas. Cortar los palitos que queden salidos, lijar y brillar .

Observaciones:
 Marcar siempre con lapiz donde se va a cortar. El orden de las lijas debe ser, 80, 120, 180, 220, 240, 360, 400 , no debe saltarse ninguna si se quiere quitar las rayas, luego ya se puede brillar. Aplicar el pegante con cuidado y muy parejo.

Responsable: Sandra Helena Uribe Arcila Fecha: agosto / 2005

Referente(s) Muestra Línea Empaque

	FORMATO Ficha de Producto	CODIGO: FORASD 08		
		FECHA: 2004 06 04	VERSION: 1	

Subgerencia de Desarrollo - Centro de Diseño para la Artesanía y las Pymes





Pieza: Recipiente	Artesano:
Nombre: Patas que asoman	Grupo: artesanías de Santa Rosa
Oficio: Trabajos en coco	Departamento: Tumaco
Técnica: corte, pulido, ensamble.	Ciudad:
Materia Prima . Coco, chonta	Localidad/vereda: Santa Rosa / Río Mejicano
Certificado Hecho a Mano Si • No •	Resguardo:

Dimensiones Generales:	Producción mes: 20 costo \$6.000
Largo (cm) Dímetro (cm) 12	Precio en Bogotá:
Ancho (cm) Peso (gr)	Unitario \$12.000
Alto (cm) 4 Color Natural	Por mayor \$10.000

Observaciones:
 El coco debe estar muy pulido, sin rayones , al igual que la chonta.
 Aplicar el pegante con mucho cuidado , se debe limpiar los sobrantes de pegante.

Responsable: Sandra Helena Uribe Arcila **Fecha: Agosto / 2005**

Referente(s) Muestra Línea Empaque

	FORMATO	CODIGO: FORASD 07		
	Ficha de Dibujo y Planos Técnicos	FECHA: 2004 06 04	VERSION 1	

Subgerencia de Desarrollo - Centro de Diseño para la Artesanía y las Pymes

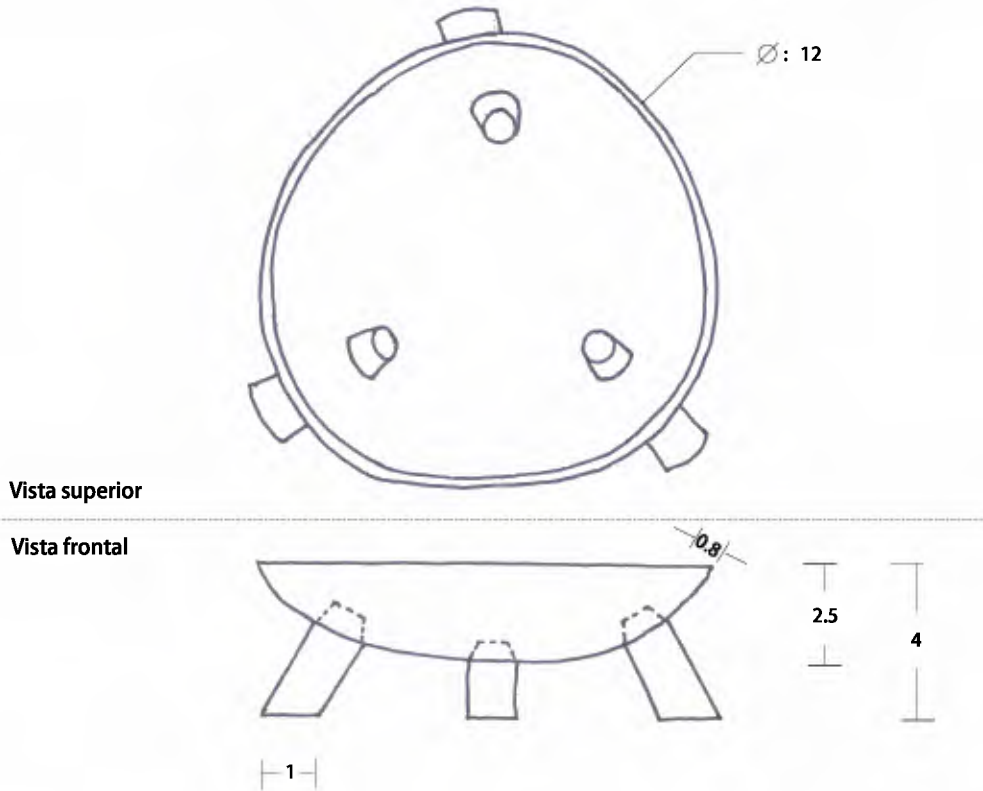

Pieza: Recipiente	Línea: Recipientes	ESC. (Cm): 1. 2	PL. 1/1
Nombre: Patas que asoman	Referencia:		
Oficio: trabajos en coco	Materia Prima: concha de coco, chonta		
Técnica: corte, pulido, ensamble			

Proceso de Producción:
 Escoger un coco con el diametro requerido o aproximado, que su base sea lo mas plana posible medir la altura descrita por el lado sin huecos y cortar.
 Lijar la superficie externa e interna del coco hasta que no queden rayas y la superficie quede muy suave. Brillar.
 Cortar las 3 patas de chonta, lijarse y brillar.
 Marcar con un cuchillo los lugares donde se haran los huecos para insertar un extremo de las patas. Hacer los huecos con el taladro y la broca indicada.
 Rayar con lija las secciones donde ira el pegue. Preparar el pegante con polvillo de coco.
 Pegar las partes y ensamblar. Limpiar sobrantes de pegante, dejar secar 12 horas.

Observaciones:
 Marcar siempre con lapiz donde se va a cortar.
 El orden de las lijas debe ser, 80, 120, 180, 220, 240, 360, 400, no debe saltarse ninguna si se quiere quitar las rayas, luego ya se puede brillar.
 Aplicar el pegante con cuidado y muy parejo.
 Las medidas son aproximadas, ya que el coco varia mucho en su tamaño.

Responsable: Sandra Helena Uribe Arcila Fecha: agosto / 2005

Referente(s) Muestra Línea Empaque



FORMATO

**Ficha de
Producto**

CODIGO: FORASD 08

FECHA: 2004 06 04

VERSION: 1

Página 1



Subgerencia de Desarrollo - Centro de Diseño para la Artesanía y las Pymes

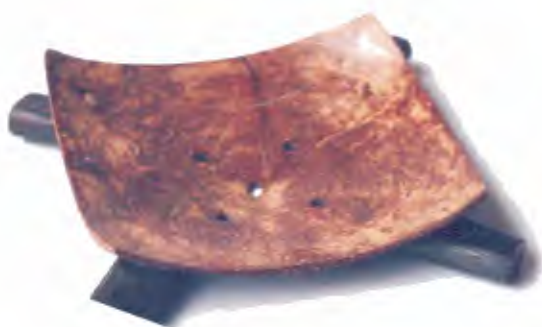

Pieza: Jabonera cuadrada pequena	Artesano:
Nombre: Patas chonta	Grupo: artesanias de Isla Grande
Oficio: Trabajos en coco	Departamento: Tumaco
Tecnica: corte, pulido, ensamble.	Ciudad:
Materia Prima . Coco , chonta o madera	Localidad/vereda: Isla Grande / Rio Rosario
Certificado Hecho a Mano Si • No •	Resguardo:

Dimensiones Generales:	Produccion mes: 15	costo \$4.000
Largo (cm) 10	Diametro (cm)	Precio en Bogota:
Ancho (cm) 10	Peso (gr)	Unitario \$8.000
Alto (cm) 2	Color Natural	Por mayor \$6.000

Observaciones:



El coco debe estar muy pulido, sin rayones, igualmente la chonta, se puede usar otra madera en vez de chonta, ya que esta tiende a rajarse.
Aplicar el pegante con mucho cuidado , se debe limpiar los sobrantes de pegante.

Responsable: Sandra Helena Uribe Arcila

Fecha: Agosto / 2005

Referente(s)

Muestra Línea Empaque

	FORMATO	CODIGO: FORASD 07		
	Ficha de Dibujo y Planos Técnicos	FECHA: 2004 06 04		
		VERSION 1	Página 1	

Subgerencia de Desarrollo - Centro de Diseño para la Artesanía y las Pymes

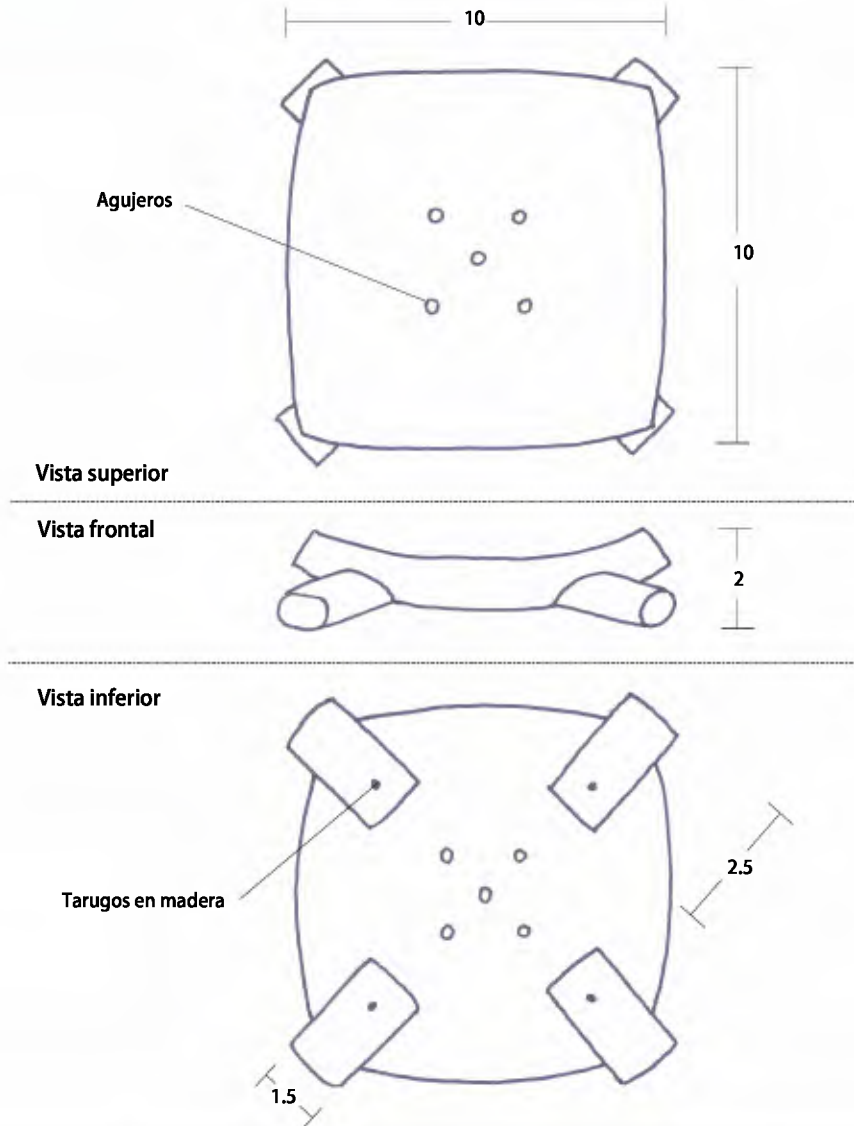



Pieza: Jabonera cuadrada pequena	Línea: jaboneras	ESC. (Cm): 1. 2	PL. 1/1
Nombre: Patas chonta o madera	Referencia:		
Oficio: trabajos en coco	Materia Prima: concha de coco , madera chonta		
Técnica: corte, pulido, ensamble			

Proceso de Producción: Escoger un coco grande que tenga la base lo mas plana posible. Marcar la forma de cuadrado en un molde de cartulina, marcar sobre la parte plana del coco. Cortar. Lijar la superficie externa e interna del coco hasta que no queden rayas y la superficie quede muy suave. Brillar. Cortar 4 palos de madera o chonta con las medidas descritas , lijarse, brillar. Marcar con un cuchillo los lugares donde se haran los huecos e ira el ensamble. Hacer los huecos con el taladro. Rayar con lija las secciones donde ira el pegue. Preparar el pegante con polvillo de coco. Pegar las partes y ensamblar con los tarugos de madera. Limpiar sobrantes de pegante, dejar secar 12 horas. Cortar los palitos que queden salidos, lijarse.

Observaciones:
 Marcar siempre con lapiz donde se va a cortar. El orden de las lijas debe ser 80, 120, 180, 220, 240, 360, 400 , no debe saltarse ninguna si se quiere quitar las rayas, luego ya se puede brillar. Aplicar el pegante con cuidado y parejo. Las medidas son aproximadas, ya que el coco varia en su tamaño.

Responsable: Sandra Helena Uribe Arcila Fecha: agosto / 2005

Referente(s) Muestra Línea Empaque

	FORMATO Ficha de Producto	CODIGO: FORASD 08		
		FECHA: 2004 06 04	VERSION: 1	

Subgerencia de Desarrollo - Centro de Diseño para la Artesanía y las Pymes



Pieza: Pasaboquero	Artesano:
Nombre: Patas y asas de chapil	Grupo: artesanías de Isla Grande, Guadual y Chajal
Oficio: Trabajos en coco	Departamento: Tumaco
Técnica: corte, pulido, ensamble.	Ciudad:
Materia Prima . Coco, semilla de chapil	Localidad/vereda: Isla Grande/ Río Rosario, Guadual, Chajal / Río Chagui
Certificado Hecho a Mano Si • No •	Resguardo:

Dimensiones Generales:	Produccion mes: 15	costo \$7.000
Largo (cm)	Diametro (cm) 11	Precio en Bogota:
Ancho (cm)	Peso (gr)	Unitario \$14.000
Alto (cm) 6	Color Natural	Por mayor \$12.000

Observaciones:
El coco debe estar muy pulido, sin rayones, al igual que la semilla de chapil.
Aplicar el pegante con mucho cuidado, se debe limpiar los sobrantes de pegante.

Responsable: Sandra Helena Uribe Arcila	Fecha: Agosto / 2005
--	-----------------------------

Referente(s) Muestra Línea Empaque



FORMATO
Ficha de Dibujo y Planos Técnicos

CODIGO: FORASD 07

FECHA: 2004 06 04

VERSION 1

Página 1



Subgerencia de Desarrollo - Centro de Diseño para la Artesanía y las Pymes

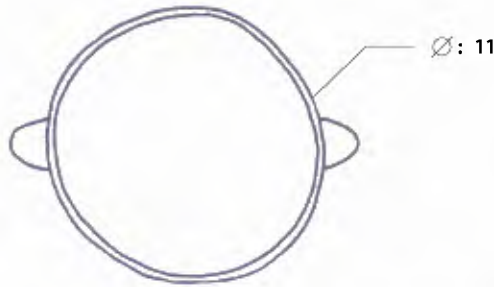

Vista superior



Vista frontal



Vista inferior

Pieza: Pasaboquero	Línea: pasaboqueros	ESC. (Cm): 1. 3	PL. 1/1
Nombre: Patas y asas de chapil	Referencia:		
Oficio: trabajos en coco	Materia Prima: concha de coco, semilla de chapil		
Técnica: corte, pulido, ensamble			

Proceso de Producción:

Escoger un coco con el diametro requerido o aproximado, medir la altura descrita por el lado sin huecos y cortar. Lijar la superficie externa e interna del coco hasta que no queden rayas y la superficie quede muy suave. Brillar.
Pelar, lijar, cortar por la mitad y brillar 3 semillas de chapil.
Marcar con un cuchillo los lugares donde se haran los huecos e ira el ensamble.
Hacer los huecos con el taladro.
Rayar con lija las secciones donde ira el pegue. Preparar el pegante con polvillo de coco. Pegar las partes y ensamblar con los tarugos de madera. Limpiar sobrantes de pegante, dejar secar 12 horas. Cortar los palitos que queden salidos, lijar y brillar .

Observaciones:

Marcar siempre con lapiz donde se va a cortar.
El orden de las lijas debe ser, 80, 120, 180, 220, 240, 360, 400 , no debe saltarse ninguna si se quiere quitar las rayas, luego ya se puede brillar.
Aplicar el pegante con cuidado y muy parejo.
Las medidas son aproximadas, ya que el coco varia mucho en su tamano.

Responsable: Sandra Helena Uribe Arcila



Fecha: agosto / 2005

Referente(s)

Muestra

Línea

Empaque

 Ministerio de Comercio, Industria y Turismo artesañas de Colombia s.a.	FORMATO Ficha de Producto	CODIGO: FORASD 08		 MONTE BRAVO <small>UNA, CULTURA Y PROGRESO</small>
		FECHA: 2004 06 04		

Subgerencia de Desarrollo - Centro de Diseño para la Artesanía y las Pymes



Pieza: Pasaboquero	Artesano:
Nombre: Balsa	Grupo: artesanas de Santa Rosa y Chajal
Oficio: Trabajos en coco	Departamento: Tumaco
Tecnica: corte, pulido, ensamble.	Ciudad:
Materia Prima . Coco, madera	Localidad/vereda: Santa Rosa / Rio Mejicano , Chajal / Rio Chagui
Certificado Hecho a Mano Si • No •	Resguardo:

Dimensiones Generales:	Produccion mes: 15	costo \$12.000
Largo (cm) 16	Diametro (cm) 10	Precio en Bogota:
Ancho (cm) 10	Peso (gr)	Unitario \$24.000
Alto (cm) 6	Color Natural	Por mayor \$20.000

Observaciones:
El coco debe estar muy pulido, sin rayones. La madera debe cortarse recta y estar muy pulida.
Aplicar el pegante con mucho cuidado , se debe limpiar los sobrantes de pegante.

Responsable: Sandra Helena Uribe Arcila	Fecha: Agosto / 2005
---	----------------------

Referente(s) Muestra Línea Empaque



FORMATO
Ficha de Dibujo y Planos Técnicos

CODIGO: FORASD 07

FECHA: 2004 06 04

VERSION 1

Página 1



Subgerencia de Desarrollo - Centro de Diseño para la Artesanía y las Pymes

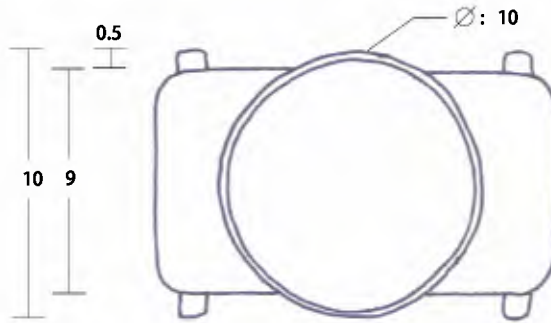

Vista superior

Vista lateral

Vista frontal



Vista inferior

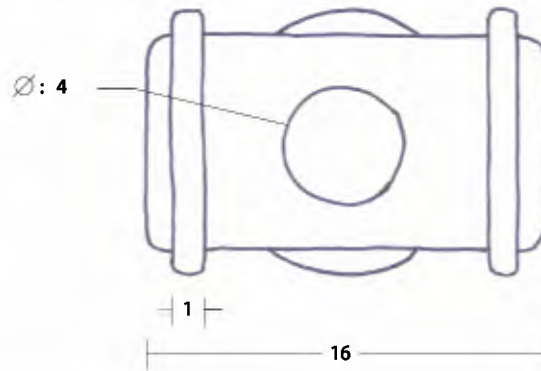

Pieza: Pasaboquero	Línea: pasaboqueros	ESC. (Cm): 1.3	PL. 1/1
Nombre: Balsa	Referencia:		
Oficio: trabajos en coco	Materia Prima: concha de coco, madera		
Técnica: corte, pulido, ensamble			

Proceso de Producción: Escoger un coco mediano, que se ajuste a la medida descrita. Cortar. Lijar la superficie externa e interna del coco hasta que no queden rayas y la superficie quede muy suave. Brillar. Cortar una tabla de madera con las medidas descritas, lijar. Cortar 2 palos de chonta según la medida. Rayar con lija las secciones donde irá el pegue. Preparar el pegante con polvillo de coco. Pegar las partes y ensamblar. Limpiar sobrantes de pegante, dejar secar 12 horas.

Observaciones: Marcar siempre con lápiz donde se va a cortar. El orden de las lijas debe ser 80, 120, 180, 220, 240, 360, 400, no debe saltarse ninguna si se quiere quitar las rayas, luego ya se puede brillar. Aplicar el pegante con cuidado y parejo. Las medidas son aproximadas, ya que el coco varía en su tamaño.

Responsable: Sandra Helena Uribe Arcila Fecha: agosto / 2005

Referente(s)

Muestra Línea Empaque