



**“Capacitación, Asistencia Técnica y Apoyo a la comercialización para artesanos y productores de artes manuales del Distrito Capital”**

**D.I. Diana Carolina Godoy Acosta**

**Convenio 123- 2005 SENA -DAACD- Artesanías de Colombia  
BOGOTA D.C.  
2006**



## **UNIDAD DE DISEÑO**

**Cecilia Duque Duque.**  
Gerente General.

**Ernesto Orlando Benavides.**  
Subgerente Administrativo y Financiero.

**Carmen Inés Cruz**  
Sub Gerente de Desarrollo.

**Sandra Strouss**  
Subgerente Comercial

**Lyda del Carmen Díaz López**  
Coordinadora Operativa

**Elsa Victoria Duarte**  
Coordinadora Técnica

**Claudia Paola Ramírez.**  
Asistente Técnica.

**Diana Godoy A.**  
Asesor en Diseño

**Santa fe de Bogotá D.C., Abril de 2006.**

# Tabla de contenido

## Resumen

## Introducción

- 1. Antecedentes**
- 2. Contexto**
- 3. Objetivos**
  - 3.1. Objetivo general
  - 3.2. Objetivos específicos
- 4. Metodología**
- 5. Ejecución**
  - 5.1. Actividad grupal teórica
  - 5.2. Talleres grupales
    - 5.2.1. Forma y Color
    - 5.2.2. Usuario
  - 5.3. Asesorías de reconocimiento
  - 5.4. Asesorías puntuales
  - 5.5. Asistencia técnica
  - 5.6. Desarrollo de prototipos
  - 5.7. Análisis de casos
  - 5.8. Formatos de Presentación y Evaluación de Propuestas
  - 5.9. Formatos de Ficha de Dibujo y Planos Técnicos
  - 5.10. Formato de Ficha de Producto
- 6. Logros e impacto**
- 7. Limitaciones y dificultades**
- 8. Conclusiones y Recomendaciones**
- 9. Anexos**

## Resumen

El proceso de capacitación realizado por Artesanías de Colombia en el marco del **Convenio 123 - 2005 SENA – DAACD - Artesanías de Colombia**, para la localidad de Usaquén se realizó en la Junta de Acción Comunal del Barrio Babilonia, Avenida 9 (Carrera 25) # 164 – 15.

Las actividades de diseño se empezaron el día 18 de octubre de 2005 y finalizaron, para el grupo de artes manuales de la localidad de Usaquén, asesorado por la Diseñadora Industrial Diana Godoy, el día 23 de marzo de 2006.

Este grupo, en un principio, contaba con 33 personas, 3 hombres y 30 mujeres. Para el grupo había una programación de entre 9 y 10 horas por participante, para un total 320 horas, contando las 10 horas primeras del seminario que se realizó en la Sede del Centro.

Inicialmente se hicieron las respectivas llamadas a los inscritos para confirmar su asistencia. Pero de los 33, 5 no aparecieron, no respondían a los mensajes y nadie tenía contacto con ellos. Después de empezado el proceso 1 persona apareció y se vinculó al proyecto

Este proceso terminó satisfactoriamente para 21 de los 33 beneficiarios inscritos inicialmente. Los beneficiarios que se retiraron, lo hicieron debido a motivos de fuerza mayor como viajes, traslados o empleos de tiempo completo. El grupo se puede dividir en 19 mujeres y 2 hombres.

Durante el proceso se llevaron a cabo diferentes actividades tanto a nivel grupal como individual, lo que concluyó en el desarrollo de por lo menos una línea de productos y un prototipo por beneficiario, para un total de 71 prototipos.

Para dar a conocer los avances logrados por este grupo de artesanos y trabajadores en artes manuales, en diseño e innovación luego de recibir asesoría de Artesanías de Colombia en esas áreas, se realizó una pasarela, junto con un “Show Room”, el 31 de marzo del presente año.

Al evento fueron invitados un grupo de compradores convocados con el apoyo del DAACD y el SENA para que conocieran los productos y los artesanos tuvieran la posibilidad de realizar negocios. También asistieron representantes de cada una de las instituciones participantes. En el marco del desfile y “Show Room” se hizo entrega de las certificaciones a las que se hicieron merecedores los participantes.

## Introducción

El proceso de Capacitación, Asistencia Técnica y Apoyo a la comercialización para artesanos y productores de artes manuales del Distrito Capital fue desarrollado en las siguientes 5 localidades de la ciudad de Bogotá: Usaquén, Centro, Kennedy, Fontibón y Ciudad Bolívar. Cada localidad benefició a 100 artesanos y productores de arte manual del Distrito.

Este convenio constó de tres módulos: I. Emprendimiento, II. Asociatividad y III. Diseño. En este último, Artesanías de Colombia, pretende brindarle a los artesanos y/o productores de arte manual, continuidad a los procesos de capacitación en emprendimiento y asociatividad dictados con anterioridad por el SENA a los mismos beneficiarios.

En la localidad de Usaquén se atendieron, como se dijo anteriormente, 100 artesanos y/o productores de arte manual, divididos en los siguientes grupos: 1 grupo de bisutería, 1 grupo de joyería, 1 grupo de textiles y 2 grupos de artes manuales.

Para asesorar cada uno de estos grupos, en la Localidad de Usaquén hubo un grupo de 5 diseñadores: 1 textil (Margarita Spanger), 1 joyero (Eduardo Gómez), 3 diseñadores industriales (Roger Álvarez, María Paula Figueroa, Diana Godoy). Además para la etapa de los empaques e imagen corporativa 1 diseñadora gráfica (Catalina Meneses) y un diseñador industrial (Freddy Valero).

Este informe proyecta ser un fiel testigo del tratamiento del proyecto desarrollado en el margen del convenio primariamente citado, y específicamente para el grupo de artesanos y/o productores de artes manuales, asesorados por la D.I. Diana Godoy

## 1. Antecedentes

El proyecto de Capacitación, Asistencia Técnica y Apoyo a la comercialización para artesanos y productores de artes manuales del Distrito Capital, hace parte de la línea trazada por Artesanías de Colombia durante otras experiencias adelantadas previamente en localidades como Teusaquillo y Rafael Uribe Uribe, en las que amplió el cubrimiento y campo de atención a actividades no artesanales como la producción de artes manuales, con el fin de mejorar la calidad y el diseño de los productos que los beneficiarios comercializan.

El proyecto surge a partir de las necesidades que presenta el grupo de cualificar la formación para el trabajo y lograr mayor productividad y competitividad en el mercado. Con este propósito se contempla el desarrollo de algunos módulos, dictados por las partes del convenio, previos al desarrollo del módulo de diseño de producto así:

- Emprendimiento y asociatividad a cargo del SENA.
- Contextualización de convenio y el sector artesanal a cargo del DAAC, el SENA y Artesanías de Colombia.

El proyecto se enmarca en el objetivo que formula el Eje Social del “ Plan de Desarrollo 2004-2008 Bogotá sin indiferencia”, el cual busca “Crear condiciones sostenibles para el ejercicio efectivo de los derechos económicos, sociales y culturales, con el propósito de mejorar la calidad de vida, reducir la pobreza y la inequidad, potenciar el desarrollo autónomo, solidario y corresponsable de todos y todas, con prioridad para las personas, grupos y comunidades en situación de pobreza y vulnerabilidad, propiciando su inclusión social mediante la igualdad de oportunidades y el desarrollo de sus capacidades, la generación de empleo e ingresos y la producción y apropiación colectiva de la riqueza.”

Se desarrolló a través de procesos de Formación, Asistencia Técnica, y apoyó y estimuló a la Comercialización, dirigida a los artesanos y productores de artes manuales, residentes en Bogotá D.C.

## 2. Contexto

El proceso de capacitación para el desarrollo de productos, empezó después del desarrollo del módulo de emprendimiento y asociatividad ejecutado por el SENA. Este módulo los aterrizó mucho en conceptos como ferias y costos de sus productos.

Dentro del grupo de 21 beneficiarios se encuentran diferentes técnicas como: talla en madera (1 persona), porcelanicrón (1 persona), arte country (2 persona), muñequería (3 personas), encolado (1 persona), bordado en cinta (1 persona), madera (2 personas), tejeduría (2 personas), totumo (1 persona), velas (1 persona), foamy (1 persona), taracea (2 personas), cáscara de naranja (1 persona), papel hecho a mano (1 persona) y bordado en lana (1 persona).

En su mayoría los beneficiarios presentan dominio de la técnica. El siguiente cuadro muestra las diferentes técnicas y el número de beneficiarios por cada técnica.

<b>TÉCNICAS</b>	<b>No. DE BENEFICIARIOS</b>
Encolado	1
Tejido	2
Velas	1
Totumo	1
Foamy	1
Madera	4
Muñequería	3
Bordado en lana	1
Cáscara de naranja	1
Arte country	1
Papel Hecho a Mano	1
Talla en madera	1
Porcelanicrón	1
Bordado en cinta	1

Se identificaron ciertas características y deficiencias que caracterizan y contextualizan al grupo:  
En cuanto a las materias primas encontramos que los niveles de pobreza impiden acceder a materiales de buena calidad y en volumen adecuado.

Deficiente organización de la producción.

Falta de formación de personal y de tecnificación de la producción.

Falta de cultura empresarial.

Falta de conciencia sobre la necesidad de trabajar con perspectiva de “Cadena Productiva”.

Diseños deficientes, inadecuados e improvisados, sin función clara ni utilidad.

Deficiencias en la presentación de los productos y sus empaques.

Falta de desarrollo de imagen del producto.

Amplia intermediación lo cual no permite al artesano obtener mejores ingresos por sus productos.  
Baja capacidad de gestión empresarial, tendencia al trabajo individual y baja asociatividad que limita la capacidad productiva y acceso a beneficios que se pudieran obtener del gobierno o de la empresa privada.

Poco respaldo por parte de los entes de gobierno local o departamental al sector.

Deficiencias en manejo de imagen corporativa.

Procesos de comercialización deficientes, inadecuados o inexistentes.

Desconocimiento del mercado en el cual pueden posicionar sus productos.<sup>1</sup>

### **3. Objetivos**

#### **3.1. Objetivo general**

Fortalecer el sector artesanal del Distrito Capital, mediante procesos de formación, capacitación, y asistencia técnica, orientados a cualificar la formación para el trabajo y lograr mayor productividad y competitividad en el mercado.

#### **3.2. Objetivos específicos**

1. Capacitar y asesorar técnicamente en los oficios artesanales y técnicas pertinentes, a los artesanos y productores de manualidades, residentes en el Distrito Capital, con énfasis en los procesos productivos y el diseño orientado a innovar y cualificar los productos artesanales.
2. Promover la conformación de asociaciones, cooperativas y demás formas asociativas legales, que fortalezcan el manejo empresarial de la producción, mediante capacitación y asesoría orientada a los beneficiarios.
3. Promover la comercialización de la artesanía y las manualidades mediante capacitación y asistencia técnica a las beneficiarias en gestión comercial, incluyendo la participación en ferias y eventos comerciales, con apoyo económico para posibilitar su presencia, a quienes cumplan los requisitos que definen tales eventos.

<sup>1</sup> Tomado de la pagina [www.artesaniasdecolombia.com.co / proyectos / Artesanías de Colombia – SENA – DAACD /](http://www.artesaniasdecolombia.com.co/proyectos/) problemas a resolver.



#### 4. Metodología

Lo primero que se realizó fue una serie de **conferencias** en la sede del centro de la Universidad Antonio Nariño, junto con los beneficiarios de la localidad del Centro. Allí se pretendió establecer un mismo lenguaje en cuanto al concepto de diseño aplicado a la artesanía y a la determinación de los componentes del producto artesanal. Además se procuraron conocimientos básicos sobre la Teoría del Color y las Tendencias 2005 – 2006, en cuanto a accesorios, objetos y mobiliario.

La siguiente etapa permite un encuentro entre el artesano y/o productor de arte manual, su producto y el asesor. De esta manera se hizo un **reconocimiento** del producto y del taller, para identificar sus debilidades y fortalezas.

Por último se realizaron las **asesorías puntuales en diseño**. Mediante un proceso creativo se acompañó al asesorado en el transcurso del proyecto, dejándole tareas y llevando un registro del proceso, hasta la generación de una propuesta con identidad cultural, comercialmente viable y dotada de elementos para su presentación final.

Además de las etapas nombradas anteriormente se realizaron dos **talleres**. El primero trató los temas de la Forma y la Teoría del color, más específicamente la geometrización y abstracción de las figuras, la composición por tamaño, posición y gradación, el círculo cromático, los colores primarios, secundarios y terciarios, el contraste y la saturación.

El segundo pretendió dar conceptos básicos sobre usuario y como aplicar esa teoría a cada uno de sus productos:

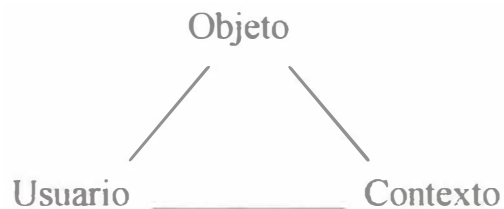

## 5. Ejecución

### 5.1. Actividad grupal teórica

**Fecha:** Octubre 18 y 19 de 2005

**Duración:** 10 horas

**Descripción:** Como se dijo en la metodología, lo que se proyectó con estas conferencias, fue dictar un breve seminario sobre diferentes temáticas de interés para los beneficiarios y que sirvieran de introducción al tema de diseño que era el fuerte de estas capacitaciones. Los contenidos de estos seminarios fueron:

- Desarrollo de líneas de productos
- Diseño aplicado a la artesanía
- Tendencias 2005 – 2006
- Teoría del color
- Componentes del producto artesanal

#### Objetivos:

1. Establecer un mismo lenguaje respecto al concepto de diseño aplicado a la artesanía y a la determinación de los componentes del producto artesanal.
2. Brindar conceptos básicos de diseño para el mejor desempeño del proyecto.
3. Plantear inquietudes y expectativas para ser resueltas en el desarrollo del proyecto y de las asesorías como tal.

### 5.2. Talleres grupales

#### 5.2.1. Forma y Color

**Fecha:** Noviembre 22 y 23 de 2005

**Duración:** 5 horas por día

**Descripción:** En este taller se establecieron conceptos comunes para un mejor desarrollo de la etapa de diseño, a través del trabajo de la Forma, la Composición y el Color. Dentro de la Forma se vieron temas como: contorno, despiece y geometrización. En la Composición: posición / dirección, gradación (hacia adentro y hacia fuera) y tamaño. Y por último en el Color se trató el círculo cromático, los colores primarios, secundarios y terciarios, el contraste, la saturación y sus aplicaciones a objetos cotidianos.

## Objetivos:

1. Brindar elementos básicos de diseño que le faciliten al asesorado realizar sus propuestas de manera más acertada.
2. Generar un mismo lenguaje entre el asesorado y el asesor que permita una mejor comunicación.



### 5.2.2. Usuario

**Fecha:** Noviembre 29 y 30 de 2005

**Duración:** 5 horas por día

**Descripción:** Con este taller se pretendió dar elementos básicos que en la etapa de reconocimiento resultaron deficientes. El tema de usuario se desarrollo de la siguiente manera: primero se dividió el total de beneficiarios en grupos de 5 personas. A cada grupo se le entregó un personaje específico, con nombre, edad, sexo, hobby, clase social y otras características que determinan un usuario. El grupo tenía que describir el día del personaje asignado, hora por hora. Luego tenía que hacer una lista con los objetos que se imaginaban, guardaba el usuario en su contenedor personal. Después de hace esta lista debían describir con adjetivos, lo mas explícitamente posible el contenedor. Ya al final si podían dibujar el contenedor que resultó de todo el análisis, con dimensiones y detalles.

Por otro lado se generó un imaginario donde cada grupo era una oficina de diseño que estaba aplicando para una licitación con la empresa Camisas y Camisetas S.A. Esta empresa tenía muchos saldos de camisas y camisetas que necesitaba vender, pero no sabía a quien. Así que cada oficina escogió un estilo de camisa o camiseta y a través de un collage con recortes de revistas, generó un usuario específico para el objeto escogido.

Después de terminadas las dos actividades se realizó una retroalimentación con la participación de todos los beneficiarios y los asesores.

### Objetivos:

1. Brindar elementos básicos de diseño que le faciliten al asesorado realizar sus propuestas de manera más acertada.
2. Generar un mismo lenguaje entre el asesorado y el asesor que permita una mejor comunicación.
3. Suministrar herramientas que le permitan al artesano y/o productor de arte manual ser más competitivo en el mercado.

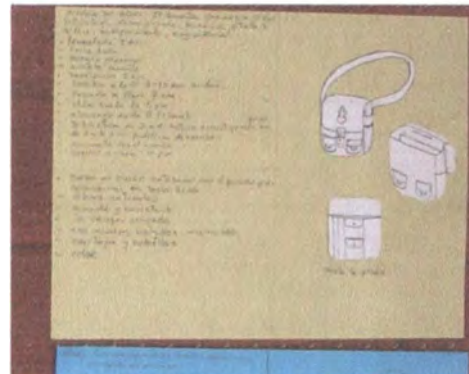

### 5.3. Asesorías de reconocimiento

**Fecha:** Octubre 25 a Noviembre 8 de 2005

**Duración:** 11 días

**Descripción:** En la etapa de reconocimiento se pretende identificar las características del producto referente, para crear un registro de los procesos productivos y materiales empleados para la elaboración del producto.

**Objetivos:** Diagnosticar la situación actual del producto en cuanto a diseño, calidad y repuesta en el mercado.

### 5.4. Asesorías puntuales

**Fecha:** Noviembre 9 a Enero 27 de 2005

**Duración:** De 11 a 13 horas por beneficiario.

**Descripción:** Se genera un acompañamiento a los artesanos y/o productores de arte manual, dejando tareas específicas y registrando el proceso, para generar una o varias propuestas que cumpla las expectativas del proyecto.

**Objetivos:** Generar apropiación de los conceptos dados por los asesores, tales como identidad, mercado, usuario, para luego ser aplicados en el rediseño y mejora de los productos referentes, y/o en el diseño de una o varias líneas de producto



## 5.5. Asistencia técnica

**Fecha:** Noviembre 9 a Febrero 17 de 2005

**Duración:** 2 horas por asistencia.

**Descripción:** Esta etapa del proyecto va dirigida al diagnóstico de la situación del taller, análisis del puesto de trabajo y evaluación de procesos y herramientas.

**Objetivos:** Mejorar las condiciones productivas del taller así como optimizar el uso de las herramientas y el consumo de materia primas e insumos.



## 5.6. Desarrollo de prototipos

**Fecha:** Enero 30 a Marzo 23 de 2006

**Duración:** 1 ½ meses.

**Descripción:** Después de definir un concepto de diseño y los detalles formales como dimensión, color, textura entre otros se realizan los modelos de comprobación y finalmente producción y entrega del prototipo final.

**Objetivos:** Elaborar por lo menos un prototipo por cada línea de productos planteada y trabajada durante las asesorías puntuales.



## 5.7. Análisis de casos

Antes

1.



Después



Yolanda es una persona que lleva muchos años realizando figuras en madera pintadas, con buena aceptación en el mercado. Ha participado varias veces en Expo - artesanías y ya tiene una identidad establecida. Sin embargo sus productos estaban cayendo en una monotonía en cuanto a las formas. Con ella lo que se pretendió, fue diseñar un producto funcional, pero a la vez decorativo. Resultó entonces, animales desarmables que sirven para trancar las puertas de la casa, exagerando las patas para que sea mejor el arte.



2.



Este caso en particular es interesante por que a la beneficiaria se le habían agotado las ideas, y había tomado la decisión de abandonar la técnica. Después del proceso de asesorías en diseño y de explorar nuevos campos, ella misma empezó a generar nuevas propuestas que fueron guiadas por la asesora.

3.

No hay producto referente

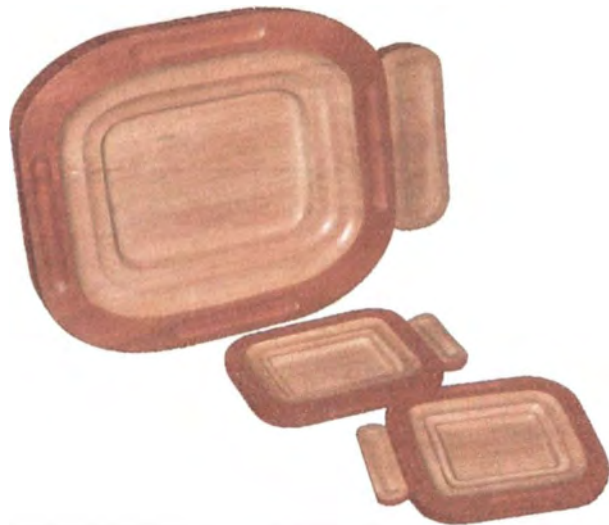

Jorge Eliécer es un artesano muy hábil al momento de tallar la madera. Pero todas sus habilidades habían sido explotadas por aquellos comerciantes de muebles que necesitan tallar rosetones sobre sus camas o sillas. El trabajo con él consistió en enfrentarlo al material pero de manera que empezara a tallar mas de una superficie, para generar un objeto tridimensional, y evitar al máximo la utilización de decorados barrocos.



Este es el modelo de ficha de dibujos y planos técnicos en el cual se presenta la información de cada uno de los beneficiarios que terminaron proceso y entregaron prototipo.

### Bocetos y medidas del producto final

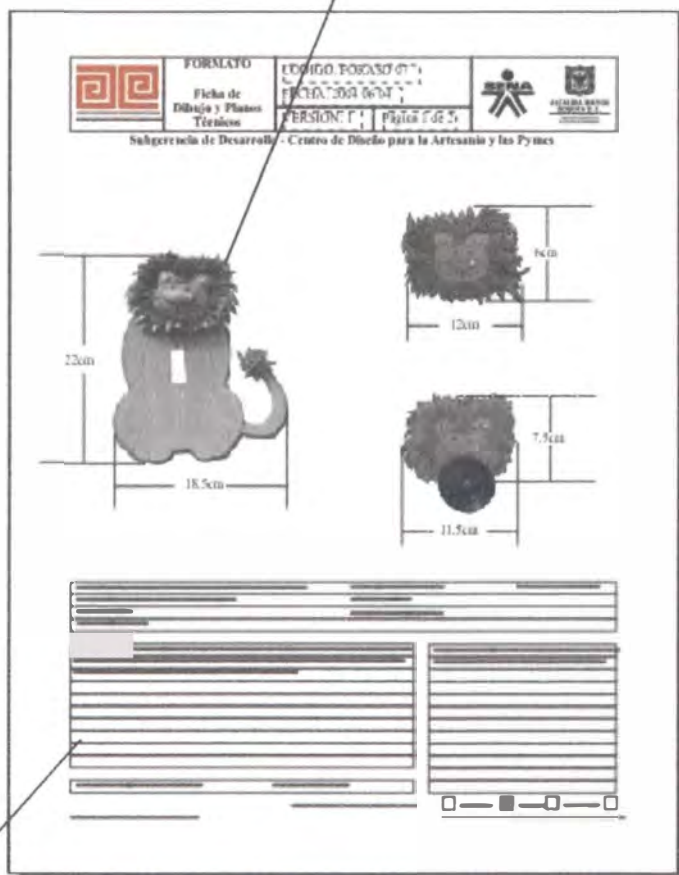

### Información general del proceso productivo



**FORMATO**  
**Ficha de Dibujo y Planos Técnicos**

**CODIGO:** FORASD 07

**FECHA:** 2004 06 04

**VERSION:** 1

Página 1 de 2



**Subgerencia de Desarrollo - Centro de Diseño para la Artesanía y las Pymes**

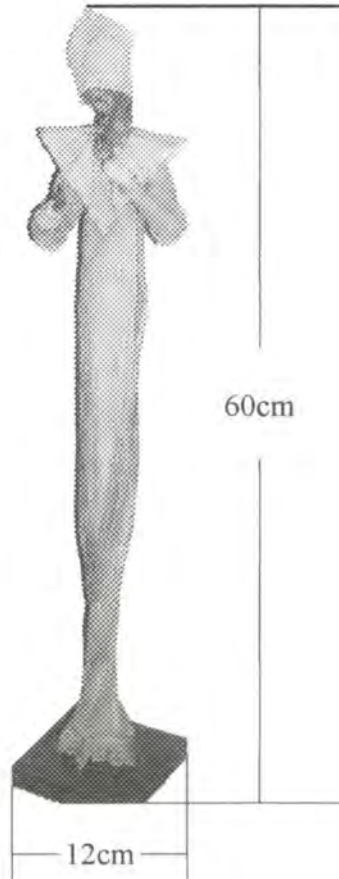

<b>Pieza:</b> Virgen Negra Estilizada	<b>Línea:</b> Virgenes	<b>ESC. (Cm):</b> PL.
<b>Nombre:</b> Olga Doris Suescún de Francheschi	<b>Referencia:</b> N/A	
<b>Oficio:</b> Encolado	<b>Materia Prima:</b> Liencillo, madera y resina	
<b>Técnica:</b> Modelado		

**Proceso de Producción:** Sobre una base cuadrada de madera se coloca un palo de 50cm de longitud. Sobre este palo aseguran la cabeza y los brazos. Luego se moldea el liencillo impregnado de porcelanición líquido. Cuando esté seco se pinta la tela con acrílicos y se decoran con óleo. como acabado se le aplica laca mate.

**Observaciones:** La artesana posee un muy dominio de la técnica. Ella ya tiene un taller organizado.

**Responsable:** D.L. Diana Godoy A. **Fecha:** Marzo, 2006

Referente(s)

- Muestra
- Línea
- Empaque
-



FORMATO

Ficha de  
Producto

CODIGO: FORASD 08

FECHA: 2004 06 04

VERSION: 1

Página 1 de 2



Subgerencia de Desarrollo - Centro de Diseño para la Artesanía y las Pymes



<b>Pieza:</b> Virgen Negra Estilizada	<b>Artesano:</b> Olga Doris Suescún de Francheschi
<b>Nombre:</b> Virgen negra	<b>Grupo:</b> N/A
<b>Oficio:</b> Encolado	<b>Departamento:</b> Cundinamarca
<b>Técnica:</b> preforma en tela	<b>Ciudad:</b> Bogotá
<b>Materia Prima:</b> Liencillo, resina y madera	<b>Localidad/vereda:</b> Usaquén
<b>Certificado Hecho a Mano</b> SI <input type="checkbox"/> No <input checked="" type="checkbox"/>	<b>Resguardo:</b> N/A

<b>Dimensiones Generales:</b>	<b>Produccion mes:</b> 30
<b>Largo (cm)</b> 60	<b>Diametro (cm)</b>
<b>Ancho (cm)</b> 12	<b>Peso (gr)</b>
<b>Alto (cm)</b>	<b>Color:</b> terracota
	<b>Precio en Bogota:</b>
	<b>Unitario</b> \$ 160.000
	<b>Por mayor</b> \$ 135.000

**Observaciones:** La artesana posee un muy dominio de la técnica. Ella ya tiene un taller organizado.

**Responsable:** D.I. Diana Godoy A. **Fecha:** Marzo, 2006

Referente(s)  Muestra  Línea  Empaque



**Subgerencia de Desarrollo - Centro de Diseño para la Artesanía y las Pymes**

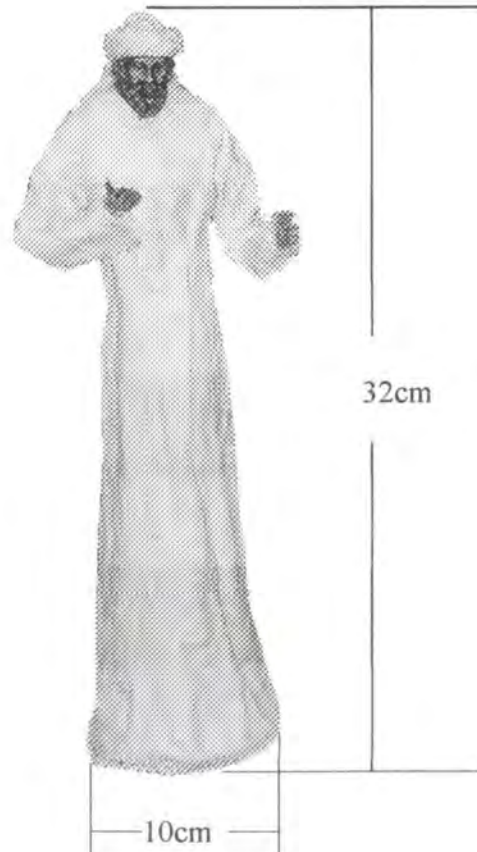
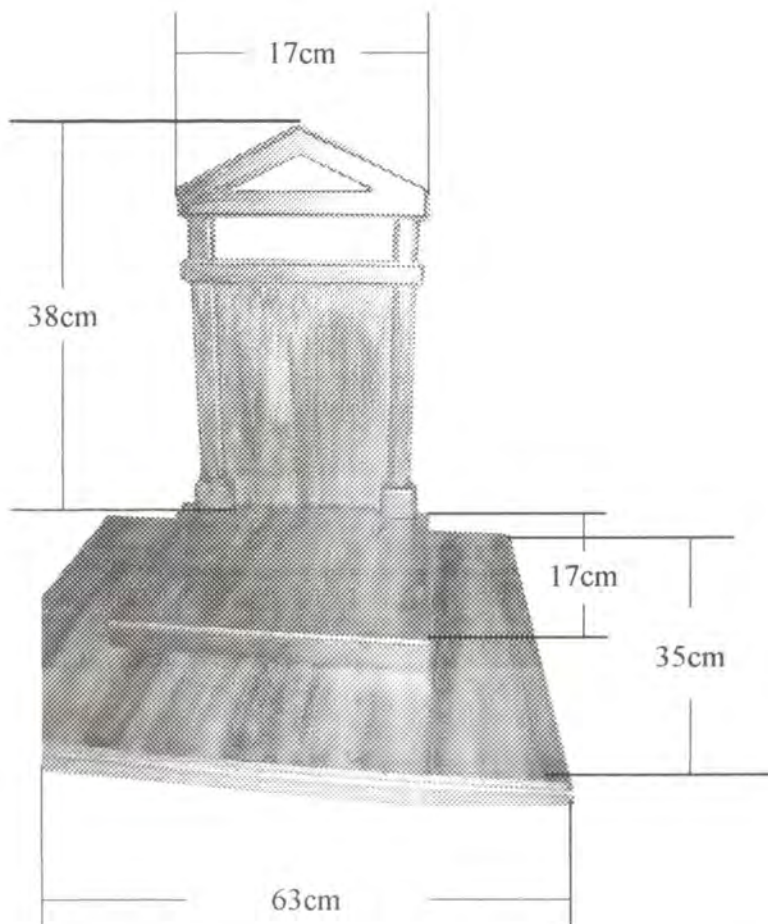

<b>Pieza:</b> Pesebre Estilizado	<b>Línea:</b> Pesebres	<b>ESC. (Cm):</b> PL.
<b>Nombre:</b> Oida Doris Sueascún de Francheschi	<b>Referencia:</b> N/A	
<b>Oficio:</b> Encolado	<b>Materia Prima:</b> Liencillo, madera y resina	
<b>Técnica:</b> Modelado		

**Proceso de Producción:** Sobre una base cuadrada de madera se coloca un palo de 50cm de longitud. Sobre este palo aseguran la cabeza y los brazos. Luego se moldea el liencillo impregnado de porcelanacrón líquido. Cuando esté seco se pinta la tela con acrilicos y se decoran con óleo. como acabado se le aplica laca mate.

**Observaciones:** La artesana posee un muy dominio de la técnica. Ella ya tiene un taller organizado.

**Responsable:** D.I. Diana Godoy A. **Fecha:** Marzo, 2006

Referente(s)

Muestra  Línea  Empaque



**FORMATO**

**Ficha de  
Producto**

**CODIGO: FORASD 08**

**FECHA: 2004 06 04**

**VERSION: 1**

**Página 1 de 2**



**Subgerencia de Desarrollo - Centro de Diseño para la Artesanía y las Pymes**



<b>Pieza:</b> Pesebre Estilizado	<b>Artesano:</b> Olga Doris Suescún de Francheschi
<b>Nombre:</b> Pesebre en crudo	<b>Grupo:</b> N/A
<b>Oficio:</b> Encolado	<b>Departamento:</b> Cundinamarca
<b>Técnica:</b> preforma en tela	<b>Ciudad:</b> Bogotá
<b>Materia Prima:</b> Liencillo, resina y madera	<b>Localidad/vereda:</b> Usaquén
<b>Certificado Hecho a Mano</b> SI <input type="checkbox"/> No <input checked="" type="checkbox"/>	<b>Resguardo:</b> N/A

<b>Dimensiones Generales:</b>	<b>Produccion mes:</b> 12
<b>Largo (cm)</b> 63	<b>Precio en Bogota:</b>
<b>Ancho (cm)</b> 38	<b>Unitario</b> \$ 250.000
<b>Alto (cm)</b> 35	<b>Por mayor</b> \$ 230.000
<b>Diametro (cm)</b>	
<b>Peso (gr)</b>	
<b>Color:</b> café siena	

**Observaciones:** La artesana posee un muy dominio de la técnica. Ella ya tiene un taller organizado.

**Responsable:** D.I. Diana Godoy A. **Fecha:** Marzo, 2006

**Referente(s)**  Muestra  Línea  Empaque



**FORMATO**  
**Ficha de Dibujo y Planos Técnicos**

CODIGO: FORASD 07

FECHA: 2004 06 04

VERSION: 1

Página 1 de 2



**Subgerencia de Desarrollo - Centro de Diseño para la Artesanía y las Pymes**

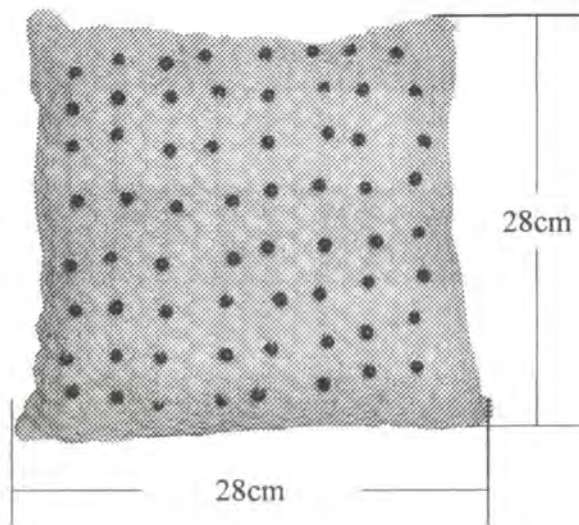
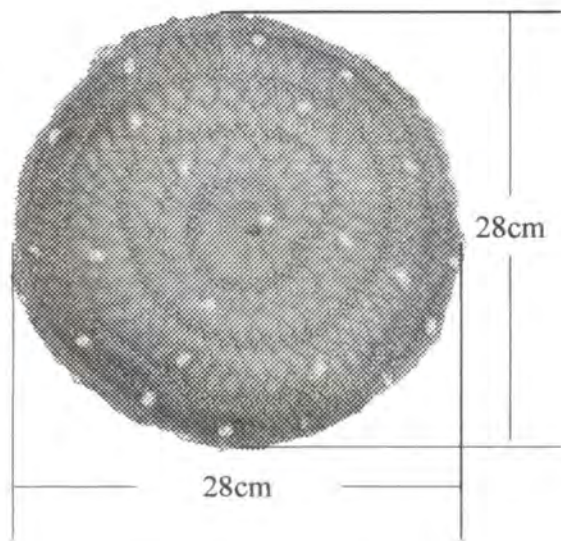

<b>Pieza:</b> Cojín tejido en hilo de algodón	<b>Línea:</b> Cojines	<b>ESC. (Cm):</b> PL.
<b>Nombre:</b> Herleny Aguilera	<b>Referencia:</b> N/A	
<b>Oficio:</b> Tejeduría	<b>Materia Prima:</b> Hilo de algodón y semillas	
<b>Técnica:</b> Tejido en hilo de algodón		

**Proceso de Producción:** Primero se teje con el hilo y las semillas. Luego se corta la tela y se cierra con una costura a mano. Antes de cerrar todo el cojín se rellena con algodón siliconado.

**Observaciones:** La artesana faltó muchas veces al proceso y esto es el resultado de las últimas asesorías

**Responsable:** D.I. Diana Godoy A. **Fecha:** Marzo, 2006

Referente(s)

- Muestra
- Línea
- Empaque
-





FORMATO

Ficha de  
Producto

CODIGO: FORASD 08

FECHA: 2004 06 04

VERSION: 1

Página 1 de 2



Subgerencia de Desarrollo - Centro de Diseño para la Artesanía y las Pymes



<b>Pieza:</b> Cojín tejido en hilo de algodón	<b>Artesano:</b> Herleny Aguilera
<b>Nombre:</b> Cojín tejido en hilo de algodón	<b>Grupo:</b> N/A
<b>Oficio:</b> Tejeduría	<b>Departamento:</b> Cundinamarca
<b>Técnica:</b> Tejido en hilo de algodón	<b>Ciudad:</b> Bogotá
<b>Materia Prima:</b> Hilo de algodón y semillas	<b>Localidad/vereda:</b> Usaquén
<b>Certificado Hecho a Mano</b> SI <input type="checkbox"/> No <input checked="" type="checkbox"/>	<b>Resguardo:</b> N/A

<b>Dimensiones Generales:</b>	<b>Producción mes:</b> 15
<b>Largo (cm)</b> 28	<b>Diametro (cm)</b>
<b>Ancho (cm)</b> 28	<b>Peso (gr)</b>
<b>Alto (cm)</b>	<b>Color:</b> negro y blanco
	<b>Precio en Bogotá:</b>
	<b>Unitario</b> \$ 35.000
	<b>Por mayor</b> \$ 34.000

**Observaciones:** La artesana posee un muy dominio de la técnica.

\_\_\_\_\_

\_\_\_\_\_

\_\_\_\_\_

\_\_\_\_\_

**Responsable:** D.I. Diana Godoy A. **Fecha:** Marzo, 2006

Referente(s)  Muestra  Línea  Empaque



**FORMATO**  
**Ficha de Dibujo y Planos Técnicos**

CODIGO: FORASD 07

FECHA: 2004 06 04

VERSION: 1

Página 1 de 2



**Subgerencia de Desarrollo - Centro de Diseño para la Artesanía y las Pymes**

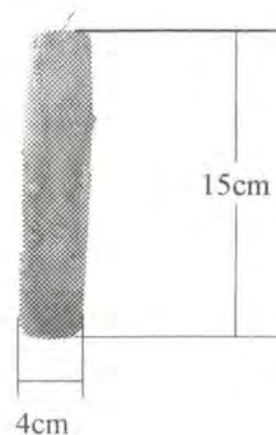
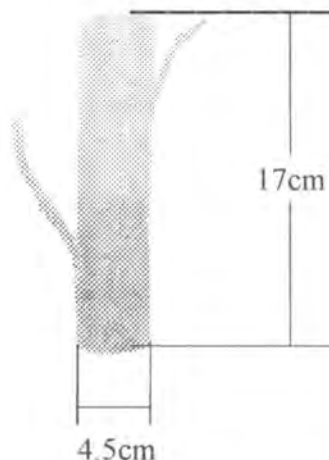

<b>Pieza:</b> Vela - Guadua	<b>Línea:</b> : Velas con formas de troncos	<b>ESC. (Cm):</b> PL.
<b>Nombre:</b> Alba Piedad Abaunza de Vacca	<b>Referencia:</b> N/A	
<b>Oficio:</b> Velas	<b>Materia Prima:</b> Parafina, pabilo y óleos	
<b>Técnica:</b> Por vaciado en molde y con aguja caliente		

**Proceso de Producción:** Usando los moldes ya existentes se generan las formas básicas: Cilindros de diámetros y alturas diferentes. A estos proyectos, a través las técnicas de aguja caliente y pincel, se le agregan las texturas con la misma parafina. Se pintan con óleos y se les aplica laca mate.

**Observaciones:** Piedad posee un buen grado de dominio de la técnica y el oficio que realiza.

**Responsable:** D.I Diana Godoy A. **Fecha:** Marzo, 2006

Referente(s)  Muestra  Línea  Empaque



FORMATO

Ficha de Producto

CODIGO: FORASD 08

FECHA: 2004 06 04

VERSION: 1

Página 1 de 2



Subgerencia de Desarrollo - Centro de Diseño para la Artesanía y las Pymes



<b>Pieza:</b> Vela - Guadua	<b>Artesano:</b> Alba Piedad Abaunza de Vacca
<b>Nombre:</b> Vela - Guadua	<b>Departamento:</b> Cundinamarca
<b>Oficio:</b> Velas	<b>Ciudad:</b> Bogotá
<b>Técnica:</b> preforma en tela	<b>Localidad/vereda:</b> Usaquén
<b>Materia Prima:</b> Por vaciado en molde y con aguja caliente	<b>Resguardo:</b> N/A
<b>Certificado Hecho a Mano</b> Si <input type="checkbox"/> No <input checked="" type="checkbox"/>	

<b>Dimensiones Generales:</b>	<b>Producción mes:</b> 20
<b>Largo (cm)</b> 60	<b>Diametro (cm)</b>
<b>Ancho (cm)</b> 12	<b>Peso (gr)</b>
<b>Alto (cm)</b>	<b>Color:</b> amarillo quemado
	<b>Precio en Bogotá:</b>
	<b>Unitario</b> \$ 8.000
	<b>Por mayor</b> \$7.500

**Observaciones:** La artesana posee un muy dominio de la técnica. .

**Responsable:** D.I. Diana Godoy A. **Fecha:** Marzo, 2006

**Referente(s)**  Muestra  Línea  Empaque



FORMATO

Ficha de  
Producto

CODIGO: FORASD 08

FECHA: 2004 06 04

VERSION: 1

Página 1 de 2



Subgerencia de Desarrollo - Centro de Diseño para la Artesanía y las Pymes



<b>Pieza:</b> Vela - acacia negra	<b>Artesano:</b> Alba Piedad Abaunza de Vacca
<b>Nombre:</b> Vela - acacia negra	<b>Departamento:</b> Cundinamarca
<b>Oficio:</b> Velas	<b>Ciudad:</b> Bogotá
<b>Técnica:</b> preforma en tela	<b>Localidad/vereda:</b> Usaquén
<b>Materia Prima:</b> Por vaciado en molde y con aguja caliente	<b>Resguardo:</b> N/A
<b>Certificado Hecho a Mano</b> Si <input type="checkbox"/> No <input checked="" type="checkbox"/>	

<b>Dimensiones Generales:</b>	<b>Producción mes:</b> 20
<b>Largo (cm)</b> 12	<b>Diametro (cm)</b>
<b>Ancho (cm)</b> 8	<b>Peso (gr)</b>
<b>Alto (cm)</b>	<b>Color:</b> café oscuro
	<b>Precio en Bogotá:</b>
	<b>Unitario</b> \$ 8.000
	<b>Por mayor</b> \$ 7.500

<b>Observaciones:</b> La artesana posee un muy dominio de la técnica.

**Responsable:** D.I. Diana Godoy A. **Fecha:** Marzo, 2006

**Referente(s)**  Muestra  Línea  Empaque



FORMATO

Ficha de Producto

CODIGO: FORASD 08

FECHA: 2004 06 04

VERSION: 1

Página 1 de 2



Subgerencia de Desarrollo - Centro de Diseño para la Artesanía y las Pymes



<b>Pieza:</b> Vela - Pino	<b>Artesano:</b> Alba Piedad Abaunza de Vacca
<b>Nombre:</b> Vela - Pino	<b>Departamento:</b> Cundinamarca
<b>Oficio:</b> Velas	<b>Ciudad:</b> Bogotá
<b>Técnica:</b> preforma en tela	<b>Localidad/vereda:</b> Usaquén
<b>Materia Prima:</b> Por vaciado en molde y con aguja caliente	<b>Resguardo:</b> N/A
<b>Certificado Hecho a Mano</b> Si <input type="checkbox"/> No <input checked="" type="checkbox"/>	

<b>Dimensiones Generales:</b>	<b>Producción mes:</b> 20
<b>Largo (cm)</b> 15	<b>Diametro (cm)</b>
<b>Ancho (cm)</b> 4	<b>Peso (gr)</b>
<b>Alto (cm)</b>	<b>Color:</b> café
	<b>Precio en Bogotá:</b>
	<b>Unitario</b> \$ 7.500
	<b>Por mayor</b> \$ 6.000

**Observaciones:** La artesana posee un muy dominio de la técnica.

**Responsable:** D.L Diana Godoy A. **Fecha:** Marzo, 2006

Referente(s)

Muestra  Línea  Empaque



**FORMATO**

**Ficha de  
Producto**

**CODIGO:** FORASD 08

**FECHA:** 2004 06 04

**VERSION:** 1

Página 1 de 2



**Subgerencia de Desarrollo - Centro de Diseño para la Artesanía y las Pymes**



<b>Pieza:</b> Vela - cheflera	<b>Artesano:</b> Alba Piedad Abaunza de Vacca
<b>Nombre:</b> Vela - cheflera	<b>Departamento:</b> Cundinamarca
<b>Oficio:</b> Velas	<b>Ciudad:</b> Bogotá
<b>Técnica:</b> preforma en tela	<b>Localidad/vereda:</b> Usaquén
<b>Materia Prima:</b> Por vaciado en molde y con aguja caliente	<b>Resguardo:</b> N/A
<b>Certificado Hecho a Mano</b> Si <input type="checkbox"/> No <input checked="" type="checkbox"/>	

<b>Dimensiones Generales:</b>	<b>Producción mes:</b> 20
<b>Largo (cm)</b> 17	<b>Diametro (cm)</b>
<b>Ancho (cm)</b> 4.5	<b>Peso (gr)</b>
<b>Alto (cm)</b>	<b>Color:</b> café
	<b>Producción en Bogotá:</b>
	<b>Unitario</b> \$ 7.500
	<b>Por mayor</b> \$ 6.000

**Observaciones:** La artesana posee un muy dominio de la técnica.

**Responsable:** D.I. Diana Godoy A. **Fecha:** Marzo, 2006

**Referente(s)**  Muestra  Línea  Empaque

**Subgerencia de Desarrollo - Centro de Diseño para la Artesanía y las Pymes**

Todas las frutas tienen un radio aproximado de 4cm

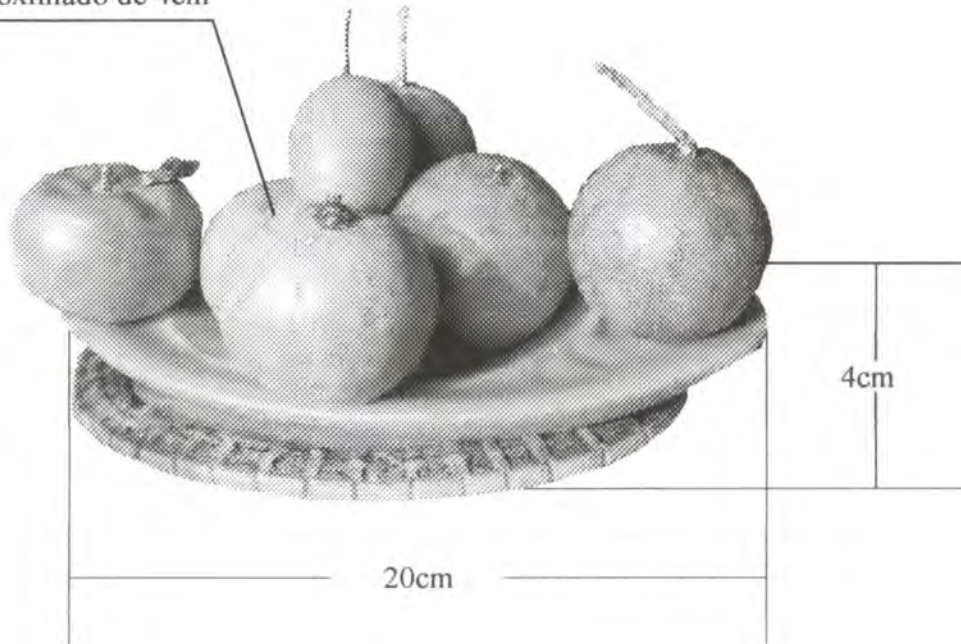

<b>Pieza:</b> Frutero	<b>Línea:</b> Objetos decorativos en parafina	<b>ESC. (Cm):</b> PL.
<b>Nombre:</b> Alba Piedad Abaunza de Vacca	<b>Referencia:</b> N/A	
<b>Oficio:</b> Velas	<b>Materia Prima:</b> Parafina, pabilo y óleos	
<b>Técnica:</b> Por vaciado en molde y con aguja caliente		

**Proceso de Producción:** Se usan moldes de silicona ya existentes para generar las formas básicas, que luego son terminadas de modelar a mano. Para el acabado, además de los óleos, se le aplicó una capa delgada de parafina neutra para generar un brillo especial.

**Observaciones:** Piedad posee un buen grado de dominio de la técnica y el oficio que realiza.

**Responsable:** D.I. Diana Godoy A. **Fecha:** Marzo, 2006

Referente(s)

Muestra  Línea  Empaque



FORMATO

Ficha de  
Producto

CODIGO: FORASD 08

FECHA: 2004 06 04

VERSION: 1

Página 1 de 2



Subgerencia de Desarrollo - Centro de Diseño para la Artesanía y las Pymes



<b>Pieza:</b> frutero	<b>Artesano:</b> Alba Piedad Abaunza de Vacca
<b>Nombre:</b> frutero	<b>Departamento:</b> Cundinamarca
<b>Oficio:</b> Velas	<b>Ciudad:</b> Bogotá
<b>Técnica:</b> preforma en tela	<b>Localidad/vereda:</b> Usaquén
<b>Materia Prima:</b> Por vaciado en molde y con aguja caliente	<b>Resguardo:</b> N/A
<b>Certificado Hecho a Mano</b> Si <input type="checkbox"/> No <input checked="" type="checkbox"/>	

<b>Dimensiones Generales:</b>	<b>Producción mes:</b> 15	
<b>Largo (cm)</b> 20	<b>Diametro (cm)</b>	<b>Precio en Bogotá:</b>
<b>Ancho (cm)</b> 4	<b>Peso (gr)</b>	<b>Unitario</b> \$ 35.000
<b>Alto (cm)</b>	<b>Color:</b>	<b>Por mayor</b> \$ 33.800

<b>Observaciones:</b> La artesana posee un muy dominio de la técnica.

<b>Responsable:</b> D.I. Diana Godoy A.	<b>Fecha:</b> Marzo, 2006
---	---------------------------

Referente(s)

Muestra  Línea  Empaque





**FORMATO**  
**Ficha de Dibujo y Planos Técnicos**

**CODIGO:** FORASD 07

**FECHA:** 2004 06 04

**VERSION:** 1

Página 1 de 2



**Subgerencia de Desarrollo - Centro de Diseño para la Artesanía y las Pymes**

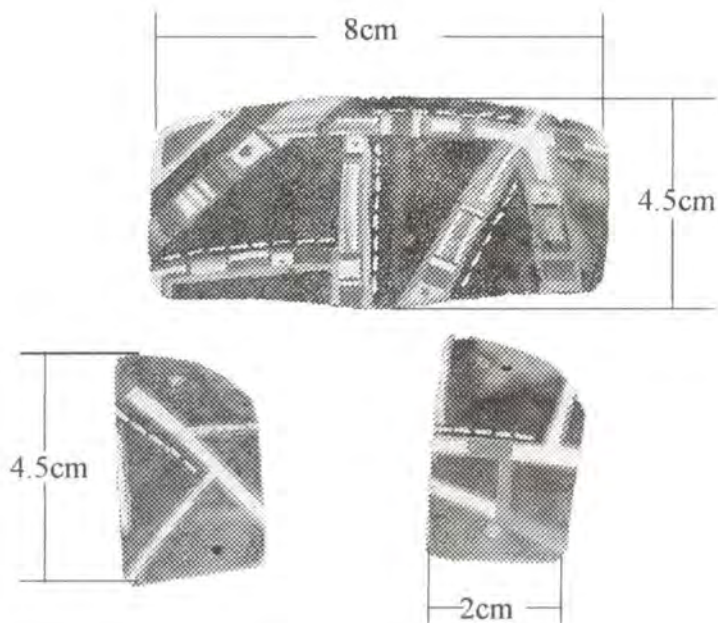

<b>Pieza:</b> Juego de tres hebillas	<b>Línea:</b> Trópico	<b>ESC. (Cm):</b> PL.
<b>Nombre:</b> Oscar Javier Gómez Tovar	<b>Referencia:</b> N/A	
<b>Oficio:</b> Pintura sobre totumo	<b>Materia Prima:</b> Totumo, hebilla y tornillos	
<b>Técnica:</b> pintar y ensamblar		

**Proceso de Producción:** Se corta el totumo para generar las formas establecidas al momento del diseño. Se pulen y se le abren dos huecos para la entrada de los tornillos. Se une el herraje con el totumo por medio de los tornillos. Se le aplica una base blanca al totumo y luego se pinta con el diseño establecido. Al final se le aplica una capa de laca brillante.

**Observaciones:** No se pudo trabajar tanto en este proyecto por la inasistencia considerable del beneficiario

**Responsable:** D.I. Diana Godoy A.

**Fecha:** Marzo, 2006

Referente(s)

Muestra  Línea  Empaque

Subgerencia de Desarrollo - Centro de Diseño para la Artesanía y las Pymes



<b>Pieza:</b> Hebilla grande	<b>Artesano:</b> Oscar Javier Gómez Tovar
<b>Nombre:</b> Trópico grande	<b>Grupo:</b> N/A
<b>Oficio:</b> Pintura sobre totumo	<b>Departamento:</b> Cundinamarca
<b>Técnica:</b> pintar y ensamblar	<b>Ciudad:</b> Bogotá
<b>Materia Prima:</b> Totumo, hebilla y tornillos	<b>Localidad/vereda:</b> Usaquén
<b>Certificado Hecho a Mano</b> SI <input type="checkbox"/> No <input checked="" type="checkbox"/>	<b>Resguardo:</b> N/A

<b>Dimensiones Generales:</b>		<b>Producción mes:</b> 40
<b>Largo (cm)</b> 8	<b>Diametro (cm)</b>	<b>Precio en Bogotá:</b>
<b>Ancho (cm)</b> 4.5	<b>Peso (gr)</b>	<b>Unitario</b> \$ 7.000
<b>Alto (cm)</b>	<b>Color:</b> paleta del trópico	<b>Por mayor</b> \$ 6.200

<b>Observaciones:</b> Sabe manejar bien el totumo pero le hace falta mas expresión gráfica

<b>Responsable:</b> D.I. Diana Godoy A.	<b>Fecha:</b> Marzo, 2006
---	---------------------------

Referente(s)  Muestra  Línea  Empaque



FORMATO

Ficha de Producto

CODIGO: FORASD 08

FECHA: 2004 06 04

VERSION: 1

Página 1 de 2



Subgerencia de Desarrollo - Centro de Diseño para la Artesanía y las Pymes



<b>Pieza:</b> Hebilla pequeña	<b>Artesano:</b> Oscar Javier Gómez Tovar
<b>Nombre:</b> Trópico pequeña	<b>Grupo:</b> N/A
<b>Oficio:</b> Pintura sobre totumo	<b>Departamento:</b> Cundinamarca
<b>Técnica:</b> pintar y ensamblar	<b>Ciudad:</b> Bogotá
<b>Materia Prima:</b> Totumo, hebilla y tornillos	<b>Localidad/vereda:</b> Usaquén
<b>Certificado Hecho a Mano</b> Si <input type="checkbox"/> No <input checked="" type="checkbox"/>	<b>Resguardo:</b> N/A

<b>Dimensiones Generales:</b>	<b>Producción mes:</b> 40
<b>Largo (cm)</b> 4.5	<b>Diametro (cm)</b>
<b>Ancho (cm)</b> 2	<b>Peso (gr)</b>
<b>Alto (cm)</b>	<b>Color:</b> paleta del trópico
	<b>Precio en Bogotá:</b>
	<b>Unitario</b> \$ 3.000
	<b>Por mayor</b> \$ 2.200

**Observaciones:** Sabe manejar bien el totumo pero le hace falta mas expresión gráfica

**Responsable:** D.L Diana Godoy A. **Fecha:** Marzo, 2006

**Referente(s)**  Muestra  Línea  Empaque



**FORMATO**  
**Ficha de Dibujo y Planos Técnicos**

**CODIGO:** FORASD 07

**FECHA:** 2004 06 04

**VERSION:** 1

Página 1 de 2



**Subgerencia de Desarrollo - Centro de Diseño para la Artesanía y las Pymes**

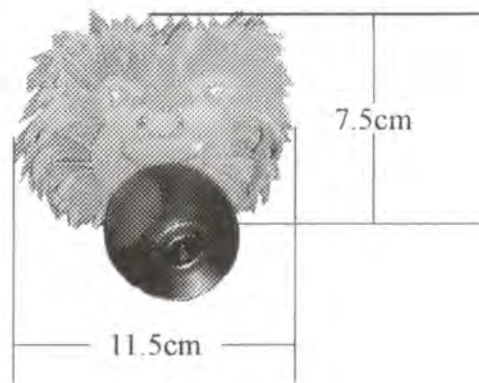
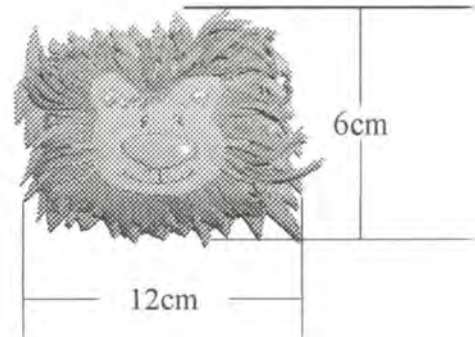
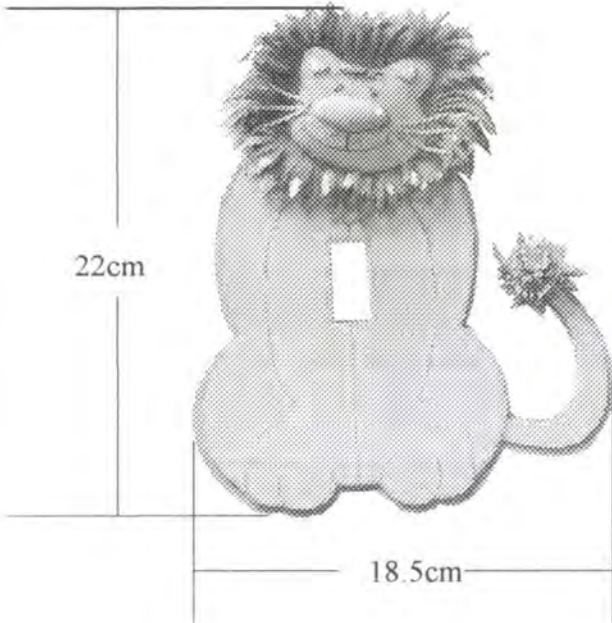

<b>Pieza:</b> Protector de enchufe, decorador de interruptor y de puerta	<b>Línea:</b> Cuartos infantiles	<b>ESC. (Cm):</b> PL.
<b>Nombre:</b> Adriana Patricia Montaña González	<b>Referencia:</b> N/A	
<b>Oficio:</b> Foamy	<b>Materia Prima:</b> Foamy	
<b>Técnica:</b> Preforma		

**Proceso de Producción:** se cortan las piezas de foamy y se pegan sobre la matriz. Cuando las piezas son termoformadas, se realiza este proceso antes de pegarlas. Cuando las piezas están todas pegadas se procede a decorarlos con acrílicos y pasteles.

**Observaciones:** La artesana posee un buen grado de dominio de la técnica y el oficio que realiza.

**Responsable:** D.I. Diana Godoy A. **Fecha:** Marzo, 2006

Referente(s)

- Muestra  
  Línea  
  Empaque



FORMATO

Ficha de  
Producto

CODIGO: FORASD 08

FECHA: 2004 06 04

VERSION: 1

Página 1 de 2



Subgerencia de Desarrollo - Centro de Diseño para la Artesanía y las Pymes



<b>Pieza:</b> Protector de toma de luz	<b>Artesano:</b> Adriana Patricia Montaña González
<b>Nombre:</b> Protector de toma de luz León	<b>Grupo:</b> N/A
<b>Oficio:</b> Foamy	<b>Departamento:</b> Cundinamarca
<b>Técnica:</b> preforma	<b>Ciudad:</b> Bogotá
<b>Materia Prima:</b> Liencillo, resina y madera	<b>Localidad/vereda:</b> Usaquén
<b>Certificado Hecho a Mano</b> Si <input type="checkbox"/> No <input checked="" type="checkbox"/>	<b>Resguardo:</b> N/A

<b>Dimensiones Generales:</b>		<b>Produccion mes:</b> 25
<b>Largo (cm)</b> 22	<b>Diametro (cm)</b>	<b>Precio en Bogota:</b>
<b>Ancho (cm)</b> 18.5	<b>Peso (gr)</b>	<b>Unitario</b> \$ 6.000
<b>Alto (cm)</b>	<b>Color:</b> naranja, azul y verde	<b>Por mayor</b> \$ 4.800

**Observaciones:** La artesana posee un buen dominio de la técnica.

**Responsable:** D.I. Diana Godoy A. **Fecha:** Marzo, 2006

**Referente(s)**  Muestra  Línea  Empaque



FORMATO

Ficha de Producto

CODIGO: FORASD 08

FECHA: 2004 06 04

VERSION: 1

Página 1 de 2



Subgerencia de Desarrollo - Centro de Diseño para la Artesanía y las Pymes



<b>Pieza:</b> Sujeta - puertas	<b>Artesano:</b> Adriana Patricia Montaña González
<b>Nombre:</b> Sujeta - puertas León	<b>Grupo:</b> N/A
<b>Oficio:</b> Foamy	<b>Departamento:</b> Cundinamarca
<b>Técnica:</b> preforma	<b>Ciudad:</b> Bogotá
<b>Materia Prima:</b> Liencillo, resina y madera	<b>Localidad/vereda:</b> Usaquén
<b>Certificado Hecho a Mano</b> Sí <input type="checkbox"/> No <input checked="" type="checkbox"/>	<b>Resguardo:</b> N/A

<b>Dimensiones Generales:</b>	<b>Produccion mes:</b> 30
<b>Largo (cm)</b> 60	<b>Diametro (cm)</b>
<b>Ancho (cm)</b> 7.5 <b>Alto (cm)</b>	<b>Peso (gr)</b>
	<b>Unitario</b> \$ 6.000
<b>Color:</b> terracota	<b>Por mayor</b> \$ 4.800

**Observaciones:** La artesana posee un buen dominio de la técnica.

**Responsable:** D.I. Diana Godoy A. **Fecha:** Marzo, 2006

**Referente(s)**  Muestra  Línea  Empaque



Ministerio de Comercio, Industria y Turismo  
artesañas de Colombia s.a.

FORMATO

Ficha de  
Producto

CODIGO: FORASD 08

FECHA: 2004 06 04

VERSION: 1

Página 1 de 2



Subgerencia de Desarrollo - Centro de Diseño para la Artesanía y las Pymes



<b>Pieza:</b> Protector de enchufe	<b>Artesano:</b> Adriana Patricia Montaña González
<b>Nombre:</b> Protector de enchufe León	<b>Grupo:</b> N/A
<b>Oficio:</b> Foamy	<b>Departamento:</b> Cundinamarca
<b>Técnica:</b> preforma	<b>Ciudad:</b> Bogotá
<b>Materia Prima:</b> Liencillo, resina y madera	<b>Localidad/vereda:</b> Usaquén
<b>Certificado Hecho a Mano</b> Si <input type="checkbox"/> No <input checked="" type="checkbox"/>	<b>Resguardo:</b> N/A

<b>Dimensiones Generales:</b>	<b>Produccion mes:</b> 25
<b>Largo (cm)</b> 12	<b>Diametro (cm)</b>
<b>Ancho (cm)</b> 6	<b>Peso (gr)</b>
<b>Alto (cm)</b>	<b>Color:</b> terracota
	<b>Precio en Bogota:</b>
	<b>Unitario</b> \$ 8.000
	<b>Por mayor</b> \$ 6.800

**Observaciones:** La artesana posee un buen dominio de la técnica.

**Responsable:** D.I. Diana Godoy A. **Fecha:** Marzo, 2006

**Referente(s)**  Muestra  Línea  Empaque



**FORMATO**  
**Ficha de Dibujo y Planos Técnicos**

**CODIGO:** FORASD 07

**FECHA:** 2004 06 04

**VERSION:** 1

Página 1 de 2



**Subgerencia de Desarrollo - Centro de Diseño para la Artesanía y las Pymes**

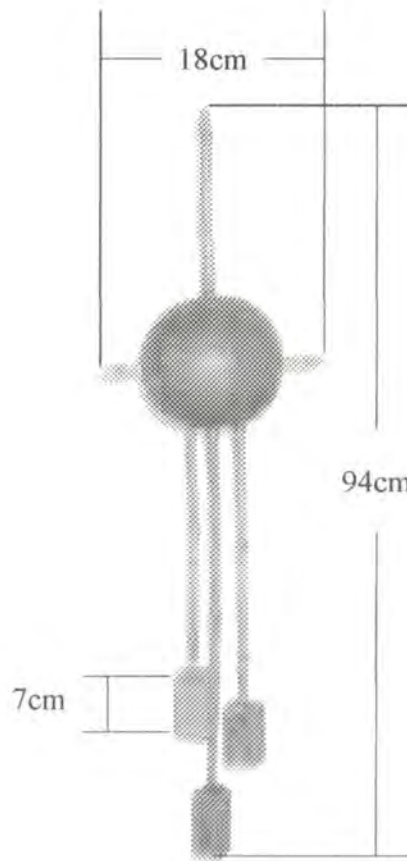

<b>Pieza:</b> Calendario - totumo	<b>Línea:</b> Calendarios	<b>ESC. (Cm):</b> PL.
<b>Nombre:</b> Myriam Doris Rubiano	<b>Referencia:</b> N/A	
<b>Oficio:</b> Madera	<b>Materia Prima:</b> Guadua laminada y totumo	
<b>Técnica:</b> Corte y pegue de guadua laminada, bambú y totumo		

**Proceso de Producción:** Se consigue un totumo lo mas redondo que se pueda. Se cortan los palitos de bambú y las láminas de guadua de las medidas acordadas, para luego armar las cajas. Se ensamblan todas las partes con cañamo, y se le aplica cera de abejas.

**Observaciones:** Myriam desde el principio del proceso dejó claro que ella queria hacer calendarios.

**Responsable:** D.I Diana Godoy A. **Fecha:** Marzo, 2006

Referente(s)

- Muestra  
  Línea  
  Empaque





FORMATO

Ficha de Producto

CODIGO: FORASD 08

FECHA: 2004 06 04

VERSION: 1

Página 1 de 2



ALCALDIA MAYOR BOGOTA D.C.  
Municipio de Suburbios  
ACCION COMUNAL

Subgerencia de Desarrollo - Centro de Diseño para la Artesanía y las Pymes



<b>Pieza:</b> Calendario - totumo	<b>Artesano:</b> Myriam Doris Rubiano
<b>Nombre:</b> Calendario - totumo	<b>Grupo:</b> N/A
<b>Oficio:</b> Madera	<b>Departamento:</b> Cundinamarca
<b>Técnica:</b> Corte y pegue de guadua laminada, bambú y totumo	<b>Ciudad:</b> Bogotá
<b>Materia Prima:</b> Guadua laminada y totumo	<b>Localidad/vereda:</b> Usaquén
<b>Certificado Hecho a Mano</b> Si <input type="checkbox"/> No <input checked="" type="checkbox"/>	<b>Resguardo:</b> N/A

<b>Dimensiones Generales:</b>	<b>Producción mes:</b> 6
<b>Largo (cm)</b> 94	<b>Diametro (cm)</b>
<b>Ancho (cm)</b> 18	<b>Peso (gr)</b>
<b>Alto (cm)</b>	<b>Color:</b> natural
	<b>Precio en Bogotá:</b>
	<b>Unitario</b> \$ 25.000
	<b>Por mayor</b> \$ 23.500

**Observaciones:** La beneficiaria posee elementos básicos de manejo de la madera que le permitieron un mejor resultado.

**Responsable:** D.I. Diana Godoy A. **Fecha:** Marzo, 2006

**Referente(s)**  Muestra  Línea  Empaque



**FORMATO**  
**Ficha de Dibujo y Planos Técnicos**

**CODIGO:** FORASD 07

**FECHA:** 2004 06 04

**VERSION:** 1

Página 1 de 2



**Subgerencia de Desarrollo - Centro de Diseño para la Artesanía y las Pymes**

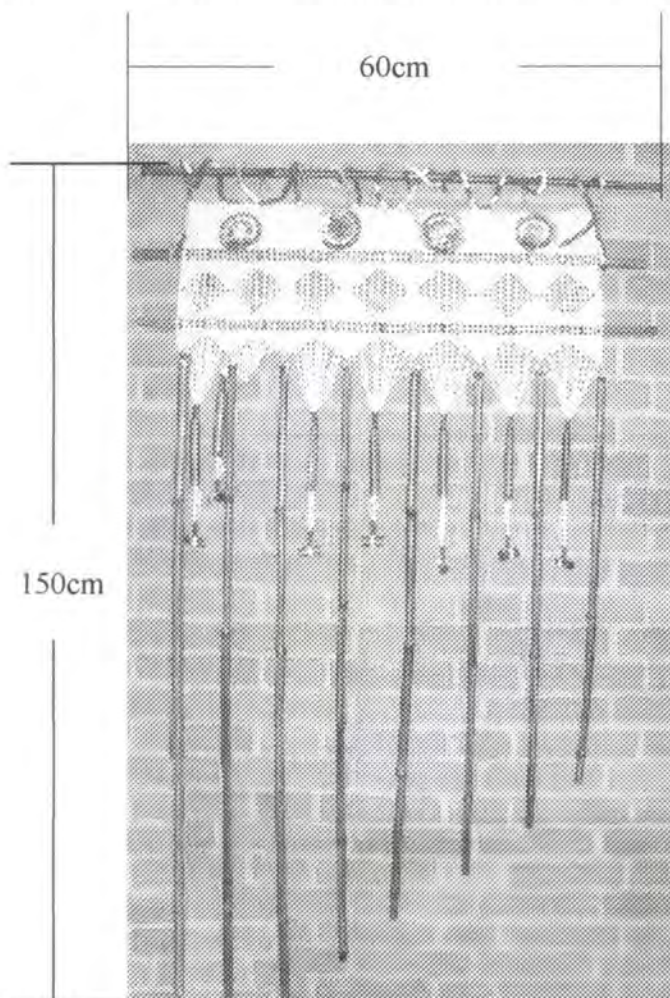

<b>Pieza:</b> Tapiz crudo con rollos	<b>Línea:</b> Divisores de espacios	<b>ESC. (Cm):</b> PL.
<b>Nombre:</b> Laura Bibiana Gutiérrez Prieto	<b>Referencia:</b> N/A	
<b>Oficio:</b> Tejeduría	<b>Materia Prima:</b> guadua, barbante y cola de rata	
<b>Técnica:</b> Tejido en telar y técnica de rollo		

**Proceso de Producción:** Se dispone el telar para empezar a tejer. Con el barbante se teje lo plano en donde, con una regularidad establecida, se agraga un palo delgado de guadua. Con la cola de rata se hace el rollo que va a decorar el tapiz. En la sección de abajo del tapiz se colocan unos palos de guadua con una medida proporcionada de manera que queden formando una especie de escales.

**Observaciones:** La artesana domina muy bien la técnica, pero debido a sus compromisos personales, el proceso fue lento.

**Responsable:** D.I. Diana Godoy A. **Fecha:** Marzo, 2006

Referente(s)

- Muestra  
  Línea  
  Empaque



**FORMATO**

**Ficha de  
Producto**

**CODIGO:** FORASD 08

**FECHA:** 2004 06 04

**VERSION:** 1

Página 1 de 2



**ALCALDIA MAYOR  
BOGOTÁ D.C.**  
Incorporación Administrativa  
ACCION COMUNITAL

**Subgerencia de Desarrollo - Centro de Diseño para la Artesanía y las Pymes**



<b>Pieza:</b> Tapiz crudo con rollos	<b>Artesano:</b> Laura Bibiana Gutiérrez Prieto
<b>Nombre:</b> Tapiz crudo con rollos	<b>Grupo:</b> N/A
<b>Oficio:</b> Tejeduría	<b>Departamento:</b> Cundinamarca
<b>Técnica:</b> Tejido en telar y técnica de rollo	<b>Ciudad:</b> Bogotá
<b>Materia Prima:</b> guadua, barbante y cola de rata	<b>Localidad/vereda:</b> Usaqué
<b>Certificado Hecho a Mano</b> Si <input type="checkbox"/> No <input checked="" type="checkbox"/>	<b>Resguardo:</b> N/A

<b>Dimensiones Generales:</b>	<b>Producción mes:</b> 1
<b>Largo (cm)</b> 150	<b>Diametro (cm)</b>
<b>Ancho (cm)</b> 80	<b>Peso (gr)</b>
<b>Alto (cm)</b>	<b>Color:</b> crudo y café claro
	<b>Precio en Bogotá:</b>
	<b>Unitario</b> \$ 180.000
	<b>Por mayor</b> \$ 165.000

**Observaciones:** La artesana posee un muy dominio de la técnica.

**Responsable:** D.I Diana Godoy A. **Fecha:** Marzo, 2006

**Referente(s)**  Muestra  Línea  Empaque



**FORMATO**  
**Ficha de Dibujo y Planos Técnicos**

**CODIGO:** FORASD 07

**FECHA:** 2004 06 04

**VERSION:** 1

Página 1 de 2



**Subgerencia de Desarrollo - Centro de Diseño para la Artesanía y las Pymes**



<b>Pieza:</b> León Desarmable	<b>Línea:</b> Tranca - puertas	<b>ESC. (Cm):</b> PL.
<b>Nombre:</b> Yolanda Rey de Villaneda	<b>Referencia:</b> N/A	
<b>Oficio:</b> Madera	<b>Materia Prima:</b> Pino	
<b>Técnica:</b> Corte, modelado y decorado (con acrílicos) de la madera		

**Proceso de Producción:** se cortan las piezas con las dimensiones y formas establecidas. Luego se hacen los huecos para el ensamble, se les colocan los palos para permitir la unión entre las piezas y se pintan con una base acrílica de un solo color. Cuando esa base ha secado se aplican los decorados con acrílicos de varios colores. Para darle el acabado final, se le aplica laca mate.

**Responsable:** D.I. Diana Godoy A.      **Fecha:** Marzo, 2006

**Observaciones:** La artesana posee un muy dominio de la técnica. Ella ya tiene un taller organizado.

Referente(s)

- Muestra   
 Línea   
 Empaque



Ministerio de Comercio, Industria y Turismo  
artesanías de Colombia s.a.

FORMATO

Ficha de  
Producto

CODIGO: FORASD 08

FECHA: 2004 06 04

VERSION: 1

Página 1 de 2



ALCALDIA MAYOR  
BOGOTÁ D.C.  
Departamento Administrativo  
ACCION COMunal

Subgerencia de Desarrollo - Centro de Diseño para la Artesanía y las Pymes



<b>Pieza:</b> León Desarmable	<b>Artesano:</b> Yolanda Rey de Villaneda
<b>Nombre:</b> León Desarmable	<b>Grupo:</b> N/A
<b>Oficio:</b> Madera	<b>Departamento:</b> Cundinamarca
<b>Técnica:</b> Corte, modelado y decorado (con acrilicos) de la madera	<b>Ciudad:</b> Bogotá
<b>Materia Prima:</b> Liencillo, resina y madera	<b>Localidad/vereda:</b> Usaquén
<b>Certificado Hecho a Mano</b> Si <input type="checkbox"/> No <input checked="" type="checkbox"/>	<b>Resguardo:</b> N/A

<b>Dimensiones Generales:</b>	<b>Producción mes:</b> 30
<b>Largo (cm)</b> 25	<b>Diametro (cm)</b>
<b>Ancho (cm)</b> 15	<b>Peso (gr)</b>
<b>Alto (cm)</b> 6	<b>Color:</b> rojo, amarillo y naranja
	<b>Precio en Bogotá:</b>
	<b>Unitario</b> \$ 55.000
	<b>Por mayor</b> \$ 49.800

**Observaciones:** La artesana posee un muy dominio de la técnica. Ella ya tiene un taller organizado.

**Responsable:** D.I. Diana Godoy A. **Fecha:** Marzo, 2006

**Referente(s)**  Muestra  Línea  Empaque



**FORMATO**  
**Ficha de Dibujo y Planos Técnicos**

CODIGO: FORASD 07

FECHA: 2004 06 04

VERSION: 1

Página 1 de 2



**Subgerencia de Desarrollo - Centro de Diseño para la Artesanía y las Pymes**

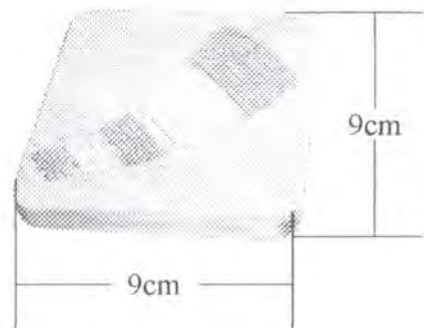
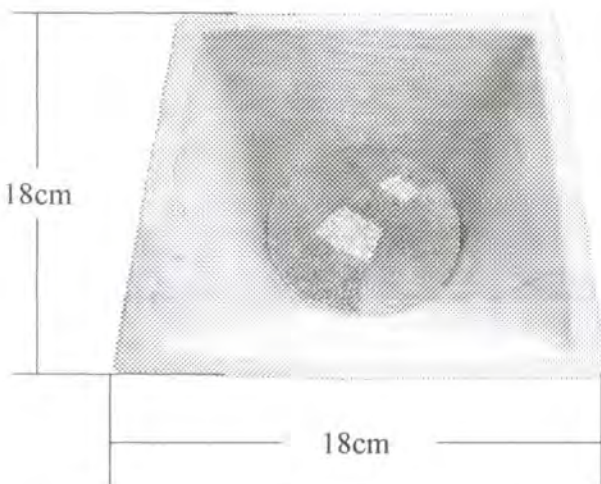
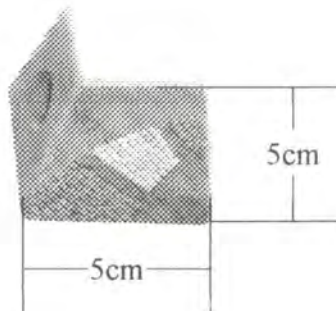

<b>Pieza:</b> Porta vasos, servilleteros y contenedor principal	<b>Línea:</b> Juego de comedor	<b>ESC. (Cm):</b> PL.
<b>Nombre:</b> Nohora Lilia Corredor	<b>Referencia:</b> N/A	
<b>Oficio:</b> Taracea	<b>Materia Prima:</b> Pino, quinua, chapilla y resina	
<b>Técnica:</b> Taracea con quinua sobre madera y chapilla.		

**Proceso de Producción:** Los objetos se mandaron a tallar a un artesano del mismo grupo de asesorados. Luego de tener las piezas se tintillan. La cara sobre la que se va a trabajar la taracea tiene los cortes curvos de chapilla, que resultan del diseño realizado anteriormente, dejando espacios en los cuales se acomoda la quinua previamente tinturada con xilontinte. Se pega la quinua con UHU y luego se resina la respectiva cara. Al final se aplica cera de abejas al resto del producto.

**Responsable:** D.I. Diana Godoy A.      **Fecha:** Marzo, 2006

**Observaciones:** Nohora no entregó el prototipo final.

Referente(s)       Muestra       Línea       Empaque       Referente(s)



FORMATO

Ficha de Producto

CODIGO: FORASD 08

FECHA: 2004 06 04

VERSION: 1

Página 1 de 2



Subgerencia de Desarrollo - Centro de Diseño para la Artesanía y las Pymes



<b>Pieza:</b> Porta vasos	<b>Artesano:</b> Nohora Lilia Corredor
<b>Nombre:</b> Porta vasos	<b>Grupo:</b> N/A
<b>Oficio:</b> Taracea	<b>Departamento:</b> Cundinamarca
<b>Técnica:</b> Taracea con quinua sobre madera y chapilla.	<b>Ciudad:</b> Bogotá
<b>Materia Prima:</b> Pino, quinua, chapilla y resina	<b>Localidad/vereda:</b> Usaquén
<b>Certificado Hecho a Mano</b> Si <input type="checkbox"/> No <input checked="" type="checkbox"/>	<b>Resguardo:</b> N/A

<b>Dimensiones Generales:</b>	<b>Producción mes:</b> 6
<b>Largo (cm)</b> 9	<b>Diametro (cm)</b>
<b>Ancho (cm)</b> 9	<b>Peso (gr)</b>
<b>Alto (cm)</b> 0.6	<b>Color:</b> rojo, amarillo y café
	<b>Precio en Bogotá:</b>
	<b>Unitario</b> \$ 3.200
	<b>Por mayor</b> \$ 2.800

**Observaciones:** Nohora llevaba un buen proceso pero no entregó el prototipo.

**Responsable:** D.I. Diana Godoy A. **Fecha:** Marzo, 2006

**Referente(s)**  Muestra  Línea  Empaque



FORMATO

Ficha de  
Producto

CODIGO: FORASD 08

FECHA: 2004 06 04

VERSION: 1

Página 1 de 2



Subgerencia de Desarrollo - Centro de Diseño para la Artesanía y las Pymes



<b>Pieza:</b> servilleteros	<b>Artesano:</b> Nohora Lilia Corredor
<b>Nombre:</b> servilleteros	<b>Grupo:</b> N/A
<b>Oficio:</b> Taracea	<b>Departamento:</b> Cundinamarca
<b>Técnica:</b> Taracea con quinua sobre madera y chapilla.	<b>Ciudad:</b> Bogotá
<b>Materia Prima:</b> Pino, quinua, chapilla y resina	<b>Localidad/vereda:</b> Usaquén
<b>Certificado Hecho a Mano</b> Si <input type="checkbox"/> No <input checked="" type="checkbox"/>	<b>Resguardo:</b> N/A

<b>Dimensiones Generales:</b>	<b>Producción mes:</b> 6
<b>Largo (cm)</b> 5	<b>Diametro (cm)</b>
<b>Ancho (cm)</b> 5	<b>Peso (gr)</b>
<b>Alto (cm)</b> 5	<b>Color:</b> rojo, amarillo y café
	<b>Precio en Bogotá:</b>
	<b>Unitario</b> \$ 4.000
	<b>Por mayor</b> \$ 3.500

<b>Observaciones:</b> Nohora llevaba un buen proceso pero no entregó el prototipo.

<b>Responsable:</b> D.I. Diana Godoy A.	<b>Fecha:</b> Marzo, 2006
---	---------------------------

Referente(s)

Muestra  Línea  Empaque





FORMATO

Ficha de  
Producto

CODIGO: FORASD 08

FECHA: 2004 06 04

VERSION: 1

Página 1 de 2



Subgerencia de Desarrollo - Centro de Diseño para la Artesanía y las Pymes



<b>Pieza:</b> contenedor principal	<b>Artesano:</b> Nohora Lilia Corredor
<b>Nombre:</b> contenedor principal	<b>Grupo:</b> N/A
<b>Oficio:</b> Taracea	<b>Departamento:</b> Cundinamarca
<b>Técnica:</b> Taracea con quinua sobre madera y chapilla.	<b>Ciudad:</b> Bogotá
<b>Materia Prima:</b> Pino, quinua, chapilla y resina	<b>Localidad/vereda:</b> Usaquén
<b>Certificado Hecho a Mano</b> Si <input type="checkbox"/> No <input checked="" type="checkbox"/>	<b>Resguardo:</b> N/A

<b>Dimensiones Generales:</b>		<b>Producción mes:</b> 2
<b>Largo (cm)</b> 18	<b>Diametro (cm)</b>	<b>Precio en Bogotá:</b>
<b>Ancho (cm)</b> 18	<b>Peso (gr)</b>	<b>Unitario</b> \$ 25.000
<b>Alto (cm)</b> 5	<b>Color:</b> rojo, amarillo y café	<b>Por mayor</b> \$ 23.500

<b>Observaciones:</b> Nohora llevaba un buen proceso pero no entregó el prototipo.

<b>Responsable:</b> D.I. Diana Godoy A.	<b>Fecha:</b> Marzo, 2006
---	---------------------------

Referente(s)

Muestra  Línea  Empaque



**FORMATO**  
**Ficha de Dibujo y Planos Técnicos**

**CODIGO:** FORASD 07

**FECHA:** 2004 06 04

**VERSION:** 1

Página 1 de 2



**Subgerencia de Desarrollo - Centro de Diseño para la Artesanía y las Pymes**

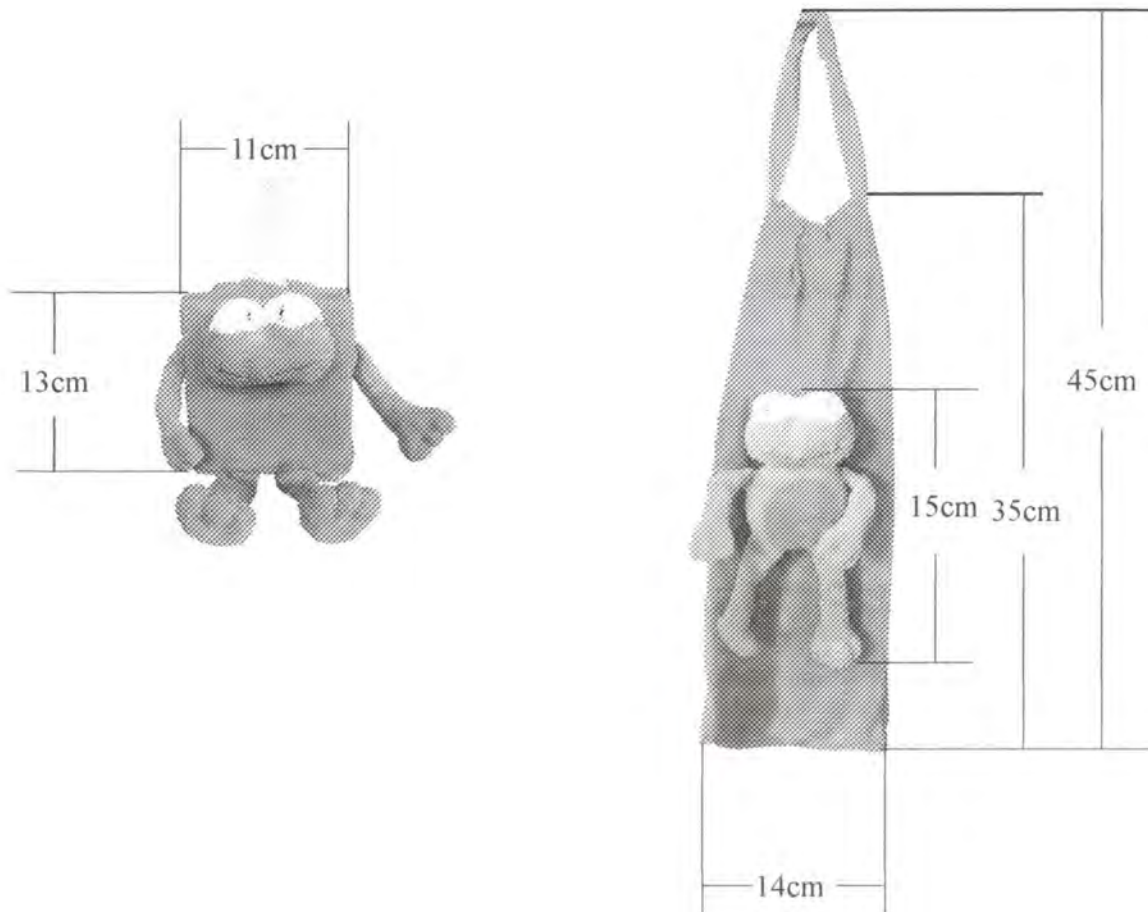

<b>Pieza:</b> porta rollo - rana	<b>Línea:</b> Lencería	<b>ESC. (Cm):</b> PL.
<b>Nombre:</b> Marisol Hernández Miranda	<b>Referencia:</b> N/A	
<b>Oficio:</b> Muñequería	<b>Materia Prima:</b> Micro-terry y algodón siliconado.	
<b>Técnica:</b> corte y costura		

**Proceso de Producción:** Se cortan las piezas en el micro terry, se unen a mano y se rellenan algodón siliconado. Se le colocan los ojos y se hacen los detalles finales de costura a mano.

**Observaciones:** Marisol es cabeza de familia y tenía que trabajar todo el día, por est razón fue difícil trabajar con regularidad.

**Responsable:** D.I. Diana Godoy A.      **Fecha:** Marzo, 2006

Referente(s)       Muestra       Línea       Empaque



FORMATO

Ficha de  
Producto

CODIGO: FORASD 08

FECHA: 2004 06 04

VERSION: 1

Página 1 de 2



Subgerencia de Desarrollo - Centro de Diseño para la Artesanía y las Pymes



<b>Pieza:</b> porta rollo - rana	<b>Artesano:</b> Marisol Hernández Miranda
<b>Nombre:</b> porta rollo - rana	<b>Grupo:</b> N/A
<b>Oficio:</b> Muñequería	<b>Departamento:</b> Cundinamarca
<b>Técnica:</b> corte y costura	<b>Ciudad:</b> Bogotá
<b>Materia Prima:</b> Liencillo, resina y madera	<b>Localidad/vereda:</b> Usaquén
<b>Certificado Hecho a Mano</b> Si <input type="checkbox"/> No <input checked="" type="checkbox"/>	<b>Resguardo:</b> N/A

<b>Dimensiones Generales:</b>		<b>Producción mes:</b> 10
<b>Largo (cm)</b> 45	<b>Diametro (cm)</b>	<b>Precio en Bogotá:</b>
<b>Ancho (cm)</b> 14	<b>Peso (gr)</b>	<b>Unitario</b> \$ 12.000
<b>Alto (cm)</b> 12	<b>Color:</b> azul y verde	<b>Por mayor</b> \$ 10.700

**Observaciones:** La artesana posee un buen dominio de la técnica.

**Responsable:** D.I. Diana Godoy A. **Fecha:** Marzo, 2006

**Referente(s)**  Muestra  Línea  Empaque



FORMATO

Ficha de  
Producto

CODIGO: FORASD 08

FECHA: 2004 06 04

VERSION: 1

Página 1 de 2



Subgerencia de Desarrollo - Centro de Diseño para la Artesanía y las Pymes



<b>Pieza:</b> kleenera - rana	<b>Artesano:</b> Marisol Hernández Miranda
<b>Nombre:</b> kleenera - rana	<b>Grupo:</b> N/A
<b>Oficio:</b> Muñequería	<b>Departamento:</b> Cundinamarca
<b>Técnica:</b> corte y costura	<b>Ciudad:</b> Bogotá
<b>Materia Prima:</b> Liencillo, resina y madera	<b>Localidad/vereda:</b> Usaquén
<b>Certificado Hecho a Mano</b> Si <input type="checkbox"/> No <input checked="" type="checkbox"/>	<b>Resguardo:</b> N/A

<b>Dimensiones Generales:</b>	<b>Producción mes:</b> 10
<b>Largo (cm)</b> 13	<b>Diametro (cm)</b>
<b>Ancho (cm)</b> 11	<b>Peso (gr)</b>
<b>Alto (cm)</b> 11	<b>Color:</b> azul, verde
	<b>Precio en Bogotá:</b>
	<b>Unitario</b> \$ 9.000
	<b>Por mayor</b> \$ 7.500

**Observaciones:** La artesana posee un buen dominio de la técnica.

**Responsable:** D.I. Diana Godoy A. **Fecha:** Marzo, 2006

Referente(s)

Muestra  Línea  Empaque



**FORMATO**  
**Ficha de Dibujo y Planos Técnicos**

**CODIGO:** FORASD 07

**FECHA:** 2004 06 04

**VERSION:** 1

Página 1 de 2



**Subgerencia de Desarrollo - Centro de Diseño para la Artesanía y las Pymes**

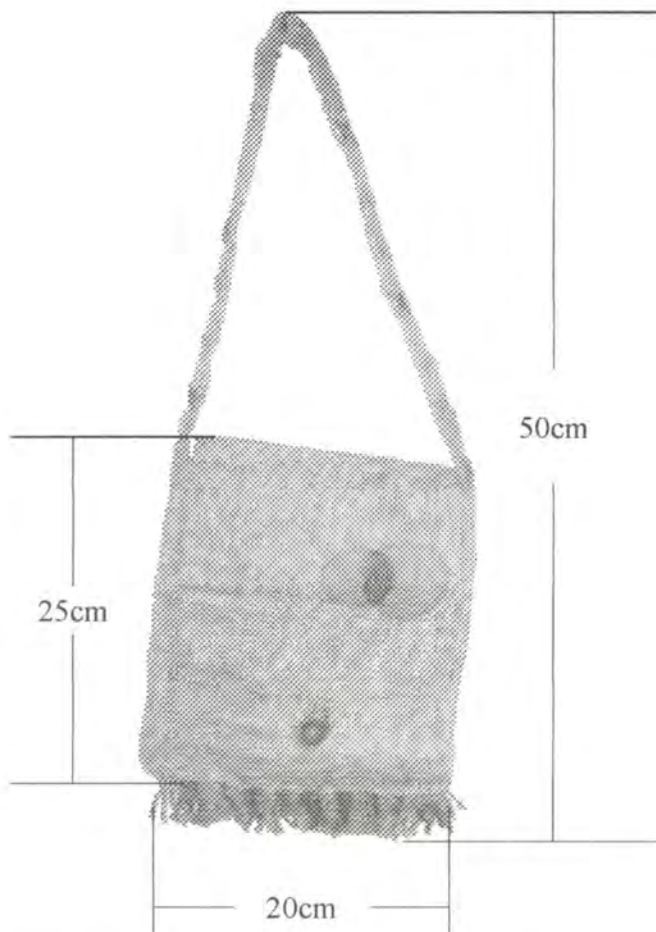

<b>Pieza:</b> Bolso con flecos y billetera	<b>Línea:</b> Bolsos	<b>ESC. (Cm):</b> PL.
<b>Nombre:</b> Blanca Nieves Piñeros Mahecha	<b>Referencia:</b> N/A	
<b>Oficio:</b> Bordado en lana.	<b>Materia Prima:</b> Yute, lana roja, verde, amarilla.	
<b>Técnica:</b> costura y bordado		

**Proceso de Producción:** Se cortan las piezas en yute y luego se unen con hilo del mismo yute. En la tapa del bolso se hace el bordado. Luego se colocan los flecos en la parte inferior del bolso. Se teje el cierre y se le pega la semilla.

**Observaciones:** Blanca no tenía un muy manejo de la técnica al comienzo del proceso, lo cual demoró muchísimo la entrega de producto.

**Responsable:** D.I. Diana Godoy A. **Fecha:** Marzo, 2006

Referente(s)

- Muestra  
  Línea  
  Empaque



FORMATO

Ficha de Producto

CODIGO: FORASD 08

FECHA: 2004 06 04

VERSION: 1

Página 1 de 2



Subgerencia de Desarrollo - Centro de Diseño para la Artesanía y las Pymes



<b>Pieza:</b> Bolso con flecos	<b>Artesano:</b> Blanca Nieves Piñeros Mahecha
<b>Nombre:</b> Bolso con flecos	<b>Grupo:</b> N/A
<b>Oficio:</b> Bordado en lana.	<b>Departamento:</b> Cundinamarca
<b>Técnica:</b> costura y bordado	<b>Ciudad:</b> Bogotá
<b>Materia Prima:</b> Yute, lana roja, verde, amarilla.	<b>Localidad/vereda:</b> Usaquén
<b>Certificado Hecho a Mano</b> Si <input type="checkbox"/> No <input checked="" type="checkbox"/>	<b>Resguardo:</b> N/A

<b>Dimensiones Generales:</b>	<b>Producción mes:</b> 3
<b>Largo (cm)</b> 25	<b>Diametro (cm)</b>
<b>Ancho (cm)</b> 20	<b>Peso (gr)</b>
<b>Alto (cm)</b>	<b>Color:</b> café
	<b>Precio en Bogotá:</b>
	<b>Unitario</b> \$ 15.000
	<b>Por mayor</b> \$ 13.800

**Observaciones:** El dominio de la técnica no es el mas alto

**Responsable:** D.I. Diana Godoy A. **Fecha:** Marzo, 2006

**Referente(s)**  Muestra  Línea  Empaque



**FORMATO**

**Ficha de Dibujo y Planos Técnicos**

**CODIGO:** FORASD 07

**FECHA:** 2004 06 04

**VERSION:** 1

Página 1 de 2



**Subgerencia de Desarrollo - Centro de Diseño para la Artesanía y las Pymes**



<b>Pieza:</b> Sillettero	<b>Línea:</b> Muñecos típicos	<b>ESC. (Cm):</b> PL.
<b>Nombre:</b> Elizabeth Garcia Galvis	<b>Referencia:</b> N/A	
<b>Oficio:</b> Cáscara de naranja	<b>Materia Prima:</b> Naranja valenciana, bolitas de madera y bases de tronco.	
<b>Técnica:</b> costura y bordado		

**Proceso de Producción:** Se arreglan las cáscaras y se dejan secar por un determinado tiempo. Cuando ya estén secas se pueden manipular para modelar las piezas, hasta generar las formas deseadas. Se pega un palo de madera a la base y sobre este es que se montan las cáscaras y la bolita de madera que va a ser la cabeza. Cuando ya está todo pegado se pintan los rostros.

**Observaciones:** Elizabeth posee un buen grado de dominio de la técnica y el oficio que realiza.

**Responsable:** D.I. Diana Godoy A. **Fecha:** Marzo, 2006

Referente(s)

- Muestra  
  Línea  
  Empaque



**FORMATO**

**Ficha de  
Producto**

**CODIGO:** FORASD 08

**FECHA:** 2004 06 04

**VERSION:** 1

Página 1 de 2



**Subgerencia de Desarrollo - Centro de Diseño para la Artesanía y las Pymes**



<b>Pieza:</b> Silletero	<b>Artesano:</b> Elizabeth García Galvis
<b>Nombre:</b> Silletero	<b>Grupo:</b> N/A
<b>Oficio:</b> Cáscara de naranja	<b>Departamento:</b> Cundinamarca
<b>Técnica:</b> costura y bordado	<b>Ciudad:</b> Bogotá
<b>Materia Prima:</b> Naranja valenciana, bolitas de madera y bases de tronco.	<b>Localidad/vereda:</b> Usaquén
<b>Certificado Hecho a Mano</b> Si <input type="checkbox"/> No <input checked="" type="checkbox"/>	<b>Resguardo:</b> N/A

<b>Dimensiones Generales:</b>	<b>Producción mes:</b> 45
<b>Largo (cm)</b> 12	<b>Díametro (cm)</b>
<b>Ancho (cm)</b> 7.5	<b>Peso (gr)</b>
<b>Alto (cm)</b>	<b>Color:</b> natural
	<b>Precio en Bogotá:</b>
	Unitario \$ 10.000
	Por mayor \$ 8.500

**Observaciones:** Elizabeth posee un excelente dominio de la técnica.

\_\_\_\_\_

\_\_\_\_\_

\_\_\_\_\_

\_\_\_\_\_

**Responsable:** D.I. Diana Godoy A. **Fecha:** Marzo, 2006

**Referent(e)s**  Muestra  Línea  Empaque





**FORMATO**  
**Ficha de Dibujo y Planos Técnicos**

**CODIGO:** FORASD 07

**FECHA:** 2004 06 04

**VERSION:** 1

Página 1 de 2



**Subgerencia de Desarrollo - Centro de Diseño para la Artesanía y las Pymes**

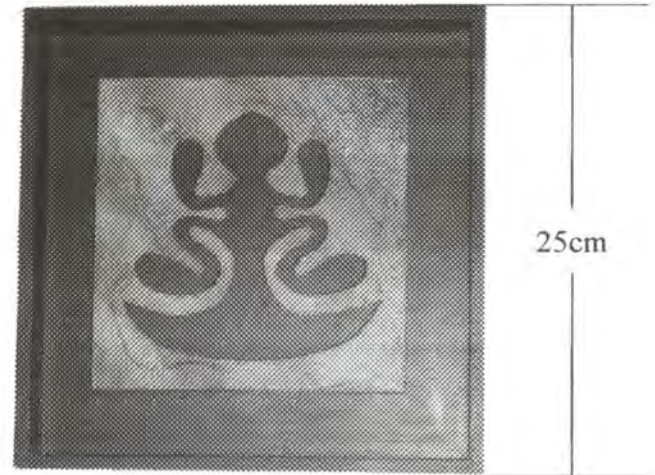

<b>Pieza:</b> Retablos	<b>Línea:</b> Cuadros Decorativos	<b>ESC. (Cm):</b> PL.
<b>Nombre:</b> Natalia Andrea Arcila Murcia	<b>Referencia:</b> N/A	
<b>Oficio:</b> Madera	<b>Materia Prima:</b> MDF, y fique	
<b>Técnica:</b> Corte y pintura sobre madera		

**Proceso de Producción:** Se fabrican 2 retablos: uno con un precolombino calado en la cara mas amplia y el otro sin calado. Sobre el MDF calado con el precolombino escogido, se generó una textura con cascina, fique y óleos. Los colores que utilizaron fueron el rojo, al amarillo, el naranja y el verde limón, en contraste con el negro (en el retablo sin precolombino). A este último se le colocaron los componentes necesarios para que se pueda colgar.

**Observaciones:** La beneficiaria posee un buen manejo de la técnica. A eso hay que sumarle su interés por aprender.

**Responsable:** D.I. Diana Godoy A.      **Fecha:** Marzo, 2006

Referente(s)

- Muestra   
 Línea   
 Empaque



**FORMATO**

**Ficha de  
Producto**

**CODIGO:** FORASD 08

**FECHA:** 2004 06 04

**VERSION:** 1

Página 1 de 2



**Subgerencia de Desarrollo - Centro de Diseño para la Artesanía y las Pymes**



<b>Pieza:</b> Retablos	<b>Artesano:</b> Natalia Andrea Arcila Murcia
<b>Nombre:</b> Retablos	<b>Grupo:</b> N/A
<b>Oficio:</b> Madera	<b>Departamento:</b> Cundinamarca
<b>Técnica:</b> Corte y pintura sobre madera	<b>Ciudad:</b> Bogotá
<b>Materia Prima:</b> MDF, y fique	<b>Localidad/vereda:</b> Usaquén
<b>Certificado Hecho a Mano</b> Si <input type="checkbox"/> No <input checked="" type="checkbox"/>	<b>Resguardo:</b> N/A

<b>Dimensiones Generales:</b>		<b>Producción mes:</b> 30
<b>Largo (cm)</b> 25	<b>Diametro (cm)</b>	<b>Precio en Bogotá:</b>
<b>Ancho (cm)</b> 25	<b>Peso (gr)</b>	<b>Unitario</b> \$ 35.000
<b>Alto (cm)</b>	<b>Color:</b> negro, amarillo, verde y rojo	<b>Por mayor</b> \$ 33.500

**Observaciones:** Natalia ya tiene un taller organizado. Maneja muy bien la técnica

**Responsable:** D.I. Diana Godoy A. **Fecha:** Marzo, 2006

**Referente(s)**  Muestra  Línea  Empaque



**FORMATO**  
  
**Ficha de Dibujo y Planos Técnicos**

**CODIGO:** FORASD 07

**FECHA:** 2004 06 04

**VERSION:** 1

Página 1 de 2



**Subgerencia de Desarrollo - Centro de Diseño para la Artesanía y las Pymes**

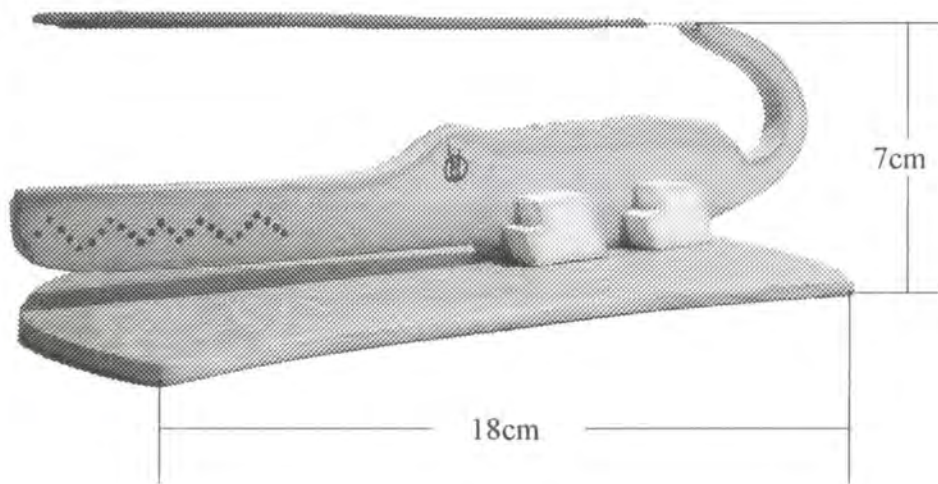

<b>Pieza:</b> Cocodrilo	<b>Línea:</b> Porta incienso	<b>ESC. (Cm):</b> PL.
<b>Nombre:</b> Rosmary Alvarado López	<b>Referencia:</b> N/A	
<b>Oficio:</b> Arte country	<b>Materia Prima:</b> MDF.	
<b>Técnica:</b> Calado y pintura sobre MDF		

**Proceso de Producción:** Se calan todas las piezas. Cada una de estas piezas se ensambla y se pega con carpínol. Cuando las piezas están pegadas, se pintan con acrílico y se les aplica laca brillante.

**Observaciones:** Rosmary presenta un buen desempeño en la actividad que realiza. Su le reforzó en la utilización de los colores.

**Responsable:** D.I. Diana Godoy A.      **Fecha:** Marzo, 2006

Referente(s)

- Muestra   
 Línea   
 Empaque



FORMATO

Ficha de Producto

CODIGO: FORASD 08

FECHA: 2004 06 04

VERSION: 1

Página 1 de 2



Subgerencia de Desarrollo - Centro de Diseño para la Artesanía y las Pymes

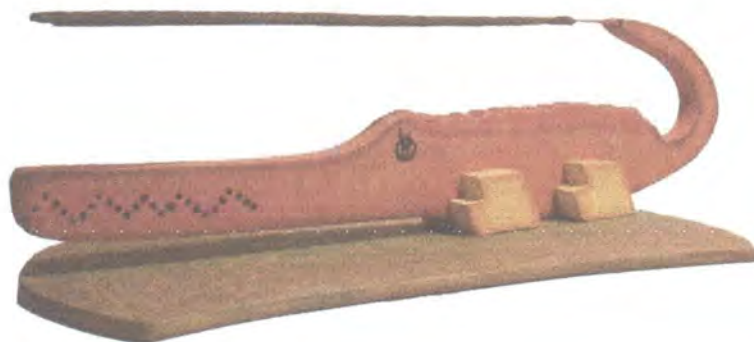

<b>Pieza:</b> Cocodrilo	<b>Artesano:</b> Rosmary Alvarado López
<b>Nombre:</b> Cocodrilo	<b>Grupo:</b> N/A
<b>Oficio:</b> Arte country	<b>Departamento:</b> Cundinamarca
<b>Técnica:</b> Calado y pintura sobre MDF	<b>Ciudad:</b> Bogotá
<b>Materia Prima:</b> MDF.	<b>Localidad/vereda:</b> Usaquén
<b>Certificado Hecho a Mano</b> Si <input type="checkbox"/> No <input checked="" type="checkbox"/>	<b>Resguardo:</b> N/A

<b>Dimensiones Generales:</b>	<b>Producción mes:</b> 15
<b>Largo (cm)</b> 18	<b>Diámetro (cm)</b>
<b>Ancho (cm)</b> 7	<b>Peso (gr)</b>
<b>Alto (cm)</b>	<b>Color:</b> naranja, amarillo y rojo
	<b>Precio en Bogotá:</b>
	<b>Unitario</b> \$ 10.000
	<b>Por mayor</b> \$ 9.200

<b>Observaciones:</b> buen desempeño en la actividad que realiza. Su le reforzó en la utilización de los colores.

**Responsable:** D.I. Diana Godoy A. **Fecha:** Marzo, 2006

Referente(s)

Muestra  Línea  Empaque



**FORMATO**  
**Ficha de Dibujo y Planos Técnicos**

**CODIGO:** FORASD 07

**FECHA:** 2004 06 04

**VERSION:** 1

Página 1 de 2



**Subgerencia de Desarrollo - Centro de Diseño para la Artesanía y las Pymes**

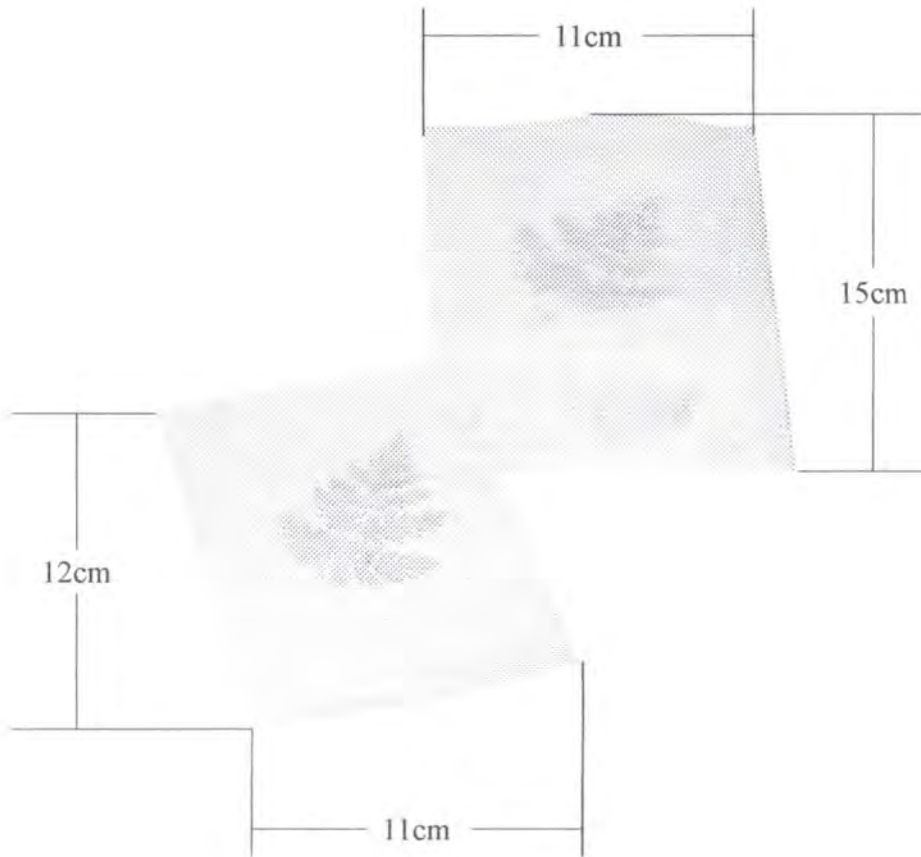

<b>Pieza:</b> Tarjetas para matrimonio	<b>Línea:</b> Tarjetería	<b>ESC. (Cm):</b> PL.
<b>Nombre:</b> Eludivia Castrillón Palacios	<b>Referencia:</b> N/A	
<b>Oficio:</b> Papel hecho a mano	<b>Materia Prima:</b> Papel reciclado, PVA, cáscara de plátano.	
<b>Técnica:</b> Picado de papel y bastidor		

**Proceso de Producción:** Se corta el papel y se licua. Luego se hace un meza de papel licuado, PVA, esencia de canela y cáscara de plátano. Esta mezcla se extiende sobre unos bastidores y se le coloca un lino o un velo para generar la textura y se le ejerce una presión pareja. Se deja secar y se cortan las tarjetas del diseño deseado.

**Responsable:** D.I. Diana Godoy A. **Fecha:** Marzo, 2006

**Observaciones:** Eludivia entró al proceso sin saber como se hacía el papel. A medida que se avanzó en el proceso se generaron conceptos y técnica que la ayudaron.

Referente(s)

- Muestra   
  Línea   
  Empaque



Ministerio de Comercio, Industria y Turismo  
artesanías de Colombia s.a.

**FORMATO**

**Ficha de  
Producto**

**CODIGO:** FORASD 08

**FECHA:** 2004 06 04

**VERSION:** 1

Página 1 de 2



**ALCALDIA MAYOR  
BOGOTA D.C.**  
Departamento Administrativo  
ACCION COMunal

**Subgerencia de Desarrollo - Centro de Diseño para la Artesanía y las Pymes**

No había  
producto  
referente



<b>Pieza:</b> Tarjetas para matrimonio	<b>Artesano:</b> Eludivia Castrillón
<b>Nombre:</b> Tarjetas para matrimonio	<b>Grupo:</b> N/A
<b>Oficio:</b> Papel hecho a mano	<b>Departamento:</b> Cundinamarca
<b>Técnica:</b> Papel reciclado, PVA, cáscara de plátano.	<b>Ciudad:</b> Bogotá
<b>Materia Prima:</b> MDF, y fique	<b>Localidad/vereda:</b> Usaquén
<b>Certificado Hecho a Mano</b> Si <input type="checkbox"/> No <input checked="" type="checkbox"/>	<b>Resguardo:</b> N/A

<b>Dimensiones Generales:</b>	<b>Producción mes:</b> 60
<b>Largo (cm)</b> 15	<b>Diámetro (cm)</b>
<b>Ancho (cm)</b> 11	<b>Peso (gr)</b>
<b>Alto (cm)</b>	<b>Color:</b> blanco
	<b>Precio en Bogotá:</b>
	<b>Unitario</b> \$ 1.500
	<b>Por mayor</b> \$ 1.100

<b>Observaciones:</b> Eludivia entró al proceso sin tener algún conocimiento de cómo se hacía el papel.

<b>Responsable:</b> D.L Diana Godoy A.	<b>Fecha:</b> Marzo, 2006
--	---------------------------

**Referente(s)**  Muestra  Línea  Empaque



**FORMATO**  
**Ficha de Dibujo y Planos Técnicos**

**CODIGO:** FORASD 07

**FECHA:** 2004 06 04

**VERSION:** 1

Página 1 de 2



**Subgerencia de Desarrollo - Centro de Diseño para la Artesanía y las Pymes**

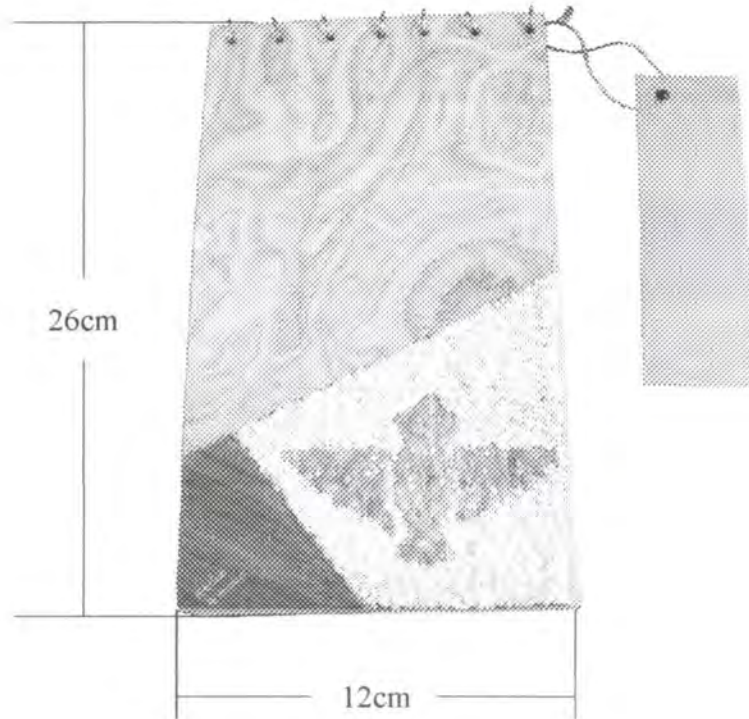

<b>Pieza:</b> Cuaderno con cáscara de huevo y grafismo indígena	<b>Línea:</b> Cuaderno de notas	<b>ESC. (Cm):</b> PL.
<b>Nombre:</b> Lilliam Josefina Ortiz Maldonado	<b>Referencia:</b> N/A	
<b>Oficio:</b> Tarecea	<b>Materia Prima:</b> Chapilla, cartón piedra, cáscara de huevo.	
<b>Técnica:</b> Taracea con chapilla y cáscara de huevo		

**Proceso de Producción:** Sobre un cartón piedra que tiene las dimensiones totales del cuaderno, se pegaron todos los elementos: la chapilla y la cáscara. A la cáscara de huevo se le agregó resina. Para darle un acabado brillante, a la chapilla, se le aplicó cera de abejas. El anillado del cuaderno se hizo por medio de unos aros de metal. Las hojas son media carta blancas.

**Responsable:** D.I. Diana Godoy A.      **Fecha:** Marzo, 2006

**Observaciones:** Lilliam presenta un buen desempeño en la actividad que realiza.

Referente(s)

- Muestra
- Línea
- Empaque
-



FORMATO

Ficha de Producto

CODIGO: FORASD 08

FECHA: 2004 06 04

VERSION: 1

Página 1 de 2



Subgerencia de Desarrollo - Centro de Diseño para la Artesanía y las Pymes

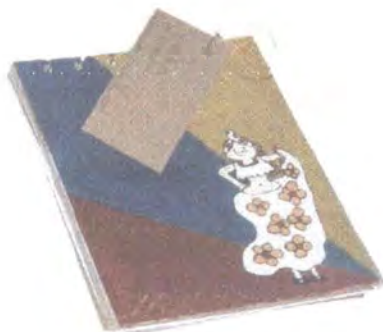
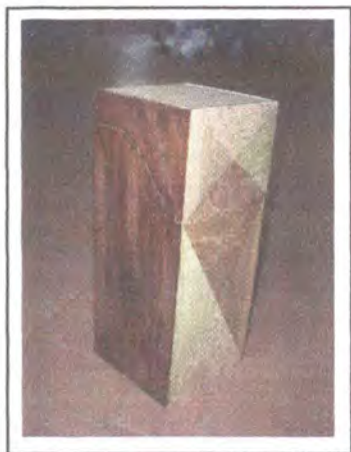

<b>Pieza:</b> Cuaderno con cáscara de huevo y grafismo indígena	<b>Artesano:</b> Lilliam Josefina Ortiz Maldonado
<b>Nombre:</b> Cuaderno precolombino	<b>Grupo:</b> N/A
<b>Oficio:</b> Taracea	<b>Departamento:</b> Cundinamarca
<b>Técnica:</b> Taracea con chapilla y cáscara de huevo	<b>Ciudad:</b> Bogotá
<b>Materia Prima:</b> MDF, y fique	<b>Localidad/vereda:</b> Usaquén
<b>Certificado Hecho a Mano</b> Si <input type="checkbox"/> No <input checked="" type="checkbox"/>	<b>Resguardo:</b> N/A

<b>Dimensiones Generales:</b>	<b>Producción mes:</b> 10
<b>Largo (cm)</b> 26	<b>Diametro (cm)</b>
<b>Ancho (cm)</b> 12	<b>Peso (gr)</b>
<b>Alto (cm)</b>	<b>Color:</b> natural
	<b>Precio en Bogotá:</b>
	<b>Unitario</b> \$ 25.000
	<b>Por mayor</b> \$ 23.500

**Observaciones:** Posee un buen dominio de la técnica.

**Responsable:** D.I Diana Godoy A. **Fecha:** Marzo, 2006

**Referente(s)**  Muestra  Línea  Empaque





**FORMATO**  
**Ficha de Dibujo y Planos Técnicos**

**CODIGO:** FORASD 07

**FECHA:** 2004 06 04

**VERSION:** 1

Página 1 de 2



**Subgerencia de Desarrollo - Centro de Diseño para la Artesanía y las Pymes**

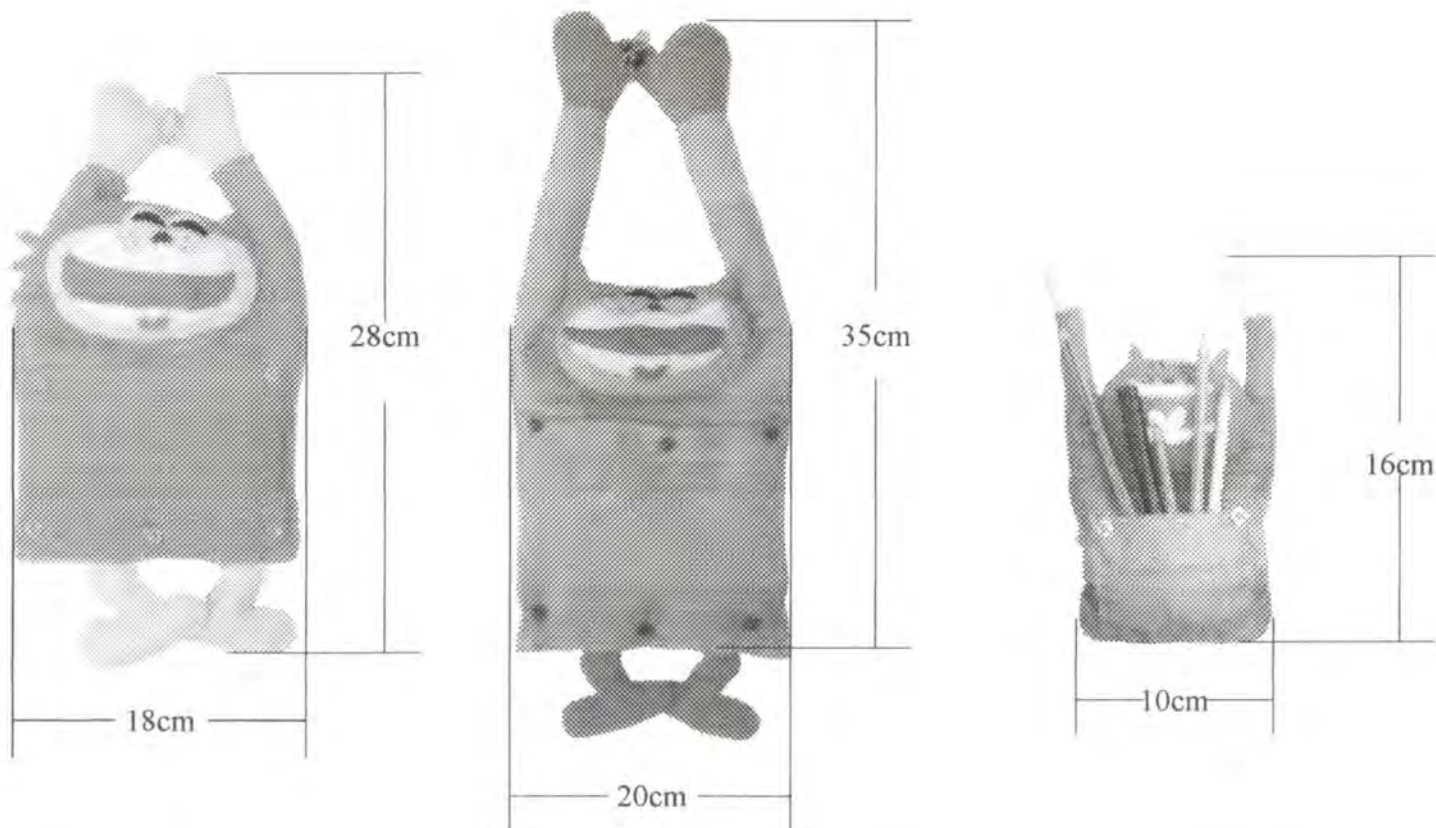

<b>Pieza:</b> Guarda cuentos.	<b>Línea:</b> Decoración para niños	<b>ESC. (Cm):</b> PL.
<b>Nombre:</b> Patricia Melo Mesa	<b>Referencia:</b> N/A	
<b>Oficio:</b> Muñequeria	<b>Materia Prima:</b> Paño lenci, algodón siliconado e hilo para bordar	
<b>Técnica:</b> costura y bordado		

**Proceso de Producción:** Se cortan las piezas en paño lenci y luego se unen con hilo. Se rellena el objeto con algodón siliconado. Luego se hacen los ojos y la boca y se pegan a la cabeza ya rellena. Se le unen las manos con un botón.

**Observaciones:** Patricia presenta un buen desempeño en la actividad que realiza

**Responsable:** D.I. Diana Godoy A. **Fecha:** Marzo, 2006

Referente(s)

Muestra  Línea  Empaque



FORMATO

Ficha de Producto

CODIGO: FORASD 08

FECHA: 2004 06 04

VERSION: 1

Página 1 de 2



Subgerencia de Desarrollo - Centro de Diseño para la Artesanía y las Pymes



<b>Pieza:</b> Guarda cuentos.	<b>Artesano:</b> Patricia Melo Mesa
<b>Nombre:</b> Guarda cuentos.	<b>Grupo:</b> N/A
<b>Oficio:</b> Muñequería	<b>Departamento:</b> Cundinamarca
<b>Técnica:</b> costura y bordado	<b>Ciudad:</b> Bogotá
<b>Materia Prima:</b> Paño lenci, algodón siliconado e hilo para bordar	<b>Localidad/vereda:</b> Usaquén
<b>Certificado Hecho a Mano</b> Si <input type="checkbox"/> No <input checked="" type="checkbox"/>	<b>Resguardo:</b> N/A

<b>Dimensiones Generales:</b>	<b>Producción mes:</b> 2
<b>Largo (cm)</b> 28	<b>Diametro (cm)</b>
<b>Ancho (cm)</b> 18	<b>Peso (gr)</b>
<b>Alto (cm)</b> 5	<b>Color:</b> naranja, amarillo
	<b>Precio en Bogotá:</b>
	<b>Unitario</b> \$ 16.000
	<b>Por mayor</b> \$ 14.500

**Observaciones:** Presenta un buen desempeño en el oficio que realiza

\_\_\_\_\_

\_\_\_\_\_

\_\_\_\_\_

\_\_\_\_\_

**Responsable:** D.I. Diana Godoy A. **Fecha:** Marzo, 2006

**Referente(s)**  Muestra  Línea  Empaque



FORMATO

Ficha de Producto

CODIGO: FORASD 08

FECHA: 2004 06 04

VERSION: 1

Página 1 de 2



Subgerencia de Desarrollo - Centro de Diseño para la Artesanía y las Pymes



<b>Pieza:</b> Pijamera.	<b>Artesano:</b> Patricia Melo Mesa
<b>Nombre:</b> Pijamera	<b>Grupo:</b> N/A
<b>Oficio:</b> Muñequería	<b>Departamento:</b> Cundinamarca
<b>Técnica:</b> costura y bordado	<b>Ciudad:</b> Bogotá
<b>Materia Prima:</b> Paño lenci, algodón siliconado e hilo para bordar	<b>Localidad/vereda:</b> Usaquén
<b>Certificado Hecho a Mano</b> Si <input type="checkbox"/> No <input checked="" type="checkbox"/>	<b>Resguardo:</b> N/A

<b>Dimensiones Generales:</b>	<b>Producción mes:</b> 2
<b>Largo (cm)</b> 35	<b>Diametro (cm)</b>
<b>Ancho (cm)</b> 20	<b>Peso (gr)</b>
<b>Alto (cm)</b> 5	<b>Color:</b> verde y amarillo
	<b>Precio en Bogotá:</b>
	<b>Unitario</b> \$ 18.000
	<b>Por mayor</b> \$ 17.800

<b>Observaciones:</b> Presenta un buen desempeño en el oficio que realiza

**Responsable:** D.I. Diana Godoy A. **Fecha:** Marzo, 2006

**Referente(s)**  Muestra  Línea  Empaque



**FORMATO**

**Ficha de  
Producto**

**CODIGO:** FORASD 08

**FECHA:** 2004 06 04

**VERSION:** 1

Página 1 de 2



**Subgerencia de Desarrollo - Centro de Diseño para la Artesanía y las Pymes**



<b>Pieza:</b> Porta lápices	<b>Artesano:</b> Patricia Melo Mesa
<b>Nombre:</b> Porta lápices	<b>Grupo:</b> N/A
<b>Oficio:</b> Muñequería	<b>Departamento:</b> Cundinamarca
<b>Técnica:</b> costura y bordado	<b>Ciudad:</b> Bogotá
<b>Materia Prima:</b> Paño lenci, algodón siliconado e hilo para bordar	<b>Localidad/vereda:</b> Usaquén
<b>Certificado Hecho a Mano</b> Si <input type="checkbox"/> No <input checked="" type="checkbox"/>	<b>Resguardo:</b> N/A

<b>Dimensiones Generales:</b>	<b>Producción mes:</b> 2
<b>Largo (cm)</b> 16	<b>Diametro (cm)</b>
<b>Ancho (cm)</b> 10	<b>Peso (gr)</b>
<b>Alto (cm)</b> 4	<b>Color:</b> naranja, amarillo, morado
	<b>Precio en Bogotá:</b>
	<b>Unitario</b> \$ 12.000
	<b>Por mayor</b> \$ 10.500

**Observaciones:** Presenta un buen desempeño en el oficio que realiza

**Responsable:** D.I. Diana Godoy A. **Fecha:** Marzo, 2006

**Referente(s)**  Muestra  Línea  Empaque



**FORMATO**  
  
**Ficha de  
Dibujo y Planos  
Técnicos**

**CODIGO:** FORASD 07

**FECHA:** 2004 06 04

**VERSION:** 1

Página 1 de 2



**Subgerencia de Desarrollo - Centro de Diseño para la Artesanía y las Pymes**



<b>Pieza:</b> Muñeca de falda	<b>Línea:</b> Muñecas actuales	<b>ESC. (Cm):</b> PL.
<b>Nombre:</b> María del Pilar Duarte	<b>Referencia:</b> N/A	
<b>Oficio:</b> Muñequería, costura a mano de detalles	<b>Materia Prima:</b> Variedad de telas, accesorios y madera	
<b>Técnica:</b> costura y bordado		

**Proceso de Producción:** Se cortan las piezas del cuerpo y luego se unen con hilo. Se rellena el cuerpo con algodón siliconado. Luego se hace la ropa por aparte; se borda lo que se tenga que bordar, se le coloca el pelo por medio de unas puntadas. Se viste a la muñeca y se pintan los ojos y la boca. La base se lija y luego se pinta con patina café.

**Observaciones:** La beneficiaria tiene una calidad y unos acabados muy buenos.

**Responsable:** D.I. Diana Godoy A.      **Fecha:** Marzo, 2006

Referente(s)

- Muestra   
  Línea   
  Empaque



**FORMATO**

**Ficha de Producto**

**CODIGO:** FORASD 08

**FECHA:** 2004 06 04

**VERSION:** 1

Página 1 de 2



**Subgerencia de Desarrollo - Centro de Diseño para la Artesanía y las Pymes**

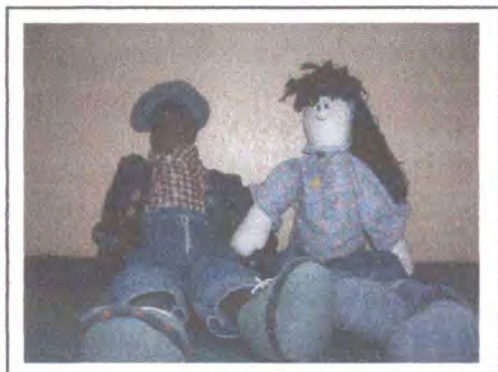

<b>Pieza:</b> Muñeca de falda	<b>Artesano:</b> María del Pilar Duarte
<b>Nombre:</b> Muñeca de falda	<b>Grupo:</b> N/A
<b>Oficio:</b> Muñequería	<b>Departamento:</b> Cundinamarca
<b>Técnica:</b> costura y bordado	<b>Ciudad:</b> Bogotá
<b>Materia Prima:</b> Variedad de telas, accesorios y madera	<b>Localidad/vereda:</b> Usaquéen
<b>Certificado Hecho a Mano</b> Si <input type="checkbox"/> No <input checked="" type="checkbox"/>	<b>Resguardo:</b> N/A

<b>Dimensiones Generales:</b>	<b>Producción mes:</b> 1
<b>Largo (cm)</b> 35	<b>Diametro (cm)</b>
<b>Ancho (cm)</b> 12	<b>Peso (gr)</b>
<b>Alto (cm)</b> 12	<b>Color:</b> beige, café y amarillo
	<b>Precio en Bogotá:</b>
	<b>Unitario</b> \$ 25.000
	<b>Por mayor</b> \$ 23.800

**Observaciones:** Posee calidad y buenos acabados.

**Responsable:** D.I. Diana Godoy A. **Fecha:** Marzo, 2006

**Referente(s)**  Muestra  Línea  Empaque



FORMATO

Ficha de  
Dibujo y Planos  
Técnicos

CODIGO: FORASD 07

FECHA: 2004 06 04

VERSION: 1

Página 1 de 2



ALCALDIA MAYOR  
BOGOTA D.C.  
ACCION COMUNITARIA

Subgerencia de Desarrollo - Centro de Diseño para la Artesanía y las Pymes

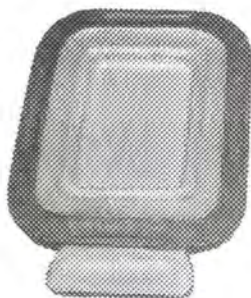

<b>Pieza:</b> Centro de mesa y pasaboqueros	<b>Línea:</b> Contenedores de Cocina	<b>ESC. (Cm):</b> PL.
<b>Nombre:</b> Jorge Eliécer Beltrán	<b>Referencia:</b> N/A	
<b>Oficio:</b> Talla en madera	<b>Materia Prima:</b> Pino	
<b>Técnica:</b> Vaciado		

**Proceso de Producción:** Los contenedores se hicieron por vaciado. Se cortaron unos bloques iniciales sobre los cuales se realizó la talla. Luego de obtener la forma deseada, se tintillaron ciertas zonas con un pincel muy delgado para generar contrastes dentro del mismo objeto. Luego se le aplicó cera de abejas como acabado final.

**Observaciones:** Jorge no sabía tallar objetos (tridimensionales), él estaba acostumbrado a tallar rosetones en sillas y camas. Después de varios ensayos y pruebas se obtuvo un buen producto y un buen manejo de la técnica para esta clase de objetos.

**Responsable:** D.I. Diana Godoy A.

**Fecha:** Marzo, 2006

Referente(s)

Muestra  
 Línea  
 Empaque



FORMATO

Ficha de  
Producto

CODIGO: FORASD 08

FECHA: 2004 06 04

VERSION: 1

Página 1 de 2



ALCALDIA MAYOR  
BOGOTA D.C.  
Departamento Administrativo  
ACCION COMUNITARIA

Subgerencia de Desarrollo - Centro de Diseño para la Artesanía y las Pymes

No había  
producto  
referente



<b>Pieza:</b> Centro de mesa	<b>Artesano:</b> Jorge Eliécer Beltrán
<b>Nombre:</b> Centro de mesa	<b>Grupo:</b> N/A
<b>Oficio:</b> Talla en madera	<b>Departamento:</b> Cundinamarca
<b>Técnica:</b> Vaciado	<b>Ciudad:</b> Bogotá
<b>Materia Prima:</b> Pino	<b>Localidad/vereda:</b> Usaquén
<b>Certificado Hecho a Mano</b> Si <input type="checkbox"/> No <input checked="" type="checkbox"/>	<b>Resguardo:</b> N/A

<b>Dimensiones Generales:</b>	<b>Producción mes:</b> 2
<b>Largo (cm)</b> 35	<b>Diametro (cm)</b>
<b>Ancho (cm)</b> 30	<b>Peso (gr)</b>
<b>Alto (cm)</b> 5	<b>Color:</b> natural y xilotinte siena
	<b>Precio en Bogotá:</b>
	<b>Unitario</b> \$ 16.000
	<b>Por mayor</b> \$ 14.500

**Observaciones:** Se obtuvo un buen producto y un buen manejo de la técnica

**Responsable:** D.I. Diana Godoy A. **Fecha:** Marzo, 2006

Referente(s)

Muestra  Línea  Empaque





FORMATO

Ficha de Producto

CODIGO: FORASD 08

FECHA: 2004 06 04

VERSION: 1

Página 1 de 2



Subgerencia de Desarrollo - Centro de Diseño para la Artesanía y las Pymes

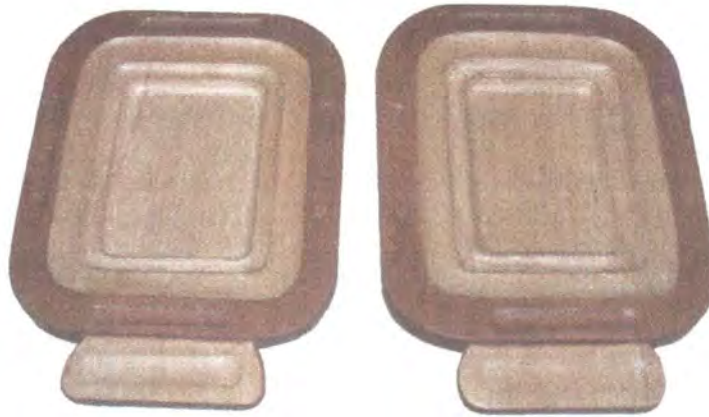

<b>Pieza:</b> Pasaboqueros	<b>Artesano:</b> Jorge Eliécer Beltrán
<b>Nombre:</b> Pasaboqueros	<b>Grupo:</b> N/A
<b>Oficio:</b> Talla en madera	<b>Departamento:</b> Cundinamarca
<b>Técnica:</b> Vaciado	<b>Ciudad:</b> Bogotá
<b>Materia Prima:</b> Pino	<b>Localidad/vereda:</b> Usaquén
<b>Certificado Hecho a Mano</b> SI <input type="checkbox"/> No <input checked="" type="checkbox"/>	<b>Resguardo:</b> N/A

<b>Dimensiones Generales:</b>	<b>Producción mes:</b> 6
<b>Largo (cm)</b> 20	<b>Diametro (cm)</b>
<b>Ancho (cm)</b> 17	<b>Peso (gr)</b>
<b>Alto (cm)</b> 2	<b>Color:</b> natural y xilotinte siena
	<b>Precio en Bogotá:</b>
	<b>Unitario</b> \$ 7.000
	<b>Por mayor</b> \$ 6.000

**Observaciones:** Se obtuvo un buen producto y un buen manejo de la técnica

**Responsable:** D.I. Diana Godoy A. **Fecha:** Marzo, 2006

Referente(s)

Muestra  Línea  Empaque



**FORMATO**  
**Ficha de Dibujo y Planos Técnicos**

**CODIGO:** FORASD 07

**FECHA:** 2004 06 04

**VERSION:** 1

**Página** 1 de 2



**Subgerencia de Desarrollo - Centro de Diseño para la Artesanía y las Pymes**

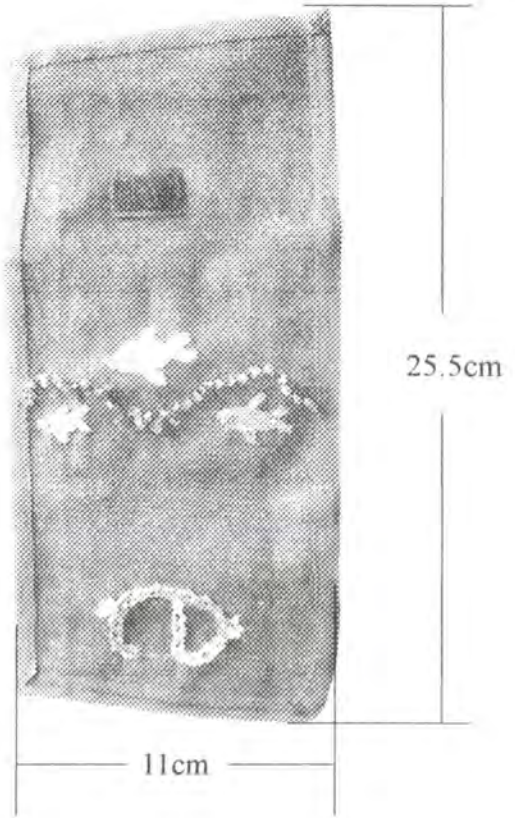
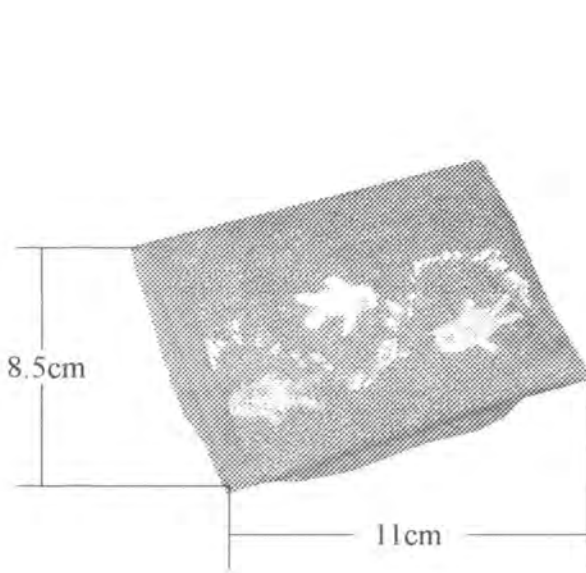

<b>Pieza:</b> Billetera con bordado	<b>Línea:</b> Billeteras	<b>ESC. (Cm):</b>	<b>PI.</b>
<b>Nombre:</b> Gilma Acevedo	<b>Referencia:</b> N/A		
<b>Oficio:</b> Bordado en cinta	<b>Materia Prima:</b> Jean y cintas de 0.3 azul, fucsia, verde y morado.		
<b>Técnica:</b> costura y bordado			

**Proceso de Producción:** Se cortan las piezas en jean y luego cosen. Para el borde se le colocó ribete. En la tapa de la billetera se hace el bordado de la letra "G". Luego se borda el cuerpo exterior central de la billetera con los peces. Dentro de la billetera hay un bolsillo central que también lleva un bordado.

**Observaciones:** La beneficiaria posee un buen manejo de la técnica

**Responsable:** D.I. Diana Godoy A.

**Fecha:** Marzo, 2006

Referente(s)

Muestra  Línea  Empaque



**FORMATO**

**Ficha de Producto**

**CODIGO:** FORASD 08

**FECHA:** 2004 06 04

**VERSION:** 1

Página 1 de 2



**Subgerencia de Desarrollo - Centro de Diseño para la Artesanía y las Pymes**



<b>Pieza:</b> Billetera con bordado	<b>Artesano:</b> Gilma Acevedo
<b>Nombre:</b> Billetera con bordado	<b>Grupo:</b> N/A
<b>Oficio:</b> Bordado en cinta	<b>Departamento:</b> Cundinamarca
<b>Técnica:</b> costura y bordado	<b>Ciudad:</b> Bogotá
<b>Materia Prima:</b> Jean y cintas de 0.3 azul, fucsia, verde y morado.	<b>Localidad/vereda:</b> Usaquén
<b>Certificado Hecho a Mano</b> Si <input type="checkbox"/> No <input checked="" type="checkbox"/>	<b>Resguardo:</b> N/A

<b>Dimensiones Generales:</b>	<b>Producción mes:</b> 5
<b>Largo (cm)</b> 25.5	<b>Diametro (cm)</b>
<b>Ancho (cm)</b> 11	<b>Peso (gr)</b>
<b>Alto (cm)</b>	<b>Color:</b> azul, fucsia, verde
	<b>Precio en Bogotá:</b>
	<b>Unitario</b> \$ 25.000
	<b>Por mayor</b> \$ 23.500

**Observaciones:** La beneficiaria posee un muy dominio de la técnica.

**Responsable:** D.I. Diana Godoy A. **Fecha:** Marzo, 2006

**Referente(s)**  Muestra  Línea  Empaque



**FORMATO**  
**Ficha de Dibujo y Planos Técnicos**

**CODIGO:** FORASD 07

**FECHA:** 2004 06 04

**VERSION:** 1

**Página** 1 de 2



**Subgerencia de Desarrollo - Centro de Diseño para la Artesanía y las Pymes**

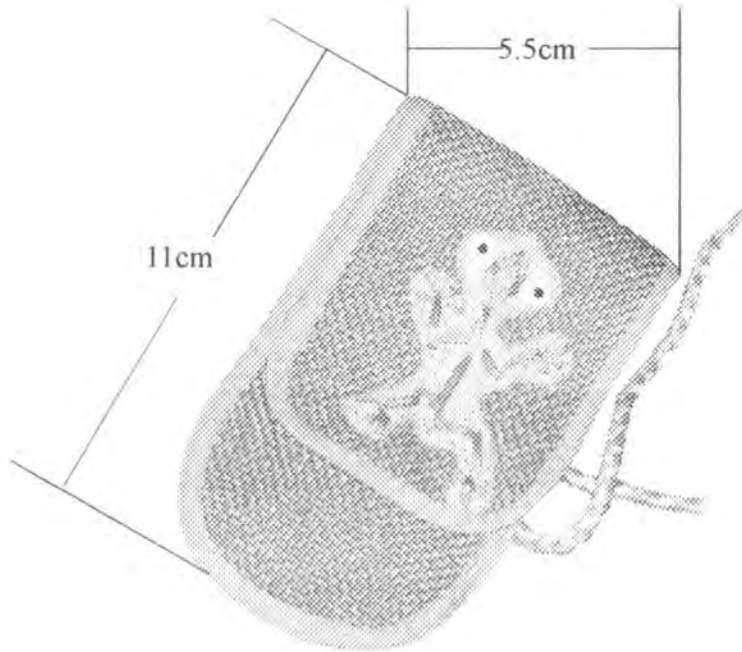

<b>Pieza:</b> Porta celular con rana	<b>Línea:</b> Porta celulares	<b>ESC. (Cm):</b> PL.
<b>Nombre:</b> Gilma Acevedo	<b>Referencia:</b> N/A	
<b>Oficio:</b> Bordado en cinta	<b>Materia Prima:</b> Yute, tela verde y cinta de 0,3 café, amarillo y verde	
<b>Técnica:</b> costura y bordado		

**Proceso de Producción:** Se cortan las piezas en yute y luego cosen. Para el borde se le colocó ribete verde. En la tapa del porta celular se hizo en aplicación en tela, una rana. Luego se borda el cuerpo encima de la tela. Para el cordón de colgar se hizo un trenzado de cinta amarilla y verde.

**Observaciones:** La beneficiaria posee un buen manejo de la técnica

**Responsable:** D.I. Diana Godoy A. **Fecha:** Marzo, 2006

Referente(s)

- Muestra
- Línea
- Empaque
-



FORMATO

Ficha de Producto

CODIGO: FORASD 08

FECHA: 2004 06 04

VERSION: 1

Página 1 de 2



Subgerencia de Desarrollo - Centro de Diseño para la Artesanía y las Pymes



<b>Pieza:</b> Porta celular con rana	<b>Artesano:</b> Gilma Acevedo
<b>Nombre:</b> Porta celular con rana	<b>Grupo:</b> N/A
<b>Oficio:</b> Bordado en cinta	<b>Departamento:</b> Cundinamarca
<b>Técnica:</b> costura y bordado	<b>Ciudad:</b> Bogotá
<b>Materia Prima:</b> Yute, tela verde y cinta de 0.3 café, amarillo y verde	<b>Localidad/vereda:</b> Úsaquén
<b>Certificado Hecho a Mano</b> Si <input type="checkbox"/> No <input checked="" type="checkbox"/>	<b>Resguardo:</b> N/A

<b>Dimensiones Generales:</b>	<b>Producción mes:</b> 10
<b>Largo (cm)</b> 11	<b>Diametro (cm)</b>
<b>Ancho (cm)</b> 5.5	<b>Peso (gr)</b>
<b>Alto (cm)</b>	<b>Color:</b> café, amarillo y verde
	<b>Precio en Bogotá:</b>
	<b>Unitario</b> \$ 15.000
	<b>Por mayor</b> \$ 13.500

**Observaciones:** La beneficiaria posee un muy dominio de la técnica.

**Responsable:** D.I. Diana Godoy A. **Fecha:** Marzo, 2006

**Referente(s)**  Muestra  Línea  Empaque



**FORMATO**  
**Ficha de Dibujo y Planos Técnicos**

**CODIGO:** FORASD 07

**FECHA:** 2004 06 04

**VERSION:** 1

Página 1 de 2



**Subgerencia de Desarrollo - Centro de Diseño para la Artesanía y las Pymes**

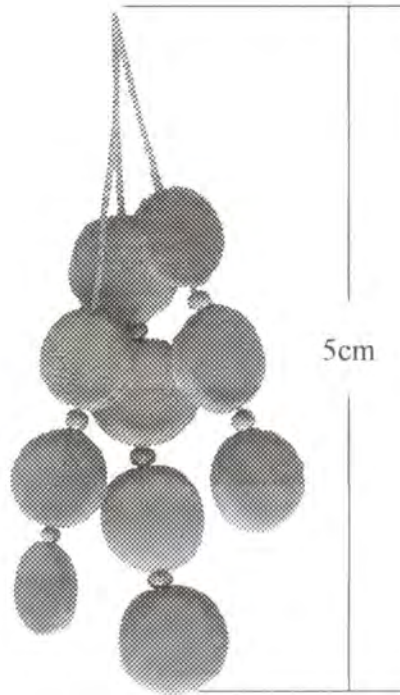

5cm

<b>Pieza:</b> Aretes	<b>Línea:</b> Accesorios	<b>ESC. (Cm):</b> PL.
<b>Nombre:</b> Doris Almendrales	<b>Referencia:</b> N/A	
<b>Oficio:</b> Porcelanigrón	<b>Materia Prima:</b> Porcelanigrón y pinturas en polvo	
<b>Técnica:</b> modelado		

**Proceso de Producción:** Se amasa el porcelanigrón y se le agrega la pintura. Luego se esparce uniformemente sobre una mesa. Con un molde circular se sacan varios círculos del mismo tamaño. Se unen dos círculos colocando el nylon en la mitad generando una hilera de tres círculos. Luego se unen tres hileras en un pescador.

**Observaciones:** La beneficiaria no domina la técnica y por eso el proceso con ella fue mas demorado.

**Responsable:** D.L Diana Godoy A. **Fecha:** Marzo, 2006

Referente(s)  Muestra  Línea  Empaque



**FORMATO**

**Ficha de  
Producto**

**CODIGO: FORASD 08**

**FECHA: 2004 06 04**

**VERSION: 1**

**Página 1 de 2**



**Subgerencia de Desarrollo - Centro de Diseño para la Artesanía y las Pymes**



<b>Pieza:</b> Aretes	<b>Artesano:</b> Doris Almendrales
<b>Nombre:</b> Aretes	<b>Grupo:</b> N/A
<b>Oficio:</b> Porcelanacrón	<b>Departamento:</b> Cundinamarca
<b>Técnica:</b> modelado	<b>Ciudad:</b> Bogotá
<b>Materia Prima:</b> Porcelanacrón y pinturas en polvo	<b>Localidad/vereda:</b> Usaquén
<b>Certificado Hecho a Mano</b> Si <input type="checkbox"/> No <input checked="" type="checkbox"/>	<b>Resguardo:</b> N/A

<b>Dimensiones Generales:</b>	<b>Producción mes:</b> 50 pares
<b>Largo (cm)</b> 5	<b>Diametro (cm)</b>
<b>Ancho (cm)</b> 1.5	<b>Peso (gr)</b>
<b>Alto (cm)</b> 1	<b>Color:</b> azul y verde
	<b>Precio en Bogotá:</b>
	<b>Unitario</b> \$ 2.500
	<b>Por mayor</b> \$ 2.000

**Observaciones:** La beneficiaria no domina la técnica.

**Responsable:** D.I. Diana Godoy A. **Fecha:** Marzo, 2006

**Referente(s)**  Muestra  Línea  Empaque

## 6. Logros e impacto

A través de este proceso de capacitación y asistencia técnica en diseño se logró generar una conciencia en los artesanos y/o productores de artes manuales sobre la importancia que este tiene en la realización de objetos comercialmente viables; y cómo aplicar los conceptos básicos a los productos que fabrican.

Por medio del acompañamiento cada beneficiario, con su respectivo asesor, pudo conformar un equipo de diseño que permitió compartir conocimientos de ambas partes para generar un producto cargado de identidad, diseño y buena calidad en cuanto a técnica y acabados.

Se logró proveer de un nuevo aire a la actividad que venían realizando los artesanos y/o productores de arte manual, generando una nueva expectativa en cuanto a capacidades y nuevas oportunidades que no habían explorado antes.

Los beneficiarios reconocieron la importancia de su actividad artesanal dentro de cada una de sus localidades y su incidencia en su propia economía, a través de una justa ganancia que resulta de la correcta proporción entre los ingresos y los egresos, donde se incluyen también las horas de diseño y mano de obra.

La oportunidad que tuvieron algunos beneficiarios de participar en ferias durante el proceso, permitió una evaluación por parte del mismo artesano y/o productor de arte manual. Al comparar sus productos con otros existentes, pudo reconocer los avances que había adquirido en el período y de esta manera concentrar sus esfuerzos por alcanzar un mejor resultado.

Se realizaron con éxito las 320 horas programadas para la localidad de Usaqué.



## 7. Limitaciones y dificultades

Una limitante fue la época en la que se llevó a cabo el proyecto. Ya que debido a la capacidad de producción de los beneficiarios, les era imposible cumplir con dos compromisos al mismo tiempo. Tal fue el caso de Laura Bibiana Gutiérrez, que prefirió interrumpir el proceso que llevaba con Artesanías de Colombia, desde mediados de noviembre de 2005 hasta comienzos de enero de 2006, porque no podía responder a esos dos compromisos. Casos como este se hicieron repetitivos en esa época del convenio.

Resultó un poco complicado realizar los talleres grupales descritos anteriormente, debido a la pluralidad de técnicas y oficios, pues no se podía orientar, hacia un solo punto, toda la teoría, ya que cada persona buscaba la apropiación de estos conceptos a su caso personal. Pero al finalizar estas actividades grupales, esta multiplicidad permitió una mejor y más global comprensión de los temas.

Las dificultades económicas que manifestaban los participantes es sin duda una de las grandes dificultades que se presentaron durante el desarrollo del proyecto. Debido a esto se hizo presente la inasistencia y en varios casos la deserción.

En repetidas ocasiones los beneficiarios de este convenio era cabezas de hogar, que tenían que responder por una familia con necesidades tal vez mayores que cualquier otra. Esto hizo que al momento de encontrar un trabajo que les brindara la estabilidad que necesitaban, tomaran la decisión de retirarse del proyecto.

La entrega de materiales e insumos fue la dificultad más grande que hubo en cuanto a la elaboración y entrega de los prototipos, porque a veces no se recibían los materiales que se habían pedido o se recibían mucho tiempo después. Esto hizo que se tomara la decisión de hacer un intercambio de material con los artesanos y/o productores de arte manual, entregándoles a ellos uno que tal vez no era el más óptimo para la hechura de los prototipos y a cambio ellos ponían el material que se necesitaba para generar el prototipo esperado.

En un caso particular se evidenció el poco o casi nulo dominio de la técnica presentado por uno de los artesanos (Doris Almendrales - porcelanacrón), que acarreó un proceso mucho más lento que con el resto de beneficiarios, y que además, evidencia un problema en la selección de los beneficiarios.

Los artesanos y/o productores de artes manuales no eran cumplidos con los trabajos que se dejaba para las casa, ya que en algunos casos la actividad, no era la principal y la asesoría se convertía en una situación transitoria mientras conseguían trabajo.

## 8. Conclusiones y Recomendaciones

Fue un proyecto muy enriquecedor para ambas partes (asesorados y asesores) ya que generó el ambiente perfecto para que se diera el intercambio de conocimientos necesario para, de manera conjunta, desarrollar una línea de productos que les permitiera, a los artesanos y/o productores de artes manuales admitidos en el convenio, abrirse puertas en el mercado actual.

Los resultados del proceso de capacitación y asistencia técnica en diseño arrojaron varios puntos que es bueno enumerar:

1. De un total de 33 personas, no asistieron 4; lo que representa un total del 12.1%
2. De un total de 29 personas que empezaron el proceso, se retiraron: 2 por la consecución de un trabajo de tiempo completo, 1 por problemas económicos, 1 por una operación del túnel metacarpiano, 1 por traslado de vivienda a Fusagasuga, 2 dejaron de asistir a mitad del proceso y por mas que se les llamó, no se encontraron y 1 por problemas con otro artesano.
3. Solo una persona no entregó el prototipo final.

Según las cartas escritas por los beneficiarios, los resultados arrojados por esta etapa del convenio son satisfactorios y elementales para futuros productos.

Se logró inyectar el factor “innovación” en los beneficiarios de tal forma que ellos mismos generaron ideas que no habían explorado antes.

Para próximas oportunidades sería conveniente que durante el proceso de selección de los artesanos y/o productores de artes manuales, se identificaran cuales son los que realizan este trabajo por hobby, pues estos, sin generalizar, no tienen una conciencia clara de lo que es realizar un oficio para poder sobrevivir; entonces no están tan “metidos” en el proceso, como aquellos que necesitan de nuevos conocimientos para poder librar batallas dentro de un mercado tan competitivo como el actual.