



Corporación para
el Desarrollo de
las Microempresas



FONDO MIXTO DE PROMOCION
DE CULTURA Y LAS ARTES DEL META

ARTESANÍAS DE COLOMBIA S.A. SENA

**FONDO MIXTO DE PROMOCION
DE CULTURA Y LAS ARTES DEL META**

**CUADERNO DE DISEÑO
DE ASESORIAS REALIZADAS EN EL
DEPARTAMENTO DEL META**

JOSE ANGEL CASTILLO CAICEDO

Santafé de Bogotá
3-03-2.000



Corporación para
el Desarrollo de
las Microempresas



**FONDO MIXTO DE PROMOCIÓN
DE CULTURA Y LAS ARTES DEL META**

ARTESANÍAS DE COLOMBIA S.A.
MINISTERIO DE DESARROLLO ECONOMICO

CECILIA DUQUE DUQUE
GERENTE GENERAL

LUIS JAIRO CARRILLO
SUBGERENTE DE DESARROLLO

NEVE HERRERA RUBIO
COORDINADOR REGION
ORINOQUÍA-AMAZONÍA

LYDA DEL CARMEN DÍAZ
COORDINADORA DE LA UNIDAD
DE DISEÑO

JOSÉ ANGEL CASTILLO CAICEDO
ASESOR DISEÑO

SANTAFÉ DE BOGOTÁ
ENERO DEL 2.000

TABLA DE CONTENIDO

INTRODUCCIÓN.

1. ANTECEDENTES:

- 1.1 ASESORIAS PRESTADAS**
- 1.2 ANÁLISIS DE MERCADO.**
- 1.3 LOCALIZACIÓN GEOGRÁFICA**

2. PROPUESTA DE DISEÑO.

- 2.1 IMPORTANCIA CULTURAL DEL OFICIO.**
- 2.1 SUSTENTACIÓN**
- 2.2 APORTES DE DISEÑO**
- 2.3 FICHAS TÉCNICAS**

3 PRODUCCIÓN.

- 3.1 PROCESO DE PRODUCCIÓN.**
- 3.2 CAPACIDAD DE PRODUCCIÓN**
- 3.3 CONTROL DE CALIDAD**
- 3.4 PROVEEDORES.**

4 COMERCIALIZACIÓN.

- 4.1 MERCADOS SUGERERIDOS.**
- 4.2 COMPORTAMIENTO COMERCIAL DE LOS PRODUCTOS ASESORADOS**
- 4.3 PROPUESTA DE MARCA Y ETIQUETA**
- 4.4. PROPUESTA DE EMPAQUE.**
- 4.5. PROPUESTA DE EMBALAJE.**
- 4.6. PROPUESTA DE TRANSPORTE.**

CONCLUSIONES

OBSERVACIONES Y RECOMENDACIONES .

REFERENCIAS BIBLIOGRÁFICAS.

ANEXOS.

APENDICES.

GLOSARIO.

CREDITOS.

ANEXOS.

INTRODUCCIÓN

Localizado en el centro de Colombia, y perteneciente a la región de la Orinoquia, llamada así por la hoya hidrográfica, cuyas aguas desembocan en el majestuoso Río Orinoco y conocida como “Llanos orientales” encontramos el departamento del Meta.

Es el más desarrollado de los que dicha región conforman, no solo a causa de la proximidad de su capital, Villavicencio, con la capital de la República, unidas desde 1937 por carretera (en cuyo trayecto se invierten actualmente dos horas y un cuarto). Si no por poseer una centenaria tradición en riqueza ganadera y en los últimos tiempos haber desarrollado una agricultura tecnificada, que le permite proyectarse como una potencia agroindustrial para el siglo XXI. Es el tercer productor petrolero del país, posee también, un gran potencial en el sector turístico, gracias a su folclor, sus vías, sus maravillosos paisajes, reservas y recursos naturales y la simpatía de las gentes que lo habitan.

En el aspecto artesanal se destacan los productos de talabartería, para los aperos de ganadería, útiles indispensables para las faenas de los vaqueros llaneros. Los instrumentos musicales tradicionales del folclor llanero, tan ligado a la historia, la leyenda y el sentimiento de los recios habitantes de las enormes y bellas sabanas forman parte de su rico acervo cultural constituyendo piezas perfectas, que se interpretan con extraordinaria maestría. Si bien estos dos son los más importantes, de ninguna manera son los únicos, pues a lo largo y ancho del territorio, se practican variedad de oficios y labores.

Los productos agrícolas de mayor importancia son arroz, palma africana, maíz, sorgo, soja, ajonjolí, cacao, yuca, maní, y frutas. La ganadería, aporta el 6% de la producción nacional, y en los últimos tiempos se ha venido implementando la piscicultura, con excelentes resultados. Otros productos son la sal, el carbón y finas especies maderables.

La población del Departamento se calcula en unos 600.000 habitantes. El territorio en su mayoría plano, tiene una extensión de 85.770 Km², equivalente al 7.5% del territorio de la nación. Límite al norte con C/marca y Casanare, al sur con Guaviare y Caquetá, al oriente con Vichada y al occidente con Huila y C/marca. Tiene una gran riqueza hídrica. Los ríos más importantes son El Meta, Ariari, Guayabero, Manacacías, Metica, Guamal, Yucao, Humadea, Upia, Humea, Guejar y El Guape. Las lagunas más importantes son las de "Loma Linda", El porvenir, La Conquista, San Vicente, Santoya y Remanzón.

Villavicencio, situada en el piedemonte llanero, es una bonita ciudad capital, conocida como "La puerta del Llano". Centro educativo universitario, de cálida temperatura y animado comercio donde viven unos 300.000 habitantes. Existen tres asociaciones artesanales, "Asoartellano", "Adameta" y La unión de artesanos.

El Departamento del Meta, cuenta con 28 municipios más que son Restrepo, Cumaral, El Calvario, San Juanito, Cabuyaro, Barranca de Upía, San Carlos de Guaroa, Pto López, Pto Gaitán, Acacías, Guamal, Castiillal a Nueva, Cubarral, El Dorado, San Martín, El Castillo, Granada, Fuente de Oro, Pto Lleras, Lejanías, San Juan de Arama, Vista Hermosa, La Uribe, Mesetas, Pto Rico, Pto Concordia, Mapiripan y la Macarena.

El fondo Mixto de promoción de la cultura y las artes del Meta, viene desarrollando una gran actividad, con magníficos resultados, en el apoyo a todas las manifestaciones culturales, incluyendo, con toda la importancia que merece, el sector artesanal, labor en la cual ha venido adquiriendo una gran convocatoria

Aun cuando existen dos antecedentes a nivel de diagnóstico en el departamento, es este el primer trabajo de diseño con las comunidades y sorprende la variedad, calidad y buena disposición de la comunidad artesanal, así como el compromiso de las instituciones involucradas.

El presente informe, se ajusta a las normas de la Unidad de Diseño, por lo cual aparece desglosado, de acuerdo a las asesorías realizadas.

1. ANTECEDENTES:

1.1 Asesorías prestadas por Artesanías de Colombia:

La relación de Artesanías de Colombia , con el Departamento del Meta, se remonta a un pasado reciente mediante la visita de dos diseñadores :

D.I. Claudia Uribe en el año de 1996, quien realizo un diagnostico del oficio de la talabartería en Villavicencio, en el cual nos brinda un panorama de la actividad, siendo muy descriptivo, y en el cual nos ilustra de su importancia y el fundamental papel que desempeña, en proporcionar los aperos necesarios para la actividad ganadera.

D.I. Juan Carlos Pacheco, en el año de 1998, Realiza un diagnostico de los oficios , para lo cual hace visita Villavicencio y Acacias y visita talleres de talabarteria, cerámica y de souvenirs, como las arpas y las casitas miniaturas.

Estos informes se encuentran a disposición en el centro de documentación CENDAR.

Recientemente, Gracias al convenio de Artesanías de Colombia y el Fondo Mixto de promoción y las Artes del Meta, a finales de 1999, se reanudan las actividades de trabajos encaminados al desarrollo del sector, siendo este informe parte de este trabajo,. En el que se menciona a continuación una síntesis de las principales tareas.

Villavicencio : En la capital se realizaron visitas y asesorías a 18 talleres artesanales de diferentes oficios. Se adelantaron talleres creativos de diseño, en la escuela de Bellas artes de la Casa de la Cultura. Se evaluó una muestra Artesanal del Dpto. Se realizaron varia reuniones de trabajo y se elaboró una propuesta de capacitación en arte plumario.

Acacias: Ciudad de importancia ganadera y comercial, allí "Coosacrigan" apoya la artesanía en cuero. Y con el grupo de artesanos se desarrollaron reuniones de trabajo, taller creativo y asesorías en el desarrollo de nuevos productos. Obteniendo una línea de nuevos productos. Se elaboró un proyecto de capacitación en Marroquinería.

San Martín: Municipio antiguo, histórico, turístico y ganadero. Sede de las famosas Cuadrillas de San Martín, excelente espectáculo ecuestre. Se realizaron visitas a los talleres, se asesoraron y desarrollaron productos de cuero y cestería.

En los municipios siguientes se realizaron reuniones de trabajo en las respectivas casa de la cultura, donde se dialogó, informó y aclaró el papel de las asesorías en diseño , así como sus modalidades y procedimientos. Se brindó asesoría en diferentes oficios:

Cumaral: Centro agrícola y ganadero. Se adelantaron reuniones de trabajo y se brindaron asesorías.

Pto López:: sobre el río Meta, centro geográfico de Colombia, actividades de turismo, transporte fluvial , pesca y ganadería. Se estableció comunicación con los pescadores tejedores y talabarteros.

Pto Gaitan: Sobre el río Meta, el municipio más extenso de Colombia, centro fluvial, ganadero y agrícola. Se evaluó una muestra artesanal. Se realizó una visita a la comunidad Sikuaní, en el resguardo Guacoyo(Corocito y Yopalito).

Guamal: Denominado "La puerta del Ariari", centro agrícola , ganadero y turístico. Trabajos de asesoría en maderas y cerámica.

El día lunes 24 de Enero, con motivo de la muestra artesanal del Meta, " Muestrese" realizada en la casa de la cultura de Villavicencio. Se evaluó la producción artesanal de los asistentes, y se realizaron asesorías puntuales, haciendo énfasis en los participantes de otros municipios diferentes de Villavicencio. Se asistió y apoyó la conferencia del Antropólogo Neve Herrera Rubio dictada en el auditorio de la Cámara de Comercio.

1.2. Sondeo de Mercado:

El mercadeo de las artesanías tradicionales más representativas del Departamento del Meta, que son los instrumentos musicales autóctonos del folklore llanero, tienen una demanda local y regional asegurada, ya que la música y el baile se viven con pasión, se sienten con orgullo y se fomentan con generosidad.

En cuanto a los trabajos de talabartería, también de excelente calidad, tienen una buena demanda, pues son artículos de primera necesidad, ya que estos aperos de vaquería son indispensables a la labor de los llaneros.

No obstante, con el aumento del turismo, ya no se piensa exclusivamente en el mercado local, y de hecho muchos almacenes musicales a nivel nacional ofrecen el arpa, el cuatro y los capachos llaneros. Igualmente con el fenómeno de la globalización, estos instrumentos por sus calidades estéticas y funcionales, tienen un mercado, en el mundo musical internacional.

En el campo de la talabartería, también los aperos pueden atravesar fronteras, pues en muchos países hay caballos que enjaezar y un buen vaquero no escatima.

En cuanto a los productos que se desarrollaron durante la comisión, de 40 días por los diferentes municipios, y en los cuales, se trato de mantener identidad, calidad y funcionalidad, se espera puedan tener no solo aceptación a nivel local y regional, sino nacional e internacional.

La mayoría de elementos, vale la pena aclarar, son susceptibles de mejorar y adaptar a diferentes mercados, manteniendo su concepto, proporción y material, pero con la posibilidad de innovación tecnológica y variación de tallas, acabados y colores.

De una u otra manera, es de resaltar, que la mayor parte de productos, tienen una gran fortaleza, para el mercadeo a todo nivel, por su novedad, originalidad y ese gesto o detalle de lo realizado a mano, con maestría y dedicación, detalles cada vez mas escasos de la oferta actual.

1.3. Localización Geográfica.

El departamento del Meta, se encuentra localizado en la región central de Colombia, en el área más desarrollada al occidente de la Orinoquia.

Al norte y Occidente limita con el pie de monte de la cordillera oriental por los demás puntos cardinales están las llanuras “ sin limites de Colombia y Venezuela.

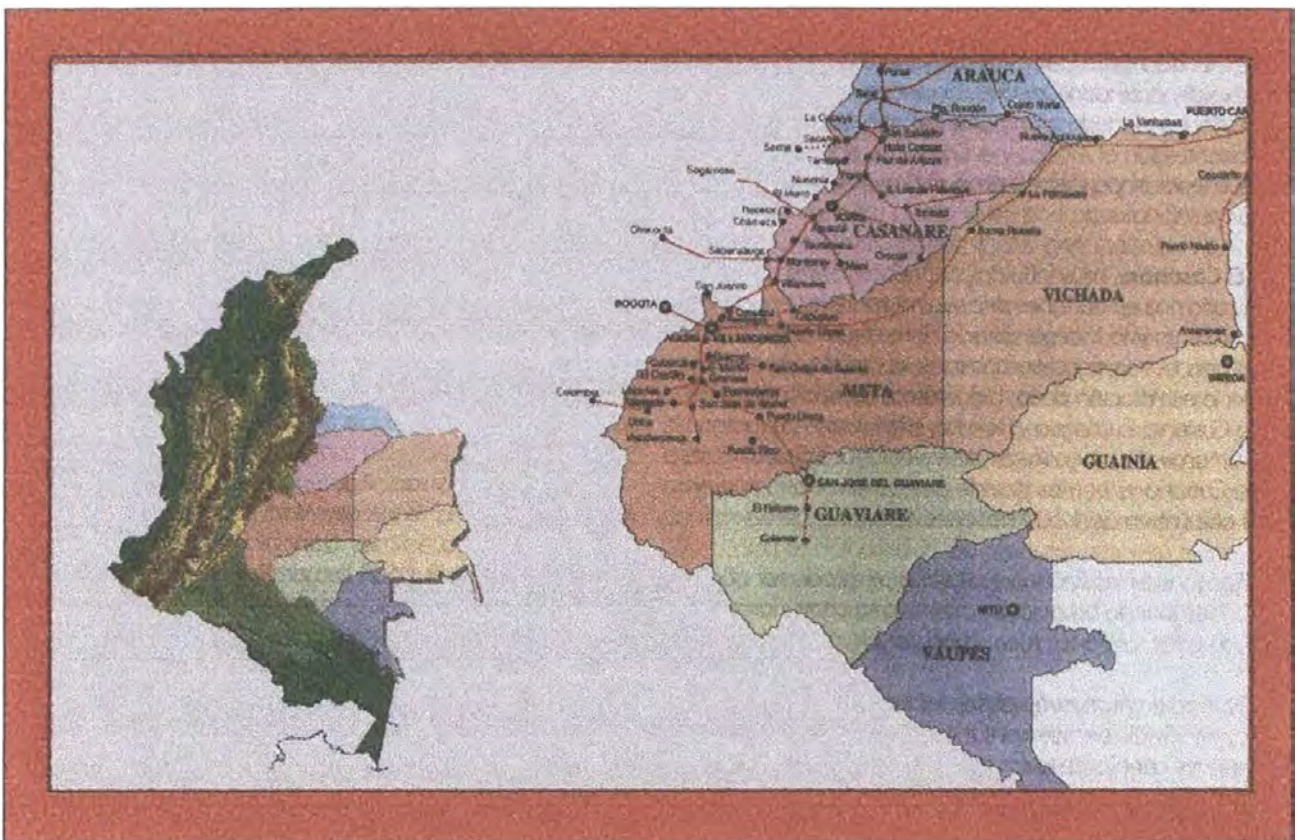

1.4. Localización detallada:

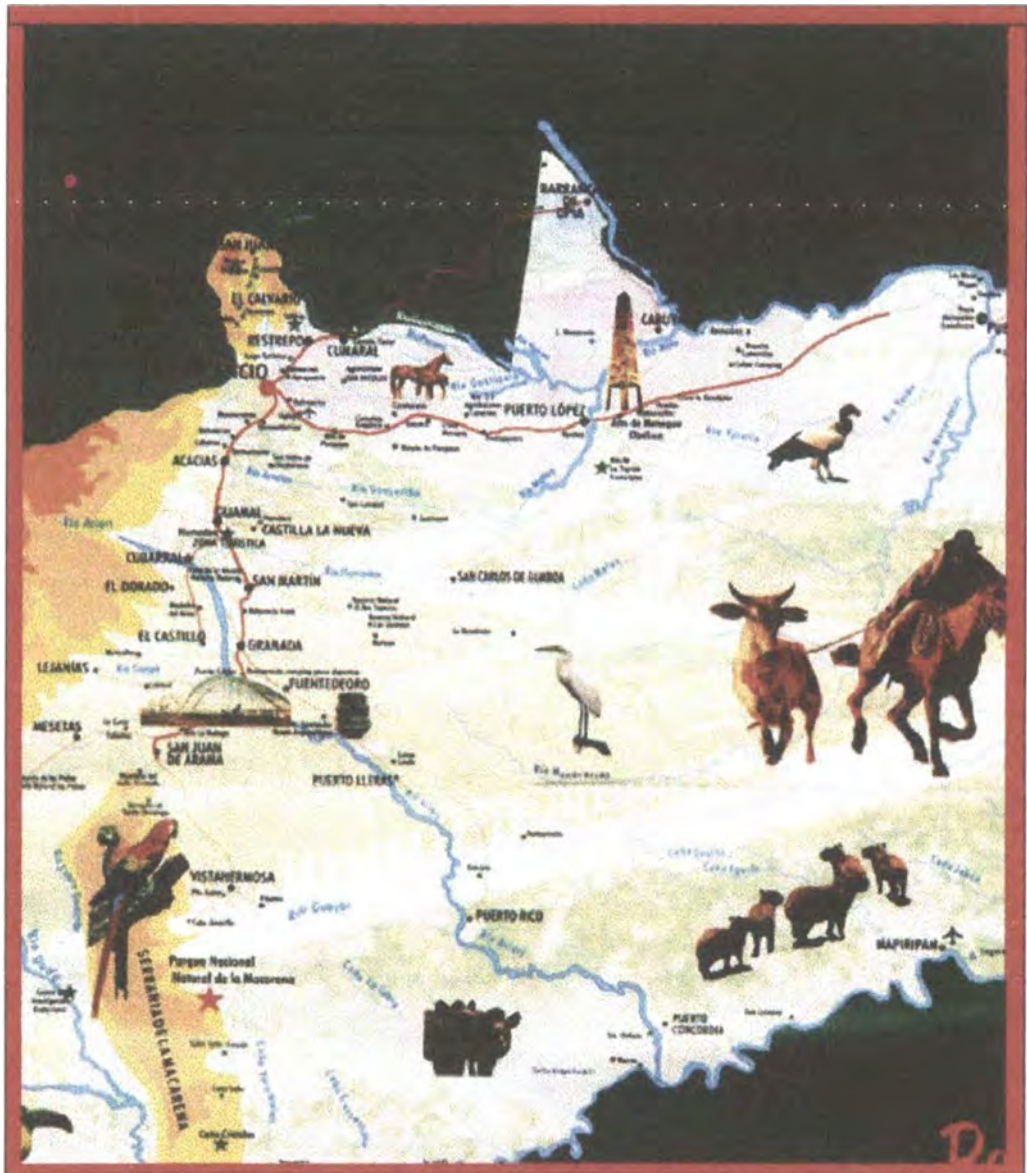

Los alcances de la comisión, en comparación con el gran territorio del Departamento, son modestos, quedando pendientes, enormes zonas, como la Macarena, la actual zona de despeje, la vía a San Jose del Guaviare , hacia El Casanare y el piedemonte Andinol.

TALLER DE PLUMERIA EN VILLAVICENCIO

2. PROPUESTA DE DISEÑO:

Utilizando plumas tinturadas, flores confeccionadas con ellas y mediante la combinación de materiales, elaborar una serie de objetos y accesorios corporales, como diademas, broches, balacas , cinturones, hebillas y peinetas.

2.1 Importancia cultural del Oficio

La práctica del arte plumario en el departamento del meta, presenta antecedentes remotos y recientes, siendo los primeros, todos los pertenecientes al uso ritual y ornamental de las plumas, por parte de las tribus que habitaron estas regiones, como una tradición milenaria en su cultura .los segundos, en tiempos recientes, la práctica de la elaboración de paisajes y flores, por medio de plumas , en colores naturales o tinturados ex profeso para tal fin, utilizando materiales provenientes de aves domesticas como patos, gallinas pavos etc, siendo, esta última técnica de origen oriental. enseñada por un maestro Japonés, a unas seleccionadas damas de la comunidad de Villavicencio, a mediados del siglo pasado.

Es de mencionar, que los trabajos en Plumeria fueron representativos, durante muchos años, del departamento del Meta, y por sus atributos merecedores de premios y distinciones, en diferentes ferias y certámenes, pero en los últimos años, su importancia vino decreciendo, hasta el punto que en la actualidad apenas se practica, esporádicamente y por contadas personas.

La novedad de la propuesta radica en el uso de las plumas y flores para integrarlos a elementos con funciones definidas, en la moda y el arreglo del cabello, de la mujer contemporánea.

Hasta la presente los trabajos de Plumería, estaban destinados a realizar arreglos florales, para la decoración del hogar.

2.2 Sustentación

Rescatar un arte tan ligado a la historia, tanto por los ancestros indígenas, como por ser la región donde se cultivo este arte con empeño y eficacia, llegando ser representativo de la región en ferias, exposiciones y certámenes nacionales e internacionales.

Si consideramos y reflexionamos sobre la enorme riqueza ornitológica de Colombia, que con orgullo ocupa el primer lugar en el concierto mundial. es casi una deber apoyar y fomentar el arte de la plumería. Es importante aclarar, al respecto, el carácter ecológico, con mínimo impacto ambiental de esta actividad que utiliza, plumas de muda de las aves silvestres y en su mayoría, plumas de muda de aves domesticas, como pavos, patos, gansos y aún gallinas y palomas.

Existiendo tradición en el oficio y contando con el conocimiento sobre el tema, que poseen las pocas personas que lo practican, así como el interés institucional demostrado por el fondo mixto, Artesanías de Colombia y la comunidad en general, es conveniente y necesario apoyar y fomentar este singular arte y convertirlo en provechoso oficio artesanal.

Es de mencionar que en el mundo de la moda, las tendencias vienen apuntando al diseño de esta características, con atrevidos manejos del color, combinación de materiales y utilización de flores como elementos decorativos y de referencia a la naturaleza, que hacen de estos inicios de siglo, un momento ideal para trabajo multicolor de la plumería.

2.3 Aportes de Diseño:

El principal aporte de diseño, proviene del rescate de la misma técnica en si, que se expresa en las piezas de plumería, las cuales manifiestan magníficamente la perfección, colorido y delicadeza de lo que representan, en este caso varios motivos de flores.

Otros aportes en diseño de carácter formal y funcional fueron:

De composición por la organización, de los diferentes " tocados" y accesorios, sus formas, colores y disposición de sus partes constitutivas.

En el aspecto cromático, se intento una amplitud en la paleta de color, y se contó con el excelente manejo intuitivo del color por parte de las artesanas, aunque el taller creativo permitió la consulta del grupo en cuanto a las combinaciones de los tonos en las composiciones y contrastes.

Aunque referidos un poco más hacia la tecnología, se considera como aporte, la integración de diversos oficios y materiales en la búsqueda de nuevas alternativas de uso, apuntando a las demandas actuales de la moda.

Funcionalmente:

La mayoría de los accesorios, cuentan con una apropiada, funcionalidad en el ornamento corporal. Son elementos livianos, ergonómicos, ajustables y cómodos.

Por ser elementos inéditos, aún no se han realizado en diferentes tallas. por lo cual, se han detectado problemas, como en el caso del cinturón, quedo muy estrecho, pues se diseño para una cintura de 60 cms, medida muy rara en la mujer adulta.

Respetando los diseños tradicionales, de elaboración de flores para la decoración, de floreros, ramos, jarrones. Se introdujeron conceptos del "ikebana" oriental, en búsqueda de iniciar nuevos productos, superando el arreglo floral tradicional.

2.4 Fichas técnicas:

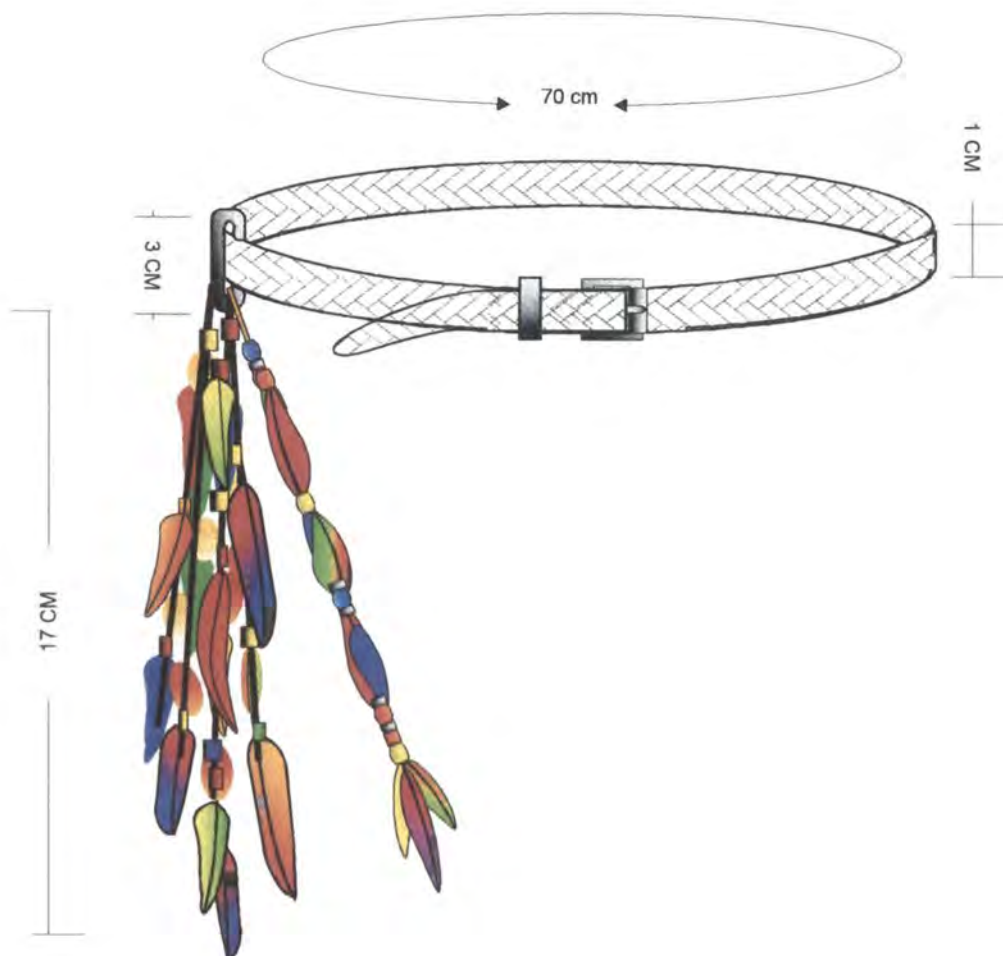

Pieza: Accesorio	Referencia:	Esc.(cm): 1:4	Pl. 1
Nombre: Cinturón trenza pluma	Línea: Arco Iris		
Oficio: Arte plumario y talabartería	Recurso Natural: Piel vacunos y Plumaje de pato		
Técnica: Plumería y tejido en cuero	Materia prima: Tula y plumas tinturadas		

Proceso de producción:

Selección de material, corte de las tiras de cuero.
 Tejido de la trenza y amarre de los herrajes.
 Selección de plumas y tinturados.
 Elaboración de las tiras y anclaje de las plumas y chaquiras.
 Amarres, control de calidad.
 Empaque y embalaje.

Observaciones: Los materiales fundamentales En la ejecución de estos diseños son las tiras de cuero, las plumas tinturadas y las chaquiras de -plastico, estas últimas son necesarias, pues son las que permiten fijar las plumas, con el cuero.

Responsable: JOSE ANGEL CASTILLO CAICEDO D. I.

Fecha: 8-05-2.000

Sistema de ref. 5 0 0 0 0 2 Código de región 0 5 5 0 0 0 1 Referente(s) Propuesta Muestra Empaque



Ficha de Producto



Pieza:	Accesorio	Línea:	Arco iris	Artisanos:	Grupo de Plumería de Villavicencio
Nombre:	Cinturon trenza pluma	Referencia:			RITA DE PABON
Oficio:	Arte Plumario	Largo(cm):	75	Ancho(cm):	4
Técnica:	Plumería	Alto(cm):		Departamento:	Meta
Recursos Naturales:	Animales y minerales	Diámetro(cm):		Peso(gr):	120
Materia prima:	Plumas, cuero, metales	Color:	Multicolor	Localidad:	Villavicencio
		Certificado Hecho a Mano	<input checked="" type="checkbox"/> Sí <input type="checkbox"/> No	Vereda:	Casco Urbano
				Tipo de Población:	Urbana

Mercado Objetivo:	Local, regional e internacional	Costo	Precio
Producción/Mes:	100	Unitario:	16000
Empaque:	Carton microcorrugado.	P. Mayor:	14000
Embalaje:	Cartón corrugado	Empaque:	Empaque:

Observaciones: El arte plumario, es distintivo del Departamento del Meta, pero en los últimos años, se venía olvidando, por lo cual la producción actual no es muy alta. Las personas que lo practican aún, son verdaderas maestras en el oficio, y existen planes para capacitar mas personas.

FONDO MIXTO DE CULTURA
 Y LAS ARTES DEL META

Responsable: D.I. José Angel Castillo Caicedo: Fecha: 13 -05- 2.000

Sistema de referencia 5 0 0 0 0 2 Tipo de ficha: Referente(s) Muestra Línea Empaque

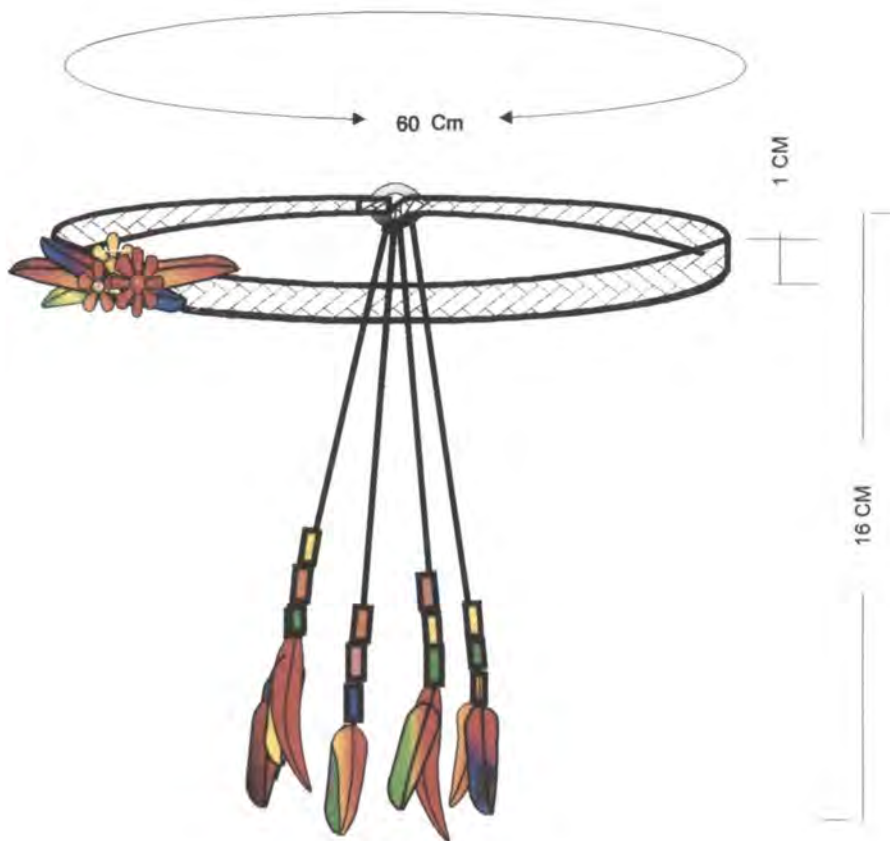

Pieza:	Accesorio	Referencia:	Esc.(cm): 1:4	Pl.
Nombre:	Balaca pluma trenza plana	Línea:	Arco Iris	
Oficio:	Arte Plumario y talabartería	Recurso Natural:	Piel de vacuno y plumaje de pato	
Técnica:	Plumería y tejido en cuero.	Materia prima:	Tula y plumas tinturadas.	

Proceso de producción:

Selección de material, corte de las tiras de cuero.
 Tejido de la trenza y amarre de los herrajes.
 Selección de plumas y tinturados.
 Elaboración de las tiras y anclaje de las plumas y chaquiras.
 Amarres, control de calidad.
 Empaque y embalaje.

Observaciones:

Los materiales fundamentales
 En la ejecución de estos diseños son las tiras de cuero, las plumas tinturadas y las chaquiras de plástico, estas últimas son necesarias, pues son las que permiten fijar las plumas, con el cuero.

Responsable: JOSE ANGEL CASTILLO CAICEDO D. I. Fecha: 8-05-2.000



sistema de ref. 1 3 0 0 0 0 3 Código de región 0 5 5 0 0 0 1 Referente(s) Propuesta Muestra Empaque

Ficha de Producto



Pieza:	Accesorio	Línea:	Arco iris	Artisanos:	Grupo de Plumería de Villavicencio
Nombre:	Balaca Trenza plana,	Referencia:			
Oficio:	Arte Plumario	Largo(cm):	70	Ancho(cm):	4
Técnica:	Plumería	Alto(cm):		Departamento:	Meta
Recursos Naturales:	Animales y minerales	Diámetro(cm):	70	Peso(gr):	100
Materia prima:	Plumas, cuero, metales	Color:	Multicolor	Localidad:	Villavicencio
		Certificado Hecho a Mano	<input checked="" type="checkbox"/> Sí <input type="checkbox"/> No	Vereda:	Casco Urbano
				Tipo de Población:	Urbana

Mercado Objetivo:	Local, regional e internacional	Costo	Precio
Producción/Mes:	50	Unitario:	10.00
Empaque:	Carton microcorrugado.	P. Mayor:	9.000
Embalaje:	Cartón corrugado	Empaque:	1.500
			P. Mayor:
			11.000
			Empaque:

Observaciones: El arte plumario, es distintivo del Departamento del Meta, pero en los últimos años, se venía olvidando, por lo cual la producción actual no es muy alta. Las personas que lo practican aún, son verdaderas maestras en el oficio, y existen planes para capacitar mas personas.

FONDO MIXTO DE CULTURA
 Y LAS ARTES DEL META

Responsable: D.I. José Angel Castillo Caicedo: Fecha: 13 -05- 2.000

sistema de referencia 5 0 0 0 0 2 Tipo de ficha: Referente(s) Muestra Línea Empaque

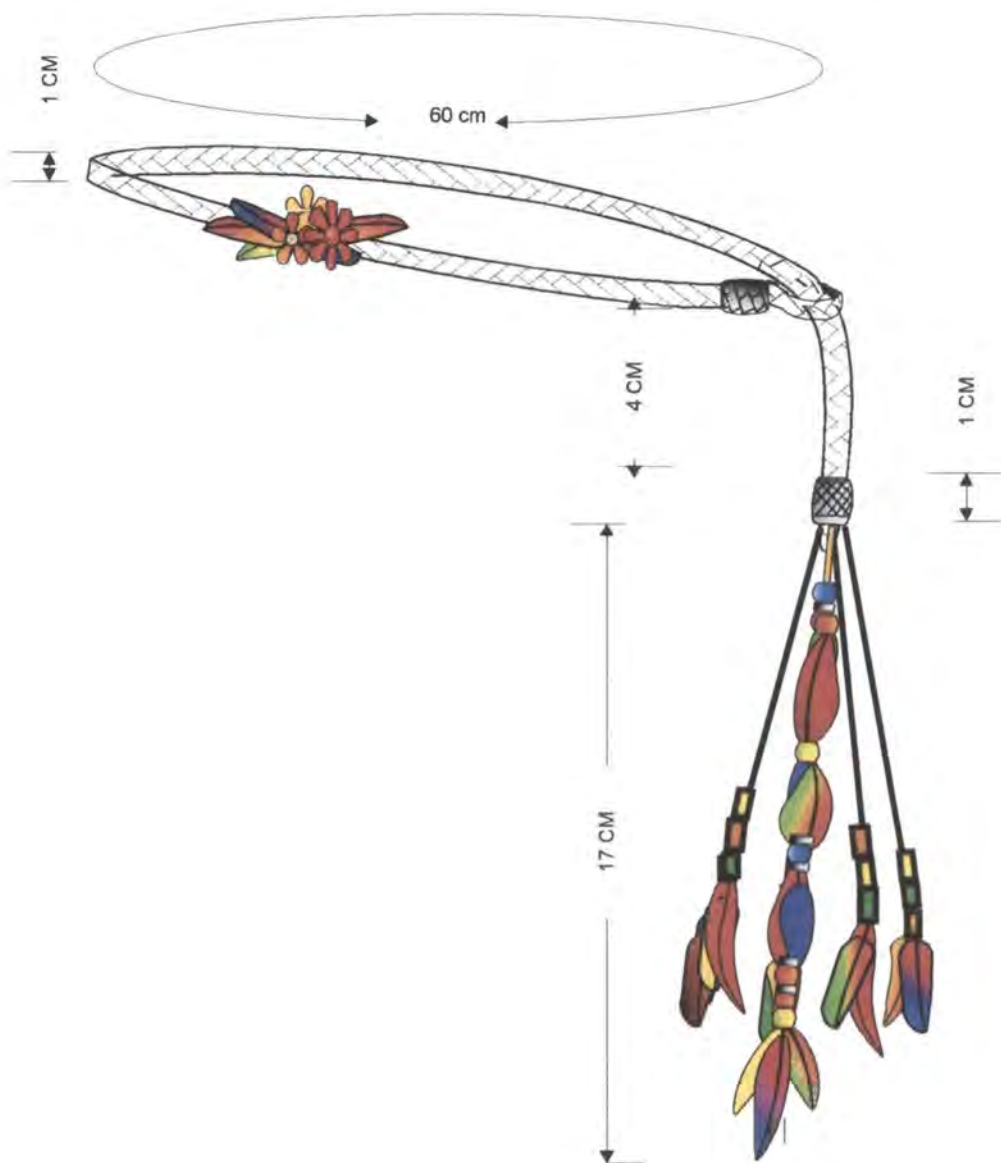

Pieza:	Accesorio	Referencia:	Arco iris	Esc.(cm):	1:4	Pl.
Nombre:	Diadema cordón pluma	Línea:				
Oficio:	Arte plumario y talabartería	Recurso Natural:	Piel de vacuno y plumaje			
Técnica:	Plumería y tejido en cuero	Materia prima:	Tula y pluma de pato			

Proceso de producción:

Selección de material, corte de las tiras de cuero.
 Tejido del cordón redondo y el remate y gazada.
 Selección de plumas y tinturados.
 Elaboración de las tiras y anclaje de las plumas y chaquiras.
 Amarres, control de calidad.
 Empaque y embalaje.

Observaciones:

Los materiales fundamentales en la ejecución de estos diseños son las tiras de cuero, las plumas tinturadas y las chaquiras de plástico, estas últimas son necesarias, pues son las que permiten fijar las plumas, con el cuero.

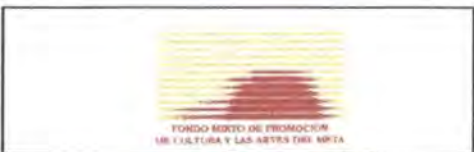

Responsable: JOSE ANGEL CASTILLO CAICEDO D. I. Fecha: 8-05-2.000

Sistema de ref. 1 3 0 0 0 0 3 Código de región 0 5 5 0 0 0 1 Referente(s) Propuesta Muestra Empaque

Ficha de Producto



Pieza:	Accesorio	Línea:	Arco iris	Artisanos:	Grupo de Plumería de Villavicencio
Nombre:	Diadema cordon pluma	Referencia:		Departamento:	Meta
Oficio:	Arte Plumario	Largo(cm):	70 Ancho(cm): 3 Alto(cm):	Localidad:	Villavicencio
Técnica:	Plumería	Diámetro(cm):	Peso(gr): 100	Vereda:	Casco Urbano
Recursos Naturales:	Animales y minerales	Color:	Multicolor	Certificado Hecho a Mano	<input checked="" type="checkbox"/> Sí <input type="checkbox"/> No
Materia prima:	Plumas, cuero, metales	Tipo de Población:	Urbana		

Mercado Objetivo:	Local, regional e internacional	Costo	Precio
Producción/Mes:	30	Unitario:	12.000
Empaque:	Carton microcorrugado.	P. Mayor:	10.000
Embalaje:	Cartón corrugado	Empaque:	1.500
		Unitario:	16.000
		P. Mayor:	15.000
		Empaque:	1.200

Observaciones: El arte plumario, es distintivo del Departamento del Meta, pero en los últimos años, se venía olvidando, por lo cual la producción actual no es muy alta. Las personas que lo practican aún, son verdaderas maestras en el oficio, y existen planes para capacitar mas personas.

FONDO MIXTO DE CULTURA
 Y LAS ARTES DEL META

Responsable: D.I. José Angel Castillo Caicedo: Fecha: 13 -05- 2.000

Sistema de referencia 5 0 0 0 0 2 Tipo de ficha: Referente(s) Muestra Línea Empaque

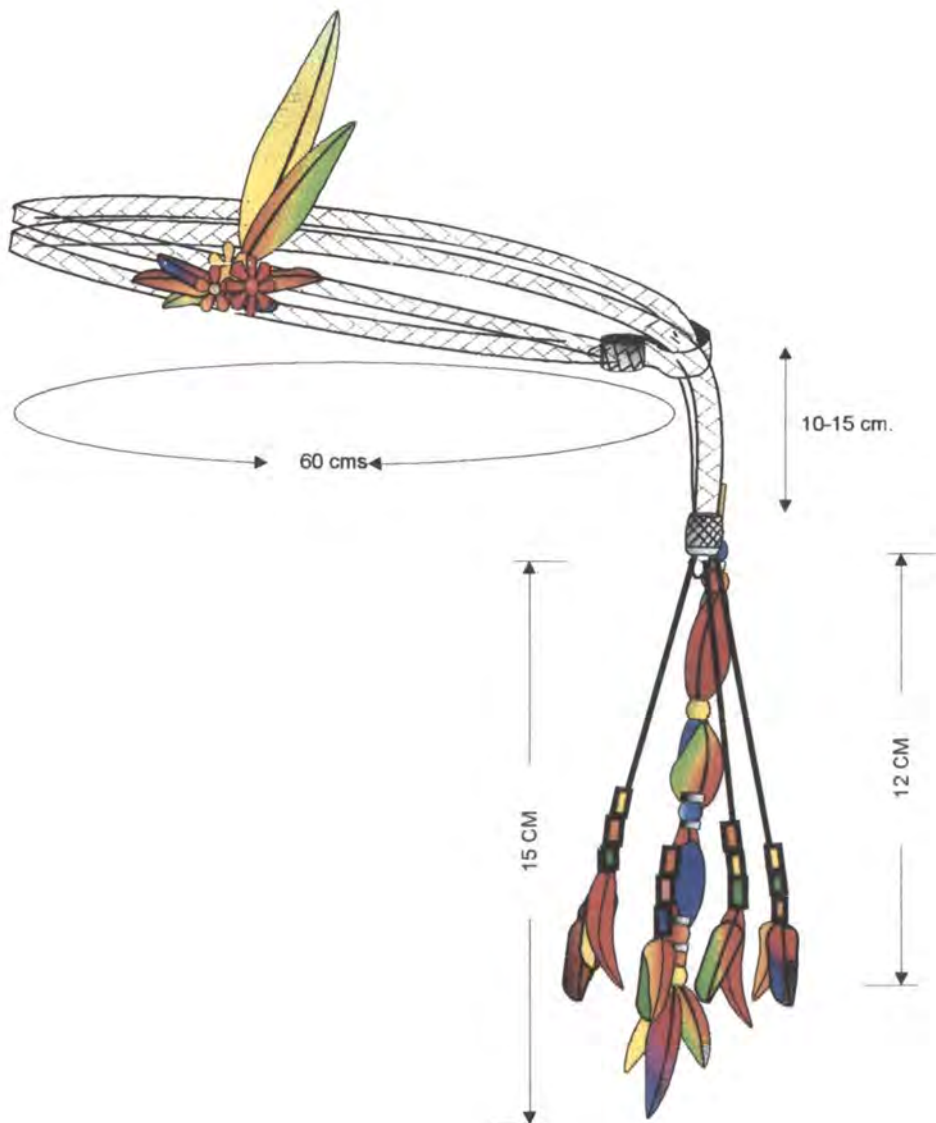

Pieza:	Accesorio	Referencia:	Arco iris	Esc.(cm):	1:4 Pl.
Nombre:	Diadema doble cordón pluma	Línea:			
Oficio:	Arte plumario y talabartería	Recurso Natural:	Piel de vacuno y plumaje.		
Técnica:	Plumería y tejido en cuero	Materia prima:	Tula y pluma de pato		

Proceso de producción:

Selección de material, corte de las tiras de cuero.
 Tejido de la trenza y amarre de los herrajes.
 Selección de plumas y tinturados.
 Elaboración de las trenzas y anclaje de las plumas y chaquiras.
 Amarres, control de calidad.
 Empaque y embalaje.

Observaciones:

Los materiales fundamentales en la ejecución de estos diseños son las tiras de cuero, las plumas tinturadas y las chaquiras de plástico, estas últimas son necesarias, pues son las que permiten fijar las plumas, con el cuero.

Responsable: JOSE ANGEL CASTILLO CAICEDO D. I.

Fecha: 8-05-2.000

Sistema de ref. 1 3 0 0 0 0 3 Código de región 0 5 5 0 0 0 1 Referente(s) Propuesta Muestra Empaque

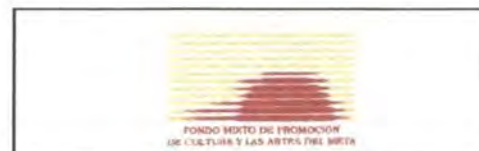

Ficha de Producto



Pieza:	Accesorio	Línea:	Arco iris	Artisanos:	Grupo de Plumería de Villavicencio
Nombre:	Diadema doble cordon pluma	Referencia:			
Oficio:	Arte Plumario	Largo(cm):	70	Ancho(cm):	2
Técnica:	Plumería	Alto(cm):		Departamento:	Meta
Recursos Naturales:	Animales y minerales	Diámetro(cm):		Peso(gr):	100
Materia prima:	Plumas, cuero, metales	Color:	Multicolor	Localidad:	Villavicencio
		Certificado Hecho a Mano	<input checked="" type="checkbox"/> Sí <input type="checkbox"/> No	Vereda:	Casco Urbano
				Tipo de Población:	Urbana

Mercado Objetivo:	Local, regional e internacional	Costo	Precio
Producción/Mes:	20	Unitario:	14.000
Empaque:	Carton microcorrugado.	P. Mayor:	12.000
Embalaje:	Cartón corrugado	Empaque:	1.500
			P. Mayor:
			Empaque:
			1.200

Observaciones: El arte plumario, es distintivo del Departamento del Meta, pero en los últimos años, se venía olvidando, por lo cual la producción actual no es muy alta. Las personas que lo practican aún, son verdaderas maestras en el oficio, y existen planes para capacitar mas personas.

FONDO MIXTO DE CULTURA
 Y LAS ARTES DEL META

Responsable: D.I. José Angel Castillo Caicedo: Fecha: 13 -05- 2.000

Sistema de referencia 5 0 0 2 Tipo de ficha: Referente(s) Muestra Línea Empaque

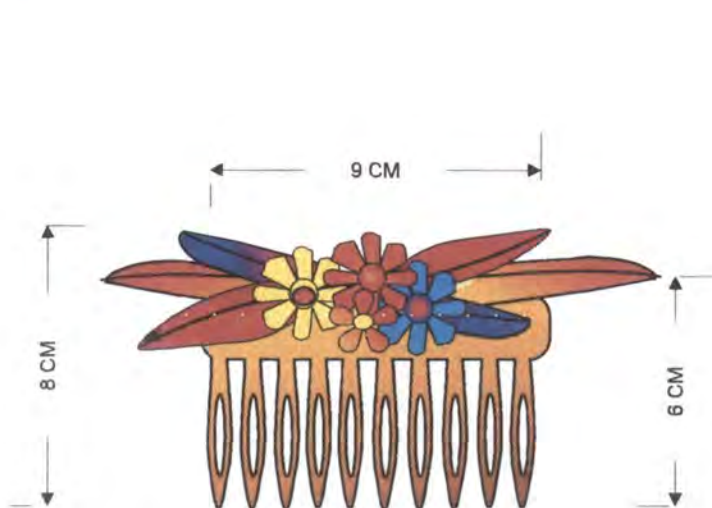

PEINETA

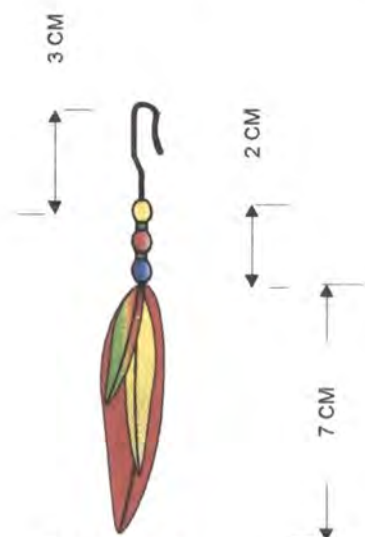

ZARCILLO

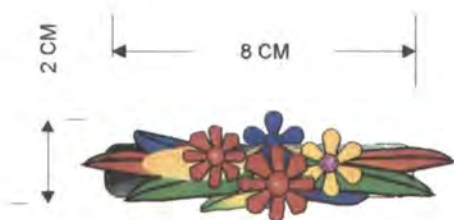

HEBILLA

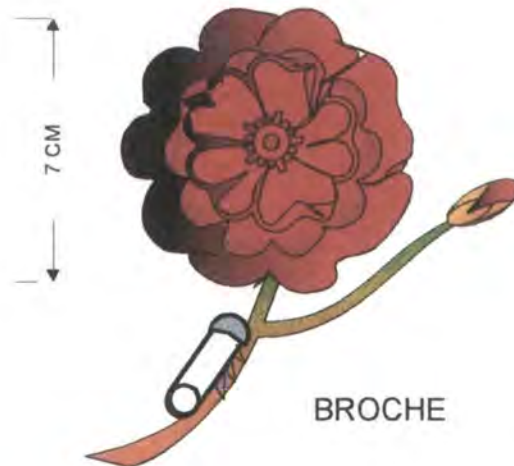

BROCHE

Pieza:	Accesorio	Referencia:	Esc.(cm): 1:4 Pl.
Nombre:	Peineta ,zarcillo o arete, hebillas y broche.	Línea:	Arco iris
Oficio:	Arte plumario y talabartería	Recurso Natural:	Piel de vacuno y plumaje.
Técnica:	Plumería y tejido en cuero	Materia prima:	Tula y pluma de pato

Proceso de producción:

Se recomienda utilizar hilo de sastrería para las fijaciones.

Tanto en la peineta como en las hebillas, una vez elegidos los tamaños, clasificar las plumas por tamaños y colores, tanto las que han de utilizarse por separado, como las que se utilizan para realizar las flores.

La base del arreglo serán pares de plumas, sobre las cuales se superponen otras de menor tamaño, buscando simetría bilateral, y contraste de tamaño y color, las cuales formarán el fondo para colocar las flores.

Los aretes, pueden realizarse con plumas escogidas, muy bien contrastadas, y engastadas con chaquiras pequeñas de colores. El gancho debe ser de plata o de material anti alergico.

Las rosas para broches deben ser perfectas, tanto en pluma natural como en pluma tinturada, el herraje es un pequeño gancho nodriza, muy delgado, que no dañe las solapas.

Observaciones:

Para estos accesorios, se utilizan herrajes y complementos de plástico y metal, por razones prácticas, la labor artesanal, esta en las flores, la composición y el engaste de los elementos

Responsable: JOSE ANGEL CASTILLO CAICEDO D. I. Fecha: 8-05-2.000



Ficha de Producto



Pieza:	Accesorio	Línea:	Arco iris	Artesanos:	Grupo de Plumeria de Villavicencio
Nombre:	Peinetas flor pluma	Referencia:			
Oficio:	Arte Plumario	Largo(cm):	8	Ancho(cm):	3
Técnica:	Plumeria	Alto(cm):	2	Departamento:	Meta
Recursos Naturales:	Animales y minerales	Diámetro(cm):		Peso(gr):	35
Materia prima:	Plumas, cuero, metales	Color:	Multicolor	Localidad:	Villavicencio
		Certificado Hecho a Mano	<input checked="" type="checkbox"/> Sí <input type="checkbox"/> No	Vereda:	Casco Urbano
				Tipo de Población:	Urbana

Mercado Objetivo:	Local, regional e internacional	Costo	Precio	
Producción/Mes:	20	Unitario:	2.000	
Empaque:	Cartón microcorrugado.	P. Mayor:	1.800	
Embalaje:	Cartón corrugado	Empaque:	250	
			P. Mayor:	2.800
			Empaque:	

Observaciones: El arte plumario, es distintivo del Departamento del Meta, pero en los últimos años, se venía olvidando, por lo cual la producción actual no es muy alta. Las personas que lo practican aún, son verdaderas maestras en el oficio, y existen planes para capacitar mas personas.

FONDO MIXTO DE CULTURA
 Y LAS ARTES DEL META

Responsable: D.I. José Angel Castillo Caicedo: Fecha: 13 -05- 2.000

Sistema de referencia 5 0 0 0 0 2 Tipo de ficha: Referente(s) Muestra Línea Empaque

Ficha de Producto

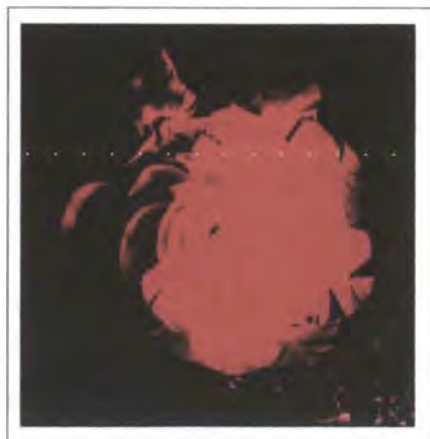

Pieza:	Accesorio	Línea:	Arco iris	Artesanos:	Grupo de Plumería de Villavicencio
Nombre:	Prendedor Rosa	Referencia:			Carmen de Ortiz
Oficio:	Arte Plumario	Largo(cm):	Ancho(cm):	Alto(cm):	Departamento: Meta
Técnica:	Plumería	Diámetro(cm):	6	Peso(gr):	20
Recursos Naturales:	Animales y minerales	Color:	rojo oscuro o color natural	Vereda:	Casco Urbano
Materia prima:	Plumas, metal e hilos.	Certificado Hecho a Mano	<input checked="" type="checkbox"/> Sí <input type="checkbox"/> No	Tipo de Población:	Urbana

Mercado Objetivo:	Local, regional e internacional	Costo	Precio
Producción/Mes:	20	Unitario:	5.000
Empaque:	Carton microcorrugado.	P. Mayor:	4.500
Embalaje:	Cartón corrugado	Empaque:	1.000
			Unitario: 7.000
			P. Mayor: 6.000
			Empaque: 1.000

Observaciones: El arte plumario, es distintivo del Departamento del Meta, pero en los últimos años, se venía olvidando, por lo cual la producción actual no es muy alta. Las personas que lo practican aún, son verdaderas maestras en el oficio, y existen planes para capacitar mas personas.

FONDO MIXTO DE CULTURA
 Y LAS ARTES DEL META

Responsable: D.I. José Angel Castillo Caicedo: Fecha: 13 -05- 2.000

Sistema de referencia 5 0 0 2 Tipo de ficha: Referente(s) Muestra Línea Empaque

Ficha de Producto



Pieza:	Arreglo floral	Línea:	Arco iris	Artesanos:	Grupo de Plumería de Villavicencio
Nombre:	Maceta	Referencia:			Maria Esther Jaspe
Oficio:	Maceta combinada	Largo(cm):	30	Ancho(cm):	Alto(cm):
Técnica:	Plumería	Diámetro(cm):		Peso(gr):	125
Recursos Naturales:	Animales y vegetales.	Color:	Verdes , amarillos y blancos.		Localidad:
Materia prima:	Plumas, calabazo e hilos.	Certificado Hecho a Mano	Sí <input checked="" type="checkbox"/> No <input type="checkbox"/>		Tipo de Población:
					Urbana

Mercado Objetivo:	Local, regional e internacional	Costo	Precio
Producción/Mes:	10	Unitario:	6.000
Empaque:	Carton microcorrugado.	P. Mayor:	5.000
Embalaje:	Cartón corrugado	Empaque:	2.000
			Unitario:
			P. Mayor:
			Empaque:

Observaciones: El arte plumario, es distintivo del Departamento del Meta, pero en los últimos años, se venía olvidando, por lo cual la producción actual no es muy alta. Las personas que lo practican aún, son verdaderas maestras en el oficio, y existen planes para capacitar mas personas.

FONDO MIXTO DE CULTURA
 Y LAS ARTES DEL META

Responsable: D.I. José Angel Castillo Caicedo: Fecha: 13 -05- 2.000

Sistema de referencia 5 0 0 0 0 2 Tipo de ficha: Referente(s) Muestra Línea Empaque

Ficha de Producto



Pieza:	Cuadro en plumas	Tarjeta	Línea:	Arco iris	Artesanos:	Grupo de Plumería de Villavicencio
Nombre:	Mariposa pluma		Referencia:			Blanca de Herrera
Oficio:	Arte Plumario		Largo(cm):	16	Ancho(cm):	11
Técnica:	Plumería		Alto(cm):		Departamento:	Meta
Recursos Naturales:	Animales y vegetales.		Diámetro(cm):		Peso(gr):	10
Materia prima:	plumas, papel, acuarela		Color:	multicolor	Localidad:	Villavicencio
			Certificado Hecho a Mano	<input checked="" type="checkbox"/> Sí <input type="checkbox"/> No	Vereda:	Casco Urbano
					Tipo de Población:	Urbana

Mercado Objetivo:	Local, regional e internacional	Costo	Precio	
Producción/Mes:	10-50	Unitario:	50.000 y 2.500	
Empaque:	Sobre papel	P. Mayor:	45.000 y 2.000	
Embalaje:	Sobre carton	Empaque:	2000 y 500	
			Precio Unitario:	60.000 y 4.000
			P. Mayor:	50.000 y 3.500
			Empaque:	200

Observaciones: Doña Blanca de Herrera, es una de las artesanas mas distinguidas en el arte plumario, como ella, las pocas personas que practican son verdaderas maestras en el oficio.

FONDO MIXTO DE CULTURA
 Y LAS ARTES DEL META

Responsable: D.I. José Angel Castillo Caicedo: Fecha: 13 -05- 2.000

Sistema de referencia 5 0 0 2 Tipo de ficha: Referente(s) Muestra Línea Empaque

3. PRODUCCION:

3.1 Proceso de producción.

El proceso de producción, implica los siguientes pasos:

Desplumado de las aves, o recolección de muda natural.

Selección del material. Por tamaño, forma y origen.

Selección de los colores. De acuerdo a la paleta escogida.

Tinturado y secado.

Engaste de la pluma. Preferiblemente con hilo.

Armado de las flores.según destinación.

Composición, de acuerdo a al uso, (hebilla, cinturón, diadema etc.)

Ensamble, con los herrajes o con los artículos de cuero.

Elaboración de los detalles.

Control de calidad, Correcciones.

Acabados. Colocación de etiquetas.

Empaque y embalaje.

3.2 Capacidad de producción.

La capacidad de producción mensual actual, es la siguiente:

Broche.....	4 docenas. (48 unidades).
Peineta pequeña.....	8 docenas. (96 unidades).
Hebillas Grandes.....	8 docenas. (96 unidades).
Hebillas pequeñas.....	8 docenas. (96 unidades).
Balaca cordón doble.....	2 docenas. (24 Unidades).
Balaca cordón sencillo.....	2 docenas. (24 Unidades).
Diadema trenza.....	2 docenas. (24 Unidades).
Cinturón trenzado.....	2 docenas. (48 Unidades).

En el Caso de flores sueltas se cotizaran por unidades, o por docenas y su valor estará fijado de acuerdo a su complejidad.

Vale la pena considerar, que potencialmente la capacidad de producción, puede aumentar considerablemente, hasta en diez veces, en corto tiempo, gracias a un proyecto de capacitación que se llevará a cabo en este año.

3.3 Control de Calidad.

Se recomienda un estricto control de calidad, en todos los procesos: Especialmente en lo concerniente a la higiene de las materias primas y usar plumas preferiblemente de pato, pavo y gallina, en buenas condiciones y de animales sanos.

- Realizar una buena limpieza de la materia prima.
- Seguir las instrucciones del fabricante de tintes.
- Efectuar un buen secado.
- Escoger las mejores plumas para solitario.
- No se recomienda el engaste de la pluma con cinta, solo con hilo.
- El armado de la flor , también con hilo.
- Los ensambles de los productos, deben se cosidos, no pegados.
- En caso de ser necesario un punto de silicona, debe estar oculto.
- En las combinaciones con cuero, este debe se engrasado, antes de ser tejido, lo mismo si ha de ser tinturado.

3.4 Proveedores:

Es recomendable, que el artesano, si dispone de espacio, críe y mantenga sus propios patos. Si no, puede establecer contacto, con una granja o finca, donde cada tres meses pueda acudir al desplume, una vez fijada una suma de dinero, como costo por peso o por el número de animales que se aprovechen. También se pueden adquirir por encargo o en las planta de sacrificio, previa recomendación de limpieza.

Los hilos utilizados deben ser de buena calidad y se adquieren en casas de costuras y bordados.

Los tintes, mas apropiados son los mismos destinados a textiles, en cualquiera de las marcas reconocidas.

Los herrajes metálicos deben exigirse en material inoxidable.

Los productos de combinación con cuero, es mejor sean tejidos por artesanos talabarteros.

Por ahora es necesario continuar con el uso de pinzas y hebillas metálicas , como soporte de las composiciones. Lo mismo, para las peinetas, utilizando las que se obtienen en el mercado que son plásticas.

En caso de acreditarse, comercialmente, sería provechoso y como detalle de exclusividad, diseñar herrajes especiales, y en el caso de las peinetas, acudir a materiales naturales como cacho, maderas, y en utilizar servicios de un joyero para combinaciones y engastes finos, como en el caso de los broches para solapas.

4. COMERCIALIZACIÓN:

4.1. Mercados sugeridos.

En los accesorios:

El producto en general esta destinado a un mercado femenino de todos los estratos, sin distinción de nacionalidad, raza o cultura.

Las peinetas y hebillas están dirigidas a una franja de mujeres entre los tres y los treinta años. Los broches de solapa pueden ser utilizados por señoras maduras elegantes. Las balacas y diademas, son destinadas a la mujer informal de todas las edades

Sin embargo considerando el buen momento para este tipo de productos, el mercado más objetivo, cuando la producción permita buenos volúmenes, es el internacional, especialmente Europeo, Oriental y el de los E.E.U.U.

En los arreglos florales o plantas el mercado será más amplio, pues su destinación a la decoración de ambientes, regalos y ambientaciones, será de mayor permanencia.

Comportamiento comercial de los productos, para este proceso se requiere de una pequeña producción para pruebas de mercado en las ferias “ Mano facto” y “ Expoartesánías”.

4.2. Propuesta de Marca, Etiqueta

4.2. PROPUESTAS DE IMAGEN ,MARCA Y ETIQUETA.

PROPUESTA DE LOGO



TALLER DE ARTE PLUMARIO
VILLAVICENCIO-META-COLOMBIA

PROPUESTA DE MARCA



PROPUESTA DE ETIQUETA



4.4 Propuesta de empaque:.

Se propone la utilización de cajas rectangulares, de cartón microcorrugado, en cuyas tapas, posea una ventanilla de celofan u de otro material transparente, para que sean utilizadas en la exhibición del producto.-

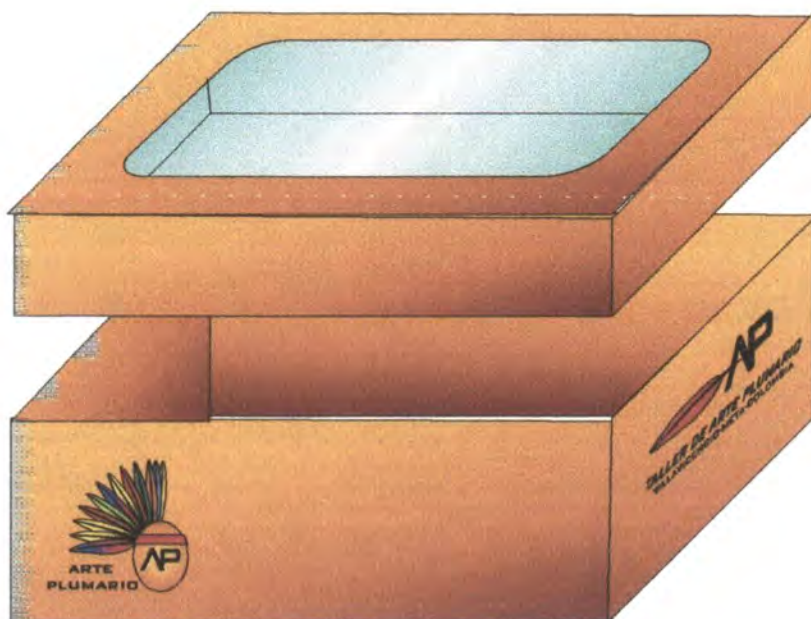

4.5. Propuesta de Embalaje:

Por lo liviano del producto, se recomienda el uso de embalajes de cartón, que estén protegidos por una capa impermeable. En todo caso se deben atender las normas internacionales, para palets, estibas y containers.

4.6. Propuesta de transporte:

Este producto no es realmente peso pluma, sin embargo es el peso de los pequeños herrajes y las trenzas de cuero no son significativas, por lo cual los costos de transporte son bajos. Cuando las distancias y el tiempo lo ameriten, lo indicado es transporte vía aérea.



5. Conclusiones.

- El arte plumario, es respetuoso del medio ambiente, su materia prima no se obtiene mediante sacrificio de especies silvestres.
- A pesar de considerarse una actividad extinguida , aún sobrevive y se practica en pequeña escala.
- El material presenta, especiales características, que le pueden ampliar su uso decorativo , practico, y por su novedad pueden lograr una buena posición en el mercado actual.
- La plumería admite variedad de combinaciones, con otros materiales ampliando su campo de aplicaciones.
- El departamento del meta, tiene en este oficio, otro nicho potencial de generación de trabajo, con pequeñas inversiones.
- Existe buena disposición de las personas, que conocen la técnica, para enseñarla.
- Existe interés institucional, para el apoyo de esta actividad.
- Siendo esta, una primer asesoría para el tema, obtuvo buenos resultados, pero exige de mayor tiempo para el desarrollo de nuevos productos y proyectar su producción e imagen.

6. Observaciones y recomendaciones.

- Es muy importante apoyar el trabajo de las personas, que aun trabajan en esta labor artesanal, organizando un grupo líder y apoyarlo económicamente por medio de pedidos.
- Para la obtención de nuevos productos , el trabajo con la pluma, se debe combinar con otras actividades como la joyería, la pedrería. el tejido, la marroquinería, la cestería.
- Urge adelantar acciones pertinentes, para adelantar una capacitación en el oficio para que sea rescatado y se asegure su existencia, ampliando su capacidad de producción.
- En el Departamento del meta, existen muchas tierras aptas para la cría de patos y gansos. Para buenos resultados de la parte artesanal, hay que estimular esta actividad, beneficiando dos sectores, al mismo tiempo.
- Actualmente, en las tendencia de la moda existe un retorno a la naturaleza, expresada en el uso de flores, tanto en la decoración, como en los objetos, accesorios y prendas de moda. Es pues el momento de lanzar, este producto.
- Es aconsejable, desarrollar una producción para pruebas de mercado internacional, pues por su novedad, colorido, delicadeza y belleza, el producto se presta para exportación. Hasta por su bajo peso, podría ser utilizado el medio de transporte aéreo.
- Se recomienda participación en ferias, regionales, nacionales e internacionales. Esto progresivamente de acuerdo a como se vaya realizando labor de diseño y aumentando la capacidad de producción.

TALLER DE MARROQUINERÍA EN ACACÍAS

3. PROPUESTA DE DISEÑO:

Proyectar una línea de productos en cuero, en los que se aprecie el fino trabajo manual de los artesanos talabarteros de Acacías.

Los diseños, deben tener relación con el trabajo de talabartería, que actualmente practican, para mantener una identificación con su oficio, pero su funcionalidad dirigida tanto al sector donde se produce, como a satisfacer necesidades urbanas.

3.1. Importancia cultural del Oficio

El papel de la ganadería, la actividad económica tradicional más representativa del departamento del meta, además de sus implicaciones sociales, es un elemento de mucha importancia en la configuración de las características del folclor , y se le asocia a la identidad del habitante de las enormes llanuras de la orinoquía, formando parte importante de su acervo cultural.

Así como se yergue la figura noble y bravía del centauro, en el papel de actor de las leyendas, artífice de la riqueza que producen los ganados, vale la pena destacar, el papel desempeñado por los artesanos, dedicados al oficio de la talabartería, quienes por generaciones han perfeccionado los diseños y confeccionado y reparado los aperos de vaquería, indispensables al llanero en sus faenas y labores.

3.2. Sustentación.

En el municipio de Acacías, situado a 24 kilómetros de Villavicencio, importante región agrícola y ganadera, existe un representativo grupo de artesanos talabarteros, quienes por generaciones han venido trabajando en el sector. Los productos tradicionales son de muy buena factura y tienen un mercadeo asegurado. Sin embargo, se está incrementando un turismo regular desde Bogotá, para el que no existe oferta de productos en cuero. Diseñando elementos de su interés se incrementarían las ventas. Igualmente si estos productos tienen identidad, pues serán igualmente atractivos para el mercado local.

Por otro lado es muy importante empezar a contar con productos novedosos, que identifiquen la región, ya que en esta ciudad tiene sede la cooperativa de sacrificadores de ganado "Coosacrigan", hoy en día toda una institución modelo en su campo, que entre sus proyectos, viene impulsando el de la creación de un taller dedicado a la confección de productos artesanales en cuero, del que se beneficie la comunidad con el aprovechamiento de las pieles, que produce su excelente y moderna planta de sacrificio.

Teniendo en consideración el apoyo institucional, el interés y la tradición en el oficio del grupo de artesanos, que allí laboran, así como el enorme potencial turístico que brinda la región con sus vías, atractivos naturales y folclóricos, se reúne una serie de condiciones para el logro de objetivos en beneficio del sector artesanal del cuero, en el que la calidad y variedad de diseños ocupará un lugar importante.

3.3 Aportes de Diseño:

El principal aporte es el de permitir al diseño involucrarse al trabajo tradicional, y experimentar nuevas respuestas a nuevos retos, de responder a los nuevos requerimientos formales y funcionales, sin dejar de considerar el aspecto cultural, como premisa.

Los aportes de diseño entre diseñador y artesano son mutuos, y necesitan de la interpretación en el lenguaje propio de cada uno. Para que una vez, compartidos y comprendidos puedan ser aplicados, en su objetivo común, la materialización del proyecto.

En la propuesta presente, el objetivo fue el de crear y elaborar una línea de productos que realicen la función que hoy tienen las valijas, portafolios o maletas ejecutivas, superando los modelos tradicionales y proponiendo otros modelos relacionados con la vaquería e inspirados en alforjas fundas y aperos.

El producto final son dos versiones, siendo ámbas sistema de portadocumento, porta computador, y otros elementos, para lo cual se incluyen estuches porta lapiceros, porta diskettes y monederos.

También se diseño y desarrollo una línea de cojines tipo "puff" con piel curtida con pelo corto. El aporte en este trabajo, fue el de utilizar una bolsa textil que a manera de neumático de carro, aloja el abullonado, en este caso cascarilla de arroz. Otro detalle que distingue los cojines, de muy buena función e impresión es el del cerramiento de la obra por medio de un cordón o correa del mismo cuero, que atravesando los ojaletes metálicos une las piezas finales dándole al mismo tiempo un rústico y atractivo acabado.

El último diseño desarrollado fue una campechana tipo "Acacias", utilizando el mismo principio de cortes longitudinales de la hamaca tradicional, pero desarrollando el concepto hacia un artículo más fino, que pueda lucir y funcionar adecuadamente tanto en una finca, como en un apartamento de Bogotá o Cartagena.

4. Fichas técnicas:

En las siguientes páginas, se encuentran las fichas de los productos desarrollados.

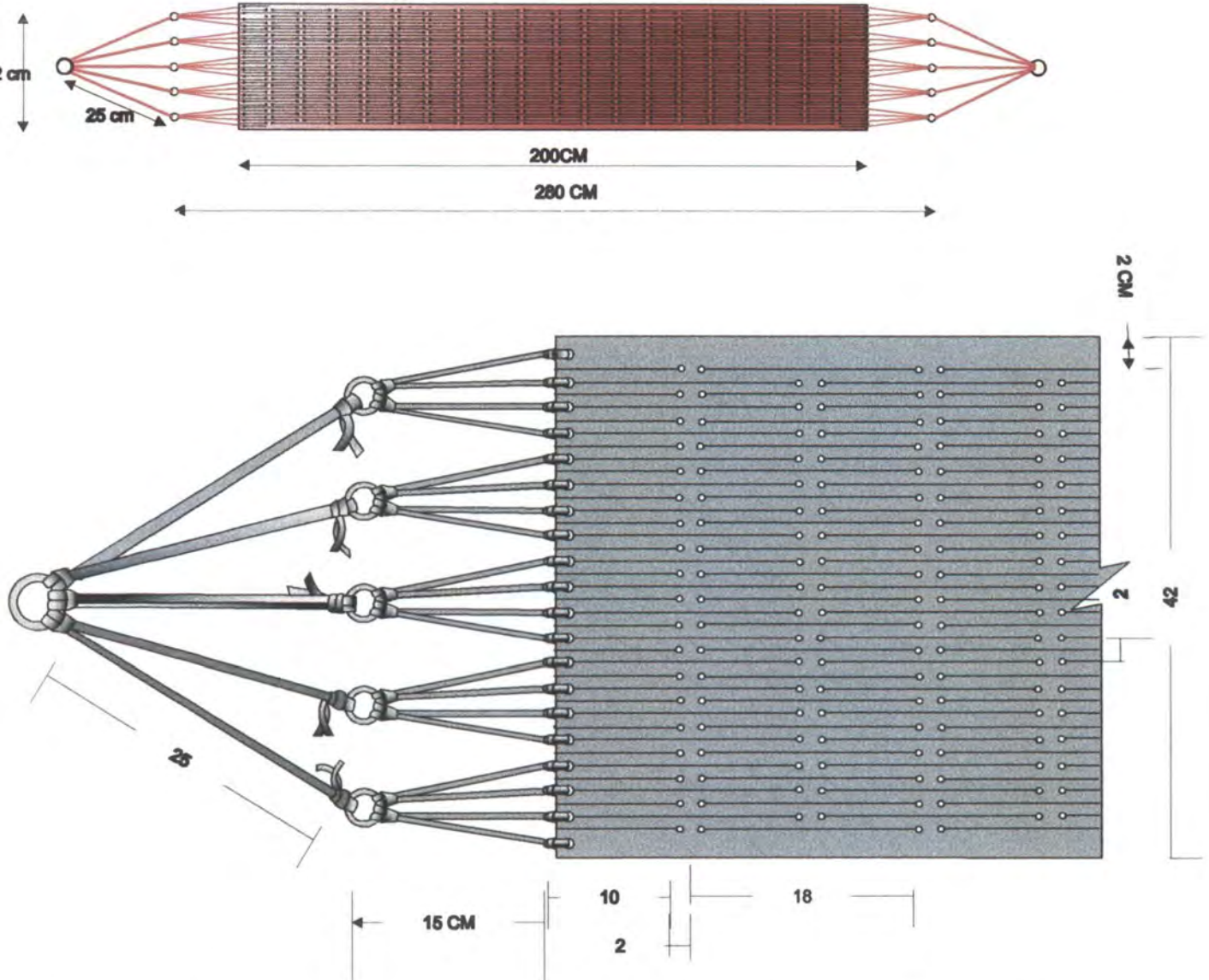

Pieza: Campechana	Referencia:	Esc.(cm): 1:40	Pl. 1
Nombre: "Acacias"	Línea: Joropo		
Oficio: Talabartería	Recurso Natural: Cuero		
Técnica: Corte y nudos	Materia prima: Tula o Talco		

Proceso de producción: Selección del material, dibujo de la pieza completa, con la localización de los cortes y los perforados. Cortes del perímetro. Ejecución de las perforaciones, con los sacabocados, Cortes entre los perforados. Ejecución de los cordones o tiras de asegurar el cuerpo principal. Asegurar las argollas medianas con las tiras. En cada argolla dos tiras con cuatro extremos que irán a rematar con nudo, en los extremos del cuerpo principal. Realización de los nudos de las argollas medianas hacia la argolla maestra.

Observaciones:
 Este diseño es exclusivo del taller de Acacias
 Manteniendo proporciones se puede ampliar.
 El prototipo es negro con argollas plateadas.
 Se sugieren colores rojo, hoja seca, avellana, contrastando con argollas pavonadas.

Responsable: JOSE ANGEL CASTILLO CAICEDO D. I. Fecha: 8-05-2.000



Sistema de ref. 5 0 1 6 0 3 Código de región 0 5 5 0 0 0 1 Referente(s) Propuesta Muestra Empaque

En color negro,
 Aspecto del cuerpo
 de cuero abierto.

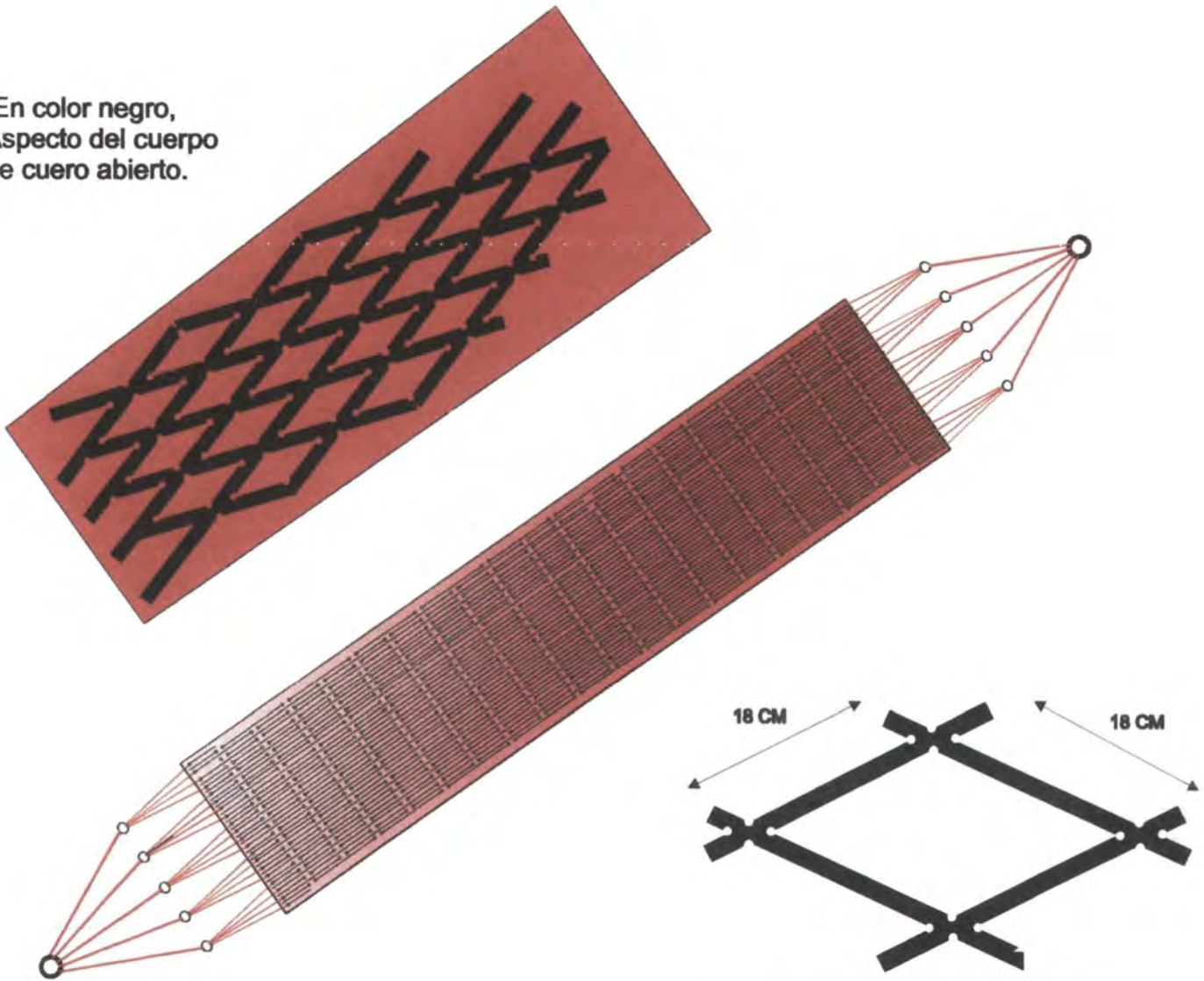

DETALLE DE CADA CORTE INTERIOR.

Pieza:	Campechana	Referencia:		Esc.(cm):	1.20	Pl.	2
Nombre:	"Acacias"	Línea:	Joropo				
Oficio:	Talabartería	Recurso Natural:	Cuero				
Técnica:	Corte y nudos	Materia prima:	Tula o Talco				

Proceso de producción: Selección del material, dibujo de la pieza completa, con la localización de los cortes y los perforados. Cortes del perímetro. Ejecución de las perforaciones, con los sacabocados, Cortes entre los perforados. Ejecución de los cordones o tiras de asegurar el cuerpo principal. Asegurar las argollas medianas con las tiras. En cada argolla dos tiras con cuatro extremos que irán a rematar con nudo, en los extremos del cuerpo principal. Realización de los nudos de las argollas medianas hacia la argolla maestra.

Observaciones:
 Las medidas de las tiras de cuero, que van del cuerpo hacia las argollas varían en long.
 El prototipo es negro con argollas plateadas.
 Se sugieren colores rojo, hoja seca, avellana, contrastando con argollas pavonadas.

Responsable: JOSE ANGEL CASTILLO CAICEDO D. I. Fecha: 8-05-2.000

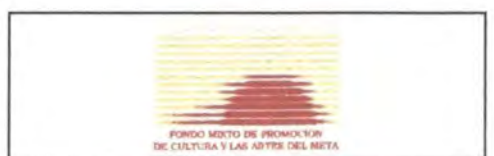

Ficha de Producto



Nombre: HAMACA DE CUERO	Línea: JOROPO	Artesanos: HENRY GOMEZ
Nombre: CAMPECHANA TIPO ACACIAS	Referencia:	
Oficio: TALABARTERIA	Largo(cm):300 Ancho(cm)40 Alto(cm):	Departamento: META
Técnica: COSIDO A MANO	Diámetro(cm):	Peso(gr):
Recursos Naturales: CUERO	Color: NEGRO o-ROJO u hoja seca.	Localidad: ACACIAS
Materia prima: TALCO o VAQUETA	Certificado Hecho a Mano <input checked="" type="checkbox"/> Sí <input type="checkbox"/> No	Vereda: CASCO URBANO
		Tipo de Población: RURAL

Mercado Objetivo: LOCAL,REGIONAL ,NACIONAL E INTERNACIONAL	Costo	Precio
Producción/Mes: 50	Unitario: 140.000	Unitario: 200.000
Empaque: CUERO	P. Mayor: 130.000	P. Mayor: 180.000
Embalaje: CARTON	Empaque: 15.000	Empaque: 12.000

Observaciones: La campechana acacias, es un producto diseñado especialmente para esta región, conservando el principio de la campechana tradicional de la orinoquia.

Responsable: D.I. José Angel Castillo Caicedo: Fecha: 13 -05- 2.000

Sistema de referencia 5 0 1 6 0 3 Tipo de ficha: Referente(s) Muestra Línea Empaque

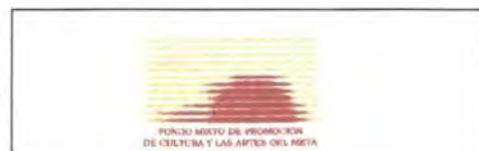

Ficha de Producto



Nombre: Alforjon	Línea: JOROPO	Artesanos: Evelio Gomez
Nombre: Alforja Morral	Referencia:	
Oficio: TALABARTERIA	Ancho(cm): 28	Alto(cm): 40
Técnica: COSIDO A MANO	Diámetro(cm):	Peso(gr): 2.000
Recursos Naturales: CUERO	Color: NEGRO o-natural o avellana.	Localidad: ACACIAS
Materia prima: Gupon o Seenbeck	Certificado Hecho a Mano <input checked="" type="checkbox"/> Sí <input type="checkbox"/> No	Vereda: CASCO URBANO
		Tipo de Población: RURAL

Mercado Objetivo: LOCAL,REGIONAL ,NACIONAL E INTERNACIONAL	Costo	Precio
Producción/Mes: 15	Unitario:	Unitario:
Empaque: Tela	P. Mayor: 160.000	P. Mayor: 150.000
Embalaje: CARTON	Empaque: 10.000	Empaque: 7.000

Observaciones: El alforjón, cosido a mano, es un producto exclusivo, como alternativa al portafolio tradicional, que puede utilizarse como maletín o como morral, o puede usarse en pareja, como una alforja tradicional, mediante el accesorio, diseñado para las "alforjas maletín" de la línea "Joropo".



Responsable: D.I. José Angel Castillo Caicedo: Fecha: 13 -05- 2.000

Sistema de referencia 5 0 1 6 0 3 Tipo de ficha: Referente(s) Muestra Línea Empaque

SOBRECARTA

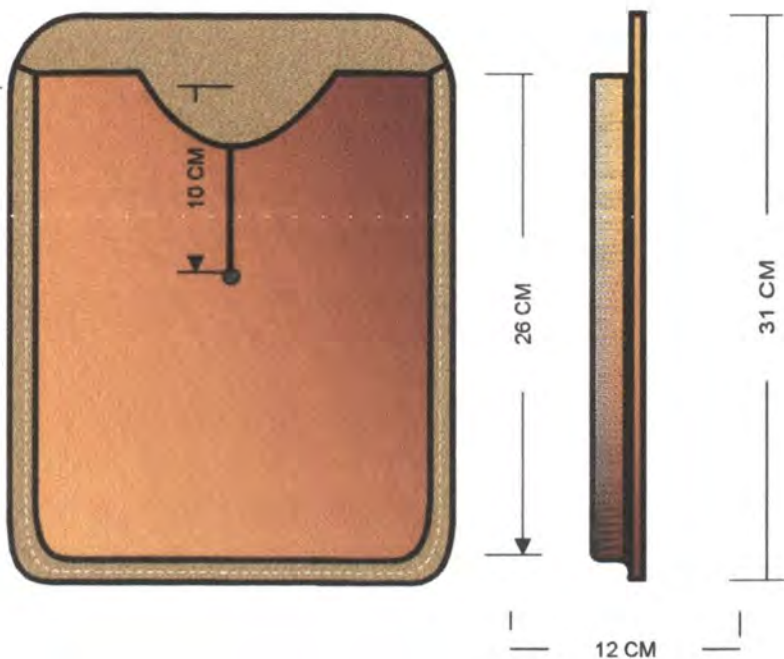

PORTALAPICEROS

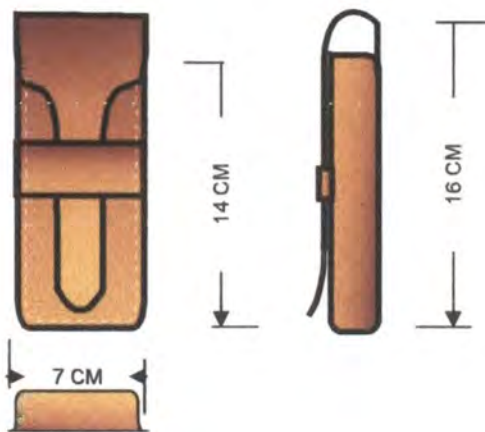

PORTADISKETS

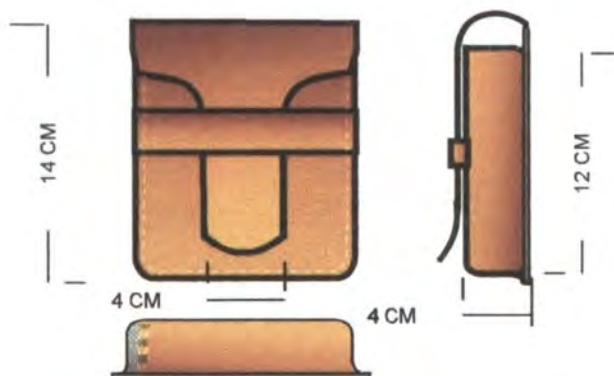

Pieza:	ESTUCHES	Referencia:	Esc.(cm): 1:4 Pl. 1
Nombre:	SOBRE CARTA PORTALAPICEROS Y PORTADISKET	Línea:	JOROPO
Oficio:	TALABARTERIA	Recurso Natural:	CUERO
Técnica:	COSIDO A MANO	Materia prima:	TULA O TALCO.

Proceso de producción:	Selección de material.
	Devolver el material
	Tensado con matriz
	Tinturado.
	Traslado de plantillas.
	Cortes principales.
	Agujereado con lezna.
	Costuras de detalles y rebordes.
	Ensamble general.

Observaciones:	Las dimensiones pueden variar, de acuerdo a las funciones y número de elementos, que se han de portar.

Responsable: JOSE ANGEL CASTILLO CAICEDO D. I. Fecha: 8-05-2.000



Ficha de Producto



Nombre: Juego de sobre, lapiceros y diskett.	Línea: JOROPO	Artesanos: Henry Gomez
Oficio: TALABARTERIA	Referencia:	
Técnica: COSIDO A MANO	Largo(cm): 31 Ancho(cm): 24 Alto(cm):	Departamento: META
Recursos Naturales: CUERO	Diámetro(cm):	Peso(gr): 500 Localidad: ACACIAS
Materia prima: Gupon o Seenbeck	Color: NEGRO o-natural o avellana.	Vereda: CASCO URBANO
	Certificado Hecho a Mano <input checked="" type="checkbox"/> Sí <input type="checkbox"/> No	Tipo de Población: RURAL

Mercado Objetivo: LOCAL, REGIONAL, NACIONAL E INTERNACIONAL	Costo	Precio
Producción/Mes: 30	Unitario: 18.000	Unitario: 30.000
Empaque: Cartón	P. Mayor: 17.000	P. Mayor: 28.000
Embalaje: CARTON	Empaque:	Empaque:

Observaciones: El juego de estuches, de cuero cosido a mano es complementario del maletín morral pero se vende por separado. Consta de un sobre de cuero para carta un porta lapiceros y un porta disket.



Responsable: D.I. José Angel Castillo Caicedo: Fecha: 13 -05- 2.000

Sistema de referencia 5 0 1 6 0 3 Tipo de ficha: Referente(s) Muestra Línea Empaque

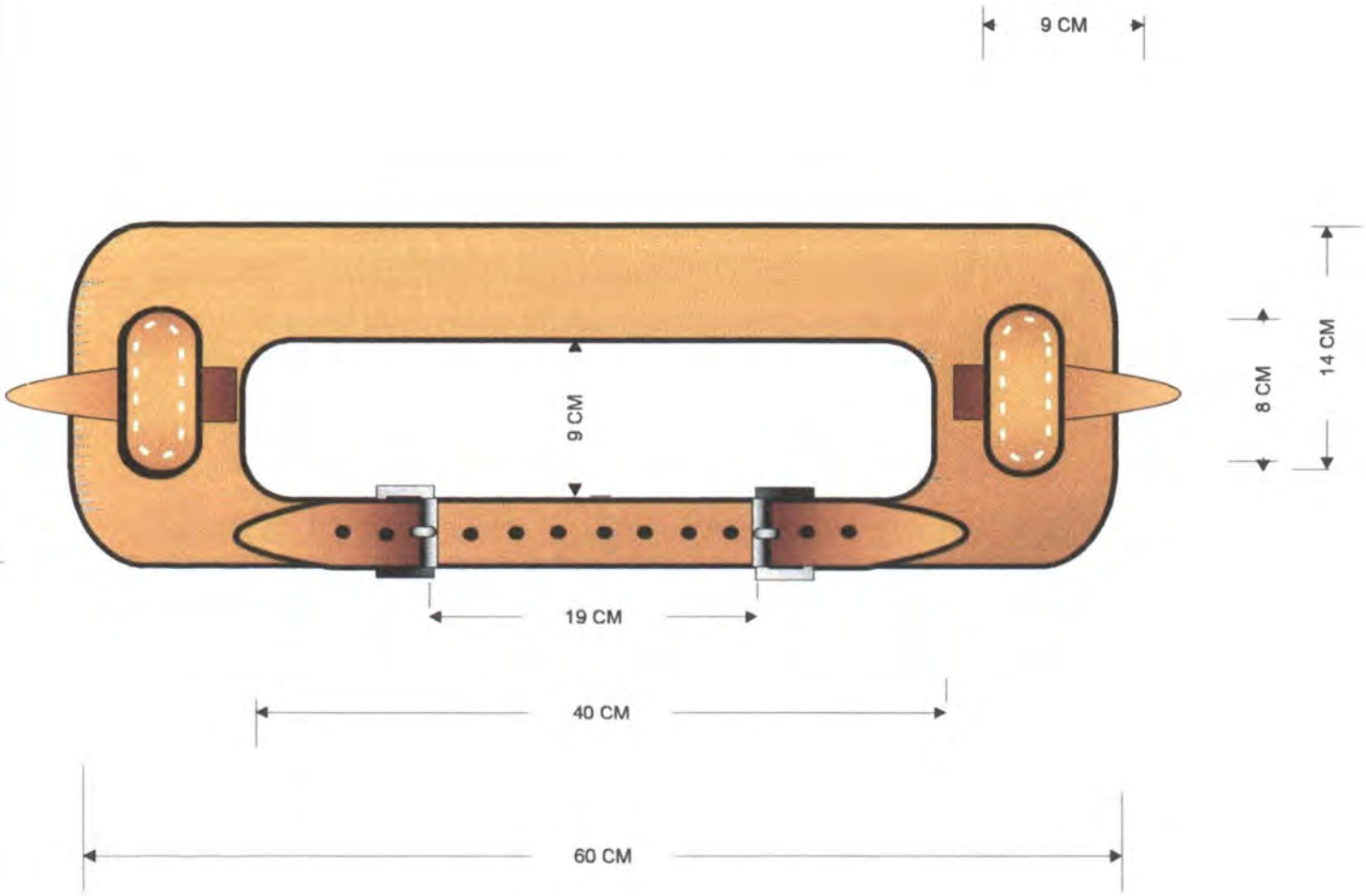

Pieza:	Complemento para las alforjas	Referencia:	Esc.(cm): 1:4 Pl. 2
Nombre:	Grupero	Línea:	JOROPO
Oficio:	Talabartería	Recurso Natural:	CUERO
Técnica:	COSIDO A MANO	Materia prima:	GRUPON O SENBEK

Proceso de producción:

Selección de material.
Tinturado.
Traslado de plantillas.
Cortes principales.
Costuras de detalles y rebordes.
Ensamble general.
Realización de correas.

Observaciones:
 Esta pieza, que une las dos alforjas, cuando se usan en parejas, también sirve para utilizarla en el uso del maletín morral, de esta misma línea, sin ninguna modificación.i



Responsable: JOSE ANGEL CASTILLO CAICEDO D. I. Fecha: 8-05-2.000

Sistema de ref. 1 3 2 4 0 4 0 3 Código de región 0 5 5 0 0 0 6 Referente(s) Propuesta Muestra Empaque

Ficha de Producto



Clase: Alforja	Línea: JOROPO	Artesanos: Evelio Gomez
Nombre: Alforja maletin	Referencia:	
Oficio: TALABARTERIA	Largo(cm): 34 Ancho(cm): 32 Alto(cm): 11	Departamento: META
Técnica: COSIDO A MANO	Diámetro(cm):	Peso(g): 2.000 Localidad: ACACIAS
Recursos Naturales: CUERO	Color: NEGRO o-natural o avellana.	Vereda: CASCO URBANO
Materia prima: Grupon o Seenbeck	Certificado Hecho a Mano <input checked="" type="checkbox"/> Sí <input type="checkbox"/> No	Tipo de Población: RURAL

Mercado Objetivo: LOCAL, REGIONAL, NACIONAL E INTERNACIONAL	Costo	Precio
Producción/Mes: 15	Unitario: 160.000	Unitario: 200.000
Empaque: Tela	P. Mayor: 150.000	P. Mayor: 190.000
Embalaje: CARTON	Empaque: 10.000	Empaque: 7.000

Observaciones: La alforja maletin, es un producto exclusivo, cosido a mano, con utilidad practica, para vaquería, pero adaptada para porta documentos y computador, en el medio urbano. como alternativa a los tradicionales portafolios.

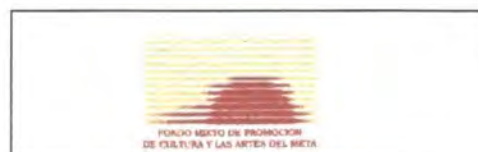

Responsable: D.I. José Angel Castillo Caicedo: Fecha: 13 -05- 2.000

Sistema de referencia 5 0 1 6 0 3 Tipo de ficha: Referente(s) Muestra Línea Empaque

VISTA SUPERIOR

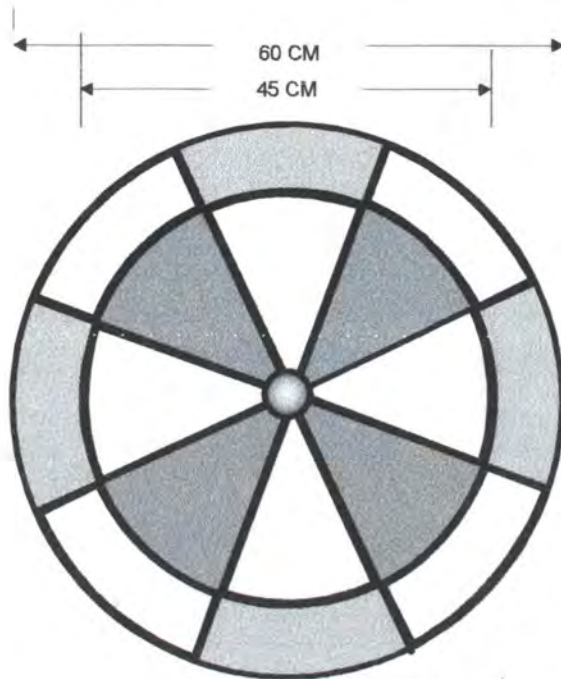

VISTA FRONTAL

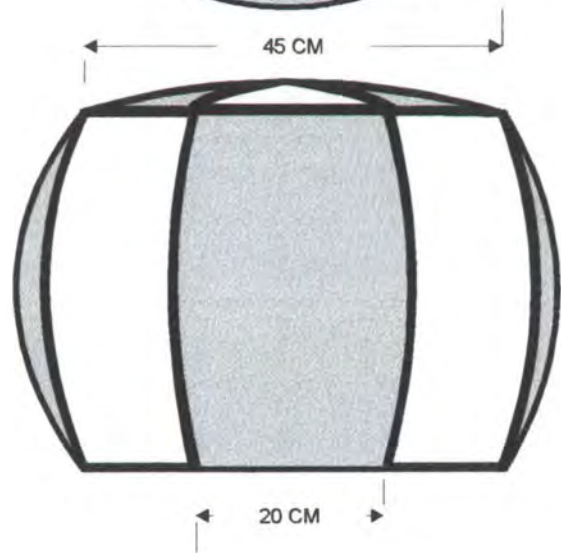

DETALLE DEL ANUDADO CON TIRAS DE CUERO

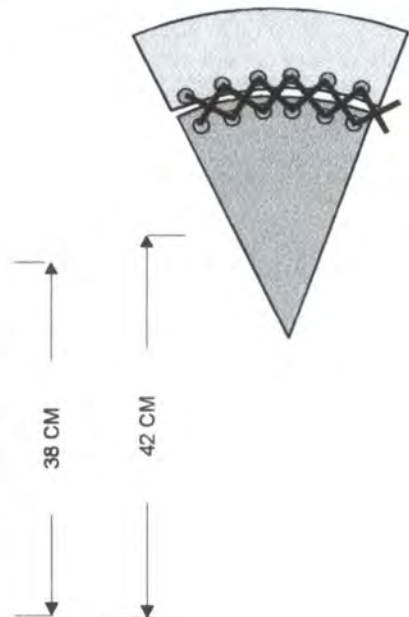

Nombre:	COJIN	Referencia:	Esc.(cm): 1:4 Pl. 1
Apellido:	PUFF-REDONDO	Línea:	JOROPO
Oficio:	TALABARTERIA	Recurso Natural:	PIEL DE VACUNO
Técnica:	TRENZADO ENTRE HOJALETES	Materia prima:	CUERO CON PELO CORTO

Proceso de producción:	Selección de materia.
	Traslado de plantillas.
	Cortes principales.
	Agujereado
	Costuras de detalles y rebordes.
	Ensamble general.

Observaciones: Al seleccionar el cuero buscar uno manchado, que permita combinar en dos colores, los módulos ya cortados.
 Con el mismo sistema, se realizan los cojines cubicos, cilindricos y esquineros.

Responsable: JOSE ANGEL CASTILLO CAICEDO D. I. Fecha: 8-05-2.000



Sistema de ref. 1 3 2 4 0 4 0 3 Código de región 0 5 5 0 0 0 6 Referente(s) Propuesta Muestra Empaque

Ficha de Producto



Clase: Cojines	Línea: JOROPO	Artesanos: Alexander Acero
Nombre: Cojin puff.	Referencia:	
Oficio: TALABARTERIA	Largo(cm): Ancho(cm): Alto(cm): 35	Departamento: META
Técnica: COSIDO A MANO	Diámetro(cm): 40	Peso(gr): 500 Localidad: ACACIAS
Recursos Naturales: CUERO	Color: NEGRO y BLANCO.	Vereda: CASCO URBANO
Materia prima: Cuero curtido con pelo corto.	Certificado Hecho a Mano <input checked="" type="checkbox"/> No <input type="checkbox"/>	Tipo de Población: RURAL

Mercado Objetivo: LOCAL, REGIONAL, NACIONAL E INTERNACIONAL	Costo	Precio
Producción/Mes: 30	Unitario: 45.000	Unitario: 55.000
Empaque: Cartón	P. Mayor: 40.000	P. Mayor: 50.000
Embalaje: CARTON	Empaque:	Empaque:

Observaciones: El "cojín puff redondo", esta desarrollado por piezas, que le dan la forma de barril, y cerrado mediante un cordón con tiras del mismo material de cuero con pelo, gracias a los hojales metálicos de sus aristas superiores. Su relleno es de cascarilla de arroz, que interiormente llena una bolsa de tela.

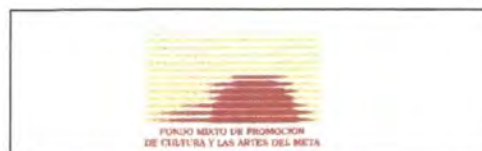

Responsable: D.I. José Angel Castillo Caicedo: Fecha: 13 -05- 2.000

Sistema de referencia 5 0 1 6 0 3 Tipo de ficha: Referente(s) Muestra Línea Empaque

4. PRODUCCION:

4.1 Proceso de producción.

- El proceso de producción involucra en primer lugar, una vez definidos los diseños , proceder a la elaboración de las plantillas, elementos fundamentales de guía para corte, punzonado, costuras, ubicación de herrajes. Etc.-
- Selección y cuantificación de la materia prima:
- Selección y cuantificación de insumos, herrajes etc.
- Tinturados de acuerdo a la paleta seleccionada.
- Traslados de las plantillas sobre el material seleccionado:
- Ejecución de cortes.
- Elaboración de nudos.(si intervienen).
- Realización de costuras
- Armado de las piezas.
- Elaboración de detalles.
- Ensamble final.
- Inspección de la obra, funcionamiento.
- Finalización, encerado de protección, cepillado.
- Empaque.

4.2. Capacidad de producción:

La capacidad de producción mensual actual es la siguiente:

Alforjon morral.....	8 Unidades.
Alforjas maletin	12 pares.
Capectana Acacias.....	20 unidades.
Cojines Puff.....	30 unidades.
Sobre documento carta.....	30 unidades.
Portalapiceros.....	30 unidades.
Portadiskettes.....	30 unidades.

4.3. Control de Calidad.

El control de calidad debe practicarse desde la adquisición de la materia prima, insumos, herrajes y accesorios.

Y contempla las siguientes inspecciones y comprobaciones:

- Comprobación del estado general de Insumos.
- Análisis del estado general de las pieles.
- Chequeo de la fidelidad del traslado de las plantillas.
- Inspecciones de los cortes realizados.
- Inspecciones de las costuras.
- Chequeo de los acabados.
- Comprobaciones de funcionamiento, uso y resistencia.

4.4. Proveedores de materias primas e insumos:

En la actualidad, los proveedores están localizados, en el mismo municipio, en lo que se refiere a pieles, herrajes, e insumos. Esto en lo que se refiere a los productos tradicionales de talabartería, es decir aperos de vaquería, monturas , fundas y otros accesorios.

Existe la posibilidad a un mediano plazo y en caso de resultar viable un proyecto de capacitación, que coincidiría con el establecimiento de un taller productivo, de adquirir los insumos directamente de los fabricantes. Para la adquisición de las pieles, , será necesario establecer un convenio con Coosacrigan, para que las pieles que produce ,se destinen a curtido especial, requerido para la producción del taller.

Para la elaboración de los diseños desarrollados, se adquirieron materiales y herrajes de la capital

5. COMERCIALIZACIÓN:

La comercialización de los productos tradicionales, destinados a los trabajos de ganadería está asegurada , por la demanda local y regional.

Se espera que los productos desarrollados en la presente asesoría, en principio también los sean, pues no son elementos extraños a la cultura, sin embargo se espera que el verdadero nicho de mercado, sean las ciudades .

5.1. Mercados sugeridos.

Los productos, que pueden catalogarse como exclusivos, por su tecnología manual ,distintivo diseño y líimitadas producciones, tienen su fortaleza en mercados urbanos nacionales y extranjeros .

Los potenciales usuarios, son los profesionales, contemporáneos, no tradicionales e informales, que deseen tener artículos finos, prácticos y de gran calidad.

5.2. Comportamiento comercial de los productos.

Por ser productos inéditos,, los cuales no se han sometido a pruebas de mercado de ningún tipo, no existen datos sobre su comportamiento real, sin embargo por comparación con productos similares se espera que tengan demanda sostenida, especialmente en países industrializados, donde se aprecia y se paga el trabajo manual.

Se espera iniciar el proceso, de prueba de mercado, para lo cual se requiere de una pequeña producción, para la participación en las ferias " Mano facto" y " Expoartesánías 2.000".

5.3. Propuesta de Marca, Etiqueta:

4.2. Propuesta de logo, marca y etiqueta:



4.3. Propuesta de empaque:

4.3.1. Empaque flexible

Se propone empaquetar los productos en una bolsa de bayetilla, tipo talego, con cordón de cierre. Se propone en dos tamaños uno pequeño para estuches y otro mayor para campechanas y alforjas.

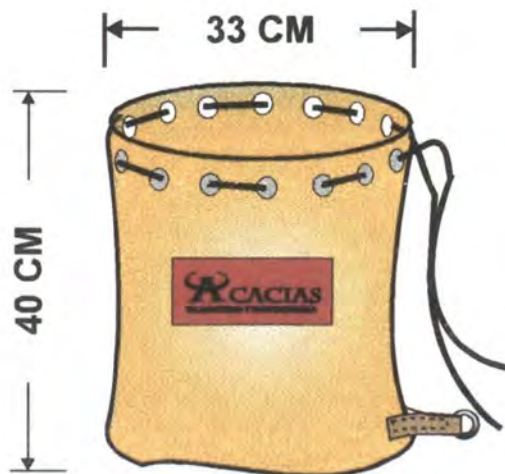

4.3.2. Empaque rígido:

Se puede utilizar cajas convencionales de cartón, microcorrugado para los empaques pequeños y corrugado normal para los grandes.



4.4. Propuesta de Embalaje:

El cuero es un material pesado, requiere de embalajes resistentes, en casos de pequeños envíos puede ser de cartón y pesos superiores, es aconsejable utilizar cajas de madera y acogerse a las normas internacionales sobre palets, estibas y containers.

4.5. Propuesta de transporte:



7. Conclusiones:

- El trabajo de talabartería, uno de los más tradicionales en el departamento del meta, cuenta con un grupo de artesanos e instituciones, interesados en su fomento y desarrollo.
- La ciudad de Acacías, turística, ganadera y agro industrial, reúne las condiciones, para establecer un centro productivo de artículos de cuero.
- La comunidad de artesanos demostraron conocimiento, interés, seriedad y cumplimiento durante el desarrollo de las actividades relacionadas, con la asesoría en diseño.
- Los resultados de la asesoría en diseño, demuestran , con los productos obtenidos, que si es posible, pasar de la elaboración de aperos de Ganadería, a otros de uso más amplio y de mercado menos especializado.

6. Observaciones y recomendaciones.

- Es recomendable, la continuación de las asesorías en diseño, para el desarrollo de nuevas propuestas y del perfeccionamiento de las anteriores, con el grupo de artesanos de Acacías.
- Considerando el interés de la comunidad y el apoyo institucional, se recomienda la organización de las primeras etapas de un taller productivo, en el municipio de Acacías.
- Como base de cualquier producción, se debe iniciar una capacitación, con dos fines primordiales: Aumentar el número de artesanos y elevar el nivel de conocimiento de los actuales, los cuales se desempeñarán como Maestros de producción y de futuras capacitaciones.
- Es recomendable la participación de los artesanos de Acacías en Expoartesanias del año 2.000.

ASESORÍAS DE OTROS MUNICIPIOS

San Martín:

Municipio antiguo, histórico, turístico y ganadero. Sede de las famosas Cuadrillas de San Martín, excelente espectáculo ecuestre. Se realizaron visitas a los talleres, se asesoraron y desarrollaron productos de cuero y cestería, se visitaron varios talleres de manualidades.

El artesano más destacado de esta población el Señor Jesús Castaño viene trabajando en el sector cuero , y su producto principal son las ya famosas cotizas " La Festivalera" , las cuales viene estudiando , perfeccionando, produciendo y promocionando de hace más de 12 años.El señor Castaño, ha tratado su producto con un conocimiento de la tecnología del calzado, ya que conoce el oficio por formación y estudios en el SENA, además por su padre tiene tradición en el oficio.

El nivel de la cotiza es muy bueno, por lo que la asesoría se limito a las sugerencias de imagen propuestas de empaque, exhibición y mejoramiento de la producción .

Se trabajo también en este taller, en el mejoramiento, rediseño de la campechana tradicional llanera.

Otro producto De excelentes características de San Matín, es un sombrero tejido, en cuya confección se utiliza como materia prima la abundante paja de sabana o paja brava.

Este sombrero "San Martinero" tiene el corte del sombrero llanero de fieltro, pero tiene un tejido especial en espiral asegurado con muy bien dispuestos nudos, dejando un vacío de igual calibre al, del material , que lo hace eficaz para la sombra, pero muy fresco, pues la cabeza permanece aireada.

La asesoría consistió, en la inclusión del tafilete y el barbuquejo de cuero, detalles que tenía pendientes de incluir.

En los municipios siguientes se realizaron reuniones de trabajo en las respectivas casa de la cultura, donde se dialogo, informo y aclaró el papel de las asesorías en diseño , así como sus modalidades y procedimientos. Se brindo asesoría en diferentes oficios:

Cumaral:

Centro agrícola y ganadero. Se adelantaron reuniones de trabajo y se brindaron asesorías.

Pto López:

Sobre el rio Meta, centro geográfico de Colombia, actividades de turismo, transporte fluvial , pesca y ganadería. Se estableció comunicación con los pescadores tejedores y talabarteros.

Pto Gaitan:

Sobre el río Meta, el municipio mas extenso de Colombia, centro fluvial, ganadero y agrícola. Se evaluó una muestra artesanal. Se realizo una visita a la comunidad Sikuani, en el resguardo Guacoyo (Corocito y Yopalito).

Guamal:

Denominado "La puerta del Ariari", centro agrícola, ganadero y turístico. Trabajos de asesoría en maderas y cerámica.

CONCLUSIONES Y RECOMENDACIONES

- Todos los anteriores municipios, requieren de mayor tiempo de permanencia, para poder adelantar diagnósticos y realizar talleres.
- Apoyar en diseño, tecnología y económicamente el taller de cotizas “ La festivalera”, que tiene un gran potencial.
- San Martín requiere de una asesoría especial, para adelantar un taller de diseño y capacitación en elaboración de sombreros de paja Brava.
- En Cumaral, se requiere de asesoría en Diseño de modas y textil, pues el mayor número de artesanos teje, borda y cose.
- En Puerto López y Pto Gaitan, se necesita apoyar los pescadores artesanales, en diseño de miniaturas de embarcaciones fluviales y apoyar la tejeduría de chinchorros y redes de pesca.
- Guamal: Existen artesanos comprometidos en organizar el sector artesanal, es conveniente apoyar la feria artesanal que realizan, en el marco del “festival del río”. Se sugiere asesoría en diseño para un taller de cerámica y uno de madera.
- Es necesario continuar con un diagnostico en los municipios de la actual zona de despeje, pues es allí donde se van a necesitar acciones, que promuevan la economía, el trabajo y la concordia.

El departamento del Meta es muy extenso, tiene variedad y cantidad de expresiones artesanales, estas asesorías deben continuarse, pero es claro que no solo el aspecto de diseño contribuirá a su desarrollo, por lo cual debe gestarse un plan de ayudas económicas y de mejoramiento tecnológico.

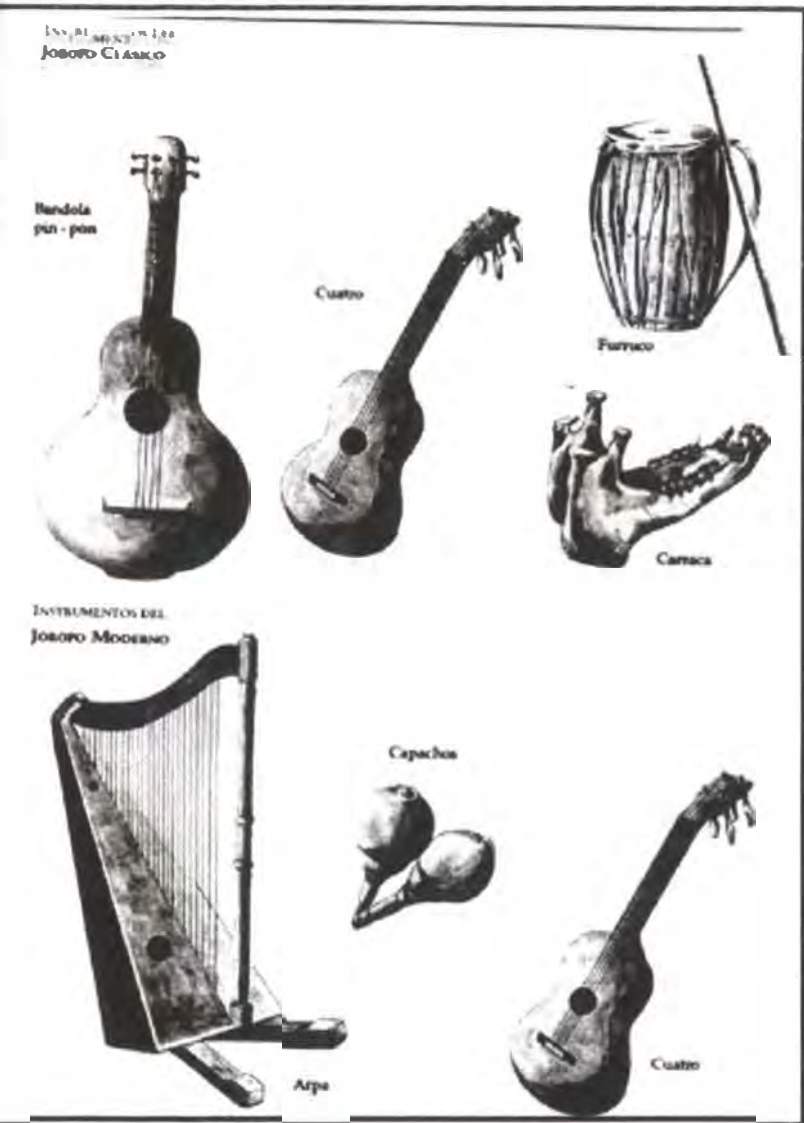

Categoría: Instrumentos	Línea: Llanera	Artisanos: En cada municipio hay uno o más artesanos que fabrican instrumentos.
Nombre: Instrumentos musicales llaneros	Referencia:	Departamento: Meta
Taller: Carpintería	Largo(cm):	Peso(gr):
Técnica: Instrumentos musicales	Alto(cm):	Localidad: Municipios
Recursos Naturales: Maderas, cuerdas.	Diámetro(cm):	Vereda:
Materia prima: Maderas, cuerdas.	Ancho(cm):	Certificado Hecho a Mano: <input checked="" type="checkbox"/> Sí <input type="checkbox"/> No
	Color: Vaños	Tipo de Población: Rural y urbana

Mercado Objetivo: Local, regional y nacional	Costo Unitario:	Precio Unitario:
Producción/Mes:	P. Mayor:	P. Mayor:
Empaque: Papel	Empaque:	Empaque:
Embalaje: Cartón		

Observaciones: Los instrumentos musicales llaneros son de excelente factura y de una perfección de claridad y sonido en sus registros. Para su estudio y normalización se requiere de un proyecto especial en este sentido.

Responsable: D.I. José Ángel Castilla Caicedo Fecha: 13-05-2000

Tema de referencia: 5 0 1 6 0 3 Tipo de ficha: Referente(s) Muestra Línea Empaque



Ficha de Producto



Origen: Campechana	Línea: Festivalera	Artesanos: JESUS CASTAÑO
Nombre: San Martinera	Referencia: Campechana Llanera	
Oficio: Talabartería	Largo(cm): 3000 Ancho(cm): 50 Alto(cm):	Departamento: Meta
Técnica: Corte y anudado	Diámetro(cm):	Peso(gr):
Recursos Naturales: Piel de Vacunas	Color:	Localidad: San Martín
Materia prima: Tula	Certificado Hecho a Mano <input checked="" type="checkbox"/> Sí <input type="checkbox"/> No	Vereda: Casco Urbano
Mercedo Objetivo: Regional, nacional e internacional	Costo	Precio
Producción/Mes: 30	Unitario: 160.000	Unitario: 200.000
Empaque: BOLSA	P. Mayor: 150.000	P. Mayor: 190.000
Embalaje: CAJA DE CARTON CORRUGADO.	Empaque: 10.000	Empaque: 8.000

Observaciones: LA HAMACA DE CUERO O CAMPECHANA TIENE AQUI UNA MUY BUENA VERSIÓN, DESARROLLADA POR EL SEÑOR JESUS CASTAÑO.

FONDO MIXTO DE CULTURA
 Y LAS ARTES DEL META

Responsable: D.I. José Angel Castillo Caicedo: Fecha: 13 -05- 2.000

Sistema de referencia 5 0 0 3 0 2 Tipo de ficha: Referente(s) Muestra Línea Empaque

Ficha de Producto



Etiqueta:	Cotizas	Línea:	Festivalera	Artesanos:	JESUS CASTAÑO
Nombre:	"La festivalera"	Referencia:			
Oficio:	Zapatería	TALLAS EN MEDIDAS FRANCESAS		Departamento:	Meta
Técnica:	Guarnecido, cosido.	DE 32 Hasta 41		Localidad:	San Martín
Recursos Naturales:	Pieles Vacunas	Color:	NEGRA, CAFE, PELO BLANCO.	Vereda:	Casco Urbano
Materia prima:	Suela	Certificado Hecho a Mano	<input checked="" type="checkbox"/> Sí <input type="checkbox"/> No	Tipo de Población:	Rural

Mercado Objetivo:	Regional, nacional e internacional	Costo	Precio
Producción/Mes:	200 pares	Unitario: 24.000	Unitario: 32.000
Empaque:	BOLSA	P. Mayor: 22.000	P. Mayor: 30.000
Embalaje:	CAJA DE CARTON CORRUGADO.	Empaque: 1.000	Empaque: 1.000

Observaciones: LAS COTIZAS, SON EL CALZADO TÍPICO DEL LLANO., Y LA VERSIÓN DESARROLLADA POR EL SEÑOR JESUS CASTAÑO, TIENE UNA VERDADERA TÉCNICA PARA OFRECER GARANTÍA DE USO Y TALLAJE.

FONDO MIXTO DE CULTURA
 Y LAS ARTES DEL META

Responsable: D.I. José Angel Castillo Caicedo: Fecha: 13 -05- 2.000

Sistema de referencia 5 0 0 3 0 2 Tipo de ficha: Referente(s) Muestra Línea Empaque

Ficha de Producto

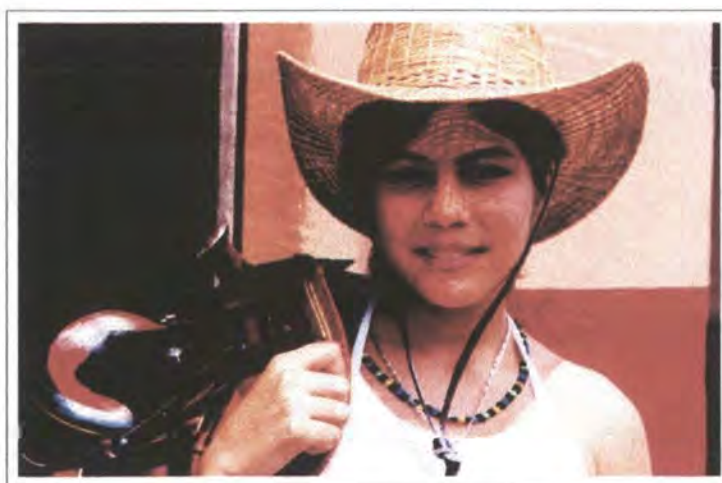

Nombre:	Sombrero	Línea:	Artesanos:	Gildaredo Castro Castro Y Hermanos.
Apellido:	San Martinero	Referencia:	Departamento:	Meta
Categoría:	Cestería	Largo(cm): 36 Ancho(cm): 32Alto(cm): 13	Localidad:	San Martín
Técnica:	Sombrería	Diámetro(cm):	Peso(gr):	Vereda:
Recursos Naturales:	Pajas	Color:	Natural	Certificado Hecho a Mano
Materia prima:	Paja brava o Llanera	Certificado Hecho a Mano	<input checked="" type="checkbox"/> Sí <input type="checkbox"/> No	Tipo de Población:
				Rural

Objetivo:	Local , regional, Nacional, e internacional	Costo	Precio
Producción/Mes:	20	Unitario:	25.000
Empaque:	Bolsa	P. Mayor:	25.000
Embalaje:	Bolsa	Empaque:	Empaque:

Observaciones: Este diseño de sombrero es inedito. Muy eficaz para el clima del llano, protege del sol, pero se mantiene fresca la cabeza, pues el aire circula, a través de los espacios entre la paja. La materia prima es muy abundante.

FONDO MIXTO DE CULTURA
 Y LAS ARTES DEL META

Responsable: D.I. José Angel Castillo Caicedo: Fecha: 13 -05- 2.000

Tema de referencia Tipo de ficha: Referente(s) Muestra Línea Empaque



Temperatura:	RELIEVES	Línea:	Recia	Artesanos:	Ricardo Galan
Nombre:	Caballo, coleo, doma.	Referencia:			
Materia prima:	Cerámica	Largo(cm):	15	Ancho(cm):	3
Técnica:	Relieves	Alto(cm):	12	Departamento:	Meta
Recursos Naturales:	Tierras, agua, fuego	Diámetro(cm):		Peso(gr):	150
Materia prima:	Arcillas	Color:	Natural	Localidad:	Villavicencio
		Certificado Hecho a Mano:	Sí <input type="checkbox"/> No <input type="checkbox"/>	Vereda:	Casco Urbano
				Tipo de Población:	Urbana
Mercado Objetivo:	Local, Regional y Nacional	Costo		Precio	
Producción/Mes:	300	Unitario:	5.000	Unitario:	7.000
Empaque:	Cartón corrugado	P. Mayor:	4.500	P. Mayor:	6.500
Embalaje:	Carton	Empaque:	500	Empaque:	400

Observaciones: El señor Ricardo Galan, realiza murales encerámica de gran formato, con gran maestría, y sus relieves son solicitados de diferentes regiones del llano, pues su temática es muy autentica y refleja escenas típicas de la leyenda y el folclor.

Responsable: D.I. José Angel Castillo Caicedo: Fecha: 13 -05- 2.000

Sistema de referencia 5 0 1 6 0 3 Tipo de ficha: Referente(s) Muestra Línea Empaque





Linea:	Replicas arquitectonicas del llano	Linea:	Casitas	Artesanos:	Yolanda Rueda
Nombre:	Ranchito llanero	Referencia:			
Técnica:	Modelismo	Largo(cm):	Ancho(cm):	Alto(cm):	Departamento: Meta
Recursos Naturales:	Arboles, arbustos, yerbas	Diámetro(cm):	Peso(gr):	150	Localidad: Villavicencio
Materia prima:	Cortezas, semillas, fibras	Color:	Natural	Vereda:	Casco Urbano
		Certificado Hecho a Mano:	Sí <input checked="" type="checkbox"/> No <input type="checkbox"/>		Tipo de Población: Urbana

Mercado Objetivo:	Local, Regional y Nacional	Costo	Precio
Producción/Mes:	100 espejos-200 candelabros	Unitario: 12.500 -5.000	Unitario: Espejo 15.000. Cand.6.000
Empaque:	Carton	P. Mayor: 12.000 -4.500	P. Mayor: 14.000
Embalaje:	Carton	Empaque: 500	Empaque: 400

Observaciones: La señora Yolanda Rueda, investiga sobre las construcciones de los pueblos de los llanos, para sus trabajos utiliza materiales naturales y tiene muchos años en este oficio. Otros productos suyos son los pesebres y casitas para los mismos muy apreciados.

Responsable: D.I. José Angel Castillo Caicedo: Fecha: 13 -05- 2.000

Sistema de referencia 5 0 1 6 0 3 Tipo de ficha: Referente(s) Muestra Línea Empaque

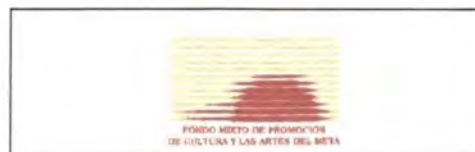



Categoría:	Regalos	Línea:	Arpas	Artesanos:	Rosa de Cancino
Nombre:	Espejo, Candelabro	Referencia:			
Oficio:	Carpintería	Largo(cm):	22	Ancho(cm):	5
Técnica:	Tomo, calado, talla, ensamble.	Alto(cm):	15	Departamento:	Meta
Recursos Naturales:	Arboles,	Diámetro(cm):		Peso(gr):	25
Materia prima:	Maderas tropicales y pino.	Color:	Natural	Localidad:	Villavicencio
		Certificado Hecho a Mano:	<input checked="" type="checkbox"/> Sí <input type="checkbox"/> No	Vereda:	Casco Urbano
				Tipo de Población:	Urbana

Mercado Objetivo:	Local, Regional y Nacional	Costo	Precio
Producción/Mes:	50	Unitario: 12.000	Unitario: 15.000
Empaque:	Carton	P. Mayor: 11.000	P. Mayor: 14.000
Embalaje:	Carton	Empaque: 500	Empaque: 400

Observaciones: La señora Rosa de Cancino, es una artesana tradicional de Villavicencio con muchos años en el oficio, ha elaborado sus propias maquinas. Sus pequeñas arpas son de las más solicitadas y han evolucionado a productos útiles.

Responsable: D.I. José Angel Castillo Caicedo: Fecha: 13 -05- 2.000



Sistema de referencia 5 0 1 6 0 3 Tipo de ficha: Referente(s) Muestra Línea Empaque



Material: Canastos	Línea: Animales Domesticos.	Artesanos: Fredy Roger Parra
Nombre: Cestas caballo-papelera sapo	Referencia:	
Técnica: Tejeduría	Largo(cm):	Departamento: Meta
Técnica: Cestería	Diámetro(cm): 45cesta, 30 pape	Localidad: Vista hermosa
Recursos Naturales: Matapalo y chagualo	Color: Natural	Vereda: Casco Urbano
Materia prima: Bejuocos	Certificado Hecho a Mano: <input checked="" type="checkbox"/> Sí <input type="checkbox"/> No	Tipo de Población: Rural

Mercado Objetivo:	Local, Regional y Nacional	Costo	Precio
Producción/Mes:	30 cestas y 60 papeleras	Unitario: 30.000 y 15.000	Unitario: 40.000 Y 20.000
Empaque:		P. Mayor: 28.000 y 13.000	P. Mayor: 38.000 y 18.000
Embalaje:		Empaque: 500	Empaque:

Observaciones: El profesor Frddy Roger Parra, diseño y elaboró, estos productos, con muy buen nivel y sumamente prácticos, en su región existe interes por producirlos, solo requiere de aspectos de imagen y producción. Se sugiere realizar un taller de capacitación dictado por él.

Responsable: D.I. José Angel Castillo Caicedo: Fecha: 13 -05- 2.000



Sistema de referencia 5 0 1 6 0 3 Tipo de ficha: Referente(s) Muestra Línea Empaque



Oficina:	Floreros	Línea:	Floreros	Artesanos:	Esther Jaspe
Nombre:	Enredadera y combinada	Referencia:			
Técnica:	Arte plumario	Largo(cm):	50	Alto(cm):	30
Técnica:	Ensamble y composición	Diámetro(cm):	Ancho(cm):	Peso(gr):	Localidad:
Recursos Naturales:	Plumaje de pato	Color:	Varios	Vereda:	Casco Urbano
Materia prima:	Plumas tinturadas	Certificado Hecho a Mano:	Sí <input checked="" type="checkbox"/> No <input type="checkbox"/>		Tipo de Población:
					Urbana

Mercado Objetivo:	Local, Regional y Nacional	Costo	Precio
Producción/Mes:	10 de enredadera y 10 de mixto	Unitario:	15.000
Empaque:	Cajas de camisas	P. Mayor:	13.000
Embalaje:	Cartón	Empaque:	1000
			500

Observaciones: La señora Esther Jaspe, es una habil y fina artesana, en el arte plumario. Tiene varios diseños de flores. Durante la asesoría, fue muy receptiva y colaboradora.

Responsable: D.I. José Angel Castillo Caicedo: Fecha: 13 -05- 2.000

Sistema de referencia 5 0 1 6 0 3 Tipo de ficha: Referente(s) Muestra Línea Empaque





Categoría:	Muñecos	Línea:	Articulados	Artesanos:	Adriana
Nombre:	Muñecos animales	Referencia:			
Oficio:	Muñequería	Largo(cm):	Alto(cm): 20	Departamento:	Meta
Técnica:	Ensamble y composición	Diámetro(cm):	Ancho(cm):	Peso(gr): 250	Localidad: Cumaral
Recursos Naturales:	Vegetales	Color:	Varios	Vereda:	Casco Urbano
Materia prima:	Papel, engrudo	Certificado Hecho a Mano:	Sí <input checked="" type="checkbox"/> No <input type="checkbox"/>		Tipo de Población: Rural

Mercado Objetivo:	Local, Regional y Nacional	Costo	Precio
Producción/Mes:	90	Unitario: 13.000	Unitario: 17.000
Empaque:	Papel	P. Mayor: 12.000	P. Mayor: 15.000
Embalaje:	Cartón	Empaque: 500	Empaque: 500

Observaciones: En Cumaral abunda el trabajo artesanal en tejido, bordado y costura, por ahora destaco este trabajo de muñequería en papel, mientras una diseñadora textil asume una asesoría en dicho tema.



Responsable: D.I. José Angel Castillo Caicedo: Fecha: 13 -05- 2.000

Sistema de referencia 5 0 1 6 0 3 Tipo de ficha: Referente(s) Muestra Línea Empaque



Variedad:	Chinchorro	Línea:	Chinchorros	Artesanos:	Ligia Baquero
Nombre:	Chinchorro de Arpa	Referencia:		Departamento:	Meta
Técnica:	Tejeduría	Largo(cm):	5.000	Localidad:	Villavicencio
Técnica:	Telar	Diámetro(cm):		Vereda:	Casco Urbano
Recursos Naturales:	Fibras artificiales	Color:	Varios	Certificado Hecho a Mano:	<input checked="" type="checkbox"/> Sí <input type="checkbox"/> No
Materia prima:	Hilo terlenka 1880-3			Tipo de Población:	Urbana

Mercado Objetivo:	Local, Regional y Nacional	Costo	Precio
Producción/Mes:	100	Unitario: 150.000	Unitario: 180.000
Empaque:	Mochila	P. Mayor: 130.000	P. Mayor: 160.000
Embalaje:	Cartón	Empaque: 1000	Empaque: 1000

Observaciones: Doña Ligia Baquero, tiene muy bien organizada la producción de este chinchorro, que es muy típico de los llanos, a pesar de usar las fibras sintéticas, tiene mucha labor manual, es muy resistente, bonito y eficaz.



Responsable: D.I. José Angel Castillo Caicedo: Fecha: 13 -05- 2.000

Sistema de referencia 5 0 1 6 0 3 Tipo de ficha: Referente(s) Muestra Línea Empaque



Categoría:	Cajas	Línea:	Estuches	Artesanos:	Taller " NAKABI"
Nombre:	Cofres de papel artesanal	Referencia:		Martha Lucia Romero	
Materia:	Papel artesanal	Largo(cm):	Alto(cm):	Departamento:	Meta
Técnica:	Ensambe,	Diámetro(cm):	Ancho(cm):	Peso(gr):	Localidad: Villavicencio
Recursos Naturales:	Fibras vegetales	Color:	Varios	Vereda:	Casco Urbano
Materia prima:	Papeles, engrudos, tintes	Certificado Hecho a Mano:	Sí <input checked="" type="checkbox"/> No <input type="checkbox"/>		Tipo de Población: Urbana

Mercado Objetivo:	Local, regional y nacional	Costo	Precio
Producción/Mes:	100	Unitario:	Unitario:
Empaque:	Papel	P. Mayor:	P. Mayor:
Embalaje:	Cartón	Empaque:	Empaque:

Observaciones: El taller " Nakabi" produce también en papel artesanal, agendas, tarjetas y arte naturalista, con hojas y flores inmortalizadas.

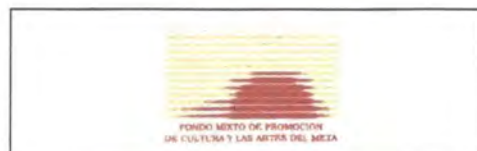

Responsable: D.I. José Angel Castillo Caicedo: Fecha: 13 -05- 2.000

Sistema de referencia 5 0 1 6 0 3 Tipo de ficha: Referente(s) Muestra Línea Empaque