



**A R T E S A N I A S D E C O L O M B I A S . A .**

**C A R P E T A D E D I S E Ñ O**

**C E S T E R I A E N I R A C A Y C A L C E T A D E P L A T A N O**

**M U N I C I P I O D E C O L O S O - S U C R E**

**M A R I A M A R G A R I T A S P A N G E R D I A Z**

**S A N T A F E D E B O G O T O A - 1 9 9 4**

## C O N T E N I D O

1. INTRODUCCION
2. LOCALIZACION
3. ANTECEDENTE
4. OFICIO
5. NUCLEO Y TALLER
  - 5.1 NUCLEO
  - 5.2 TALLER
6. JUSTIFICACION DE LA ASESORIA
7. TIPO DE ASESORIA
8. PROPUESTA DE DISEÑO - LINEA
9. PROCEDIMIENTO PARA LA ELABORACION DE PROTOTIPOS
  - 9.1 MATERIA PRIMA
  - 9.2 TECNICA
  - 9.3 BOCETOS
  - 9.4 ACABADOS
  - 9.5 FICHA TECNICA
  - 9.6 TABLAS DE COSTOS Y PRECIOS
  - 9.7 MANEJO Y EMPAQUE
10. RECOMENDACIONES

\* \* \*

DEPARTAMENTO DE SUCRE  
DIVISION POLITICO ADMINISTRATIVA



CONVENCIONES

- LIMITE DEPARTAMENTAL
- LIMITE MUNICIPAL
- ⊙ CAPITAL DEL DEPARTAMENTO
- CABECERA MUNICIPAL
- ⊕ MUNICIPIO DE COLOSO

INSTITUTO GEOGRAFICO  
AGUSTIN CODAZZI

ESCALA 1:1'500.000  
1985

## 1. I N T R O D U C C I O N

La Comunidad Artesanal de Colosó, ha ido transformando su producción y con la colaboración de la Hermana HILDA encargada de la Casa de la Cultura, ha sugerido diferentes diseños y calidad técnica en la producción artesanal, que ha mejorado los diferentes objetos en calidad y en costos, beneficiando al Artesano.

Como ya existe una producción en forma y una Comunidad organizada, con deseos de mejorar y aprender a elaborar otros productos, se realizó una asesoría, introduciendo una línea de productos y mejorando - otros, lo cual origina esta primera Carpeta de Diseño, que explica las líneas de productos y las técnicas que se llevaron a cabo en la Cestería con Iraca.

## 2. L O C A L I Z A C I O N

El Municipio de Colosó está ubicado en el Departamento de Sucre, se encuentra a una distancia de 42 kilómetros de la Capital del Departamento (Sincelejo). Limita al Norte con San Onofre y el Departamento de Bolívar, por el Oriente con Ovejas y Chalán, por el Sur con Corozal y Morroa, por el Occidente, con Toluviejo.

Su territorio está bañado por varios arroyos de los cuales se abastece el pueblo y dicen sus habitantes, que el forastero que toma agua del arroyo, volverá - al pueblo.

La vía que conduce a Colosó es la carretera estatal, Sincelejo, antes de llegar a Toluviejo hay una desviación por carretera destapada que conduce a Colosó, la distancia en tiempo de 45 minutos, con servicios de colectivos permanentemente durante el día.

La producción de la región se basa en la agricultura con el cultivo del maíz, ajonjolí, tabaco, patilla, con un patrimonio en fauna como es la preservación y conservación de los micos en especial el Tití. También tiene una reserva forestal en bosque de diferentes árboles maderables, que en un tiempo se hizo una gran deforestación, que afectó el clima produciendo grandes sequías y disminución del agua de los arroyos. Esto motivó a la Comunidad a formar un Grupo Ecológico que está reforestando con diferentes campañas y enseñando a la juventud a promover esta actividad para recuperar estos bosques.

La Comunidad cuenta con varios Colegios de Enseñanza Primaria y uno de Bachillerato, dirigido por las Religiosas Franciscanas Misioneras de María Auxiliadora y un Convenio con el Estado. Existe una campaña de alfabetización, porque hay gran parte de los Artesanos que son analfabetas, que desean aprender y prepararse como sus hijos, logrando lo que no pudieron porque sus padres no los dejaron.

Existe un Centro de Salud que beneficia a la Comunidad, aunque la mayor parte se le dificulta asistir a un médico por sus difíciles recursos económicos.

### 3. A N T E C E D E N T E

La Comunidad Artesanal, cuenta con un record de trabajo ya establecido, pero que por los recursos limitados, no tienen la materia prima suficiente y los costos son muy bajos , el Artesano no tiene manera; el problema socio-económico y situación del orden público, el Artesano ve limitadas su capacidades. Además, la vereda donde se encuentran la mayor parte de las Artesanas, es donde existen gran parte de jóvenes que se encuentran en las filas de la Subversión lo cual impide el libre acceso a esta zona. Pero de todas formas las Artesanas se encuentran en capacidad de elaborar productos artesanales, que les ayuda en la economía del hogar, para la alimentación, vestido, servicio médico y educación para sus hijos.

El trabajo artesanal en Cestería ha evolucionado bastante y con el apoyo de la Casa de la Cultura, los Artesanos se han visto motivados, para continuar con la labor artesanal, han aprendido a valorarla y saber que forma parte de su habitud cultural.

### 4. O F I C I O

El oficio que principalmente se desarrolla, es la Cestería con Iraca, Ceba y Flor de Plátano, la técnica es el enrollado o espiral, con lazada doble.

Primero que todo, las Artesanas preparan la Materia-Prima que se va a emplear. Para elaborar el canasto, la seleccionan de acuerdo al tipo de trabajo, cuando

el canasto es muy fino y delicado, escogen la Iraca más blanca aunque no siempre la logran, puede influir la época en que es recolectada la Materia Prima y el modo en que cada Artesana cocina la fibra para blanquearla.

Después de seleccionada, inician el rollo, lo hacen de varios metros para poder enrollar y coser gran parte del canasto, el alma es con la misma Iraca o con la vena de la hoja de plátano, sobre éstas van enrollando la Iraca y que vaya quedando bien apretada o tesa (como le dicen ellas), luego inician el rollo haciendo la lazada doble si el canasto es pequeño, cada lazada va más cerca y si es grande, la hacen más separada y el rollo mucho más grueso.

Para variar la forma y el diseño por color, la Artesana va aumentando los crecidos y combinando en el rollo, la Calceta con la Iraca para lograr otros efectos visuales. La construcción de todas las tapas de los canastos, se asemejan a los techos de las casas de la zona. No se si sea intencional o espontáneo. Las materas tienen en su diseño calados.

## 5. NUCLEO O TALLER

### 5.1 NUCLEO

La Comunidad Artesanal en Cestería del Municipio de Colosó, se encuentra ubicada en el Departamento de Sucre y forma parte integral de los grupos artesanales del Departamento y con una característica muy

significante en el oficio. Muchos Artesanos cuentan con tierra propia pero no cuentan con los recursos económicos para su subsistencia; se dedican a otras labores como la agricultura (cultivo del maíz dos veces al año, la siembra de tabaco que ha decaído en los últimos años, la siembra de ajonjolí y otros productos de consumo). Además, como el tiempo ha variado tanto por el problema de la deforestación de los bosques, muchas de las cosechas no son muy productivas. También se han visto afectados por el problema de la Guerrilla que azota gran parte del país, muchos se han alejado del campo y han inmigrado a la Capital del Departamento o prefieren ubicarse en el área urbana del Municipio.

#### A l i m e n t a c i ó n

La alimentación básica de la región es la yuca, el ñame, queso costeño, ajonjolí salado o dulce, maíz, carne y pescado cuando se tiene manera de comprarlo porque no todos los Artesanos pueden adquirir todos los productos fundamentales para una buena nutrición, lo cual disminuye su capacidad nutricional.

#### E d u c a c i ó n

La mayoría de los Artesanos de la vieja generación tienen un alto grado de analfabetismo, solamente las nuevas generaciones se han preocupado por superarse en el campo de la educación, aunque no a todos les gusta estudiar. Además, los padres desean que se formen intelectualmente y no les suceda o que a ellos. Por no tener conocimientos, la mayoría de



los hijos de los Artesanos no desean trabajar en la artesanía, porque se han dado cuenta de que a sus padres no los beneficia económicamente esta actividad y que les ocupa gran parte del tiempo.

### S a l u d

Aunque existe un Centro de Salud, con un Médico de planta, los Artesanos no tienen los recursos suficientes para asistir a un Centro Médico; además, se les dificulta conseguir los alimentos que reúnan todas las condiciones nutricionales, Hay en la población infantil un índice alto de desnutrición.

También hay problemas de parasitismo por la falta de tratamiento de las aguas de consumo diario, lo cual afecta el aspecto laboral.

Para recibir atención en medicina especializada, se requiere el desplazamiento a la Capital del Departamento, pero como el medio de transporte tiene un costo alto para sus recursos, se ve en la necesidad de acudir a otro tipo de tratamiento, que muchas veces son inadecuados para lo que padecen.

### V i v i e n d a

La vivienda está construída por casa elaboradas en madera, con pisos de barro fino que se puede confundir con un piso de cemento.

En el area rural también se encuentran casas elaboradas las paredes, con barro tratado de la misma manera que el piso.

En la parte de atrás de las casas se encuentra la cocina, con una estufa rústica, elaborada con palos o hecha de barro y su fogón para poner la leña. No todas las viviendas poseen sanitarios y servicios públicos como agua y luz. Además, no poseen los recursos económicos suficientes para mejorar sus condiciones de vida.

Muchos han acudido en los últimos tiempos a las casas de interés social o al Plan Nacional de Rehabilitación, pero muy pocos son los favorecidos.

### F a m i l i a

La familia está constituida por el padre, la madre y los hijos. El padre costeño posee un marcado machismo, que afecta las relaciones familiares, en especial a la madre y no logra disminuir el número de hijos. Generalmente el padre se dedica a las labores agrícolas. Los hijos estudian, aunque las mujeres, muchas veces dejan sus estudios y se van a convivir con su pareja a otros lugares y después de cierto tiempo, regresan con hijos que le dejan a sus padres para que se les crien y eduquen.

La mujer es la encargada de organizar y manejar el hogar y además en los ratos libres se dedica a las labores artesanales.

Cuando no hay cosechas de cultivos, el hombre le ayuda en la actividad artesanal. No todas las cosechas son fructíferas económicamente porque el hombre toma el dinero y se lo bebe en ron, perdiendo el trabajo

de gran parte del año. Por eso para la Artesana es fundamental su trabajo, porque con él puede ayudar a sus hijos y mejorar sus condiciones de vida.

### Medios de Comunicación

Existe una via principal que comunica al Municipio con la Capital del Departamento. Hay transporte continuo hasta las 5:00 P..M.

La comunicación de las veredas con la Cabecera Municipal, no son muy buenas sobretodo donde existen los arroyos como en la Vereda La Esmeralda o Pueblo Nuevo; en el invierno el arroyo se crece y tienen que pasar por trochas, porque no hay puentes para transitar, ésto afecta a la población infantil, cuando van a cumplir con el horario de estudios. Los caminos se vuelven intransitables.

## 5.2

### T A L L E R

El Taller está ubicado en cualquier lugar de la casa, el trabajo de Gestería no requiere de un lugar específico, la Iraca es cocida en un fogón fuera de la casa y el tejido de la canasta se realiza generalmente, en la cocina o en la habitación donde está ubicado el Televisor o la radio, en los lugares donde existe la luz. Trabajan sentadas o recostadas en el suelo, según como se les facilite. Siempre lo hacen en los tiempos libres o en las tarde.

## 6.

### JUSTIFICACION DE LA ASESORIA

Para mejorar la calidad de los productos existentes diversificar en otros, se requiere que exista una

asesoría a nivel técnico y de diseño, que mejore la calidad de la producción artesanal para su posterior comercialización.

7. **TIPO DE ASESORIA**

Se realizó una asesoría a nivel técnico, mejorando - los productos existentes y se diversificó introduciendo nuevas formas y funcionalidad en cada producto, - también se varió el diseño por color, aprovechando - el efecto visual que da la Calceta y la flor del Plátano.

8. **PROPUESTAS DE DISEÑO - LINEA**

Juego de tres contenedores - diferentes tamaños

Pueden tener una función en el hogar, para guardar productos en la cocina, costureros y otros.

Frutero sin Base

Es más funcional en una mesa

Porta-Lápices

Se puede utilizar como accesorio en el equipo de dibujo.

Petaca Grande - Cuadrada

Cumple dos funciones: una decorativa formando parte de una mesa y otra, para introducir ropa u otra clase de objetos que no se deseen ver en el hogar.

## Cajas Rectangulares - Pequeñas

Sirven como tarjeteras o para guardar joyas, -  
tocador (Ver Gráficas Propuestas de Diseño).

### 9. PROCEDIMIENTO PARA LA ELABORACION DE PROTOTIPOS

#### 9.1 M A T E R I A P R I M A

Se tuvo en cuenta que la Materia Prima fuera de excelente calidad, la Iraca bien blanca, la Calceta de Plátano, dando otras posibilidades de color y la Flor del Plátano, aprovechando su resistencia se introdujo en el rollo y se utilizó para formar parte del tejido, dando una tonalidad más oscura, además tiene en su parte externa un tono más claro que en su parte interna, dando varios efectos de color en su composición.

#### 9.2 T E C N I C A

La técnica utilizada es la misma que se ha venido desarrollando dentro de la Comunidad, enrollado o espiral, se modificaron los acabados con la colocación de las asas en los canastos y petacas; en el canasto rectangular se emplearon dos formas de iniciación de la base, se aplicó calado en una de ellas para dar otro efecto en su composición, se mejoró el acabado final. (Ver Gráficas).

#### 9.3 A C A B A D O S - GRAFICAS

#### FICHA TECNICA - GRAFICAS

PRODUCTO	LUGAR	MATERIAL	DIMENSION	CAPACIDAD PRODUC.	VALOR UNITARIO
PETACA	COLOSO - VERED. LA ESMERALDA.	IRACA	Al.Total: 30cms Base Sup: 50x42 Base Inf: 50x42	1 Semanal	\$20.000.
3 JUEGOS DE CONTE- NEDORES	COLOSO -VERED. LA ESMERALDA	IRACA Y CALCETA	Grande: Ca. Sup: 18cms Ba. Inf: 16cms Al. total: 18cms.	2 Semanal	7.000.
CAJA RECTANGU- LAR PEQUEÑA CON CALADO.	COLOSO -VERED. CALLE LARGA	IRACA	Al. total: 5.5CMS Base Sup: 18.5 x 10.5 Base Inf: 18.5 x 10.5 cms.	1 Semanal	5.000
CAJA RECTANGU- LAR PEQUEÑA SIN CALADO	COLOSO -VERED. LA ESMERALDA	IRACA	Al. total: 7.6CMS Base Sup: 18 x 12 cms Base Inf: 17.5 x 11 cms	1 Semanal	5.000.
PORTALAPIZ	COLOSO -VERED. LA ESMERALDA	IRACA Y FLOR DE PLATANO	Al. total: 10cms Base Sup: 6cms Base Inf: 5cms	1 Diario.	2.000.
FRUTERO	COLOSO - VERED. LA ESMERALDA	IRACA Y FLOR DE PLATANO	Al. total: 11cms Base Sup: 36cms Base Inf: 25cms	3 Semanales	5.000.
BOMBONERA	COLOSO - VERED. LA ESMERALDA	IRACA Y FLOR DE PLATANO	Al. total: 7.5CMS Base Sup: 16cms Base Inf: 15.5CMS	1 Diaria	2.500.

## 9.6 MANEJO Y EMPAQUE

Generalmente , la mayor parte de los Artesanos sus productos en talegos plásticos o talegos de polietileno y cajas según la clase de producto que se envía, es lo más fácil de conseguir y lo más económico para sus necesidades, luego lo transportan en los colectivos hasta Sincelejo y lo envía por encomienda a través de Semientrega o Aeromensajería. El costo por kilogramo, es aproximadamente de \$200.00 y paga un Seguro por la mercancía enviada.

## 10. R E C O M E N D A C I O N E S

Propuesta de nuevos productos que se pueden desarrollar con las trenzas, porque en esta asesoría se logró muy poco.

Continuar el seguimiento a los productos desarrollados y mejorar la calidad técnica de otros productos existentes.

\* \* \*



# Ficha de Propuesta de Diseño

## 9.2. TECNICA

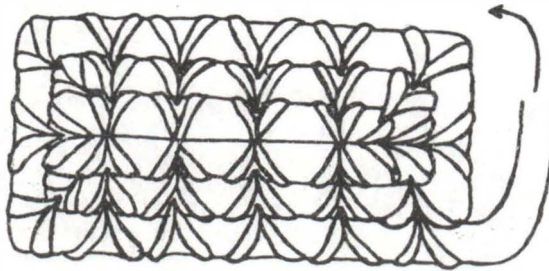

INICIACION CUADRADA PARTIENDO DEL CENTRO

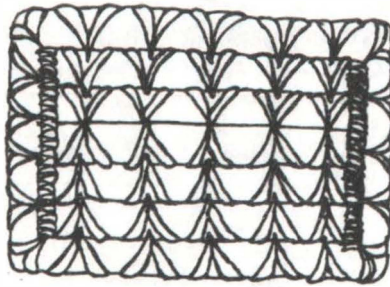

INICIACION CUADRADA EN SENTIDO HORIZONTAL



INICIACION CIRCULAR

Diseñador: MARGARITA SPANGER DIAZ

Tipo de Asesoría: DESARROLLO DE PRODUCTOS

Línea: TECNICA APLICADA

Pieza: TECNICAS

Función: UTILITARIA

Clasific: TRADICIONAL

Oficio: CESTERIA

Técnico: ESPIRAL

Mat. Primo: IRACA





## Ficha de Propuesta de Diseño

### 9.3 ACABADOS

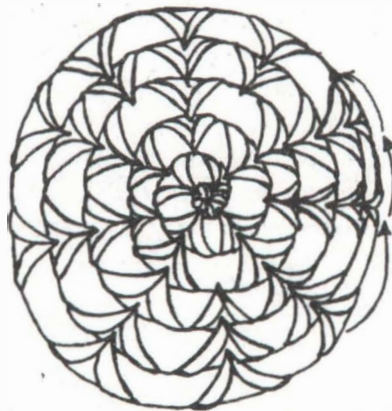

SE VA DISMINUYENDO EL ROLLO A MEDIDA  
QUE SE VA TEJIENDO HASTA QUE SE PIERDA

Diseñador: MARGARITA SPANGER DIAZ

Tipo de Asesoría: DESARROLLO DE PRODUCCIÓN

Línea: TÉCNICA APLICADA

Pieza: ACABADOS

Función: UTILITARIA

Clasificación: TRADICIONAL

Oficio: CESTERIA

Técnica: ESPIRAL

Material Prima: IRACA



# Ficha de Propuesta de Diseño

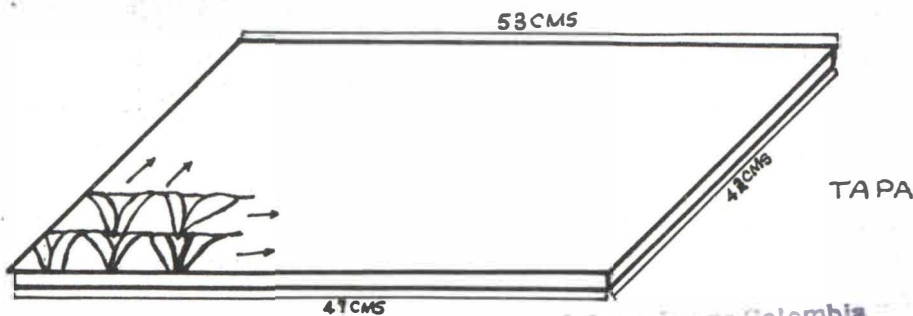
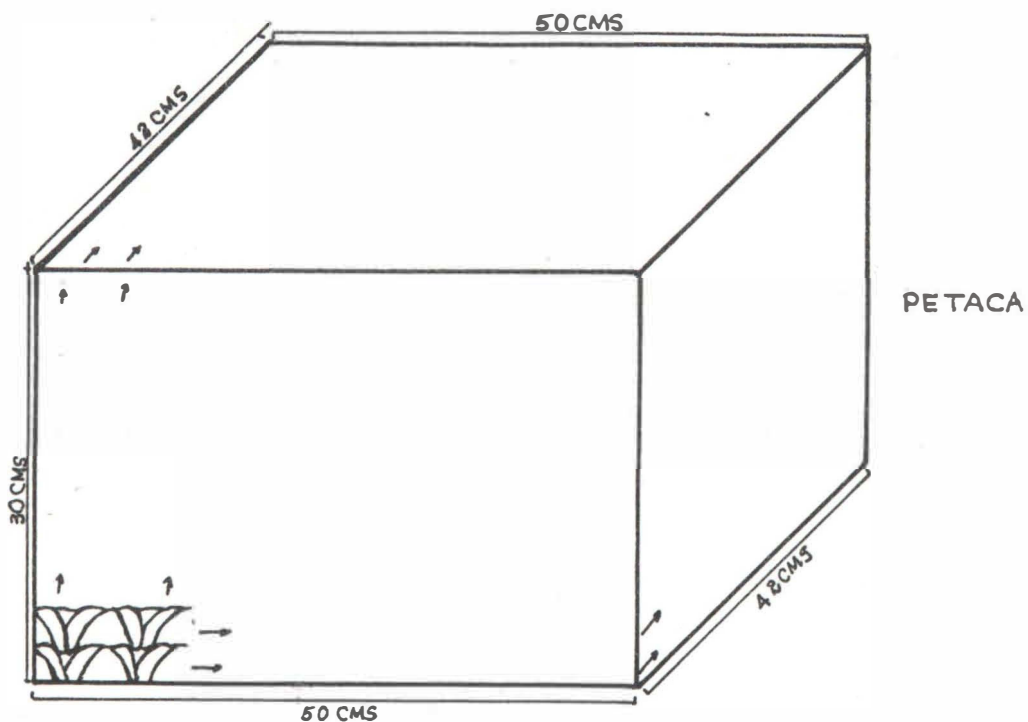

Diseñador: MARGARITA SPANGER DIAZ

Tipo de Asesoría: DESARROLLO DE PRODUCTO

Linea:

Pieza: PETACA

Función: UTILITARIA

Clasific: CONTEMPORANE

Oficio: CESTERIA

Técnica: ESPIRAL

Mat.Primo: IRACA



# Ficha de Propuesta de Diseño

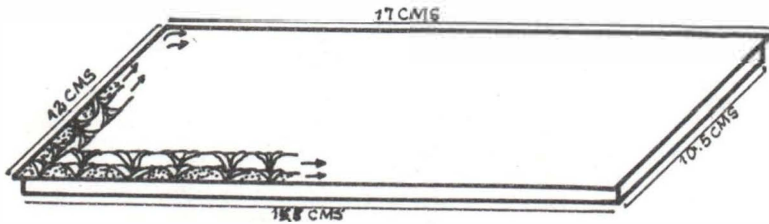

TAPA

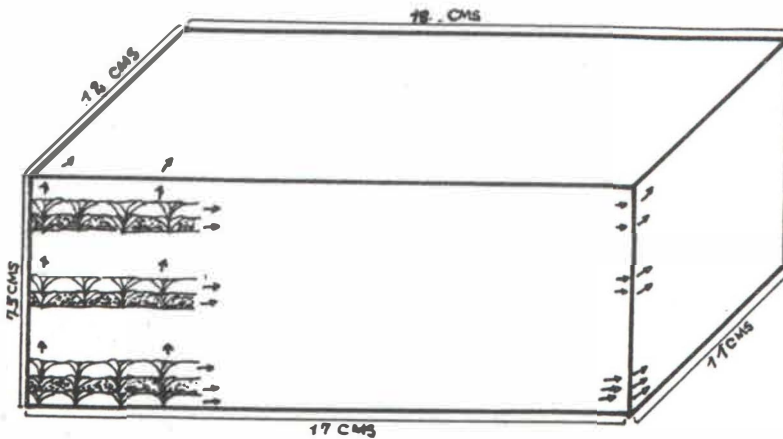

CAJA

### CONVENCIONES



FONDO OSCURO

FONDO CLARO

Diseñador: MARGARITA SPANGER DIAZ

Tipo de Asesoría: DESARROLLO DE PRODUCTO

Linea:

Pieza: CAJA RECTANGULAR

Función: UTILITARIA

Clasific: CONTEMPORANEA

Oficio: CESTERIA

Técnico: ESPIRAL

Mat. Prmo: IRACA, FLOR. PLAT



# Ficha de Propuesta de Diseño

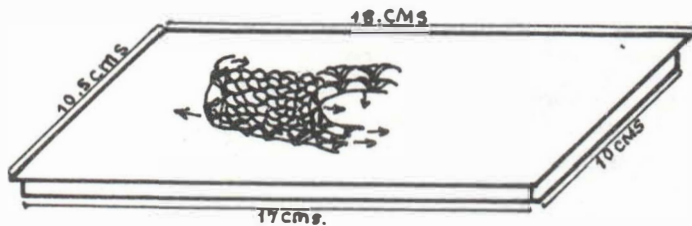

TAPA

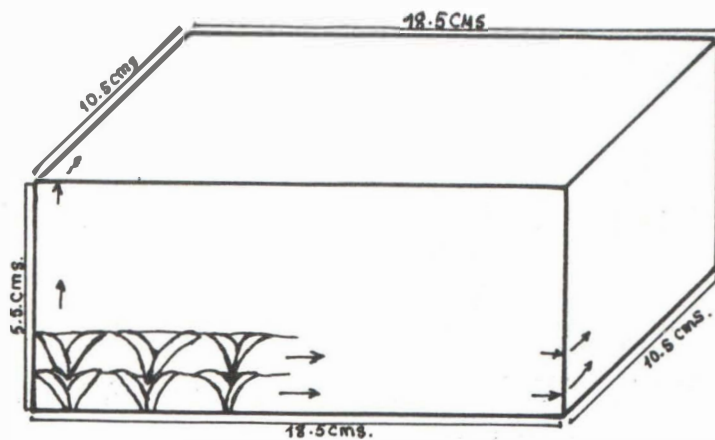

CAJA

Diseñador: MARGARITA SPANER DIAZ

Tipo de Asesoría: DESARROLLO DE PRODUCTO

Lines:

Pieza: CANASTO RECTANGULAR CON CALADO

Función: UTILITARIA

Clasific: CONTEMPORANEA

Oficio: CESTERIA

Técnico: ESPIRAL



Mat. Prima: IRACA

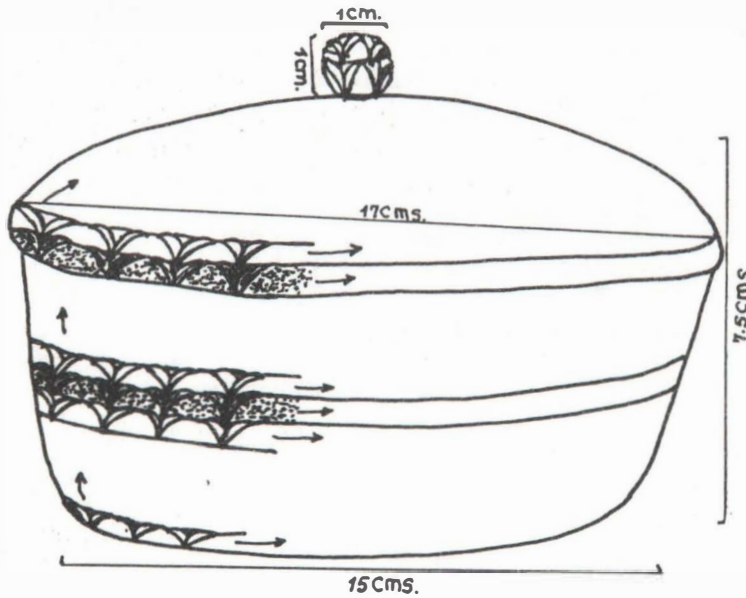

# Ficha de Propuesta de Diseño



## CONVENCIONES

-  LAZADA
-  TONALIDAD OSCURA
-  TONALIDAD CLARA

Diseñador: MARGARITA SPANGER DIAZ

Tipo de Asesoría: DESARROLLO DE PRODUCTO

Lines:

Pieza: BOMBONERA REDONDA

Función: UTILITARIA

Clasific: CONTEMPORANEA

Oficio: CESTERIA

Técnica: ESPIRAL

Mat. Prima: IRACA, FLOR-PLAT



# Ficha de Propuesta de Diseño

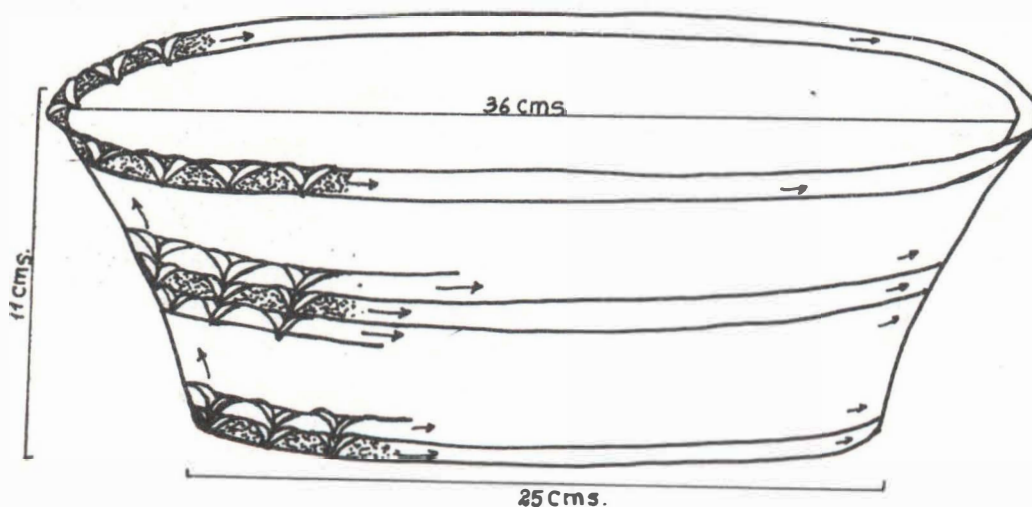

### CONVENCIONES



TONALIDAD CLARA

TONALIDAD OSCURA

Diseñador: MARGARITA SPAN GER DIAZ

Tipo de Asesoría: DESARROLLO DE PRODUCTO

Lines:

Pieza: FRUTERO

Función: UTILITARIA

Clasific: CONTEMPORANEA

Oficio: CESTERIA

Técnico: ESPIRAL

Mat. Prima: IRACA, FLOR - PLATA



## Ficha de Propuesta de Diseño

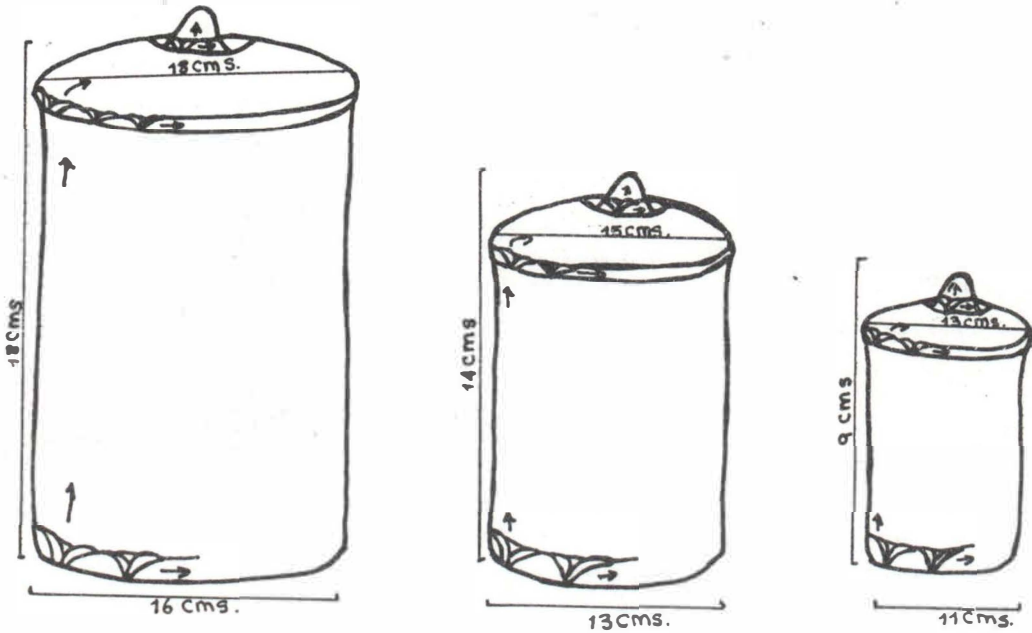

CONTENEDORES GRANDES

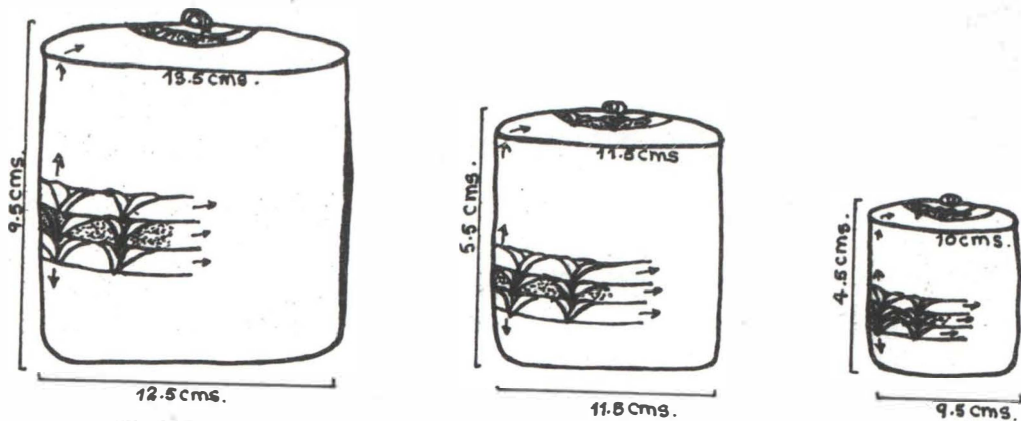

CONTENEDORES PEQUEÑOS



TONALIDAD OSCURA  
 TONALIDAD CLARA

Diseñador: MARGARITA SPANER DIAZ

Tipo de Asesorío: DESARROLLO DE PRODUCTOS

Lines:

Pieza: JUEGO DE CONTENEDORES Función: UTILITARIA

Clasific: CONTEMPORANEA

Oficio: CESTERIA

Técnico: ESPIRAL

Mat. Primo: IRACA, FLOR-PLATA



# Ficha de Propuesta de Diseño

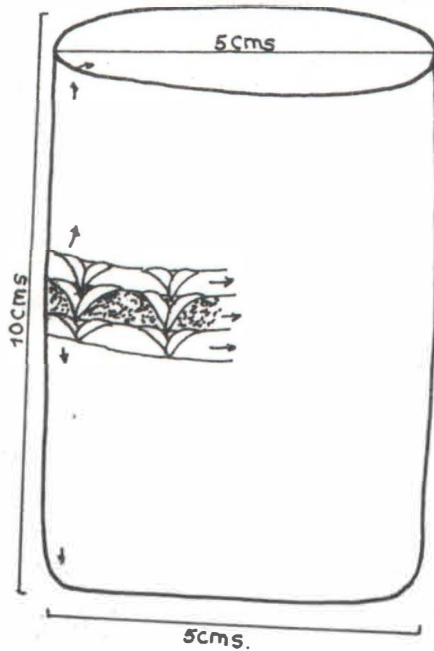

Diseñador: MARGARITA SPANGER DIAZ

Tipo de Asesoría: DESARROLLO DE PRODUCTO

Línea:

Pieza: PORTA LAPICES

Función: UTILITARIA

Clasific: CONTEMPORANEA

Oficio: CESTERIA

Técnica: ESPIRAL

Mat.Primo: IRACA, FLOR-PLATA





Región	SUCRE
Nº	01

# FICHA TECNICA DE LA MUESTRA

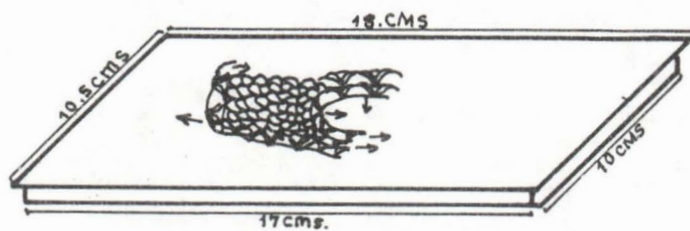

TAPA

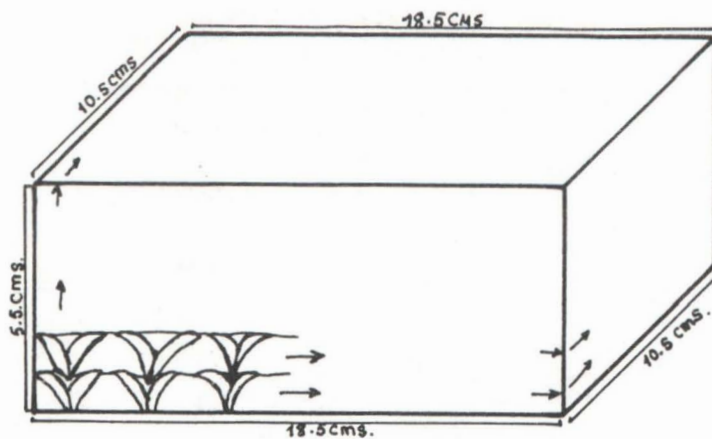

CAJA

Pieza: CANASTO RECTANGULAR CON CALADO	Función: UTILITARIA	Materia prima: IRACA 100%
Oficio: CESTERIA	Técnica: ESPIRAL	Clasificación: CONTEMPORANEA
Artesano: ANA MONTES PARRA		Ciudad: COLOSO
Dirección: VEREDA CALLE LARGA		Tel. 952821087 - TELECOM - Valor: \$ 4000 - 1994



## FICHA TECNICA DE LA MUESTRA

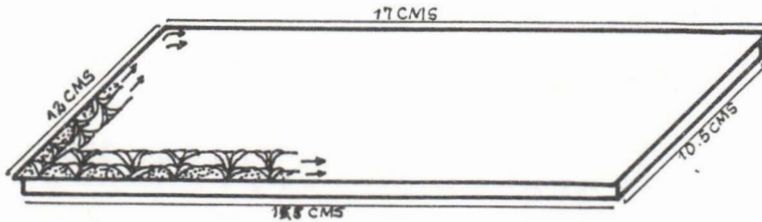

TAPA

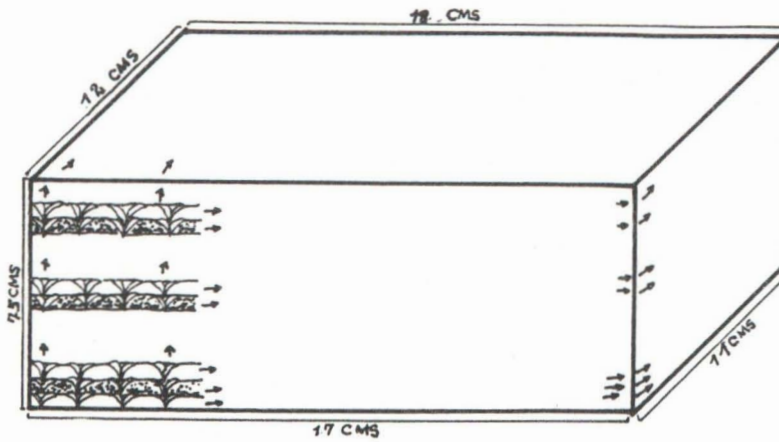

CAJA

### CONVENCIONES



Pieza: CAJA RECTANGULAR	Función: UTILITARIA	Materia prima: IRACA, FLOR DE PLATANO 100%
Oficio: CESTERIA	Técnica: ESPIRAL	Clasificación: CONTEMPORANEA
Artesano: IRIS MARGOT MONTES PARRA	Ciudad: COLOSO	
Dirección: PUEBLO NUEVO	Tel: 952 82 1087 - TELECOM-	Valor: \$ 4000 - 1994



Región	SUCRE
Nº	03

# FICHA TECNICA DE LA MUESTRA

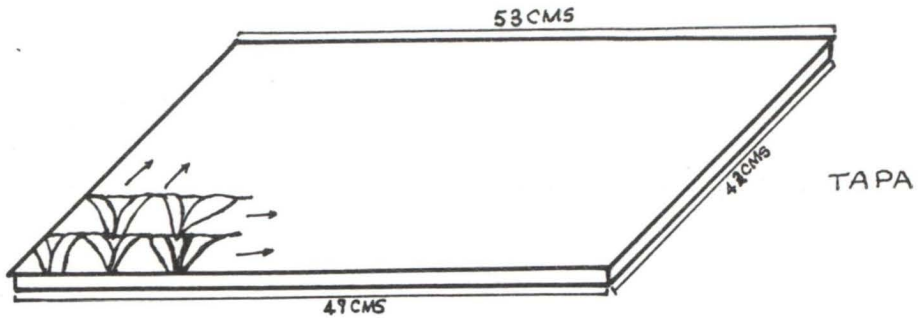
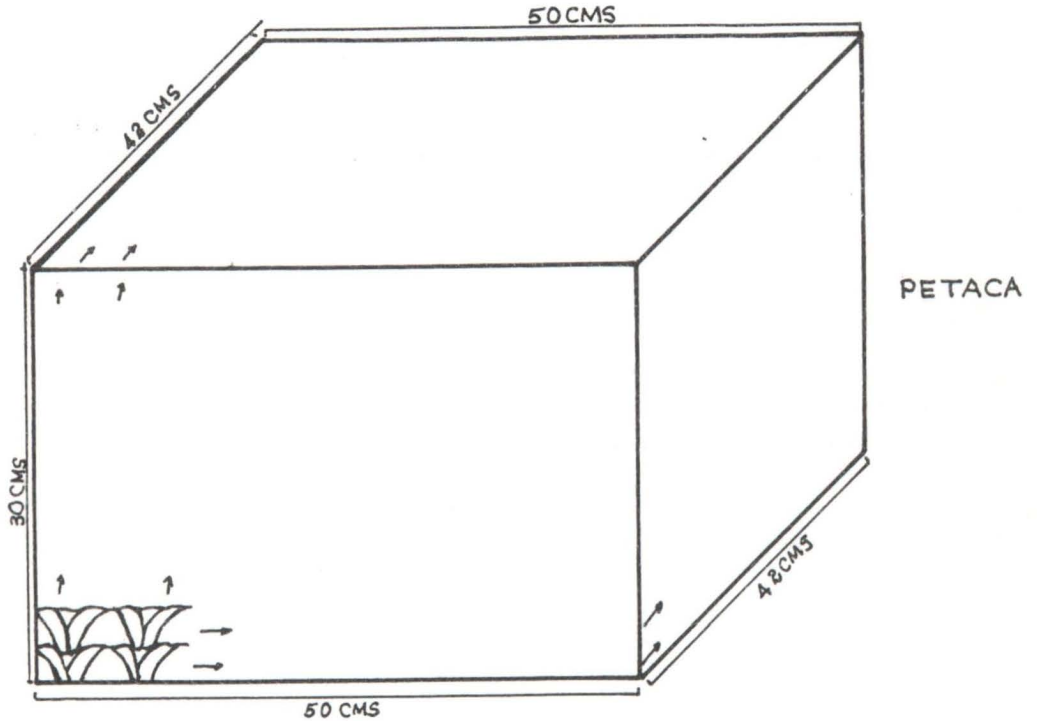

Pieza: PETACA	Función: UTILITARIA	Materia prima: IRACA 100%
Oficio: CESTERIA	Técnica: ESPIRAL	Clasificación: CONTEMPORANEA
Artesano: MARTHA BORJA		Ciudad: COLOSO
Dirección: PUEBLO NUEVO	Tel: 952 821087 - TELECOM	Valor: \$ 20000 - 1994



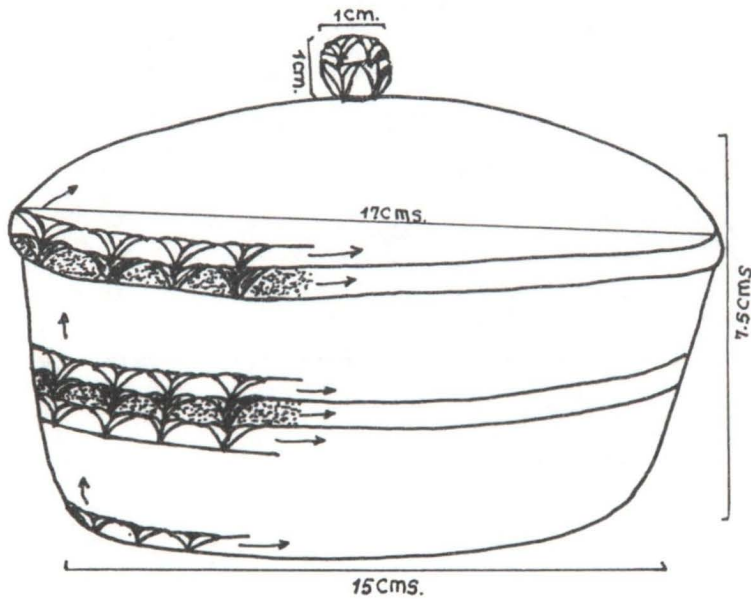

Región	SUCRE
Nº	04

# FICHA TECNICA DE LA MUESTRA



### CONVENCIONES

-  LAZADA
-  TONALIDAD OSCURA
-  TONALIDAD CLARA

Pieza: BOMBONERA REDONDA	Función: UTILITARIA	Materia prima: IRACA 95% FLOR DE PLATAN
Oficio: CESTERIA	Técnica: ESPIRAL	Clasificación: CONTEMPORANEA
Artesano: BAILDA ROSA MARTINEZ		Ciudad: COLOSO
Dirección: PUEBLO NUEVO	Tel: 952821087-TELECOM-	Valor: \$ 2500 - 1994



Región	SUCRE
Nº	05

# FICHA TECNICA DE LA MUESTRA

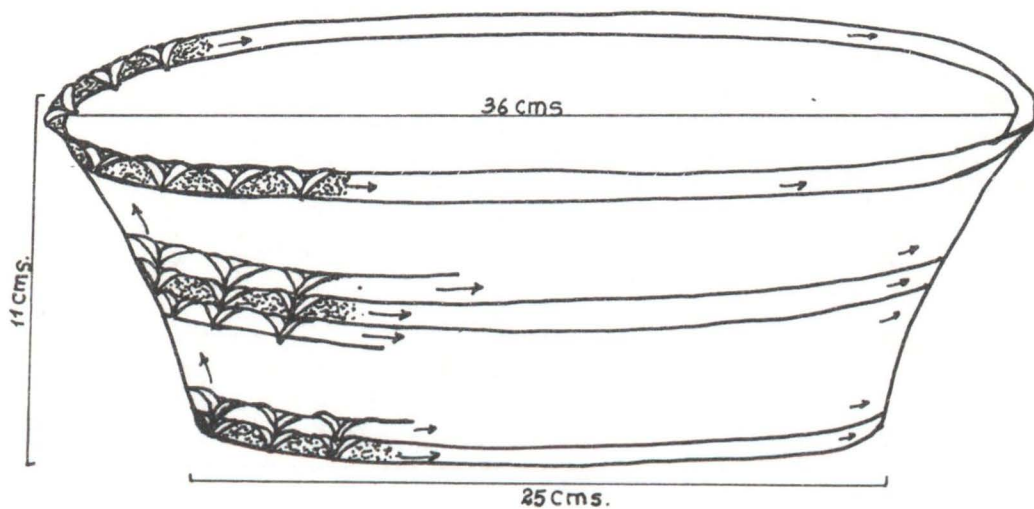

### CONVENCIONES

- TONALIDAD CLARA
- TONALIDAD OSCURA

Pieza: FRUTERO	Función: UTILITARIA	Materia prima: IRACA 98% FLOR DE PLATANO 20%
Oficio: CESTERIA	Técnica: ESPIRAL	Clasificación: CONTEMPORANEA
Artesano: IRIS MARGOT MONTES PARRA		Ciudad: COLOSO
Dirección: PUEBLO NUEVO	Tel: 952821087-TELECOM	Valor: \$5000 - 1994



# FICHA TECNICA DE LA MUESTRA

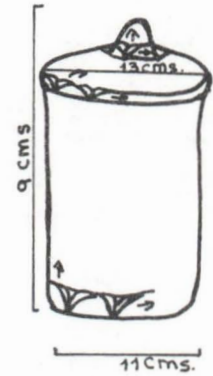
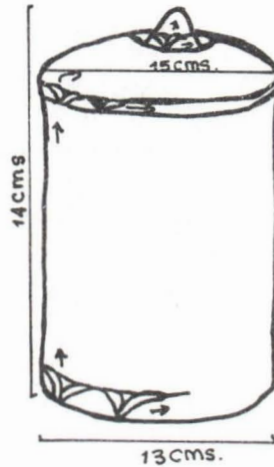
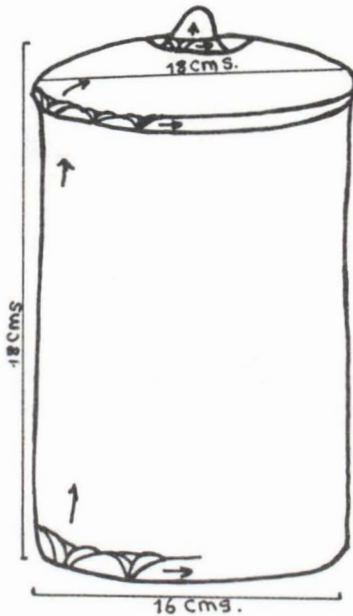

CONTENEDORES GRANDES

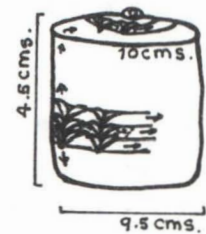
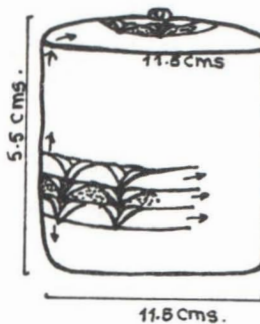
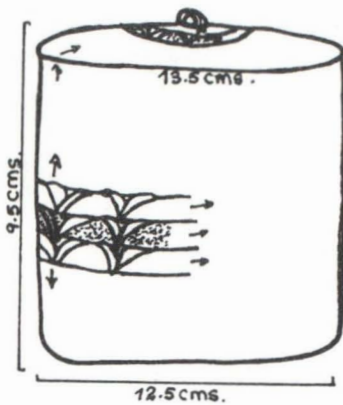

CONTENEDORES PEQUEÑOS



Pieza: JUEGO DE CONTENEDORES	Función: UTILITARIA	Materia prima: IRACA 1609
RES		
Oficio: CESTERIA	Técnica: ESPIRAL	Clasificación: CONTEMPORANEA
Artesano: BAILDA MARTINEZ Y MARLENE LARA		Ciudad: COLOSO
Dirección: PUEBLO NUEVO	Tel: 952821087- TELECOM-	Valor: G.\$7000 P.\$6000-19