



**PROYECTO
MUEBLES
LÍNEA DE SALA 77**

CUADERNO DE DISEÑO PARA LA ARTESANÍA

**PAOLA CABRERA VIANCHA D.I.
ISTMINA, CHOCÓ**

BOGOTÁ, DICIEMBRE 1996

SANTA FE DE BOGOTÁ, D.C., JULIO DE 1997



MINISTERIO DE DESARROLLO ECONOMICO
artesanías de colombia s. a.

CECILIA DUQUE DUQUE
GERENTE GENERAL

LUIS JAIRO CARRILLO
SUBGERENTE DE DESARROLLO

LYDA DEL CARMEN DÍAZ
COORDINADORA UIDAD DE DISEÑO
E TONCES COORDINADORA
REGIO AL O CIDENTE

MANUEL ERNESTO RODRÍGUEZ
M DE LOS ANGELES GONZÁLEZ
CAROL VALEN CIA
JORGE LUNA FEO ARQ.
ASESORES

BERNARDO MOSQUERA ARTESANO EN ISTMINA
MIGUEL ACOSTA CARPINTERO-EBANISTA EN BOGOTÁ,
COTIZACIONES MUESTRAS PROBABLES

PAOLA CABRERA VIANCHA D.I.
DISEÑO
DOCUME TO Y FOTOGRAFÍA

CONTENIDO

CONTENIDO, ii IMÁGENES,

ii

INTRODUCCIÓN, 1

1. ANTECEDENTES, 2

- 1.1 Asesorías prestadas por Artesanías de Colombia, S.A., 2
- 1.2 Análisis de Mercado, 2

2. PROPUESTA DE DISEÑO, 4

- 2.1 Sustentación, 4
- 2.2 Fichas descriptivas, 5
 - Referentes de Diseño y Levantamientos Referentes de Diseño, 6
 - Propuestas de Diseño, 11
 - Propuestas de Diseño/Perspectivas, 18
 - Línea de Diseño, 25

3. PRODUCCIÓN, 26

- 3.1 Proceso de producción, 26
- 3.2 Capacidad de producción, costos y calidad, 27
- 3.3 Proveedores, 27

CONCLUSIONES, 29

IMAGEN 1, El artesano Bernardo Mosquera frente al Taller en Istmina, 26

APÉNDICE A-. COTIZACIONES PARA LAS MUESTRAS EN BOGOTÁ

INTRODUCCIÓN

En este Cuaderno de Diseño se presentan el desarrollo y los resultados del Proyecto *Muebles*, conforme al contenido de la hoja guía para Cuadernos de Diseño del Manual de Inducción en Diseño, de Artesanías de Colombia S.A.. Las propuestas formales son la consecuencia de un proceso de diseño que no se vió afectado posteriormente por los artesanos, pues la comisión programada no se llevó a cabo. A manera de resumen véase el cuadro siguiente:

PROYECTO REFERENCIA MUEBLES

Línea de sala, siete
propuestas Regional
Occidente Departamento
Chocó Localidad Istmina

Recurso natural Madera:
-Lirio, Amargo; otros-
Oficio: Carpintería
No se elaboraron muestras

1 ANTECEDENTES

1.1 Asesorías prestadas por Artesanías de Colombia S.A.

Entre el primero y el tres de Febrero de 1994 viajó en comisión a Istmina Manuel Ernesto Rodríguez, quien se encargó de hacer una evaluación preliminar de las condiciones y las posibilidades artesanales del lugar. Menciona en el Informe de Comisión la producción de muebles en madera con acabados de laca china y otras, según demanda local y las tendencias del mueble comercial traído de Medellín y Quibdó. Añade el hecho de la inexistencia de una producción planificada, la dificultad para adquirir la madera y el bajo nivel de diseño presente en los productos. M.E. Rodríguez propone preliminarmente realizar una línea de muebles con elementos tradicionales que identifiquen la localidad como las mariapalitos, aguamaniles, bancos, sillas con calado de la región, buscando el rescate y la innovación; tomar referencias arquitectónicas, de amoblamiento y accesorios propios de la región. Se determina en el mismo informe que los artesanos “sólo tienen la venta local y sólo responden a una demanda que rechaza lo propio y quiere adquirir productos foráneo o diseños modernos con materiales industriales”.

A partir de dicha Comisión, según Manuel Ernesto Rodríguez, él mismo bocetó propuestas de Muebles, algunos para sala y otros para comedor, inspirado en recursos formales de la región (véanse Fichas Referentes). Algunas muestras basadas en dichos bocetos fueron elaboradas por el artesano de Istmina, Bernardo Mosquera. Posteriormente se contactó a Miguel Acosta -carpintero-ebanista- en Bogotá para que se encargara de hacer ajustes necesarios en las muestras elaboradas en Istmina, así como para fabricar nuevas muestras a partir de bocetos corregidos de Manuel Ernesto Rodríguez, con miras a verificar aspectos formales y de calidad, que se aplicaran luego a las propuestas para Istmina. Durante este proceso no se elaboran planos de las propuestas ni de las muestras de diseño y corresponde en este cuaderno hacer los levantamientos de las muestras existentes y digitalizarlos, según lo acordado con M.E. Rodríguez.

Es a partir de esta asesoría inicial que se emprende la Asesoría en Diseño para la definición de línea de producto, no menor a seis piezas proyecto *Muebles, línea de sala*, buscando su consolidación como propuesta.

1.2 Análisis de mercado

El análisis somero de mercado, partiendo del hecho patente de que es La Empresa quien solicita la definición de línea de producto, indica que los muebles de carácter rústico-étnico en general tienen una salida aceptable ubicándose en el rango utilitario.

Exceptuando precisamente los muebles de Istmina inspirados en el “rayo” que están a la venta en el Almacén Ambientes, con precios de \$315.300.00 sofá y \$173.200 silla, se pudo establecer que en el mercado *actual* no existen muebles para sala bajo estas características, lo cual se constituye en un argumento para su producción; sí se encuentran muebles similares -en madera, para sala- cuyos precios oscilan entre los \$150000.00 y los \$400000.00, según la pieza y la madera.

Las dependientes del Almacén Ambientes señalan respecto a la silla y el sofá *rayo* que los muebles gustan mucho pero los clientes no encuentran correspondencia entre el mueble y el precio, que sería conveniente fuera menor. Además se presentan los problemas humedad-secado ya conocidos; mencionaron un incidente con un cliente en 1996 por este motivo.

Como se afirmó en la inducción, todo diseño planteado debe procurar el carácter utilitario de la artesanía, por encima de un aspecto decorativo, buscando en todo caso ser competitivo. Las tendencias del mercado indican que segmentos de poder adquisitivo medio y alto buscan objetos especiales, exclusivos, que tengan carácter único. La propuesta de muebles para sala cumple con este requerimiento para este mercado objetivo, y además cuenta con el valor agregado de la obra de un artesano del Chocó. Según lo anterior el costo aproximado según pieza (entre \$25000.00 y \$80000.00 incluyendo gastos de envío) permite adjudicarle un precio que oscile entre \$50000.00 y \$160000.00. Precio en este rango permitirían un movimiento válido en las ventas del producto, principalmente para las piezas pequeñas de precio más bajo, y así mismo un beneficio para el artesano; para la línea propuesta se hace mayor énfasis en las posibilidades de estos muebles pequeños -Banqueta, Sillitas 1 y 2 y Butaco, e incluso Mesa, que presentarían, por el tipo de mueble y por el precio más accesible -pueden estar también en el rango de regalo- una mayor rotación.

2

PROPUESTA DE DISEÑO

2.1 Sustentación

Para sustentar la propuesta es necesario abarcarla desde dos perspectivas: como diseño proyectado, y su implementación posterior en manos del artesano; se definió en Bogotá una línea de sala de siete piezas, con propuestas nuevas, planeando sin embargo elaborar aquí mismo las siete muestras, con el Sr. Miguel Acosta, para en un futuro verificar la implementación en Istmina según sus condiciones específicas. Sin embargo la Comisión no se llevó a cabo y no se elaboraron muestras ni en Istmina ni en Bogotá.

Con base en el análisis de mercado, la propuesta que aquí se presenta consiste en siete muebles en los que se enfatiza el carácter étnico con base en un recurso formal de la región -los picos de serrucho-, de acuerdo con las muestras de La Empresa (véase cap. 1.1). Partiendo de indicaciones y bocetos de M.E. Rodríguez se preparan las propuestas de *sofá*, *silla* y *mesa*; para componer la línea de sala de mínimo seis piezas se proponen además el *butaco*, la *silletas N° 1 y 2* y la *banqueta*. Se hace énfasis en la inclusión de estos tres últimos de menor escala propuesto a partir de las imágenes de unas fichas de la Empresa de 1984. Las formas simples y agradables resaltan su origen en la cotidianidad de la cultura negra y rescata una tradición formal (véanse Fichas Propuestas de Diseño).

Como se menciona en el capítulo 1.2 las piezas pequeñas, por el tipo de mueble y por el precio más accesible permitirían una mayor rotación en las ventas; el rendimiento tiempo/pieza se calcula mayor y los costos de transporte y embalaje menores. Estas condiciones redundan en un mayor beneficio para el artesano. Las piezas de la línea *de sala* pueden ser compradas y usadas por separado y no necesariamente en la sala, acoplándose con gusto -en particular las piezas de menor tamaño- a un estudio, un estar de chimenea, una terraza. La propuesta de carácter étnico, esencialmente rústico e informal, pretende hacer parte de cualquier ambiente acogedor.

En las *silletas N°1 y 2* el espaldar es una pieza separada de la estructura principal que para el transporte y el embalaje se guarda bajo ésta, apoyado sobre las chambranas. El ensamble se efectúa al deslizar el espaldar entre la ranura del sentadero para tal fin, y apoyándolo en la chambrana con las huellas de encaje; se planteó este sistema imitando el de las sillas y sofás Rayo (véanse fichas Referentes); la estructura de los demás muebles es la normal. Para el embalaje se sugiere cartón corrugado *single-face*, con espuma en las partes más vulnerables. La marca, la etiqueta y el sello de identidad deben hacer alusión al carácter étnico del mueble, destacándolo. De acuerdo con el tamaño, las dos *silletas* y la *banqueta* pueden presentar empaque troquelado en cartón corrugado; *sofá*, *silla* y

mesa no tendrían empaque como tal. Para el butaco se podría desarrollar un tipo de manija o manijas de cordón vegetal.

El recurso natural propuesto es el Amarillo o un sustituto explotable y comercial. Por parte del artesano los muebles serían terminados en la madera natural sin aplicar acabado alguno; sin embargo se proponen otros acabados que se harían en Bogotá, como son pátinas y/o encerados neutros, y en colores negro, tonos tierra, y los del espectro, oscurecidos, según el carácter final que se quiera imprimir a la pieza.

2.2 Fichas descriptivas

En las siguientes páginas se presentan las fichas descriptivas respecto a Referentes de Diseño (9), Referentes de Diseño/Levantamientos (7), Propuestas de Diseño (7), Propuestas de Diseño/Perspectivas (7), y Línea de Diseño (1). Como se menciona anteriormente, no se elaboraron muestras.



REFERENTE DE DISEÑO

Pieza: Banqueta con sentadero en forma de cuenco

Fecha: Junio 1989

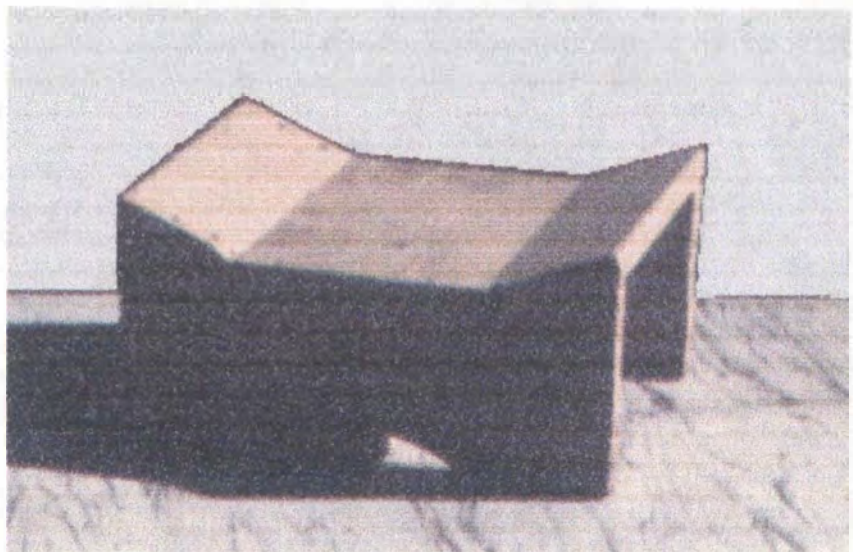

Nombre: BANQUETA COMÚN	Función: Utilitaria	Referencia:
Recurso natural:	Identidad: Tradicional	Tamaño: Pequeño
Materia prima: Piezas de aserradero	Rango: Utilitario	Largo: 25cm Ancho: 20cm Alto: 12cm
Oficio: Carpintería	Capacidad de oferta: 10 diarias	Diámetro: Peso:
Técnica: Corte, Ensamble, Talla	Mercado actual: Segmentos clases media y alta	Color: Natural Precio: \$1000.00

Artesano: Pedro Angel Córdoba Roa	Esta información es tomada de una Ficha Técnica de 1989.
Dirección: Cra. 5ª N°25-44, Quibdó, Chocó	Registrado por:
Teléfono:	Fotógrafo:



REFERENTE DE DISEÑO

Pieza: Silleta con parte trasera para colocar objetos

Fecha: Junio 1989

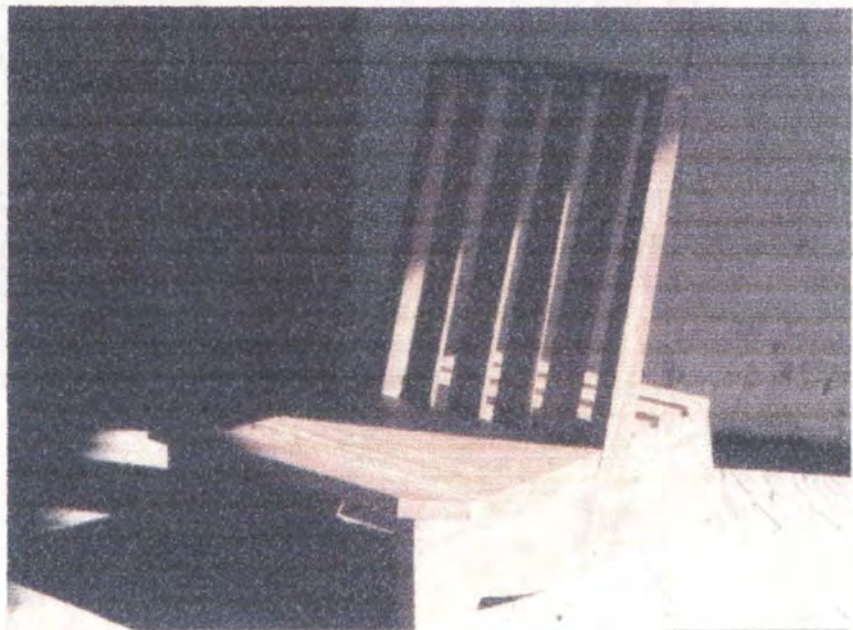

Nombre: BANQUETA PARA CANOAS	Función: Utilitaria	Referencia:
Recurso natural:	Identidad: Tradicional	Tamaño:
Materia prima: Piezas de aserradero	Rango: Utilitario	Largo: Ancho: 30cm Alto: 55cm
Oficio: Carpintería	Capacidad de oferta: 1 diaria	Diámetro: Peso:
Técnica: Corte, Ensamble, Talla	Mercado actual: Segmentos clases media y alta	Color: Natural Precio: \$4000.00

Artesano: Pedro Angel Córdoba Roa	Esta información es tomada de una Ficha Técnica de 1989.
Dirección: Cra. 5ª N°25-44, Quibdó, Chocó	Registrado por:
Teléfono:	Fotógrafo:



REFERENTE DE DISEÑO

Pieza: Butaco

Fecha: 1995?



Nótese el problema de pandeo en el sentadero, y las deficiencias en las uniones.



Nombre: BUTACO	Función: Utilitaria	Referencia:
Recurso natural: Perillo	Identidad: Neoartesanía	Tamaño: Mediano
Materia prima: Piezas de aserradero	Rango: Utilitario	Largo: 49cm Ancho: 38cm Alto: 40cm
Oficio: Carpintería	Capacidad de oferta:	Diámetro: Peso:
Técnica: Corte, Ensamble, Talla	Mercado actual:	Color: Natural Precio:

Artesano: Bernardo Mosquera	Registrado por: Paola Cabrera Viancha D.I.
Dirección: Artesanos Unidos de Istmina, Barrio Cubis, Istmina, Chocó	Fotógrafo: Paola Cabrera Viancha D.I.
Teléfono: No directo, 949-702117, 949-702582	



REFERENTE DE DISEÑO

Pieza: Butaco

Fecha: 1995?

Nótense el problema de pandeo y las deficiencias en las uniones.

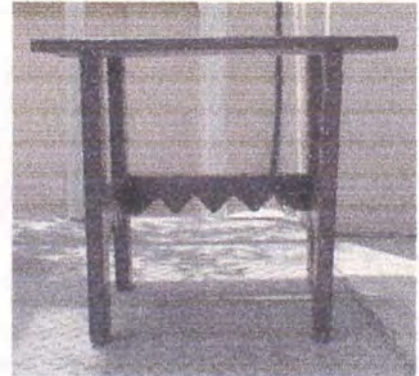

Nombre: BUTACO	Función: Utilitaria	Referencia:
Recurso natural: Lirio	Identidad: Neoartesanía	Tamaño: Mediano
Materia prima: Piezas de aserradero	Rango: Utilitario	Largo: 43cm Ancho: 50cm Alto: 44cm
Oficio: Carpintería	Capacidad de oferta:	Diámetro: Peso:
Técnica: Corte, Ensamble, Talla	Mercado actual: Segmentos clases media y alta	Color: Café oscuro Precio:

Artesano: Bernardo Mosquera	
Dirección: Artesanos Unidos de Istmina, Barrio Cubis, Istmina, Chocó	Registrado por: Paola Cabrera Viancha D.I.
Teléfono: No directo, 949-702117, 949-702582	Fotógrafo: Paola Cabrera Viancha D.I.

REFERENTE DE DISEÑO

Pieza: Butaco

Fecha: 1995?

Nótese el problema de pandeo, las deficiencias en las uniones y la necesidad de obviar la huella en el sentadero.



Nombre: BUTACO	Función: Utilitaria	Referencia:
Recurso natural: Lirio	Identidad: Neoartesanía	Tamaño: Mediano
Materia prima: Piezas de aserradero	Rango: Utilitario	Largo: 43cm Ancho: 49cm Alto: 44cm
Oficio: Carpintería	Capacidad de oferta:	Diámetro: Peso:
Técnica: Corte, Ensamble, Talla	Mercado actual: Segmentos clases media y alta	Color: Café oscuro Precio:

Artesano: Bernardo Mosquera	
Dirección: Artesanos Unidos de Istmina, Barrio Cubis, Istmina, Chocó	Registrado por: Paola Cabrera Viancha D.I.
Teléfono: No directo, 949-702117, 949-702582	Fotógrafo: Paola Cabrera Viancha D.I.

REFERENTE DE DISEÑO

Pieza: Silla (sala)

Fecha: 1996?



Nombre: SILLA ISTMINA	Función: Utilitaria	Referencia: 66063 U
Recurso natural: Perillo	Identidad: Neoartesanía	Tamaño: Mediano
Materia prima: Piezas de aserradero	Rango: Utilitario	Largo: 48cm Ancho: 55cm Alto: 120cm
Oficio: Carpintería	Capacidad oferta:	Diámetro: Peso:
Técnica: Corte, Ensamble, Talla	Mercado actual: Segmentos clases media y alta	Color: Natural oscurecido Precio:

Artesano: Bernardo Mosquera	Ejecutor: Miguel Acosta A. Cr.109A N°69-12 Tel.4345446, Bogotá
Dirección: Artesanos Unidos de Istmina, Barrio Cubis, Istmina, Chocó	Registrado por: Paola Cabrera Viancha D.I.
Teléfono: No directo, 949-702117, 949-702582	Fotógrafo: Paola Cabrera Viancha D.I.

REFERENTE DE DISEÑO

Pieza: Silla (sala)

Fecha: 1996?

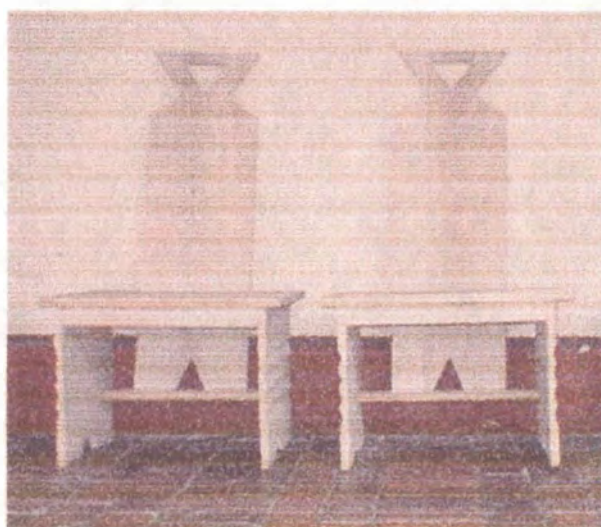
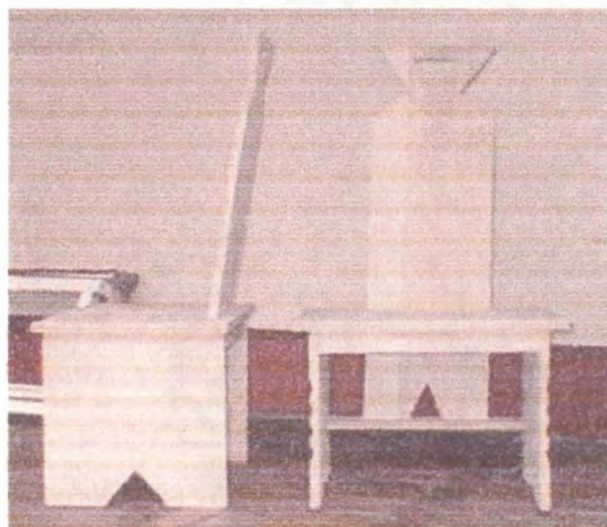

Nombre: SILLA ISTMINA	Función: Utilitaria	Referencia: 66063 U
Recurso natural: Perillo	Identidad: Neoartesanía	Tamaño: Mediano
Materia prima: Piezas de aserradero	Rango: Utilitario	Largo:46.5cm Ancho:63cm Alto:110cm
Oficio: Carpintería	Capacidad de oferta:	Diámetro: Peso:
Técnica: Corte, Ensamble, Talla	Mercado actual: Segmentos clases media y alta	Color: Natural Precio:

Artesano: Bernardo Mosquera	Ejecutor: Miguel Acosta A. Cr.109A N°69-12 Tel.4345446, Bogotá
Dirección: Artesanos Unidos de Istmina, Barrio Cubis, Istmina, Chocó	Registrado por: Paola Cabrera Viancha D.I.
Teléfono: No directo, 949-702117, 949-702582	Fotógrafo: Paola Cabrera Viancha D.I.



REFERENTE DE DISEÑO/LEVANTAMIENTO

Pieza: Silla N°1

Fecha: 1996?

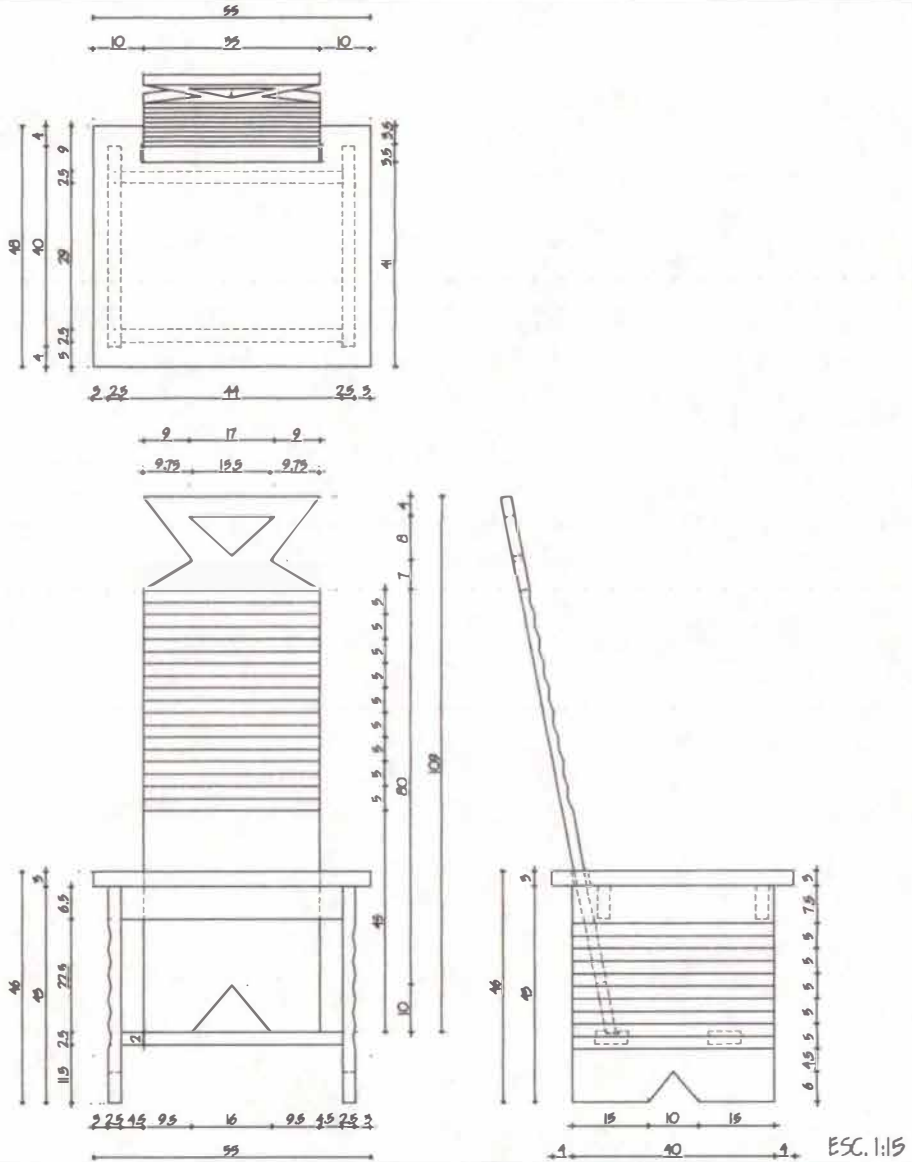

ESC. 1:15

Nombre: SILLA ISTMINA	Función: Utilitaria	Referencia: 66063 U
Recurso natural: Perillo	Identidad: Neoartesania	Tamaño: Mediano
Materia prima: Piezas de aserradero	Rango: Utilitario	Largo: 48cm Ancho: 55cm Alto: 120cm
Oficio: Carpintería	Capacidad oferta:	Diámetro: Peso:
Técnica: Corte, Ensamble, Talla	Mercado actual: Segmentos clases media y alta	Color: Natural Precio: \$173.200

Artesano: Bernardo Mosquera	Ejecutor: Miguel Acosta A. Cr. 109A N°69-12 Tel. 4345446, Bogotá
Dirección: Artesanos Unidos de Istmina, Barrio Cubis, Istmina, Chocó	Registrado por: Paola Cabrera Viancha D.I.
Teléfono: No directo, 949-702117, 949-702582	Fotógrafo: Paola Cabrera Viancha D.I.



REFERENTE DE DISEÑO/LEVANTAMIENTO

Pieza: Silla N°2

Fecha: 1996?

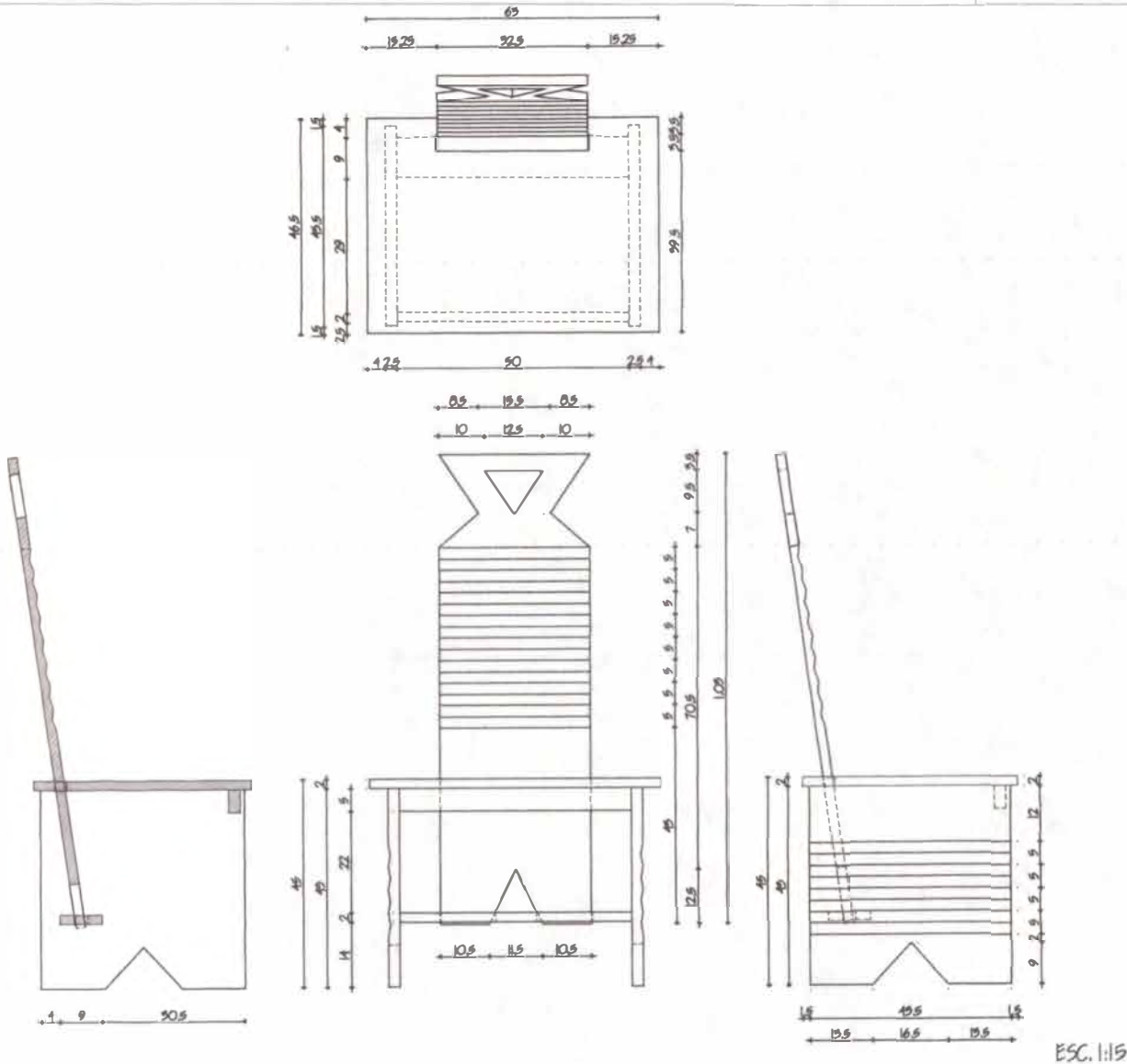

ESC. 1:15

Nombre: SILLA ISTMINA	Función: Utilitaria	Referencia: 66063 U
Recurso natural: Perillo	Identidad: Neoartesanía	Tamaño: Mediano
Materia prima: Piezas de aserradero	Rango: Utilitario	Largo:46.5cm Ancho:63cm Alto:110cm
Oficio: Carpintería	Capacidad de oferta:	Diámetro: Peso:
Técnica: Corte, Ensamble, Talla	Mercado actual: Segmentos clases media y alta	Color: Natural Precio: \$173.200

Artesano: Bernardo Mosquera	Ejecutor: Miguel Acosta A. Cr.109A N°69-12 Tel.4345446, Bogotá
Dirección: Artesanos Unidos de Istmina, Barrio Cubis, Istmina, Chocó	Registrado por: Paola Cabrera Viancha D.I.
Teléfono: No directo, 949-702117, 949-702582	Fotógrafo: Paola Cabrera Viancha D.I.



REFERENTE DE DISEÑO

Pieza: Sofá (con silla)

Fecha: 1996?

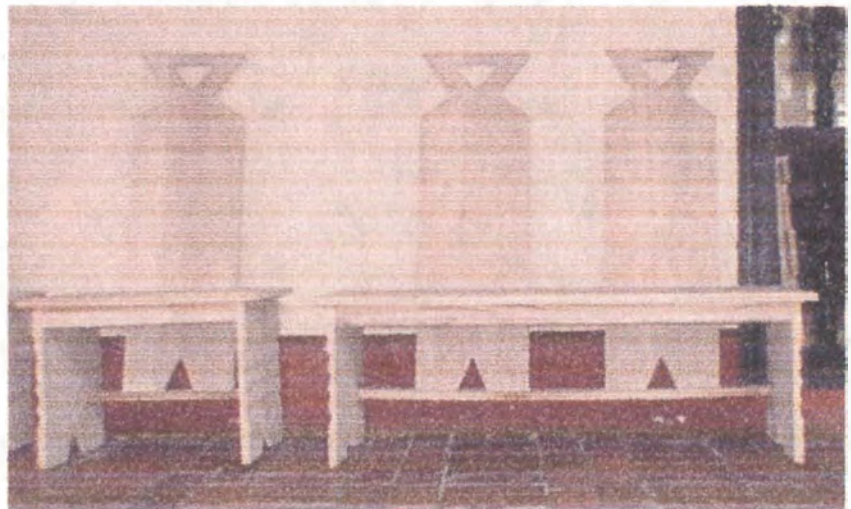

Nombre: SOFA RAYO (con silla)	Función: Utilitaria	Referencia: 66063 A
Recurso natural: Perillo	Identidad: Neoartesanía	Tamaño: Mediano
Materia prima: Piezas de aserradero	Rango: Utilitario	Largo:130cm Ancho:63cm Alto: 110cm
Oficio: Carpintería	Capacidad de oferta:	Diámetro: Peso:
Técnica: Corte, Ensamble, Talla	Mercado actual: Segmentos clases media y alta	Color: Natural Precio:

Artesano: Bernardo Mosquera	Ejecutor: Miguel Acosta A. Cr.109A N°69-12 Tel.4345446, Bogotá
Dirección: Artesanos Unidos de Istmina, Barrio Cubis, Istmina, Chocó	Registrado por: Paola Cabrera Viancha D.I.
Teléfono: No directo, 949-702117, 949-702582	Fotógrafo: Paola Cabrera Viancha D.I.



REFERENTE DE DISEÑO/LEVANTAMIENTO

Pieza: Sofá N°1 Fecha: 1996?

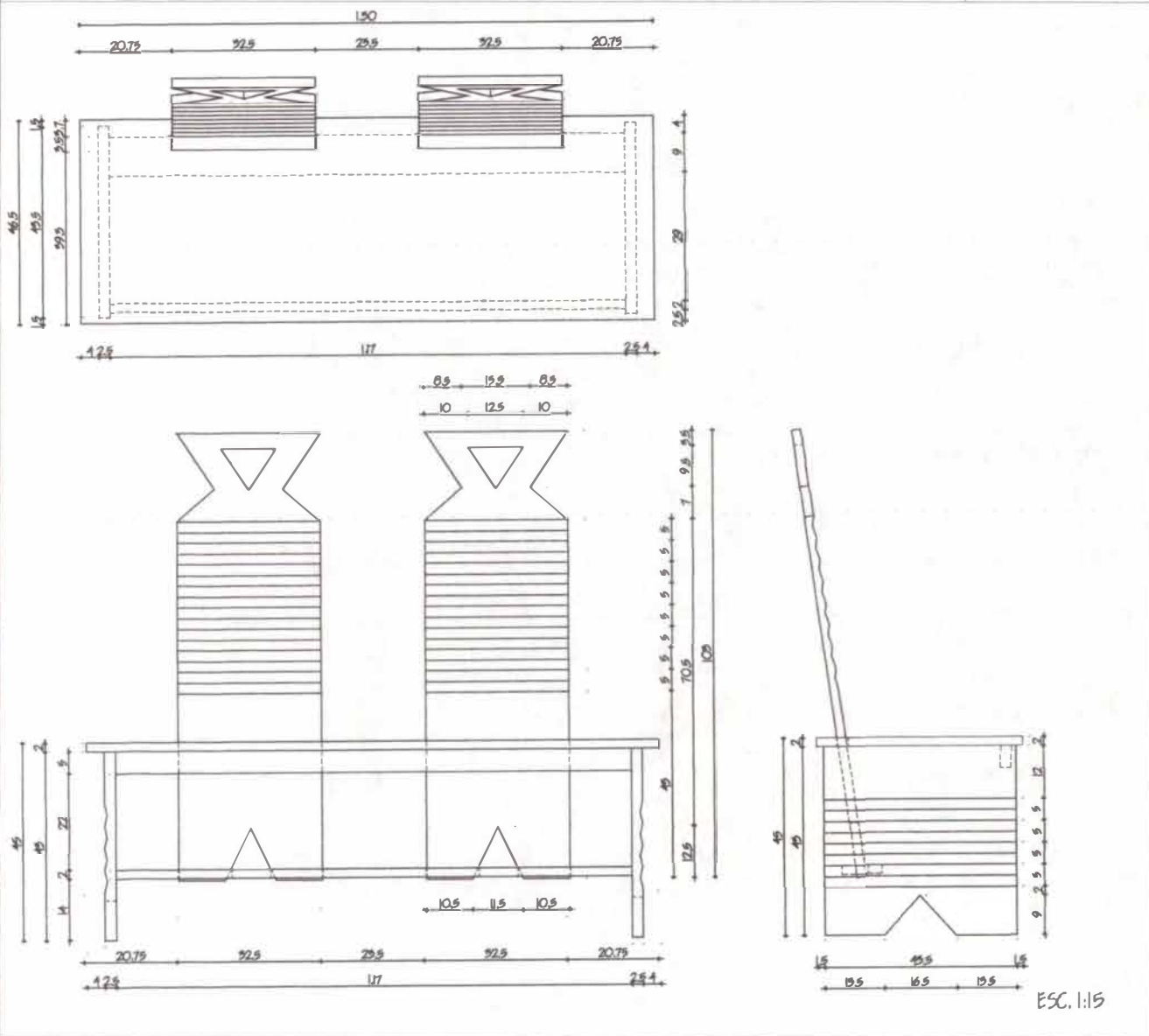

Nombre: SOFÁ ISTMINA	Función: Utilitaria	Referencia: 66063 A
Recurso natural: Perillo	Identidad: Neoartesanía	Tamaño: Mediano
Materia prima: Piezas de aserradero	Rango: Utilitario	Largo: 130cm Ancho: 63cm Alto: 110cm
Oficio: Carpintería	Capacidad de oferta:	Diámetro: Peso:
Técnica: Corte, Ensamble, Talla	Mercado actual: Segmentos clases media y alta	Color: Natural Precio: \$315.300

Artesano: Bernardo Mosquera	Ejecutor: Miguel Acosta A. Cr.109A N°69-12 Tel.4345446, Bogotá
Dirección: Artesanos Unidos de Istmina, Barrio Cubis, Istmina, Chocó	Registrado por: Paola Cabrera Viancha D.I.
Teléfono: No directo, 949-702117, 949-702582	Fotógrafo: Paola Cabrera Viancha D.I.



REFERENTE DE DISEÑO

Piezas: Bifé, mesa (sillas de sala)

Fecha: 1996?

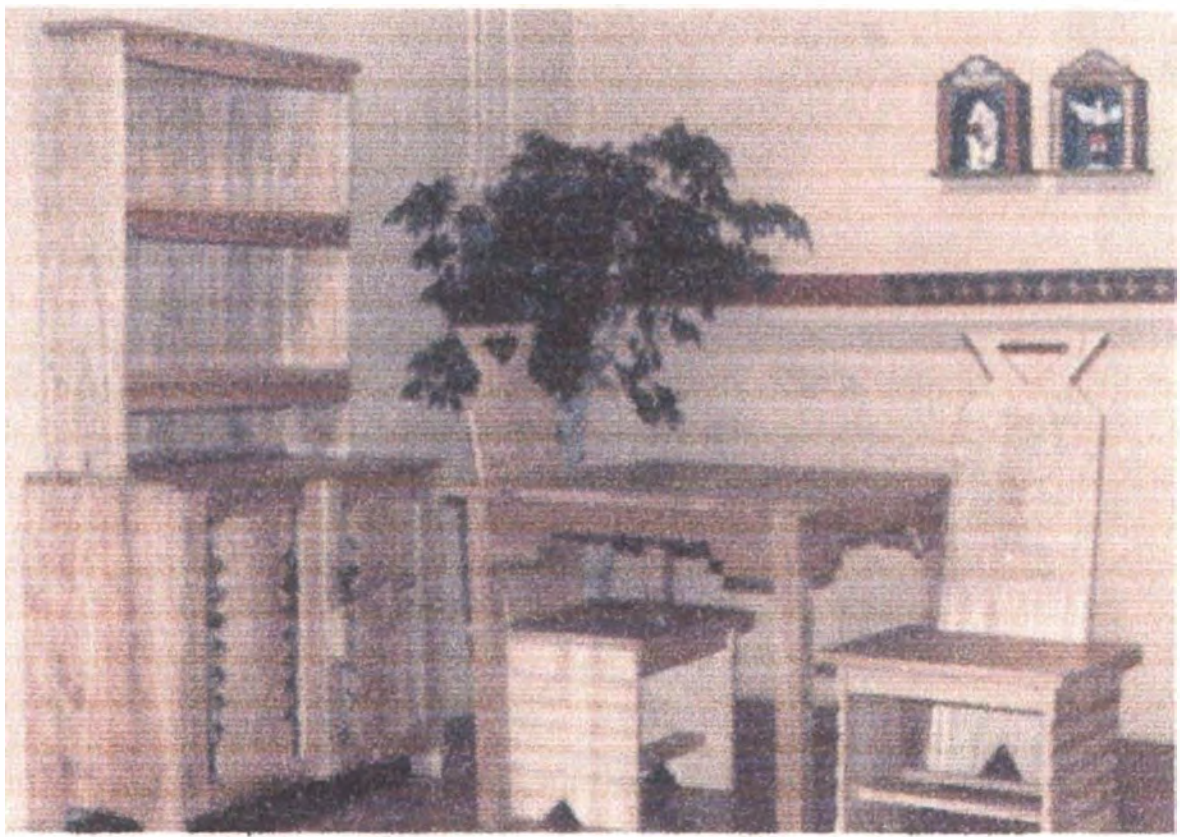

Nombre: BIFÉ Y MESA (SILLAS SALA)	Función: Utilitaria	Referencia:
Recurso natural: Lirio / Perillo	Identidad: Neoartesanía	Tamaño: Mediano / Grande
Materia prima: Piezas de aserradero	Rango: Utilitario	Largo: Ancho: Alto:
Oficio: Carpintería	Capacidad de oferta:	Diámetro: Peso:
Técnica: Corte, Ensamble, Talla	Mercado actual: Segmentos clases media y alta	Color: Natural encerado Precio:

Artesano: Bernardo Mosquera	Ejecutor: Miguel Acosta A. Cr.109A N°69-12 Tel.4345446, Bogotá
Dirección: Artesanos Unidos de Istmina, Barrio Cubis, Istmina, Chocó	Registrado por: Paola Cabrera Viancha D.I.
Teléfono: No directo, 949-702117, 949-702582	Fotógrafo:

REFERENTE DE DISEÑO/LEVANTAMIENTO

Pieza: Mesa

Fecha: 1995?

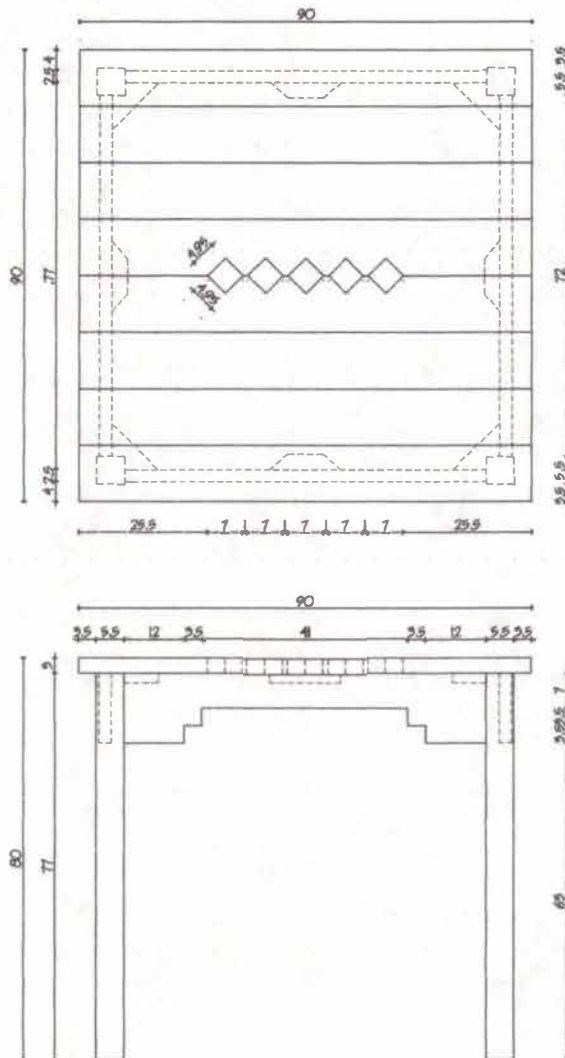

ESC. 1:15

Nombre: MESA	Función: Utilitaria	Referencia:
Recurso natural: Lirio	Identidad: Neoartesanía	Tamaño: Grande
Materia prima: Piezas de aserradero	Rango: Utilitario	Largo: Ancho: Alto:
Oficio: Carpintería	Capacidad de oferta:	Diámetro: Peso:
Técnica: Corte, Ensamble, Talla	Mercado actual: Segmentos clases media y alta	Color: Natural Precio:

Artesano: Bernardo Mosquera	Ajustes: Miguel Acosta A. Cr.109A N°69-12 Tel.4345446, Bogotá
Dirección: Artesanos Unidos de Istmina, Barrio Cubis, Istmina, Chocó	Graficador: Paola Cabrera Viancha D.I.
Teléfono: No directo, 949-702117, 949-702582	Registrado por: Paola Cabrera Viancha D.I.

REFERENTE DE DISEÑO/LEVANTAMIENTO

Pieza: Bifé (cuerpo inferior)

Fecha: 1995?

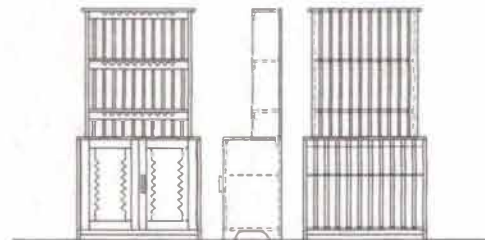
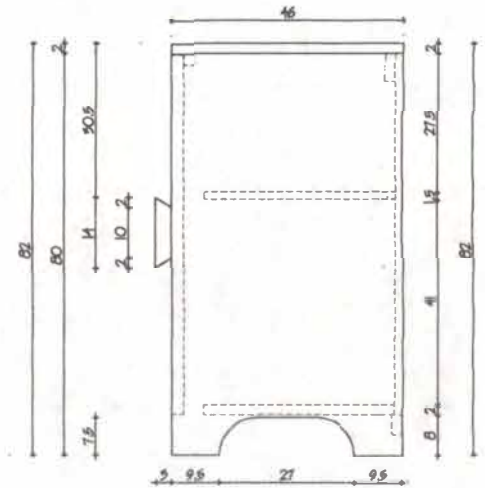
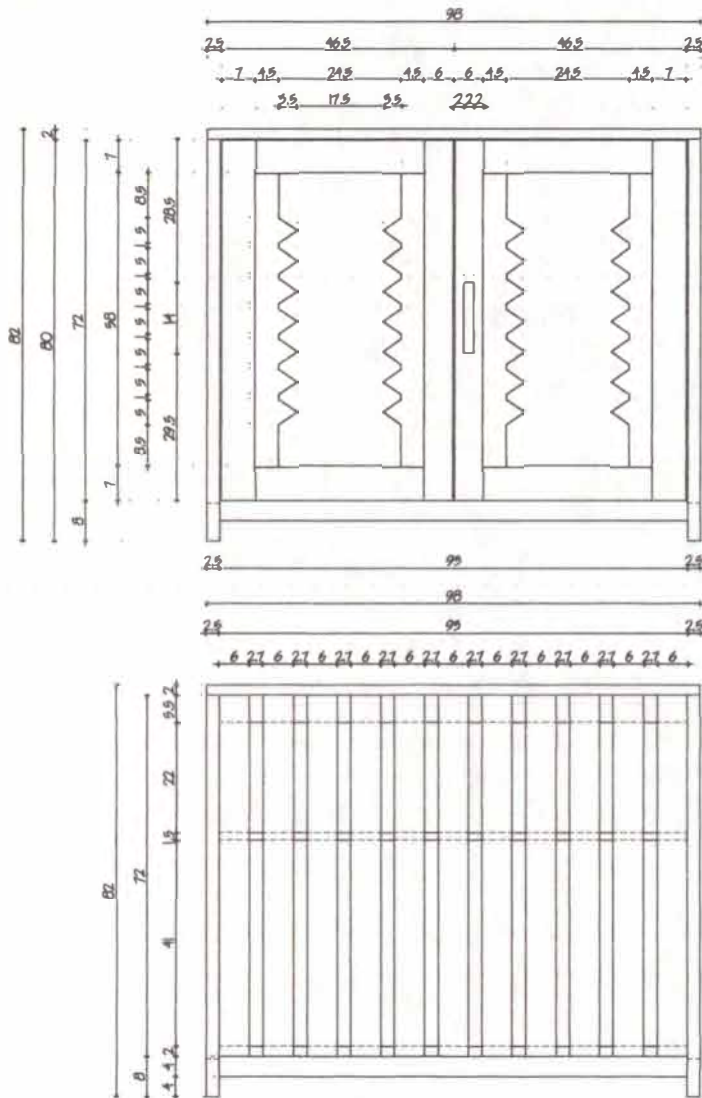

ESC. 1:15

Nombre: BIFÉ	Función: Utilitaria	Referencia:
Recurso natural: Lirio	Identidad: Neoartesanía	Tamaño: Grande
Materia prima: Piezas de aserradero	Rango: Utilitario	Largo: Ancho: Alto:
Oficio: Carpintería	Capacidad de oferta:	Diámetro: Peso:
Técnica: Corte, Ensamble, Talla	Mercado actual: Segmentos clases media y alta	Color: Natural Precio:

Artesano: Bernardo Mosquera	Ajustes: Miguel Acosta A. Cr.109A N°69-12 Tel.4345446, Bogotá
Dirección: Artesanos Unidos de Istmina, Barrio Cubis, Istmina, Chocó	Graficador: Paola Cabrera Viancha D.I.
Teléfono: No directo, 949-702117, 949-702582	Registrado por: Paola Cabrera Viancha D.I.

REFERENTE DE DISEÑO/LEVANTAMIENTO

Pieza: Bifé (cuerpo superior)

Fecha: 1995?

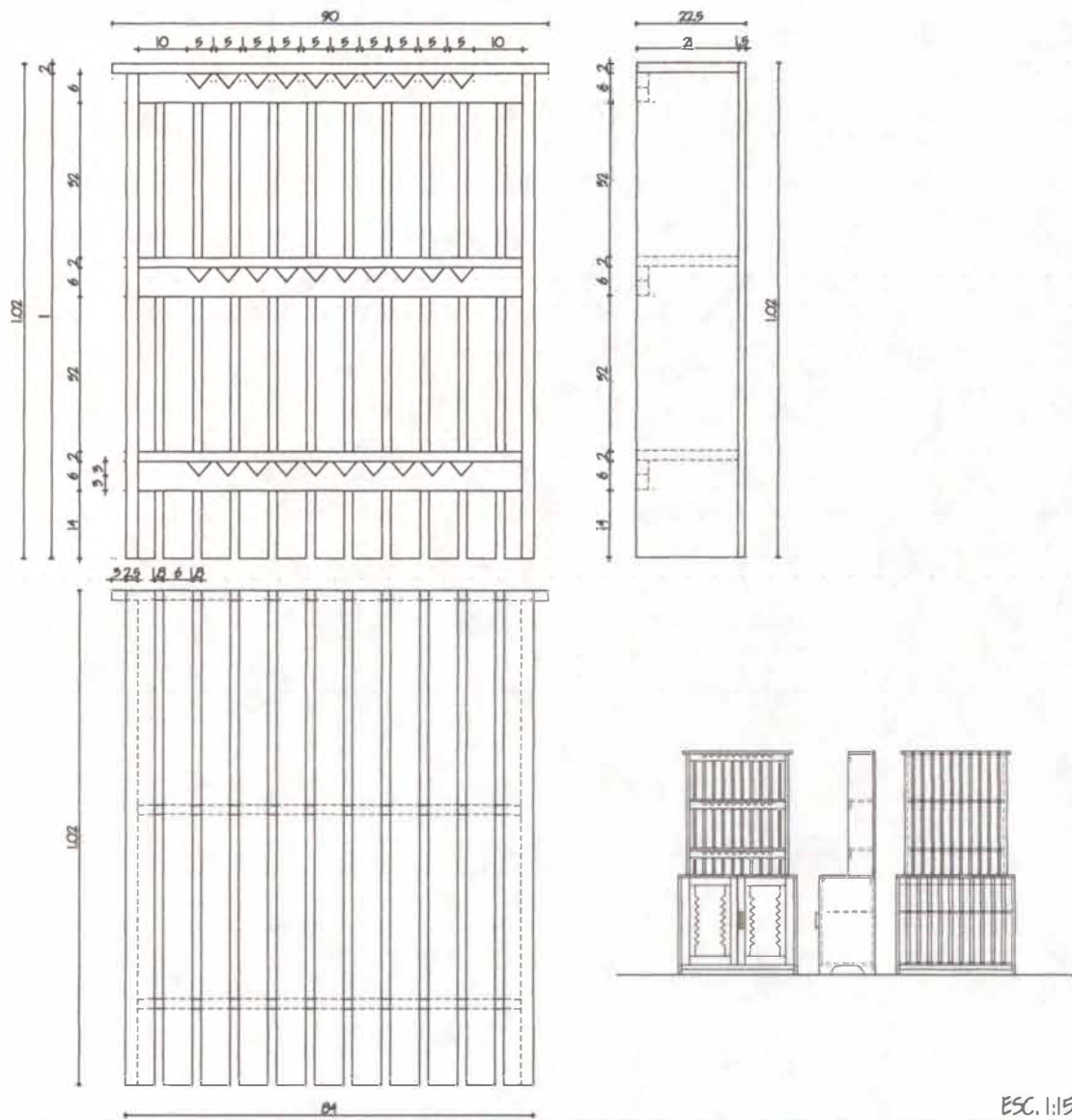

ESC. 1:15

Nombre: BIFÉ	Función: Utilitaria	Referencia:
Recurso natural: Liño	Identidad: Neoartesanía	Tamaño: Grande
Materia prima: Piezas de aserradero	Rango: Utilitario	Largo: Ancho: Alto:
Oficio: Carpintería	Capacidad de oferta:	Diámetro: Peso:
Técnica: Corte, Ensamble, Talla	Mercado actual: Segmentos clases media y alta	Color: Natural Precio:

Artesano: Bernardo Mosquera	Ajustes: Miguel Acosta A. Cr.109A N°69-12 Tel.4345446, Bogotá
Dirección: Artesanos Unidos de Istmina, Barrio Cubis, Istmina, Chocó	Graficador: Paola Cabrera Viancha D.I.
Teléfono: No directo, 949-702117, 949-702582	Registrado por: Paola Cabrera Viancha D.I.

PROPUESTA DE DISEÑO [1/7]

Pieza: Banqueta

Referente: Varios, ver fichas Referentes

Fecha: Dic. 1996

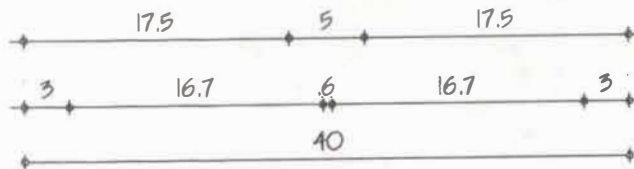
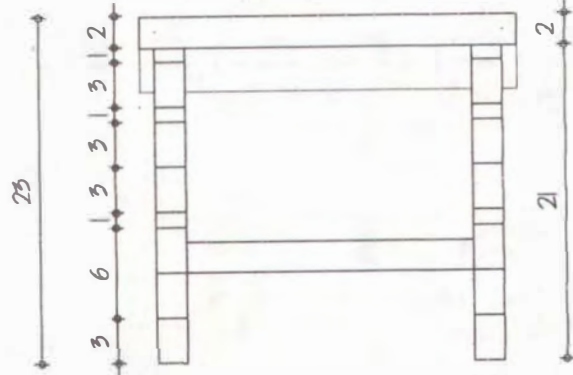
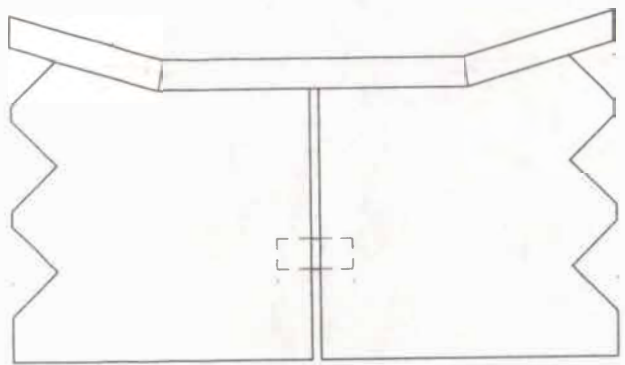
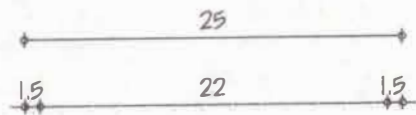
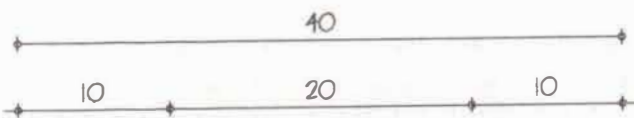
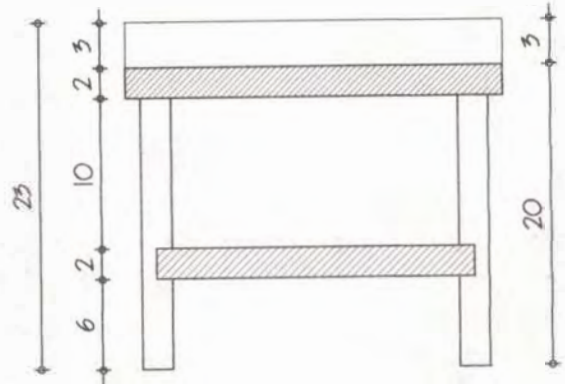
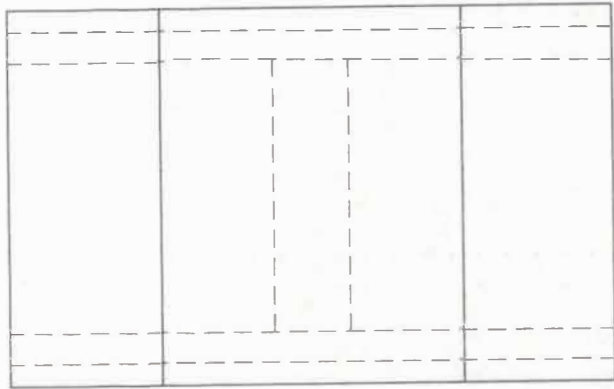

ESC. 1:5

Nombre: BANQUETA CHOCÓ

Técnica: Corte, Ensamble, Talla

Recurso natural: Lirio o sustituta

Función: Utilitaria

Materia prima: Piezas de aserradero

Rango: Utilitario

Oficio: Carpintería

Mercado objetivo: Segmentos clases media y alta

Artesano: Bernardo Mosquera

Ejecutor: Miguel Acosta A.

Diseñador: Paola Cabrera Viancha D.I.

Graficador: Paola Cabrera Viancha D.I.

Asesores: Manuel Ernesto Rodríguez, Jorge Luna Feo Arq.

Coordinador: Lyda del Carmen Díaz

PROPUESTA DE DISEÑO [1/7]

Pieza: Banqueta

Referente: Varios, ver fichas Referentes

Fecha: Dic. 1996

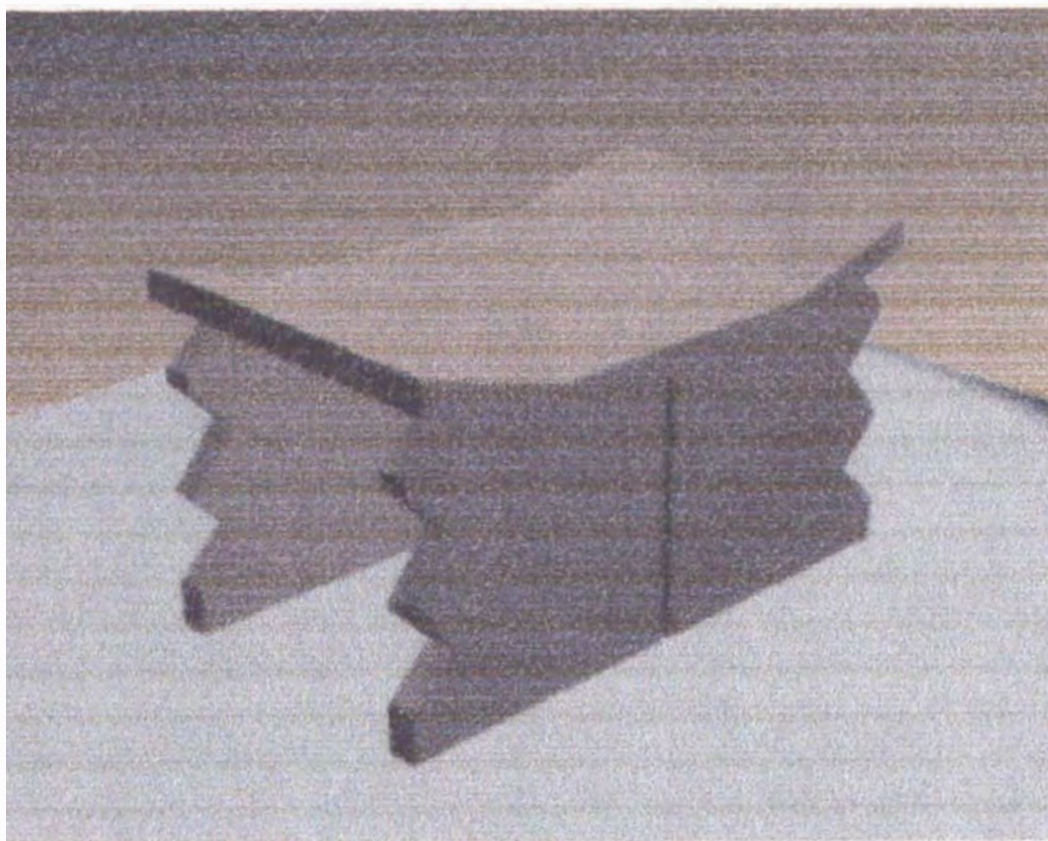

Nombre: BANQUETA CHOCÓ

Técnica: Corte, Ensamble, Talla

Recurso natural: Lirio o sustituta

Función: Utilitaria

Materia prima: Piezas de aserradero

Rango: Utilitario

Oficio: Carpintería

Mercado objetivo: Segmentos clases media y alta

Artesano: Bernardo Mosquera

Ejecutor: Miguel Acosta A.

Diseñador: Paola Cabrera Viancha D.I.

Graficador: Paola Cabrera Viancha D.I.

Asesores: Manuel Ernesto Rodríguez, Jorge Luna Feo Arq.

Coordinador: Lyda del Carmen Díaz



PROPUESTA DE DISEÑO [2/7]

Pieza: Silleta

Referente: Varios, ver fichas Referentes

Fecha: Dic. 1996

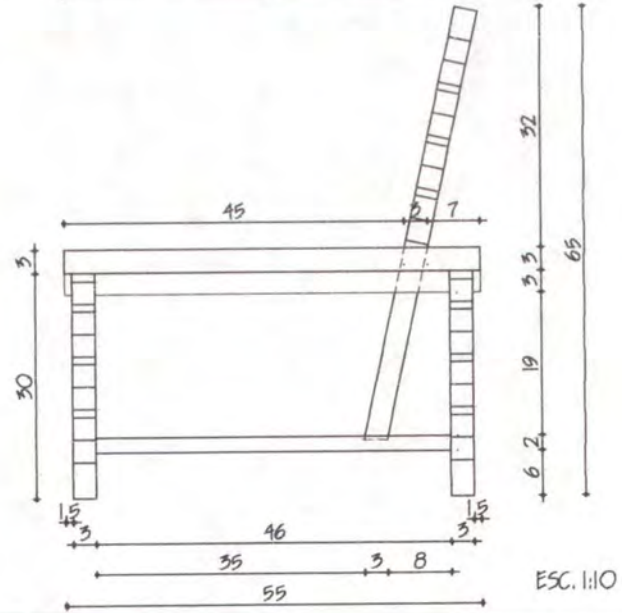
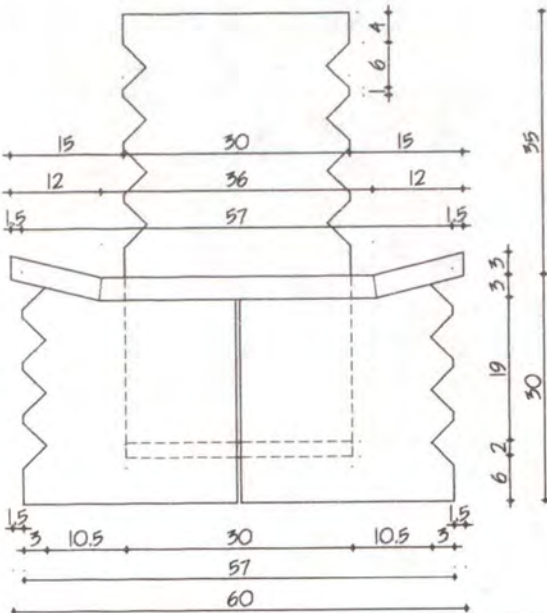
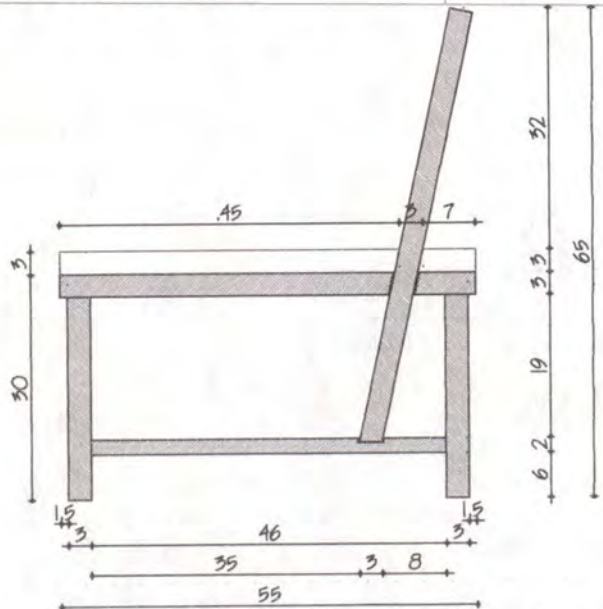
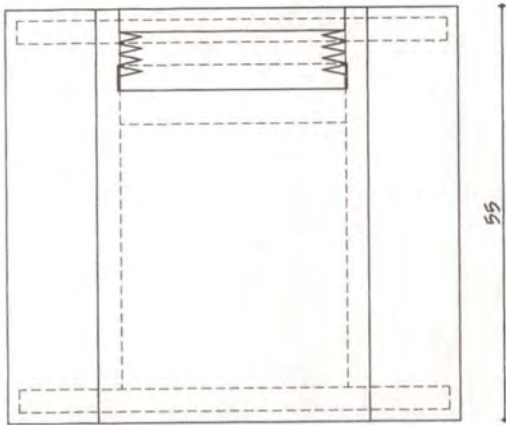

ESC. 1:10

Nombre: SILLETA CHOCÓ 1

Técnica: Corte, Ensamble, Talla

Recurso natural: Lirio o sustituta

Función: Utilitaria

Materia prima: Piezas de aserradero

Rango: Utilitario

Oficio: Carpintería

Mercado objetivo: Segmentos clases media y alta

Artesano: Bernardo Mosquera

Ejecutor: Miguel Acosta A.

Diseñador: Paola Cabrera Viancha D.I.

Graficador: Paola Cabrera Viancha D.I.

Asesores: Manuel Ernesto Rodríguez, Jorge Luna Feo Arq.

Coordinador: Lyda del Carmen Díaz

PROPUESTA DE DISEÑO [2/7]

Pieza: Silleta

Referente: Varios, ver fichas Referentes

Fecha: Dic. 1996

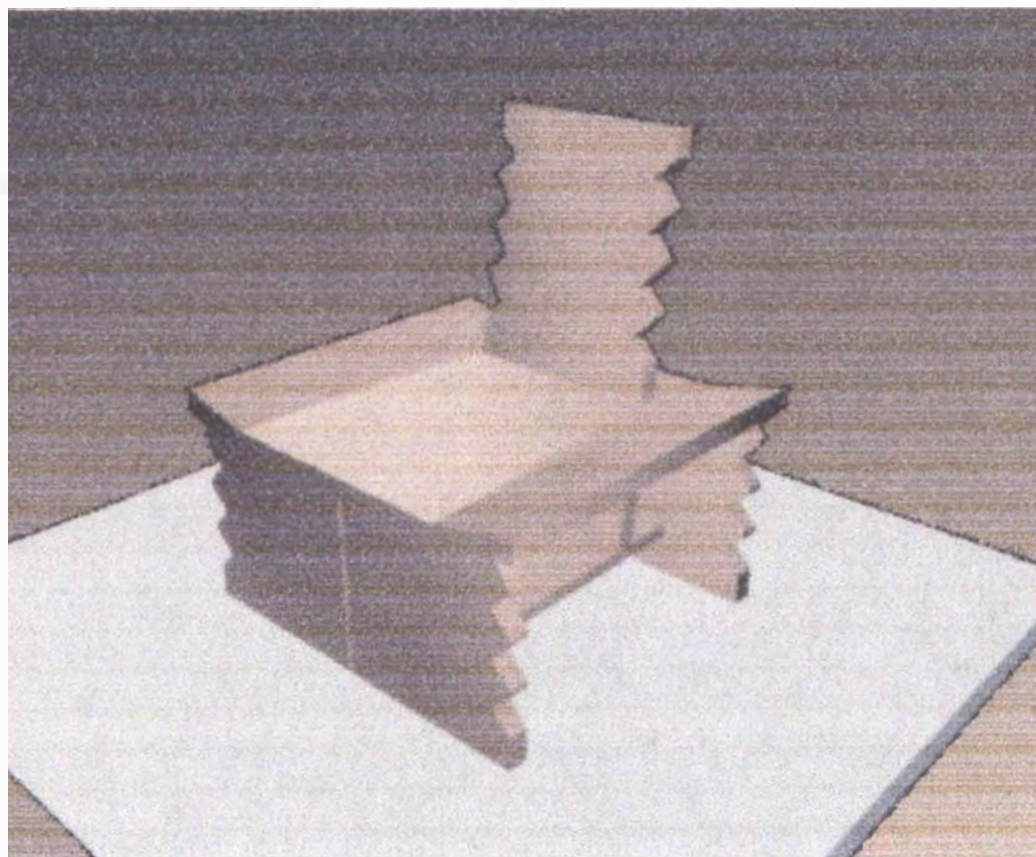

Nombre: SILLETA CHOCÓ 1

Técnica: Corte, Ensamble, Talla

Recurso natural: Lirio o sustituta

Función: Utilitaria

Materia prima: Piezas de aserradero

Rango: Utilitario

Oficio: Carpintería

Mercado objetivo: Segmentos clases media y alta

Artesano: Bernardo Mosquera

Ejecutor: Miguel Acosta A.

Diseñador: Paola Cabrera Viancha D.I.

Graficador: Paola Cabrera Viancha D.I.

Asesores: Manuel Ernesto Rodríguez, Jorge Luna Feo Arq.

Coordinador: Lyda del Carmen Díaz

PROPUESTA DE DISEÑO [3/7]

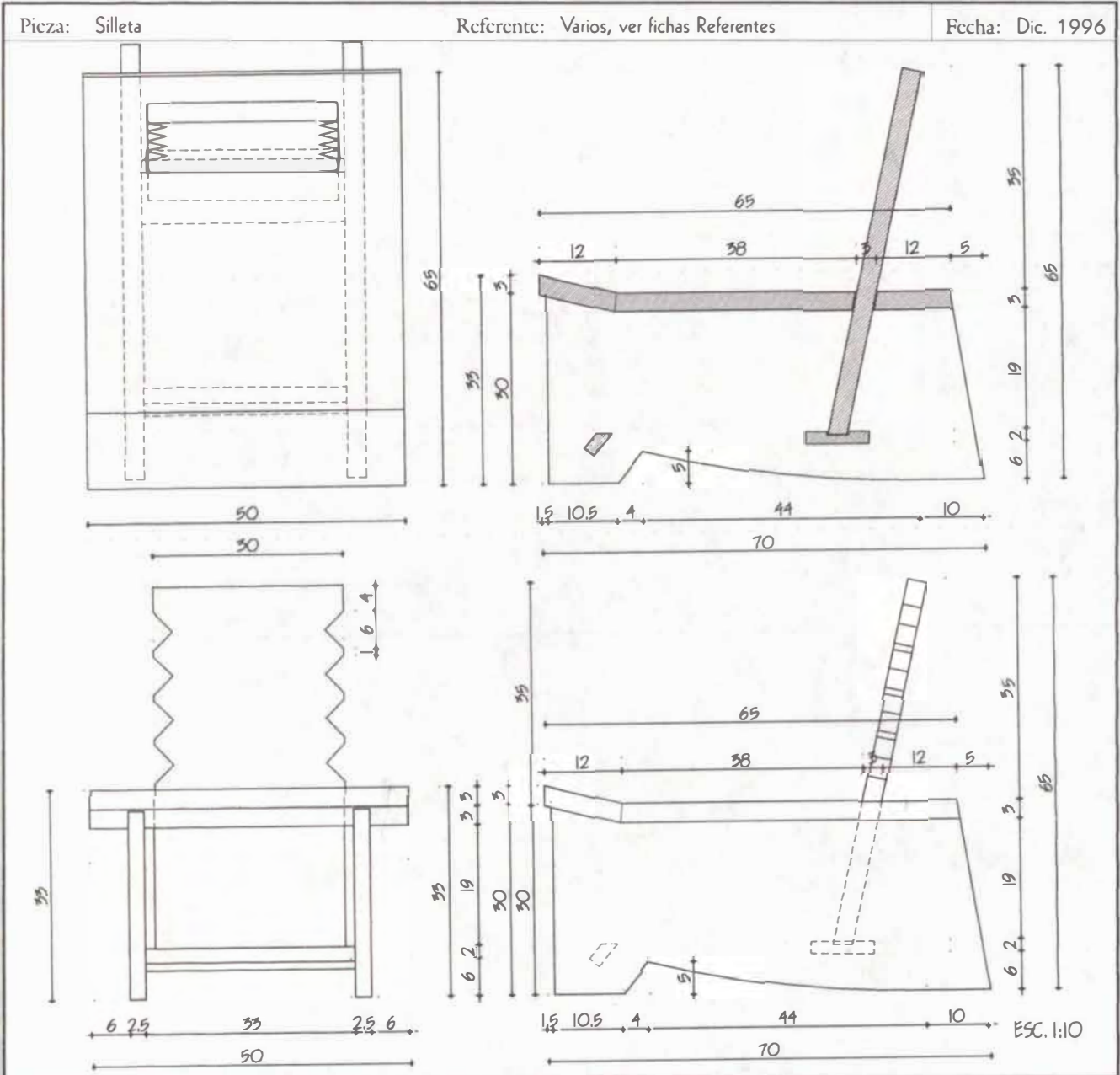

Nombre: SILLETA CHOCÓ 2	Técnica: Corte, Ensamble, Talla
Recurso natural: Lirio o sustituta	Función: Utilitaria
Materia prima: Piezas de aserradero	Rango: Utilitario
Oficio: Carpintería	Mercado objetivo: Segmentos clases media y alta
Artesano: Bernardo Mosquera	Ejecutor: Miguel Acosta A.
Diseñador: Paola Cabrera Viancha D.I.	Graficador: Paola Cabrera Viancha D.I.
Asesores: Manuel Ernesto Rodríguez, Jorge Luna Feo Arq.	Coordinador: Lyda del Carmen Díaz

PROPUESTA DE DISEÑO [3/7]

Pieza: Silleta	Referente: Varios, ver fichas Referentes	Fecha: Dic. 1996
----------------	--	------------------

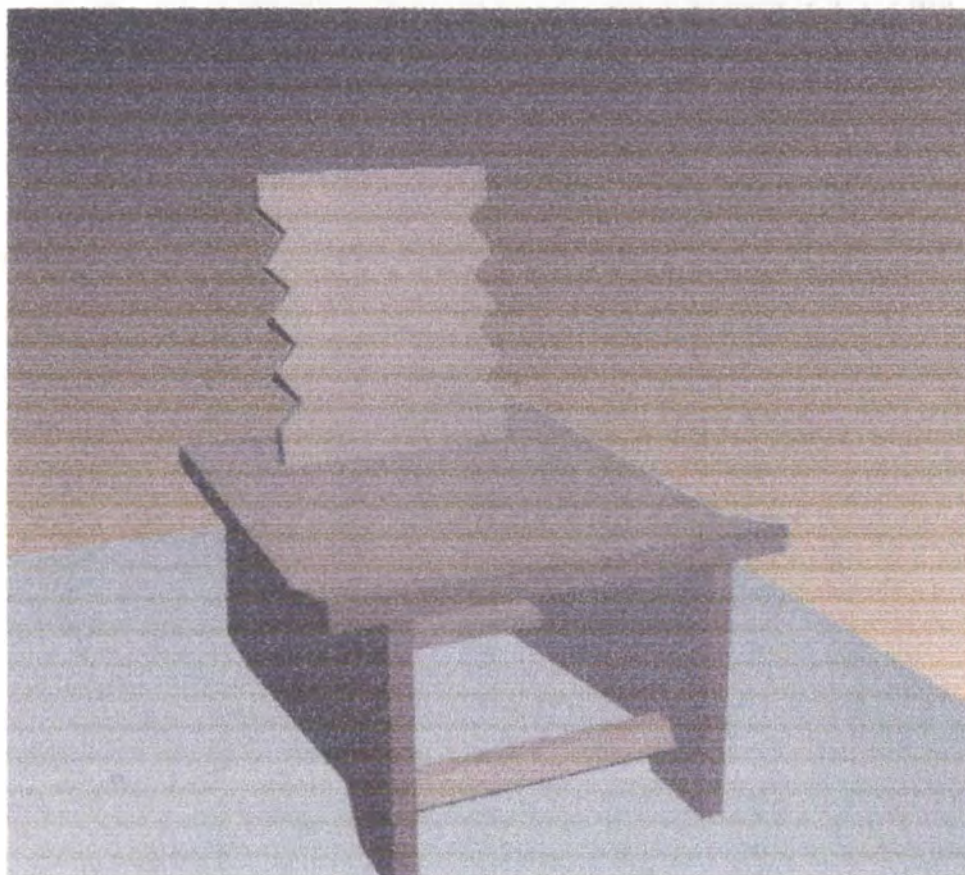

Nombre: SILLETA CHOCÓ 2	Técnica: Corte, Ensamble, Talla
Recurso natural: Lirio o sustituta	Función: Utilitaria
Materia prima: Piezas de aserradero	Rango: Utilitario
Oficio: Carpintería	Mercado objetivo: Segmentos clases media y alta

Artesano: Bernardo Mosquera	Ejecutor: Miguel Acosta A.
Disñador: Paola Cabrera Viancha D.I.	Graficador: Paola Cabrera Viancha D.I.
Asesores: Manuel Ernesto Rodríguez, Jorge Luna Feo Arq.	Coordinador: Lyda del Carmen Díaz

PROPUESTA DE DISEÑO [4/7]

Pieza: Butaco	Referente: Varios, ver fichas Referentes	Fecha: Dic. 1996
---------------	--	------------------

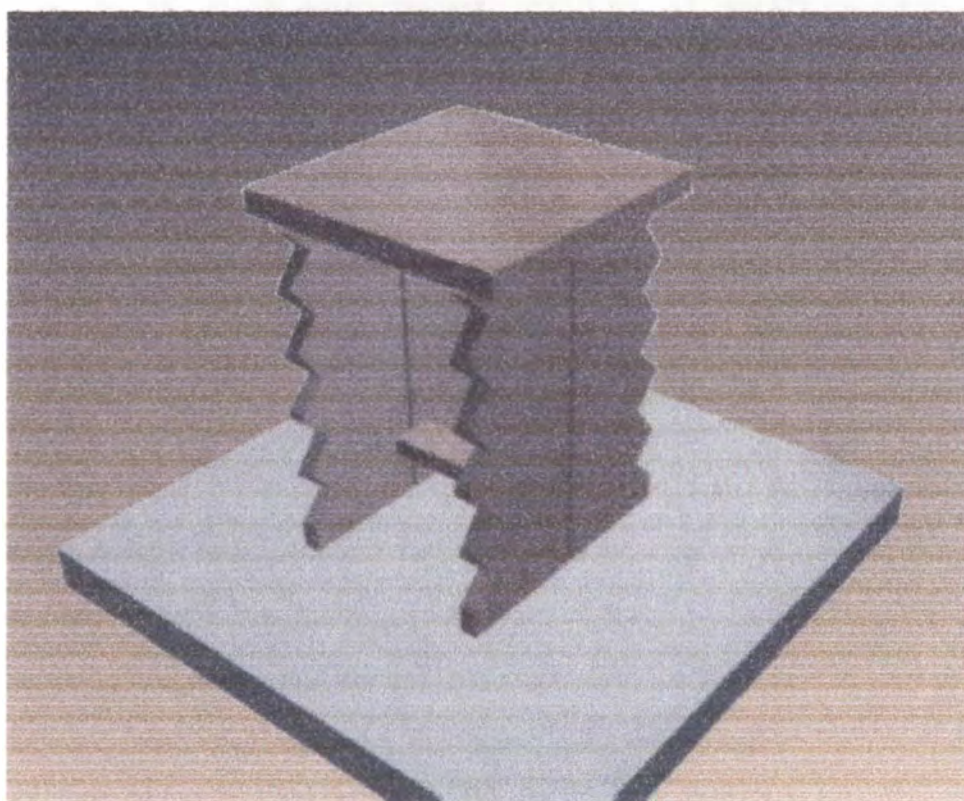

Nombre: BUTACO CHOCÓ	Técnica: Corte, Ensamble, Talla
Recurso natural: Lirio o sustituta	Función: Utilitaria
Materia prima: Piezas de aserradero	Rango: Utilitario
Oficio: Carpintería	Mercado objetivo: Segmentos clases media y alta

Artesano: Bernardo Mosquera	Ejecutor: Miguel Acosta A.
Diseñador: Paola Cabrera Viancha D.I.	Graficador: Paola Cabrera Viancha D.I.
Asesores: Manuel Ernesto Rodríguez, Jorge Luna Feo Arq.	Coordinador: Lyda del Carmen Díaz

PROPUESTA DE DISEÑO [5/7]

Pieza: Mesa

Referentc: Varios, ver fichas Referentes

Fecha: Dic. 1996

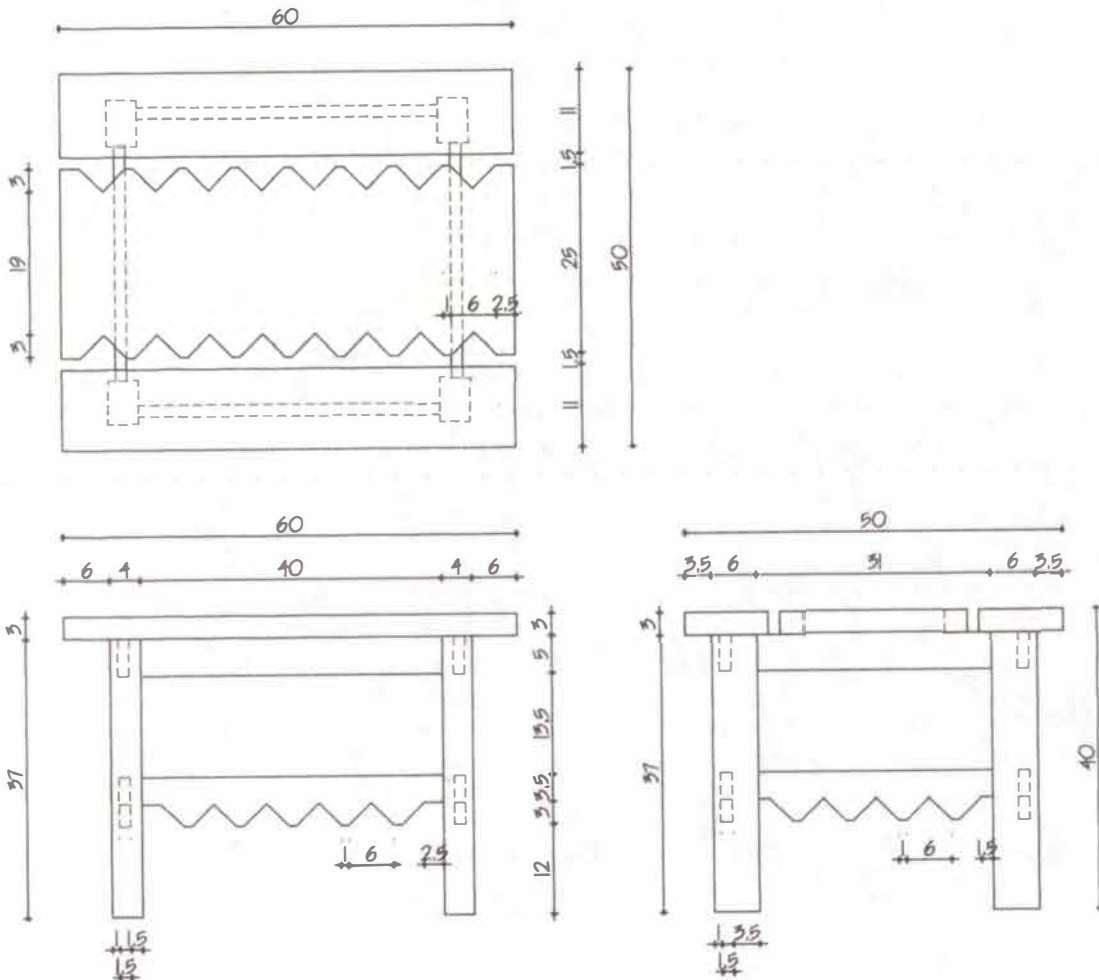

ESC. 1:10

Nombre: MESA CHOCÓ

Técnica: Corte, Ensamble, Talla

Recurso natural: Lirio o sustituta

Función: Utilitaria

Materia prima: Piezas de aserradero

Rango: Utilitario

Oficio: Carpintería

Mercado objetivo: Segmentos clases media y alta

Artesano: Bernardo Mosquera

Ejecutor: Miguel Acosta A.

Diseñador: Paola Cabrera Viancha D.I.

Graficador: Paola Cabrera Viancha D.I.

Asesores: Manuel Ernesto Rodríguez, Jorge Luna Feo Arq.

Coordinador: Lyda del Carmen Díaz

PROPUESTA DE DISEÑO [5/7]

Pieza: Mesa

Referente: Varios, ver fichas Referentes

Fecha: Dic. 1996



Nombre: MESA CHOCÓ

Técnica: Corte, Ensamble, Talla

Recurso natural: Lirio o sustituta

Función: Utilitaria

Materia prima: Piezas de aserradero

Rango: Utilitario

Oficio: Carpintería

Mercado objetivo: Segmentos clases media y alta

Artesano: Bernardo Mosquera

Ejecutor: Miguel Acosta A.

Diseñador: Paola Cabrera Viancha D.I.

Graficador: Paola Cabrera Viancha D.I.

Asesores: Manuel Ernesto Rodríguez, Jorge Luna Feo Arq.

Coordinador: Lyda del Carmen Díaz

PROPUESTA DE DISEÑO [6/7]

Pieza: Silla

Referente: Varios, ver fichas Referentes

Fecha: Dic. 1996

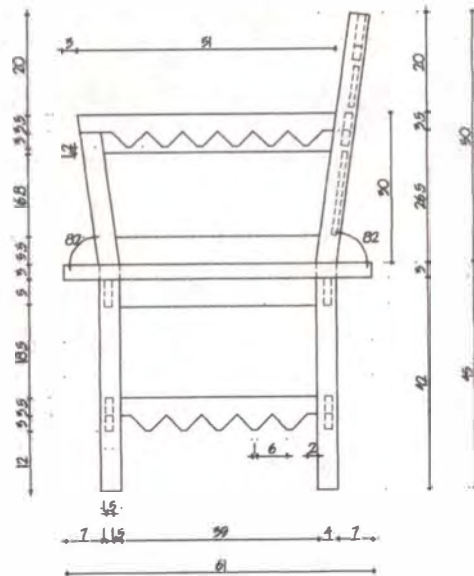
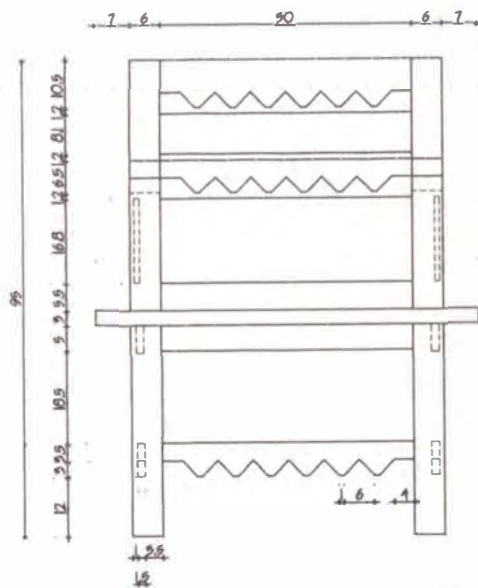
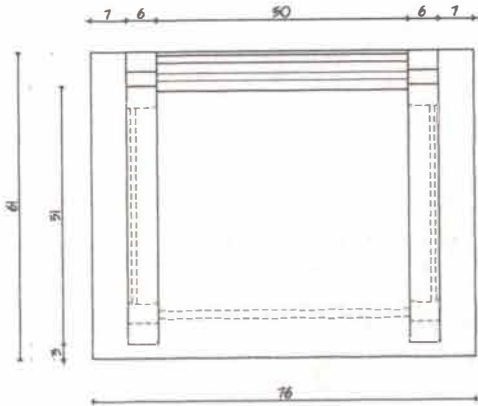

ESC. 1:15

Nombre: SILLA CHOCÓ	Técnica: Corte, Ensamble, Talla
Recurso natural: Lirio o sustituta	Función: Utilitaria
Materia prima: Piezas de aserradero	Rango: Utilitario
Oficio: Carpintería	Mercado objetivo: Segmentos clases media y alta

Artesano: Bernardo Mosquera	Ejecutor: Miguel Acosta A.
Diseñador: Paola Cabrera Viancha D.I.	Graficador: Paola Cabrera Viancha D.I.
Asesores: Manuel Ernesto Rodríguez, Jorge Luna Feo Arq.	Coordinador: Lyda del Carmen Díaz

PROPUESTA DE DISEÑO [6/7]

Pieza: Silla

Referente: Varios, ver fichas Referentes

Fecha: Dic. 1996



Nombre: SILLA CHOCÓ

Técnica: Corte, Ensamble, Talla

Recurso natural: Lirio o sustituta

Función: Utilitaria

Materia prima: Piezas de aserradero

Rango: Utilitario

Oficio: Carpintería

Mercado objetivo: Segmentos clases media y alta

Artesano: Bernardo Mosquera

Ejecutor: Miguel Acosta A.

Diseñador: Paola Cabrera Viancha D.I.

Graficador: Paola Cabrera Viancha D.I.

Asesores: Manuel Ernesto Rodríguez, Jorge Luna Feo Arq.

Coordinador: Lyda del Carmen Díaz

PROPUESTA DE DISEÑO [7/7]

Pieza: Sofá

Referente: Varios, ver fichas Referentes

Fecha: Dic. 1996

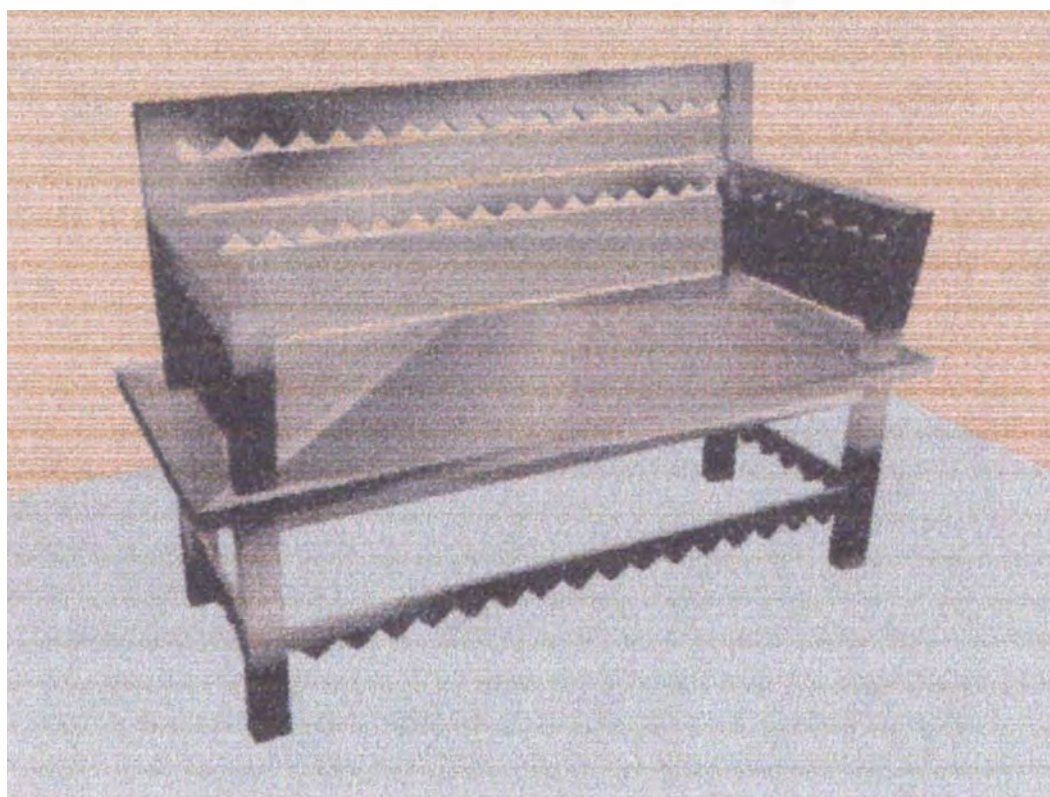

Nombre: SOFÁ CHOCÓ

Técnica: Corte, Ensamble, Talla

Recurso natural: Lirio o sustituta

Función: Utilitaria

Materia prima: Piezas de aserradero

Rango: Utilitario

Oficio: Carpintería

Mercado objetivo: Segmentos clases media y alta

Artesano: Bernardo Mosquera

Ejecutor: Miguel Acosta A.

Diseñador: Paola Cabrera Viancha D.I.

Graficador: Paola Cabrera Viancha D.I.

Asesores: Manuel Ernesto Rodríguez, Jorge Luna Feo Arq.

Coordinador: Lyda del Carmen Díaz



LÍNEA DE DISEÑO

Línea: Muebles para sala-carácter tradicional

Fecha: Dic. 1996



Nombre: CHOCÓ	Función: Utilitaria	Referente: Varios, ver fichas referentes
Recurso natural: Lirio o sustituta	Identidad: Neoartesanía	Artículos: 7 propuestas
Materia prima: Piezas de aserradero	Rango: Utilitario	Banqueta, Silleta N°1, Silleta N°2,
Oficio: Carpintería	Capacidad oferta:	Butaco, Mesa,
Técnica: Corte, Ensamble, Talla	Mercado objetivo: Segmentos clases media y alta	Silla, Sofá

Artesano: Bernardo Mosquera	Ejecutor: Miguel Acosta A.
Dirección: Artesanos Unidos de Istmina, Barrio Cubis, Istmina, Chocó	Diseñador: Paola Cabrera Viancha D.I.
Teléfono: No directo, 949-702117, 949-702582	Graficador: Paola Cabrera Viancha D.I.

3 PRODUCCIÓN

3.1 Proceso de producción

Los muebles propuestos responden a las condiciones del taller de Artesanos Unidos de Istmina (véase Imagen 1). Las medidas proyectadas obedecen a las dimensiones promedio de las piezas standard de aserradero. El proceso de elaboración y construcción de los muebles se lleva a cabo de acuerdo con las técnicas tradicionales de carpintería, según cada diseño específico.

IMAGEN 1 El artesano Bernardo Mosquera frente al Taller en Istmina

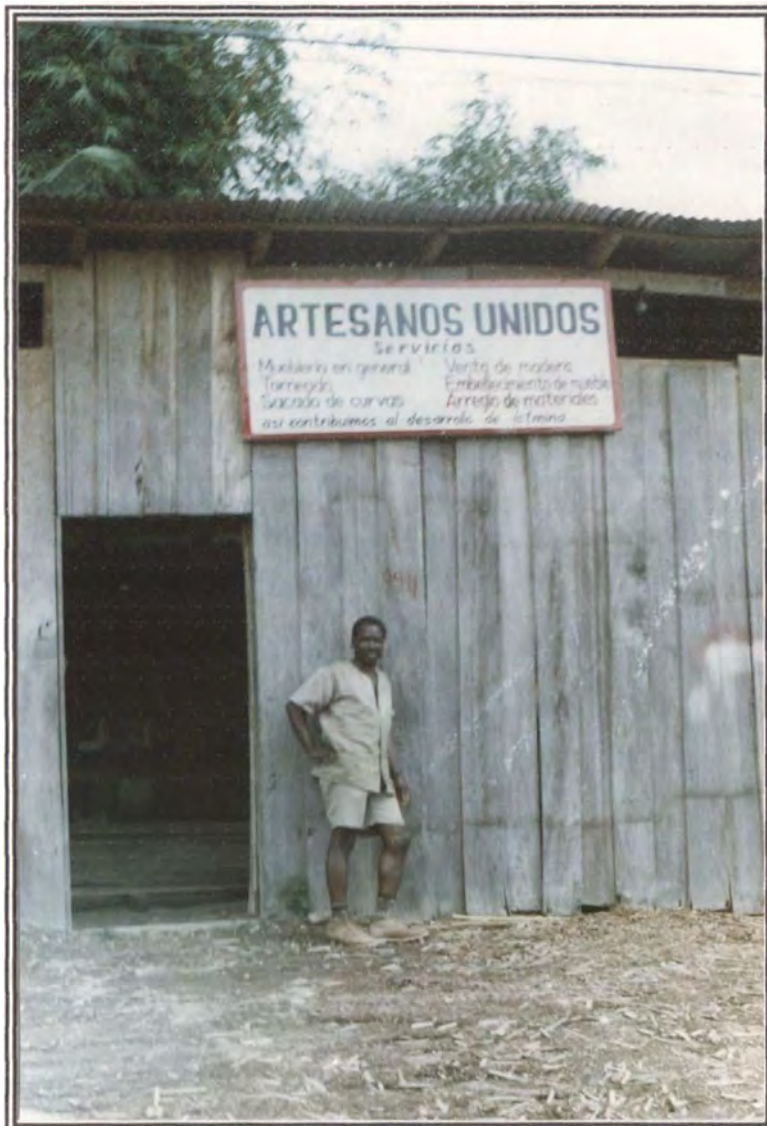

Como se dijo anteriormente, por parte de los artesanos los muebles serían terminados en la madera cruda. Se aplicaría en Bogotá cebo animal u otra grasa evite el resquebrajamiento y el pando. En cuanto al color, que se aplicaría en Bogotá al menos inicialmente, se proponen pátinas en colores negro, tonos tierra, o los del espectro, oscurecidos.

3.2 Capacidad de producción, costos y calidad

Dado que no se elaboraron muestras, la capacidad de producción no ha sido determinada. Bernardo Mosquera trabaja normalmente con otros dos artesanos pero eventualmente puede haber más o menos personas laborando en el taller. Aunque las horas diurnas son las aptas para trabajar, Istmina cuenta con alumbrado artificial y los demás servicios públicos. Los datos de precios de fabricación de muestras corresponden a las cotizaciones presentadas por el Sr. Miguel Acosta A., carpintero-ebanista de Bogotá (véase Apéndice); debe tenerse en la cuenta que estos precios, y el tiempo de producción no corresponden a las realidades de producción del taller de Istmina.

Otro factor que influye en la productividad es la calidad de la materia prima que presenta problemas de humedad-secado, que por las condiciones económicas, tradicionales y naturales de producción son especialmente complicados de atacar. No existen en la zona planta técnicas de tratamiento y secado de maderas. En relación con la producción de muebles y otros productos posibles, debe prestarse atención al costo ecológico que es considerable, proponiendo, por ejemplo, planes de reforestación y educativos.

Podría considerarse la posibilidad de que fueran los mismos artesanos del taller de Istmina los encargados de dar los acabados, contemplando eso sí una instrucción práctica sobre el tema y analizando la provisión de materiales. También se sugiere una capacitación en el mejoramiento de las técnicas de trabajo, especialmente para el remate y pulimento de las piezas. Esto aumentaría las habilidades de los artesanos y la estimación y valía de su trabajo.

3.3 Proveedores

El contacto actual y con quien inicialmente se trabajó es Bernardo Mosquera, representante del taller Artesanos Unidos de Istmina. Durante la comisión del proyecto de bateas se pudieron establecer algunas condiciones de este proveedor, que afectan la producción. Bernardo Mosquera tiene un grado de escolaridad y educación medio (lee y escribe con cierta facilidad), tiene familia (esposa y tres hijos) que vive humildemente. Es una persona respetuosa y trabajadora. El taller no constituye un grupo establecido dedicado exclusivamente a la fabricación de muebles, pues no es rentable; éste presta servicios de “mueblería en general, torneado, sacado de curvas, venta de madera, embellecimiento de muebles, arreglo de materiales”. El artesano muestra gran interés para trabajar con La Empresa y espera contar con planos de los muebles anteriores y de la nueva propuesta para iniciar producción. Está lleno de expectativas frente al futuro de las

muebles y otras posibles piezas en relación con el compromiso de Artesanías de Colombia S.A..

Bernardo Mosquera se ubica en *Artesanos Unidos de Istmina, Barrio Cubis*; teléfonos, no directos, 949-702117, 949-702582. También se podría contactar a la esposa de Bernardo o a Evangelina Mosquera en Istmina, o a Exomina y Emérita Mosquera en Pie de Pepé. El señor Mosquera tam bién es el contacto para los productos del área de diseño textil elaborados en cabecinegro y damagua por mujeres.

CONCLUSIONES

El ejercicio del diseño con determinantes artesanales es muy agradable, y la comisión permite adelantar un trabajo enriquecedor en lo profesional y lo personal tanto para el artesano como para el diseñador que representa a Artesanías de Colombia S.A.. Es una lástima que no se haya podido realizar la comisión ni elaborar las muestras aunque el desarrollo proyectual a nivel de propuestas fue ganancioso. A nivel formal y objetual las propuestas fueron bien recibidas en la Unidad de Diseño de la Empresa.

La comercialización de los Muebles-Línea de sala, como se estableció en la *inducción*, debe ser estudiada en compañía del Área Comercial de la Empresa y de un Diseñador Gráfico para lograr un mercado sugerido asertivo, y para lograr una propuesta positiva de transporte, empaque y embalaje, y de marca, etiqueta y sello de identidad.