

Ministerio de Desarrollo Económico
artesanías de colombia

MINISTERIO DE DESARROLLO ECONOMICO

ARTESANIAS DE COLOMBIA S.A.

LABORATORIO COLOMBIANO DE DISEÑO
PARA LA ARTESANÍA Y LA pEduEÑA EMPRESA
UNIDAD BOGOTA

CARPINTERIA y TRABAJOS EN TAGUA

CHIQUINQUIRA (BOYACA)

Desarrollo de producto

Anexo
Fichas de diseño

OLGA QUINTANA ALARCON
DISEÑADORA INDUSTRIAL

Bogotá, D.C. Enero de 2001

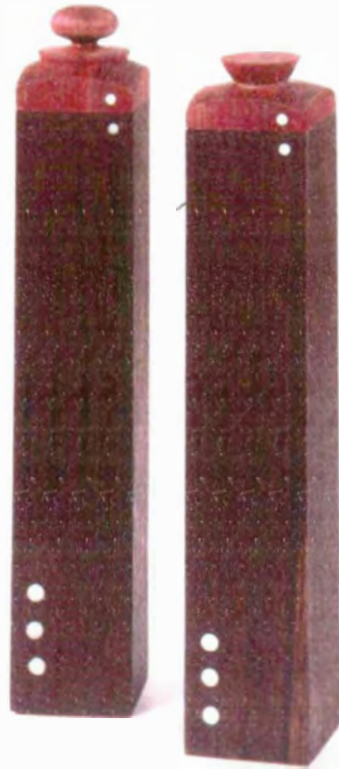

PIEZA: Contenedor	LÍNEA: Enseres y menaje	ARTESANO: Enrique Meléndez
NOMBRE: Contenedor Incienso	REFERENCIA:	DEPARTAMENTO: Boyacá
OFICIO: Carpintería	LARGO(CM): 28 ANCHO(CM): 5 ALTO(CM): 5	CIUDAD/MUNICIPIO: Chiquinquirá
TÉCNICA: Ensamble y torno	DIÁMETRO(CM): PESO(GR): 150	LOCALIDAD/VEREDA: Casco urbano
RECURSO NATURAL: Madera - Tagua	COLOR: NATURAL	RESGUARDO:
MATERIA PRIMA: Nogal - Nazareno - Tagua	CERTIFICADO HECHO A MANO: <input type="checkbox"/> SÍ <input checked="" type="checkbox"/> NO	TIPO DE POBLACIÓN: Urbana

MERCADO OBJETIVO: Clase media alta y alta	COSTO	PRECIO
PRODUCCIÓN/MES: 6 unidades	UNITARIO: \$ 20.000	UNITARIO: \$ 20.000
EMPAQUE: No tiene	P. MAYOR: \$ 18.000	P. MAYOR: \$ 18.000
EMBALAJE: No tiene	EMPAQUE: \$ 2.000	EMPAQUE: \$ 2.000

OBSERVACIONES:



RESPONSABLE: Olga Quintana Alarcón

FECHA: Diciembre / 2001

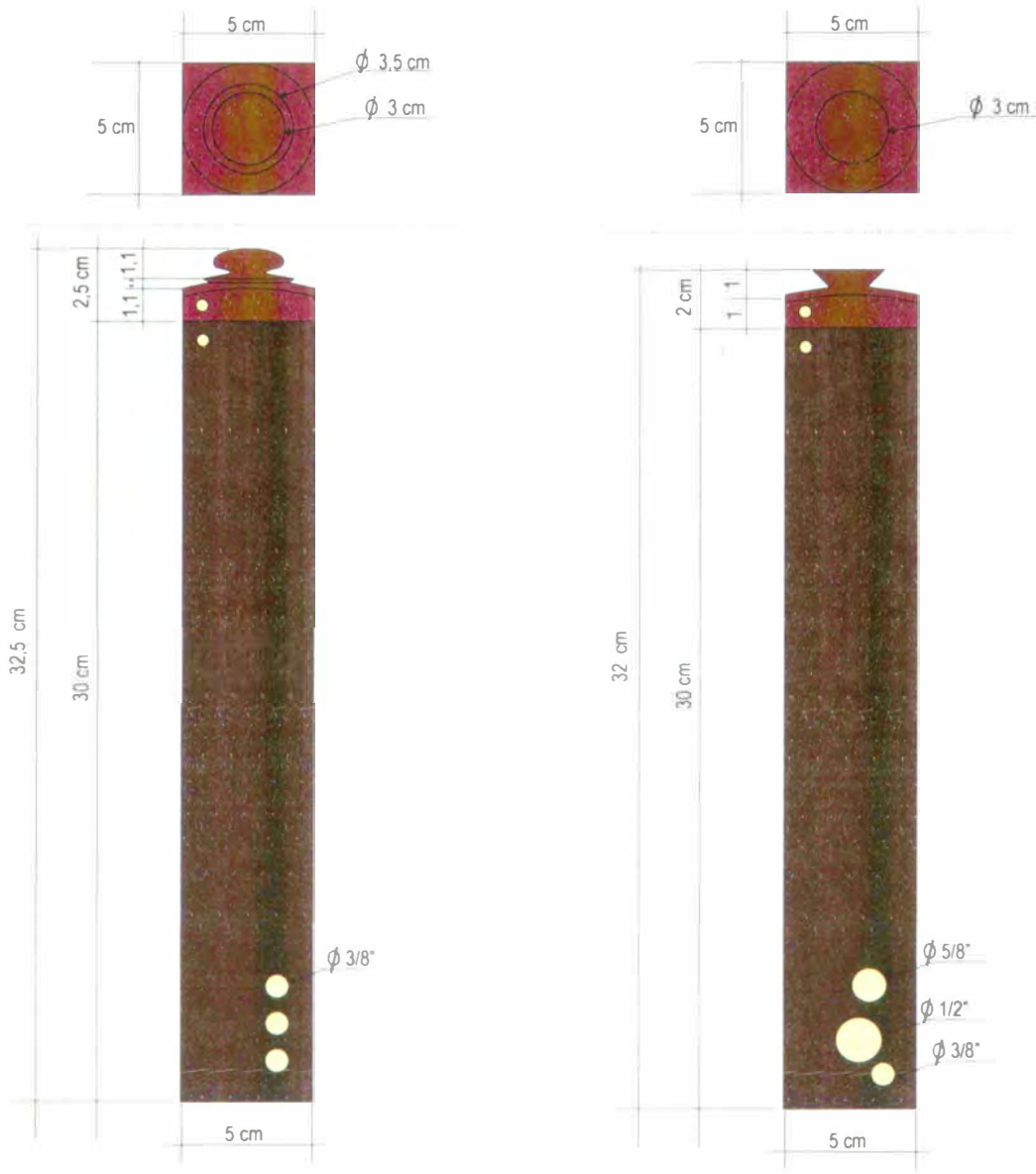

PIEZA: Estuche	REFERENCIA:	ESC (CM):	PL. 1 / 1
NOMBRE: Estuche Incienso	LÍNEA: Enseres y menaje		
OFICIO: Carpintería	RECURSO NATURAL: Madera y tagua		
TÉCNICA: Corte, ensamble e incrustación	MATERIA PRIMA: Nogal y tagua		

PROCESO DE PRODUCCIÓN:
 Se cortan 4 piezas de 5 x 30 x 0.5 cm, una de 4 x 4 cm y se pulen muy bien, a una de ellas se le realiza el proceso de incrustación de las piezas de tagua, luego se ensambian formando un tubo cuadrado, se coloca la tapa cortada previamente y torneada según el plano, se lija con uniformidad y se aplica aceite de linaza para dar un acabado natural que se debe dejar secar por 24 horas como mínimo.

OBSERVACIONES:
 Se recomienda utilizar un solo color de madera para el cuerpo y otro tono para la tapa.

RESPONSABLE: Olga Quintana Alarcón FECHA: Noviembre / 2001

CUERPO

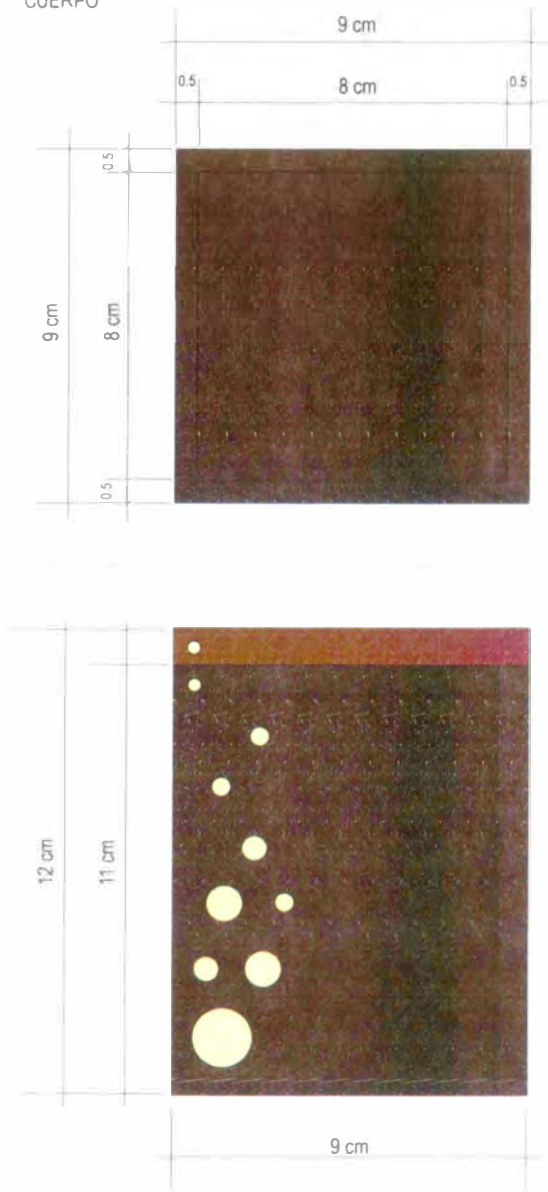

TAPA

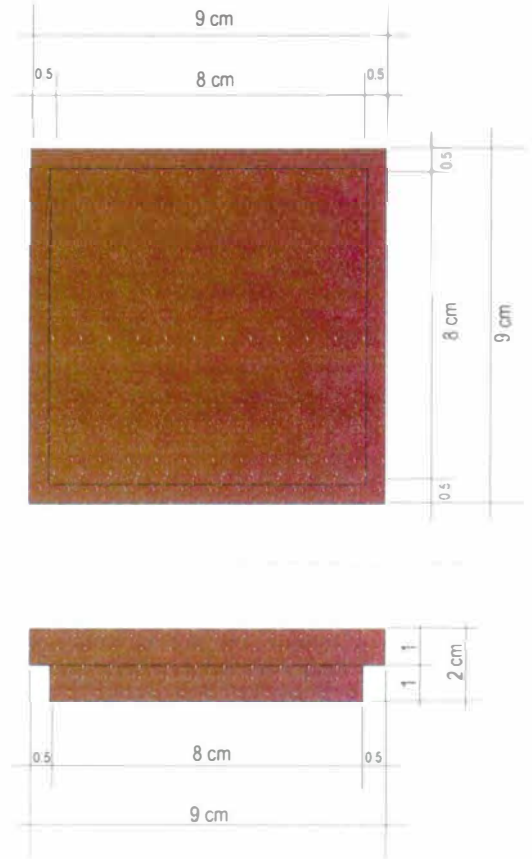

PIEZA: Estuche	REFERENCIA:	ESC.(CM):	PL.	I / I
NOMBRE: Contenedor copitos	LÍNEA: Enseres y menaje	RECURSO NATURAL: Madera y tagua		
OFICIO: Carpintería	MATERIA PRIMA: Nogal y tagua			
TÉCNICA: Corte, ensamble e incrustación				

PROCESO DE PRODUCCIÓN:

Se cortan 4 piezas de 9 x 11 x 0.5 cm y 1 pieza de 8 x 8 x 0.5 y se pulen muy bien, a una de 11 x 8 se le realiza el proceso de incrustación de las piezas de tagua de acuerdo a la plantilla, luego se ensamblan formando un tubo cuadrado, se coloca la tapa cortada y lijada previamente, se lija y se aplica aceite de linaza para dar un acabado natural que se debe dejar secar por 24 horas como mínimo.

OBSERVACIONES:

Se recomienda utilizar un solo color.

RESPONSABLE: Olga Quintana Alarcón FECHA: Noviembre / 2001

SISTEMA DE REF. 1 5 2 4 - - 1 3 CÓDIGO DE REGIÓN 0 4 1 5 1 7 6 REFERENTE(S) PROPUESTA MUESTRA EMPAQUE

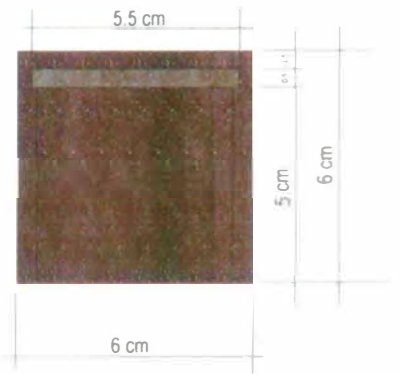
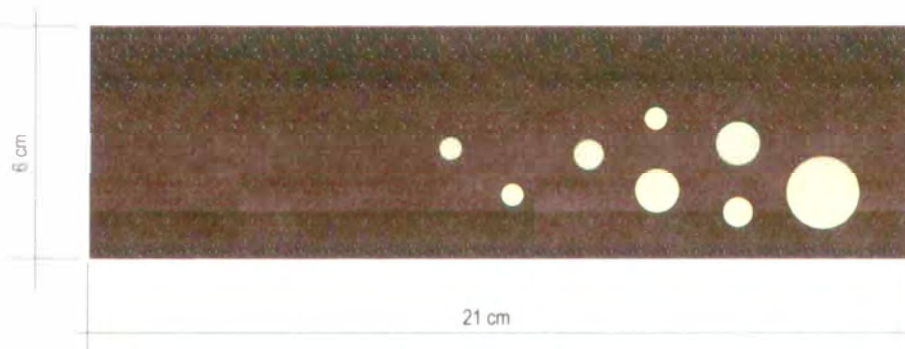
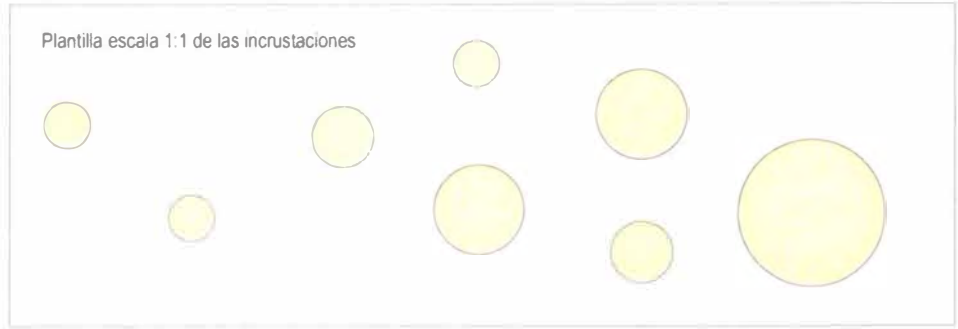

PIEZA: Estuche	REFERENCIA:	ESC.(CM):	PL. 1/1
NOMBRE: Estuche lápices	LÍNEA: Enseres y menaje		
OFICIO: Carpintería	RECURSO NATURAL: Madera y tagua		
TÉCNICA: Corte, ensamble e incrustación	MATERIA PRIMA: Nogat y tagua		

PROCESO DE PRODUCCIÓN:
 Se cortan 4 piezas de 21 x 4 x 0.5 cm, 2 piezas de 6 x 6 x 0.5 cm y se pulen muy bien, a una de ellas se le realiza el proceso de incrustación de las piezas de tagua de acuerdo a la plantilla, a dos de las piezas largas se les hace una canal de 0.5 cm en uno de los extremos para generar la cavidad de la tapa, luego se ensamblan formando una cajita cuadrada, se coloca la tapa cortada previamente, se lija y se aplica aceite de linaza para dar un acabado natural que se debe dejar secar por 24 horas como mínimo.

OBSERVACIONES:
 Se recomienda utilizar un solo color.

RESPONSABLE: Olga Quintana Alarcón FECHA: Noviembre / 2001



PIEZA: Contenedor	LÍNEA: Enseres y menaje	ARTESANO: Enrique Meléndez
NOMBRE: Contenedor vertical grande	REFERENCIA:	DEPARTAMENTO: Boyacá
OFICIO: Carpintería	LARGO(CM): 25 ANCHO(CM): 5 ALTO(CM): 5	CIUDAD/MUNICIPIO: Chiquinquirá
TÉCNICA: Ensamble y torno	DIÁMETRO(CM): PESO(GR): 150	LOCALIDAD/VEREDA: Casco urbano
RECURSO NATURAL: Madera - Tagua	COLOR: NATURAL	RESGUARDO:
MATERIA PRIMA: Nogal - Nazareno - Tagua	CERTIFICADO HECHO A MANO: Sí <input type="checkbox"/> NO <input checked="" type="checkbox"/>	TIPO DE POBLACIÓN: Urbana

MERCADO OBJETIVO: Clase media alta y alta	COSTO	PRECIO
PRODUCCIÓN/MES: 6 unidades	UNITARIO: \$ 20.000	UNITARIO: \$ 20.000
EMPAQUE: No tiene	P. MAYOR: \$ 18.000	P. MAYOR: \$ 18.000
EMBALAJE: No tiene	EMPAQUE: \$ 2.000	EMPAQUE: \$ 2.000

OBSERVACIONES:



RESPONSABLE: Olga Quintana Alarcón

FECHA: Diciembre / 2001



PIEZA: Contenedor	LÍNEA: Enseres y menaje	ARTESANO: Enrique Meléndez
NOMBRE: Contenedor vertical mediano	REFERENCIA:	DEPARTAMENTO: Boyacá
OFICIO: Carpintería	LARGO(ICM): 20 ANCHO(ICM): 5 ALTO(ICM): 5	CIUDAD/MUNICIPIO: Chiquinquirá
TÉCNICA: Ensamble y torno	DIÁMETRO(ICM): PESO(IGR): 130	LOCALIDAD/VEREDA/: Casco urbano
RECURSO NATURAL: Madera - Tagua	COLOR: NATURAL	RESGUARDO:
MATERIA PRIMA: Nogal - Nazareno - Tagua	CERTIFICADO HECHO A MANO: Sí <input type="checkbox"/> No <input checked="" type="checkbox"/>	TIPO DE POBLACIÓN: Urbana

MERCADO OBJETIVO: Clase media alta y alta	COSTO	PRECIO
PRODUCCIÓN/MES: 6 unidades	UNITARIO: \$ 15.000	UNITARIO: \$ 15.000
EMPAQUE: No tiene	P. MAYOR: \$ 13.000	P. MAYOR: \$ 13.000
EMBALAJE: No tiene	EMPAQUE: \$ 2.000	EMPAQUE: \$ 2.000

OBSERVACIONES:



RESPONSABLE: Olga Quintana Alarcón FECHA: Diciembre / 2001

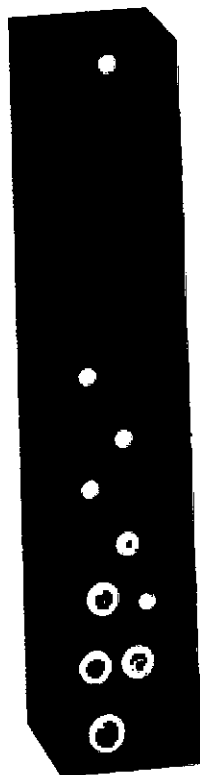

PIEZA: Contenedor	LÍNEA: Enseres y menaje	ARTESANO: Enrique Meléndez
NOMBRE: Contenedor vertical pequeño	REFERENCIA:	DEPARTAMENTO: Boyacá
OFICIO: Carpintería	LARGO(CM): 15 ANCHO(CM): 5 ALTO(CM): 5	CIUDAD/MUNICIPIO: Chiquinquirá
TÉCNICA: Ensamble y tomo	DIÁMETRO(CM): PESO(GR): 150	LOCALIDAD/VEREDA/: Casco urbano
RECURSO NATURAL: Madera - Tagua	COLOR: NATURAL	RESGUARDO:
MATERIA PRIMA: Nogal - Nazareno - Tagua	CERTIFICADO HECHO A MANO: <input type="checkbox"/> Sí <input checked="" type="checkbox"/> No	TIPO DE POBLACIÓN: Urbana

MERCADO OBJETIVO: Clase media alta y alta	COSTO		PRECIO
PRODUCCIÓN/MES: 6 unidades	UNITARIO: \$ 10.000		UNITARIO: \$ 10.000
EMPAQUE: No tiene	P. MAYOR: \$ 8.000		P. MAYOR: \$ 8.000
EMBALAJE: No tiene	EMPAQUE: \$ 2.000		EMPAQUE: \$ 2.000

OBSERVACIONES: _____

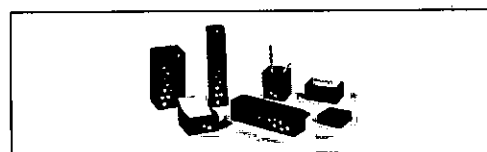

RESPONSABLE: Olga Quintana Alarcón FECHA: Diciembre / 2001

SISTEMA DE REFERENCIA 1 5 2 4 - - 1 3 TIPO DE FICHA: REFERENTE(S) MUESTRA LÍNEA EMPAQUE



DIBUJO Y PLANOS TECNICOS

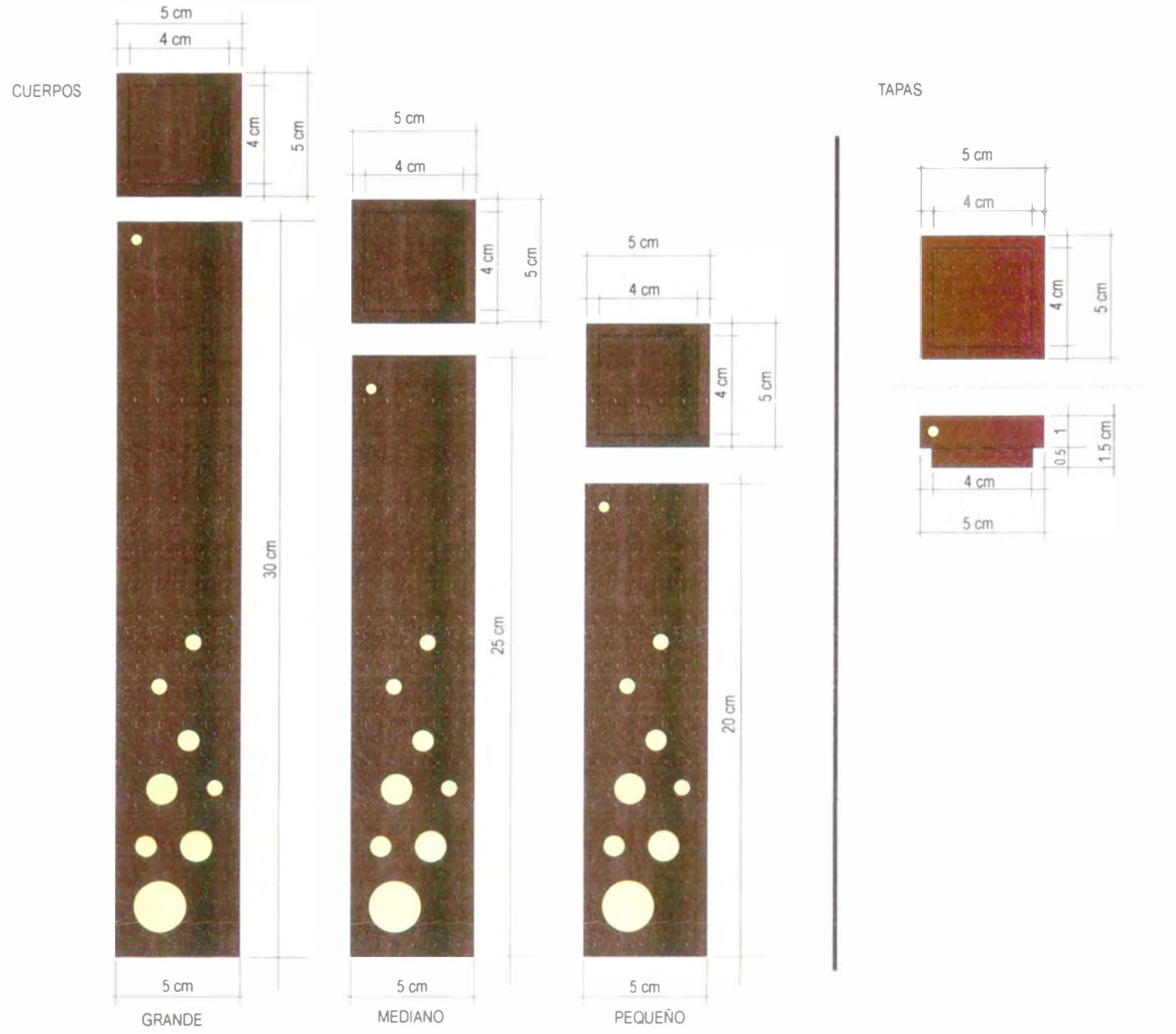

PIEZA: Estuche	REFERENCIA:	ESC.(CM):	PL. 1/1
NOMBRE: Contenedor vertical	LÍNEA: Enseres y menaje		
OFICIO: Carpintería	RECURSO NATURAL: Madera y tagua		
TÉCNICA: Corte, ensamble e incrustación	MATERIA PRIMA: Noqal y tagua		

PROCESO DE PRODUCCIÓN:

Para la elaboración del contenedor grande se cortan 4 piezas de 5 x 30 x 0.5 y se pulen muy bien, a una de las piezas largas se le realiza el proceso de incrustación de las piezas de tagua, luego se ensamblan formando un tubo cuadrado, para la elaboración de la tapa se corta una pieza de madera de 5 x 5 x 1.5 cm y se le hace un biselado por uno de sus lados para que incruste en el cuerpo del contenedor. Se coloca la tapa cortada previamente, se lija y se aplica aceite de linaza para dar un acabado natural que se debe dejar secar por 24 horas como mínimo.

Para la elaboración de los otros dos tamaños se realiza el mismo proceso pero variando el tamaño de las maderas de acuerdo al modelo.

OBSERVACIONES:

Se recomienda utilizar un solo color.

RESPONSABLE: Olga Quintana Alarcón FECHA: Noviembre / 2001

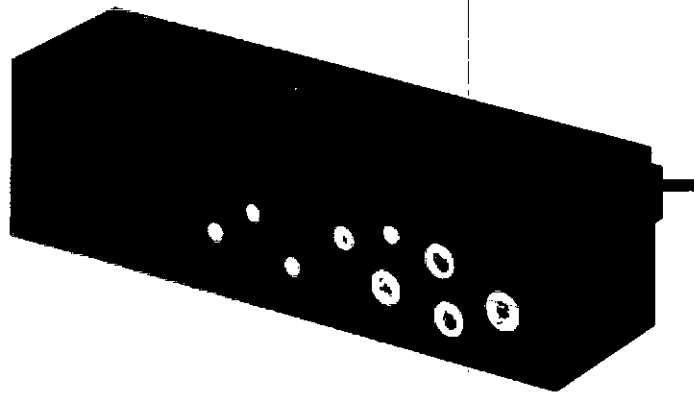

PIEZA: Contenedor	LÍNEA: Enseres y menaje	ARTESANO: Enrique Meléndez
NOMBRE: Contenedor lápices	REFERENCIA:	DEPARTAMENTO: Boyacá
OFICIO: Carpintería	LARGO(CM): 21 ANCHO(CM): 6 ALTO(CM): 6	CIUDAD/MUNICIPIO: Chiquinquirá
TÉCNICA: Ensamble y tomo	DIÁMETRO(CM): PESO(GR): 130	LOCALIDAD/VEREDA: Casco urbano
RECURSO NATURAL: Madera - Tagua	COLOR: NATURAL	RESGUARDO:
MATERIA PRIMA: Nogal - Nazareno - Tagua	CERTIFICADO HECHO A MANO: <input type="checkbox"/> SÍ <input checked="" type="checkbox"/> NO	TIPO DE POBLACIÓN: Urbana

MERCADO OBJETIVO: Clase media alta y alta	COSTO	PRECIO
PRODUCCIÓN/MES: 6 unidades	UNITARIO: \$ 20.000	UNITARIO: \$ 20.000
EMPAQUE: No tiene	P. MAYOR: \$ 18.000	P. MAYOR: \$ 18.000
EMBALAJE: No tiene	EMPAQUE: \$ 2.000	EMPAQUE: \$ 2.000

OBSERVACIONES:



RESPONSABLE: Olga Quintana Alarcón FECHA: Diciembre / 2001

SISTEMA DE REFERENCIA 1 5 2 4 - - 1 3 TIPO DE FICHA: REFERENTE(S) MUESTRA LÍNEA EMPAQUE

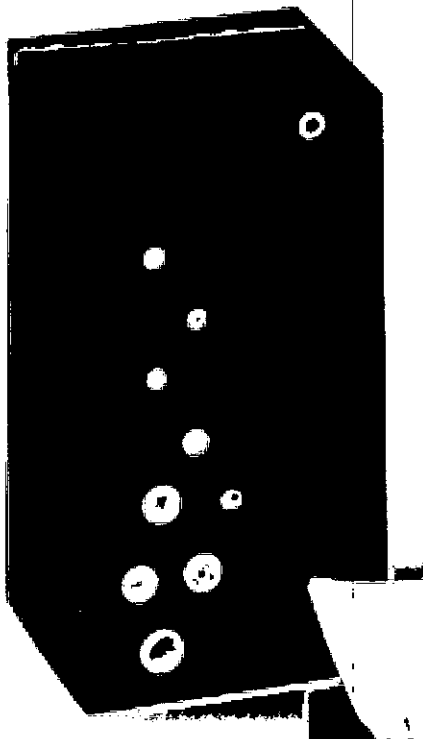
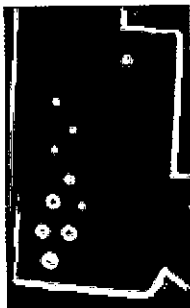

PIEZA: Contenedor	LÍNEA: Enseres y menaje	ARTESANO: Enrique Meléndez
NOMBRE: Contenedor Copitos	REFERENCIA:	DEPARTAMENTO: Boyacá
OFICIO: Carpintería	LARGO(CM): 8 ANCHO(CM): 8 ALTO(CM): 10	CIUDAD/MUNICIPIO: Chiquinquirá
TÉCNICA: Ensamble y torno	DIÁMETRO(CM): PESO(GR): 120	LOCALIDAD/VEREDA: Casco urbano
RECURSO NATURAL: Madera - Tagua	COLOR: NATURAL	RESGUARDO:
MATERIA PRIMA: Nogal - Nazareno - Tagua	CERTIFICADO HECHO A MANO: <input type="checkbox"/> SÍ <input checked="" type="checkbox"/> NO	TIPO DE POBLACIÓN: Urbana

MERCADO OBJETIVO: Clase media alta y alta	COSTO		PRECIO
PRODUCCIÓN/MES: 6 unidades	UNITARIO: \$ 12.000		UNITARIO: \$ 12.000
EMPAQUE: No tiene	P. MAYOR: \$ 10.000		P. MAYOR: \$ 10.000
EMBALAJE: No tiene	EMPAQUE: \$ 2.000		EMPAQUE: \$ 2.000

OBSERVACIONES:

RESPONSABLE: Olga Quintana Alarcón

FECHA: Diciembre / 2001

SISTEMA DE REFERENCIA 1 5 2 4 - - 1 3

TIPO DE FICHA: REFERENTE(S)

MUESTRA LÍNEA EMPAQUE

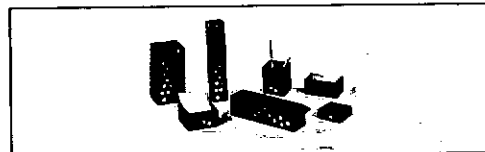

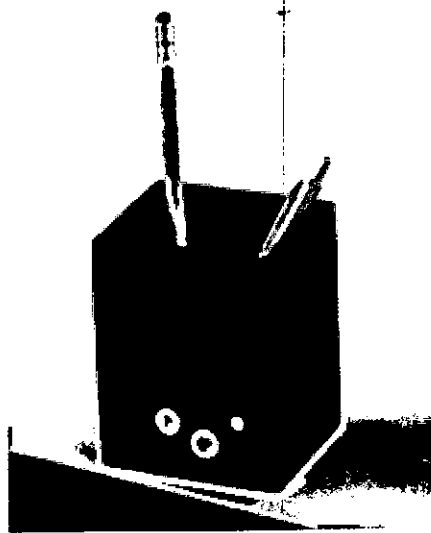

PIEZA: Portalápiz	LÍNEA: Enseres y menaje	ARTESANO: Enrique Meléndez
NOMBRE: Portalápiz Burbujas	REFERENCIA:	DEPARTAMENTO: Boyacá
OFICIO: Carpintería	LARGO(CM): 7 ANCHO(CM): 7 ALTO(CM): 8	CIUDAD/MUNICIPIO: Chiquinquirá
TÉCNICA: Ensamble y torno	DIÁMETRO(CM): PESO(GR): 50	LOCALIDAD/VEREDA: Casco urbano
RECURSO NATURAL: Madera - Tagua	COLOR: NATURAL	RESGUARDO:
MATERIA PRIMA: Nogal - Nazareno - Tagua	CERTIFICADO HECHO A MANO: Sí <input type="checkbox"/> No <input checked="" type="checkbox"/>	TIPO DE POBLACIÓN: Urbana

MERCADO OBJETIVO: Clase media alta y alta	COSTO	PRECIO
PRODUCCIÓN/MES: 6 unidades	UNITARIO: \$ 7.000	UNITARIO: \$ 7.000
EMPAQUE: No tiene	P. MAYOR: \$ 7.000	P. MAYOR: \$ 7.000
EMBALAJE: No tiene	EMPAQUE: \$	EMPAQUE: \$

OBSERVACIONES: _____

RESPONSABLE: Olga Quintana Alarcón FECHA: Diciembre / 2001

SISTEMA DE REFERENCIA 1 5 2 4 - - 1 3 TIPO DE FICHA: REFERENTE(S) MUESTRA LÍNEA EMPAQUE



DIBUJO Y PLANOS TECNICOS

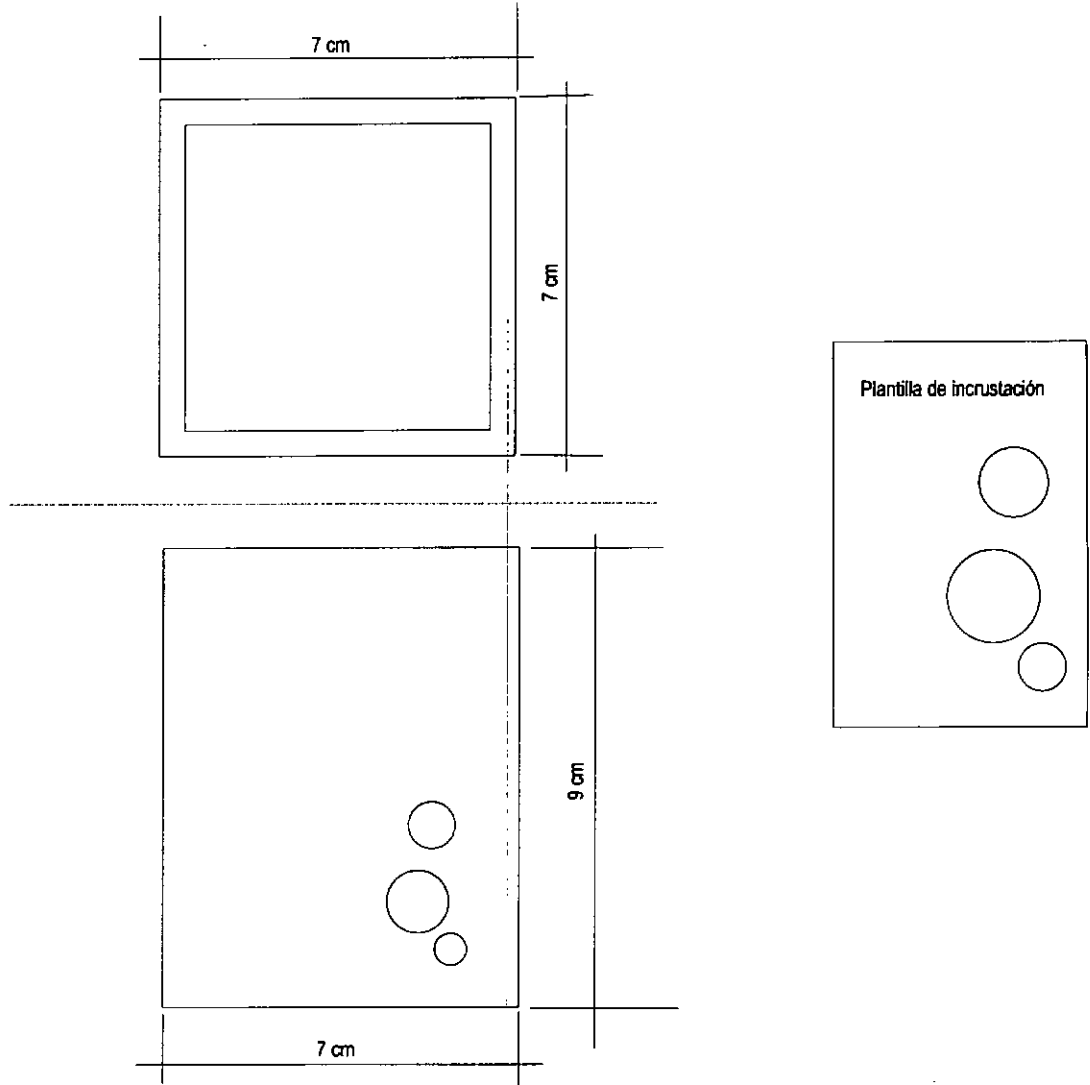

PIEZA: Portalápiz	REFERENCIA:	ESC.(CM):	PL. 1/1
NOMBRE: Portalápiz Burbuja	LÍNEA: Enseres y menaje		
OFICIO: Carpintería	RECURSO NATURAL: Madera y tagua		
TÉCNICA: Corte, ensamble e incrustación	MATERIA PRIMA: Nogal y tagua		

PROCESO DE PRODUCCIÓN:

Se cortan 4 piezas de 9 x 7 x 0.5 y 1 pieza de 6 x 6 x 0.5 cm y se pulen muy bien, a una de las piezas largas se le realiza el proceso de incrustación de las piezas de tagua de acuerdo a la plantilla, luego se ensamblan formando un tubo cuadrado.
Se lija toda la pieza y se aplica aceite de linaza para dar un acabado natural que se debe dejar secar por 24 horas como mínimo.

OBSERVACIONES:

Se recomienda utilizar un solo color.

RESPONSABLE: Olga Quintana Alarcón

FECHA: Noviembre / 2001

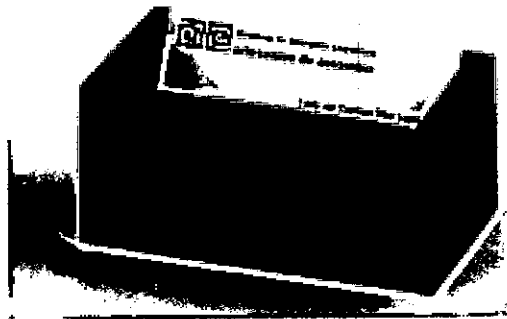

PIEZA: Portatarjetas	LÍNEA: Enseres y menaje	ARTESANO: Enrique Meléndez
NOMBRE: Portatarjetas Burbujas	REFERENCIA:	DEPARTAMENTO: Boyacá
OFICIO: Carpintería	LARGO(ICM): 10,5 ANCHO(ICM): 7 ALTO(ICM): 3	CIUDAD/MUNICIPIO: Chiquinquirá
TÉCNICA: Ensamble y torno	DIÁMETRO(ICM): PESO(GR): 30	LOCALIDAD/VEREDA: Casco urbano
RECURSO NATURAL: Madera - Tagua	COLOR: NATURAL	RESGUARDO:
MATERIA PRIMA: Nogal - Nazareno - Tagua	CERTIFICADO HECHO A MANO: Sí <input type="checkbox"/> No <input checked="" type="checkbox"/>	TIPO DE POBLACIÓN: Urbana

MERCADO OBJETIVO: Clase media alta y alta	COSTO	PRECIO
PRODUCCIÓN/MES: 6 unidades	UNITARIO: \$ 7.000	UNITARIO: \$ 7.000
EMPAQUE: No tiene	P. MAYOR: \$ 7.000	P. MAYOR: \$ 7.000
EMBALAJE: No tiene	EMPAQUE: \$	EMPAQUE: \$

OBSERVACIONES:



RESPONSABLE: Olga Quintana Alarcón FECHA: Diciembre / 2001



DIBUJO Y PLANOS TECNICOS

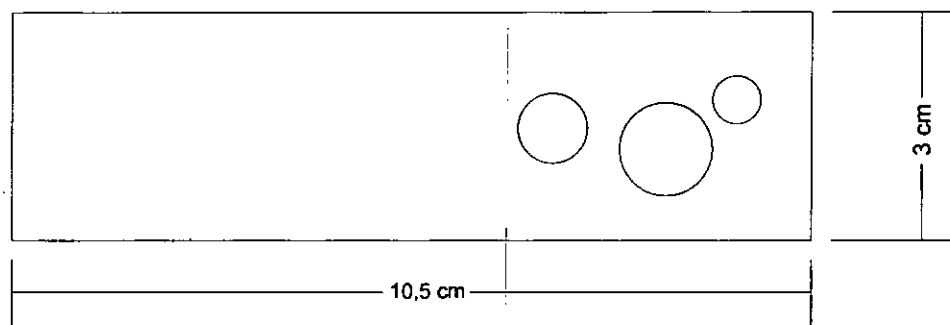
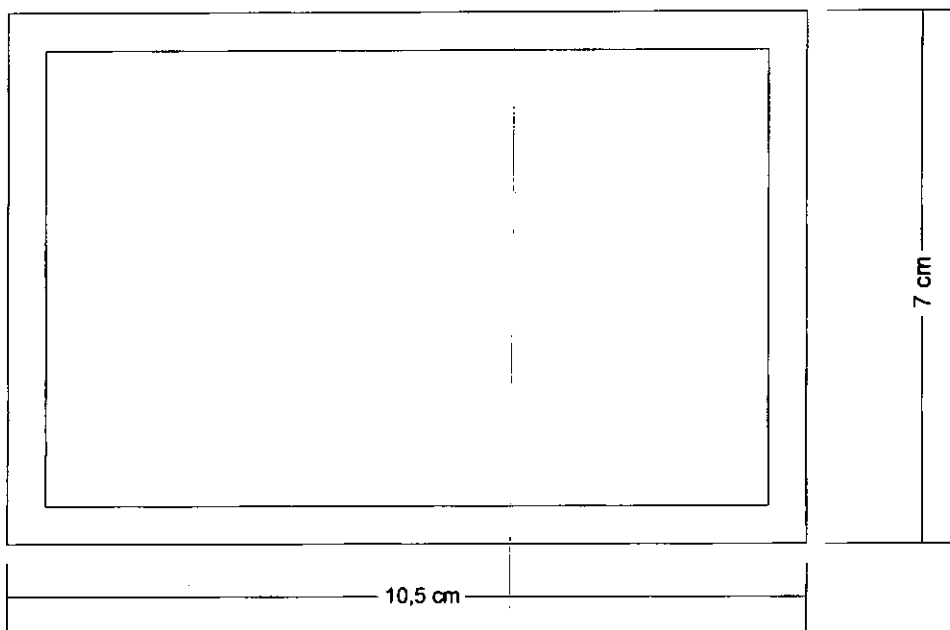

PIEZA: Portatarjetas	REFERENCIA:	ESC.(CM): 1:1	PL. 1/1
NOMBRE: Portatarjetas Burbuja	LÍNEA: Enseres y menaje		
OFICIO: Carpintería	RECURSO NATURAL: Madera y tagua		
TÉCNICA: Corte, ensamble e incrustación	MATERIA PRIMA: Nogal y tagua		

PROCESO DE PRODUCCIÓN:
 Se cortan 4 piezas de 10.5 x 3 x 0.5 y 1 pieza de 6 x 9.5 x 0.5 cm y se pulen muy bien, a una de las piezas largas se le realiza el proceso de incrustación de las piezas de tagua de acuerdo a la plantilla, luego se ensamblan formando un tubo cuadrado.
 Se lija toda la pieza y se aplica aceite de linaza para dar un acabado natural que se debe dejar secar por 24 horas como mínimo.

OBSERVACIONES:
 Se recomienda utilizar un solo color.

RESPONSABLE: Olga Quintana Alarcón FECHA: Noviembre / 2001

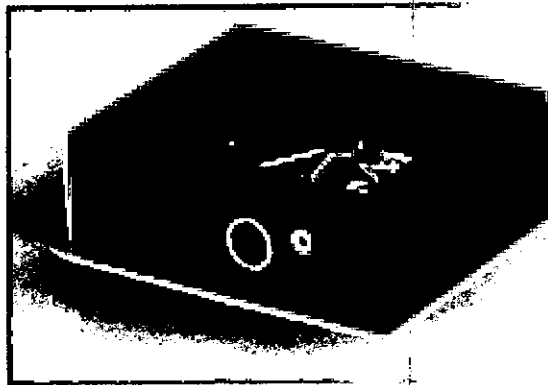

PIEZA: Portaclips	LÍNEA: Enseres y menaje	ARTESANO: Enrique Meléndez
NOMBRE: Portaclips Burbujas	REFERENCIA:	DEPARTAMENTO: Boyacá
OFICIO: Carpintería	LARGO(CM): 7 ANCHO(CM): 7 ALTO(CM): 3	CIUDAD/MUNICIPIO: Chiquinquirá
TÉCNICA: Ensamble y torno	DIÁMETRO(CM): PESO(GR): 30	LOCALIDAD/VEREDA: Casco urbano
RECURSO NATURAL: Madera - Tagua	COLOR: NATURAL	RESGUARDO:
MATERIA PRIMA: Nogal - Nazareno - Tagua	CERTIFICADO HECHO A MANO: Sí <input type="checkbox"/> No <input checked="" type="checkbox"/>	TIPO DE POBLACIÓN: Urbana

MERCADO OBJETIVO: Clase media alta y alta	COSTO	PRECIO
PRODUCCIÓN/MES: 6 unidades	UNITARIO: \$ 5.000	UNITARIO: \$ 5.000
EMPAQUE: No tiene	P. MAYOR: \$ 5.000	P. MAYOR: \$ 5.000
EMBALAJE: No tiene	EMPAQUE: \$	EMPAQUE: \$

OBSERVACIONES: _____



RESPONSABLE: Olga Quintana Alarcón FECHA: Diciembre / 2001



DIBUJO Y PLANOS TECNICOS

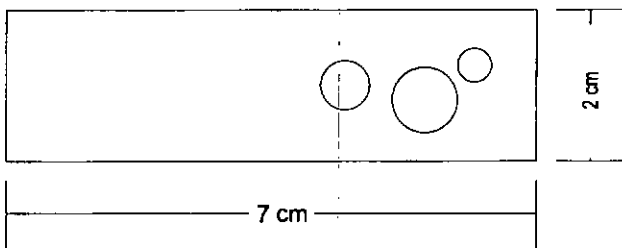
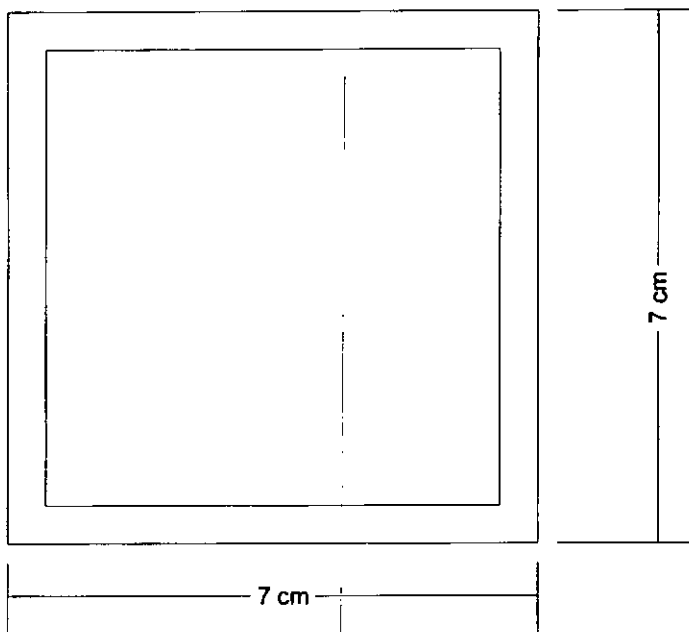

PIEZA: Portaclips	REFERENCIA:	ESC.(CM): 1:1	PL. 1/1
NOMBRE: Portaclips Burbuja	LÍNEA: Enseres y menaje		
OFICIO: Carpintería	RECURSO NATURAL: Madera y taqua		
TÉCNICA: Corte, ensamble e incrustación	MATERIA PRIMA: Nogal y taqua		

PROCESO DE PRODUCCIÓN:

Se cortan 2 piezas de 7 x 2 x 0.5 y 1 pieza de 6 x 6 x 0.5 cm y 2 piezas de 6 x 2 x 0.5 y se pulen muy bien, a una de las piezas largas se le realiza el proceso de incrustación de las piezas de taqua de acuerdo a la plantilla, luego se ensamblan formando un tubo cuadrado.
Se lija toda la pieza y se aplica aceite de linaza para dar un acabado natural que se debe dejar secar por 24 horas como mínimo.

OBSERVACIONES:

Se recomienda utilizar un solo color.

RESPONSABLE: Olga Quintana Alarcón

FECHA: Noviembre / 2001

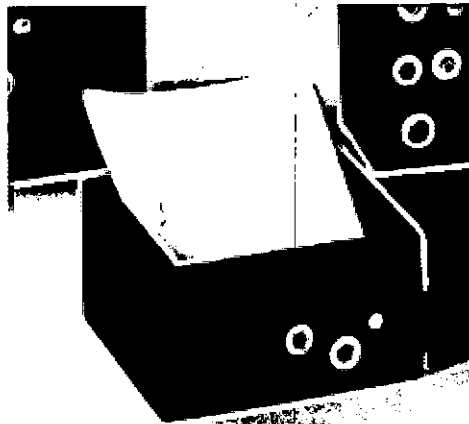

PIEZA: Portataco	LÍNEA: Enseres y menaje	ARTESANO: Enrique Meléndez
NOMBRE: Portataco Burbujas	REFERENCIA:	DEPARTAMENTO: Boyacá
OFICIO: Carpintería	LARGO(cm): 9 ANCHO(cm): 9 ALTO(cm): 4	CIUDAD/MUNICIPIO: Chiquinquirá
TÉCNICA: Ensamble y tomo	DIÁMETRO(cm): PESO(gr): 40	LOCALIDAD/VEREDA: Casco urbano
RECURSO NATURAL: Madera - Tagua	COLOR: NATURAL	RESGUARDO:
MATERIA PRIMA: Nogal - Nazareno - Tagua	CERTIFICADO HECHO A MANO: Sí <input type="checkbox"/> No <input checked="" type="checkbox"/>	TIPO DE POBLACIÓN: Urbana
MERCADO OBJETIVO: Clase media alta y alta	COSTO	PRECIO
PRODUCCIÓN/MES: 6 unidades	UNITARIO: \$ 7.000	UNITARIO: \$ 7.000
EMPAQUE: No tiene	P. MAYOR: \$ 7.000	P. MAYOR: \$ 7.000
EMBALAJE: No tiene	EMPAQUE: \$	EMPAQUE: \$

OBSERVACIONES:

RESPONSABLE: Olga Quintana Alarcón FECHA: Diciembre / 2001



DIBUJO Y PLANOS TECNICOS

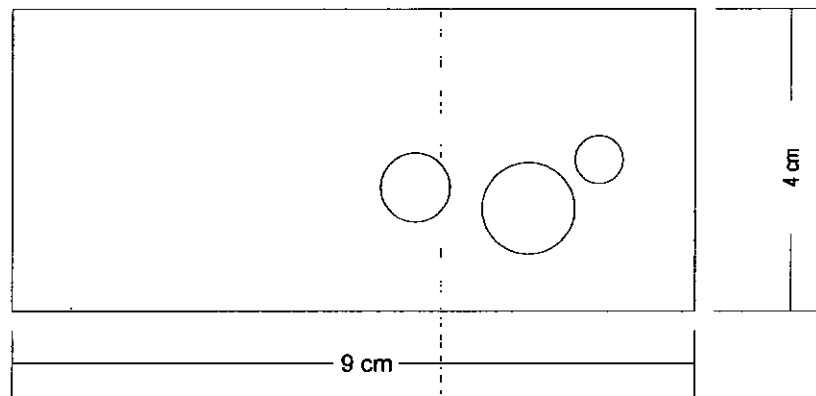
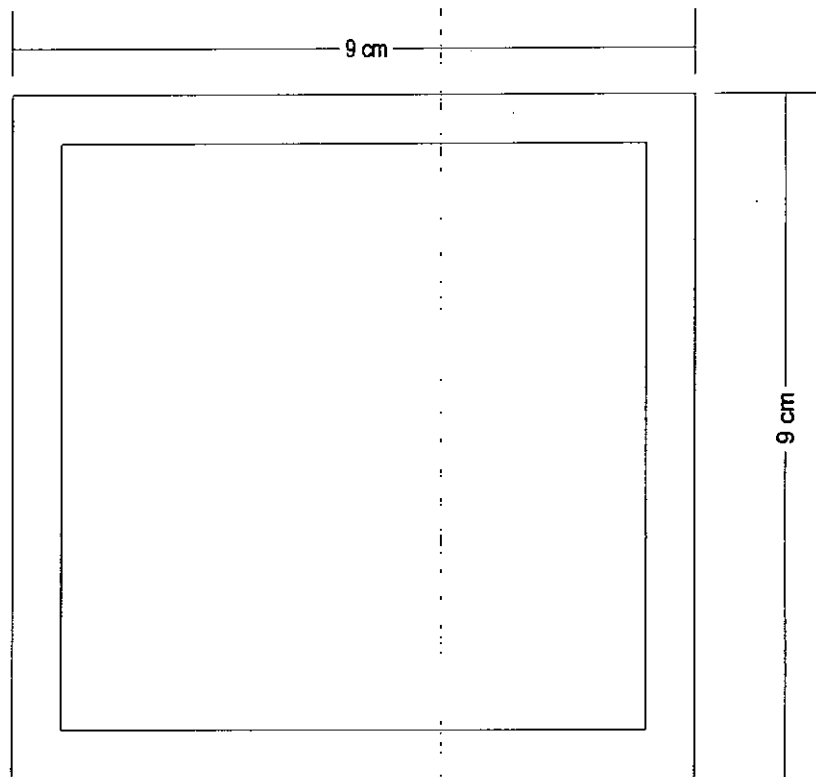

PIEZA: Portatacos	REFERENCIA:	ESC.(CM): 1 : 1	PL.	1/1
NOMBRE: Portatacos Burbuja	LÍNEA: Enseres y menaje			
OFICIO: Carpintería	RECURSO NATURAL: Madera y tagua			
TÉCNICA: Corte, ensamble e incrustación	MATERIA PRIMA: Nogal y tagua			

PROCESO DE PRODUCCIÓN:
 Se cortan 2 piezas de 9 x 4 x 0.5, 2 piezas de 8 x 4 x 0.5 y 1 pieza de 8 x 8 x 0.5 cm y se pulen muy bien, a una de las piezas largas se le realiza el proceso de incrustación de las piezas de tagua de acuerdo a la plantilla, luego se ensamblan formando un tubo cuadrado.
 Se lija toda la pieza y se aplica aceite de linaza para dar un acabado natural que se debe dejar secar por 24 horas como mínimo.

OBSERVACIONES:
 Se recomienda utilizar un solo color.

RESPONSABLE: Olga Quintana Alarcón FECHA: Noviembre / 2001

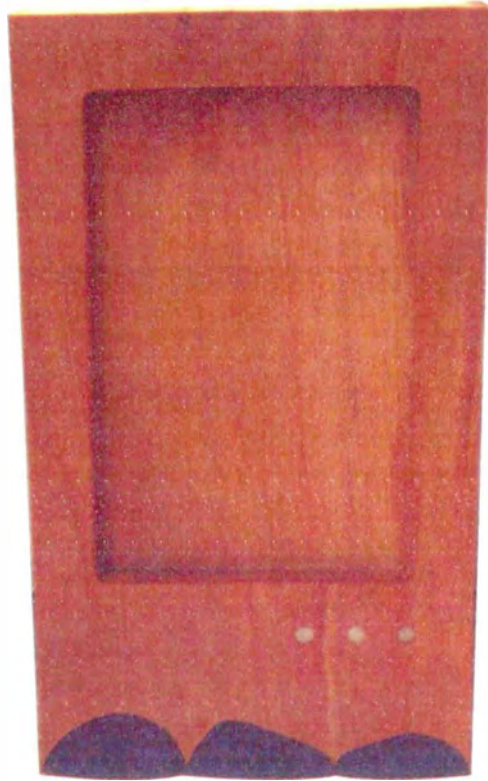

PIEZA: Portaretratos	LÍNEA: Enseres y menaje	ARTESANO: Jorge Eliecer Diaz
NOMBRE: Portaretratos Relieve 3	REFERENCIA:	DEPARTAMENTO: Boyacá
OFICIO: Carpintería	LARGO(CM): 20 ANCHO(CM): 15 ALTO(CM): 2.5	CIUDAD/MUNICIPIO: Chiquinquirá
TÉCNICA: Ensamble y torno	DIÁMETRO(CM): PESO(GR): 240	LOCALIDAD/VEREDA/: Casco urbano
RECURSO NATURAL: Madera - Tagua	COLOR: NATURAL	RESGUARDO:
MATERIA PRIMA: Aliso - Moho - Tagua	CERTIFICADO HECHO A MANO: Sí <input type="checkbox"/> NO <input checked="" type="checkbox"/>	TIPO DE POBLACIÓN: Urbana

MERCADO OBJETIVO: Clase media alta y alta	COSTO	PRECIO
PRODUCCIÓN/MES: 6 unidades	UNITARIO: \$ 18.000	UNITARIO: \$ 18.000
EMPAQUE: No tiene	P MAYOR: \$ 16.000	P MAYOR: \$ 16.000
EMBALAJE: No tiene	EMPAQUE: \$ 2.000	EMPAQUE: \$ 2.000

OBSERVACIONES:



RESPONSABLE: Olga Quintana Alarcón FECHA: Diciembre / 2001

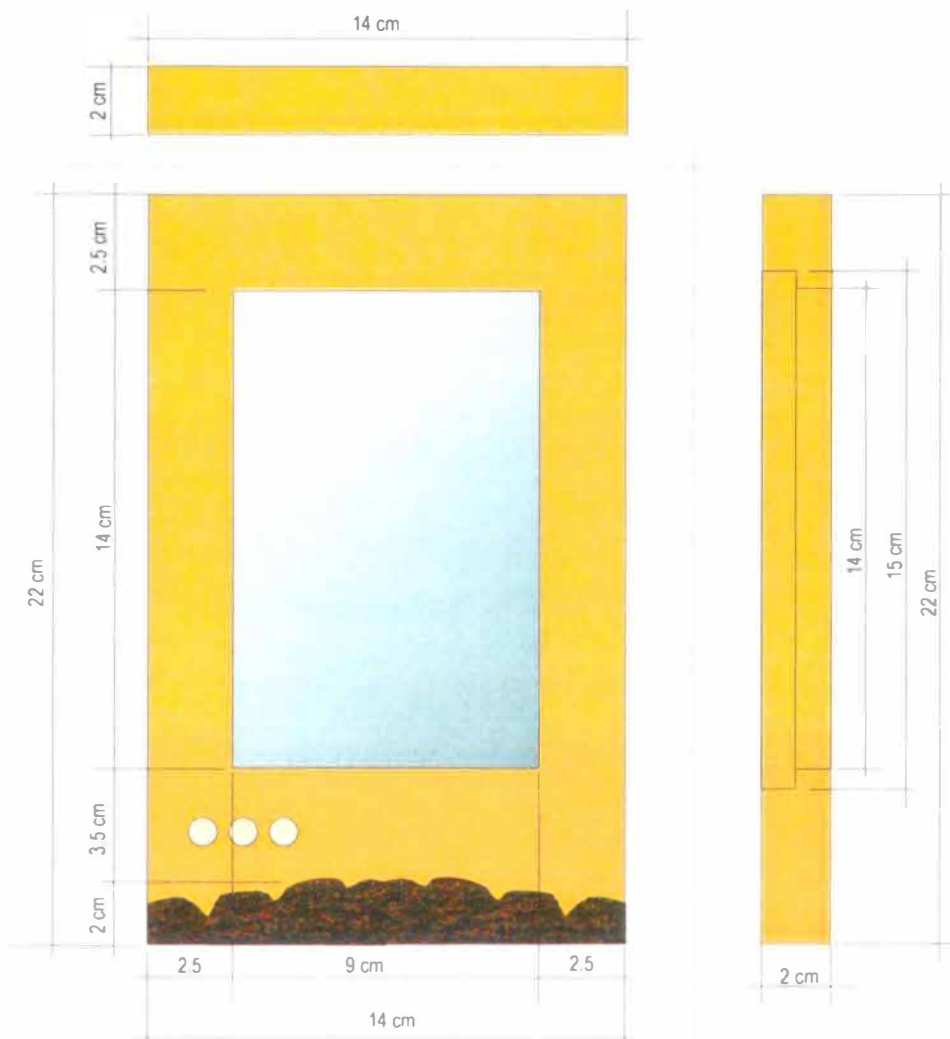

PIEZA: Portaretrato	REFERENCIA:	ESC (CM):	PL. 1/1
NOMBRE: Relieve 1	LÍNEA: Enseres y menaje		
OFICIO: Carpintería	RECURSO NATURAL: Madera y tagua		
TÉCNICA: Corte, ensamble e incrustación	MATERIA PRIMA: Aliso y tagua		

PROCESO DE PRODUCCIÓN:

Se corta 1 pieza de 14 x 22 x 2 cm y se pule muy bien, se le hace un corte para sacar el área donde va la foto, esto se debe hacer con una ruteadora o caladora, para la medida ver el plano y tener en cuenta que se deben hacer dos cortes a diferente área. Se corta una pieza de 15 x 10 x 0.7 cm que es la tapa del porta retrato. Luego a la parte grande se le realiza el proceso de incrustación de las piezas de tagua en relieve, luego se coloca la tapa cortada previamente, se lija y se aplica aceite de linaza para dar un acabado natural que se debe dejar secar por 24 horas como mínimo.

OBSERVACIONES:

Se recomienda utilizar madera de nogal o en un solo color oscuro.

RESPONSABLE: Olga Quintana Alarcón

FECHA: Noviembre / 2001

SISTEMA DE REF. 1 5 2 4 - - 1 3 CÓDIGO DE REGIÓN 0 4 1 5 1 7 6 REFERENTE(S)

PROPUESTA MUESTRA EMPAQUE

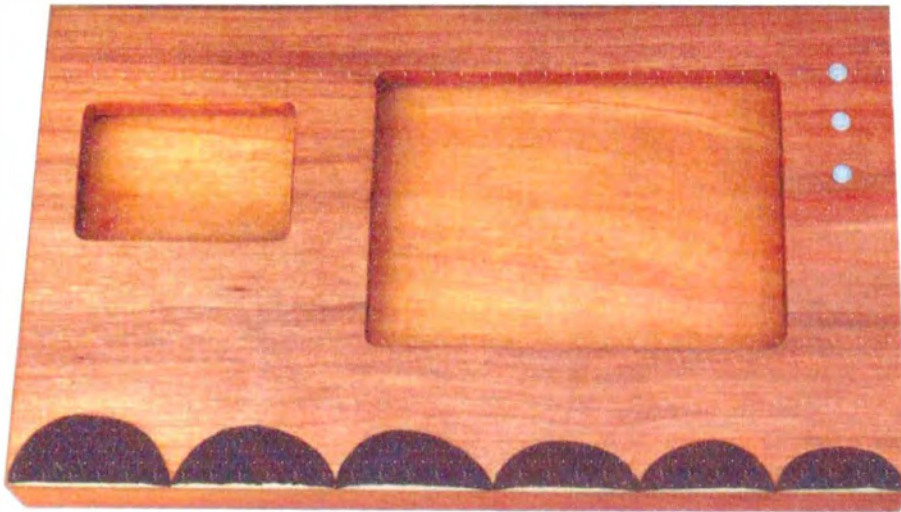

PIEZA: Portaretratos	LÍNEA: Enseres y menaje	ARTESANO: Jorge Eliecer Diaz
NOMBRE: Portaretratos Relieve 4	REFERENCIA:	DEPARTAMENTO: Boyacá
OFICIO: Carpintería	LARGO(CM): 23 ANCHO(CM): 15 ALTO(CM): 2,5	CIUDAD/MUNICIPIO: Chiquinquirá
TÉCNICA: Ensamble y torno	DIÁMETRO(CM): PESO(GR): 240	LOCALIDAD/VEREDA: Casco urbano
RECURSO NATURAL: Madera - Tagua	COLOR: NATURAL	RESGUARDO:
MATERIA PRIMA: Aliso - Moho - Tagua	CERTIFICADO HECHO A MANO: Sí <input type="checkbox"/> No <input checked="" type="checkbox"/>	TIPO DE POBLACIÓN: Urbana

MERCADO OBJETIVO: Clase media alta y alta	COSTO		PRECIO	
PRODUCCIÓN/MES: 6 unidades	UNITARIO:	\$ 20.000	UNITARIO:	\$ 20.000
EMPAQUE: No tiene	P. MAYOR:	\$ 18.000	P. MAYOR:	\$ 18.000
EMBALAJE: No tiene	EMPAQUE:	\$ 2.000	EMPAQUE:	\$ 2.000

OBSERVACIONES: _____



RESPONSABLE: Olga Quintana Alarcón
 FECHA: Diciembre / 2001

DIBUJO Y PLANOS TECNICOS

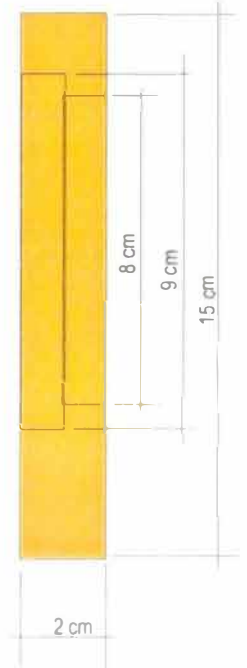
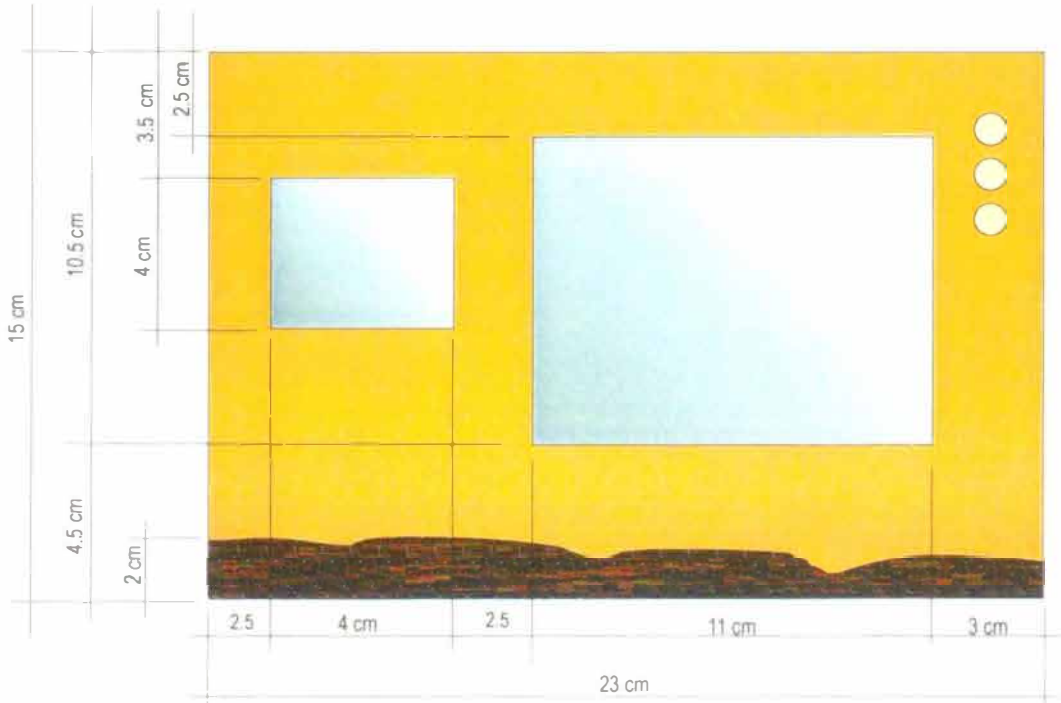

PIEZA: Portaretrato	REFERENCIA:	ESC.(CM):	PL. 1/1
NOMBRE: Relieve 4	LÍNEA: Enseres y menaje		
OFICIO: Carpintería	RECURSO NATURAL: Madera y tagua		
TÉCNICA: Corte, ensamble e incrustación	MATERIA PRIMA: Aliso y tagua		

PROCESO DE PRODUCCIÓN:
 Se corta 1 pieza de 15 x 23 x 2 cm y se pule muy bien, se le hace un corte para sacar el área donde va la foto, esto se debe hacer con una ruteadora o caladora, para la medida ver el plano y tener en cuenta que se deben hacer dos cortes a diferente área. Se corta una pieza de 12 x 9 x 0.7 cm que es la tapa del porta retrato. Luego a la parte grande se le realiza el proceso de incrustación de las piezas de tagua en relieve, luego se coloca la tapa cortada previamente, se lija y se aplica aceite de linaza para dar un acabado natural que se debe dejar secar por 24 horas como mínimo.

OBSERVACIONES:
 Se recomienda utilizar madera de nogal o en un solo color oscuro.

RESPONSABLE: Olga Quintana Alarcón FECHA: Noviembre / 2001

Ministerio de Desarrollo Económico
 Artesanías de Colombia S.A.

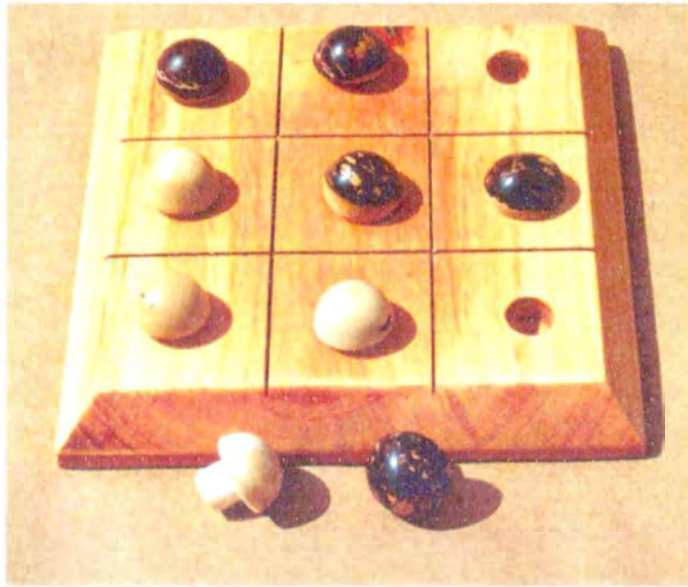

PIEZA: Triqui	LÍNEA: Enseres y menaje	ARTESANO: Jorge Eliecer Díaz / Hernando Castro
NOMBRE: Triqui 13 x 13	REFERENCIA:	DEPARTAMENTO: Boyacá
OFICIO: Carpintería	LARGO(CM): 13 ANCHO(CM): 13 ALTO(CM): 2	CIUDAD/MUNICIPIO: Chiquinquirá
TÉCNICA: Ensamble y torno	DIÁMETRO(CM): PESO(GR): 120	LOCALIDAD/VEREDA: Casco urbano
RECURSO NATURAL: Madera - Tagua	COLOR: NATURAL	RESGUARDO:
MATERIA PRIMA: Aliso - Moho - Tagua	CERTIFICADO HECHO A MANO: Sí <input type="checkbox"/> No <input checked="" type="checkbox"/>	TIPO DE POBLACIÓN: Urbana

MERCADO OBJETIVO: Clase media alta y alta	COSTO	PRECIO
PRODUCCIÓN/MES: 10 unidades	UNITARIO: \$ 5.000	UNITARIO: \$ 5.000
EMPAQUE: No tiene	P. MAYOR: \$ 5.000	P. MAYOR: \$ 5.000
EMBALAJE: No tiene	EMPAQUE: \$ 1.000	EMPAQUE: \$ 1.000

COMENTARIOS:



RESPONSABLE: Olga Quintana Alarcón FECHA: Diciembre / 2001

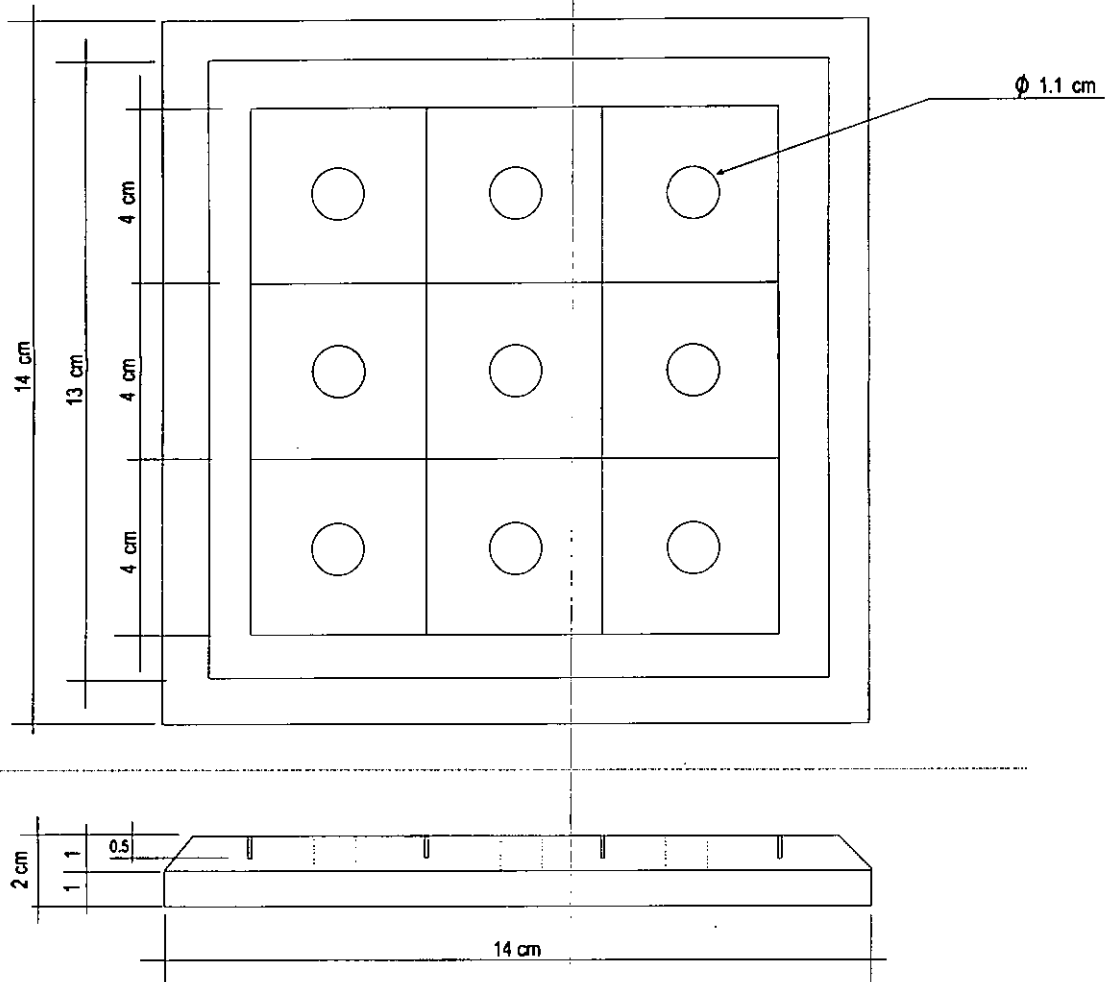

PIEZA: Triqui	REFERENCIA:	ESC.(CM):	PL. 1/1
NOMBRE: Triqui 13 x 13	LÍNEA: Enseres y menaje		
OFICIO: Carpintería	RECURSO NATURAL: Madera y tagua		
TÉCNICA: Corte, ensamble e incrustación.	MATERIA PRIMA: Aliso, Moho y tagua		

PROCESO DE PRODUCCIÓN:

Se corta 1 piezas de 13 x 13 de largo y 2 cm de alto y se pule muy bien, se bisela por los cuatro costados en un solo lado, luego se marcan los canales de separación de las casillas con una sierra circular a una profundidad de 5 mm y con un espesor de 1/16", se lija muy bien y se aplica aceite de linaza para dar un acabado natural que se debe dejar secar por 24 horas como mínimo. Aparte se elaboran las fichas en tagua de 2cm de altas por 2 cm de diámetro (tomeadas según el plano), 5 se dejan completamente blancas y las otras 5 con cascarilla para dar diferencia en color.

OBSERVACIONES:

Se recomienda utilizar madera de nogal o en un solo color oscuro.

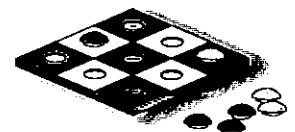

RESPONSABLE: Olga Quintana Alarcón

FECHA: Noviembre / 2001

SISTEMA DE REF. 1 5 2 4 - - 1 3 CÓDIGO DE REGIÓN 0 4 1 5 1 7 6 REFERENTE(S) PROPUESTA MUESTRA EMPAQUE



PIEZA: Triqui	LÍNEA: Enseres y menaje	ARTESANO: Jorge Eliecer Díaz / Hernando Castro
NOMBRE: Triqui 17 x 17	REFERENCIA:	DEPARTAMENTO: Boyacá
OFICIO: Carpintería	LARGO(1CM): 17 ANCHO(1CM): 17 ALTO(1CM): 2	CIUDAD/MUNICIPIO: Chiquinquirá
TÉCNICA: Ensamble y torno	DIÁMETRO(1CM): PESO(GR): 190	LOCALIDAD/VEREDA: Casco urbano
RECURSO NATURAL: Madera - Tagua	COLOR: NATURAL	RESGUARDO:
MATERIA PRIMA: Aliso - Moho - Tagua	CERTIFICADO HECHO A MANO: Sí <input type="checkbox"/> No <input checked="" type="checkbox"/>	TIPO DE POBLACIÓN: Urbana

MERCADO OBJETIVO: Clase media alta y alta	COSTO	PRECIO
PRODUCCIÓN/MES: 10 unidades	UNITARIO: \$ 7.500	UNITARIO: \$ 7.500
EMPAQUE: No tiene	P. MAYOR: \$ 7.500	P. MAYOR: \$ 7.500
EMBALAJE: No tiene	EMPAQUE: \$ 1.000	EMPAQUE: \$ 1.000

OBSERVACIONES

RESPONSABLE: Olga Quintana Alarcón FECHA: Diciembre / 2001

SISTEMA DE REFERENCIA: 1 5 2 4 - - 1 3 TIPO DE FICHA: REFERENTE(S) MUESTRA LÍNEA EMPAQUE

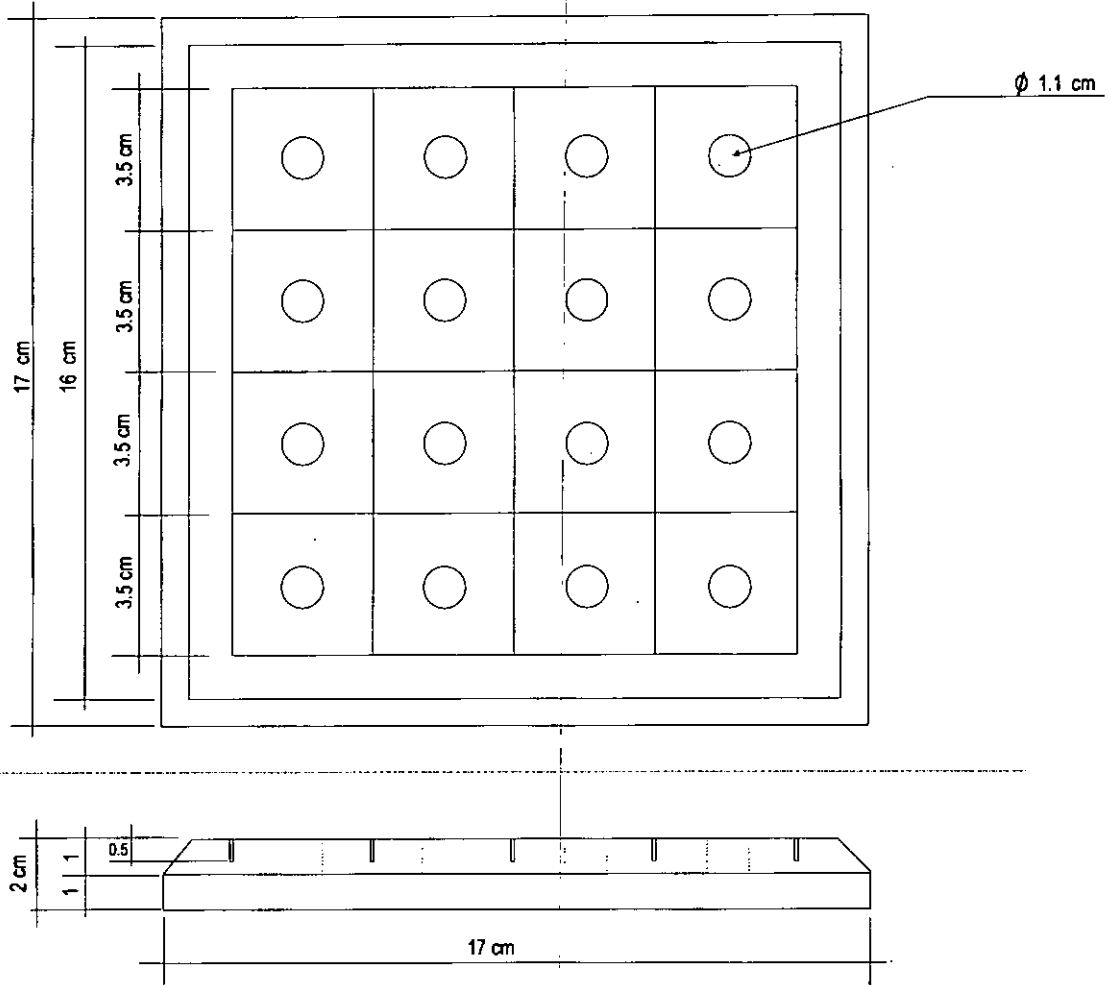

PIEZA: Triqui	REFERENCIA:	ESC.(CM):	PL. 1/1
NOMBRE: Triqui 17 x 17	LÍNEA: Enseres y menaje		
OFICIO: Carpintería	RECURSO NATURAL: Madera y tagua		
TÉCNICA: Corte, ensamble e incrustación	MATERIA PRIMA: Aliso, Moho y tagua		

PROCESO DE PRODUCCIÓN:

Se corta 1 piezas de 17 x 17cm de ancho y 2 cm de alto y se pule muy bien, se bisela por los cuatro costados en un solo lado, luego se marcan los canales de separación de las casillas con una sierra circular a una profundidad de 5 mm y con un espesor de 1/16", se lija muy bien y se aplica aceite de linaza para dar un acabado natural que se debe dejar secar por 24 horas como mínimo.

Aparte se elaboran las fichas en tagua de 2cm de altas por 2 cm de diámetro (tomeadas según el plano), 8 se dejan completamente blancas y las otras 8 con cascañilla para dar diferencia en color.

OBSERVACIONES:

Se recomienda utilizar madera de nogal o en un solo color oscuro.

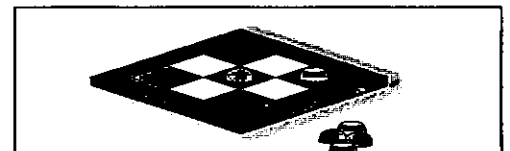

RESPONSABLE: Olga Quintana Alarcón

FECHA: Noviembre / 2001

SISTEMA DE REF. 1524-13 CÓDIGO DE REGIÓN 0415176 REFERENTE(S) PROPUESTA MUESTRA EMPAQUE

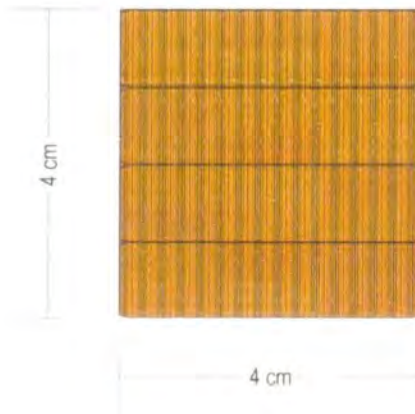
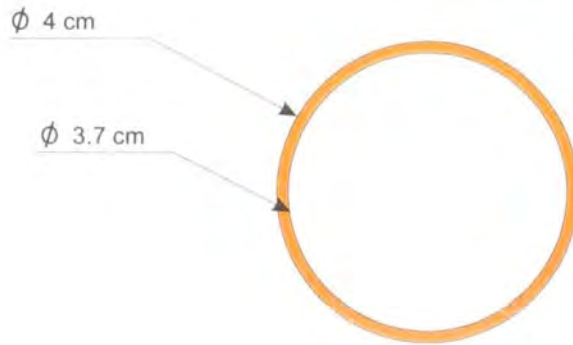

PIEZA: Servilleteros	REFERENCIA:	ESC. (CM):	PL. 1/1
NOMBRE: Servilletero Redondo	LÍNEA: Enseres y menaje		
OFICIO: Cestería	RECURSO NATURAL: Esparto		
TÉCNICA: Tafetán Radial	MATERIA PRIMA: Esparto		

PROCESO DE PRODUCCIÓN:

Se arma un círculo de 4 cm de diámetro, estructurándolo con un armante de 16 hebras. Se amarra bien fuerte la primera vuelta, y se teje de forma tubular hasta una altura de 4 cm. Luego se remata y se cortan los sobrantes.

OBSERVACIONES:

Se recomienda utilizar un solo color.

RESPONSABLE: Olga Quintana Alarcón

FECHA: Noviembre / 2001

SISTEMA DE REF. 1 5 2 4 - - 1 3 CÓDIGO DE REGIÓN 0 4 1 5 1 6 2 REFERENTE(S) PROPUESTA MUESTRA EMPAQUE



PIEZA: Portaretratos	LÍNEA: Enseres y menaje	ARTESANO: Jorge Eliecer Diaz
NOMBRE: Portaretratos Relieve 1	REFERENCIA:	DEPARTAMENTO: Boyacá
OFICIO: Carpintería	LARGO(ICM): 22 ANCHO(ICM): 14 ALTO(ICM): 2,5	CIUDAD/MUNICIPIO: Chiquinquirá
TÉCNICA: Ensamble y torno	DIÁMETRO(ICM):	PESO(GR): 240
RECURSO NATURAL: Madera - Tagua	COLOR: NATURAL	LOCALIDAD/VEREDA: Casco urbano
MATERIA PRIMA: Aliso - Moho - Tagua	CERTIFICADÓ HECHO A MANO: Sí <input type="checkbox"/> No <input checked="" type="checkbox"/>	RESGUARDO:
		TIPO DE POBLACIÓN: Urbana

MERCADO OBJETIVO: Clase media alta y alta	COSTO	PRECIO
PRODUCCIÓN/MES: 6 unidades	UNITARIO: \$ 18.000	UNITARIO: \$ 18.000
EMPAQUE: No tiene	P. MAYOR: \$ 16.000	P. MAYOR: \$ 16.000
EMBALAJE: No tiene	EMPAQUE: \$ 2.000	EMPAQUE: \$ 2.000

OBSERVACIONES	
---------------	--

RESPONSABLE: Olga Quintana Alarcón FECHA: Diciembre / 2001

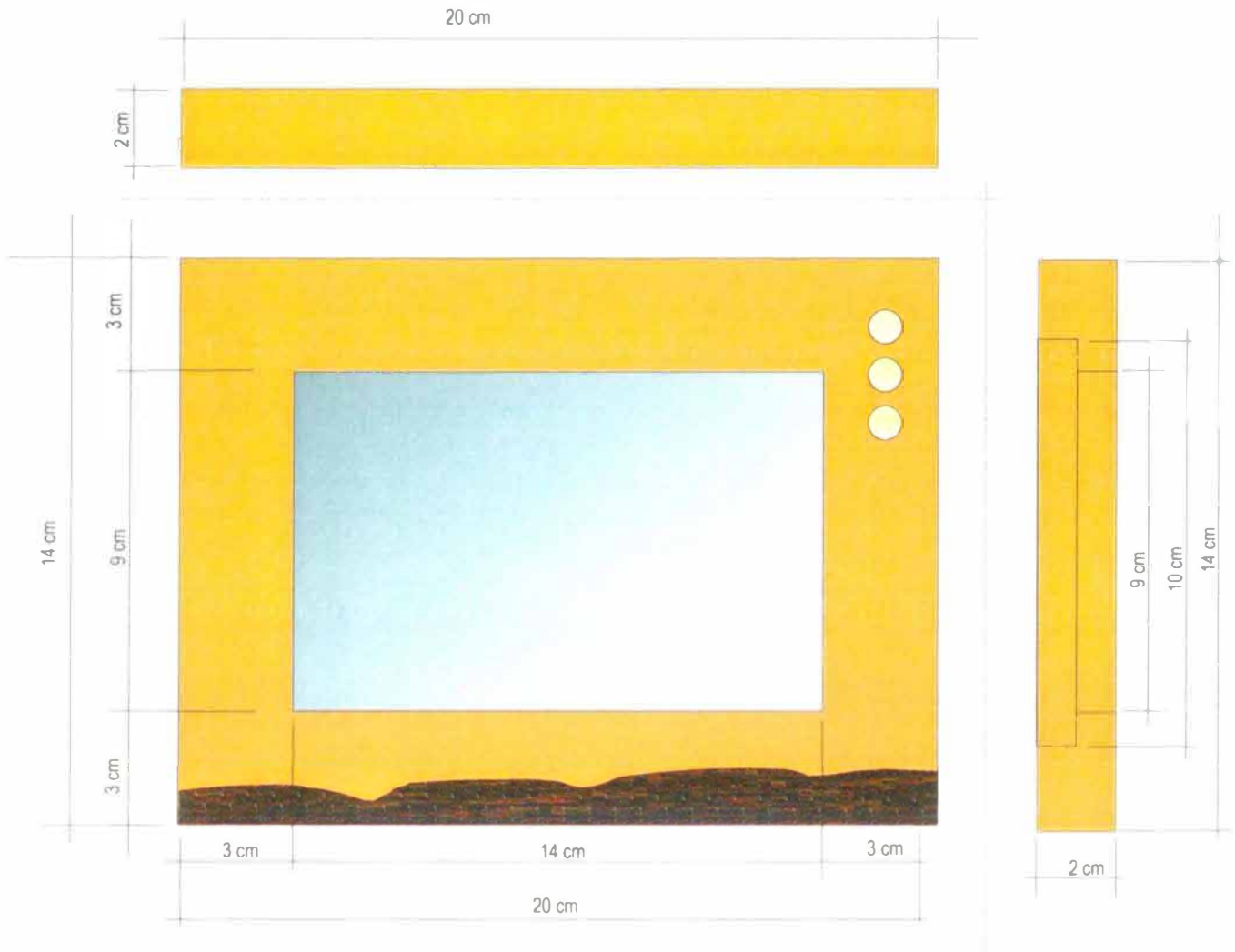

PIEZA: Portaretrato	REFERENCIA:	ESC. (CM):	PL. 1/1
NOMBRE: Relieve 3	LÍNEA: Enseres y menaje		
OFICIO: Carpintería	RECURSO NATURAL: Madera y tagua		
TÉCNICA: Corte, ensamble e incrustación	MATERIA PRIMA: Aliso y tagua		

PROCESO DE PRODUCCIÓN:
 Se corta 1 pieza de 15 x 20 x 2 cm y se pule muy bien, se le hace un corte para sacar el área donde va la foto, esto se debe hacer con una ruteadora o caladora, para la medida ver el plano y tener en cuenta que se deben hacer dos cortes a diferente área. Se corta una pieza de 12 x 9 x 0.7 cm que es la tapa del porta retrato. Luego a la parte grande se le realiza el proceso de incrustación de las piezas de tagua en relieve, luego se coloca la tapa cortada previamente, se lija y se aplica aceite de linaza para dar un acabado natural que se debe dejar secar por 24 horas como mínimo.

OBSERVACIONES:
 Se recomienda utilizar madera de nogal o en un solo color oscuro.

RESPONSABLE: Olga Quintana Alarcón FECHA: Noviembre / 2001

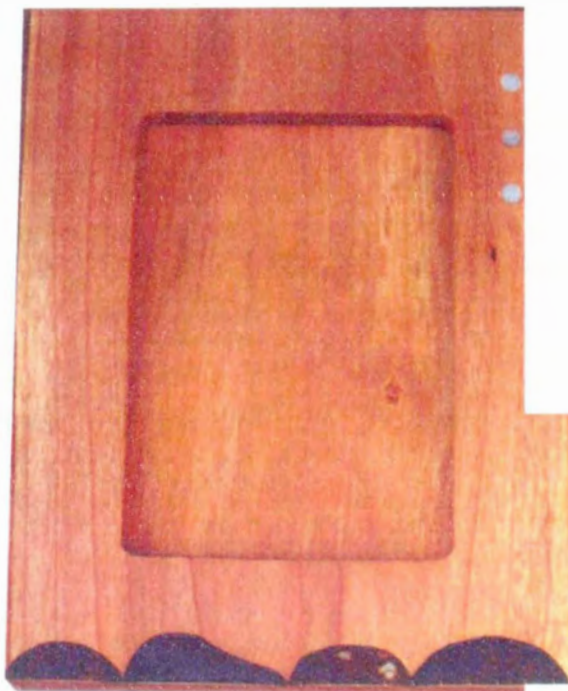

PIEZA: Portaretratos	LÍNEA: Enseres y menaje	ARTESANO: Jorge Eliecer Diaz
NOMBRE: Portaretratos Relieve 2	REFERENCIA:	DEPARTAMENTO: Boyacá
OFICIO: Carpintería	LARGO(CM): 20 ANCHO(CM): 15 ALTO(CM): 2.5	CIUDAD/MUNICIPIO: Chiquinquirá
TÉCNICA: Ensamble y torno	DIÁMETRO(CM): PESO(GR): 240	LOCALIDAD/VEREDA: Casco urbano
RECUPSO NATURAL: Madera - Tagua	COLOR: NATURAL	RESGUARDO:
MATERIA PRIMA: Aliso - Moho - Tagua	CERTIFICADO HECHO A MANO: Sí <input type="checkbox"/> No <input checked="" type="checkbox"/>	TIPO DE POBLACIÓN: Urbana

MERCADO OBJETIVO: Clase media alta y alta	COSTO	PRECIO
PRODUCCIÓN/MES: 6 unidades	UNITARIO: \$ 18.000	UNITARIO: \$ 18.000
EMPAQUE: No tiene	P. MAYOR: \$ 16.000	P. MAYOR: \$ 16.000
EMBALAJE: No tiene	EMPAQUE: \$ 2.000	EMPAQUE: \$ 2.000

OBSERVACIONES:

RESPONSABLE: Olga Quintana Alarcón FECHA: Diciembre / 2001

SISTEMA DE REFERENCIA: 1 5 2 4 - - 1 3 TIPO DE FICHA: REFERENTE(S) MUESTRA LÍNEA EMPAQUE

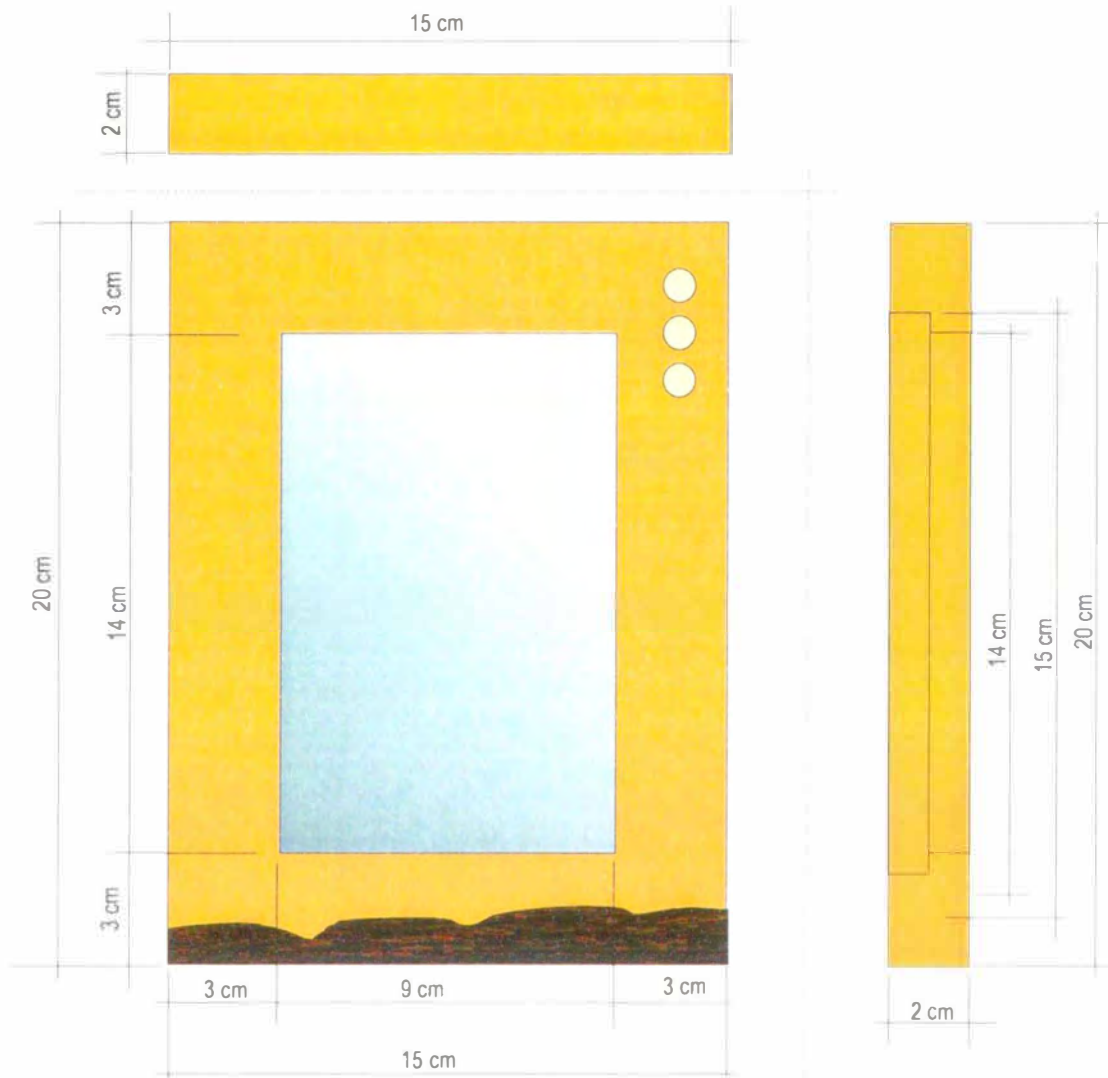

PIEZA: Portaretrato	REFERENCIA:	ESC. (CM):	PL. 1/1
NOMBRE: Relieve 2	LÍNEA: Enseres y menaje		
OFICIO: Carpintería	RECURSO NATURAL: Madera y tagua		
TÉCNICA: Corte, ensamble e incrustación	MATERIA PRIMA: Aliso y tagua		

PROCESO DE PRODUCCIÓN:
 Se corta 1 pieza de 15 x 20 x 2 cm y se pule muy bien, se le hace un corte para sacar el área donde va la foto, esto se debe hacer con una ruteadora o caladora, para la medida ver el plano y tener en cuenta que se deben hacer dos cortes a diferente área. Se corta una pieza de 12 x 9 x 0.7 cm que es la tapa del porta retrato. Luego a la parte grande se le realiza el proceso de incrustación de las piezas de tagua en relieve, luego se coloca la tapa cortada previamente, se lija y se aplica aceite de linaza para dar un acabado natural que se debe dejar secar por 24 horas como mínimo.

OBSERVACIONES:
 Se recomienda utilizar madera de nogal o en un solo color oscuro.

RESPONSABLE: Olga Quintana Alarcón FECHA: Noviembre / 2001

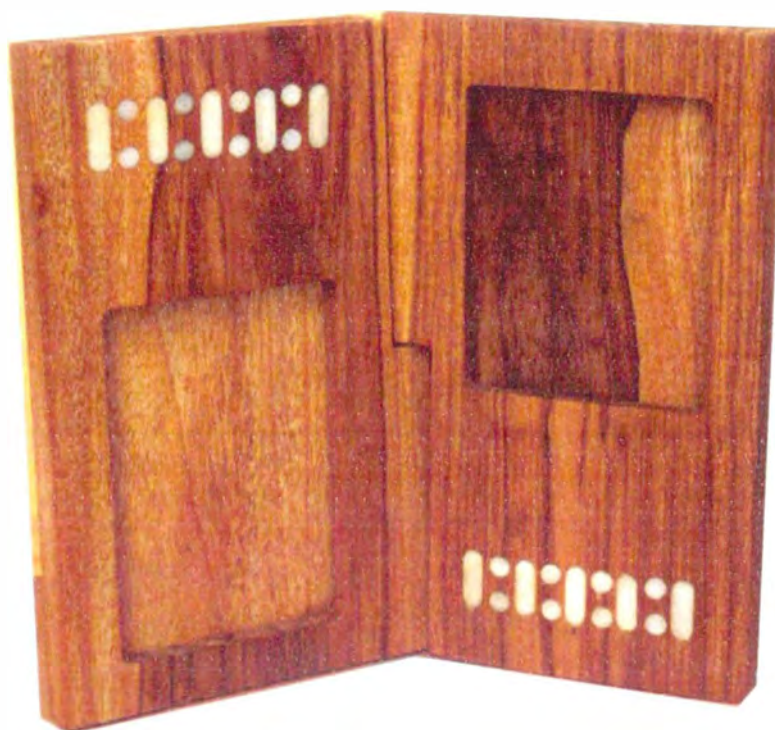

PIEZA: Portaretratos	LÍNEA: Enseres y menaje	ARTESANO: Jorge Eliecer Díaz
NOMBRE: Portaretratos Cenefa 2 cuerpos	REFERENCIA:	DEPARTAMENTO: Boyacá
OFICIO: Carpintería	LARGO(CM): 21 ANCHO(CM): 24 ALTO(CM): 2	CIUDAD/MUNICIPIO: Chiquinquirá
TÉCNICA: Ensamble y torno	DIÁMETRO(CM): PESO(GR): 400	LOCALIDAD/VEREDA: Casco urbano
RECURSO NATURAL: Madera - Tagua	COLOR: NATURAL	RESGUARDO:
MATERIA PRIMA: Aliso - Moho - Tagua	CERTIFICADO HECHO A MANO: Sí <input type="checkbox"/> No <input checked="" type="checkbox"/>	TIPO DE POBLACIÓN: Urbana

MERCADO OBJETIVO: Clase media alta y alta	COSTO	PRECIO
PRODUCCIÓN/MES: 6 unidades	UNITARIO: \$ 30.000	UNITARIO: \$ 30.000
EMPAQUE: No tiene	P. MAYOR: \$ 28.000	P. MAYOR: \$ 28.000
EMBALAJE: No tiene	EMPAQUE: \$ 2.000	EMPAQUE: \$ 2.000

OBSERVACIONES:



RESPONSABLE: Olga Quintana Alarcón FECHA: Diciembre / 2001

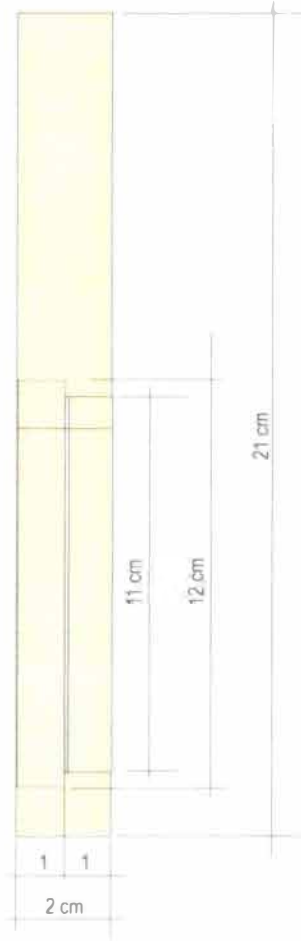
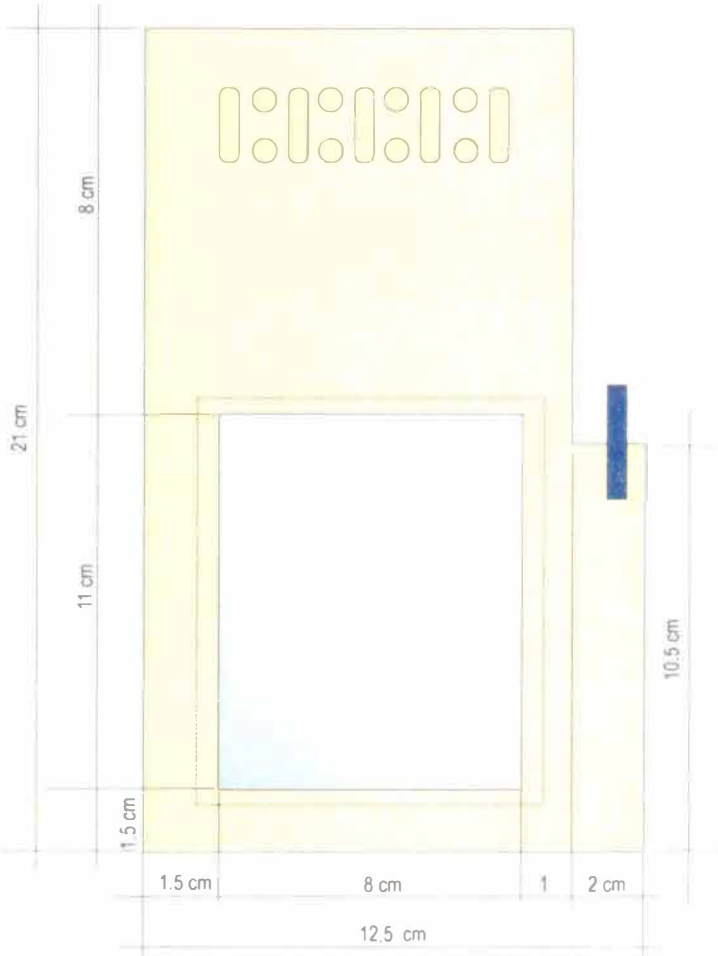
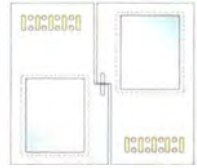

PIEZA: Portaretrato	REFERENCIA:	ESC. (CM):	PL. 1 / 2
NOMBRE: Cenefa 2 cuerpos	LÍNEA: Enseres y menaje		
OFICIO: Carpintería	RECURSO NATURAL: Madera y tagua		
TÉCNICA: Corte, ensamble e incrustación	MATERIA PRIMA: Moho y tagua		

PROCESO DE PRODUCCIÓN:
Se corta 1 pieza de 12,5 x 21 x 2 cm, se siluetea según el plano y se pule muy bien, se le hace un corte para sacar el área donde va la foto, esto se debe hacer con una ruteadora o caladora, para la medida ver el plano y tener en cuenta que se deben hacer dos cortes a diferente área. Se corta una pieza de 12 x 8 x 0.7 cm que es la tapa del porta retrato. Luego a la parte grande se le realiza el proceso de incrustación de las piezas de tagua en forma de espigas, luego se coloca la tapa cortada previamente, se lija y se aplica aceite de linaza para dar un acabado natural que se debe dejar secar por 24 horas como mínimo. Se elaboran dos piezas iguales y se unen por medio de un tarugo de madera, torneado previamente.

OBSERVACIONES:
Se recomienda utilizar madera de un solo color.

RESPONSABLE: Olga Quintana Alarcón FECHA: Noviembre / 2001



DIBUJO Y PLANOS TECNICOS

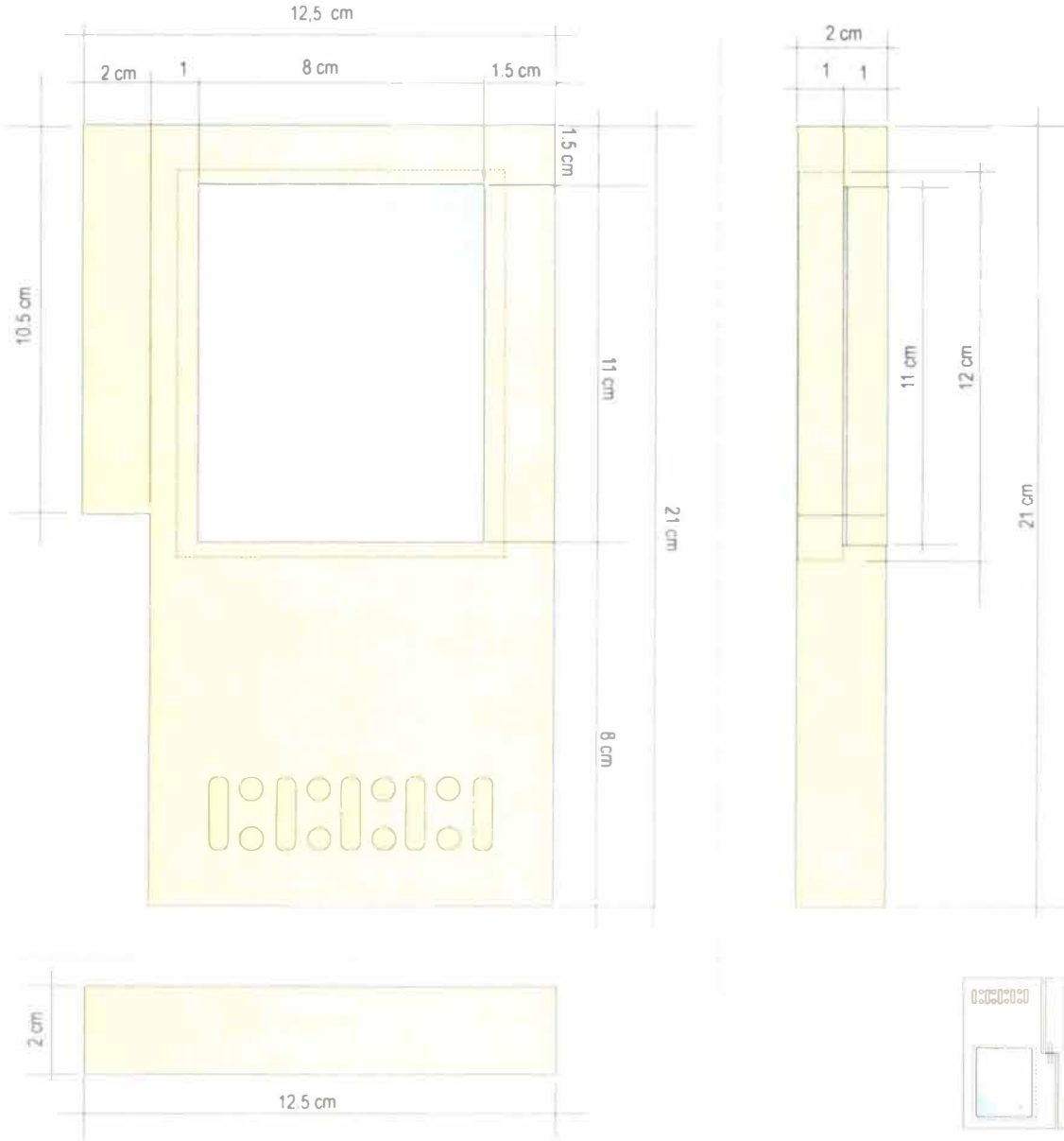

PIEZA: Portaretrato	REFERENCIA:	ESC (CM):	PL. 2/ 2
NOMBRE: Cenefa 2 cuerpos	LÍNEA: Enseres y menaje		
OFICIO: Carpintería	RECURSO NATURAL: Madera y tagua		
TÉCNICA: Corte, ensamble e incrustación	MATERIA PRIMA: Moho y tagua		

PROCESO DE PRODUCCIÓN:
 Se corta 1 pieza de 12,5 x 21x 2 cm, se siluetea según el plano y se pule muy bien, se le hace un corte para sacar el área donde va la foto, esto se debe hacer con una ruteadora o caladora, para la medida ver el plano y tener en cuenta que se deben hacer dos cortes a diferente área. Se corta una pieza de 12 x 8 x 0.7 cm que es la tapa del porta retrato. Luego a la parte grande se le realiza el proceso de incrustación de las piezas de tagua en forma de espigas, luego se coloca la tapa cortada previamente, se lija y se aplica aceite de linaza para dar un acabado natural que se debe dejar secar por 24 horas como mínimo. Se elaboran dos piezas iguales y se unen por medio de un tarugo de madera, torneado previamente.

OBSERVACIONES:
 Se recomienda utilizar madera de un solo color.

RESPONSABLE: Olga Quintana Alarcón FECHA: Noviembre / 2001



PIEZA: Portaretratos	LÍNEA: Enseres y menaje	ARTESANO: Jorge Eliecer Diaz
NOMBRE: Portaretratos Cenefa 3 cuerpos	REFERENCIA:	DEPARTAMENTO: Boyacá
OFICIO: Carpintería	LARGO(CM): 21 ANCHO(CM): 36 ALTO(CM): 2	CIUDAD/MUNICIPIO: Chiquinquirá
TÉCNICA: Ensamble y torno	DIÁMETRO(CM): PESO(GR): 620	LOCALIDAD/VEREDA: Casco urbano
RECURSO NATURAL: Madera - Tagua	COLOR: NATURAL	RESGUARDO:
MATERIA PRIMA: Aliso - Moho - Tagua	CERTIFICADO HECHO A MANO: <input type="checkbox"/> Sí <input checked="" type="checkbox"/> No	TIPO DE POBLACIÓN: Urbana

MERCADO OBJETIVO: Clase media alta y alta	COSTO	PRECIO
PRODUCCIÓN/MES: 6 unidades	UNITARIO: \$ 40.000	UNITARIO: \$ 40.000
EMPAQUE: No tiene	P. MAYOR: \$ 38.000	P. MAYOR: \$ 38.000
EMBALAJE: No tiene	EMPAQUE: \$ 2.000	EMPAQUE: \$ 2.000

OBSERVACIONES

RESPONSABLE: Olga Quintana Alarcón FECHA: Diciembre / 2001

SISTEMA DE REFERENCIA 1 5 2 4 - - 1 3
 TIPO DE FICHA: REFERENTE(S)
 MUESTRA
 LÍNEA
 EMPAQUE

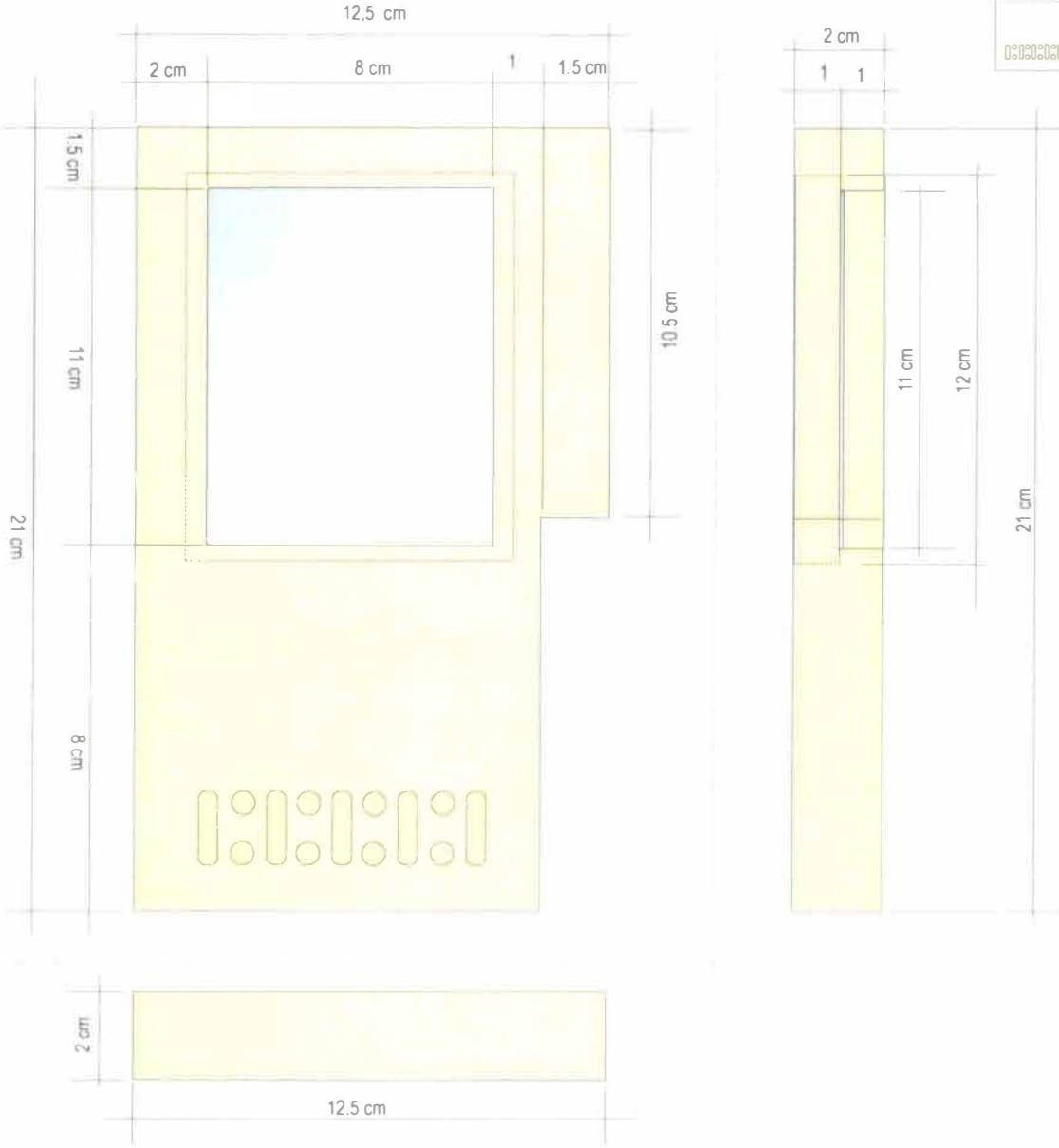
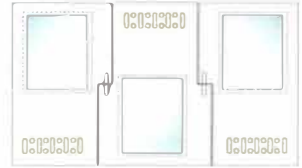

PIEZA: Portaretrato	REFERENCIA:	ESC. (CM):	PL. 1/3
NOMBRE: Cenefa 3 cuerpos	LÍNEA: Enseres y menaje		
OFICIO: Carpintería	RECURSO NATURAL: Madera y tagua		
TÉCNICA: Corte, ensamble e incrustación	MATERIA PRIMA: Moho y tagua		

PROCESO DE PRODUCCIÓN:
 Se corta 1 pieza de 12,5 x 21 x 2 cm, se siluetea según el plano y se pule muy bien, se le hace un corte para sacar el área donde va la foto, esto se debe hacer con una ruteadora o caladora, para la medida ver el plano y tener en cuenta que se deben hacer dos cortes a diferente área. Se corta una pieza de 12 x 8 x 0.7 cm que es la tapa del portaretrato. Luego a la parte grande se le realiza el proceso de incrustación de las piezas de tagua en forma de espigas, luego se coloca la tapa cortada previamente, se lija y se aplica aceite de linaza para dar un acabado natural que se debe dejar secar por 24 horas como mínimo.

OBSERVACIONES:
 Se recomienda utilizar madera de un solo color.



RESPONSABLE: Olga Quintana Alarcón FECHA: Noviembre / 2001



DIBUJO Y PLANOS TECNICOS

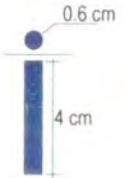
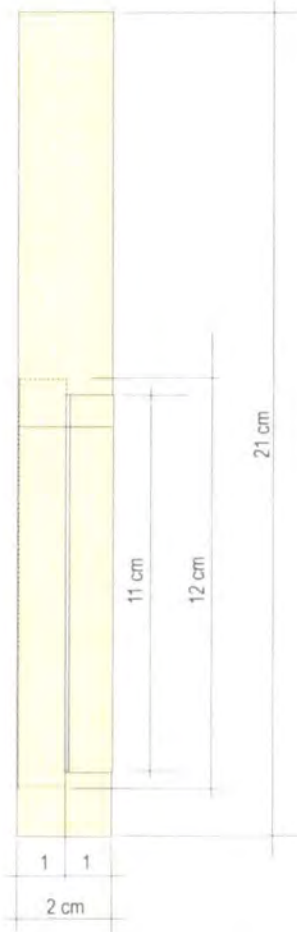
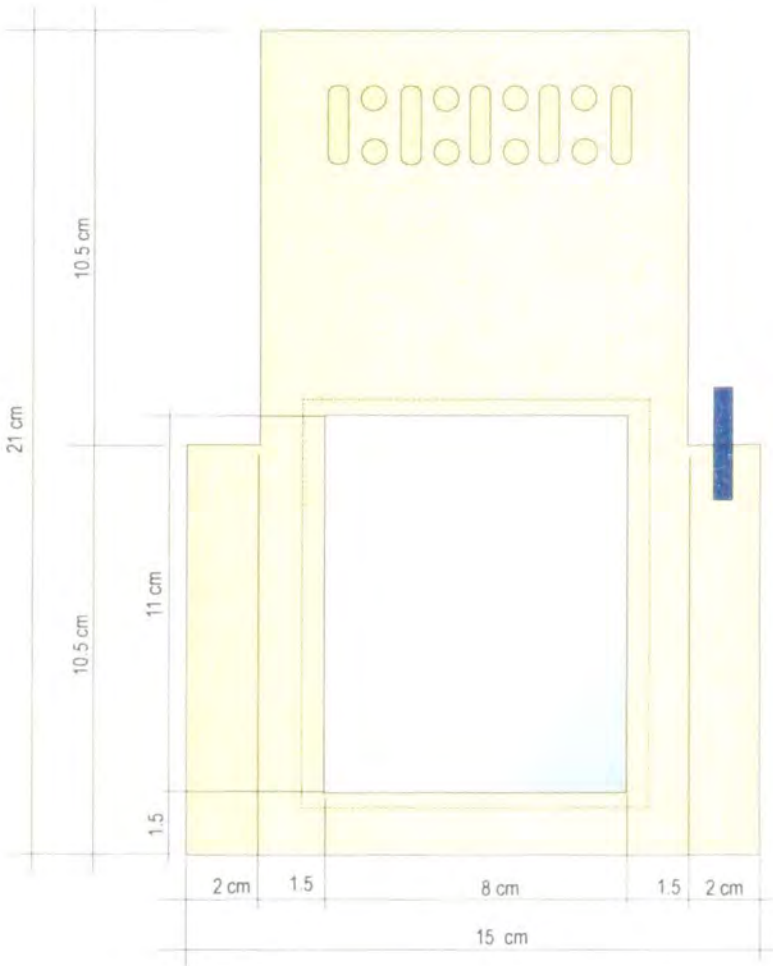
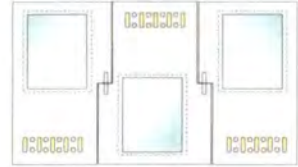

PIEZA: Portaretrato	REFERENCIA:	ESC. (CM):	PL. 2/3
NOMBRE: Cenefa 3 cuerpos	LÍNEA: Enseres y menaje		
OFICIO: Carpintería	RECURSO NATURAL: Madera y tagua		
TÉCNICA: Corte, ensamble e incrustación	MATERIA PRIMA: Moho y tagua		

PROCESO DE PRODUCCIÓN:
Se corta 1 pieza de 15 x 21 x 2 cm, se siluetea según el plano y se pule muy bien, se le hace un corte para sacar el área donde va la foto, esto se debe hacer con una ruteadora o caladora, para la medida ver el plano y tener en cuenta que se deben hacer dos cortes a diferente área. Se corta una pieza de 12 x 8 x 0.7 cm que es la tapa del porta retrato. Luego a la parte grande se le realiza el proceso de incrustación de las piezas de tagua en forma de espigas, luego se coloca la tapa cortada previamente, se lija y se aplica aceite de linaza para dar un acabado natural que se debe dejar secar por 24 horas como mínimo.

OBSERVACIONES:
Se recomienda utilizar madera de un solo color.

RESPONSABLE: Olga Quintana Alarcón FECHA: Noviembre / 2001



DIBUJO Y PLANOS TECNICOS

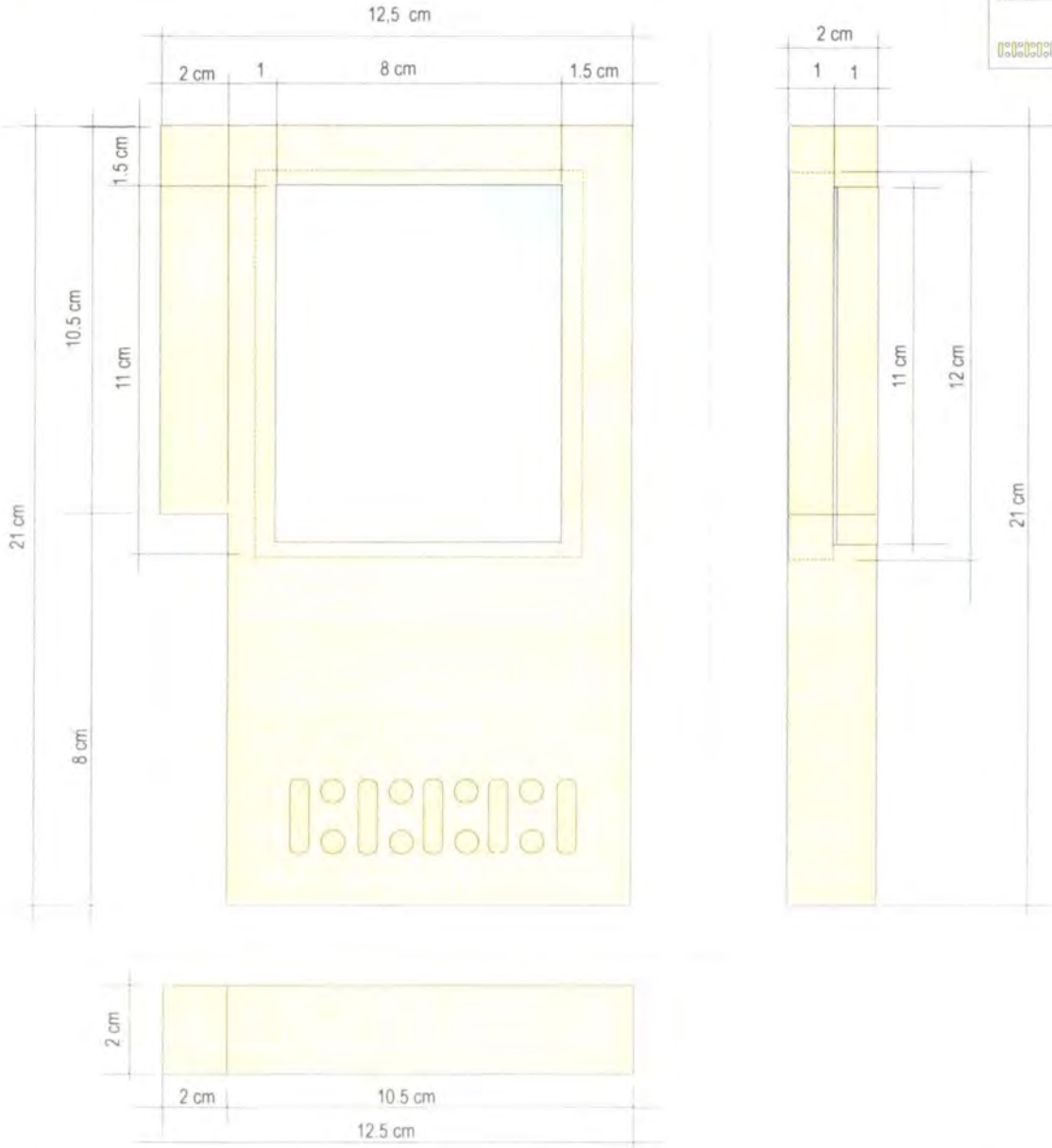
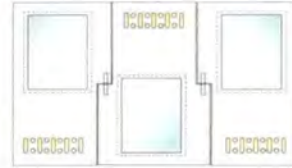

PIEZA: Portaretrato	REFERENCIA:	ESC.(CM):	PL. 3/3
NOMBRE: Cenefa 3 cuerpos	LÍNEA: Enseres y menaje		
OFICIO: Carpintería	RECURSO NATURAL: Madera y tagua		
TÉCNICA: Corte, ensamble e incrustación	MATERIA PRIMA: Moho y tagua		

PROCESO DE PRODUCCIÓN:

Se corta 1 pieza de 12,5 x 21x 2 cm, se siluetea según el plano y se pule muy bien, se le hace un corte para sacar el área donde va la foto, esto se debe hacer con una ruteadora o caladora, para la medida ver el plano y tener en cuenta que se deben hacer dos cortes a diferente área. Se corta una pieza de 12 x 8 x 0.7 cm que es la tapa del porta retrato. Luego a la parte grande se le realiza el proceso de incrustación de las piezas de tagua en forma de espigas, luego se coloca la tapa cortada previamente, se lija y se aplica aceite de linaza para dar un acabado natural que se debe dejar secar por 24 horas como mínimo.

OBSERVACIONES:

Se recomienda utilizar madera de un solo color.

RESPONSABLE: Olga Quintana Alarcón FECHA: Noviembre / 2001



PIEZA: Portaretratos	LÍNEA: Enseres y menaje	ARTESANO: Jorge Eliecer Diaz
NOMBRE: Portaretratos Espiga 3 cuerpos	REFERENCIA:	DEPARTAMENTO: Boyacá
OFICIO: Carpintería	LARGO(1CM): 21 ANCHO(1CM): 36 ALTO(1CM): 2	CIUDAD/MUNICIPIO: Chiquinquirá
TÉCNICA: Ensamble y torno	DIÁMETRO(1CM): PESO(1GR): 620	LOCALIDAD/VEREDA/: Casco urbano
RECURSO NATURAL: Madera - Tagua	COLOR: NATURAL	RESGUARDO:
MATERIA PRIMA: Aliso - Moho - Tagua	CERTIFICADO HECHO A MANO: Sí <input type="checkbox"/> No <input checked="" type="checkbox"/>	TIPO DE POBLACIÓN: Urbana

MERCADO OBJETIVO: Clase media alta y alta	COSTO	PRECIO
PRODUCCIÓN/MES: 6 unidades	UNITARIO: \$ 40.000	UNITARIO: \$ 40.000
EMPAQUE: No tiene	P. MAYOR: \$ 38.000	P. MAYOR: \$ 38.000
EMBALAJE: No tiene	EMPAQUE: \$ 2.000	EMPAQUE: \$ 2.000

OBSERVACIONES:

RESPONSABLE: Olga Quintana Alarcón FECHA: Diciembre / 2001

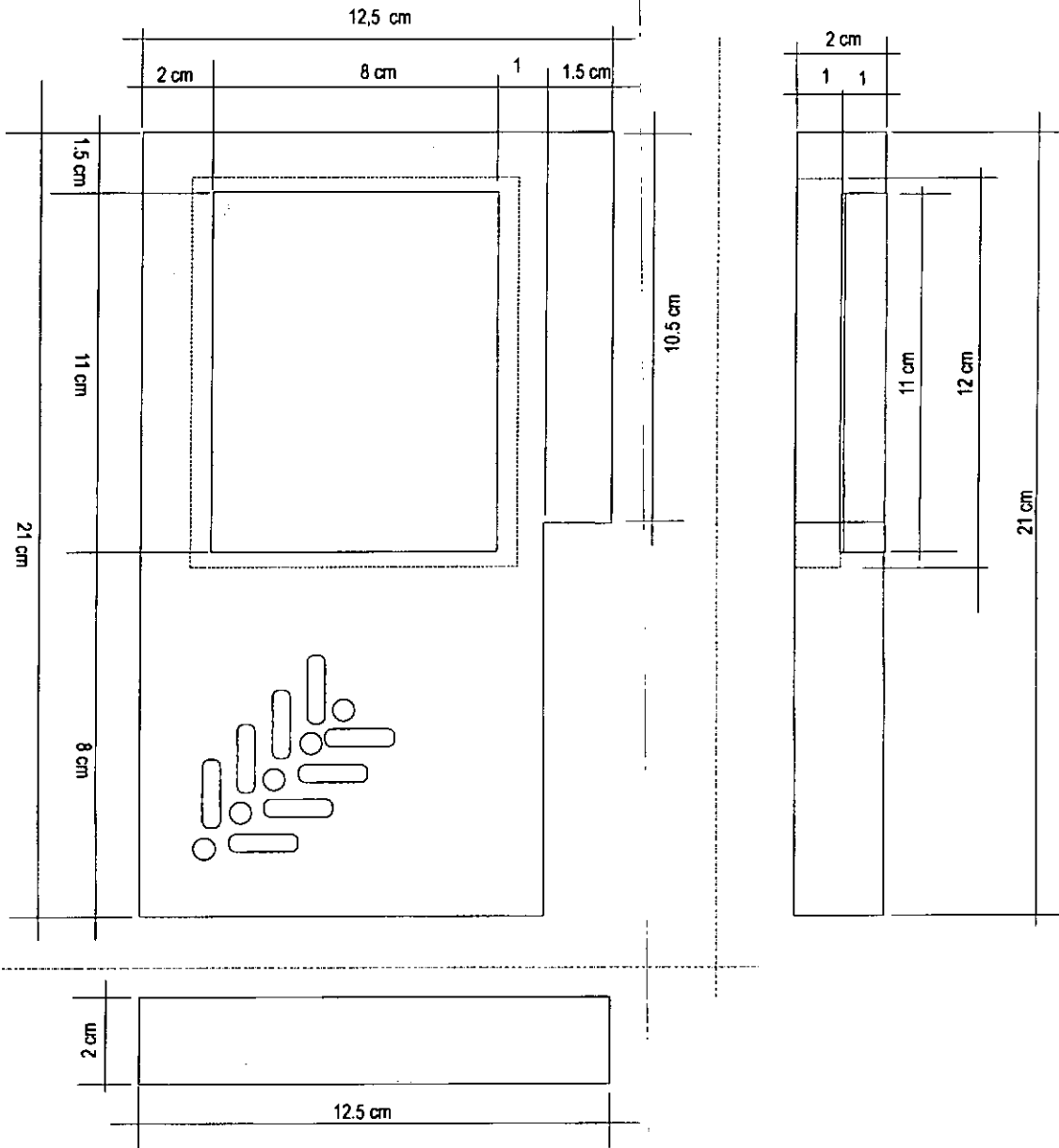

PIEZA: Portaretrato	REFERENCIA:	ESC. (CM):	PL. 1/3
NOMBRE: Espiga 3 cuerpos	LÍNEA: Enseres y menaje		
OFICIO: Carpintería	RECURSO NATURAL: Madera y tagua		
TÉCNICA: Corte, ensamble e incrustación	MATERIA PRIMA: Moho y tagua		

PROCESO DE PRODUCCIÓN:

Se corta 1 pieza de 12,5 x 21x 2 cm, se siluetea según el plano y se pule muy bien, se le hace un corte para sacar el área donde va la foto, esto se debe hacer con una ruteadora o caladora, para la medida ver el plano y tener en cuenta que se deben hacer dos cortes a diferente área. Se corta una pieza de 12 x 8 x 0.7 cm que es la tapa del porta retrato. Luego a la parte grande, se le realiza el proceso de incrustación de las piezas de tagua en forma de espigas, luego se coloca la tapa cortada previamente, se lija y se aplica aceite de linaza para dar un acabado natural que se debe dejar secar por 24 horas como mínimo.

OBSERVACIONES:

Se recomienda utilizar madera de un solo color.

RESPONSABLE: Olga Quintana Alarcón

FECHA: Noviembre / 2001

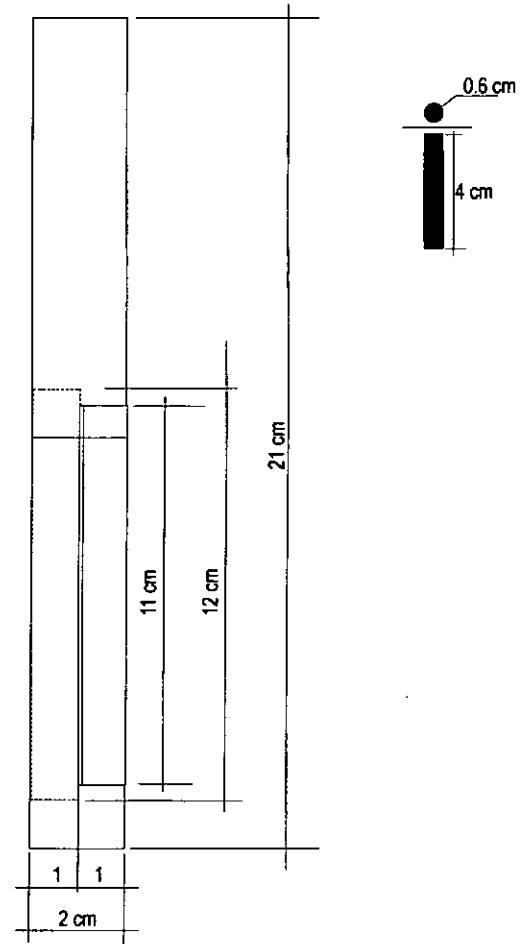
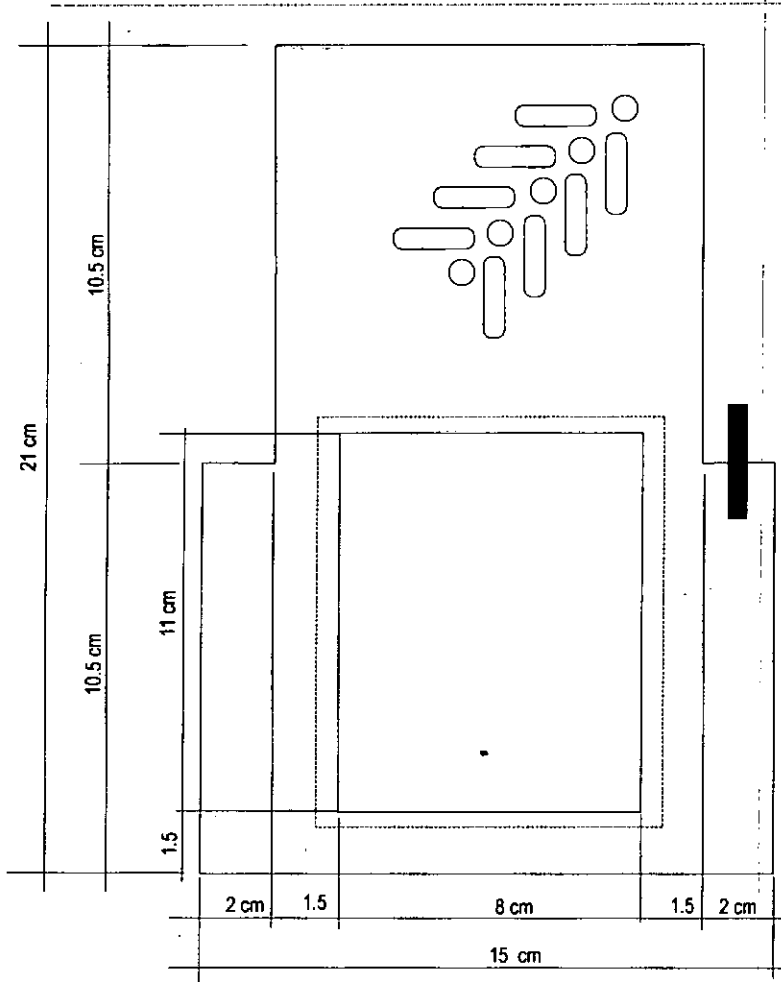
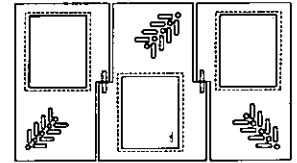
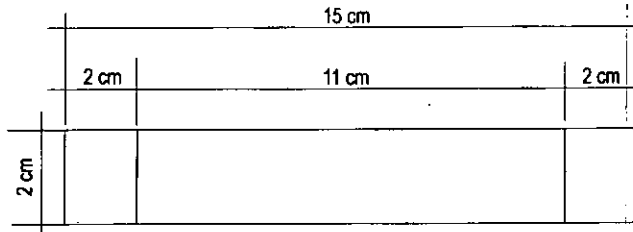

PIEZA: Portaretrato	REFERENCIA:	ESC.(CM):	PL. 2/3
NOMBRE: Espiga 3 cuerpos	LÍNEA: Enseres y menaje		
OFICIO: Carpintería	RECURSO NATURAL: Madera y tagua		
TÉCNICA: Corte, ensamble e incrustación	MATERIA PRIMA: Moho y tagua		

PROCESO DE PRODUCCIÓN:

Se corta 1 pieza de 15 x 21 x 2 cm, se siluetea según el plano y se pule muy bien, se le hace un corte para sacar el área donde va la foto, esto se debe hacer con una ruteadora o caladora, para la medida ver el plano y tener en cuenta que se deben hacer dos cortes a diferente área. Se corta una pieza de 12 x 8 x 0.7 cm que es la tapa del porta retrato. Luego a la parte grande se le realiza el proceso de incrustación de las piezas de tagua en forma de espigas, luego se coloca la tapa cortada previamente, se lija y se aplica aceite de linaza para dar un acabado natural que se debe dejar secar por 24 horas como mínimo.

OBSERVACIONES:

Se recomienda utilizar madera de un solo color.

RESPONSABLE: Olga Quintana Alarcón

FECHA: Noviembre / 2001

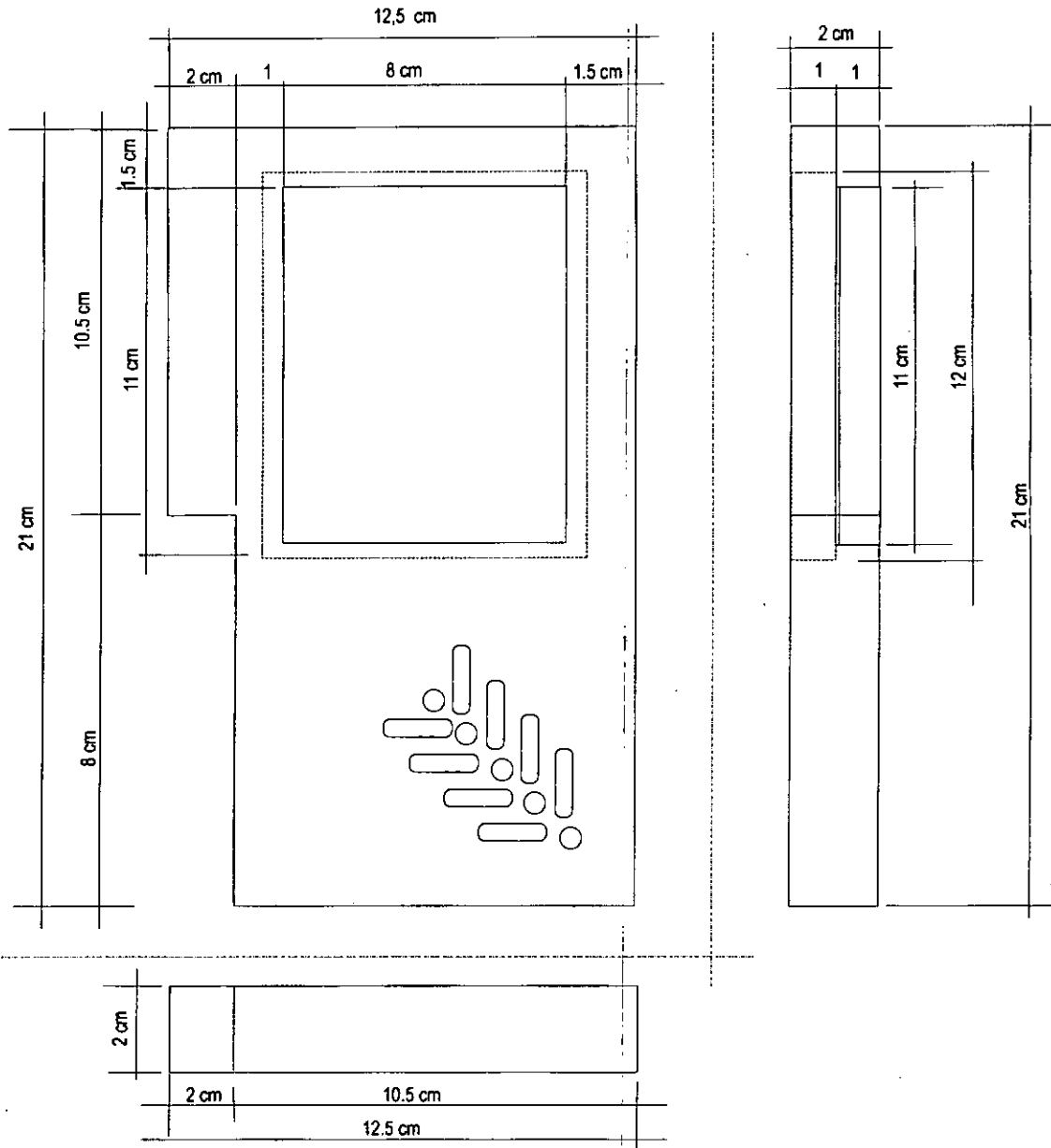

PIEZA: Portaretrato	REFERENCIA:	ESC.(CM):	PL. 3/3
NOMBRE: Espiga 3 cuerpos	LÍNEA: Enseres y menaje		
OFICIO: Carpintería	RECURSO NATURAL: Madera y tagua		
TÉCNICA: Corte, ensamble e incrustación	MATERIA PRIMA: Moho y tagua		

PROCESO DE PRODUCCIÓN:
Se corta 1 pieza de 12,5 x 21x 2 cm, se siluetea según el plano y se pule muy bien, se le hace un corte para sacar el área donde va la foto, esto se debe hacer con una ruteadora o caladora, para la medida ver el plano y tener en cuenta que se deben hacer dos cortes a diferente área. Se corta una pieza de 12 x 8 x 0.7 cm que es la tapa del porta retrato. Luego a la parte grande se le realiza el proceso de incrustación de las piezas de tagua en forma de espigas, luego se coloca la tapa cortada previamente, se lija y se aplica aceite de linaza para dar un acabado natural que se debe dejar secar por 24 horas como mínimo.

OBSERVACIONES:
Se recomienda utilizar madera de un solo color.

RESPONSABLE: Olga Quintana Alarcón FECHA: Noviembre / 2001



PIEZA: Portaretratos	LÍNEA: Enseres y menaje	ARTESANO: Jorge Eliecer Díaz
NOMBRE: Portaretratos Cenefa 1 cuerpo	REFERENCIA:	DEPARTAMENTO: Boyacá
OFICIO: Carpintería	LARGO(CM): 21 ANCHO(CM): 12 ALTO(CM): 2	CIUDAD/MUNICIPIO: Chiquinquirá
TÉCNICA: Ensamble y torno	DIÁMETRO(CM): PESO(GR): 200	LOCALIDAD/VEREDA: Casco urbano
RECURSO NATURAL: Madera - Tagua	COLOR: NATURAL	RESGUARDO:
MATERIA PRIMA: Aliso - Moho - Tagua	CERTIFICADO HECHO A MANO: Sí <input type="checkbox"/> No <input checked="" type="checkbox"/>	TIPO DE POBLACIÓN: Urbana

MERCADO OBJETIVO: Clase media alta y alta	COSTO	PRECIO
PRODUCCIÓN/MES: 6 unidades	UNITARIO: \$ 18.000	UNITARIO: \$ 18.000
EMPAQUE: No tiene	P. MAYOR: \$ 16.000	P. MAYOR: \$ 16.000
EMBALAJE: No tiene	EMPAQUE: \$ 2.000	EMPAQUE: \$ 2.000

OBSERVACIONES:



RESPONSABLE: Olga Quintana Alarcón FECHA: Diciembre / 2001



DIBUJO Y PLANOS TECNICOS

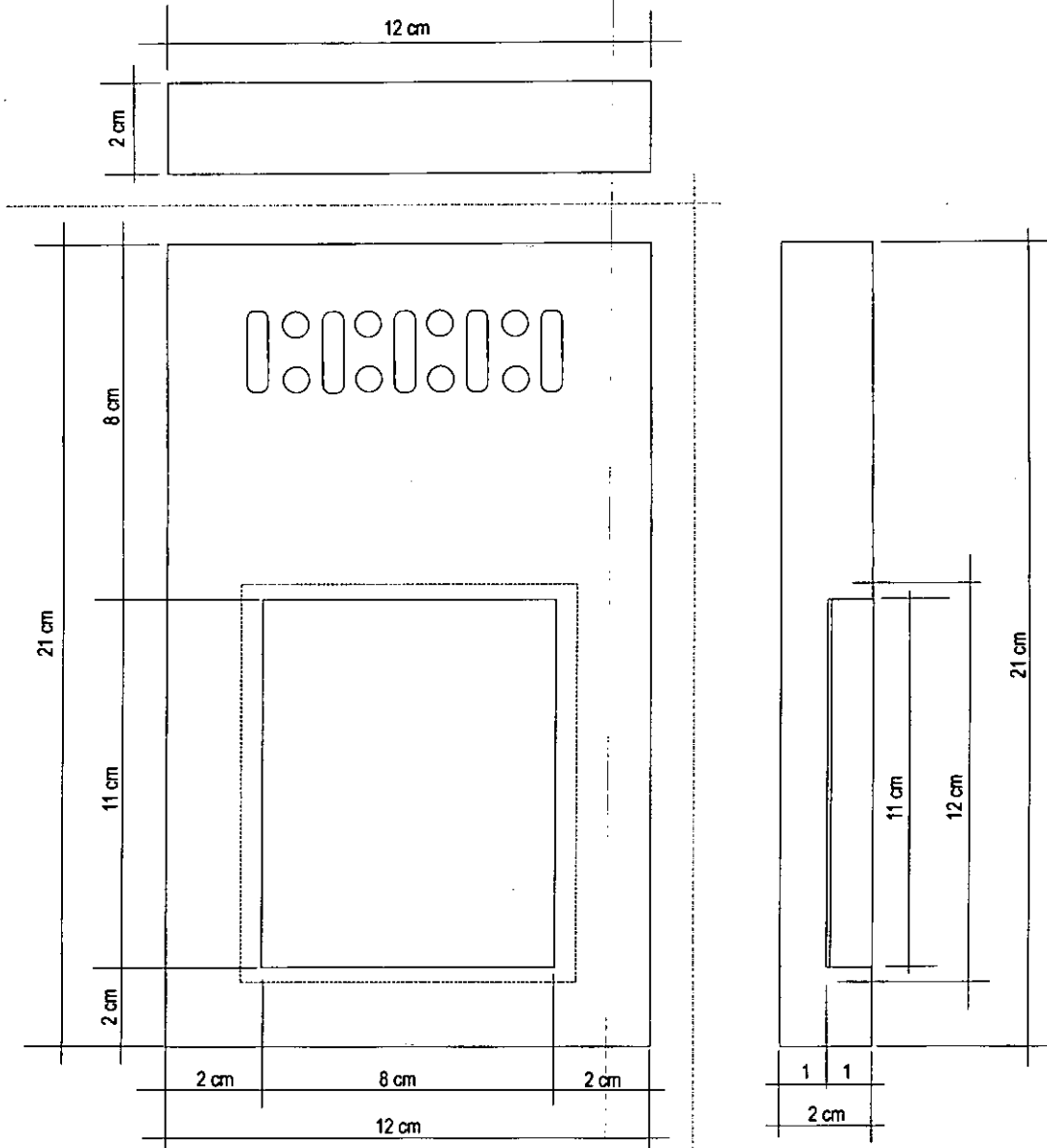

PIEZA: Portaretrato	REFERENCIA:	ESC.(CM):	PL. 1/1
NOMBRE: Cenefa 1 cuerpo	LÍNEA: Enseres y menaje		
OFICIO: Carpintería	RECURSO NATURAL: Madera y tagua		
TÉCNICA: Corte, ensamble e incrustación	MATERIA PRIMA: Moho y tagua		

PROCESO DE PRODUCCIÓN:

Se cortan 4 piezas de - x- y se pulen muy bien, a una de ellas se le realiza el proceso de incrustación de las piezas de tagua en forma de espigas, luego se coloca la tapa cortada previamente, se lija y se aplica aceite de linaza para dar un acabado natural que se debe dejar secar por 24 horas como mínimo.

OBSERVACIONES:

Se recomienda utilizar madera de un solo color.

RESPONSABLE: Olga Quintana Alarcón

FECHA: Noviembre / 2001



PIEZA: Portaretratos	LÍNEA: Enseres y menaje	ARTESANO: Jorge Eliecer Díaz
NOMBRE: Portaretratos Espiga 1 cuerpo	REFERENCIA:	DEPARTAMENTO: Boyacá
OFICIO: Carpintería	LARGO(CM): 21 ANCHO(CM): 12 ALTO(CM): 2	CIUDAD/MUNICIPIO: Chiquinquirá
TÉCNICA: Ensamble y torno	DIÁMETRO(CM): PESO(GR): 200	LOCALIDAD/VEREDA/: Casco urbano
RECURSO NATURAL: Madera - Tagua	COLOR: NATURAL	RESGUARDO:
MATERIA PRIMA: Aliso - Moho - Tagua	CERTIFICADO HECHO A MANO: Sí <input type="checkbox"/> No <input checked="" type="checkbox"/>	TIPO DE POBLACIÓN: Urbana

MERCADO OBJETIVO: Clase media alta y alta	COSTO	PRECIO
PRODUCCIÓN/MES: 6 unidades	UNITARIO: \$ 18.000	UNITARIO: \$ 18.000
EMPAQUE: No tiene	P. MAYOR: \$ 16.000	P. MAYOR: \$ 16.000
EMBALAJE: No tiene	EMPAQUE: \$ 2.000	EMPAQUE: \$ 2.000

OBSERVACIONES:

RESPONSABLE: Olga Quintana Alarcón FECHA: Diciembre / 2001

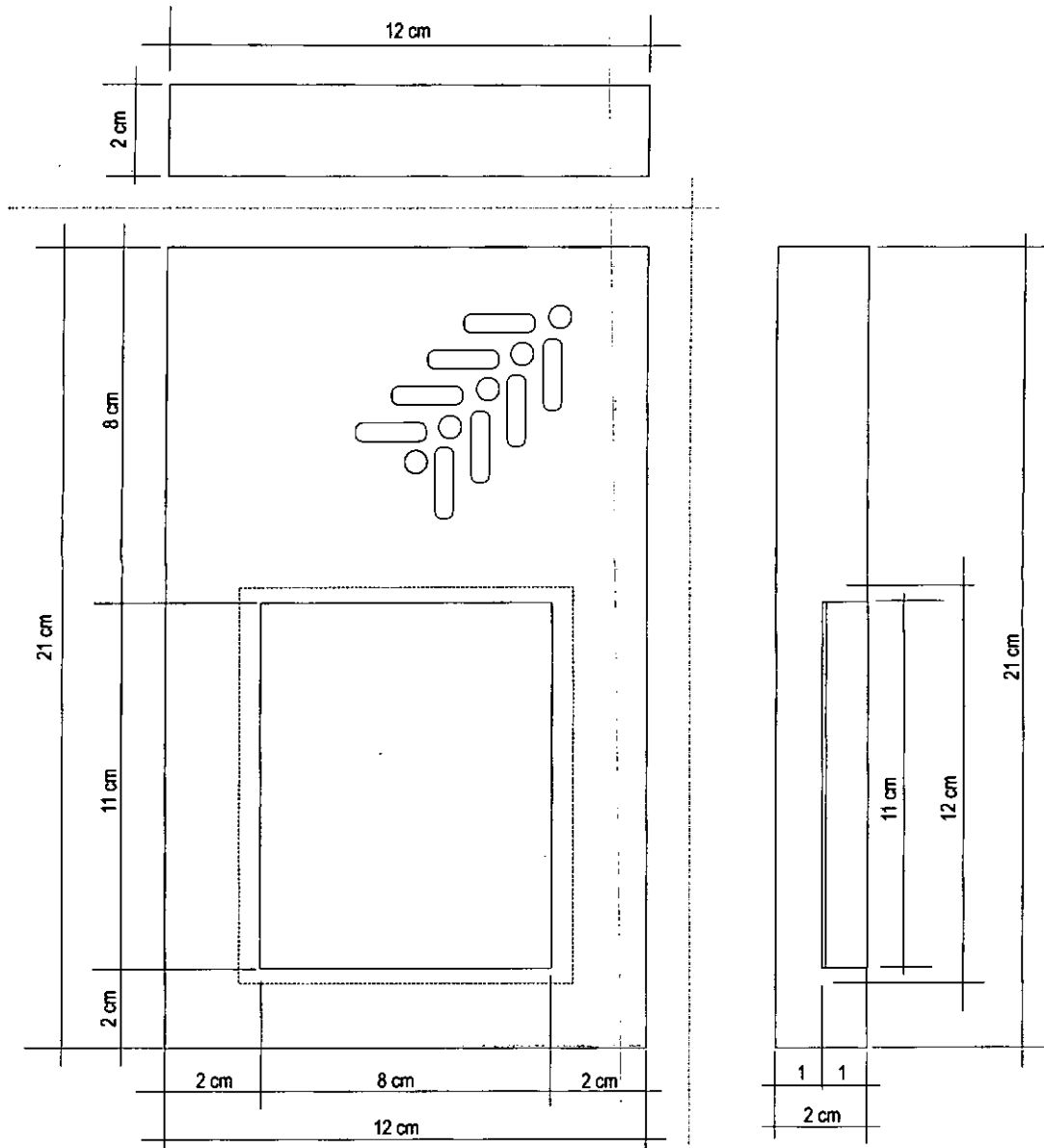

PIEZA: Portaretrato	REFERENCIA:	ESC.(CM):	PL. 1/1
NOMBRE: Espiga 1 cuerpo	LÍNEA: Enseres y menaje		
OFICIO: Carpintería	RECURSO NATURAL: Madera y tagua		
TÉCNICA: Corte, ensamble e incrustación	MATERIA PRIMA: Moho y tagua		

PROCESO DE PRODUCCIÓN:

Se corta 1 pieza de 12 x 21 x 2 cm y se pule muy bien, se le hace un corte para sacar el área donde va la foto, esto se debe hacer con una ruteadora o caladora, para la medida ver el plano y tener en cuenta que se deben hacer dos cortes a diferente área. Se corta una pieza de 12 x 8 x 0.7 cm que es la tapa del porta retrato. Luego a la parte grande se le realiza el proceso de incrustación de las piezas de tagua en forma de espigas, luego se coloca la tapa cortada previamente, se lija y se aplica aceite de linaza para dar un acabado natural que se debe dejar secar por 24 horas como mínimo.

OBSERVACIONES:

Se recomienda utilizar madera de un solo color.

RESPONSABLE: Olga Quintana Alarcón

FECHA: Noviembre / 2001

SISTEMA DE REF. 1 5 2 4 - - 1 3 CÓDIGO DE REGIÓN 0 4 1 5 1 7 6 REFERENTE(S) PROPUESTA MUESTRA EMPAQUE



PIEZA: Portaretratos	LÍNEA: Enseres y menaje	ARTESANO: Jorge Eliecer Díaz
NOMBRE: Portaretratos Espiga 2 cuerpos	REFERENCIA:	DEPARTAMENTO: Boyacá
OFICIO: Carpintería	LARGO(1CM): 21 ANCHO(1CM): 24 ALTO(1CM): 2	CIUDAD/MUNICIPIO: Chiquinquirá
TÉCNICA: Ensamble y torno	DIÁMETRO(1CM): PESO(1GR): 400	LOCALIDAD/VEREDA/: Casco urbano
RECURSO NATURAL: Madera - Tagua	COLOR: NATURAL	RESGUARDO:
MATERIA PRIMA: Aliso - Moho - Tagua	CERTIFICADO HECHO A MANO: Sí <input type="checkbox"/> No <input checked="" type="checkbox"/>	TIPO DE POBLACIÓN: Urbana

MERCADO OBJETIVO: Clase media alta y alta	COSTO	PRECIO
PRODUCCIÓN/MES: 6 unidades	UNITARIO: \$ 30.000	UNITARIO: \$ 30.000
EMPAQUE: No tiene	P. MAYOR: \$ 28.000	P. MAYOR: \$ 28.000
EMBALAJE: No tiene	EMPAQUE: \$ 2.000	EMPAQUE: \$ 2.000

OBSERVACIONES: _____



RESPONSABLE: Olga Quintana Alarcón FECHA: Diciembre / 2001

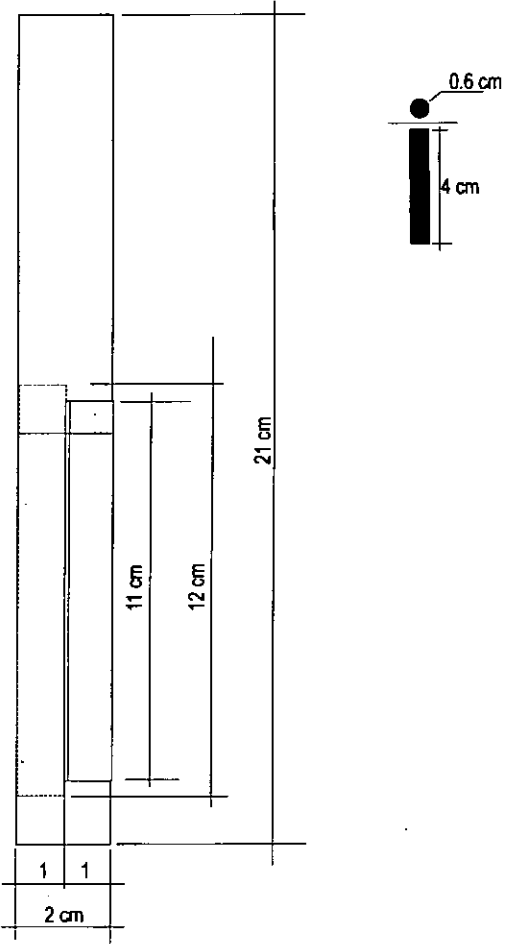
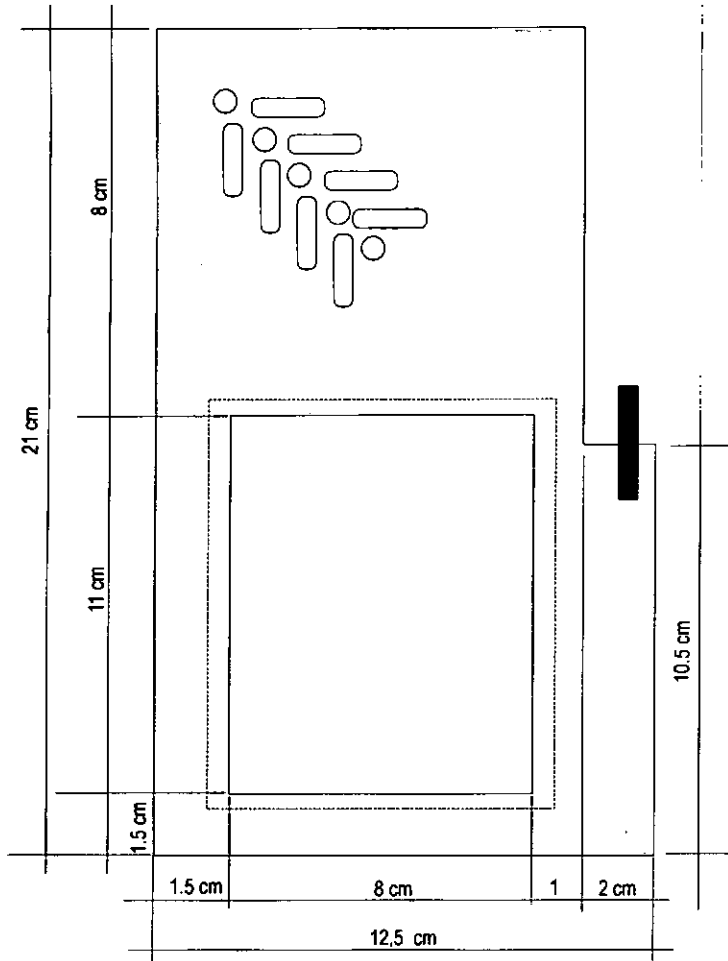
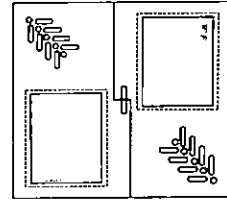
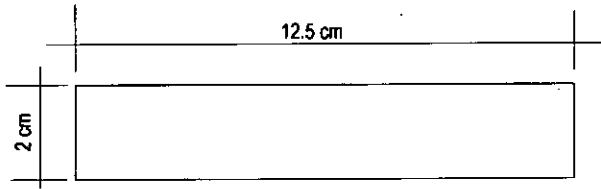

PIEZA: Portaretrato	REFERENCIA:	ESC.(CM):	PL. 1/2
NOMBRE: Espiga 2 cuerpos	LÍNEA: Enseres y menaje		
OFICIO: Carpintería	RECURSO NATURAL: Madera y tagua		
TÉCNICA: Corte, ensamble e incrustación	MATERIA PRIMA: Moho y tagua		

PROCESO DE PRODUCCIÓN:

Se corta 1 pieza de 12,5 x 21 x 2 cm, se siluetea según el plano y se pule muy bien, se le hace un corte para sacar el área donde va la foto, esto se debe hacer con una ruteadora o caladora, para la medida ver el plano y tener en cuenta que se deben hacer dos cortes a diferente área. Se corta una pieza de 12 x 8 x 0.7 cm que es la tapa del porta retrato. Luego a la parte grande se le realiza el proceso de incrustación de las piezas de tagua en forma de espigas, luego se coloca la tapa cortada previamente, se lija y se aplica aceite de linaza para dar un acabado natural que se debe dejar secar por 24 horas como mínimo. Se elaboran dos piezas iguales y se unen por medio de un tarugo de madera, torneado previamente.

OBSERVACIONES:

Cuerpo No. 1
Ver planos anexos a escala 1:1

RESPONSABLE: Olga Quintana Alarcón FECHA: Noviembre / 2001

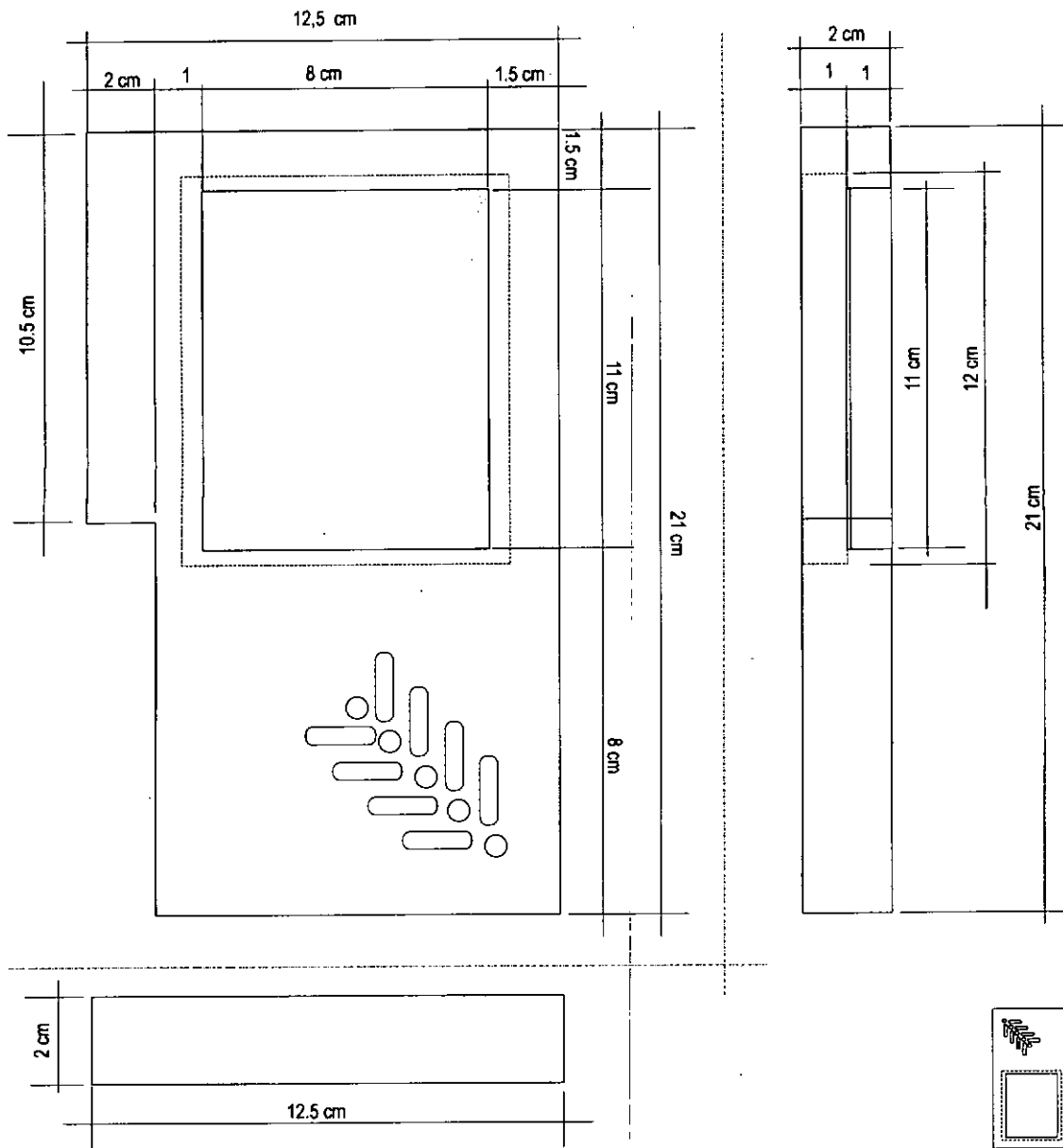

PIEZA: Portaretrato	REFERENCIA:	ESC.(CM):	PL. 2/2
NOMBRE: Espiga 2 cuerpos	LÍNEA: Enseres y menaje		
OFICIO: Carpintería	RECURSO NATURAL: Madera y tagua		
TÉCNICA: Corte, ensamble e incrustación	MATERIA PRIMA: Moho y tagua		

PROCESO DE PRODUCCIÓN:

Se corta 1 pieza de 12,5 x 21 x 2 cm, se siluetea según el plano y se pule muy bien, se le hace un corte para sacar el área donde va la foto, esto se debe hacer con una ruteadora o caladora, para la medida ver el plano y tener en cuenta que se deben hacer dos cortes a diferente área. Se corta una pieza de 12 x 8 x 0.7 cm que es la tapa del porta retrato. Luego a la parte grande se le realiza el proceso de incrustación de las piezas de tagua en forma de espigas, luego se coloca la tapa cortada previamente, se lija y se aplica aceite de linaza para dar un acabado natural que se debe dejar secar por 24 horas como mínimo. Se elaboran dos piezas iguales y se unen por medio de un tarugo de madera, torneado previamente.

OBSERVACIONES:

Cuerpo No. 2
Ver planos anexos a escala 1:1

RESPONSABLE: Olga Quintana Alarcón FECHA: Noviembre / 2001

SISTEMA DE REF. 1524 - - 13 CÓDIGO DE REGIÓN 0415176 REFERENTE(S) PROPUESTA MUESTRA EMPAQUE