

D1-2001.30



MINISTERIO DE DESARROLLO ECONOMICO

ARTESANIAS DE COLOMBIAS.A.

UNIDAD DE DISEÑO

CUADERNO DE DISEÑO

REGIONAL OCCIDENTE

CESTERIA EN CALCETA DE PLATANO EN LAS LOCALIDADES DE TURBO Y APARTADO

DEPARTAMENTO DE ANTIOQUIA

MARIA ELENA URIBE VELEZ

COOPERACION DE

SERVICIO NACIONAL DE APRENDIZAJE SENA FONADE

BOGOTA, DICIEMBRE DE 2001

UNIDAD DE DISEÑO

CECILIA DUQUE DUQUE
Gerente General

ERNESTO ORLANDO BENAVIDES
Subgerente Administrativo y Financiero

JAIRO CARRILLO REINA
Subgerente de Desarrollo

LYDA DEL CARMEN DIAZ
Directora De la Unidad de Diseño

MARIA ELENA URIBE VELEZ
Asesora en Diseño

GRUPOS ARTESANALES DE APARTADO Y TURBO

Bogota D.C., Diciembre 2001

LOCALIZACION GEOGRAFICA

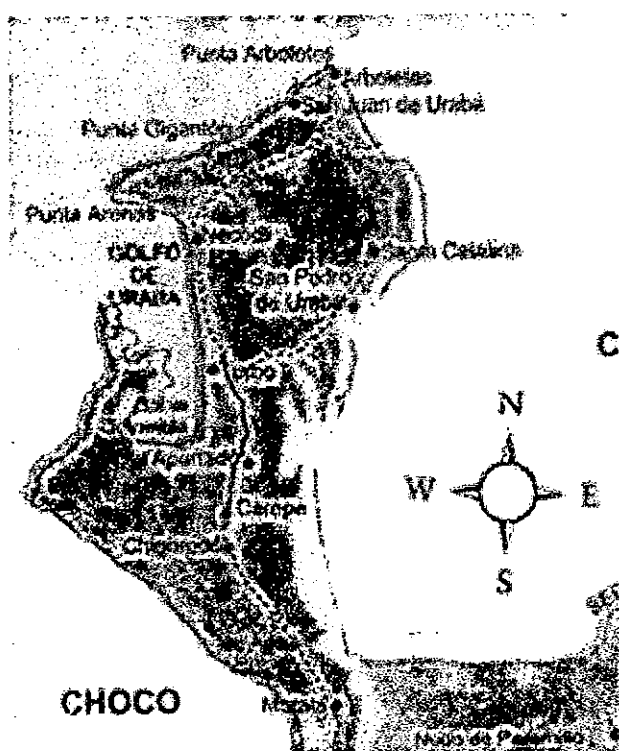

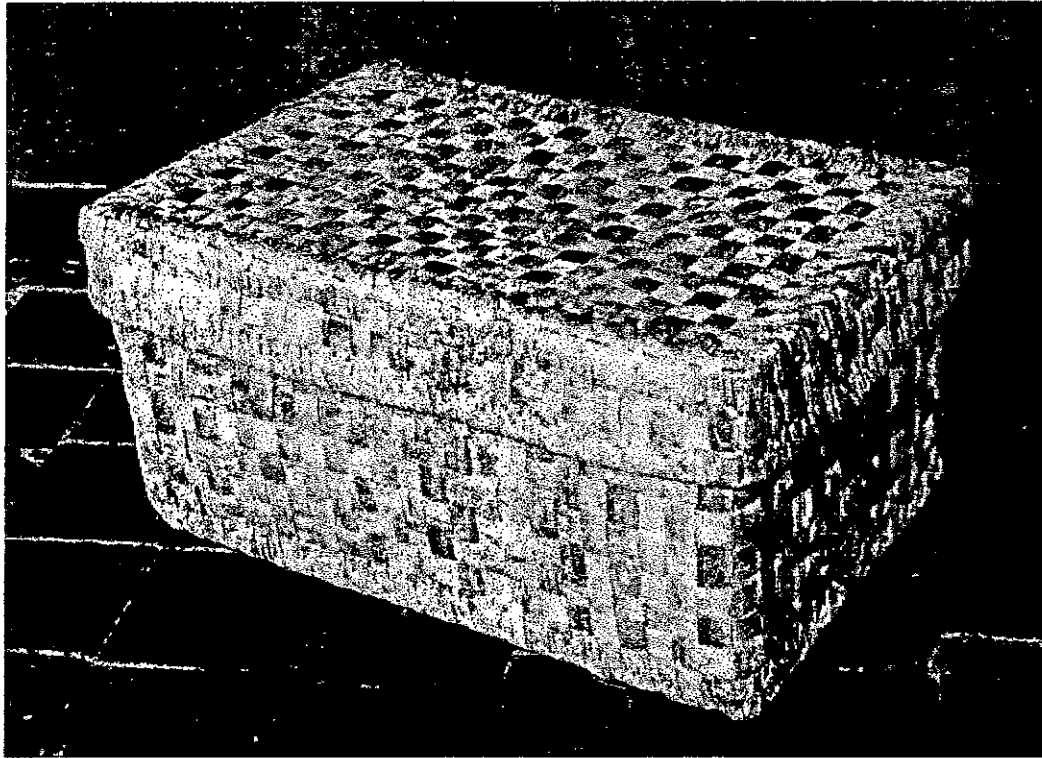

PIEZA: CONTENEDOR	LÍNEA: DECORACION	ARTESANOS: ARTESANAS DE LAS BANANE-
NOMBRE: CONTENEDOR BAUL TAFETAN	REFERENCIA:	RAS DE URABA
	LARGO (CM): 80 ALTO (CM): 40 ANCHO (CM): 50	DEPARTAMENTO: ANTIOQUIA
OFICIO: CESTERIA	DIAMETRO: PESO (GR):	LOCALIDAD: TURBO Y APARTADO
RECURSOS NATURALES: PLATANO Y BANANO	COLOR: NATURAL	CASCO URBANO
MATERIA PRIMA: CALCETA DE PLATANO	CERTIFICADO HECHO A MANO SI <input type="checkbox"/> NO <input checked="" type="checkbox"/>	TIPO DE POBLACION: NEGRITUD

MERCADO OBJETIVO: CLASE MEDIA	COSTO	PRECIO: \$ 120.000,00
PRODUCCION/MES: 6 U	UNITARIO: \$ 74.000,00	UNITARIO:
EMPAQUE: SIN DEFINIR	P. MAYOR:	P. MAYOR: \$ 120.000,00
EMBALAJE: SIN DEFINIR	EMPAQUE:	EMPAQUE:

DISEÑADO POR: MARIA ELENA URIBE
OBSERVACIONES:

FECHA: OCTUBRE DE 2001

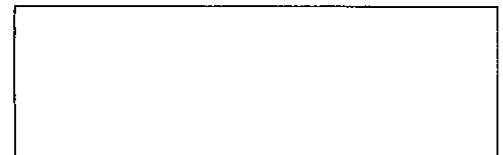

SISTEMA DE REFERENCIA 0 5 2 5 1 4 TIPO DE FICHA: REFERENTE(S) MUESTRA APROBADA LÍNEA EMPAQUE

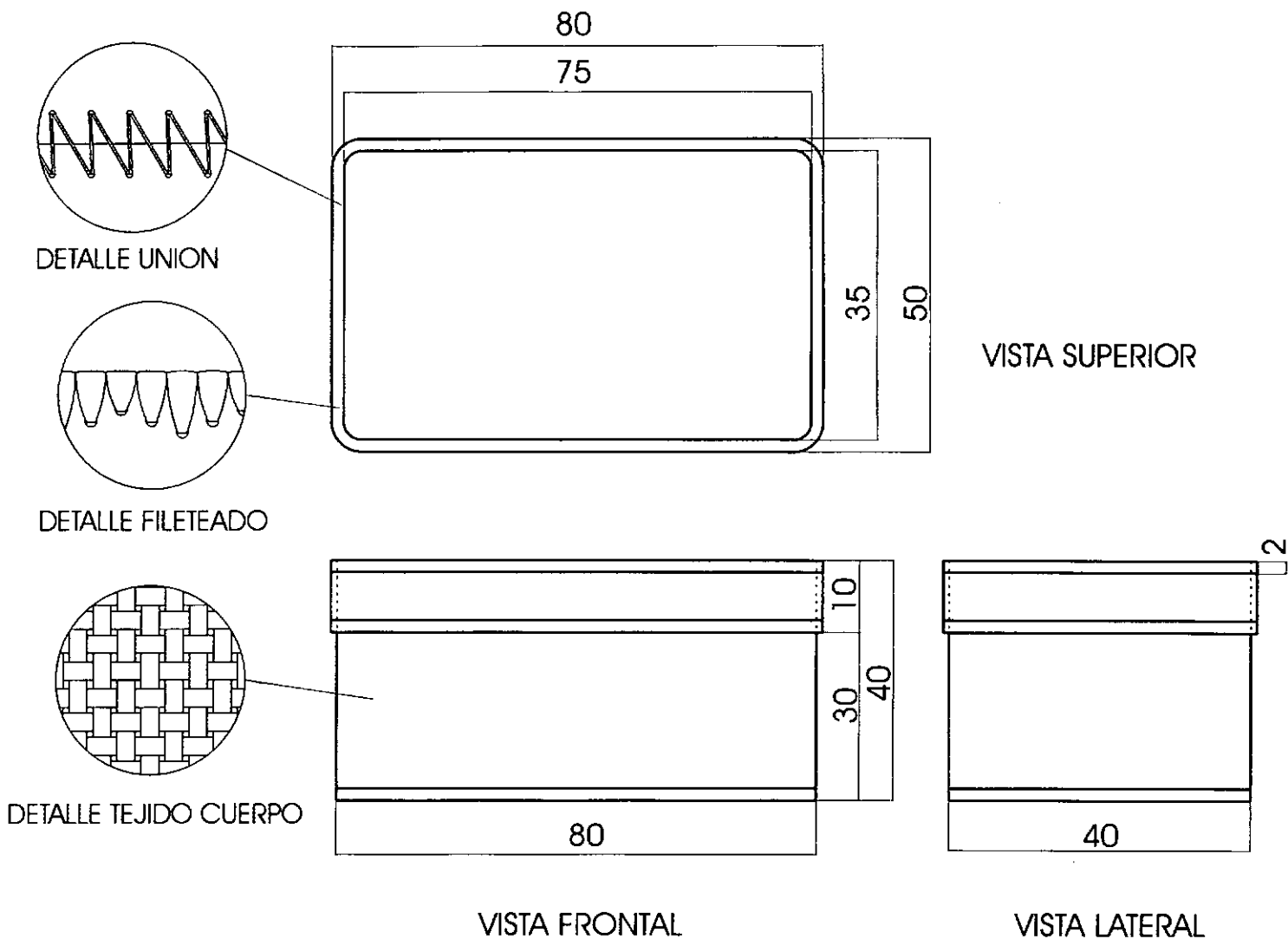

PIEZA: CONTENEDOR RECTANGULAR	LÍNEA: DECORACION	ESC. (Cm):	PL. 4/5
NOMBRE: BAUL	REFERENCIA:		
OFICIO: CESTERIA	RECURSO (S) NATURAL (ES): PLATANO		
TECNICA: MOLDERIA, TEJEDURIA Y FILETEADO	MATERIA PRIMA: CALCETA DE PLATANO		

PROCESO DE PRODUCCION: Se sacan dntas de calceta de 3cm de ancho por el largo que dé la fibra y se elabora el tejido tafetán (1x1) con las medidas del molde. Se hacen 3 tejidos que se unen con pegante EMG y sobre el molde se le da la forma al cuerpo del contenedor; luego se filetean los bordes inferiores y superiores del cuerpo con orillo de caloeta de plátano y aguja capotera. Se realiza el mismo proceso para la base y la tapa del contenedor y luego se unen con la puntada de la gráfica. Por último se flamea con el soplete y se cepilla con cepillo de cerdas suaves.

OBSERVACIONES: Este contenedor se puede elaborar con calceta de plátano y de banano; se pueden combinar los tejidos con las diferentes puntadas.

RESPONSABLE: MARIA ELENA URIBE FECHA: OCTUBRE DE 2001

1. ANTECEDENTES

ASESORIAS PRESTADAS POR ARTESANIAS DE COLOMBIA

En el mes de Mayo de 2000 se inicio la asesoría a 12 mujeres en Apartado y 13 en Turbo, para un total de 25 mujeres, provenientes de Fumbimur, fundación integrada por viudas de las masacres y en general mujeres cabeza de familia con un nivel de vida bastante bajo.

Estos grupos tenían un conocimiento muy bajo sobre la fibra y la técnica para la elaboración de cestería en calceta de plátano y banano por lo cual se procedió a capacitar en recolección, preparación y almacenamiento de la fibra y se iniciaron tejidos planos y varios tipos de trenzas.

En esta etapa no se contaba con las herramientas y maquinarias necesarias para el funcionamiento del taller.

En Marzo del 2001 se inicio la segunda fase de la asesoría. Gracias al desembolso realizado por Artesanias de Colombia se pudo implementar el taller y se unificó el grupo, el cual quedó funcionando en Turbo en un local en el centro comercial Los Cunas.

En esta asesoría se desarrolló una línea de decoración conformada por biombo, tapete, cojines, baúl y contenedores que se pueden usar como mesas auxiliares.

También se capacitó en la elaboración de bordados y crochet con la fibra de plátano. Se hicieron los primeros prototipos.

En esta oportunidad el grupo se redujo a 15 mujeres ya que era muy costoso para las artesanas de Apartado trasladarse a Turbo todos los días.

2. PROPUESTA DE DISEÑO

Con el fin de darle más identidad a la línea de decoración propuesta, se decidió cambiarle el fileteado y la puntada para unir los diferentes tejidos.

El fileteado se cambió por uno irregular que visualmente le dá más carácter y estética a los productos.

Estos fueron sometidos a prueba de mercado durante Expoartesánias, dando como resultado productos exitosos.

3. PRODUCCION

3.1 Obtención del Recurso Natural

Después de que se ha hecho el corte de los racimos, se procede a cortar el vástago o cepa.

Esta se traslada a un sitio amplio para hacer el deshoje y luego colocar las canoas a secar.

Este secado se debe hacer sobre láminas de zinc con el fin de que no se pudra o que le entren plagas como hongos o gorgojo. El secado debe ser muy cuidadoso para que la fibra no se aje o quiebre. Es importante que no se moje mientras dura el proceso de secado.

3.2 Preparación de la fibra

Una vez está seca la fibra, se procede a plancharla con la máquina laminadora, para que ésta quede sin aire y lisa.

El paso a seguir es cortar cintas de 2 cms., 3 cms., o 4 cms., de ancho para la elaboración de los tejidos.

Sobre una superficie amplia se montan estas cintas para la elaboración de los tejidos, según el diseño a elaborar.

El paso siguiente consiste en montar los tejidos sobre los moldes de madera, en el caso de los contenedores, se unen dos tejidos, se pegan y luego con aguja capotera y orillo de la fibra se filetean los bordes inferior y superior. La base se corta de acuerdo al molde, se filetea y luego se une al cuerpo del contenedor con la puntada propuesta., con la misma fibra. Se hace el mismo proceso para la tapa del contenedor.

Después de tener armado el contenedor, se flamea con el soplete a gas y por último se cepilla con un cepillo de fibras suaves para quitar pelusas de la fibra y así dar un acabado óptimo.

3.3.Capacidad de Producción

En la actualidad el grupo de artesanas se ha ido organizando un poco más para la producción. La capacidad irá aumentando a medida que se involucren más en la actividad, y también que cuenten con un espacio adecuado, ya que en la actualidad están en un sitio que no es el apropiado. También es importante aumentar la capacidad de materia prima, pues a la fecha se presenta inconveniente con el secado de ésta..

3.4Proveedores de Materia Prima

Algunas mujeres que viven en las fincas secan el material y proveen a las artesanas, ya que éstas no cuentan con espacio para llevar a cabo dicho proceso. Es necesario aumentar el número de personas que se dediquen a este oficio para poder comprometerse con pedidos grandes. El precio por hoja es de \$50.00 y cobran el transporte desde la finca hasta el taller.

3.5Insumos

Pegante preferiblemente EMG
Gas para el soplete

3.6Control de Calidad

Desde la preparación de la materia prima se inicia este control, pues ésta debe estar libre de hongos y demás plagas que la afectan por la humedad.

Las tapas de los contenedores deben ser perfectas en sus medidas para que éstas no queden ni muy sueltas ni muy apretadas porque distorsionan el cuerpo del contenedor.

Debe estar el producto muy bien flameado para que no queden pelusas que le dan apariencia ordinaria.

4. COMERCIALIZACION

Los productos diseñados fueron sometidos a prueba de mercado en Expoartesánias y tuvieron mucha aceptación en un segmento de clase alta.

En la actualidad se están comercializando en los almacenes de Artesanías de Colombia.

5. PRESENTACION COMERCIAL

Esta está sin definir. En una próxima asesoría se adelantará este punto.

6. OBSERVACIONES Y RECOMENDACIONES

Es muy importante rescatar el grupo de Apartadó ya que éste no pudo continuar debido a los gastos que les ocasionaba el desplazamiento hasta el municipio de Turbo. El número de artesanas que fueron capacitadas es de 12 mujeres y tienen un buen dominio de la técnica.

Se recomienda buscar un sitio adecuado para el buen funcionamiento del taller.

En este momento el grupo ya no cuenta con la Coordinadora señora Beatriz Gamboa, ya que la Red de Solidaridad hizo el último desembolso y este ya fué ejecutado y por lo tanto finalizado el convenio con Artesanías de Colombia.

El grupo constituyó una empresa asociativa que se llama Artesanas de las Bananeras de Urabá.

Dirección: Barrio del Instituto, Club Años Dorados, Turbo, Antioquia Tel: 094-8274963

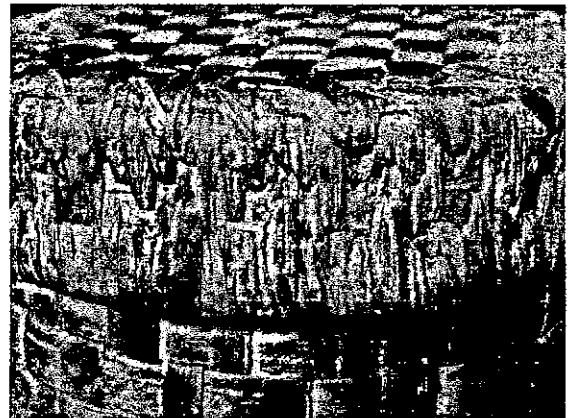
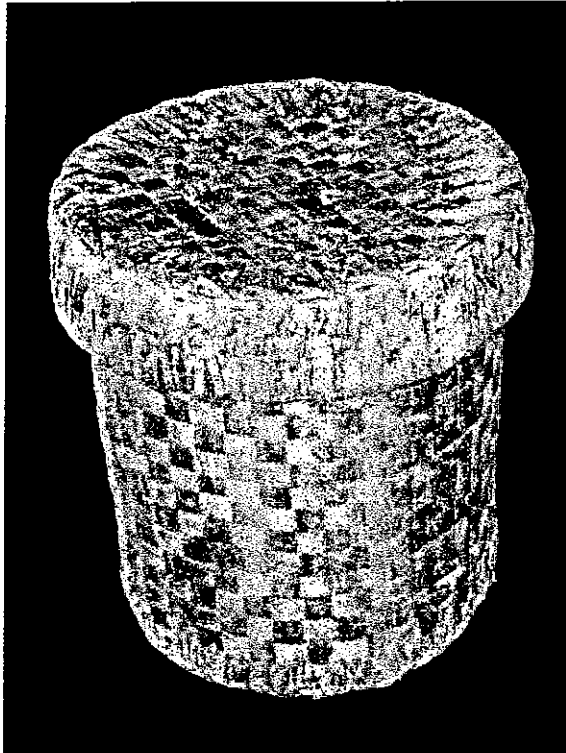

PIEZA: CONTENEDOR	LÍNEA: DECORACION	ARTESANOS: ARTESANAS DE LAS BANANERAS
NOMBRE: CONTENEDOR REDONDO	REFERENCIA:	RAS DE URABA
TAFETAN GRANDE	LARGO (CM): ALTO (CM): 60 ANCHO (CM):	DEPARTAMENTO: ANTIOQUIA
OFICIO: CESTERIA	DIAMETRO: 50 PESO (GR):	LOCALIDAD: TURBO Y APARTADO
RECURSOS NATURALES: PLATANO Y BANANO	COLOR: NATURAL	CASCO URBANO
MATERIA PRIMA: CALCETA DE PLATANO	CERTIFICADO HECHO A MANO SI <input type="checkbox"/> NO <input checked="" type="checkbox"/>	TIPO DE POBLACION: NEGRITUD

MERCADO OBJETIVO: CLASE MEDIA	COSTO	PRECIO: \$ 73.000,00
PRODUCCION/MES: 6 U	UNITARIO: \$ 42.000, 00	UNITARIO:
EMPAQUE: SIN DEFINIR	P. MAYOR:	P. MAYOR: \$ 73.000,00
EMBALAJE: SIN DEFINIR	EMPAQUE:	EMPAQUE:

DISEÑADO POR: MARIA ELENA URIBE
OBSERVACIONES:

FECHA: OCTUBRE DE 2001

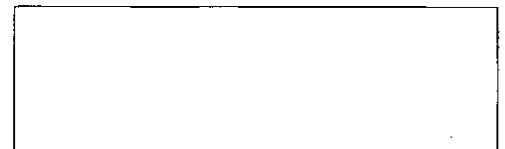

SISTEMA DE REFERENCIA 0 5 2 5 1 4 TIPO DE FICHA: REFERENTE(S) MUESTRA APROBADA LÍNEA EMPAQUE

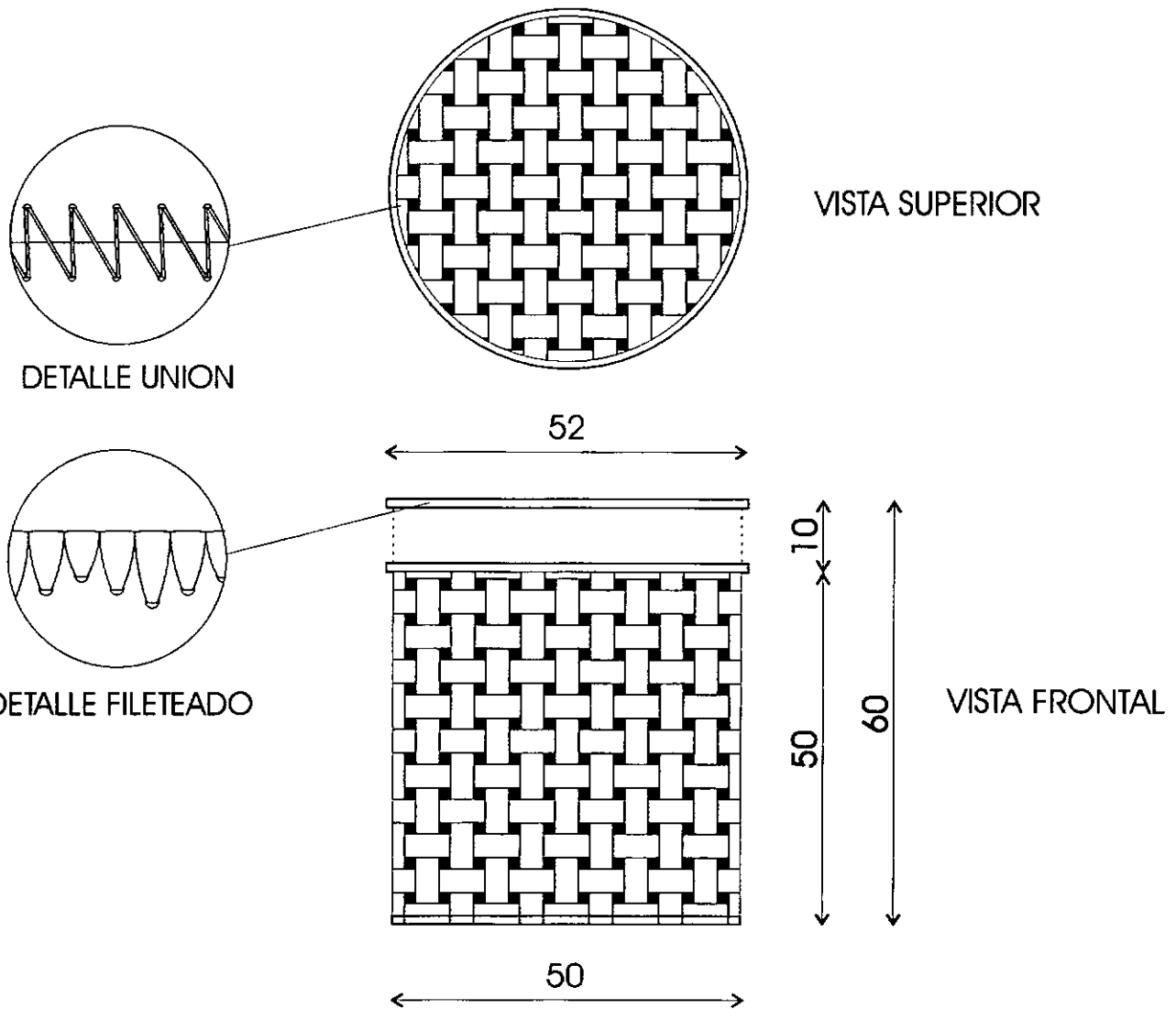

PIEZA: CONTENEDOR	LÍNEA: DECORACION	ESC. (Cm):	PL. 10/5
NOMBRE: CONTENEDOR REDONDO TAFETAN GRANDE	REFERENCIA:		
OFICIO: CESTERIA	RECURSO (S) NATURAL (ES): PLATANO		
TECNICA: MOLDERIA, TEJEDURIA Y FILETEADO	MATERIA PRIMA: CALCETA DE PLATANO		

PROCESO DE PRODUCCION: Se sacan cintas de calceta de 3cm de ancho por el largo que dé la fibra y se elabora el tejido tafetán (1x1) con las medidas del molde. Se hacen 2 tejidos que se unen con pegante EMG y sobre el molde se le da la forma al cuerpo del contenedor; luego se filetean los bordes inferiores y superiores del cuerpo con orillo de calceta de plátano y aguja capotera. Se realiza el mismo proceso para la base y la tapa del contenedor y luego se unen con la puntada de la gráfica. Por último se flamea con el soplete y se cepilla con cepillo de cerdas suaves.

OBSERVACIONES: Este contenedor se puede elaborar con calceta de plátano y de banano; se pueden combinar los tejidos con las diferentes puntadas.

RESPONSABLE: MARIA ELENA URIBE FECHA: OCTUBRE DE 2001

SISTEMA DE REF. 0 5 2 5 1 4 C6DIGO REGION 0 3 0 5 REFERENTE(S) MUESTRA LÍNEA EMPAQUE

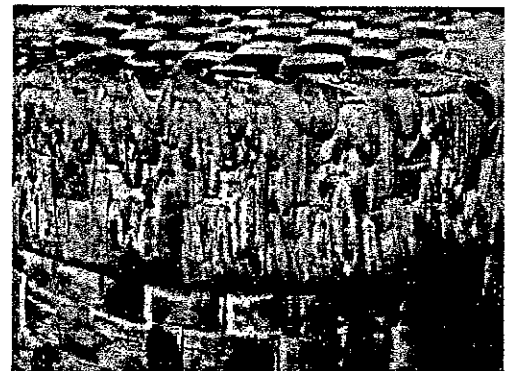
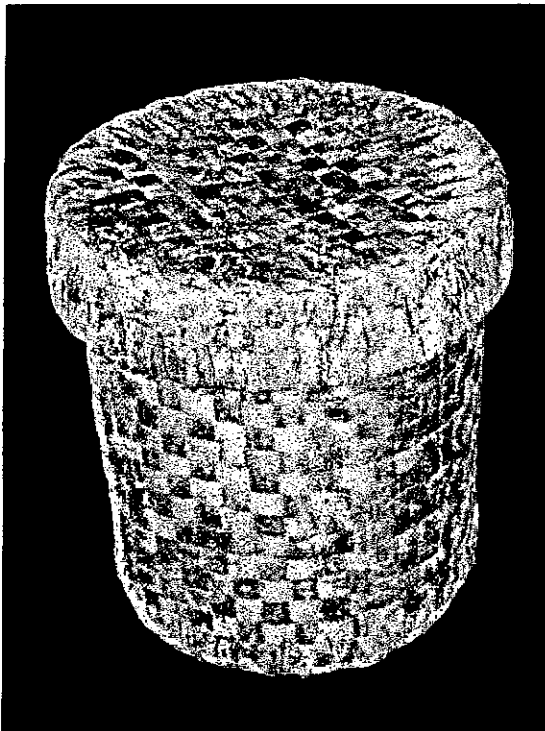

PIEZA: CONTENEDOR	LÍNEA: DECORACION	ARTESANOS: ARTESANAS DE LAS BANANE-
NOMBRE: CONTENEDOR REDONDO	REFERENCIA:	RAS DE URABA
TAFETAN MEDIANO	LARGO (CM): ALTO (CM): 50 ANCHO (CM):	DEPARTAMENTO: ANTIOQUIA
OFICIO: CESTERIA	DIAMETRO: 45 PESO (GR):	LOCALIDAD: TURBO Y APARTADO
RECURSOS NATURALES: PLATANO Y BANANO	COLOR: NATURAL	CASCO URBANO
MATERIA PRIMA: CALCETA DE PLATANO	CERTIFICADO HECHO A MANO SI <input type="checkbox"/> NO <input checked="" type="checkbox"/>	TIPO DE POBLACION: NEGRITUD

MERCADO OBJETIVO: CLASE MEDIA	COSTO	PRECIO: \$ 55.000,00
PRODUCCION/MES: 6 U	UNITARIO: \$ 33.000, 00	UNITARIO:
EMPAQUE: SIN DEFINIR	P. MAYOR:	P. MAYOR: \$ 55.000,00
EMBALAJE: SIN DEFINIR	EMPAQUE:	EMPAQUE:

DISEÑADO POR: MARIA ELENA URIBE
OBSERVACIONES:

FECHA: OCTUBRE DE 2001

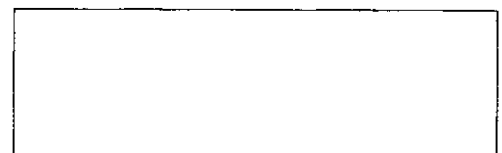

SISTEMA DE REFERENCIA 0 5 2 5 1 4 TIPO DE FICHA: REFERENTE(S) MUESTRA APROBADA LÍNEA EMPAQUE

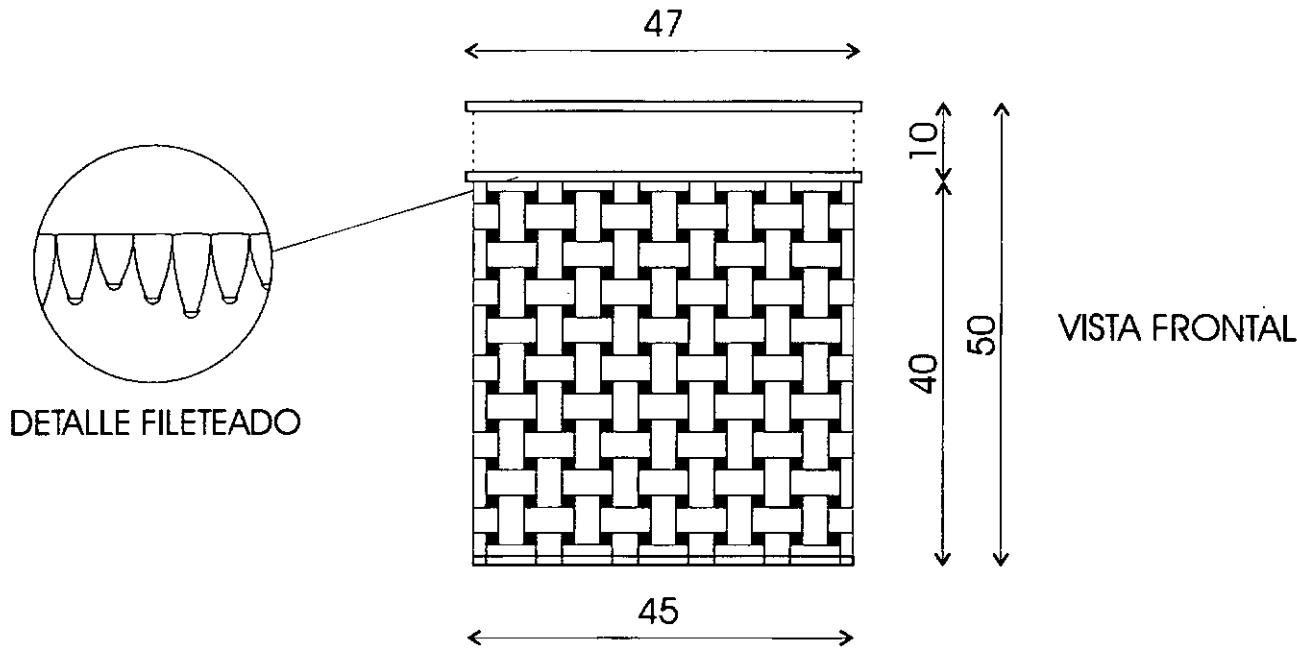
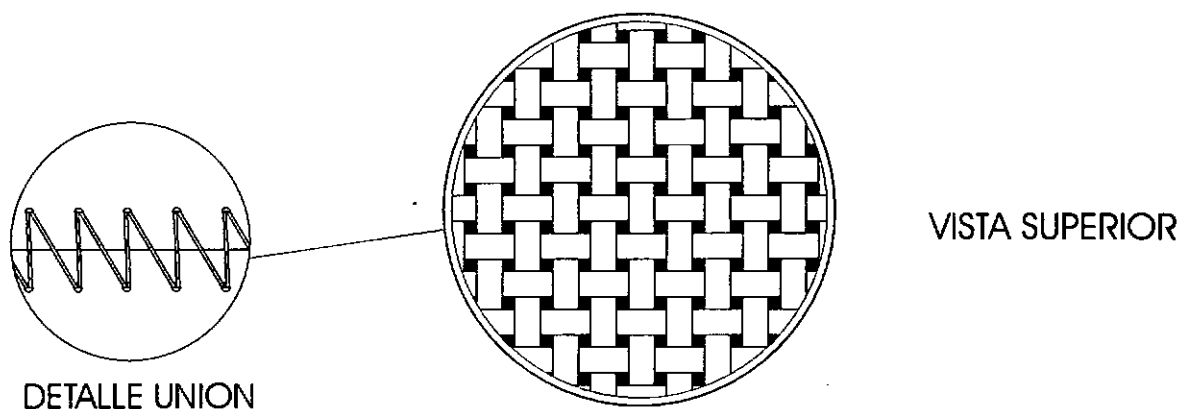

PIEZA: CONTENEDOR	LÍNEA: DECORACION	ESC. (Cm):	PL.11/5
NOMBRE: CONTENEDOR REDONDO TAFETAN MEDIANO	REFERENCIA:		
OFICIO: CESTERIA	RECURSO (S) NATURAL (ES): PLATANO		
TECNICA: MOLDERIA, TEJEDURIA Y FILETEADO	MATERIA PRIMA: CALCETA DE PLATANO		

PROCESO DE PRODUCCION: Se sacan cintas de calceta de 3cm de ancho por el largo que dé la fibra y se elabora el tejido tafetán (1x1) con las medidas del molde. Se hacen 2 tejidos que se unen con pegante EMG y sobre el molde se le da la forma al cuerpo del contenedor; luego se filetean los bordes inferiores y superiores del cuerpo con orillo de calceta de plátano y aguja capotera. Se realiza el mismo proceso para la base y la tapa del contenedor y luego se unen con la puntada de la gráfica. Por último se flamea con el soplete y se cepilla con cepillo de cerdas suaves.

OBSERVACIONES: Este contenedor se puede elaborar con calceta de plátano y de banano; se pueden combinar los tejidos con las diferentes puntadas.

RESPONSABLE: MARIA ELENA URIBE FECHA: OCTUBRE DE 2001

SISTEMA DE REF. 0 5 2 5 1 4 CÓDIGO REGION 0 3 0 5 REFERENTE(S) MUESTRA LÍNEA EMPAQUE

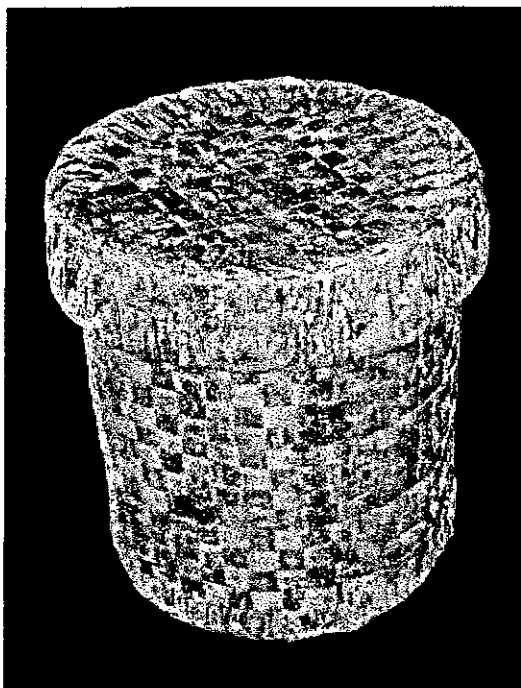

PIEZA: CONTENEDOR PEQUEÑO	LÍNEA: DECORACION	ARTESANOS: ARTESANAS DE LAS BANANERAS DE URABA
NOMBRE: CONTENEDOR REDONDO	REFERENCIA:	DEPARTAMENTO: ANTIOQUIA
TAFETAN PEQUEÑO	LARGO (CM): ALTO (CM): 40 ANCHO (CM):	LOCALIDAD: TURBO Y APARTADO
OFICIO: CESTERIA	DIAMETRO: 35 PESO (GR):	CASCO URBANO
RECURSOS NATURALES: PLATANO Y BANANO	COLOR: NATURAL	TIPO DE POBLACION: NEGRITUD
MATERIA PRIMA: CALCETA DE PLATANO	CERTIFICADO HECHO A MANO SI <input type="checkbox"/> NO <input checked="" type="checkbox"/>	

MERCADO OBJETIVO: CLASE MEDIA	COSTO	PRECIO: \$ 41.000,00
PRODUCCION/MES: 12 U	UNITARIO: \$ 25.000,00	UNITARIO:
EMPAQUE: SIN DEFINIR	P. MAYOR:	P. MAYOR: \$ 41.000,00
EMBALAJE: SIN DEFINIR	EMPAQUE:	EMPAQUE:

DISEÑADO POR: MARIA ELENA URIBE

OBSERVACIONES:

FECHA: OCTUBRE DE 2001

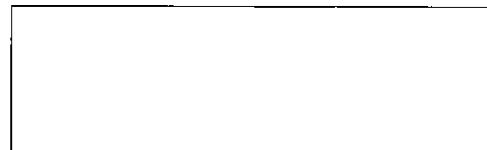

SISTEMA DE REFERENCIA 0 5 2 5 1 4 TIPO DE FICHA: REFERENTE(S) MUESTRA APROBADA LÍNEA EMPAQUE

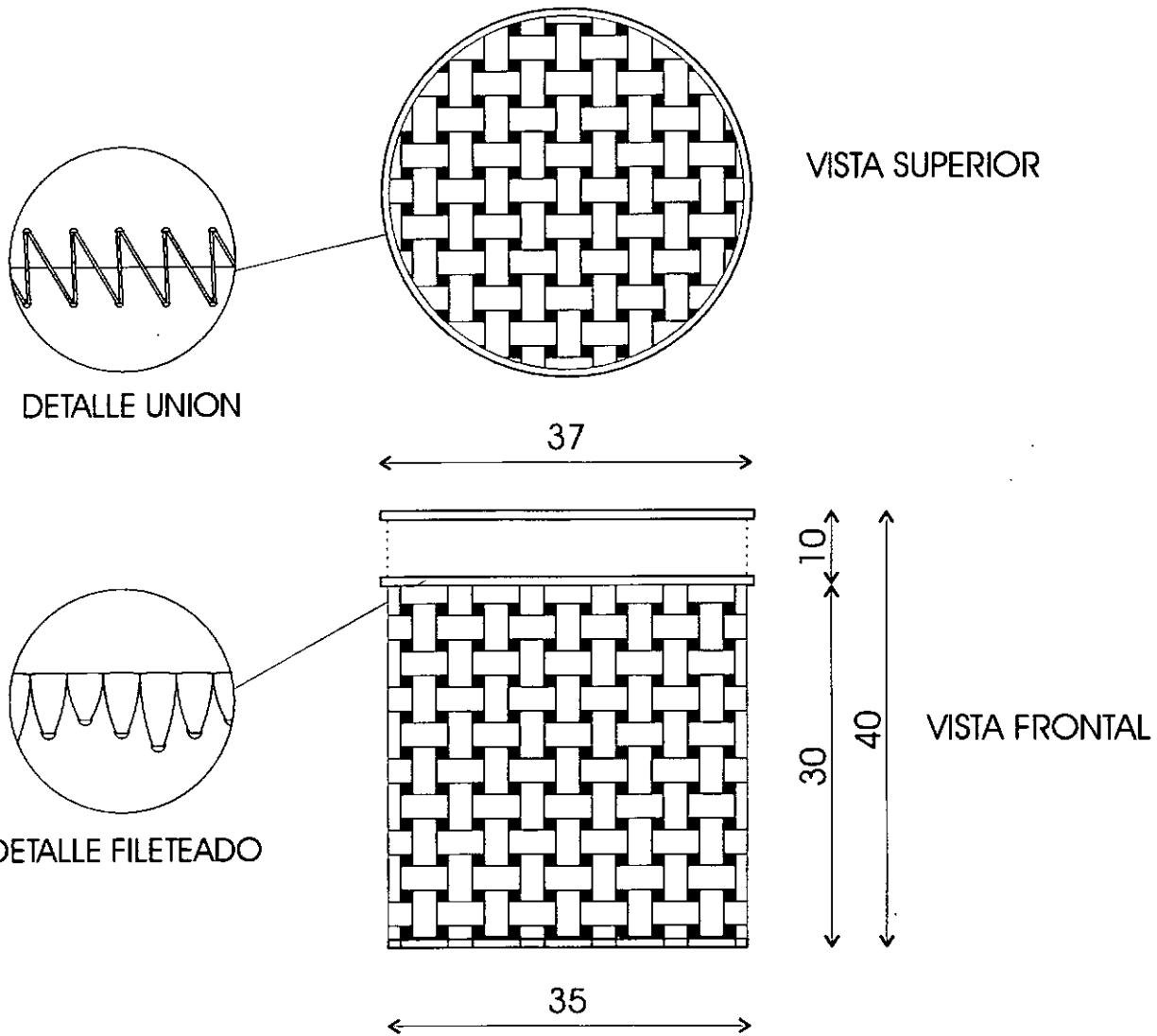

PIEZA: CONTENEDOR	LÍNEA: DECORACION	ESC. (Cm):	PL. 12/12
NOMBRE: CONTENEDOR REDONDO TAFETAN PEQUEÑO	REFERENCIA:		
OFICIO: CESTERIA	RECURSO (S) NATURAL (ES): PLATANO		
TECNICA: MOLDERIA, TEJEDURIA Y FILETEADO	MATERIA PRIMA: CALCETA DE PLATANO		

PROCESO DE PRODUCCION: Se sacan cintas de calceta de 3cm de ancho por el largo que dé la fibra y se elabora el tejido tafetán (1x1) con las medidas del molde. Se hacen 2 tejidos que se unen con pegante EMG y sobre el molde se le da la forma al cuerpo del contenedor; luego se filetean los bordes inferiores y superiores del cuerpo con orillo de calceta de plátano y aguja capotera. Se realiza el mismo proceso para la base y la tapa del contenedor y luego se unen con la puntada de la gráfica. Por último se flamea con el soplete y se cepilla con cepillo de cerdas suaves.

OBSERVACIONES: Este contenedor se puede elaborar con calceta de plátano y de banano; se pueden combinar los tejidos con las diferentes puntadas.

RESPONSABLE: MARIA ELENA URIBE FECHA: OCTUBRE DE 2001

SISTEMA DE REF. 0 5 2 5 1 4 CÓDIGO REGION 0 3 0 5 REFERENTE(S) MUESTRA LÍNEA EMPAQUE

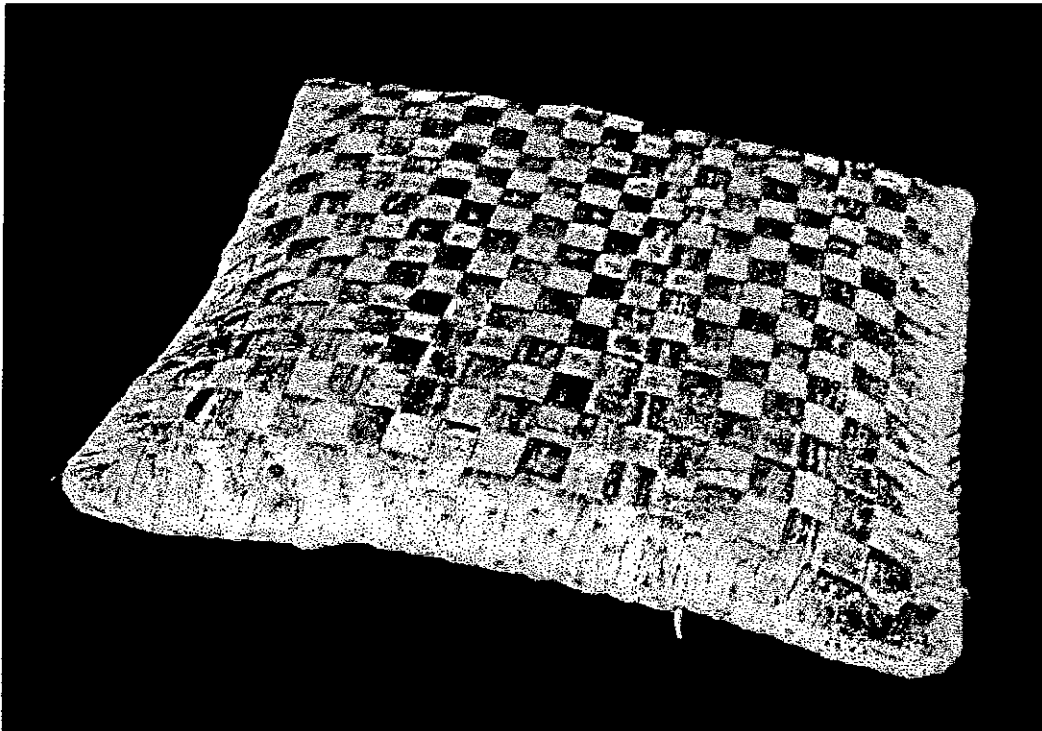

PIEZA: COJIN	LÍNEA: DECORACION	ARTESANOS: ARTESANAS DE LAS BANANE-
NOMBRE: COJIN	REFERENCIA:	RAS DE URABA
	LARGO (CM):60 ALTO (CM): ANCHO (CM):60	DEPARTAMENTO: ANTIOQUIA
OFICIO: CESTERIA	DIAMETRO: PESO (GR):	LOCALIDAD: TURBO Y APARTADO
RECURSOS NATURALES: PLATANO Y BANANO	COLOR: NATURAL	CASCO URBANO
MATERIA PRIMA: CALCETA DE PLATANO	CERTIFICADO HECHO A MANO SI <input type="checkbox"/> NO <input checked="" type="checkbox"/>	TIPO DE POBLACION: NEGRITUD

MERCADO OBJETIVO: CLASE MEDIA	COSTO	PRECIO: \$ 37.500,00
PRODUCCION/MES: 12 U	UNITARIO: \$ 20.000,00	UNITARIO:
EMPAQUE: SIN DEFINIR	P. MAYOR:	P. MAYOR: \$ 37.500,00
EMBALAJE: SIN DEFINIR	EMPAQUE:	EMPAQUE:

DISEÑADO POR: MARIA ELENA URIBE
OBSERVACIONES:

FECHA: OCTUBRE DE 2001



SISTEMA DE REFERENCIA 0 5 2 5 1 4 TIPO DE FICHA: REFERENTE(S) MUESTRA APROBADA LÍNEA EMPAQUE

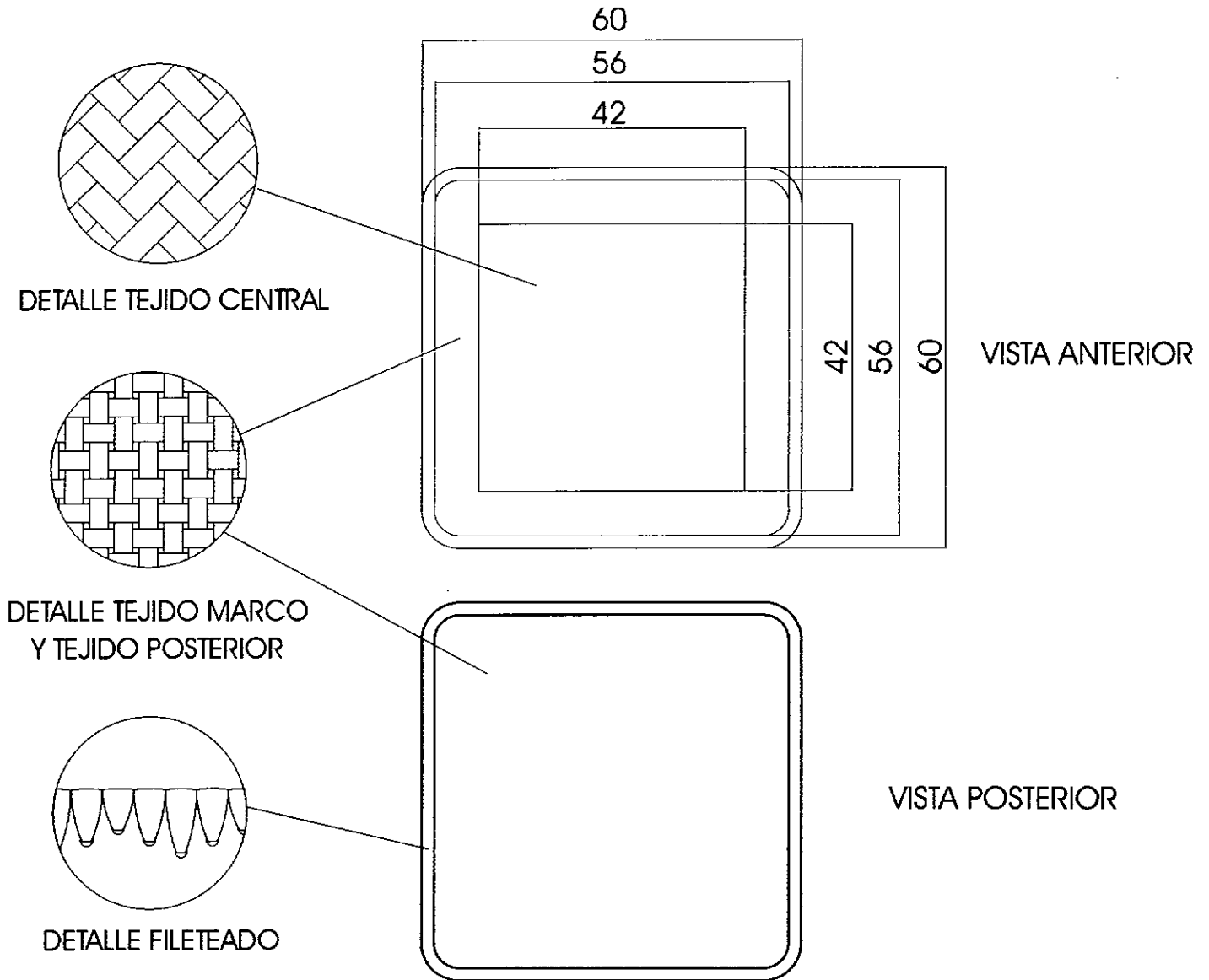

PIEZA: COJIN	LÍNEA: DECORACION	ESC. (Cm):	PL. 1/5
NOMBRE: COJIN	REFERENCIA:		
OFICIO: CESTERIA	RECURSO (S) NATURAL (ES): PLATANO		
TECNICA: TEJEDURIA Y FILETEADO	MATERIA PRIMA: CALCETA DE PLATANO		

PROCESO DE PRODUCCION: Se hace el centro del tejido con la puntada escalera de 42 x 42 cm y se continúa con puntada tafetán hasta formar un tejido de 60 x 60cm; que es la parte delantera del cojín. Para hacer la parte trasera se hacen 1 tejido de 60 x 60 en puntada tafetán, luego se filetean los tejidos y se unen como aparece en el dibujo, dejando un lado abierto para introducir el relleno, que es del desecho de la misma fibra, luego se cierra y por último se flamea con el soplete. Se pueden rellenar también con espuma.

OBSERVACIONES: Para conservar la fibra más tiempo se recomienda pasar una capa de betún neutro.



RESPONSABLE: MARIA ELENA URIBE V. FECHA: OCTUBRE DE 2.001

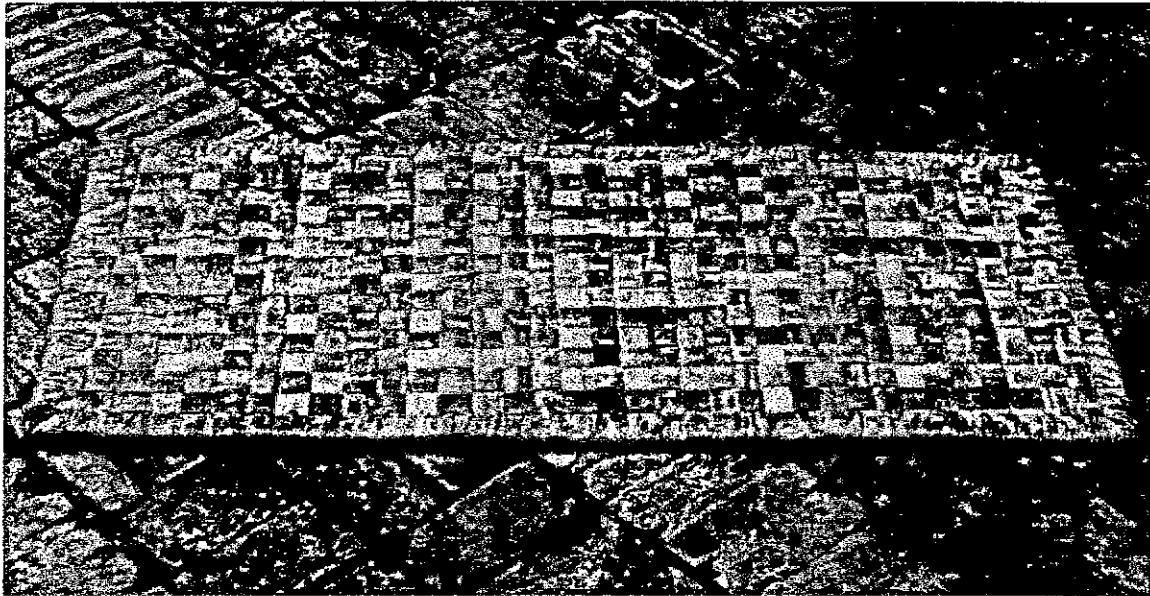

PIEZA: TAPETE	LÍNEA: DECORACION	ARTESANOS: ARTESANAS DE LAS BANANE-
NOMBRE: TAPETE DOBLE FAZ, ESCALERA -	REFERENCIA:	RAS DE URABA
TAFETAN	LARGO (CM): 150 ALTO (CM): ANCHO (CM): 70	DEPARTAMENTO: ANTIOQUIA
OFICIO: CESTERIA	DIAMETRO: PESO (GR):	LOCALIDAD: TURBO Y APARTADO
RECURSOS NATURALES: PLATANO Y BANANO	COLOR: NATURAL	CASCO URBANO
MATERIA PRIMA: CALCETA DE PLATANO	CERTIFICADO HECHO A MANO SI <input type="checkbox"/> NO <input checked="" type="checkbox"/>	TIPO DE POBLACION: NEGRITUD

MERCADO OBJETIVO: CLASE MEDIA	COSTO	PRECIO: \$ 50.000,00
PRODUCCION/MES: 12 U	UNITARIO: \$ 26.000,00	UNITARIO:
EMPAQUE: SIN DEFINIR	P. MAYOR:	P. MAYOR: \$ 50.000,00
EMBALAJE: SIN DEFINIR	EMPAQUE:	EMPAQUE:

DISEÑADO POR: MARIA ELENA URIBE

OBSERVACIONES:

FECHA: OCTUBRE DE 2001

SISTEMA DE REFERENCIA 0 5 2 5 1 4 TIPO DE FICHA: REFERENTE(S) MUESTRA APROBADA LÍNEA EMPAQUE

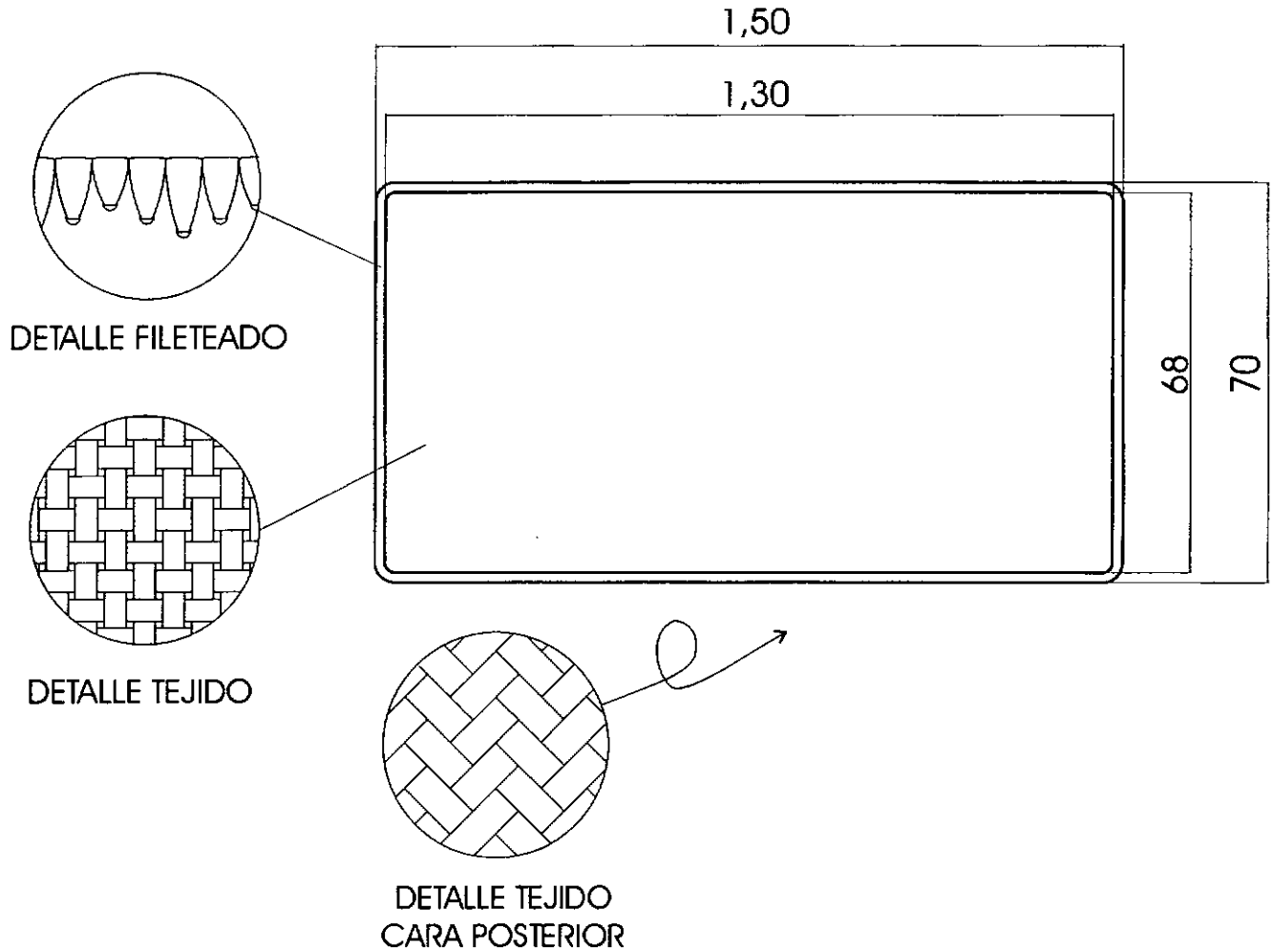

PIEZA: TAPETE	LÍNEA: DECORACION	ESC. (Cm):	PL. 7/5
NOMBRE: TAPETE DOBLE FAZ ESCALERA Y TAFETAN	REFERENCIA:		
OFICIO: CESTERIA	RECURSO (S) NATURAL (ES): PLATANO		
TECNICA: TEJEDURIA Y FILETEADO	MATERIA PRIMA: CALCETA DE PLATANO		

PROCESO DE PRODUCCION: Se hacen 2 tejidos de 1,50 x 80 cm, uno en tafetán y uno en escalera, se unen con pegante EMG, por último se filetea y se flamea con el soplete.

OBSERVACIONES:

RESPONSABLE: MARIA ELENA URIBE FECHA: OCTUBRE DE 2.001



PIEZA: TAPETE	LÍNEA: DECORACION	ARTESANOS: ARTESANAS DE LAS BANANE-
NOMBRE: TAPETE DOBLE FAZ, ESCALERA -	REFERENCIA:	RAS DE URABA
TRENZA	LARGO (CM):150 ALTO (CM): ANCHO (CM): 70	DEPARTAMENTO: ANTIOQUIA
OFICIO: CESTERIA	DIAMETRO: PESO (GR):	LOCALIDAD: TURBO Y APARTADO
RECURSOS NATURALES: PLATANO Y BANANO	COLOR: NATURAL	CASCO URBANO
MATERIA PRIMA: CALCETA DE PLATANO	CERTIFICADO HECHO A MANO SI <input type="checkbox"/> NO <input checked="" type="checkbox"/>	TIPO DE POBLACION: NEGRITUD

MERCADO OBJETIVO: CLASE MEDIA	COSTO	PRECIO: \$ 71.000,00
PRODUCCION/MES: 12 U	UNITARIO: \$ 42.000,00	UNITARIO:
EMPAQUE: SIN DEFINIR	P MAYOR:	P MAYOR: \$ 71.000,00
EMBALAJE: SIN DEFINIR	EMPAQUE:	EMPAQUE:

DISEÑADO POR: MARIA ELENA URIBE

OBSERVACIONES:

FECHA: OCTUBRE DE 2001

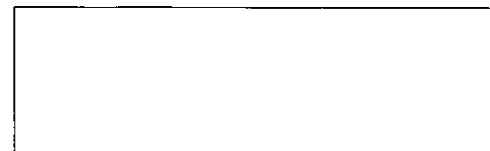

SISTEMA DE REFERENCIA 0 5 2 5 1 4 TIPO DE FICHA: REFERENTE(S)

MUESTRA APROBADA

LÍNEA

EMPAQUE

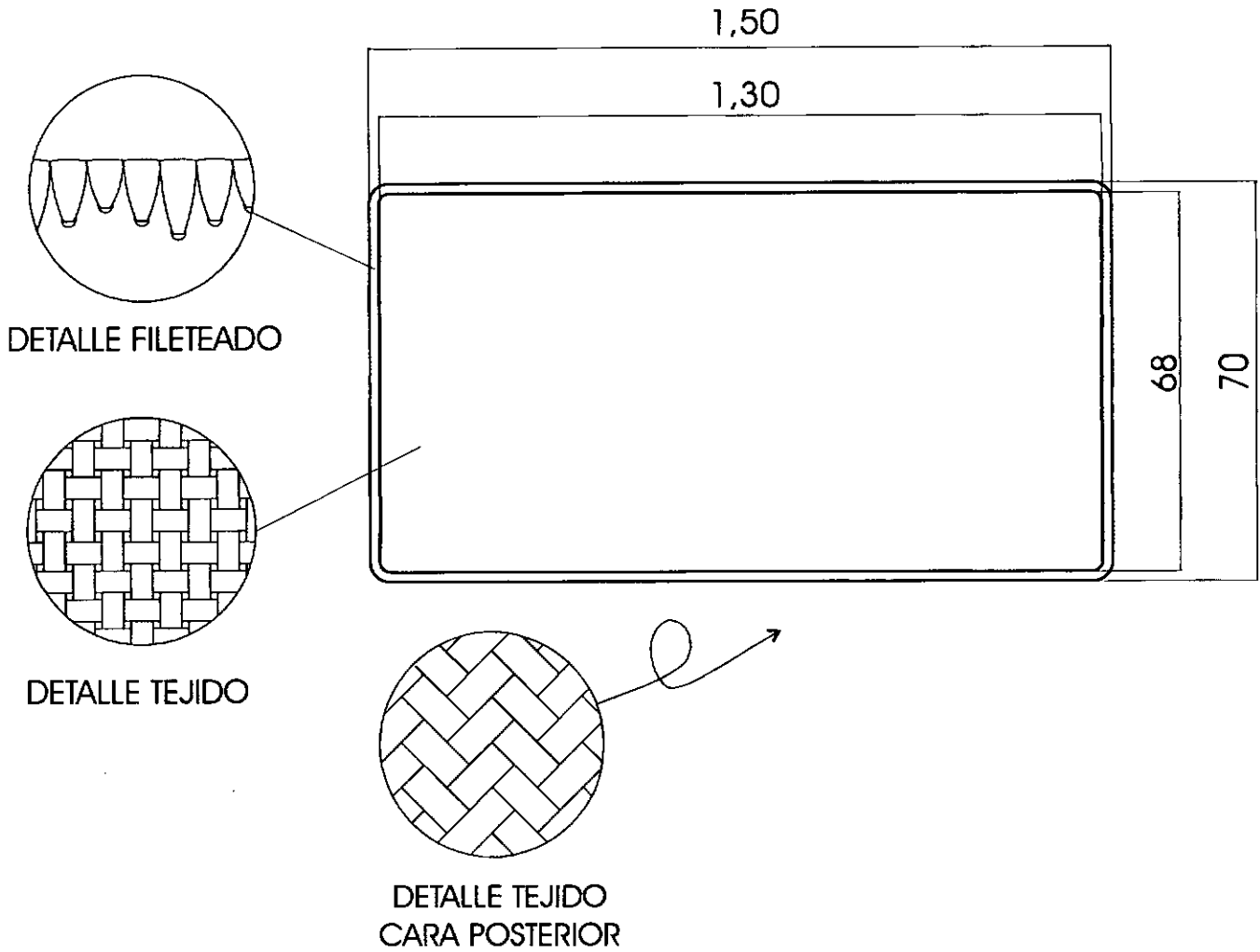

PIEZA: TAPETE	LÍNEA: DECORACION	ESC. (Cm):	PL. 7/5
NOMBRE: TAPETE DOBLE FAZ ESCALERA Y TRENZA	REFERENCIA:		
OFICIO: CESTERIA	RECURSO (S) NATURAL (ES): PLATANO		
TECNICA: TEJEDURIA Y FILETEADO	MATERIA PRIMA: CALCETA DE PLATANO		

PROCESO DE PRODUCCION: Se hacen 2 tejidos de 1,50 x 80 cm, uno en tafetán y uno en escalera, se unen con pegante EMG, luego se elabora la trenza con retal del material y se pega al tejido tafetán, formando hileras uniformes, por último se filetea y se flamea con el soplete.

OBSERVACIONES:

RESPONSABLE: MARIA ELENA URIBE FECHA: OCTUBRE DE 2.001

SISTEMA DE REF. 0 5 2 5 1 4 CódIGO REGION 0 3 0 5 REFERENTE(S) MUESTRA LÍNEA EMPAQUE

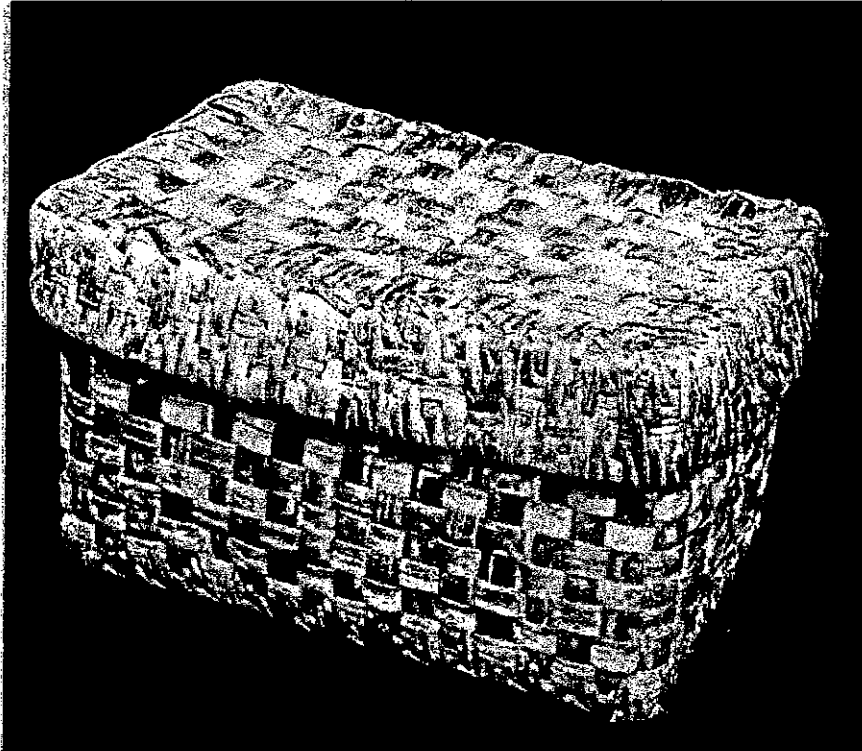

PIEZA: CONTENEDOR	LÍNEA: DECORACION	ARTESANOS: ARTESANAS DE LAS BANANE-
NOMBRE: CONTENEDOR HORIZONTAL	REFERENCIA:	RAS DE URABA
TAFETAN	LARGO (CM): 45 ALTO (CM): 35 ANCHO (CM): 35	DEPARTAMENTO: ANTIOQUIA
OFICIO: CESTERIA	DIAMETRO: PESO (GR):	LOCALIDAD: TURBO Y APARTADO
RECURSOS NATURALES: PLATANO Y BANANO	COLOR: NATURAL	CASCO URBANO
MATERIA PRIMA: CALCETA DE PLATANO	CERTIFICADO HECHO A MANO SI <input type="checkbox"/> NO <input checked="" type="checkbox"/>	TIPO DE POBLACION: NEGRITUD

MERCADO OBJETIVO: CLASE MEDIA	COSTO	PRECIO: \$.50.000,00
PRODUCCION/MES: 12 U	UNITARIO: \$ 32.000,00	UNITARIO:
EMPAQUE: SIN DEFINIR	P. MAYOR:	P. MAYOR: \$.50.000,00
EMBALAJE: SIN DEFINIR	EMPAQUE:	EMPAQUE:

DISEÑADO POR: MARIA ELENA URIBE
OBSERVACIONES:

FECHA: OCTUBRE DE 2001



SISTEMA DE REFERENCIA 0 5 2 5 1 4 TIPO DE FICHA: REFERENTE(S) MUESTRA APROBADA LÍNEA EMPAQUE

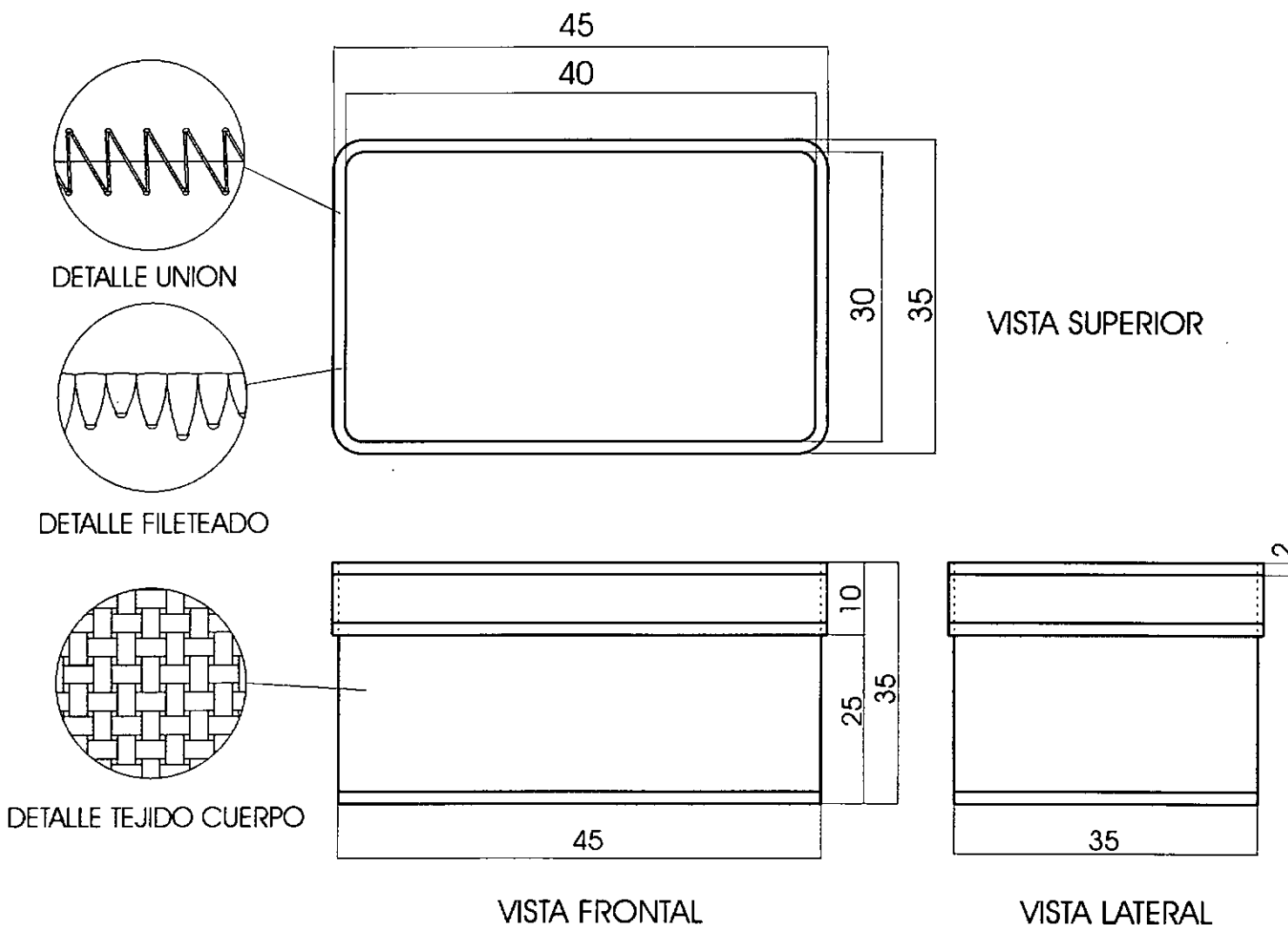

PIEZA: CONTENEDOR	LÍNEA: DECORACION	ESC. (Cm):	PL. 3/5
NOMBRE: CONTENEDOR HORIZONTAL TAFETAN	REFERENCIA:		
OFICIO: CESTERIA	RECURSO (S) NATURAL (ES): PLATANO		
TECNICA: MOLDERIA, TEJEDURIA Y FILETEADO	MATERIA PRIMA: CALCETA DE PLATANO		

PROCESO DE PRODUCCION: Se sacan cintas de calceta de 3cm de ancho por el largo que dé la fibra y se elabora el tejido tafetán (1x1) con las medidas del molde. Se hacen 2 tejidos que se unen con pegante EMG y sobre el molde se le da la forma al cuerpo del contenedor; luego se filetean los bordes inferiores y superiores del cuerpo con orillo de calceta de plátano y aguja capotera. Se realiza el mismo proceso para la base y la tapa del contenedor y luego se unen con la puntada de la gráfica. Por último se flamea con el soplete y se cepilla con cepillo de cerdas suaves.

OBSERVACIONES: Este contenedor se puede elaborar con calceta de plátano y de banano; se pueden combinar los tejidos con las diferentes puntadas.

RESPONSABLE: MARIA ELENA URIBE

FECHA: OCTUBRE DE 2001

SISTEMA DE REF.

0 5 2 5 1 4

CÓDIGO REGION

0 3 0 5

REFERENTE(S) MUESTRA LÍNEA EMPAQUE

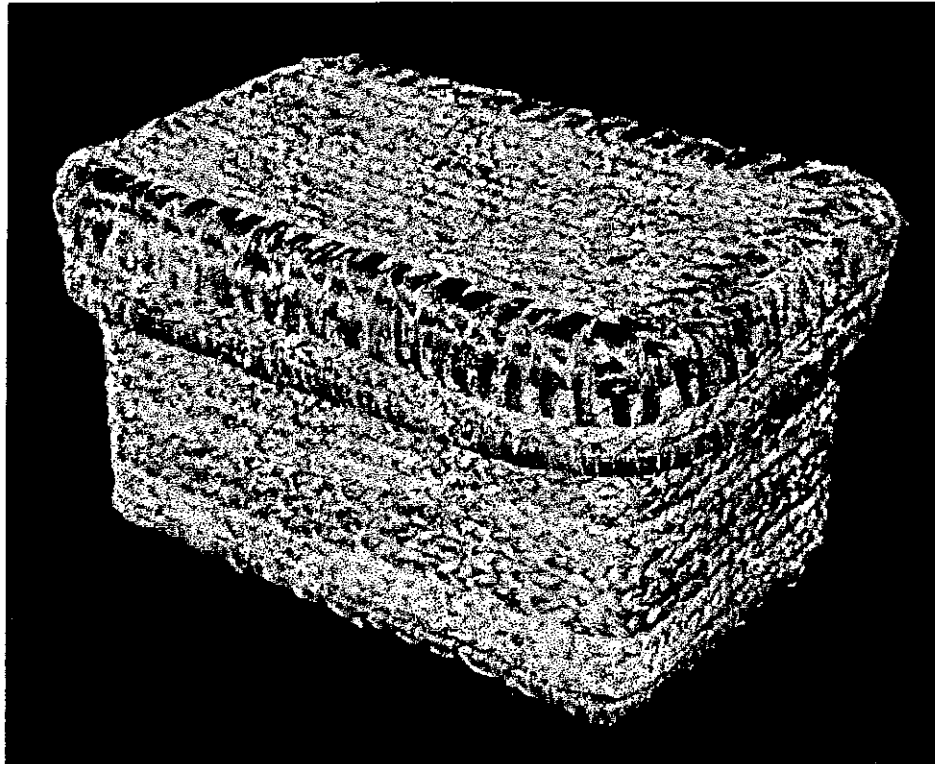

PIEZA: CONTENEDOR	LÍNEA: DECORACION	ARTESANOS: ARTESANAS DE LAS BANANE-
NOMBRE: CONTENEDOR HORIZONTAL	REFERENCIA:	RAS DE URABA
TRENZA	LARGO (CM): 45 ALTO (CM): 35 ANCHO (CM): 35	DEPARTAMENTO: ANTIOQUIA
OFICIO: CESTERIA	DIAMETRO: PESO (GR):	LOCALIDAD: TURBO Y APARTADO
RECURSOS NATURALES: PLATANO Y BANANO	COLOR: NATURAL	CASCO URBANO
MATERIA PRIMA: CALCETA DE PLATANO	CERTIFICADO HECHO A MANO SI <input type="checkbox"/> NO <input checked="" type="checkbox"/>	TIPO DE POBLACION: NEGRITUD

MERCADO OBJETIVO: CLASE MEDIA	COSTO	PRECIO: \$ 61.500,00
PRODUCCION/MES: 12 U	UNITARIO: \$ 39.500,00	UNITARIO:
EMPAQUE: SIN DEFINIR	P. MAYOR:	P. MAYOR: \$ 61.500,00
EMBALAJE: SIN DEFINIR	EMPAQUE:	EMPAQUE:

DISEÑADO POR: MARIA ELENA URIBE
OBSERVACIONES:

FECHA: OCTUBRE DE 2001

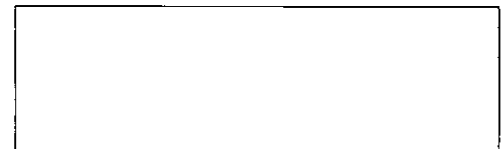

SISTEMA DE REFERENCIA 0 5 2 5 1 4 TIPO DE FICHA: REFERENTE(S) MUESTRA APROBADA LÍNEA EMPAQUE

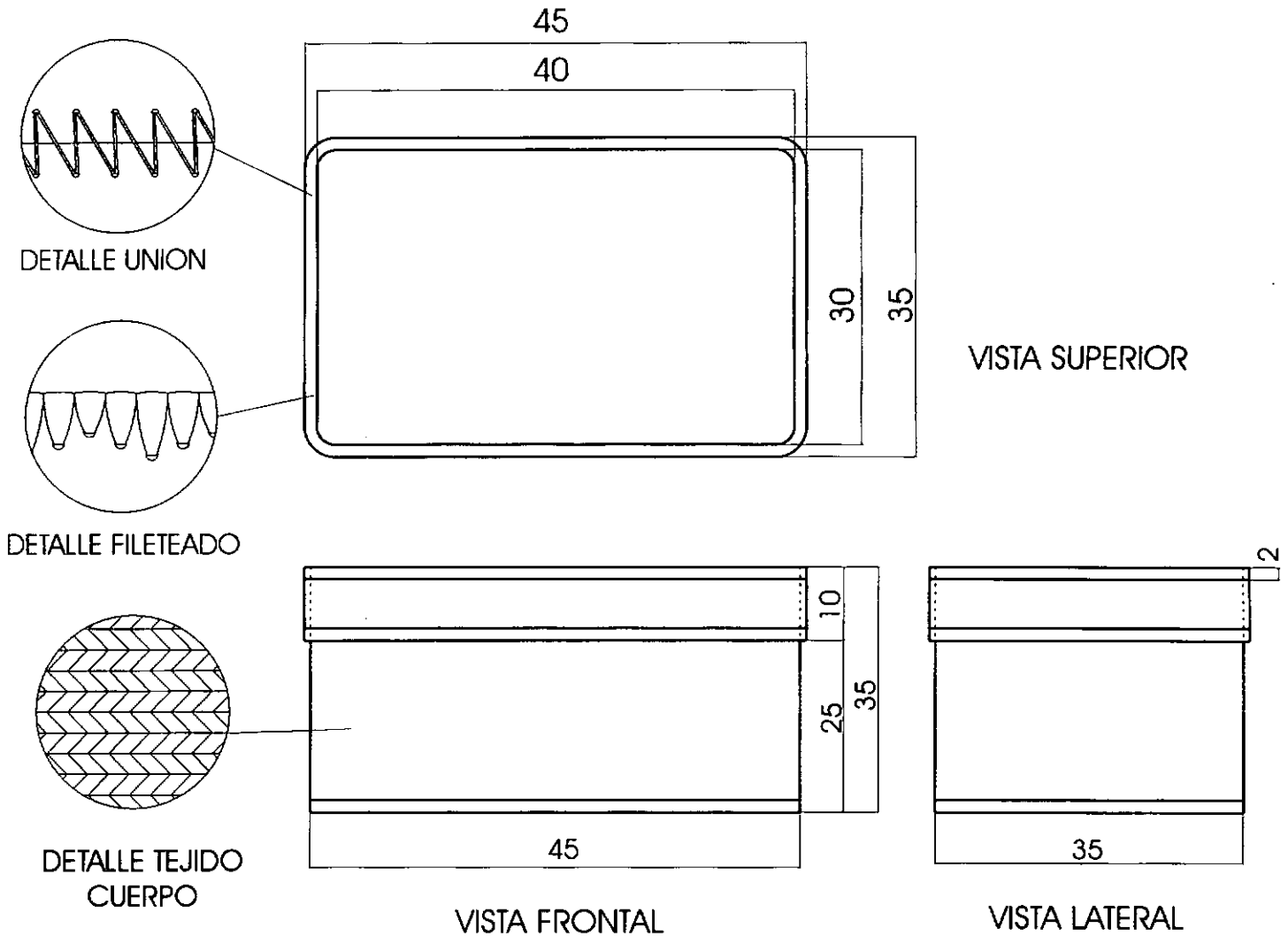

PIEZA: CONTENEDOR	LÍNEA: DECORACION	ESC. (Cm):	PL. 2/5
NOMBRE: CONTENEDOR HORIZONTAL TRENZA	REFERENCIA:		
OFICIO: CESTERIA	RECURSO (S) NATURAL (ES): PLATANO		
TECNICA: MOLDERIA, TEJEDURIA Y FILETEADO	MATERIA PRIMA: CALCETA DE PLATANO		

PROCESO DE PRODUCCION: Se sacan cintas de calceta de 3cm de ancho por el largo que dé la fibra y se elabora el tejido tafetán (1x1) con las medidas del molde. Se hacen 2 tejidos que se unen con pegante EMG y sobre el molde se le da la forma al cuerpo del contenedor; se elabora la trenza previamente y una vez se tiene el cuerpo del contenedor se procede a pegarla y luego se golpea con el mazo para que se fije mejor; a continuación se filetean los bordes inferiores y superiores del cuerpo con orillo de calceta de plátano y aguja capotera. Se realiza el mismo proceso para la base y la tapa del contenedor y luego se unen con la puntada de la gráfica. Por último se flamea con el soplete y se cepilla con cepillo de cerdas suaves.

OBSERVACIONES: Este contenedor se puede elaborar con calceta de plátano y de banano; se pueden combinar los tejidos con las diferentes puntadas.

RESPONSABLE: MARIA ELENA URIBE FECHA: OCTUBRE DE 2001

SISTEMA DE REF. 0 5 2 5 1 4 C6DIGO REGION 0 3 0 5 REFERENTE(S) MUESTRA LÍNEA EMPAQUE

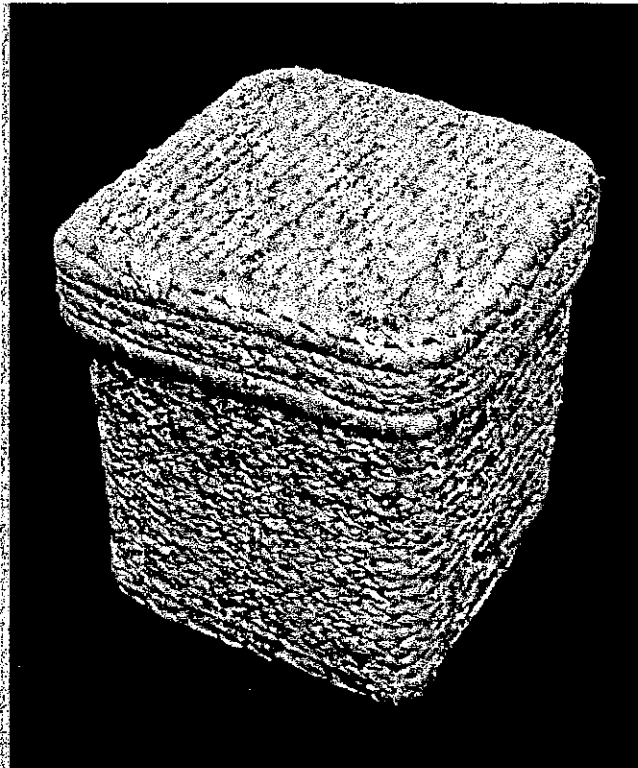

PIEZA: CONTENEDOR	LÍNEA: DECORACION	ARTESANOS: ARTESANAS DE LAS BANANE-
NOMBRE: CONTENEDOR VERTICAL	REFERENCIA:	RAS DE URABA
TRENZA	LARGO (CM): 35 ALTO (CM): 45 ANCHO (CM): 35	DEPARTAMENTO: ANTIOQUIA
OFICIO: CESTERIA	DIAMETRO: PESO (GR):	LOCALIDAD: TURBO Y APARTADO
RECURSOS NATURALES: PLATANO Y BANANO	COLOR: NATURAL	CASCO URBANO
MATERIA PRIMA: CALCETA DE PLATANO	CERTIFICADO HECHO A MANO SI <input type="checkbox"/> NO <input checked="" type="checkbox"/>	TIPO DE POBLACION: NEGRITUD

MERCADO OBJETIVO: CLASE MEDIA	COSTO	PRECIO: \$ 68.000,00
PRODUCCION/MES: 12 U	UNITARIO: \$ 43.000,00	UNITARIO:
EMPAQUE: SIN DEFINIR	P MAYOR:	P MAYOR: \$ 68.000,00
EMBALAJE: SIN DEFINIR	EMPAQUE:	EMPAQUE:

DISEÑADO POR: MARIA ELENA URIBE
OBSERVACIONES:

FECHA: OCTUBRE DE 2001



SISTEMA DE REFERENCIA 0 5 2 5 1 4 TIPO DE FICHA: REFERENTE(S) MUESTRA APROBADA LÍNEA EMPAQUE

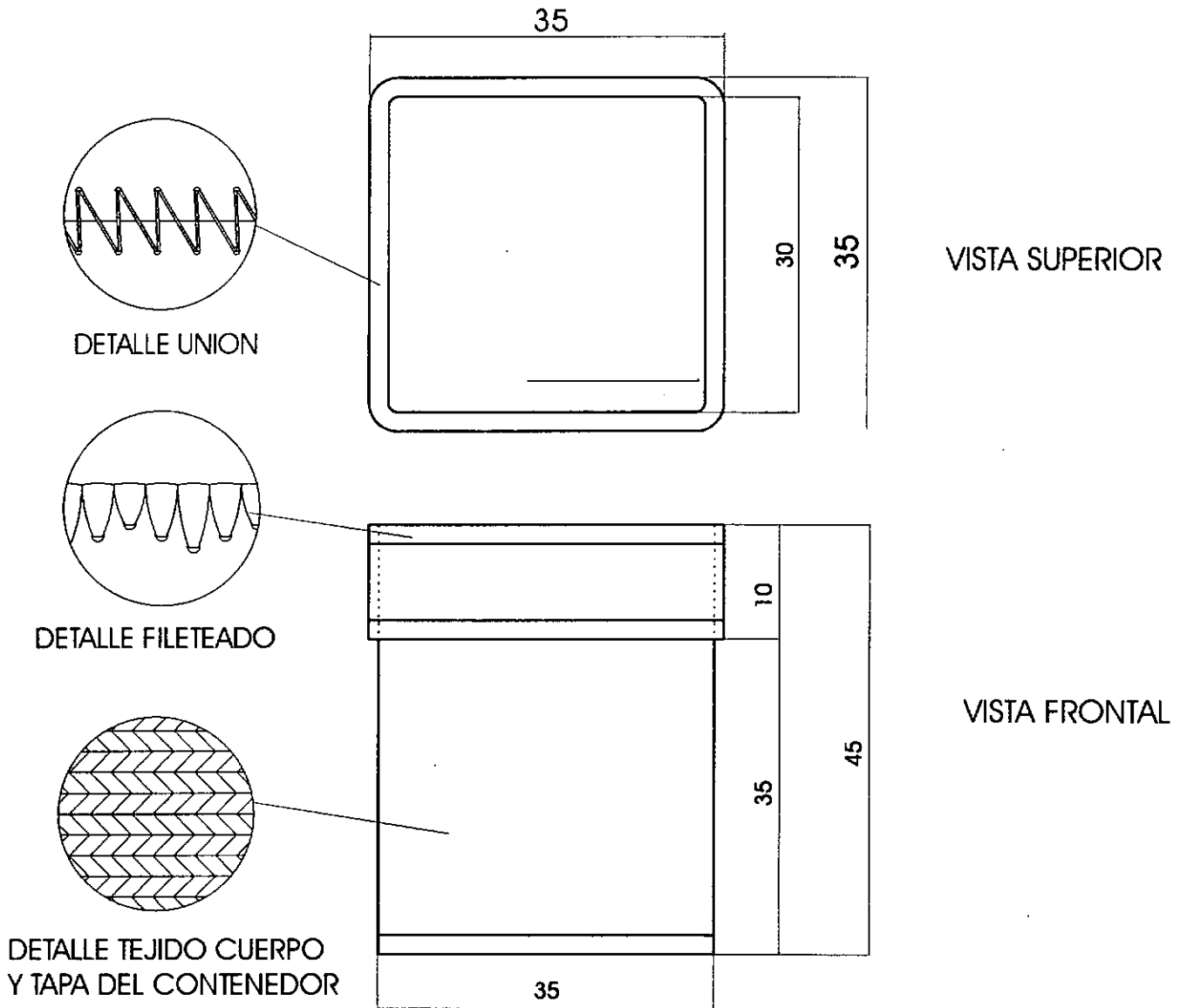

PIEZA: CONTENEDOR	LÍNEA: DECORACION	ESC. (Cm):	PL. 6/5
NOMBRE: CONTENEDOR VERTICAL TRENZA	REFERENCIA:		
OFICIO: CESTERIA	RECURSO (S) NATURAL (ES): PLATANO		
TECNICA: MOLDERIA, TEJEDURIA Y FILETEADO	MATERIA PRIMA: CALCETA DE PLATANO		

PROCESO DE PRODUCCION: Se sacan cintas de calceta de 3cm de ancho por el largo que dé la fibra y se elabora el tejido tafetán (1x1) con las medidas del molde. Se hacen 2 tejidos que se unen con pegante EMG y sobre el molde se le da la forma al cuerpo del contenedor; se elabora la trenza previamente y una vez se tiene el cuerpo del contenedor se procede a pegarla y luego se golpea con el mazo para que se fije mejor; a continuación se filetean los bordes inferiores y superiores del cuerpo con orillo de calceta de plátano y aguja capotera. Se realiza el mismo proceso para la base y la tapa del contenedor y luego se unen con la puntada de la gráfica. Por último se flamea con el soplete y se cepilla con cepillo de cerdas suaves.

OBSERVACIONES: Este contenedor se puede elaborar con calceta de plátano y de banano; se pueden combinar los tejidos con las diferentes puntadas.

RESPONSABLE: MARIA ELENA URIBE FECHA: OCTUBRE DE 2001

SISTEMA DE REF. 0 5 2 5 1 4 CÓDIGO REGION 0 3 0 5 REFERENTE(S) MUESTRA LÍNEA EMPAQUE

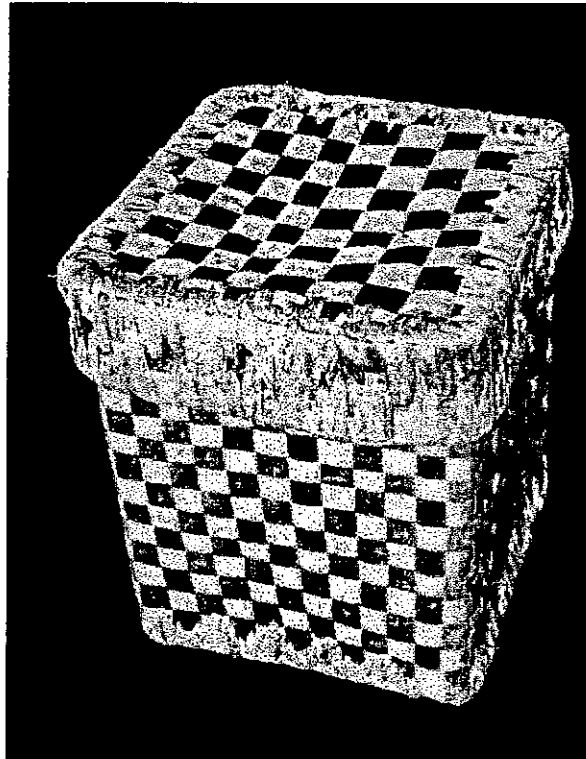

PIEZA: CONTENEDOR	LÍNEA: DECORACION	ARTESANOS: ARTESANAS DE LAS BANANE-
NOMBRE: CONTENEDOR VERTICAL	REFERENCIA:	RAS DE URABA
TAFETAN	LARGO (CM): 35 ALTO (CM): 45 ANCHO (CM): 35	DEPARTAMENTO: ANTIOQUIA
OFICIO: CESTERIA	DIAMETRO: PESO (GR):	LOCALIDAD: TURBO Y APARTADO
RECURSOS NATURALES: PLATANO Y BANANO	COLOR: NATURAL	CASCO URBANO
MATERIA PRIMA: CALCETA DE PLATANO	CERTIFICADO HECHO A MANO SI <input type="checkbox"/> NO <input checked="" type="checkbox"/>	TIPO DE POBLACION: NEGRITUD

MERCADO OBJETIVO: CLASE MEDIA	COSTO	PRECIO: \$ 53.000,00
PRODUCCION/MES: 12 U	UNITARIO: \$ 31.000,00	UNITARIO:
EMPAQUE: SIN DEFINIR	P. MAYOR:	P. MAYOR: \$ 53.000,00
EMBALAJE: SIN DEFINIR	EMPAQUE:	EMPAQUE:

DISEÑADO POR: MARIA ELENA URIBE
OBSERVACIONES:

FECHA: OCTUBRE DE 2001

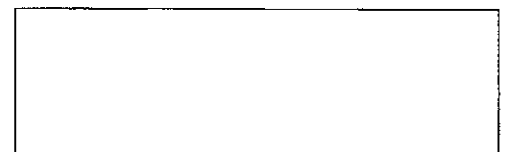

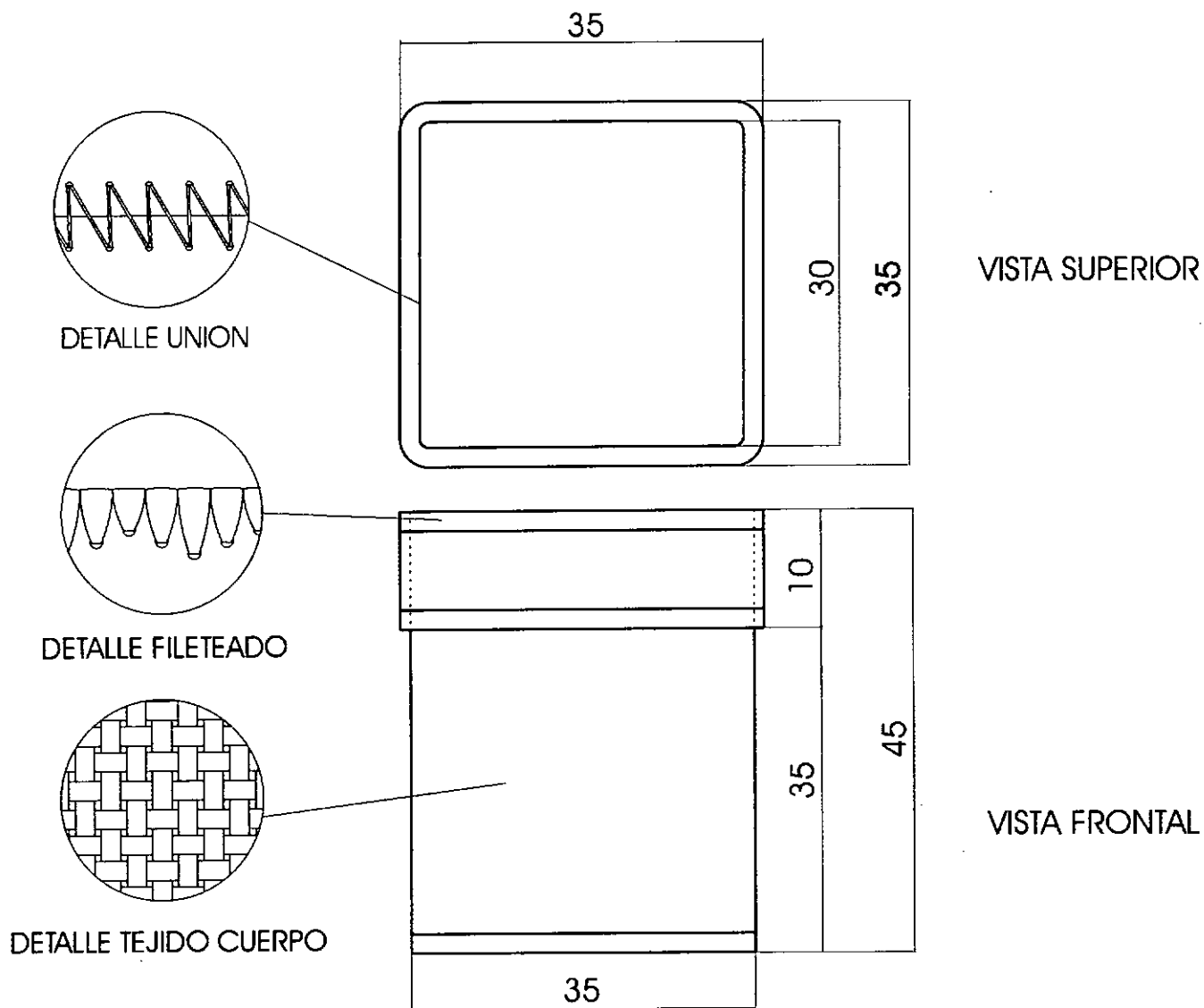

PIEZA: CONTENEDOR	LÍNEA: DECORACION	ESC. (Cm):	PL. 5/5
NOMBRE: CONTENEDOR VERTICAL TAFETAN	REFERENCIA:		
OFICIO: CESTERIA	RECURSO (S) NATURAL (ES): PLATANO		
TECNICA: MOLDERIA, TEJEDURIA Y FILETEADO	MATERIA PRIMA: CALCETA DE PLATANO		

PROCESO DE PRODUCCION: Se sacan cintas de calceta de 3cm de ancho por el largo que dé la fibra y se elabora el tejido tafetán (1x1) con las medidas del molde. Se hacen 2 tejidos que se unen con pegante EMG y sobre el molde se le da la forma al cuerpo del contenedor; luego se filetean los bordes inferiores y superiores del cuerpo con orillo de calceta de plátano y aguja capotera. Se realiza el mismo proceso para la base y la tapa del contenedor y luego se unen con la puntada de la gráfica. Por último se flamea con el soplete y se cepilla con cepillo de cerdas suaves.

OBSERVACIONES: Este contenedor se puede elaborar con calceta de plátano y de banano; se pueden combinar los tejidos con las diferentes puntadas.

RESPONSABLE: MARIA ELENA URIBE FECHA: OCTUBRE DE 2001

SISTEMA DE REF. 0 5 2 5 1 4 CÓDIGO REGION 0 3 0 5 REFERENTE(S) MUESTRA LÍNEA EMPAQUE

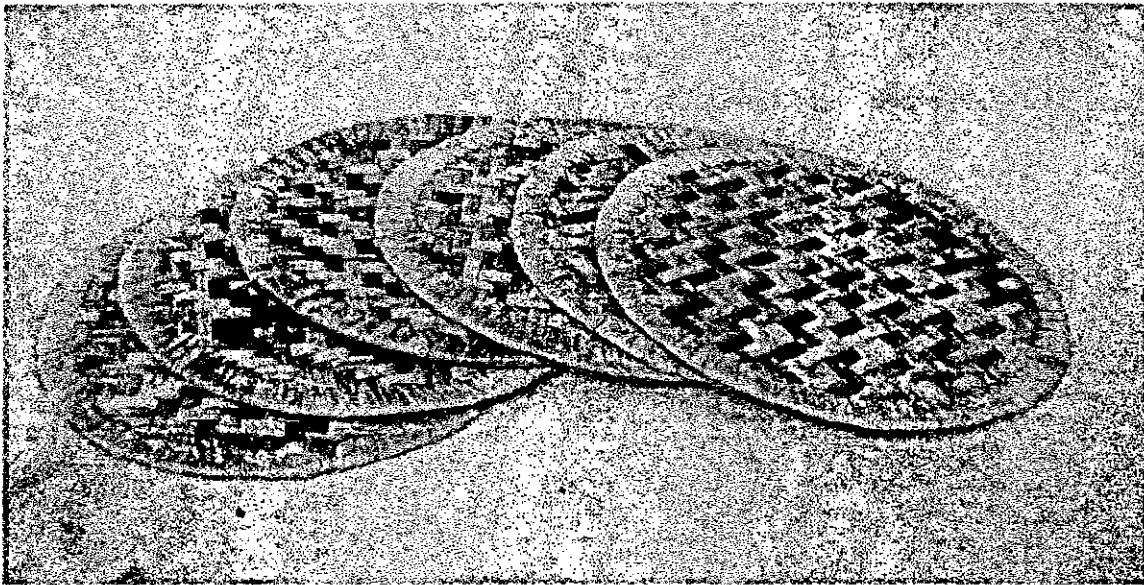

PIEZA: INDIVIDUALES	LÍNEA: MESA	ARTESANOS: ARTESANAS DE LAS BANANE-
NOMBRE: INDIVIDUALES REDONDOS	REFERENCIA:	RAS DE URABA
OFICIO: CESTERIA	LARGO (CM):	DEPARTAMENTO: ANTIOQUIA
RECURSOS NATURALES: PLATANO Y BANANO	ALTO (CM):	LOCALIDAD: TURBO Y APARTADO
MATERIA PRIMA: CALCETA DE PLATANO	ANCHO (CM):	CASCO URBANO
	DIAMETRO: 35 PESO (GR):	TIPO DE POBLACION: NEGRITUD
	COLOR: NATURAL	
	CERTIFICADO HECHO A MANO SI <input type="checkbox"/> NO <input checked="" type="checkbox"/>	

MERCADO OBJETIVO: CLASE MEDIA	COSTO	PRECIO: \$ 37.000,00
PRODUCCION/MES: 15 JUEGOS X 6	UNITARIO: \$ 23.000,00	UNITARIO:
EMPAQUE: SIN DEFINIR	P MAYOR:	P MAYOR: \$ 37.000,00
EMBALAJE: SIN DEFINIR	EMPAQUE:	EMPAQUE:

DISEÑADO POR: MARIA ELENA URIBE
OBSERVACIONES:

FECHA: OCTUBRE DE 2001

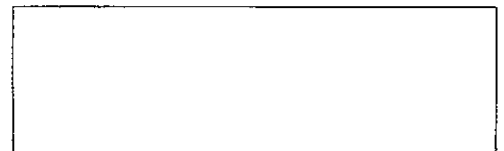

SISTEMA DE REFERENCIA 0 5 2 5 1 4 TIPO DE FICHA: REFERENTE(S) MUESTRA APROBADA LÍNEA EMPAQUE

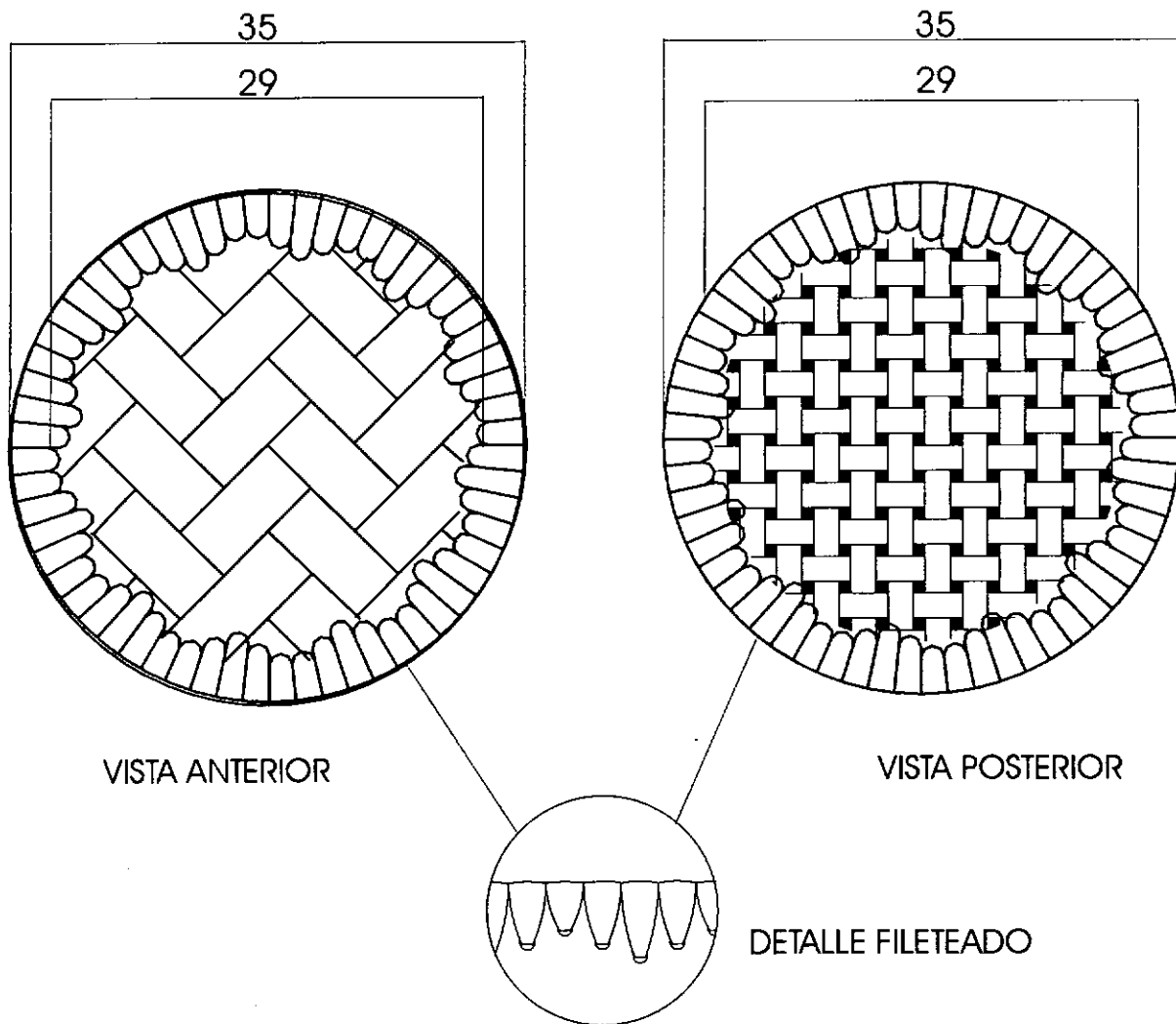

PIEZA: INDIVIDUAL	LÍNEA: DECORACION	ESC. (Cm):	PL. 9/5
NOMBRE: INDIVIDUALES X 6	REFERENCIA:		
OFICIO: CESTERIA	RECURSO (S) NATURAL (ES): PLATANO		
TECNICA: TEJEDURIA Y FILETEADO	MATERIA PRIMA: CALCETA DE PLATANO		

PROCESO DE PRODUCCION: Se hacen 2 tejidos de 2,40x 40 cm, uno en tafetán y uno en escalera, se unen con pegante EMG, se traza con compas y se recorta, por último se filetea y se flamea con el soplete .

OBSERVACIONES:

RESPONSABLE: MARIA ELENA URIBE FECHA: OCTUBRE DE 2.001

COSTOS DE PRODUCCION

NOMBRE DEL PRODUCTO

PRECIO

BAUL 80X50X40

MATERIA PRIMA	13000
MANO DE OBRA	44000
INSUMOS	17000
TOTAL COSTO	74000

MP+MO	57000
30%GANANCIA	17100
INSUMOS	17000
10%IMPREVISTOS	9000
TRANSPORTE	20000
TOTAL	120100

CONTENEDOR HORIZONTAL TAFETAN O ESCALERA 45X35X35

MATERIA PRIMA	6000
MANO DE OBRA	20000
INSUMOS	6000
TOTAL COSTO	32000

MO+MP	26000
30%GANANCIA	7800
INSUMOS	6000
10%IMPREVISTOS	4000
TRANSPORTE	7000
TOTAL	50800

CONTENEDOR HORIZONTAL TRENZA 45X35X35

MATERIA PRIMA	8000
MANO DE OBRA	25000
INSUMOS	6500
TOTAL COSTO	39500

MO+MP	33000
30%GANANCIA	10000
INSUMOS	6500
10%IMPREVISTOS	5000
TRANSPORTE	7000
TOTAL	61500

CONTENEDOR VERTICAL TAFETAN O ESCALERA

MATERIA PRIMA	7800
MANO DE OBRA	20000
INSUMOS	3100
TOTAL COSTO	30900

MO+MP	27800
30%GANANCIA	8340
INSUMOS	3100
10%IMPREVISTOS	4000
TRANSPORTE	10000
TOTAL	53240

CONTENEDOR VERTICAL TRENZA

MATERIA PRIMA	9000
MANO DE OBRA	25000
INSUMOS	9000
TOTAL COSTO	43000

MO+MP	34000
30%GANANCIA	10200
INSUMOS	9000
10%IMPREVISTOS	5320
TRANSPORTE	10000
TOTAL	68520

CONTENEDOR REDONDO GRANDE**PRECIO**

MATERIA PRIMA 6000
MANO DE OBRA 30000
INSUMOS 6000
TOTAL COSTO 42000

MO+MP
30%GANANCIA 11000
INSUMOS 6000
10%IMPREVISTOS 5300
TRANSPORTE 15000
TOTAL 73300

CONTENEDOR REDONDO MEDIANO

MATERIA PRIMA 7000
MANO DE OBRA 20000
INSUMOS 6000
TOTAL COSTO 33000

MO+MP 27000
30%GANANCIA 8000
INSUMOS 6000
10%IMPREVISTOS 4000
TRANSPORTE 10000
TOTAL 55000

CONTENEDOR REDONDO PEQUEÑO

MATERIA PRIMA 5000
MANO DE OBRA 15000
INSUMOS 5000
TOTAL COSTO 25000

MO+MP 20000
30%GANANCIA 6000
INSUMOS 5000
10% IMPREVISTOS 3100
TRANSPORTE 7000
TOTAL 41100

INDIVIDUALES REDONDOS 35 CMS. DIAMETRO

MATERIA PRIMA 4000
MANO DE OBRA 15000
INSUMOS 4000
TOTAL COSTO 23000

MO + MP 19000
30% GANANCIA 6000
INSUMOS 4000
10% IMPREVISTOS 3000
TRANSPORTE 5000
TOTAL 37000

CONTENEDOR REDONDO TRENZA GRUESA SIN TAPA

MATERIA PRIMA 7000
MANO DE OBRA 10000
INSUMOS 6000
TOTAL COSTO 23000

MO + MP 17000
30%GANANCIA 5000
INSUMOS 6000
10% IMPREVISTOS 3000
TRANSPORTE 8000
TOTAL 39000

COJIN 60 X 60**PRECIO**

MATERIA PRIMA 2000
 MANO DE OBRA 15000
 INSUMOS 3000
 TOTAL COSTO 20000

MO + MP 17000
 30% GANANCIA 5000
 INSUMOS 3000
 10% IMPREVISTOS 2500
 TRANSPORTE 10000
 TOTAL 37500

TAPETE DOBLE FAZ TRENZA Y ESCLAERA 1.50X70 CMS

MATERIA PRIMA 10000
 MANO DE OBRA 22000
 INSUMOS 10000
 TOTAL COSTO 42000

MO + MP 32000
 30%GANANCIA 10000
 INSUMOS 9000
 10%IMPREVISTOS 5000
 TRANSPORTE 15000
 TOTAL 71000

TAPETE DOBLE FAZ ESCALERA TAFETAN 150X70 CMS

MATERIA PRIMA 5000
 MANO DE OBRA 15000
 INSUMOS 6000
 TOTAL COSTO 26000

MO + MP 20000
 30%GANANCIA 6000
 INSUMOS 6000
 10%IMPREVISTOS 3000
 TRANSPORTE 15000
 TOTAL 50000

TAPETE PIE DE CAMA TRENZA Y ESCALERA 50 X 80 CMS

MATERIA PRIMA 7000
 MANO DE OBRA 10000
 INSUMOS 4000
 TOTAL 21000

MO + MP 17000
 30%GANANCIA 5000
 INSUMOS 4000
 10%IMPREVISTOS 3000
 TRANSPORTE 7000
 TOTAL 36000

TAPETE DOBLE FAZ PIE DE CAMA SENCILLO TAFETAN Y ESCALERA 50 X 80

MATERIA PRIMA 4000
 MANO DE OBRA 8000
 INSUMOS 3000
 TOTAL 15000

MO + MP 12000
 30%GANANCIA 3600
 INSUMOS 3000
 10% IMPREVISTOS 2000
 TRANSPORTE 6000
 TOTAL 26600

FICHA DE TALLER

A. DATOS GENERALES

Departamento: ANTIOQUIA		Dirección:	
Ciudad/Municipio: TURBO		Teléfono: (094)	
Vereda / Localidad: CASCO		Etnia:	
		Tipo de Población:	

B. ARTESANOS INDEPENDIENTES

Nombres:		Apellidos:	
Documento de Identificación No.:		Ciudad de Trabajo:	
Fecha de Nacimiento:		Ciudad de Nacimiento:	

C. GRUPO ARTESANAL

Nombre o Razón Social: ARTESANAS DE LAS BANANERAS DE URABA		NIT:	
Personería Jurídica:		No. INTEGRANTES:	MUJERES: 12 HOMBRES:
Representante Legal: FLORA MARÍA MERCADO		No. INTEGRANTES:	MUJERES: 12 HOMBRES:
Fecha de Creación del Taller:			

D. EL OFICIO

Oficio: CESTERIA		Recurso Natural Utilizada: PLATANO Y BANANO
Técnica: TEJEDURIA Y MOLDERIA		Materia Prima: CALCETA DE PLATANO Y BANANO
Insumos: PEGANTE MG, GAS		
HERRAMIENTAS/MAQUINAS /OTROS: TIJERAS, CUCILLO, REGLAS.		

E. LOS PRODUCTOS

PIEZA	NOMBRE	FUNCION	LINEA	CANTIDAD		ACABADO
CONTENEDOR REC.	BAUL	MESA DE CENTRO	DECORACION	E	B	FILETEADO
				R	M	
CONTENEDOR REC.	TRENZA	MESA AUXILIAR	DECORACION	E	B	FILETEADO
				R	M	
CONTENEDOR REC.	TAFETAN	MESA AUXILIAR	DECORACION	E	B	FILETEADO
				R	M	
CONTENEDOR VERTICAL	TRENZA	MESA AUXILIAR	DECORACION	E	B	FILETEADO
				R	M	
CONTENEDOR VERTICAL	TAFETAN	MESA AUXILIAR	DECORACION	E	B	FILETEADO
				R	M	
COJIN 60X60	TAFETAN ESCALERA	DOBLE FAZ	DECORACION	E	B	FILETEADO
				R	M	
TAPETE REC.	TRENZA	DOBLE FAZ	DECORACION	E	B	FILETEADO
				R	M	
TAPETE REC.	TAFETAN	DOBLE FAZ	DECORACION	E	B	FILETEADO
				R	M	
TAPETE REC.	PIE DE CAMA	DOBLE FAZ	DECORACION	E	B	FILETEADO
				R	M	
CONTENEDORES	REDONDOS X 3	ROPEROS	DECORACION	E	B	FILETEADO
				R	M	
INDIVIDUALES	REDONDOS X 6	PROTECTOR	MESA	E	B	FILETEADO
				R	M	

F. PRODUCCION Y MERCADEO

PRODUCTO	PRODUCCION MES	COSTO	PRECIO EN TALLER		PRECIO POR MAYOR		COSTO EMPAQUE
			DIRECTA	INDIRECTA	FERIAS	OTRAS	
CONTENEDOR REC.	4	74,000.00	120,000.00				
CONTENEDOR REC. HORIZONTAL TRENZA	6	40,000.00	61,000.00				
CONTENEDOR REC. HORIZONTAL TAFETAN	6	32,000.00	50,000.00				
CONTENEDOR VERTICAL TRENZA	6	43,000.00	68,000.00				

CONTENEDOR VERTICAL TAFETAN	6	31,000.00	54,000.00			
COJÍN 60X60	6	20,000.00	38,000.00			
TAPETE REC. TRENZA	6	42,000.00	71,000.00			
TAPETE REC. TAFETAN	6	30,000.00	50,000.00			
TAPETE REC. PIE DE CAMA TRENZA	10	21,000.00	36,000.00			
CONTENEDORES REDONDOS X 3	5	100,000.00	170,000.00			
INDIVIDUALES X 6	10	23,000.00	37,000.00			

G. OBSERVACIONES

ESTA ES LA PRIMERA PRODUCCION QUE SE SACA EN ASESORIAS POSTERIORES SE INCREMENTARA LA PRODUCCION.

RECOMENDACIONES:

CONTINUAR CON ESTA

DISEÑADOR MARIA ELENA URIBE VELEZ

FECHA ELABORACION: DICIEMBRE DE 2001

CODIGO REGION: 030525

