

MINISTERIO DE DESARROLLO ECONÓMICO
ARTESANÍAS DE COLOMBIA S. A.
UNIDAD DE DISEÑO

INFORME FINAL Y CUADERNO DE DISEÑO

REGIONAL ORINOQUÍA Y AMAZONÍA
MUNICIPIO DE CUMARIBO
DEPARTAMENTO DEL VICHADA
Asesoría en diseño y Producción
En el oficio de cestería en cumare

CONSTANZA DEL PILAR ARÉVALO
MAESTRA EN TEXTILES

COOPERACIÓN DE LA ORGANIZACIÓN DE ESTADOS
IBEROAMERICANOS - OEI

BOGOTÁ, DICIEMBRE DEL 2001



Ministerio de Desarrollo Económico
artesanías de colombia s.a.

UNIDAD DE DISEÑO
INFORME FINAL Y CUADERNO DE DISEÑO

REGIONAL CENTRO ORIENTE
MUNICIPIO DEL GUAMO
DEPARTAMENTO TOLIMA

CECILA DUQUE DUQUE
GERENTE GENERAL

ERNESTO ORLANDO BENAVIDEZ
SUBGERENTE ADM. Y FINANCIERO

LUIS JAIRO CARRILLO REINA
SUBGERENTE DE DESRROLLO

LYDA DEL CARMEN DIAZ LOPEZ
COORDINADORA UNIDAD DE DISEÑO

CONSTANZA DEL PILAR ARÉVALO
ASESORA EN DISEÑO

BOGOTÁ, DICIEMBRE DEL 2001

TABLA DE CONTENIDO

PRESENTACIÓN

REGIONAL ORINOQUÍA Y AMAZONÍA
OFICIO DE CESTERÍA Y TEJEDURÍA EN CUMARE
MUNICIPIO DE CUMARIBO
DEPARTAMENTO DEL VICHADA

INTRODUCCIÓN

1. ANTECEDENTES

1.1 ASESORÍAS PRESTADAS POR ARTESANÍAS DE COLOMBIA

2. PROPUESTA DE DISEÑO

3. PRODUCCIÓN

CAPACIDAD DE PRODUCCIÓN
COSTOS DE PRODUCCIÓN
COSTOS POR PRODUCTO
PROVEEDORES
FICHAS TÉCNICAS

4. COMERCIALIZACIÓN

CONCLUSIONES

OBSERVACIONES Y RECOMENDACIONES

REGIONAL CENTRO ORIENTE
MUNICIPIO DE SILVANIA
DEPARTAMENTO DE CUNDINAMARCA

REGIONAL CENTRO ORIENTE
MUNICIPIO DEL GUAMO
DEPARTAMENTO TOLIMA

INTRODUCCIÓN

4. ANTECEDENTES

4.1 ASESORÍAS PRESTADAS POR ARTESANÍAS DE
COLOMBIA

5. PROPUESTA DE DISEÑO

6. LINEAS DE PRODUCTO

7. PRODUCCIÓN

4.1. PROCESO DE TINTURA

4.2. CORTE Y CONFECCIÓN
CAPACIDAD DE PRODUCCIÓN
COSTOS DE PRODUCCIÓN
COSTOS POR PRODUCTO
PROVEEDORES
FICHAS TÉCNICAS

5. COMERCIALIZACIÓN

CONCLUSIONES

OBSERVACIONES Y RECOMENDACIONES

CREDITOS

ANEXOS

PRESENTACIÓN

En el siguiente informe se presentan los resultados obtenidos en los viajes realizados en el segundo semestre del presente año durante el contrato del convenio OEI y Artesanías de Colombia.

Las regiones visitadas fueron el departamento del Vichada municipio de Cumaribo, el departamento de Cundinamarca municipio de Silvania y el Departamento de Tolima municipio del Guamo. El trabajo en estos lugares estuvo enfocado principalmente en producción, aún que también se realizó desarrollo de productos.

A continuación se presenta informe región por región mostrando los resultados obtenidos en estas asesorías.

REGIONAL ORINIQUÍA - AMAZONÍA
OFICIO DE CESTERÍA Y TEJEDURÍA EN CUMARE
CUMARIBO VICHADA

INTRODUCCIÓN

Del 7 al 25 de Agosto del 2001, se realizo una asesoría en producción en el Departamento del Vichada municipio de Cumaribo en las comunidades de Raya, 15 de Agosto y Autana. Se realizaron principalmente las siguientes actividades:

1. Gestión en Producción de diferentes líneas de productos aprobados por la Unidad de Diseño, haciendo cambio en color.
2. Mejoramiento de productos, actualización de datos y estandarización de medidas.

La primera actividad se organizó y se dirigió la producción, repartiendo el trabajo entre los artesanos de la región, dando las indicaciones necesarias en cuanto a tamaño, medidas y color. Claro que se tuvo en cuenta que los artesano ya manejaban estos diseños ya que en las asesorías anteriores se habían trabajado.

En el mejoramiento de los productos se trabajó especialmente en el asa de las mochilas implementando una manera nueva de realizarlas. Por medio del dialogo con los artesanos se investigo sobre las figuras que ellos realizan en los productos.

1. ANTECEDENTES

Las asesorías por parte de la Unidad de diseño de Artesanías de Colombia en el Departamento del Vichada en el municipio de Cumaribo en las comunidades de Raya, 15 de Agosto y Autana se vienen realizando desde el año de 1997 por parte de la diseñadora Olga Quintana D. I. Ella a visitado en varias ocasiones la región incluyendo también otras comunidades en 1999 y 2000.

En el primer semestre del año 2001 la diseñadora Alicia Perilla D. T. visitó la zona desarrollando nuevas líneas de productos. La última asesoría fue esta realizada en Agosto del 7 al 25 del 2001.

2. LINEAS DE PRODUCTOS

Las líneas de productos que se realizaron en esta asesoría fueron desarrolladas por la Diseñador Olga Quintana y posteriormente aprobadas por la Unidad de Diseño, estas son:

Línea de Porta cazuelas

Línea de Individuales redondos

Línea de Bandejas ovaladas

Línea de Fruteros redondos y cúpula

Línea de fruteros ovalados*

Línea de mochilas zigzag, redondas, cuadradas

Línea de porta refractarias*

Línea de cojines

*Estos productos no se realizaron por falta de tiempo.

3. PRODUCCIÓN

El trabajo de producción se realizó de acuerdo a la clase de productos que realizaban las comunidades, lo primero fue el desplazamiento a la comunidad y la reunión con los artesanos que manejan el oficio se les explico los diseños que se iban a elaborar se aclaró medidas y se asigno a cada artesano un producto en particular teniendo en cuenta el trabajo que habían hecho en la asesoría anterior. Las líneas se

realizarían unicolor por que esto se había acordado inicialmente en la Unidad primando especialmente el tono crudo ya que comercialmente es el más pedido, pero también otros colores que las artesanas tenían tinturado.

En la comunidad de 15 de Agosto se elaboraron las líneas de fruteros cúpula, individuales, bandejas y mochilas redondas con puntada sencilla y doble y mochilas cuadradas. En las mochilas se realizó una modificación en el asa aprovechando el conocimiento que tienen en la tejeduría del chinchorro se desarrollo un asa con el mismo principio de este en puntada de red, montando un pequeño marco del tamaño del largo del asa. En este proceso participo un artesano diestro en este oficio que colaboró tejiendo la primera asa para explicar a los compañeros.

Por otro parte, se reunieron las personas mayores de la comunidad que son Simona y la hermana para investigar cuales eran las figuras que antiguamente realizaban en la cestería pero desafortunada mente ellas casi no recordaban sino las que se han visto en las muestras anteriores, en esta comunidad no hay más personas mayores debido a que su fundación es muy reciente y esta conformada por pocas familias de miembros jóvenes.

De las tres comunidades visitadas esta fue la que tuvo mejor desempeño y rendimiento además por ser la más cercana a Cumaribo se facilita más la comunicación y la comercialización de los productos.

En la comunidad de Raya se desarrollaron las líneas de portacazuelas, individuales, fruteros redondos, conastas y cojines principalmente en crudo porque no tenían material tinturado. Aquí el trabajo fue un poco difícil, porque se suponía que ellas manejaban muy bien tanto la técnica como las medidas, pero aunque en proceso de producción hubo control de calidad los resultados finales no fueron los mejores debido a que muchas podían asistir a las reuniones de trabajo y realizaban los productos en la casa sin controlar muy bien las medidas, esto hizo que al final no se pudieran comprar algunos productos. Tampoco se comprometieron en realizar la línea de portarefractarias argumentando que eran muy complicadas y que era poco el tiempo.

En la comunidad de Autana se realizó la línea de mochilas en zigzag y red, este oficio lo dominan en su mayoría hombres, el trabajo fue escaso debido al tiempo que se demoran en la tejeduría de estos productos. Ellos se comprometieron a enviar más productos pero nunca llegaron. Allí hubo una pequeña charla acerca de la tintura con colorantes naturales que es la que ellos utilizan, ellos comentaron las dificultades que tenía y se les dio algunas sugerencias en cuanto tiempo y mordientes para el proceso de tinturado. La dificultad en esta comunidad fue que los artesanos estaban trabajando en otras actividades y no podían dedicarle mucho tiempo a este trabajo.

CAPACIDAD DE PRODUCCIÓN

En la capacidad de producción, se tuvo en cuenta el trabajo realizado en la asesoría anterior, aunque ésta varía de acuerdo a las actividades que realiza la comunidad

PRODUCTO	CAPACIDAD MENSUAL
Portacazuela	60 unidades
Individual redondo	60 unidades
Frutero redondo	30 unidades
Frutero cúpula	30 unidades
Canasta	12 unidades
Bandejas	36 unidades
Mochila redonda	6 unidades
Mochila cuadrada	6 unidades
Mochila zig-zag	6 unidades
Cojín	4 unidades

COSTOS DE PRODUCCIÓN

Los costos de producción se determinan teniendo en cuenta los siguientes datos

Valor de la materia prima por kilo	\$ 2.000
Valor del jornal día	\$ 12.000

Valor hora de trabajo

\$ 1.500

COSTOS POR PRODUCTO

Estos valores tuvieron algunas variaciones con respecto a los del año pasado por el aumento en el costo de la materia prima y la utilización de fibra tinturada.

PRODUCTO	COSTO	PRECIO
Portacazuela	\$ 3500	\$ 4000
Individual redondo	\$ 7500	\$ 8000
Frutero redondo	\$ 4500	\$ 5000
Frutero cúpula	\$14000	\$ 15000
Canasta	\$ 9000	\$ 10000
Bandejas	\$ 9000	\$ 10000
Mochila redonda tejido sencillo	\$20000	\$ 25000
Mochila redonda tejido doble	\$20000	\$ 25000
Mochila cuadrada	\$18000	\$ 20000
Mochila zigzag	\$25000	\$ 30000
Cojín	\$22000	\$ 25000

PROVEEDORES

Las comunidades con las que se trabajo en esta oportunidad, están en la capacidad de proveer los pedidos:

COMUNIDAD DE RAYA

Capitán: Sr. Pablo Morales

Dirección: Alcaldía de Cumaribo - Vichada

Teléfonos: 0986633129 /6718429 Radio F 10 (Villavicencio)

Cumaribo - Vichada

COMUNIDAD DE 15 DE AGOSTO

Encargado : Luis García

Dirección: Alcaldía de Cumaribo - Vichada

Teléfonos: 0986633129 /6718429 Radio F 10 (Villavicencio)

Cumaribo - Vichada

COMUNIDAD DE AUTANA

Capitán: Alvaro de Jesús Gómez

Dirección: Alcaldía de Cumaribo - Vichada

Teléfonos: 0986633129 / 6718429 Radio F 10 (Villavicencio)

Cumaribo - Vichada

Los nombres de los integrantes de cada grupo están en las fichas de asistencia. Ver anexos

FICHAS TÉCNICAS



Ministerio de Desarrollo Económico
artesanas de colombia s.a.

INFORME CONSOLIDADO PRODUCTOS ASESORADOS
Diseñador: D.T. Constanza Arévalo

REFERENCIA	CANT.	PRODUCTO	PROYECTO / LÍNEA	T	RECURSO NATURAL / M.P.	OFICIO	TÉCNICA	PESO	COSTO	PRECIO UNITARIO
30-1104-064U	9	INDIVIDUAL REDONDO	MESA Y COCINA	CUMARIBO	CUMARE	CESTERIA	ENRROLLADO	120GR	\$7500	\$8000
30-11-04-141U	2	MOCILA ZIG ZAG	ACSESORIOS MODA	CUMARIBO	CUMARE	TEJEDURÍA	ANUDADO	400gr	\$25000	\$30000
30-11-04-142U	2	MOCHILA REDONDA TEJIDO SENCILLO	ACSESORIOS MODA	CUMARIBO	CUMARE	TEJEDURÍA	ANUDADO	350gr	\$18000	\$20000
	1	MOCHILA REDONDA TEJIDO DOBLE	ACSESORIOS MODA	CUMARIBO	CUMARE	TEJEDURÍA	ANUDADO	600gr	\$20000	\$25000
30-11-04-14U	1	MOCHILA RED	ACSESORIOS MODA	CUMARIBO	CUMARE	TEJEDURÍA	ANUDADO	40gr	\$18000	\$20000
30-11-04-062U	20	PORTACAZUELAS	MESA Y COCINA	CUMARIBO	CUMARE	CESTERIA	ENRROLLADO	70gr	\$3500	\$4000
	5	FRUTERO REDONDO	MESA Y COCINA	CUMARIBO	CUMARE	CESTERIA	ENRROLLADO	90gr	\$4500	\$5000

PRECIO TOTAL	CAP. PROD.	PROVEEDOR RESPONSABLE C.C. /NIT	UBICACIÓN/CONTACTO Dir. Localidad Tel.
\$8000	12u	COMUNIDAD DE RAYA LIDER GRUPO ELSA LÓPEZ CC30217948	ALCADÍA MUNICIPAL DE CUMARIBO- VICHADA Asuntos Indígenas Tel 0986633129 radio F10 o ENRIQUE PERILLA
\$30000	6u	COMUNIDAD INDIGENA DE AUTANA Luis Rivas cc6848510 Cumarubo	ALCADÍA MUNICIPAL DE CUMARIBO- VICHADA Asuntos Indígenas Tel 0986633129 radio F10 o ENRIQUE PERILLA
\$20000	6U	COMUNIDAD INDIGENA DE 15 DE AGOSTO María del Carmen Sanchez cc30.217.751Cumarubo	ALCADÍA MUNICIPAL DE CUMARIBO- VICHADA Asuntos Indígenas Tel 0986633129 radio F10 o ENRIQUE PERILLA
\$25000	6U	COMUNIDAD INDIGENA DE 15 DE AGOSTO Stella Sanchez cc30.217.398Cumarubo	ALCADÍA MUNICIPAL DE CUMARIBO- VICHADA Asuntos Indígenas Tel 0986633129 radio F10 o ENRIQUE PERILLA
\$20000	6U	COMUNIDAD INDIGENA DE 15 DE AGOSTO Mariela Garcia cc30.217.750Cumarubo	ALCADÍA MUNICIPAL DE CUMARIBO- VICHADA Asuntos Indígenas Tel 0986633129 radio F10 o ENRIQUE PERILLA
\$4000	50U	COMUNIDAD DE RAYA LIDER GRUPO ELSA LÓPEZ CC30217948	ALCADÍA MUNICIPAL DE CUMARIBO- VICHADA Asuntos Indígenas Tel 0986633129 radio F10 o ENRIQUE PERILLA
\$5000	30U	COMUNIDAD DE RAYA LIDER GRUPO ELSA LÓPEZ CC30217948	ALCADÍA MUNICIPAL DE CUMARIBO- VICHADA Asuntos Indígenas Tel 0986633129 radio F10 o ENRIQUE PERILLA

30-11-04-071U	3	FRUITERO CUPULA	MESA Y COCINA	CUMARIBO	CUMARE	CESTERIA	ENRROLLADO	130gr	\$14000	\$15000
30-11-04-123U	2	CANASTA REDONDA MEDIANA	MESA Y COCINA	CUMARIBO	CUMARE	CESTERIA	ENRROLLADO	100gr	\$9000	\$10000
	1	CANASTA REDONDA PEQUEÑA	MESA Y COCINA	CUMARIBO	CUMARE	CESTERIA	ENRROLLADO	60gr	\$4500	\$5000
30-11-04-129u	6	BANDEJA	MESA Y COCINA	CUMARIBO	CUMARE	CESTERIA	ENRROLLADO	350gr	\$9000	\$10000
	3	COJIN	ENSERES Y MENAJE	CUMARIBO	CUMARE	TEJEDURÍA	TEJIDO DE PUNTO	1200gr	\$22000	\$25000
	1	CHINCHORRO	ENSERES Y MENAJE	CUMARIBO	CUMARE	TEJEDURÍA	TEJIDO DE PUNTO	2500gr	\$75000	\$80000

\$15000	12U	COMUNIDAD INDIGENA DE 15 DE AGOSTO Cecilia Fonseca cc:30217797 Cumarubo	ALCADÍA MUNICIPAL DE CUMARIBO- VICHADA Asuntos Indígenas Tel 0986633129 radio F10 o ENRIQUE PERILLA
\$10000	10U	COMUNIDAD INDIGENA DE 15 DE AGOSTO Amparo Sanchez Cumarubo	ALCADÍA MUNICIPAL DE CUMARIBO- VICHADA Asuntos Indígenas Tel 0986633129 radio F10 o ENRIQUE PERILLA
\$5000	10U	COMUNIDAD INDIGENA DE 15 DE AGOSTO Amparo Sanchez Cumarubo	ALCADÍA MUNICIPAL DE CUMARIBO- VICHADA Asuntos Indígenas Tel 0986633129 radio F10 o ENRIQUE PERILLA
\$10000	12U	COMUNIDAD INDIGENA DE 15 DE AGOSTO Livia Perez Cumarubo	ALCADÍA MUNICIPAL DE CUMARIBO- VICHADA Asuntos Indígenas Tel 0986633129 radio F10 o ENRIQUE PERILLA
\$25000	4U	COMUNIDAD DE RAYA LIDER GRUPO ELSA LÓPEZ CC30217948	ALCADÍA MUNICIPAL DE CUMARIBO- VICHADA Asuntos Indígenas Tel 0986633129 radio F10 o ENRIQUE PERILLA
\$80000	10U	COMUNIDAD INDIGENA DE 15 DE AGOSTO Mariela Garcia cc:30.217.750Cumarubo	ALCADÍA MUNICIPAL DE CUMARIBO- VICHADA Asuntos Indígenas Tel 0986633129 radio F10 o ENRIQUE PERILLA



FICHA del Productor/Taller

A. Datos Generales

Departamento: Vichada	Direcciones: Resguardo Tritovia Comunida de Raya
Ciudad/Municipio: Cumaribo	Teléfonos:
Vereda/Resguardo: Resguardo Tritovia Comunida de Raya	
Tipo de población: Rural	Etnia: Sikuani
Nombres Entidad/Contacto Local: Asuntos Indígenas	
Datos Entidad/Contacto Local:	

B. Artesanos Responsables

Nombre: Elsa López	Nombre:
Documento de Identidad: 30217948 Cumaribo	Documento de Identidad:
Fecha nacimiento: 24 /06/74 Lugar: Cumaribo	Fecha nacimiento: Lugar:
Formación: Estudios basicos	Formación:
Idioma(s):	Idioma(s):

C. El Grupo Artesanal (Formal-Infomal)

Nombre o Razón Social: Comunidad de Raya	Fecha de creación:	
NIT.:	No. Integrantes: 24	No. Integrantes Activos: 24
Personería Jurídica:	Mujeres: 24	Mujeres: 24
Representante legal: Elsa López	Hombres:	Hombres:
Números Cuentas Entidades Bancarias:		

D. El Oficio

Oficio: Cestería	Combinación Materiales: <input checked="" type="checkbox"/> No <input type="checkbox"/>	Recursos naturales: Cumare
Técnica: Enrollado	Materias primas: Hoja del cumare	
Insumos:		
Herramientas/Máquinas/Otros: Aguja , tijeras		

E. Los Productos

Pieza	Nombre	Línea	Función	Calidad	Acabados
Portacazuelas	Portacazuelas	Mesa y cocina	U <input checked="" type="checkbox"/> D <input type="checkbox"/>	E <input type="checkbox"/> B <input checked="" type="checkbox"/> R <input type="checkbox"/> D <input type="checkbox"/>	
canastas	canastas	Mesa y cocina	U <input checked="" type="checkbox"/> D <input type="checkbox"/>	E <input type="checkbox"/> B <input checked="" type="checkbox"/> R <input type="checkbox"/> D <input type="checkbox"/>	
Individuales	Individuales	Mesa y cocina	U <input checked="" type="checkbox"/> D <input type="checkbox"/>	E <input type="checkbox"/> B <input checked="" type="checkbox"/> R <input type="checkbox"/> D <input type="checkbox"/>	
cojines	cojines	Enseres	U <input checked="" type="checkbox"/> D <input type="checkbox"/>	E <input type="checkbox"/> B <input checked="" type="checkbox"/> R <input type="checkbox"/> D <input type="checkbox"/>	
			U <input type="checkbox"/> D <input type="checkbox"/>	E <input type="checkbox"/> B <input type="checkbox"/> R <input type="checkbox"/> D <input type="checkbox"/>	
			U <input type="checkbox"/> D <input type="checkbox"/>	E <input type="checkbox"/> B <input type="checkbox"/> R <input type="checkbox"/> D <input type="checkbox"/>	
			U <input type="checkbox"/> D <input type="checkbox"/>	E <input type="checkbox"/> B <input type="checkbox"/> R <input type="checkbox"/> D <input type="checkbox"/>	
			U <input type="checkbox"/> D <input type="checkbox"/>	E <input type="checkbox"/> B <input type="checkbox"/> R <input type="checkbox"/> D <input type="checkbox"/>	

F. Producción/Mercadeo

Producto	Producción/Mes (U)	Costo	Precio en Taller	Precio en Bogotá	Peso	Costo Empaque
Portacazuelas	50 unidades	\$3500	\$4000		70gr	
canastas	10 unidades	\$9000	\$10000		60gr	
Individuales	12 unidades	\$450000	\$508000		120gr	
cojines	4 unidades	\$7500	\$8000		2500gr	

Costo transp./Kg. a Bogotá

Comercialización Directa Indirecta Ferias Otras

G. Observaciones y Recomendaciones

Responsable: Constanza Arévalo Fecha: Agosto /2001

Código de región 0599002 Tipo de Productos Referente Muestra Línea Asesoría Puntual Si No



Dibujo y Planos Técnicos

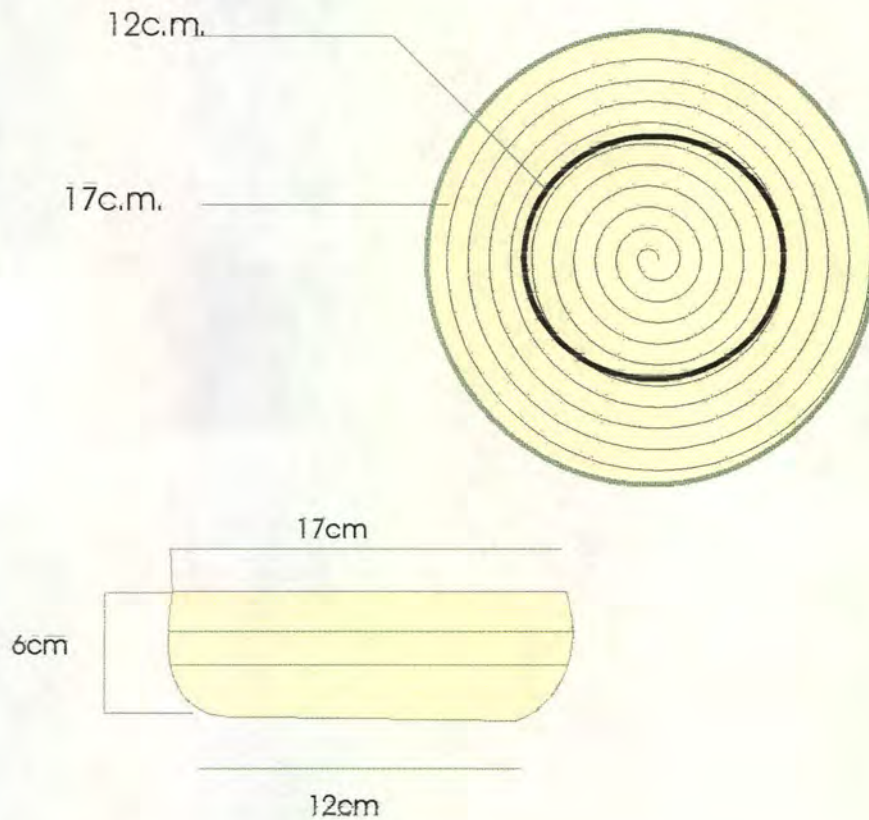

Pieza: Canasta	Referencia: 30-11-04-062U	Esc.(cm):	Pl. /
Nombre: Canasta Portacazuela	Línea: Enseres y menaje		
Oficio: Cestería	Recurso Natural: Palma de Cumare		
Técnica: Rollo	Materia prima: Hoja de Cumare		

Proceso de producción: La fibra se obtiene despidiendo en capas las hojas. Que la recubren posteriormente se cocinan y luego se colocan al sol, para que blanqueen.
Se empieza el tejido haciendo un pequeño círculo con un alma de hojas del centro de la rama, que se recubren enrollando con la fibra del cumare. A medida que se va enrollando se va cosiendo a la vuelta anterior, se continúa así hasta completar el diámetro en este caso 12 cm, luego se empieza a tejer las paredes hasta completar una altura de 6 cm y un diámetro de 17 cm. Para el remate se va cortando poco a poco el alma disminuyendo su grosor hasta desaparecer. El tejido debe quedar muy parejo.

Observaciones: Los nudos de los
Quedar parejo. El material se debe
escoger para que todo el objeto
quede parejo en cuanto a color

Responsable: Constanza Arévalo Fecha: Agosto/2001

Sistema de ref. 9 9 2 4 2 3 Código de región 0 5 9 9 0 0 2 Referente(s) Propuesta Muestra Empaque



Pieza: Portacazuela	Línea: enseres y menaje	Artesano: elsa lópez
Nombre: portacazuela	Referencia: 30-11-04-062u	Departamento: vichada
Oficio: cestería	Largo(cm): 17 Ancho(cm): 17 Alto(cm): 6	Ciudad/Municipio: cumaribo
Técnica: rolo	Diámetro(cm): 17	Peso(gr): 70
Recurso Natural: palma de cumare	Color: crudo	Localidad/Vereda/ comunidad: raya
Materia prima: hoja de cumare	Certificado Hecho a Mano: <input type="checkbox"/> Sí <input type="checkbox"/> No	Resguardo: triplovía
		Tipo de Población: indígena

Mercado Objetivo: clase media alta y alta	Costo	Precio
Producción/Mes: 60 u	Unitario: 3500	Unitario: 4000
Empaque: no tiene	P. Mayor:	P. Mayor:
Embalaje: no tiene	Empaque:	Empaque:

Observaciones:

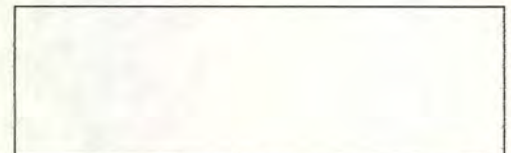

Responsable: constanza arévalo Fecha: agosto/2001

Sistema de referencia 9 9 2 5 2 3 Tipo de ficha: Referente(s) Muestra Línea Empaque



Dibujo y Planos Técnicos

38 c.m.

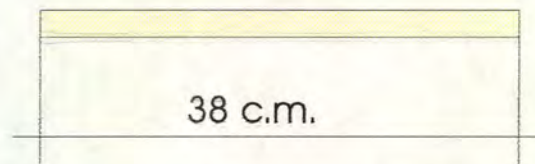
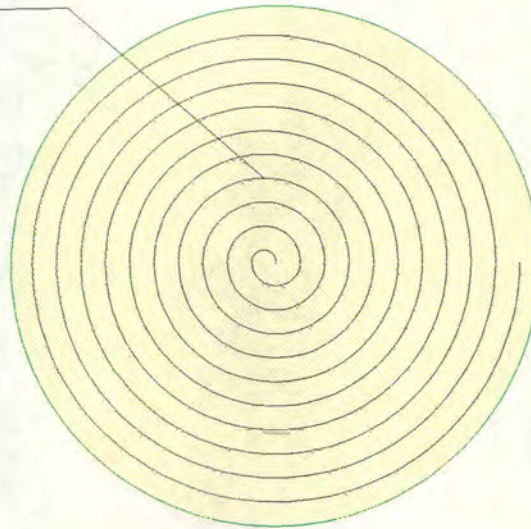

1 cm

Pieza: Individual	Referencia: 30-11-04-064U	Esc.(cm):	Pl. /
Nombre: Individual Redondo	Línea: Enseres y menaje		
Oficio: Cestería	Recurso Natural: Palma de Cumare		
Técnica: Rollo	Materia prima: Hoja de Cumare		

Proceso de producción: La fibra se obtiene despidiendo en capas las hojas que la recubren posteriormente se cocinan y luego se colocan al sol, para que blanqueen.

Se empieza el tejido haciendo un pequeño círculo con un alma de hojas del centro de la rama, que se recubren enrollando con la fibra del cumare. A medida que se va enrollando se va cosiendo a la vuelta anterior, se continúa así hasta completar el diámetro en este caso 1 de 38c.m..

Para el remate se va cortando poco a poco el alma disminuyendo su grosor hasta desaparecer. El tejido debe quedar muy parejo

Observaciones: Los nudos de los
Quedar parejo. El material se debe
escoger para que todo el objeto
quede parejo en cuanto a color

Responsable: Constanza Arévalo

Fecha: Agosto/2001

Sistema de ref. 9 9 2 4 2 3 Código de región 0 5 9 9 0 0 2 Referente(s) Propuesta Muestra Empaque

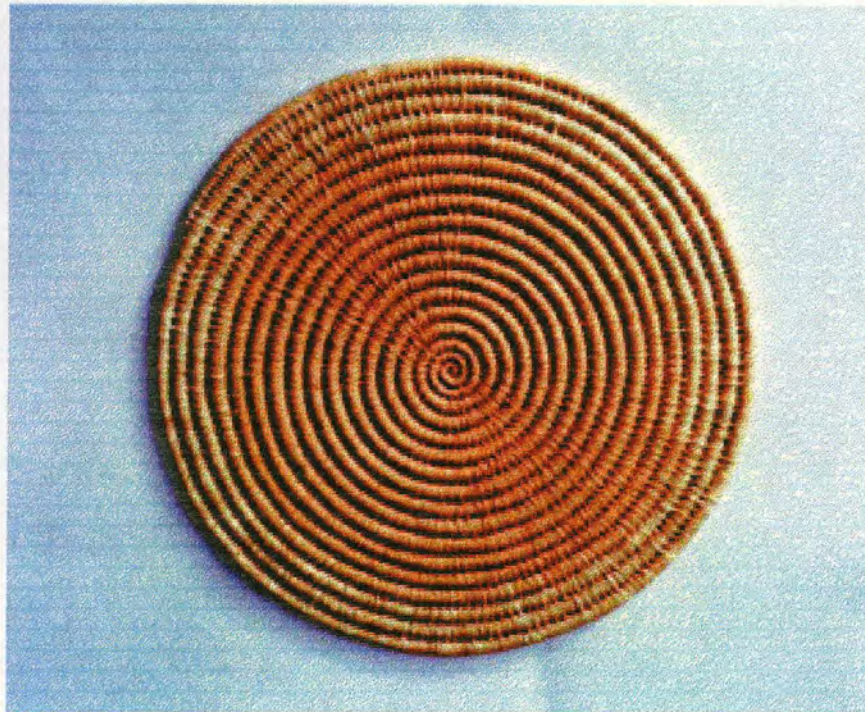

Pieza: Individual	Línea: Enseres y menaje	Artesano: Elsa López
Nombre: Individual Redondo	Referencia: 30-11-04-064u	Departamento: Vichada
Oficio: Cestería	Largo(cm): Ancho(cm): Alto(cm): 1	Ciudad/Municipio: Cumaribo
Técnica: Rollo	Diámetro(cm): 30 Peso(gr): 120	Localidad/Vereda/ Comunidad: Raya
Recurso Natural: Palma de cumare	Color: Crudo	Resguardo: Triplovia
Materia prima: Hoja de cumare	Certificado Hecho a Mano: <input type="checkbox"/> Sí <input type="checkbox"/> No	Tipo de Población: indígena

Mercado Objetivo: clase media alta y alta	Costo	Precio
Producción/Mes: 60 u	Unitario: \$7500	Unitario: \$8000
Empaque: no tiene	P. Mayor:	P. Mayor:
Embalaje: no tiene	Empaque:	Empaque:

Observaciones: La producción esta sujeta a muchos aspectos como por ejemplo las actividades de la comunidad

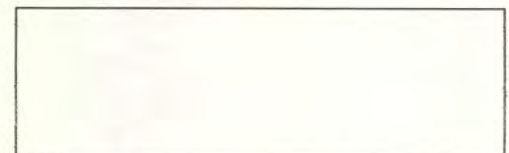

Responsable: Constanza Arévalo Fecha: agosto/2001

Sistema de referencia 9 9 2 5 2 3 Tipo de ficha: Referente(s) Muestra Línea Empaque

Dibujo y Planos Técnicos

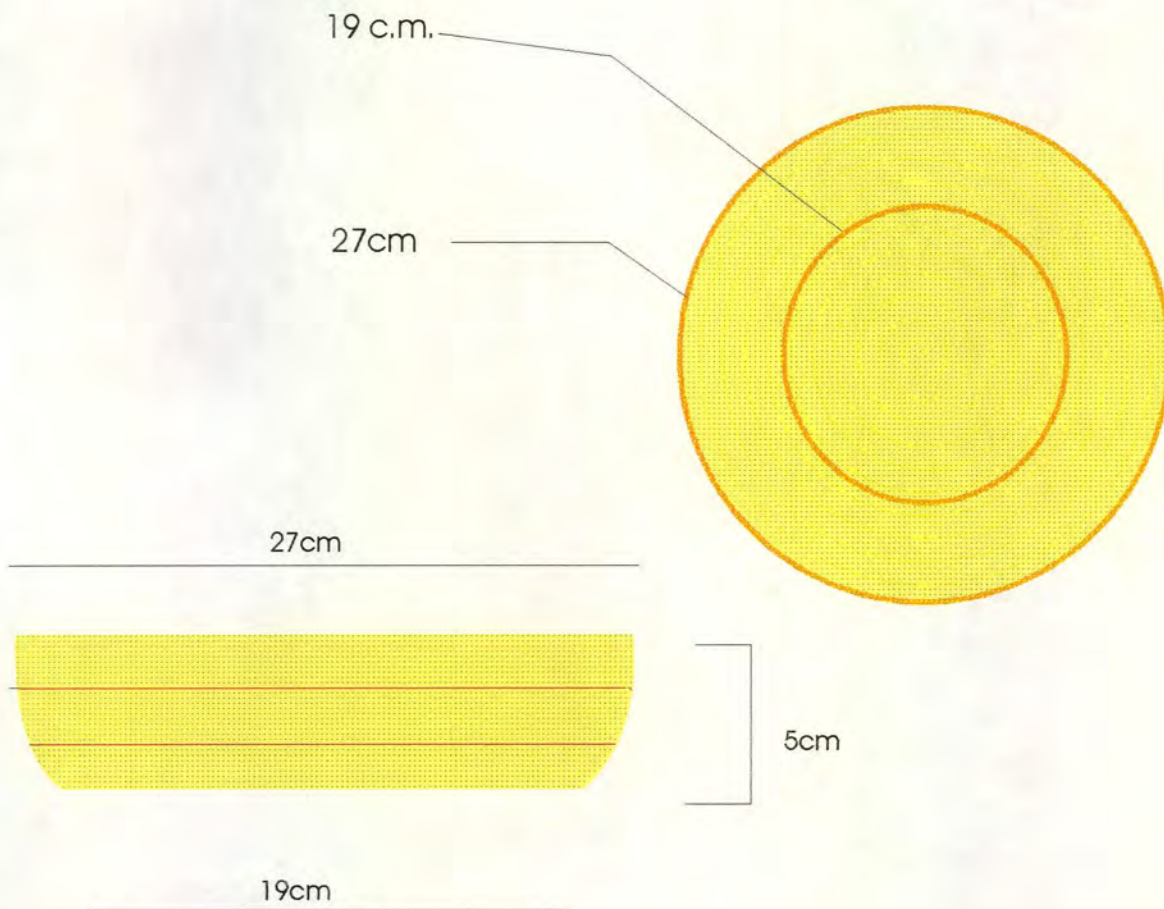

Pieza: Canasta	Referencia: 30-11-04-059U	Esc.(cm):	Pl. /
Nombre: Canasta Frutero Redondo	Línea: Enseres y menaje		
Oficio: Cestería	Recurso Natural: Palma de Cumare		
Técnica: Rollo	Materia prima: Hoja de Cumare		

Proceso de producción: La fibra se obtiene despidiendo en capas las hojas que la recubren posteriormente se cocinan y luego se colocan al sol, para que blanqueen.
Se empieza el tejido haciendo un pequeño círculo con un alma de hojas del centro de la rama, que se recubren enrollando con la fibra del cumare. A medida que se va enrollando se va cosiendo a la vuelta anterior, se continúa así hasta completar el diámetro en este caso 19 cm, luego se empieza a tejer las paredes hasta completar una altura de 5 cm y un diámetro de 27. Para el remate se va cortando poco a poco el alma disminuyendo su grosor hasta desaparecer. El tejido debe quedar muy parejo.

Observaciones: Los nudos de los
Quedar parejo. El material se debe
escoger para que todo el objeto
quede parejo en cuanto a color

Responsable: Constanza Arévalo Fecha: Agosto/2001

Sistema de ref. 9 9 2 4 2 3 Código de región 0 5 9 9 0 0 2 Referente(s) Propuesta Muestra Empaque



Pieza: Canasta	Línea: Enseres y menaje	Artesano: Elsa López
Nombre: Frutero Redondo	Referencia: 30-11-04-062u	Departamento: Vichada
Oficio: Cestería	Largo(cm): 27 Ancho(cm): 27 Alto(cm): 65	Ciudad/Municipio: Cumaribo
Técnica: Rollo	Diámetro(cm): 27 Peso(gr): 90	Localidad/Vereda/ Comunidad: Raya
Recurso Natural: Palma de cumare	Color: Crudo	Resguardo: Triplovía
Materia prima: Hoja de cumare	Certificado Hecho a Mano: <input type="checkbox"/> Sí <input type="checkbox"/> No	Tipo de Población: indígena

Mercado Objetivo: clase media alta y alta	Costo	Precio
Producción/Mes: 30 u	Unitario: \$4500	Unitario: \$5000
Empaque: no tiene	P. Mayor:	P. Mayor:
Embalaje: no tiene	Empaque:	Empaque:

Observaciones: La producción esta sujeta a muchos aspectos como por ejemplo las actividades de la comunidad

Responsable: Constanza Arévalo Fecha: agosto/2001

Sistema de referencia 9 9 2 5 2 3 Tipo de ficha: Referente(s) Muestra Línea Empaque



Dibujo y Planos Técnicos

50 cm

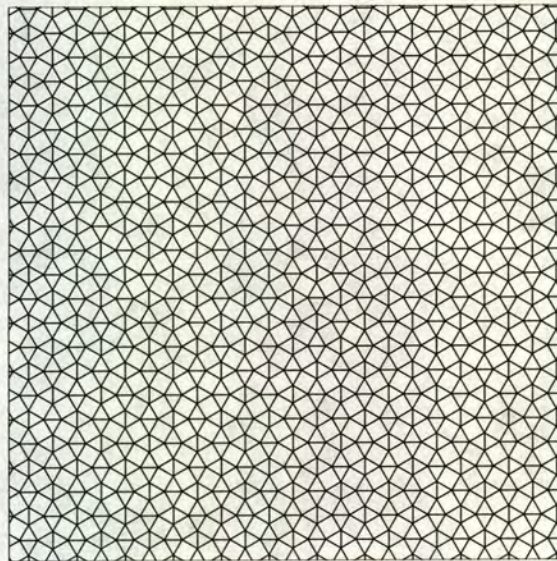

50 cm

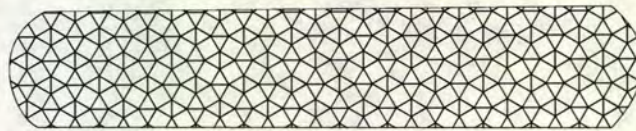

10 cm

Pieza: Cojín	Referencia:	Esc.(cm):	Pl. /
Nombre: Cojín cuadrado	Línea: Enseres y menaje		
Oficio: tejeduría	Recurso Natural: Palma de Cumare		
Técnica: Tejido anudado con aguja	Materia prima: Hilo de Cumare		

Proceso de producción: La fibra se obtiene desprendiendo en capas las hojas que la recubren posteriormente se cocinan y luego se colocan al sol, para que blanqueen. Se hila la fibra
Se empieza el tejido haciendo una cadeneta de 100cm de largo, la segunda vuelta se empieza a tejer con la puntada de red sencilla, colocando un alma de cumare hialdo dentro de la puntada, se va tejiendo hasta completar el alto de 500cm, luego se dobla uniendo todos los lados. El tejido se controla con una varilla muy delgada

Observaciones: El cumare se tiñe En un solo baño de tintura para que quede parejo, se debe cuidar que los nudos y remates queden invisibles

Responsable: Constanza Arévalo

Fecha: Agosto/2001

Sistema de ref. 9 9 2 4 2 3 Código de región 0 5 9 9 0 0 2 Referente(s) Propuesta Muestra Empaque



Pieza: Cojín	Línea: Enseres y menaje	Artesano: Mercedes Salcedo
Nombre: Cojin cuadrado	Referencia:	Departamento: Vichada
Oficio: Tejeduría	Largo(cm): 50 Ancho(cm): 50 Alto(cm): 10	Ciudad/Municipio: Cumaribo
Técnica: Anudado	Diámetro(cm):	Localidad/Vereda/ C. Raya
Recurso Natural: Cumare	Peso(gr): 1200	Resguardo: Triplovia
Materia prima: Palma de cumare	Color: Rojo y amarillo	Tipo de Población: Indígena
	Certificado Hecho a Mano: <input type="checkbox"/> Sí <input type="checkbox"/> No	

Mercado Objetivo: clase media alta y alta	Costo	Precio
Producción/Mes: 4 u	Unitario: \$22000	Unitario: \$25000
Empaque: no tiene	P. Mayor:	P. Mayor:
Embalaje: no tiene	Empaque:	Empaque:

Observaciones: La producción esta sujeta a muchos aspectos como por ejemplo las actividades de la comunidad

Responsable: Constanza Arévalo Fecha: agosto/2001

Sistema de referencia 9 9 2 5 2 3 Tipo de ficha: Referente(s) Muestra Línea Empaque

A. Datos Generales

Departamento: Vichada	Direcciones: Resguardo Tritovia Comunida de Autana
Ciudad/Municipio: Cumaribo	Teléfonos:
Vereda/Resguardo: Resguardo Tritovia Comunida de Autana	
Tipo de población: Rural	Etnia: Sikuani
Nombres Entidad/Contacto Local: Asuntos Indígenas	
Datos Entidad/Contacto Local:	

B. Artesanos Responsables

Nombre: Luis Rivas	Nombre:
Documento de Identidad: 8.191.053 Cumaribo	Documento de Identidad:
Fecha nacimiento: 24 /03/52 Lugar: Cumaribo	Fecha nacimiento: Lugar:
Formación: Estudios basicos	Formación:
Idioma(s):	Idioma(s):

C. El Grupo Artesanal (Formal-Informal)

Nombre o Razón Social: Comunidad de Autana	Fecha de creación:	
NIT.:	No. Integrantes: 4	No. Integrantes Activos: 4
Personería Jurídica:	Mujeres: 1	Mujeres: 1
Representante legal: Luis Rivas	Hombres: 3	Hombres: 3
Números Cuentas Entidades Bancarias:		

D. El Oficio

Oficio: Tejeduría	Combinación Materiales <input checked="" type="checkbox"/> No <input type="checkbox"/>	Recursos naturales: Cumare
Técnica: Tejido de punto	Materias primas: Hoja del cumare	
Insumos:		
Herramientas/Máquinas/Otros: Aguja , tijeras		

E. Los Productos

Pieza	Nombre	Línea	Función	Calidad	Acabados
Mochila zig zag	Mochila zig zag	Accesorios moda	U <input checked="" type="checkbox"/> D <input type="checkbox"/>	E <input type="checkbox"/> B <input checked="" type="checkbox"/> R <input type="checkbox"/> D <input type="checkbox"/>	
Mochila red	Mochila red	Accesorios moda	U <input checked="" type="checkbox"/> D <input type="checkbox"/>	E <input type="checkbox"/> B <input checked="" type="checkbox"/> R <input type="checkbox"/> D <input type="checkbox"/>	
Mochila cuadrada	Mochila cuadrada	Accesorios moda	U <input checked="" type="checkbox"/> D <input type="checkbox"/>	E <input type="checkbox"/> B <input checked="" type="checkbox"/> R <input type="checkbox"/> D <input type="checkbox"/>	
			U <input type="checkbox"/> D <input type="checkbox"/>	E <input type="checkbox"/> B <input type="checkbox"/> R <input type="checkbox"/> D <input type="checkbox"/>	
			U <input type="checkbox"/> D <input type="checkbox"/>	E <input type="checkbox"/> B <input type="checkbox"/> R <input type="checkbox"/> D <input type="checkbox"/>	
			U <input type="checkbox"/> D <input type="checkbox"/>	E <input type="checkbox"/> B <input type="checkbox"/> R <input type="checkbox"/> D <input type="checkbox"/>	
			U <input type="checkbox"/> D <input type="checkbox"/>	E <input type="checkbox"/> B <input type="checkbox"/> R <input type="checkbox"/> D <input type="checkbox"/>	
			U <input type="checkbox"/> D <input type="checkbox"/>	E <input type="checkbox"/> B <input type="checkbox"/> R <input type="checkbox"/> D <input type="checkbox"/>	

F. Producción/Mercadeo

Producto	Producción/Mes (U)	Costo	Precio en Taller	Precio en Bogotá	Peso	Costo Empaque
Mochila zig zag	6 unidades	\$25000	\$30000		70gr	
Mochila red	6 unidades	\$18000	\$20000		60gr	
Mochila cuadrada	6 unidades	\$18000	\$20000		120gr	
					2500gr	

Costo transp./Kg. a Bogotá

Comercialización Directa Indirecta Ferias Otras

G. Observaciones y Recomendaciones

Responsable: Constanza Arévalo Fecha: Agosto /2001

Código de región Tipo de Productos Referente Muestra Línea Asesoría Puntual Si No



Dibujo y Planos Técnicos

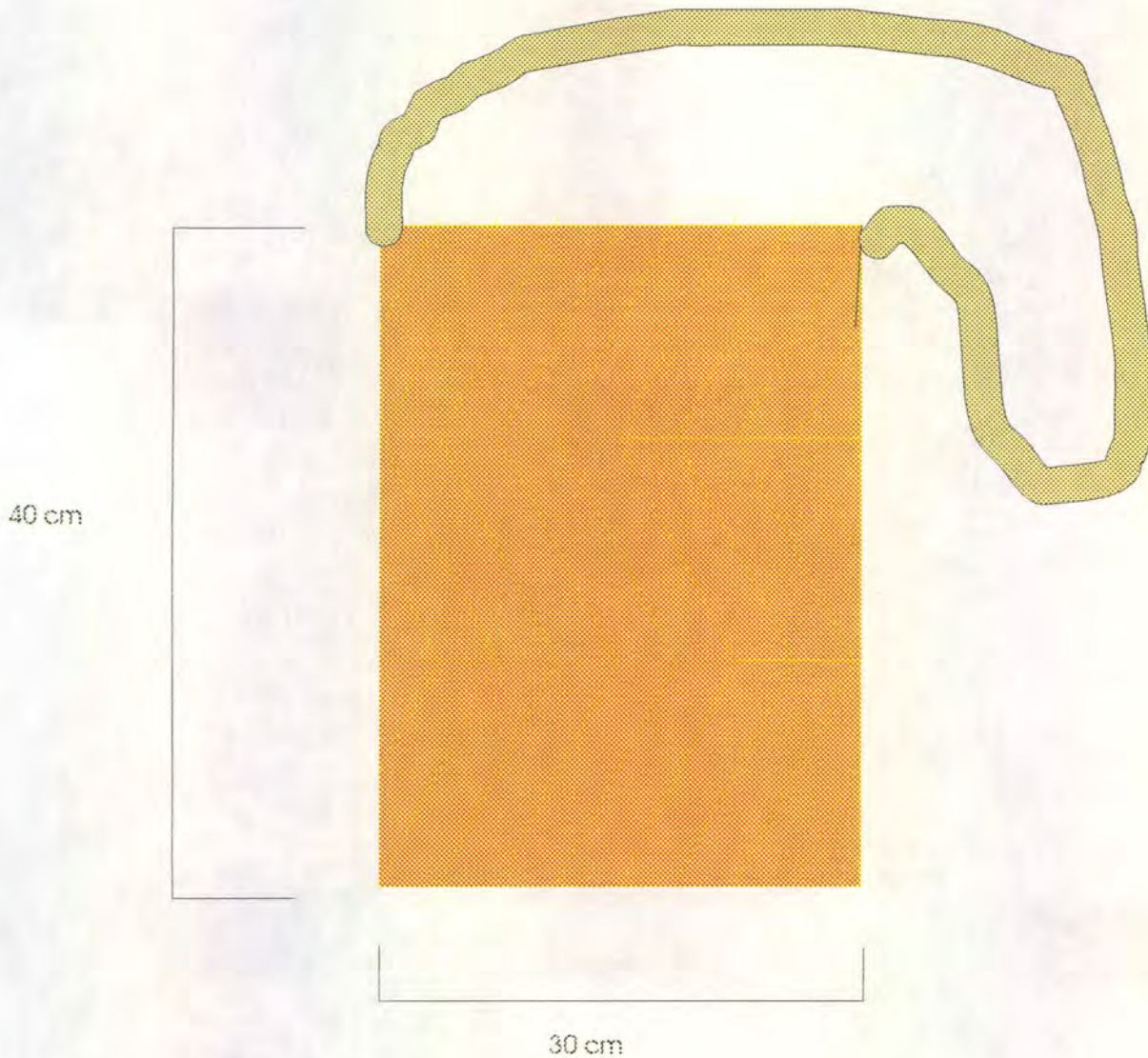

Pieza: Mochila	Referencia: 30-11-04-140u	Esc.(cm):	Pl. /
Nombre: Mochila zig zag	Línea: Moda y accesorios		
Oficio: tejeduría	Recurso Natural: Palma de Cumare		
Técnica: Tejido anudado con aguja	Materia prima: Hilo de Cumare		

Proceso de producción: La fibra se obtiene desprendiendo en capas las hojas que la recubren posteriormente se cocinan y luego se colocan al sol, para que blanqueen. Se hila la fibra
Se empieza el tejido haciendo una cadeneta de 60cm de largo, la segunda vuelta se empieza a tejer con la puntada de red sencilla, se va tejiendo hasta completar el alto de 40cm, luego se dobla uniendo el lado y luego se une el fondo, aparte se teje el asa y luego con la aduja se une a la mochila. El tejido se controla con una varilla muy delgada

Observaciones: El cumare se tiñe en un solo baño de tintura para que quede parejo, se debe cuidar que los nudos y remates queden invisibles

Responsable: Constanza Arévalo Fecha: Agosto/2001





Pieza: Mochila	Línea: Moda y accesorios	Artesano: Luis Rivas
Nombre: Mochila zig zag	Referencia: 30-11-04-140u	Departamento: Vichada
Oficio: Tejeduría	Largo(cm): 30 Ancho(cm): 40 Alto(cm): 2	Ciudad/Municipio: Cumaribo
Técnica: Anudado	Diámetro(cm):	Peso(gr):
Recurso Natural: Cumare	Color: Café	Localidad/Vereda/ C.Autana
Materia prima: Palma de cumare	Certificado Hecho a Mano: <input type="checkbox"/> Sí <input type="checkbox"/> No	Resguardo: Triplovia
		Tipo de Población: Indígena

Mercado Objetivo: clase media alta y alta	Costo	Precio
Producción/Mes: 6 u	Unitario: \$25000	Unitario: \$30000
Empaque: no tiene	P. Mayor:	P. Mayor:
Embalaje: no tiene	Empaque:	Empaque:

Observaciones: La producción esta sujeta a muchos aspectos como por ejemplo las actividades de la comunidad

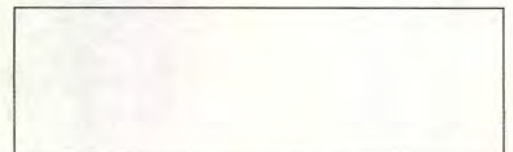

Responsable: Constanza Arévalo Fecha: agosto/2001

Sistema de referencia 992523 Tipo de ficha: Referente(s) Muestra Línea Empaque

A. Datos Generales

Departamento: Vichada	Direcciones: Comunida de 15 de Agosto
Ciudad/Municipio: Cumaribo	Teléfonos:
Vereda/Resguardo: Resguardo Santa Teresa de Tuparro	Comunida de 15 de Agosto
Tipo de población: Rural	Etnia: Sikuani
Nombres Entidad/Contacto Local: Asuntos Indígenas	
Datos Entidad/Contacto Local:	

B. Artesanos Responsables

Nombre: Luis García Bonilla	Nombre:
Documento de Identidad: 6.847.497 Cumaribo	Documento de Identidad:
Fecha nacimiento: 12 /09/68 Lugar: Cumaribo	Fecha nacimiento: Lugar:
Formación: Estudios basicos	Formación:
Idioma(s):	Idioma(s):

C. El Grupo Artesanal (Formal-Informal)

Nombre o Razón Social: Comunidad de 15 de Agosto	Fecha de creación:	
NIT.:	No. Integrantes: 16	No. Integrantes Activos: 16
Personería Jurídica:	Mujeres: 14	Mujeres: 14
Representante legal: Luis García Bonilla	Hombres: 2	Hombres: 2
Números Cuentas Entidades Bancarias:		

D. El Oficio

Oficio: Tejeduría	Combinación Materiales: <input checked="" type="checkbox"/> No <input type="checkbox"/>	Recursos naturales: Cumare
Técnica: Tejido de punto	Materias primas: Hoja del cumare	
Insumos:		
Herramientas/Máquinas/Otros: Aguja , tijeras		

E. Los Productos

Pieza	Nombre	Línea	Función	Calidad	Acabados
Mochila redonda	Mochila redonda	Accesorios moda	U <input checked="" type="checkbox"/> D <input type="checkbox"/>	E <input type="checkbox"/> B <input checked="" type="checkbox"/> R <input type="checkbox"/> D <input type="checkbox"/>	
Mochila red	Mochila red	Accesorios moda	U <input checked="" type="checkbox"/> D <input type="checkbox"/>	E <input type="checkbox"/> B <input checked="" type="checkbox"/> R <input type="checkbox"/> D <input type="checkbox"/>	
Mochila cuadrada	Mochila cuadrada	Accesorios moda	U <input checked="" type="checkbox"/> D <input type="checkbox"/>	E <input type="checkbox"/> B <input checked="" type="checkbox"/> R <input type="checkbox"/> D <input type="checkbox"/>	
Bandeja	Bandeja	Mesa y cocina	U <input checked="" type="checkbox"/> D <input type="checkbox"/>	E <input type="checkbox"/> B <input checked="" type="checkbox"/> R <input type="checkbox"/> D <input type="checkbox"/>	
Frutero redondo	Frutero redondo	Mesa y cocina	U <input checked="" type="checkbox"/> D <input type="checkbox"/>	E <input type="checkbox"/> B <input checked="" type="checkbox"/> R <input type="checkbox"/> D <input type="checkbox"/>	
Chinchorro	Chinchorro	Piezas Especiales	U <input type="checkbox"/> D <input type="checkbox"/>	E <input type="checkbox"/> B <input type="checkbox"/> R <input type="checkbox"/> D <input type="checkbox"/>	
			U <input type="checkbox"/> D <input type="checkbox"/>	E <input type="checkbox"/> B <input type="checkbox"/> R <input type="checkbox"/> D <input type="checkbox"/>	
			U <input type="checkbox"/> D <input type="checkbox"/>	E <input type="checkbox"/> B <input type="checkbox"/> R <input type="checkbox"/> D <input type="checkbox"/>	

F. Producción/Mercadeo

Producto	Producción/Mes (U)	Costo	Precio en Taller	Precio en Bogotá	Peso	Costo Empaque
Mochila redonda	6 unidades	\$20000	\$25000		70gr	
Mochila red	6 unidades	\$18000	\$20000		60gr	
Mochila cuadrada	6 unidades	\$18000	\$20000		120gr	
Bandeja	12 unidades	\$9000	\$10000		2500gr	
Frutero cúpula	12 unidades	\$14000	\$15000			
Chinchorro	10 unidades	\$80000	\$75000			

Costo transp./Kg. a Bogotá Comercialización Directa Indirecta Ferias Otras

G. Observaciones y Recomendaciones

Responsable: Constanza Arévalo Fecha: Agosto /2001

Código de región 0599002 Tipo de Productos Referente Muestra Línea Asesoría Puntual Si No



Dibujo y Planos Técnicos

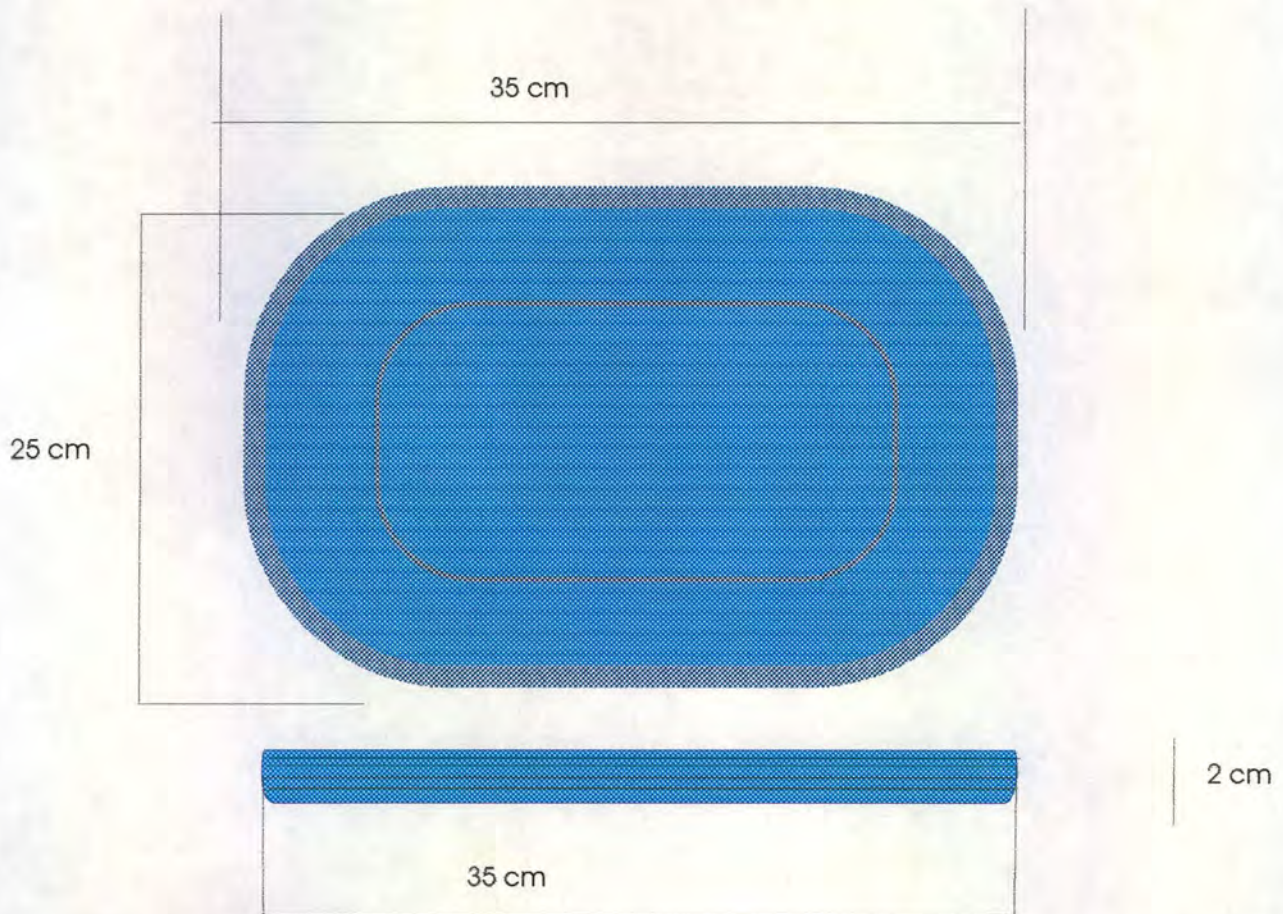

Pieza: Bandeja	Referencia: 30-11-04-129U	Esc.(cm):	Pl. /
Nombre: Bandeja Ovalada	Línea: Enseres y menaje		
Oficio: Cestería	Recurso Natural: Palma de Cumare		
Técnica: Rollo	Materia prima: Hoja de Cumare		

Proceso de producción: La fibra se obtiene desprendiendo en capas las hojas. Que la recubren posteriormente se cocinan y luego se colocan al sol, para que blanqueen.
Se empieza el tejido haciendo una hilera de 14 cm con un alma de hojas del centro de la rama, que se recubren enrollando con la fibra del cumare. A medida que se va enrollando se va cosiendo a la vuelta anterior, formando un ovalo, se continua así hasta completar la medida de 35 x 25 c.m.. luego se sube 2cm. Para el remate se va cortando poco a poco el alma disminuyendo su grosor hasta desaparecer. El tejido debe quedar muy parejo

Observaciones: Los nudos de los
Quedar parejo. El material se debe
escoger para que todo el objeto
quede parejo en cuanto a color

Responsable: Constanza Arévalo Fecha: Agosto/2001

Sistema de ref. 9 9 2 4 2 3 Código de región 0 5 9 9 0 0 2 Referente(s) Propuesta Muestra Empaque

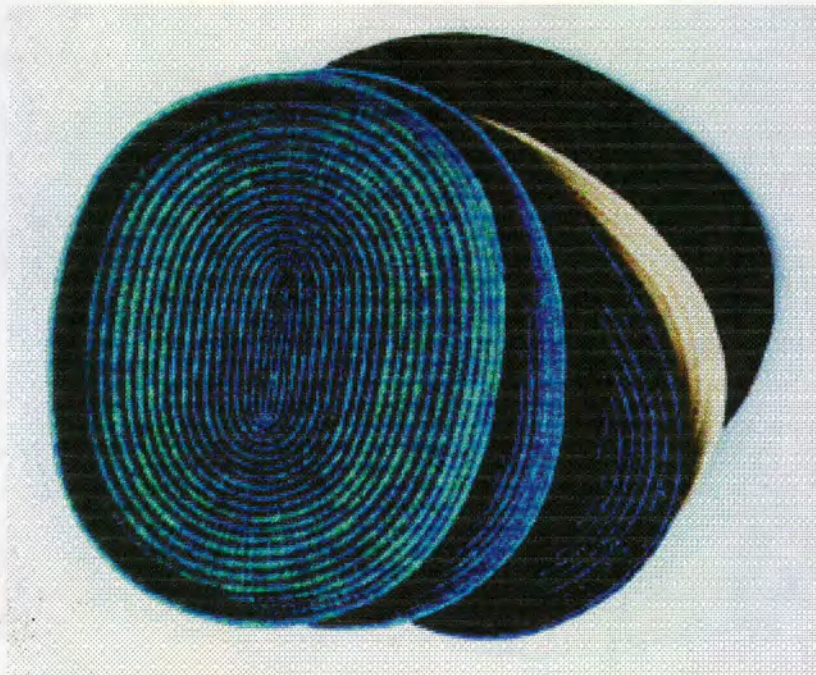

Pieza: Bandeja	Línea: Enseres y menaje	Artesano: Livia - Marta Galindo
Nombre: Bandeja Ovalada	Referencia: 30-11-04-129u	Departamento: Vichada
Oficio: Cestería	Largo(cm): 35 Ancho(cm): 25 Alto(cm): 2	Ciudad/Municipio: Cumaribo
Técnica: Rollo	Diámetro(cm):	Peso(gr): 120
Recurso Natural: Palma de cumare	Color: Crudo, Azul y Café	Localidad/Vereda/ C. 15 de Agosto
Materia prima: Hoja de cumare	Certificado Hecho a Mano: <input type="checkbox"/> Sí <input type="checkbox"/> No	Resguardo: Santa Teresita del Tuparro
		Tipo de Población: indígena

Mercado Objetivo: clase media alta y alta	Costo	Precio
Producción/Mes: 36 u	Unitario: \$9000	Unitario: \$10000
Empaque: no tiene	P. Mayor:	P. Mayor:
Embalaje: no tiene	Empaque:	Empaque:

Observaciones: La producción esta sujeta a muchos aspectos como por ejemplo las actividades de la comunidad

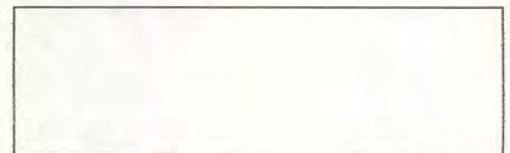

Responsable: Constanza Arévalo Fecha: agosto/2001

Sistema de referencia 9 9 2 5 2 3 Tipo de ficha: Referente(s) Muestra Línea Empaque



Dibujo y Planos Técnicos

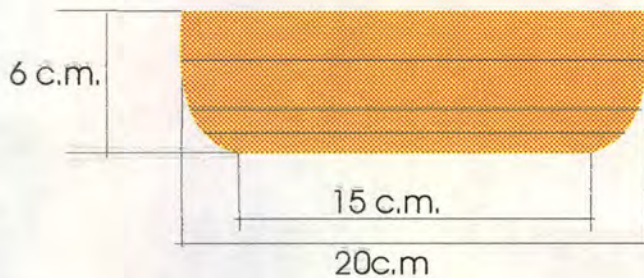
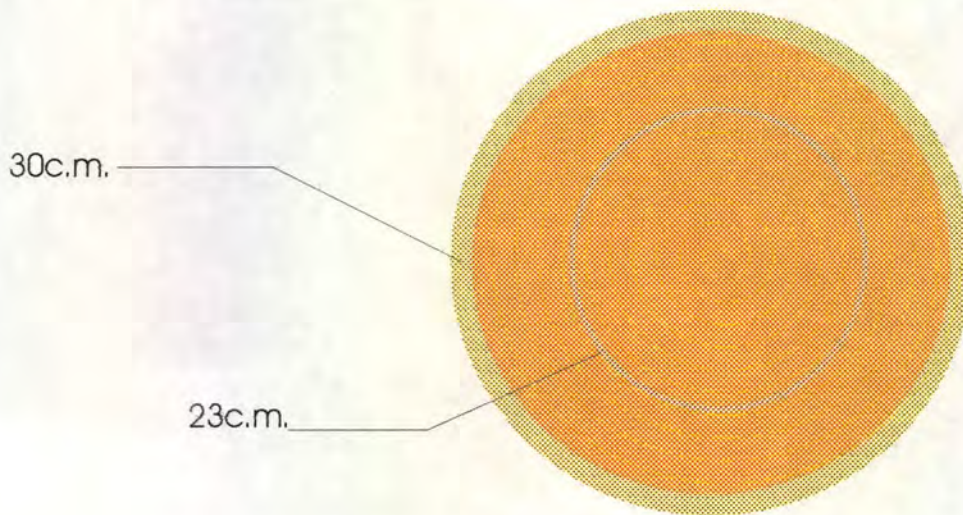

Pieza: Canasta Mediana	Referencia: 30-11-04-123U	Esc.(cm):	Pl. /
Nombre: Canasta Mediana	Línea: Enseres y menaje		
Oficio: Cestería	Recurso Natural: Palma de Cumare		
Técnica: Rollo	Materia prima: Hoja de Cumare		

Proceso de producción: La fibra se obtiene desprendiendo en capas las hojas que la recubren posteriormente se cocinan y luego se colocan al sol, para que blanqueen.
Se empieza el tejido haciendo un pequeño círculo con un alma de hojas del centro de la rama, que se recubren enrollando con la fibra del cumare. A medida que se va enrollando se va cosiendo a la vuelta anterior, se continúa así hasta completar el diámetro en este caso 15 cm, luego se empieza a tejer las paredes hasta completar una altura de 6 cm y un diámetro de 20. Para el remate se va cortando poco a poco el alma disminuyendo su grosor hasta desaparecer. El tejido debe quedar muy parejo.

Observaciones: Los nudos de los
Quedar parejo. El material se debe
escoger para que todo el objeto
quede parejo en cuanto a color

Responsable: Constanza Arévalo Fecha: Agosto/2001

Sistema de ref. 9 9 2 4 2 3 Código de región 0 5 9 9 0 0 2 Referente(s) Propuesta Muestra Empaque



Dibujo y Planos Técnicos

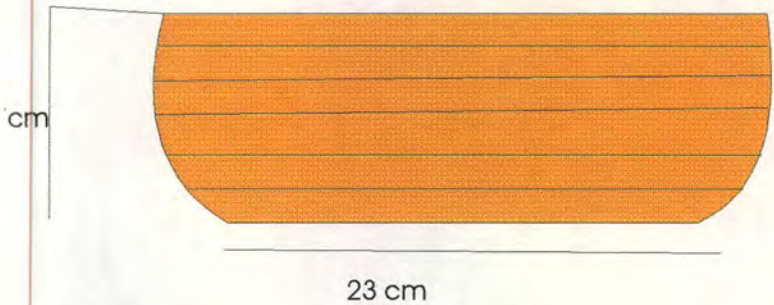
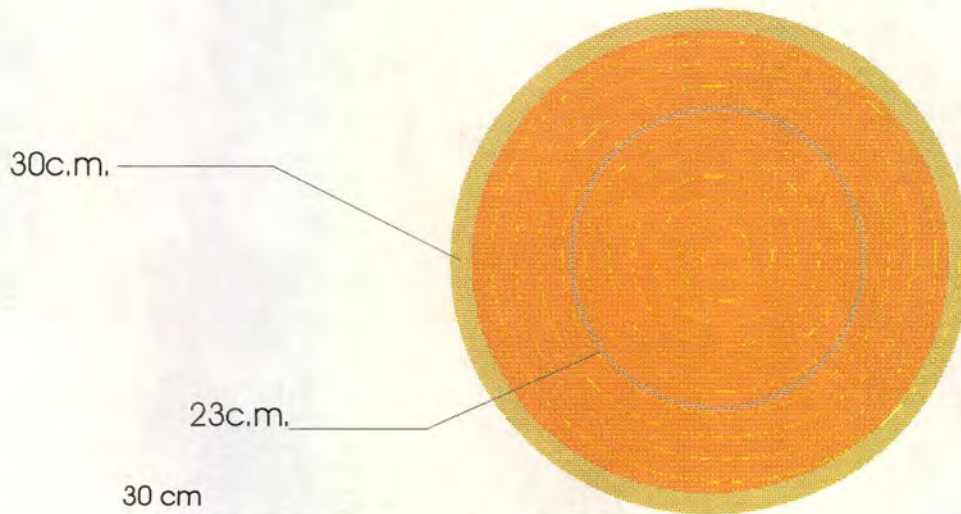

Pieza: Canasta	Referencia: 30-11-04-071U	Esc.(cm):	Pl. /
Nombre: Canasta Frutero Cúpula	Línea: Enseres y menaje		
Oficio: Cestería	Recurso Natural: Palma de Cumare		
Técnica: Rollo	Materia prima: Hoja de Cumare		

Proceso de producción: La fibra se obtiene desprendiendo en capas las hojas que la recubren posteriormente se cocinan y luego se colocan al sol, para que blanqueen.
Se empieza el tejido haciendo un pequeño círculo con un alma de hojas del centro de la rama, que se recubren enrollando con la fibra del cumare. A medida que se va enrollando se va cosiendo a la vuelta anterior, se continúa así hasta completar el diámetro en este caso 23 cm, luego se empieza a tejer las paredes hasta completar una altura de 7 cm y un diámetro de 30. Para el remate se va cortando poco a poco el alma disminuyendo su grosor hasta desaparecer. El tejido debe quedar muy parejo.

Observaciones: Los nudos de los
Quedar parejo. El material se debe
escoger para que todo el objeto
quede parejo en cuanto a color

Responsable: Constanza Arévalo Fecha: Agosto/2001

Sistema de ref. 9 9 2 4 2 3 Código de región 0 5 9 9 0 0 2 Referente(s) Propuesta Muestra Empaque

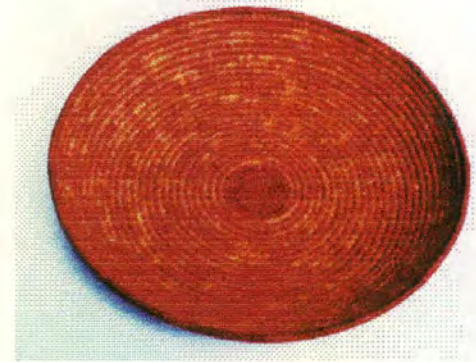
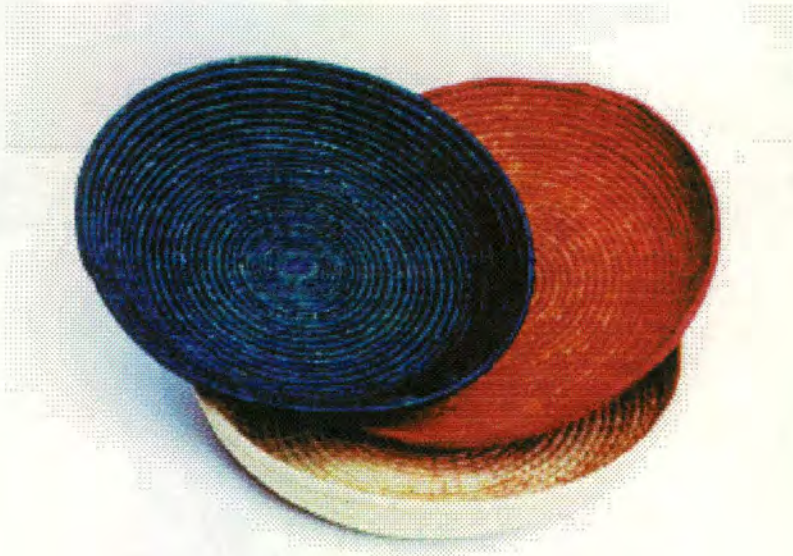

Pieza: Canasta	Línea: Enseres y menaje	Artesano: Amparo Sanchez y Marta G.z
Nombre: Frutero Cúpula	Referencia: 30-11-04-071u	Departamento: Vichada
Oficio: Cestería	Largo(cm): Ancho(cm): Alto(cm): 7	Ciudad/Municipio: Cumaribo
Técnica: Rollo	Diámetro(cm): 30 Peso(gr): 130	Localidad/Vereda/ C. 15 de Agosto
Recurso Natural: Palma de cumare	Color: Crudo, naranja y azul	Resguardo: Santa Teresita de Tuparro
Materia prima: Hoja de cumare	Certificado Hecho a Mano: <input checked="" type="checkbox"/> Sí <input type="checkbox"/> No <input type="checkbox"/>	Tipo de Población: indígena

Mercado Objetivo: clase media alta y alta	Costo	Precio
Producción/Mes: 30 u	Unitario: \$14000	Unitario: \$15000
Empaque: no tiene	P. Mayor:	P. Mayor:
Embalaje: no tiene	Empaque:	Empaque:

Observaciones: La producción esta sujeta a muchos aspectos como por ejemplo las actividades de la comunidad

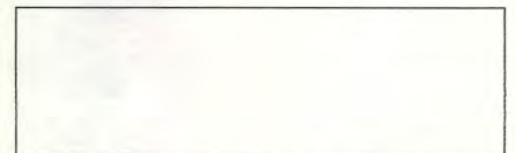

Responsable: Constanza Arévalo Fecha: agosto/2001

Sistema de referencia 9 9 2 5 2 3 Tipo de ficha: Referente(s) Muestra Línea Empaque



Dibujo y Planos Técnicos

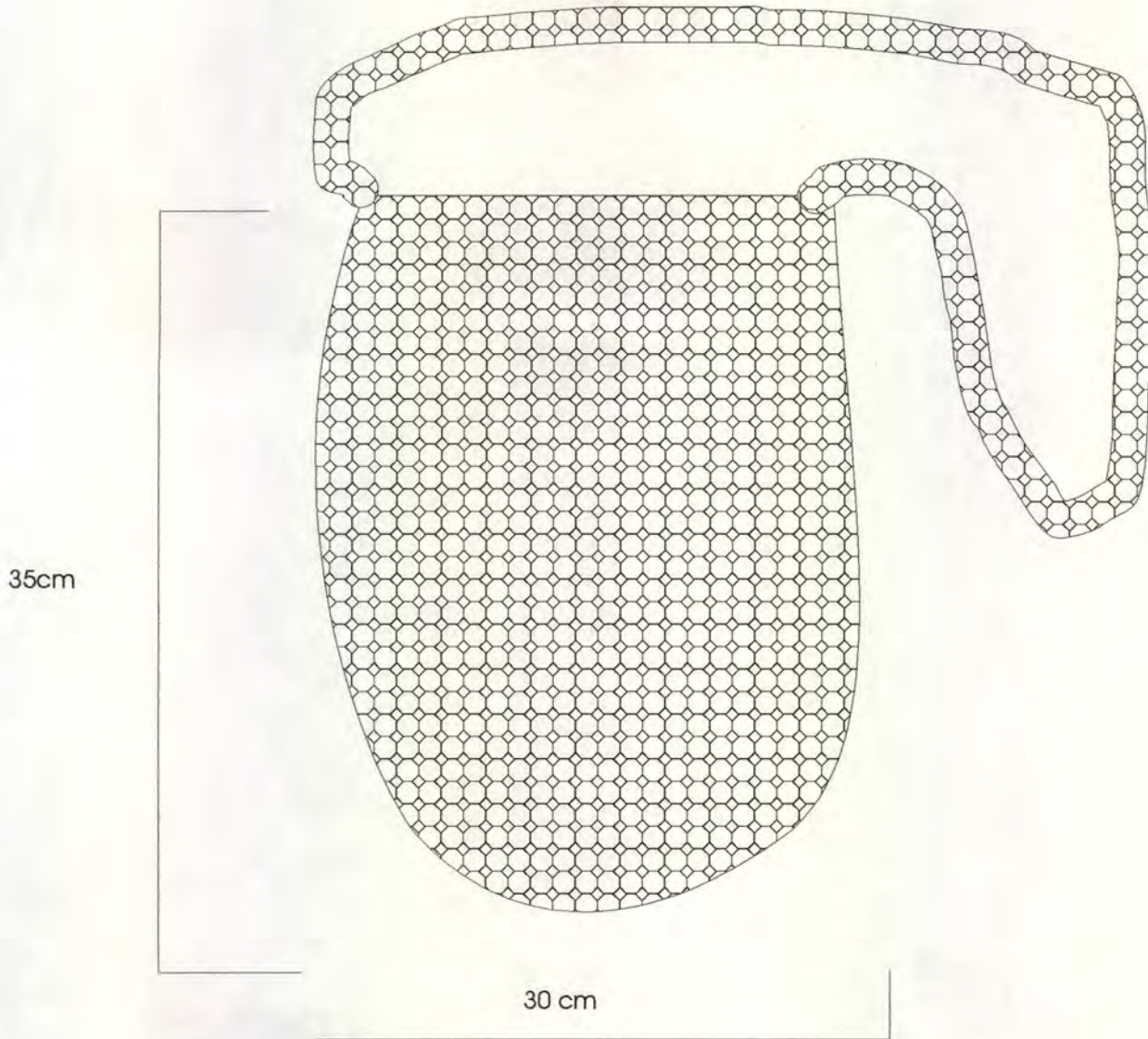

Pieza: Mochila	Referencia: 30-11-04-141u	Esc.(cm):	Pl. /
Nombre: Mochila red tejido sencillo	Línea: Moda y accesorios		
Oficio: tejeduría	Recurso Natural: Palma de Cumare		
Técnica: red	Materia prima: Hilo de Cumare		

Proceso de producción: La fibra se obtiene despediendo en capas las hojas. Que la recubren posteriormente se cocinan y luego se colocan al sol, para que blanqueen. Se hila la fibra. Se empieza el tejido haciendo una cadeneta, que se convierte en un círculo. La segunda vuelta se empieza a tejer con la puntada de red sencilla, se va tejiendo y ampliando poco a poco el tejido hasta completar el diametro,, luego se empieza a tejer hacia arriba en forma circular, se remata al completar el altoa. Aarte se teje el asa y luego con la aduja se une a la mochila. El tejido se controla con una varilla muy delgada

Observaciones: El cumare se tiñe en un solo baño de tintura para que quede parejo, se debe cuidar que los nudos y remates queden invisibles

Responsable: Constanza Arévalo Fecha: Agosto/2001

Sistema de ref. 9 9 2 4 2 3 Código de región 0 5 9 9 0 0 2 Referente(s) Propuesta Muestra Empaque



Pieza: Mochila	Línea: Moda y accesorios	Artesano: Cristóina Rodríguez
Nombre: Mochila red tejido sencillo	Referencia: 30-11-04-141u	Departamento: Vichada
Oficio: Tejeduría	Largo(cm): 35 Ancho(cm): 30 Alto(cm):	Ciudad/Municipio: Cumaribo
Técnica: Anudado	Diámetro(cm): 30 Peso(gr):	Localidad/Vereda/ C. 15 de Agosto
Recurso Natural: Cumare	Color: Café y naraja	Resguardo: Santa Teresa de Tuparro
Materia prima: Palma de cumare	Certificado Hecho a Mano: <input type="checkbox"/> Sí <input type="checkbox"/> No	Tipo de Población: Indígena

Mercado Objetivo: clase media alta y alta	Costo	Precio
Producción/Mes: 6 u	Unitario: \$18000	Unitario: \$20000
Empaque: no tiene	P. Mayor:	P. Mayor:
Embalaje: no tiene	Empaque:	Empaque:

Observaciones: La producción esta sujeta a muchos aspectos como por ejemplo las actividades de la comunidad

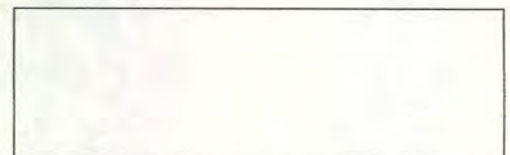

Responsable: Constanza Arévalo Fecha: agosto/2001



Dibujo y Planos Técnicos

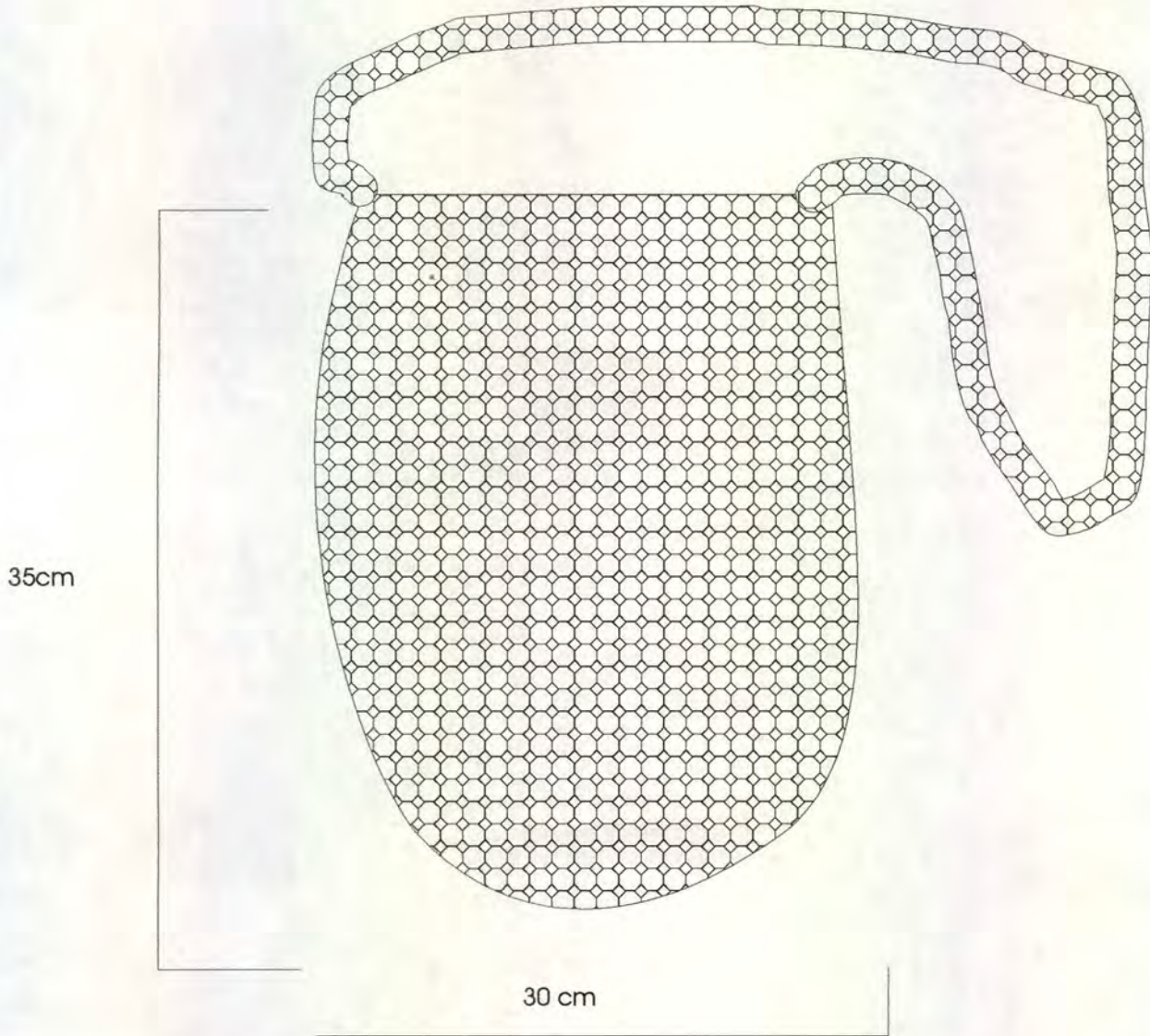

Pieza: Mochila	Referencia: 30-11-04-141u	Esc.(cm):	Pl. /
Nombre: Mochila red tejido doble	Línea: Moda y accesorios		
Oficio: tejeduría	Recurso Natural: Palma de Cumare		
Técnica: red	Materia prima: Hilo de Cumare		

Proceso de producción: La fibra se obtiene desprendiendo en capas las hojas que la recubren posteriormente se cocinan y luego se colocan al sol, para que blanqueen. Se hila la fibra
Se empieza el tejido haciendo una cadeneta, que se convierte en un círculo, la segunda vuelta se empieza a tejer con la puntada de red sencilla, se va tejiendo y ampliando poco a poco el tejido hasta completar el diametro,, luego se empieza a tejer hacia arriba en forma ciclar, se remata al completar el altoa. Aarte se teje el asa y luego con la aduja se une a la mochila. El tejido se controla con una varilla muy delgada

Observaciones: El cumare se tiñe en un solo baño de tintura para que quede parejo, se debe cuidar que los nudos y remates queden invisibles

Responsable: Constanza Arévalo

Fecha: Agosto/2001

Sistema de ref. 9 9 2 4 2 3 Código de región 0 5 9 9 0 0 2 Referente(s) Propuesta Muestra Empaque



Pieza: Mochila	Línea: Moda y accesorios	Artesano: Cristóina Rodríguez
Nombre: Mochila red tejido doble	Referencia: 30-11-04-141u	Departamento: Vichada
Oficio: Tejeduría	Largo(cm): 35 Ancho(cm): 30 Alto(cm):	Ciudad/Municipio: Cumaribo
Técnica: Anudado	Diámetro(cm): 30 Peso(gr):	Localidad/Vereda/ C. 15 de Agosto
Recurso Natural: Cumare	Color: Crudo	Resguardo: Santa Teresa de Tuparro
Materia prima: Palma de cumare	Certificado Hecho a Mano: <input type="checkbox"/> Sí <input type="checkbox"/> No	Tipo de Población: Indígena

Mercado Objetivo: clase media alta y alta	Costo	Precio
Producción/Mes: 6 u	Unitario: \$20000	Unitario: \$25000
Empaque: no tiene	P. Mayor:	P. Mayor:
Embalaje: no tiene	Empaque:	Empaque:

Observaciones: La producción esta sujeta a muchos aspectos como por ejemplo las actividades de la comunidad

Responsable: Constanza Arévalo Fecha: agosto/2001

Sistema de referencia 9 9 2 5 2 3 Tipo de ficha: Referente(s) Muestra Línea Empaque



Dibujo y Planos Técnicos

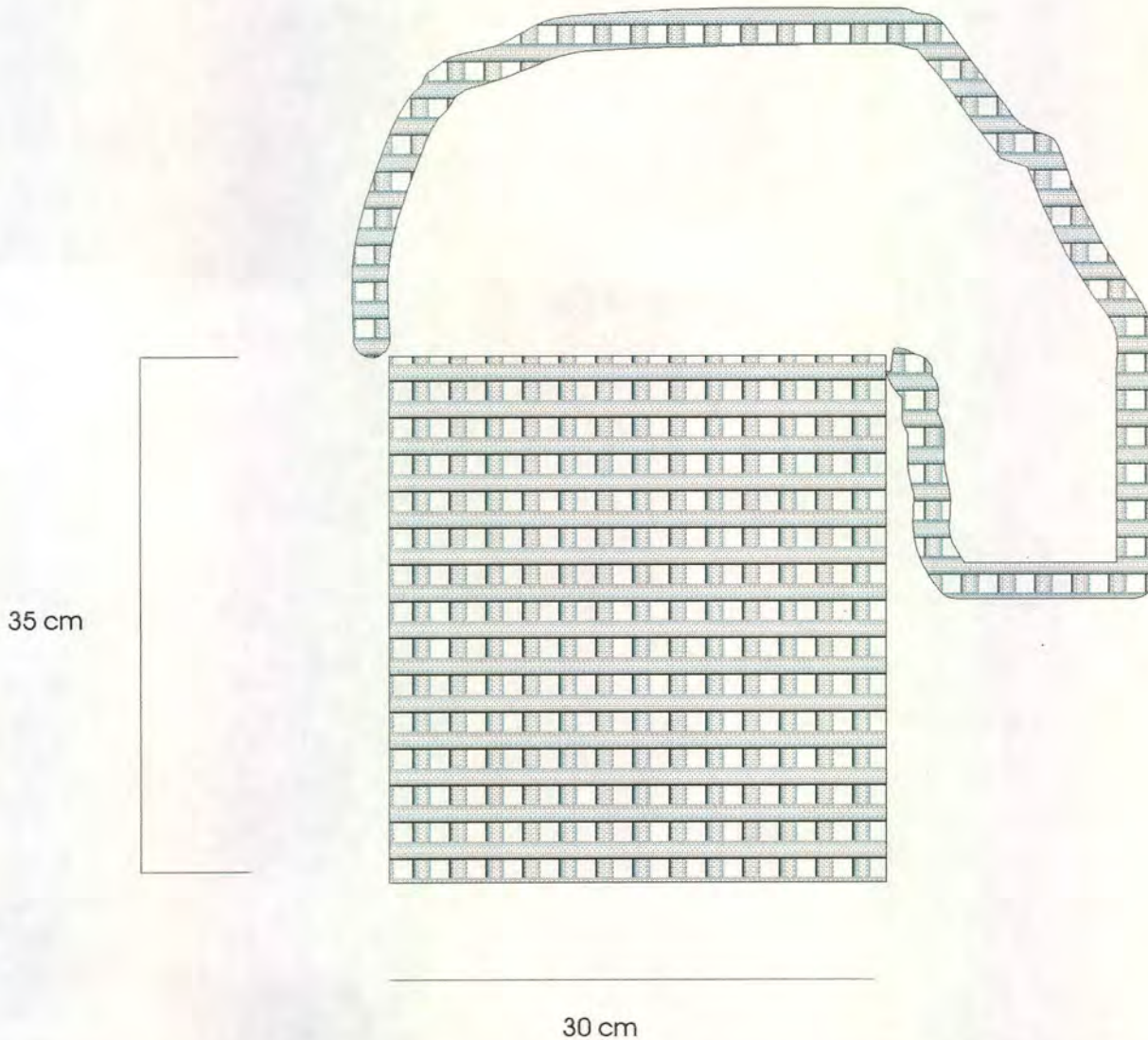

Pieza: Mochila	Referencia: 30-11-04-141u	Esc.(cm):	Pl. /
Nombre: Mochila cuadrada	Línea: Moda y accesorios		
Oficio: tejeduría	Recurso Natural:	Palma de Cumare	
Técnica: Tejido anudado con aguja	Materia prima:	Hilo de Cumare	

Proceso de producción: La fibra se obtiene desprendiendo en capas las hojas que la recubren posteriormente se cocinan y luego se colocan al sol, para que blanqueen. Se hila la fibra
Se empieza el tejido haciendo una cadeneta de 60cm de largo, la segunda vuelta se empieza a tejer con la puntada de red sencilla, se va tejiendo hasta completar el alto de 40cm, luego se dobla uniendo el lado y luego se une el fondo, aparte se teje el asa y luego con la aduja se une a la mochila. El tejido se controla con una varilla muy delgada

Observaciones: El cumare se tiñe en un solo baño de tintura para que quede parejo, se debe cuidar que los nudos y remates queden invisibles

Responsable: Constanza Arévalo Fecha: Agosto/2001

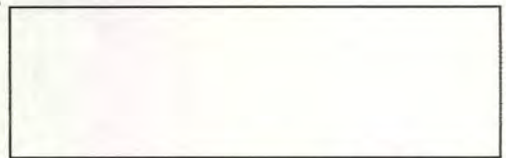



Pieza: Mochila	Línea: Moda y accesorios	Artesano: Mariela García
Nombre: Mochila cuadrada	Referencia: 30-11-04-141u	Departamento: Vichada
Oficio: Tejeduría	Largo(cm): 30 Ancho(cm): 35 Alto(cm):	Ciudad/Municipio: Cumaribo
Técnica: Anudado	Diámetro(cm):	Peso(gr):
Recurso Natural: Cumare	Color: Rojo	Localidad/Vereda/ C. 15 de Agosto
Materia prima: Palma de cumare	Certificado Hecho a Mano: <input type="checkbox"/> Sí <input type="checkbox"/> No	Resguardo: Santa Tresa de Tuparro
		Tipo de Población: Indígena

Mercado Objetivo: clase media alta y alta	Costo	Precio
Producción/Mes: 6 u	Unitario: \$18000	Unitario: \$20000
Empaque: no tiene	P. Mayor:	P. Mayor:
Embalaje: no tiene	Empaque:	Empaque:

Observaciones: La producción esta sujeta a muchos aspectos como por ejemplo las actividades de la comunidad

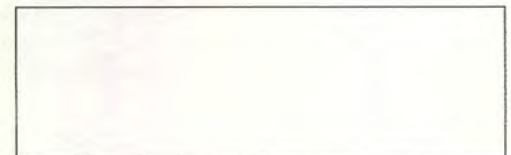

Responsable: Constanza Arévalo Fecha: agosto/2001

Sistema de referencia 9 9 2 5 2 3 Tipo de ficha: Referente(s) Muestra Línea Empaque

4. COMERCIALIZACIÓN

La comercialización de estos productos sólo se da de dos formas, una es cuando los artesanos visitan el pueblo y venden sus productos a un almacén o a algún turista, y la otra cuando se realiza producción por parte de Artesanías de Colombia. Esto se presenta porque es una región muy aislada, con dificultad en su acceso y comunicación.

Los productos tienen mucho futuro y podrían estar en almacenes de diferentes ciudades si se pudiera lograr un contacto y organización por parte de Asuntos Indígenas y de la misma comunidad.

CONCLUSIONES

- El trabajo con estas comunidades debe ser continuo, ya que de no ser así, se volverá a presentar la dificultad que se presentó en la comunidad de Raya que en la asesoría pasada quedó muy bien preparada y al realizar los productos en esta oportunidad tuvo muchas fallas y poco interés.
- La comunidad de 15 de Agosto mostró un gran desempeño, es más fácil comunicarse con los artesanos debido a la cercanía a Cumaribo, el grupo está bien organizado.
- Las horas de trabajo en la comunidad de Raya y Autana se vieron reducidas debido al problema en el desplazamiento.
- Vale la pena seguir promoviendo el trabajo con estas y otras comunidades de la zona porque esto les representa más ingresos y mejora su nivel de vida.
- Las asesorías se deben extender a otras comunidades de la zona para mejorar el proceso productivo y su comercialización.
- La prueba de color no fue del todo exitosa porque en algunos productos se veía el alma que no estaba tinturada por ello su apariencia no era la mejor. Considero que funcionan mejor los productos en crudo.
- En la comunidad de Autana existe un alto potencial que se puede explotar, son los que manejan la tintura con colorantes naturales, obteniendo resultados interesantes.
- En esta oportunidad no se contó con el apoyo de ninguna entidad local aunque hubo contacto con la oficina de Asuntos Indígenas, pero falta la ayuda sobre todo para los desplazamientos y la comunicación con las comunidades.

- Se logró un contacto local con el señor Enrique Perilla que es el dueño de una droguería en el pueblo el puede comunicarse con los artesanos de la comunidad de 15 de Agosto.

OBSERVACIONES Y RECOMENDACIONES

Es importante que las comunidades estén organizadas en grupos de trabajo donde cada uno tenga una especialidad esto mejora el rendimiento laboral.

El tiempo de las asesorías en las comunidades debe ser mínimo de ocho a diez días, así hay mayor control sobre la producción y se ven mejores resultados.

Falta mucha motivación de parte de la comunidad de Raya, no se en este momento que paso porque según la diseñadora que trabajó anteriormente en la zona esta comunidad estaba muy bien organizada y motivada.

Se recomienda trabajar con estos grupos sobre la conservación del medioambiente e incentivar el cultivo de la palma de cumare y moriche, instruirlos sobre otras maneras de obtener la lama sin tener que cortar la planta.