

CONVENIO MARCO ARTESANAL DEL DEPARTAMENTO DEL META INFORME FINAL



FONDO MIXTO DE PROMOCION
DE CULTURA Y LAS ARTES DEL META

ANEXO FICHAS DE DISEÑO



INSTITUTO DEPARTAMENTAL
DE CULTURA DEL META



Ministerio de Desarrollo Económico
artesanías de Colombia



Cámara de Comercio
de Villavicencio

JOSE ANGEL CASTILLO CAICEDO
Diseñador Industrial

Villavicencio, Meta, Colombia
6- 06-2001-

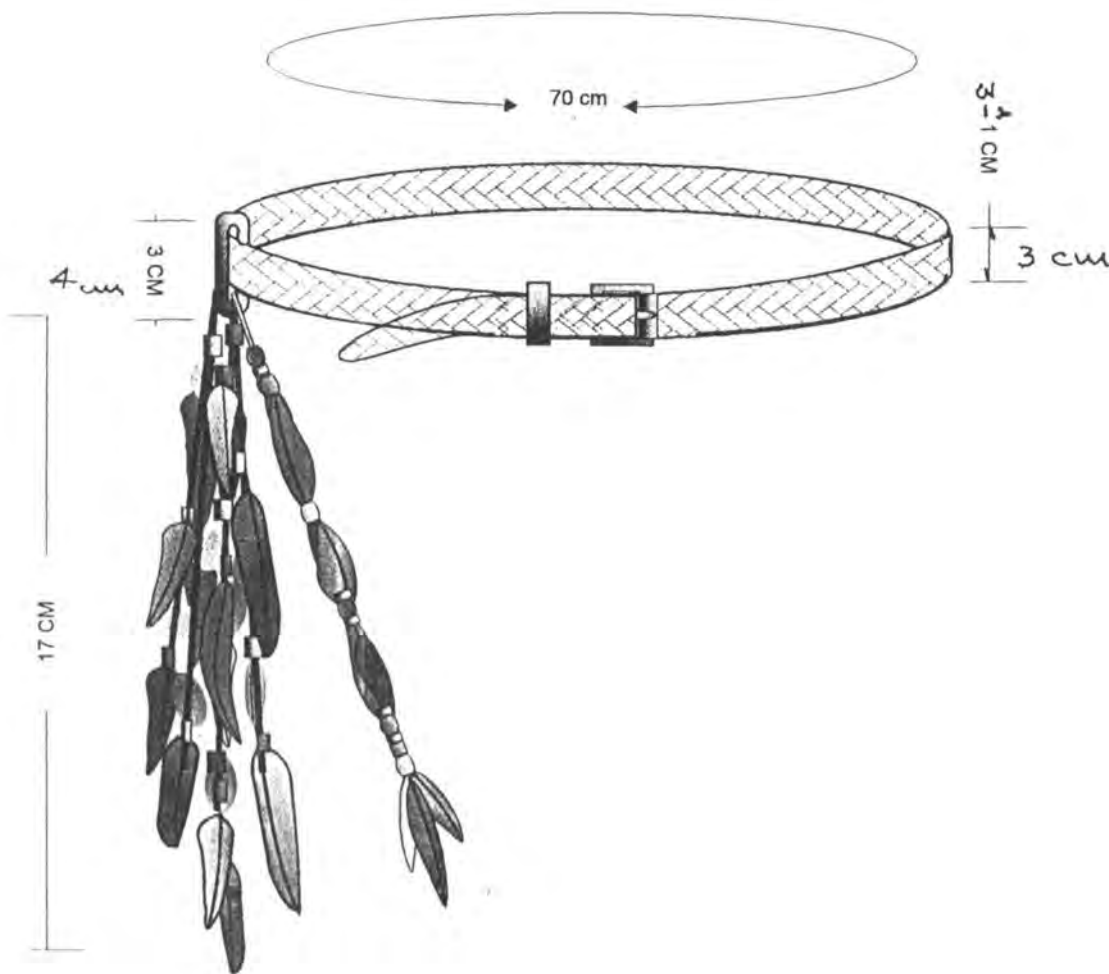

Categoría:	Accesorio	Referencia:	Esc.(cm): 1:4 Pl. 1
Nombre:	Cinturón trenza pluma	Línea:	Arco Iris
Oficio:	Arte plumario y talabartería	Recurso Natural:	Piel vacunos y Plumaje de pato
Técnica:	Plumería y tejido en cuero	Materia prima:	Tula y plumas tinturadas

Proceso de producción:

- Selección de material, corte de las tiras de cuero.
- Tejido de la trenza y amarre de los herrajes.
- Selección de plumas y tinturados.
- Elaboración de las tiras y anclaje de las plumas y chaquiras.
- Amarres, control de calidad.
- Empaque y embalaje.

Observaciones: Los materiales fundamentales en la ejecución de estos diseños son las tiras de cuero, las plumas tinturadas y las chaquiras de plástico, estas últimas son necesarias, pues son las que permiten fijar las plumas, con el cuero.

Responsable: JOSE ANGEL CASTILLO CAICEDO D. I. Fecha: 8-05-2 000



Tema de ref. 5 0 0 0 0 0 2 Código de región 0 5 5 0 0 0 1 Referente(s) Propuesta Muestra Empaque

Ficha de Producto

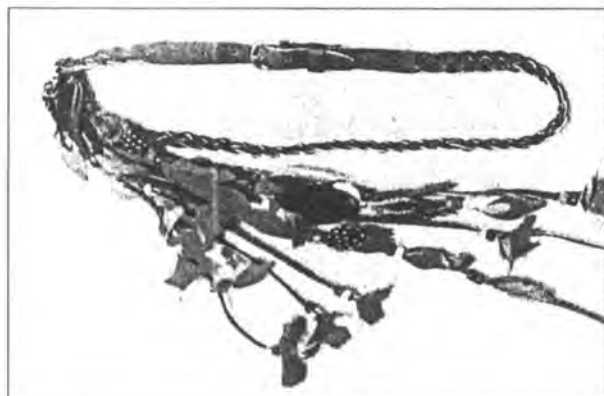

Pieza: Accesorio	Línea: Arco iris	Artisanos: Grupo de Plumería de Villavicencio
Nombre: Cinturon trenza pluma	Referencia:	RITA DE PABON
Oficio: Arte Plumario	Largo(cm): 75 Ancho(cm): 4 Alto(cm):	Departamento: Meta
Técnica: Plumería	Diámetro(cm):	Peso(gr): 120
Recursos Naturales: Animales y minerales	Color: Multicolor	Localidad: Villavicencio
Materia prima: Plumaz, cuero, metales	Certificado Hecho a Mano <input checked="" type="checkbox"/> No <input type="checkbox"/>	Vereda: Casco Urbano
Mercado Objetivo: Local, regional e internacional Producción/Mes: 100 Empaque: Carton microcorrugado. Embalaje: Cartón corrugado	Costo Unitario: 16000 P. Mayor: 14000	Precio Unitario: 20.000 P. Mayor: 18.000 Empaque:

Observaciones: El arte plumario, es distintivo del Departamento del Meta, pero en los últimos años, se venía olvidando, por lo cual la producción actual no es muy alta. Las personas que lo practican aún, son verdaderas maestras en el oficio, y existen planes para capacitar mas personas.

FONDO MIXTO DE CULTURA
 Y LAS ARTES DEL META

Responsable: D.I. José Angel Castillo Caicedo: Fecha: 13 -05- 2.000

Sistema de referencia

5 0 0 0 0 0 2

Tipo de ficha: Referente(s)

Muestra Línea Empaque

Ficha de Producto

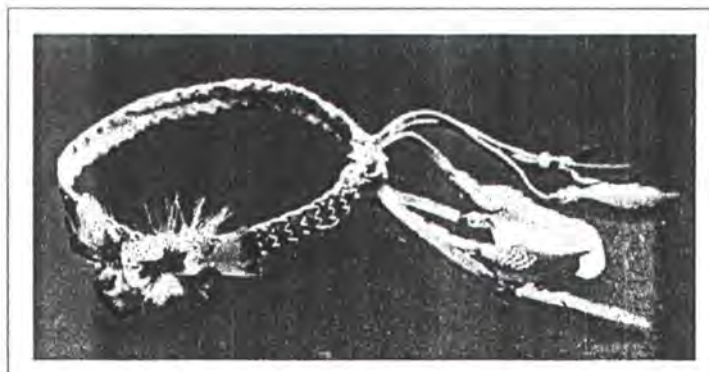

Categoría:	Accesorio	Línea:	Arco iris	Artesanos:	Grupo de Plumería de Villavicencio	
Nombre:	Balaca Trenza plana,	Referencia:				
Oficio:	Arte Plumario	Largo(cm):	70	Ancho(cm):	4	
Técnica:	Plumería	Alto(cm):		Departamento:	Meta	
Recursos Naturales:	Animales y minerales	Diámetro(cm):	70	Peso(gr):	100	
Materia prima:	Plumas, cuero, metales	Color:	Multicolor	Localidad:	Villavicencio	
		Certificado Hecho a Mano	<input checked="" type="checkbox"/> Sí <input type="checkbox"/> No		Vereda:	Casco Urbano
				Tipo de Población:	Urbana	

Mercado Objetivo:	Local, regional e internacional	Costo	Precio
Producción/Mes:	50	Unitario: 10.00	Unitario: 13.000
Empaque:	Carton microcorrugado.	P. Mayor: 9.000	P. Mayor: 11.000
Embalaje:	Cartón corrugado	Empaque: 1.500	Empaque:

Observaciones: El arte plumario, es distintivo del Departamento del Meta, pero en los últimos años, se venía olvidando, por lo cual la producción actual no es muy alta. Las personas que lo practican aún, son verdaderas maestras en el oficio, y existen planes para capacitar mas personas.

FONDO MIXTO DE CULTURA
 Y LAS ARTES DEL META

Responsable: D.I. José Angel Castillo Caicedo: Fecha: 13 -05- 2.000

tema de referencia 50000002 Tipo de ficha: Referente(s) Muestra Línea Empaque

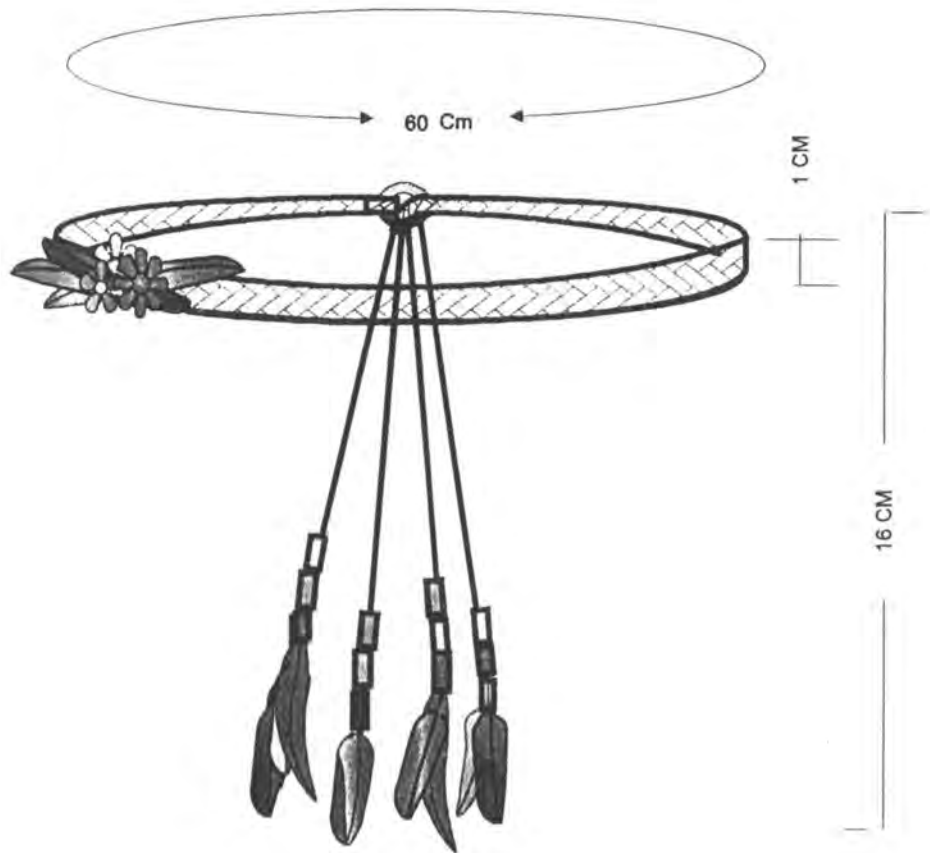

Pieza:	Accesorio	Referencia:	Esc.(cm): 1:4 Pl.
Nombre:	Balaca pluma trenza plana	Línea:	Arco Iris
Oficio:	Arte Plumario y talabartería	Recurso Natural:	Piel de vacuno y plumaje de pato
Técnica:	Plumería y tejido en cuero.	Materia prima:	Tula y plumas tinturadas.

Proceso de producción:

- Selección de material, corte de las tiras de cuero.
- Tejido de la trenza y amarre de los herrajes.
- Selección de plumas y tinturados.
- Elaboración de las tiras y anclaje de las plumas y chaquiras.
- Amarres, control de calidad.
- Empaque y embalaje.

Observaciones:

Los materiales fundamentales en la ejecución de estos diseños son las tiras de cuero, las plumas tinturadas y las chaquiras de plástico, estas últimas son necesarias, pues son las que permiten fijar las plumas, con el cuero.

Responsable: JOSE ANGEL CASTILLO CAICEDO D. I. Fecha: 8-05-2 000



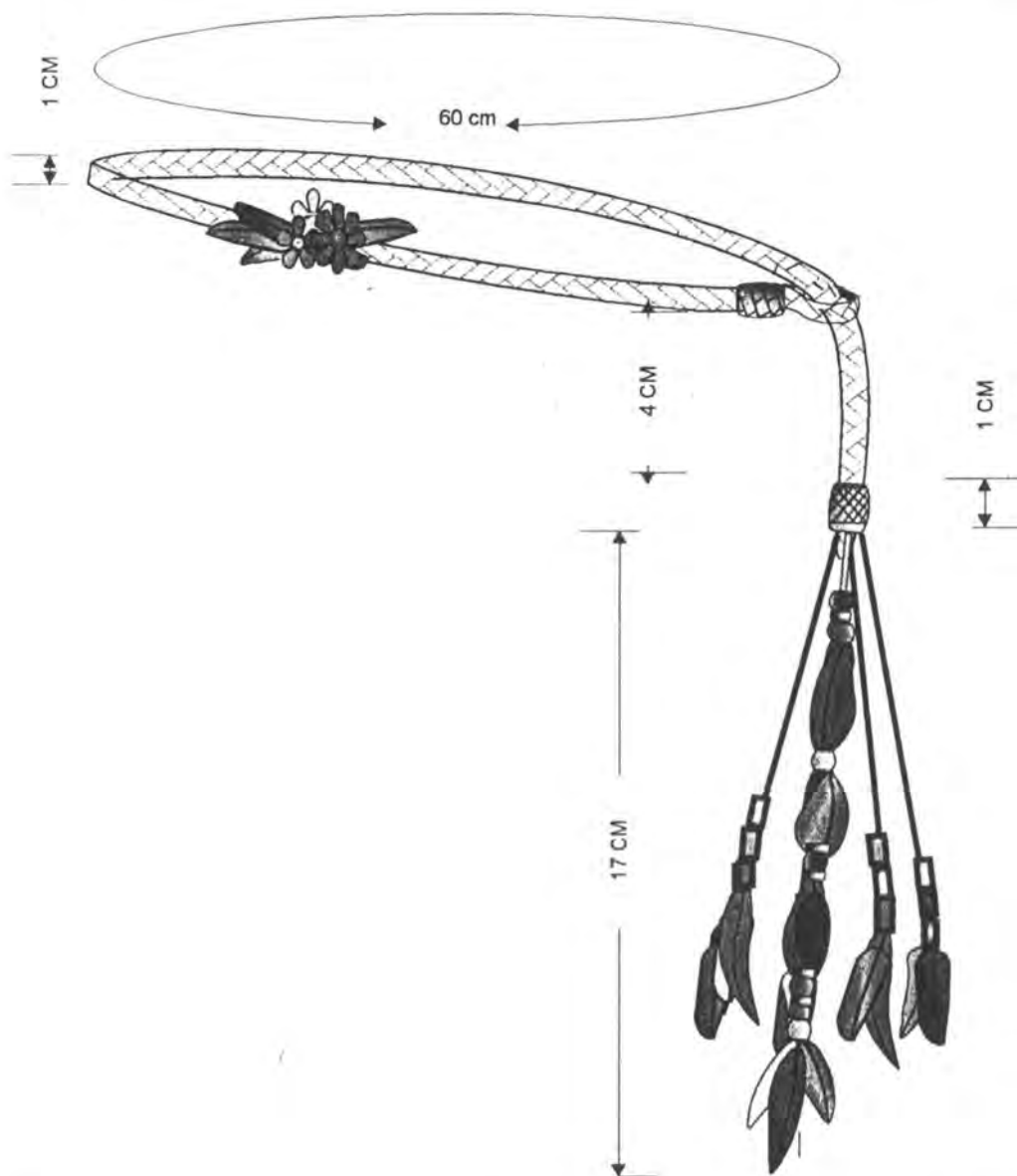

Pieza:	Accesorio	Referencia:	Arco iris	Esc.(cm):	1:4	Pl.
Nombre:	Diadema cordón pluma	Línea:				
Oficio:	Arte plumario y talabartería	Recurso Natural:	Piel de vacuno y plumaje.			
Técnica:	Plumería y tejido en cuero	Materia prima:	Tula y pluma de pato			

Proceso de producción:

Selección de material, corte de las tiras de cuero.
 Tejido del cordón redondo y el remate y gazada.
 Selección de plumas y tinturados.
 Elaboración de las tiras y anclaje de las plumas y chaquiras.
 Amarres, control de calidad.
 Empaque y embalaje.

Observaciones:

Los materiales fundamentales
 En la ejecución de estos diseños son las tiras de cuero, las plumas tinturadas y las chaquiras de plástico, estas últimas son necesarias, pues son las que permiten fijar las plumas, con el cuero.

Responsable: JOSE ANGEL CASTILLO CAICEDO D. I.

Fecha: 8-05-2000

Sistema de ref. 1 3 0 0 0 0 3 Código de región 0 5 5 0 0 0 1 Referente(s) Propuesta Muestra Empaque



Ficha de Producto

Artesanías de Colombia

Centro de Documentación: CENTAD

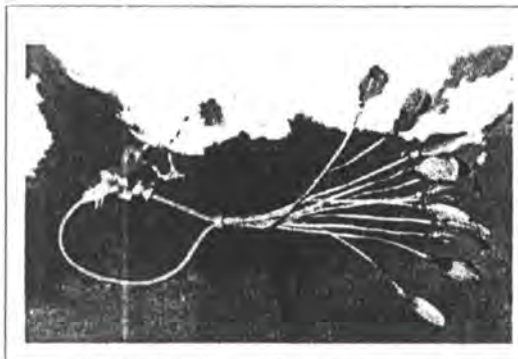

Clasificación: Accesorio	Línea: Arco iris	Artesanos: Grupo de Plumería de Villavicencio
Nombre: Diadema cordon pluma	Referencia:	
Oficio: Arte Plumario	Largo(cm): 70 Ancho(cm): ³ Alto(cm):	Departamento: Meta
Técnica: Plumería	Diámetro(cm):	Peso(gr): 100 Localidad: Villavicencio
Recursos Naturales: Animales y minerales	Color: Multicolor	Vereda: Casco Urbano
Materia prima: Plumas, cuero, metales	Certificado Hecho a Mano <input checked="" type="checkbox"/> No <input type="checkbox"/>	Tipo de Población: Urbana
Mercado Objetivo: Local, regional e internacional	Costo	Precio
Producción/Mes: 30	Unitario: 12.000	Unitario: 16.000
Empaque: Carton microcorrugado.	P. Mayor: 10.000	P. Mayor: 15.000
Embalaje: Cartón corrugado	Empaque: 1.500	Empaque: 1.200

Observaciones: El arte plumario, es distintivo del Departamento del Meta, pero en los últimos años, se venía olvidando, por lo cual la producción actual no es muy alta. Las personas que lo practican aún, son verdaderas maestras en el oficio, y existen planes para capacitar mas personas.

FONDO MIXTO DE CULTURA
 Y LAS ARTES DEL META

Responsable: D.I. José Angel Castillo Caicedo: Fecha: 13 -05- 2.000

Temas de referencia 5 0 0 0 0 2 Tipo de ficha: Referente(s) Muestra Línea Empaque

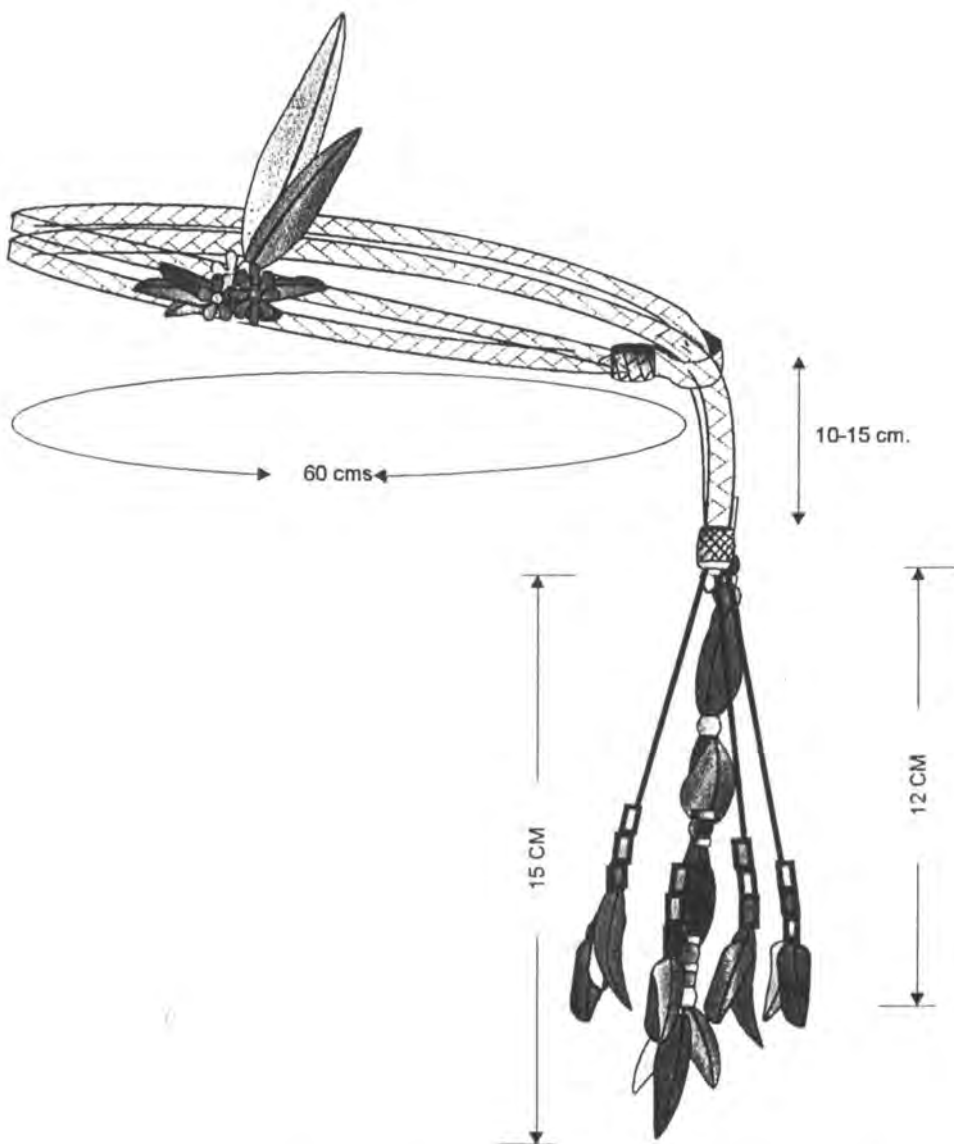

Pieza:	Accesorio	Referencia:	Arco iris	Esc.(cm):	1:4 Pl.
Nombre:	Diadema doble cordón pluma	Línea:			
Oficio:	Arte plumario y talabartería	Recurso Natural:	Piel de vacuno y plumaje.		
Técnica:	Plumería y tejido en cuero	Materia prima:	Tula y pluma de pato		

Proceso de producción:

- Selección de material, corte de las tiras de cuero.
- Tejido de la trenza y amarre de los herrajes.
- Selección de plumas y tinturados.
- Elaboración de las trenzas y anclaje de las plumas y chaquiras.
- Amarres, control de calidad.
- Empaque y embalaje.

Observaciones:

Los materiales fundamentales en la ejecución de estos diseños son las tiras de cuero, las plumas tinturadas y las chaquiras de plástico, estas últimas son necesarias, pues son las que permiten fijar las plumas, con el cuero.

Responsable: JOSE ANGEL CASTILLO CAICEDO D. I. Fecha: 8-05-2.000



Sistema de ref. 1 3 0 3 Código de región 0 5 5 0 0 0 1 Referente(s) Propuesta Muestra Empaque

Ficha de Producto

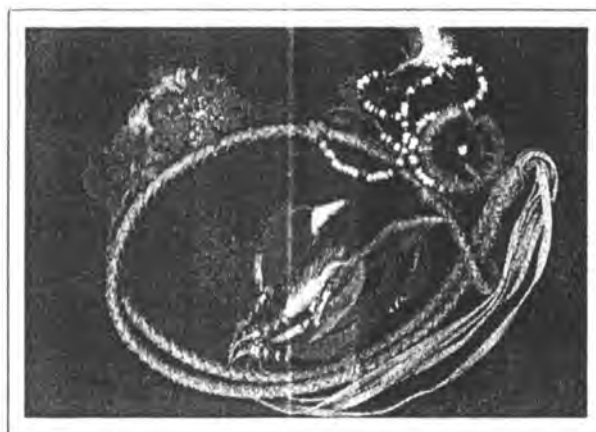

Pieza:	Accesorio	Línea:	Arco iris	Artesanos:	Grupo de Plumería de Villavicencio
Nombre:	Diadema doble cordón pluma	Referencia:			
Oficio:	Arte Plumario	Largo(cm):	70 Ancho(cm):	Alto(cm):	Departamento: Meta
Técnica:	Plumería	Diámetro(cm):		Peso(gr):	100 Localidad: Villavicencio
Recursos Naturales:	Animales y minerales	Color:	Multicolor	Vereda:	Casco Urbano
Materia prima:	Plumas, cuero, metales	Certificado Hecho a Mano	<input checked="" type="checkbox"/> Sí <input type="checkbox"/> No	Tipo de Población:	Urbana

Mercado Objetivo:	Local, regional e internacional	Costo	Precio
Producción/Mes:	20	Unitario: 14.000	Unitario: 18.000
Empaque:	Cartón microcorrugado.	P. Mayor: 12.000	P. Mayor: 16.000
Embalaje:	Cartón corrugado	Empaque: 1.500	Empaque: 1.200

Observaciones: El arte plumario, es distintivo del Departamento del Meta, pero en los últimos años, se venía olvidando, por lo cual la producción actual no es muy alta. Las personas que lo practican aún, son verdaderas maestras en el oficio, y existen planes para capacitar mas personas.

FONDO MIXTO DE CULTURA
 Y LAS ARTES DEL META

Responsable: D.I. José Angel Castillo Caicedo: Fecha: 13 -05- 2.000

Sistema de referencia 5000002 Tipo de ficha: Referente(s) Muestra Línea Empaque

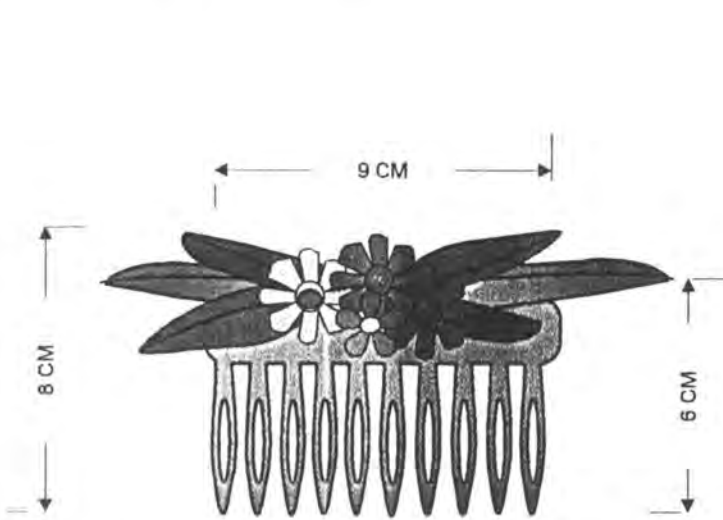

PEINETA

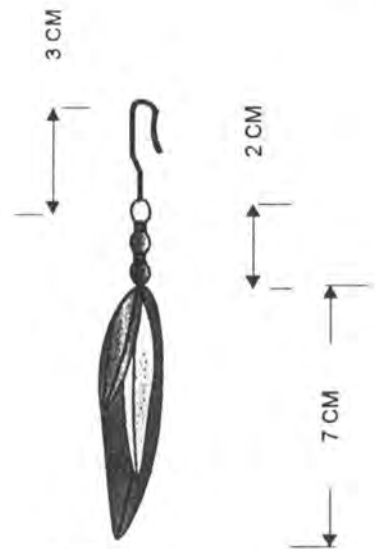

ZARCILLO

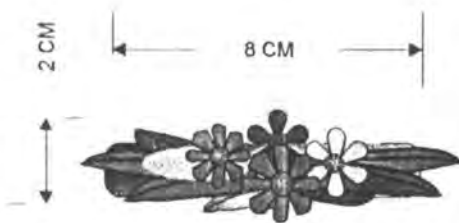

HEBILLA

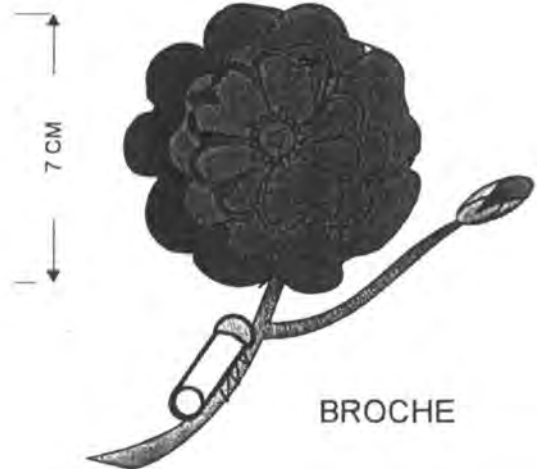

BROCHE

Pieza:	Accesorio	Referencia:	Esc.(cm): 1:4 Pl.
Nombre:	Peineta ,zarcillo o arete, hebillas y broche.	Línea:	Arco iris
Oficio:	Arte plumario y talabartería	Recurso Natural:	Piel de vacuno y plumaje.
Técnica:	Plumería y tejido en cuero	Materia prima:	Tula y pluma de pato

Proceso de producción:
 Se recomienda utilizar hilo de sastrería para las fijaciones.
 Tanto en la peineta como en las hebillas, una vez elegidos los tamaños, clasificar las plumas por tamaños y colores, tanto las que han de utilizarse por separado, como las que se utilizan para realizar las flores.
 La base del arreglo serán pares de plumas, sobre las cuales se superponen otras de menor tamaño, buscando simetría bilateral, y contraste de tamaño y color, las cuales formarán el fondo para colocar las flores.
 Los aretes, pueden realizarse con plumas escogidas, muy bien contrastadas, y engastadas con chaquiras pequeñas de colores. El gancho debe ser de plata o de material anti alergico.
 Las rosas para broches deben ser perfectas, tanto en pluma natural como en pluma tinturada el herraje es un pequeño gancho nodriza, muy delgado, que no dañe las solapas.

Observaciones:
 Para estos accesorios, se utilizan herrajes y complementos de plástico y metal, por razones prácticas, la labor artesanal, esta en las flores, la composición y el engaste de los elementos

Responsable: JOSE ANGEL CASTILLO CAICEDO D. I. Fecha: 8-05-2 000



Sistema de ref. 1 3 0 0 0 0 3 Código de región 0 5 5 0 0 0 1 Referente(s) Propuesta Muestra Empaque

Ficha de Producto

Artesanías de Colombia

Centro de Documentación CENDAB

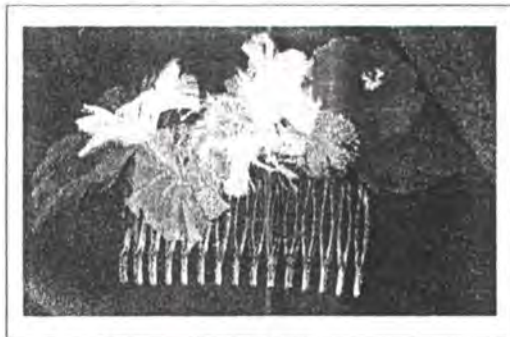
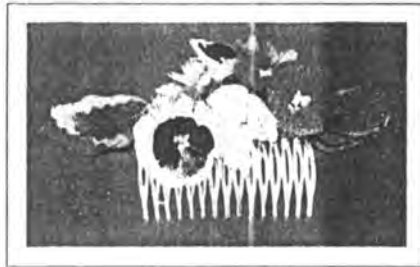

Clasificación:	Accesorio	Línea:	Arco iris	Artesanos:	Grupo de Plumería de Villavicencio
Nombre:	Peinetas flor pluma	Referencia:			
Técnica:	Arte Plumario	Largo(cm):	8	Ancho(cm):	3
		Alto(cm):	2	Departamento:	Meta
		Diámetro(cm):		Peso(gr):	35
Recursos Naturales:	Animales y minerales	Color:	Multicolor	Localidad:	Villavicencio
Materia prima:	Plumas, cuero, metales	Certificado Hecho a Mano	<input checked="" type="checkbox"/> Sí <input type="checkbox"/> No	Vereda:	Casco Urbano
		Tipo de Población:	Urbana		
Mercado Objetivo:	Local, regional e internacional	Costo		Precio	
Producción/Mes:	20	Unitario:	2.000	Unitario:	3.000
Empaque:	Cartón microcorrugado	P. Mayor:	1.800	P. Mayor:	2.800
Embalaje:	Cartón corrugado	Empaque:	250	Empaque:	

Observaciones: El arte plumario, es distintivo del Departamento del Meta, pero en los últimos años, se venía olvidando, por lo cual la producción actual no es muy alta. Las personas que lo practican aún, son verdaderas maestras en el oficio, y existen planes para capacitar mas personas.

FONDO MIXTO DE CULTURA
 Y LAS ARTES DEL META

Responsable: D.I. José Angel Castillo Caicedo: Fecha: 13 -05- 2.000

Tema referencia 5 0 0 2 Tipo de ficha: Referente(s) Muestra Línea Empaque

Ficha de Producto

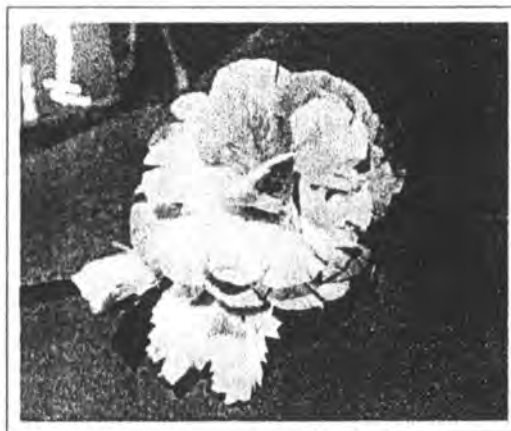

Pieza:	Accesorio	Línea:	Arco iris	Artesanos:	Grupo de Plumería de Villavicencio
Nombre:	Prendedor Rosa	Referencia:			Carmen de Ortiz
Oficio:	Arte Plumario	Largo(cm):	Ancho(cm):	Alto(cm):	Departamento: Meta
Técnica:	Plumería	Diámetro(cm):	6	Peso(gr):	20
Recursos Naturales:	Animales y minerales	Color:	rojo oscuro o color natural	Vereda:	Casco Urbano
Materia prima:	Plumas, metal e hilos.	Certificado Hecho a Mano	<input checked="" type="checkbox"/> Sí <input type="checkbox"/> No	Tipo de Población:	Urbana
Mercado Objetivo:	Local, regional e internacional	Costo		Precio	
Producción/Mes:	20	Unitario:	5.000	Unitario:	7.000
Empaque:	Carton microcorrugado.	P. Mayor:	4.500	P. Mayor:	6.000
Embalaje:	Cartón corrugado	Empaque:	1.000	Empaque:	1.000

Observaciones: El arte plumario, es distintivo del Departamento del Meta, pero en los últimos años, se venía olvidando, por lo cual la producción actual no es muy alta. Las personas que lo practican aún, son verdaderas maestras en el oficio, y existen planes para capacitar mas personas.

FONDO MIXTO DE CULTURA
 Y LAS ARTES DEL META

Responsable: D.I. José Angel Castillo Caicedo: Fecha: 13 -05- 2.000

Sistema de referencia 5 0 0 2 Tipo de ficha: Referente(s) Muestra Línea Empaque

Ficha de Producto



Temperatura: Arreglo floral	Línea: Arco iris	Artesanos: Grupo de Plumería de Villavicencio
Nombre: Maceta	Referencia:	Maria Esther Jaspe
Diseño: Maceta combinada	Largo(cm): 30 Ancho(cm): Alto(cm):	Departamento: Meta
Técnica: Plumería	Diámetro(cm):	Peso(gr): 125 Localidad: Villavicencio
Recursos Naturales: Animales y vegetales.	Color: Verdes , amarillos y blancos.	Vereda: Casco Urbano
Materia prima: Plumas, calabazo e hilos.	Certificado Hecho a Mano <input checked="" type="checkbox"/> Sí <input type="checkbox"/> No	Tipo de Población: Urbana
Mercado Objetivo: Local, regional e internacional	Costo	Precio
Producción/Mes: 10	Unitario: 6.000	Unitario: 7.000
Empaque: Carton microcorrugado.	P. Mayor: 5.000	P. Mayor: 6.000
Embalaje: Cartón corrugado	Empaque: 2.000	Empaque: 2.000

Observaciones: El arte plumario, es distintivo del Departamento del Meta, pero en los últimos años, se venía olvidando, por lo cual la producción actual no es muy alta. Las personas que lo practican aún, son verdaderas maestras en el oficio, y existen planes para capacitar mas personas.

FONDO MIXTO DE CULTURA
 Y LAS ARTES DEL META

Responsable: D.I. José Angel Castillo Caicedo: Fecha: 13 -05- 2.000

tema
 referencia 5 0 0 0 0 0 2 Tipo de ficha: Referente(s) Muestra Línea Empaque

Ficha de Producto



Forma: Cuadro en plumas	Tarjeta	Línea: Arco iris	Artesanos: Grupo de Plumería de Villavicencio
Nombre: Mariposa pluma		Referencia:	Blanca de Herrera
Técnica: Arte Plumario		Largo(cm):16 Ancho(cm):11 Alto(cm):	Departamento: Meta
Técnica: Plumería		Diámetro(cm):	Peso(gr): 10
Recursos Naturales: Animales y vegetales.		Color: multicolor	Localidad: Villavicencio
Materia prima: plumas, papel, acuarela		Certificado Hecho a Mano <input checked="" type="checkbox"/> Sí <input type="checkbox"/> No	Vereda: Casco Urbano
			Tipo de Población: Urbana

Mercado Objetivo:	Local, regional e internacional	Costo	Precio
Producción/Mes:	10-50	Unitario: 50.000 y 2.500	Unitario: 60.000 y 4.000
Empaque:	Sobre papel	P. Mayor: 45.000 y 2.000	P. Mayor: 50.000 y 3.500
Embalaje:	Sobre carton	Empaque: 2000 y 500	Empaque: 200

Observaciones: Doña Blanca de Herrera, es una de las artesanas mas distinguidas en el arte plumario, como ella, las pocas personas queo practican son verdaderas maestras en el oficio.

FONDO MIXTO DE CULTURA
 Y LAS ARTES DEL META

Responsable: D.I. José Angel Castillo Caicedo: Fecha: 13-05- 2.000

Tema referencia 5|0|□|□|□|□|0|2 Tipo de ficha: Referente(s) Muestra Línea Empaque

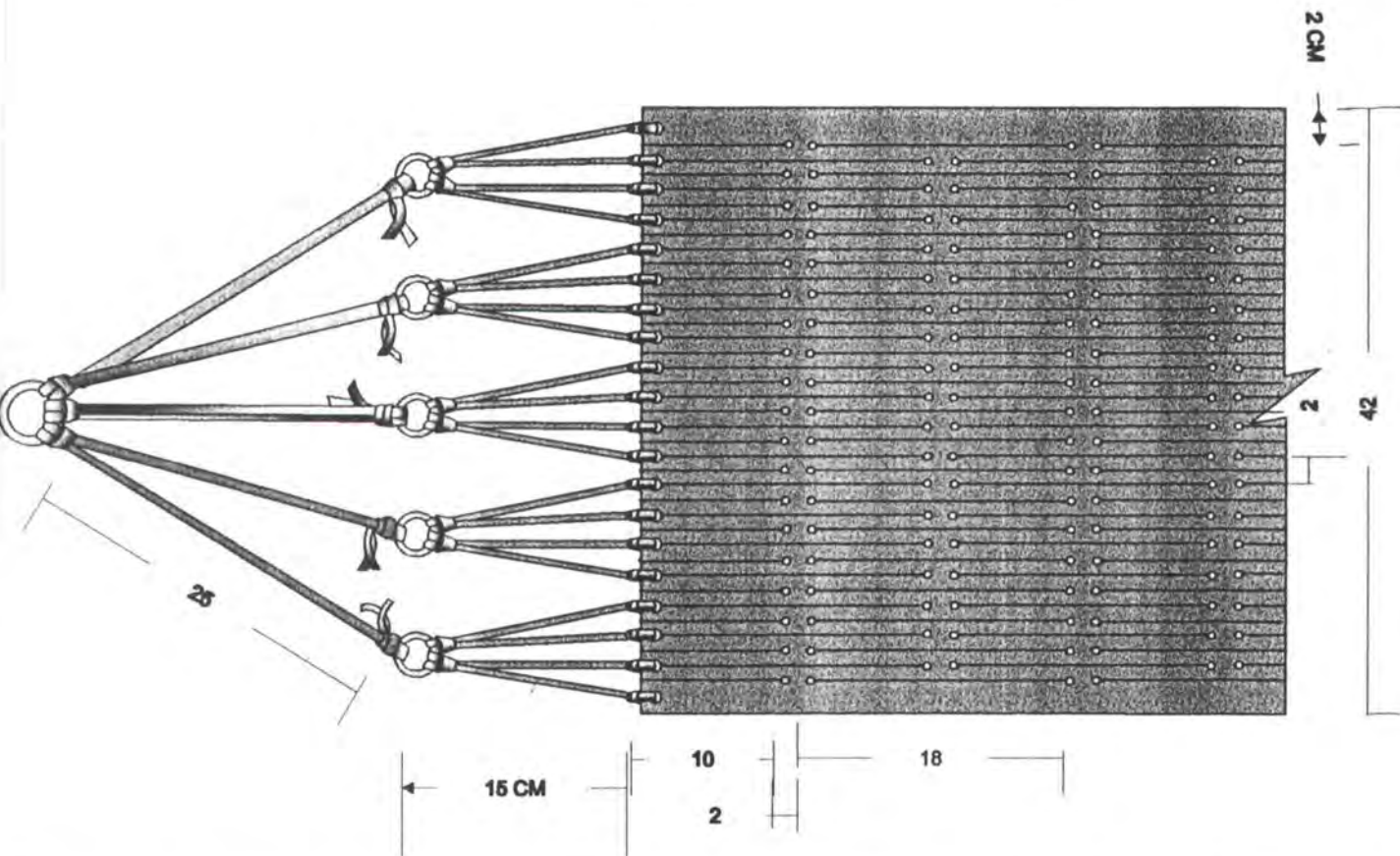
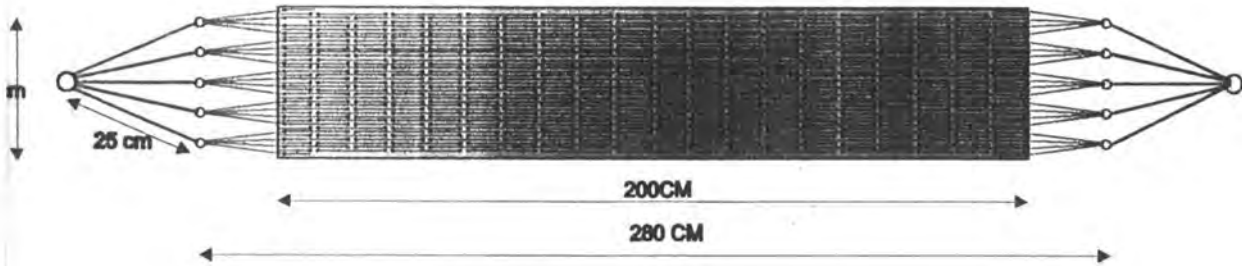

Pieza: Campechana	Referencia:	Esc.(cm): 1:40	Pl. 1
Nombre: "Acacias"	Línea: Joropo		
Oficio: Talabartería	Recurso Natural: Cuero		
Técnica: Corte y nudos	Materia prima: Tula o Talco		

Proceso de producción: Selección del material, dibujo de la pieza completa, con la localización de los cortes y los perforados. Cortes del perímetro. Ejecución de las perforaciones, con los sacabocados. Cortes entre los perforados. Ejecución de los cordones o tiras de asegurar el cuerpo principal. Asegurar las argollas medianas con las tiras. En cada argolla dos tiras con cuatro extremos que irán a rematar con nudo, en los extremos del cuerpo principal. Realización de los nudos de las argollas medianas hacia la argolla maestra.

Observaciones:
 Este diseño es exclusivo del taller de Acacias
 Manteniendo proporciones se puede ampliar.
 El prototipo es negro con argollas plateadas.
 Se sugieren colores rojo, hoja seca, avellana contrastando con argollas pavonadas.

Responsable: JOSE ANGEL CASTILLO CAICEDO D. I. Fecha: 8-05-2.000



Sistema de ref. 5 0 1 6 0 3 Código de región 0 5 5 0 0 0 1 Referente(s) Propuesta Muestra Empaque

En color negro,
 Aspecto del cuerpo
 de cuero abierto.

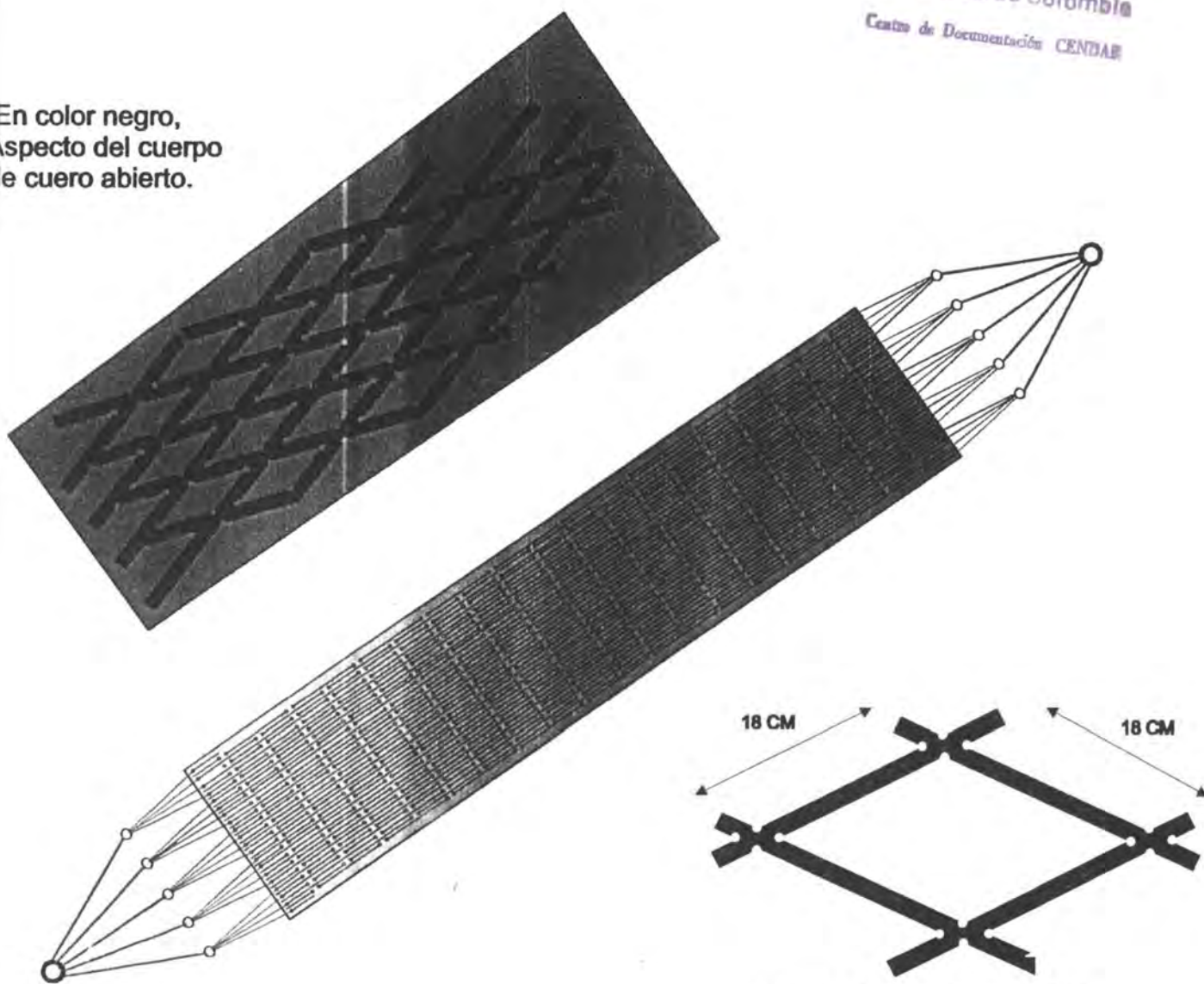

DETALLE DE CADA CORTE INTERIOR.

Origen: Campechana	Referencia:	Esc.(cm): 1.20	Pl. 2
Nombre: "Acacias"	Línea: Joropo		
Técnica: Talabartería	Recurso Natural: Cuero		
Proceso: Corte y nudos	Materia prima: Tula o Talco		

Proceso de producción: Selección del material, dibujo de la pieza completa, con la localización de los cortes y los perforados. Cortes del perímetro. Ejecución de las perforaciones, con sacabocados. Cortes entre los perforados. Ejecución de los cordones o tiras de asegurar el cuerpo principal. Asegurar las argollas medianas con las tiras. En cada argolla dos tiras con cuatro extremos que irán a rematar con nudo, en los extremos del cuerpo principal. Realización de los nudos de las argollas medianas hacia la argolla maestra.

Observaciones:
 Las medidas de las tiras de cuero, que van del cuerpo hacia las argollas varían en longitud.
 El prototipo es negro con argollas plateadas.
 Se sugieren colores rojo, hoja seca, avellana, contrastando con argollas pavonadas.

Responsable: JOSE ANGEL CASTILLO CAICEDO D. I. Fecha: 8-05-2.000



Referencia: 5016003 Código de región: 0550001 Referente(s) Propuesta Muestra Empaque

Ficha de Producto

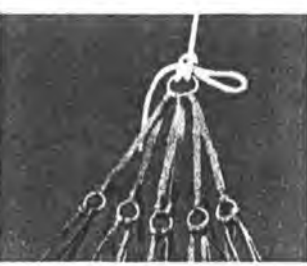
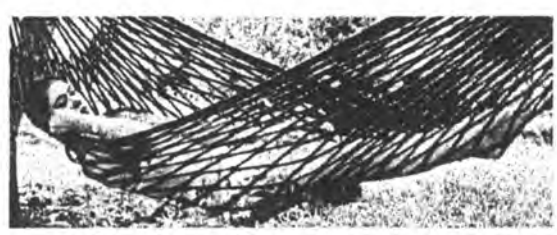

Nombre: HAMACA DE CUERO	Línea: JOROPO	Artesanos: HENRY GOMEZ
Descripción: CAMPECHANA TIPO ACACIAS	Referencia:	
Técnica: TALABARTERIA	Largo(cm):300 Ancho(cm):40 Alto(cm):	Departamento: META
Materia prima: COSIDO A MANO	Diámetro(cm):	Peso(gr):
Recursos Naturales: CUERO	Color: NEGRO o-ROJO u hoja seca.	Localidad: ACACIAS
Materia prima: TALCO o VAQUETA	Certificado Hecho a Mano <input checked="" type="checkbox"/> Sí <input type="checkbox"/> No	Vereda: CASCO URBANO
Objetivo: LOCAL,REGIONAL ,NACIONAL E INTERNACIONAL	Costo	Precio
Producción/Mes: 50	Unitario: 140.000	Unitario: 200.000
Paquete: CUERO	P. Mayor: 130.000	P. Mayor: 180.000
Embalaje: CARTON	Empaque: 15.000	Empaque: 12.000

Observaciones: La campechana acacias, es un producto diseñado especialmente para esta región, conservando el principio de la campechana tradicional de la orinoquia.



Responsable: D.I. José Angel Castillo Caicedo: Fecha: 13 -05- 2.000

Referencia 501603 Tipo de ficha: Referente(s) Muestra Línea Empaque

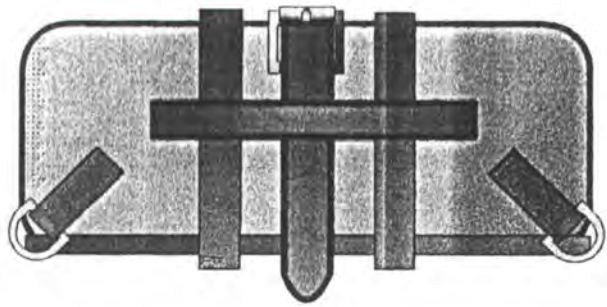
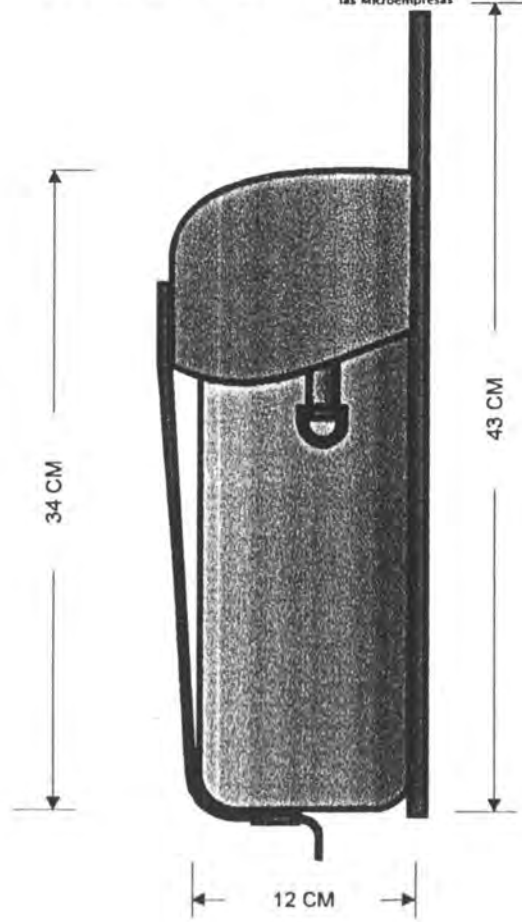
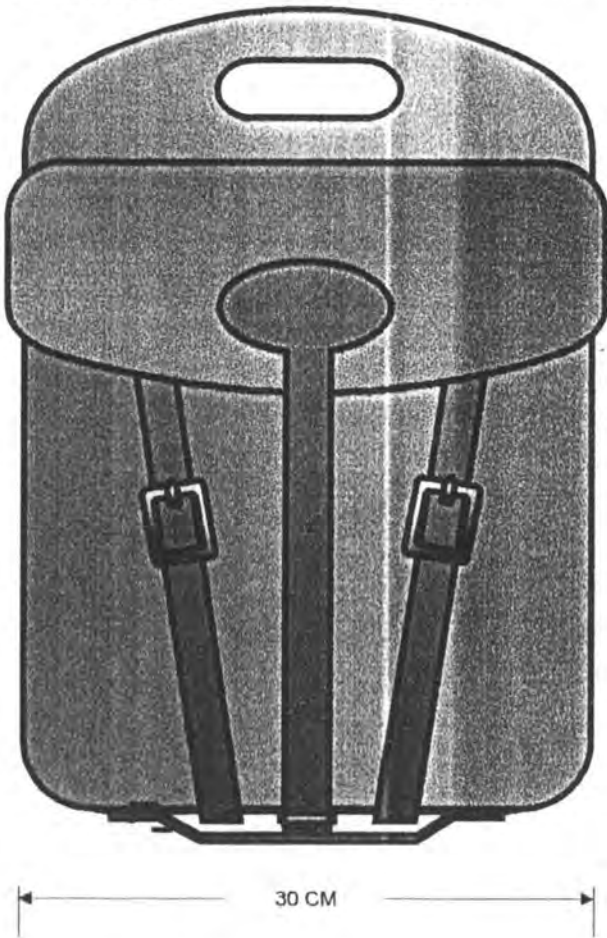

Pieza: ALFORJON	Referencia:	Esc.(cm): 1:4	Pl. 1
Nombre: MALETIN-MORRAL	Línea: JOROPO		
Oficio: TALABARTERIA	Recurso Natural: CUERO		
Técnica: COSIDO A MANO	Materia prima: GRUPON O SENBEK		

Proceso de producción:

Selección de material.
Tinturado.
Traslado de plantillas.
Cortes principales.
Costuras de detalles y rebordes.
Ensamble general.
Realización de correas.

Observaciones:

El alforjon, puede utilizarse como morral o como maletín, o como en alforjas tradicionales. Por peses y unidos con una pieza sobe la grupa de la cabalgadura.

Responsable: JOSE ANGEL CASTILLO CAICEDO D. I. Fecha: 8-05-2.000



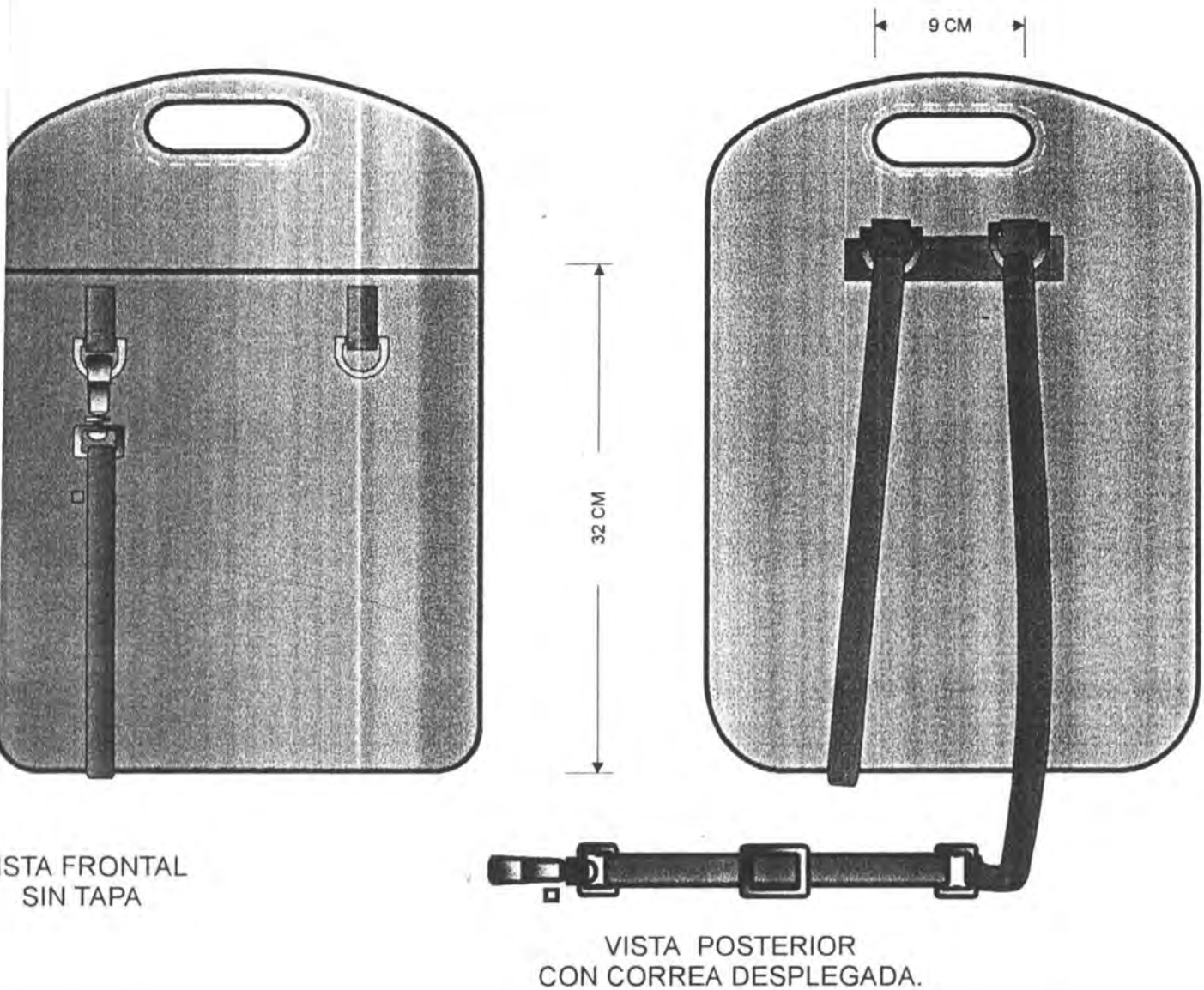

VISTA FRONTAL
 SIN TAPA

VISTA POSTERIOR
 CON CORREA DESPLEGADA.

Nombre: ALFORJON	Referencia:	Esc.(cm): 1:4	Pl. 2
Descripción: MALETIN-MORRAL	Línea: JOROPO		
Técnica: TALABARTERIA	Recurso Natural: CUERO		
Materia prima: COSIDO A MANO	Materia prima: GRUPON O SENBEK		

Proceso de producción:	
Selección de material.	
Tinturado.	
Traslado de plantillas.	
Cortes principales.	
Costuras de detalles y rebordes.	
Ensamble general.	
Realización de correas.	

Observaciones:

El alforjon, puede utilizarse como morral o como maletín, o como en alforjas tradicionales. Por pares y unidos con una pieza sobre la grupa de la cabalgadura .

Responsable: JOSE ANGEL CASTILLO CAICEDO D. I. Fecha: 8-05-2.000



Tema ref. 1 3 2 4 0 4 0 3 Código de región 0 5 5 0 0 0 6 Referente(s) Propuesta Muestra Empaque

Ficha de Producto

Artesanías de Colombia
 Centro de Documentación CENDAB

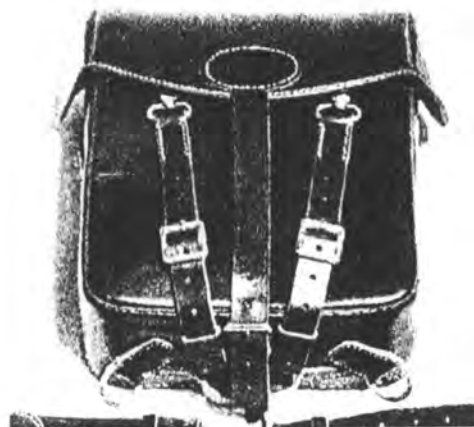
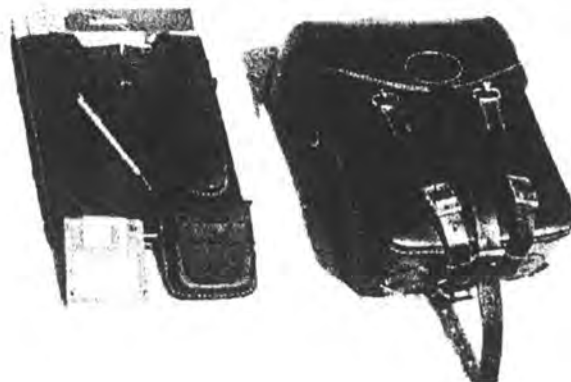

Clase:	Alforjon	Línea:	JOROPO	Artesanos:	Evelio Gomez
Nombre:	Alforja Morral	Referencia:			
Lugar de Producción:	TALABARTERIA	Ancho(cm):	28	Alto(cm):	40
Técnica:	COSIDO A MANO	Diámetro(cm):		Peso(gr):	2.000
Materiales Naturales:	CUERO	Color:	NEGRO o-natural o avellana.	Localidad:	ACACIAS
Materia prima:	Grupon o Seenbeck	Certificado Hecho a Mano:	Si <input checked="" type="checkbox"/> No <input type="checkbox"/>	Vereda:	CASCO URBANO
Merado Objetivo:	LOCAL, REGIONAL, NACIONAL E INTERNACIONAL	Costo		Precio	
Producción/Mes:	15	Unitario:		Unitario:	
Empaque:	Tela	P. Mayor:	160.000	P. Mayor:	150.000
Embalaje:	CARTON	Empaque:	10.000	Empaque:	7.000

Observaciones: El alforjón, cosido a mano, es un producto exclusivo, como alternativa al portafolio tradicional, que puede utilizarse como maletín o como morral, o puede usarse en pareja, como una alforja tradicional, mediante el accesorio, diseñado para las "alforjas maletín" de la línea "Joropo".

Responsable: D.I. José Angel Castillo Caicedo: Fecha: 13 -05- 2.000



tema de referencia 5 0 1 6 0 3 Tipo de ficha: Referente(s) Muestra Línea Empaque

SOBRECARTA

PORTALAPICEROS

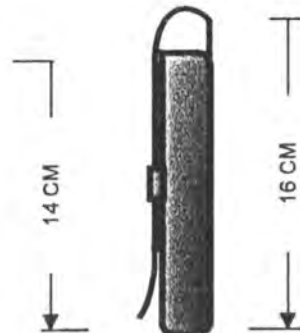
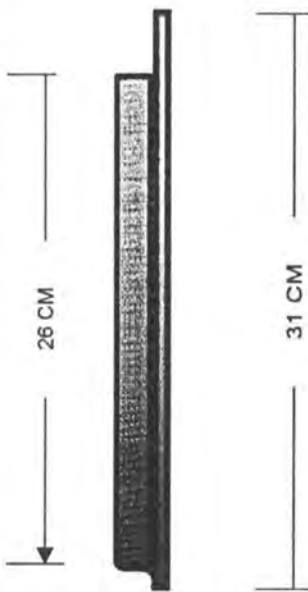
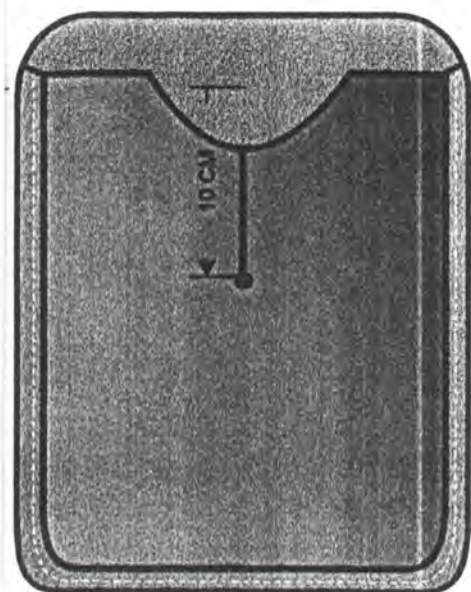

PORTADISKETS

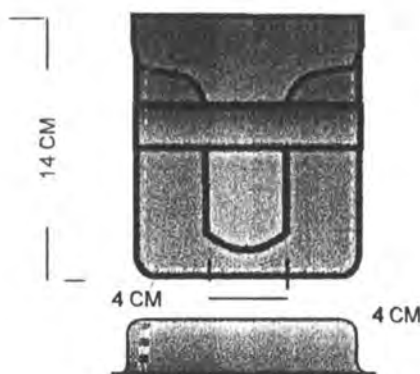

Leza:	ESTUCHES	Referencia:	Esc.(cm): 1:4 Pl. 1
Nombre:	SOBRE CARTA PORTALAPICEROS Y PORTADISKET	Línea:	JOROPO
Oficio:	TALABARTERIA	Recurso Natural:	CUERO
Técnica:	COSIDO A MANO	Materia prima:	TULA O TALCO.

Proceso de producción:	Selección de material.
	Devolver el material
	Tensado con matriz
	Tinturado.
	Traslado de plantillas.
	Cortes principales.
	Agujereado con lezna.
	Costuras de detalles y rebordes.
	Ensamble general.

Observaciones: Las dimensiones pueden variar, de acuerdo a las funciones y número de elementos, que se han de portar

Responsable: JOSE ANGEL CASTILLO CAICEDO D. I. Fecha: 8-05-2.000



Sistema de ref. 1 3 2 4 0 4 0 3 Código de región 0 5 5 0 0 0 6 Referente(s) Propuesta Muestra Empaque

Ficha de Producto

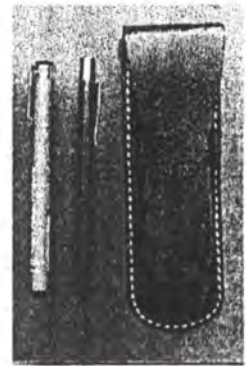

Nombre: Estuches	Línea: JOROPO	Artesanos: Henry Gomez
Descripción: Juego de sobre, lapiceros y diskett.	Referencia:	
Categoría: TALABARTERIA	Largo(cm): 31 Ancho(cm): 24 Alto(cm):	Departamento: META
Técnica: COSIDO A MANO	Diámetro(cm):	Peso(gr): 500 Localidad: ACACIAS
Materiales Naturales: CUERO	Color: NEGRO o-natural o avellana.	Vereda: CASCO URBANO
Materia prima: Grupon o Seenbeck	Certificado Hecho a Mano <input checked="" type="checkbox"/> Sí <input type="checkbox"/> No	Tipo de Población: RURAL

Mercado Objetivo: LOCAL, REGIONAL, NACIONAL E INTERNACIONAL	Costo	Precio
Producción/Mes: 30	Unitario: 18.000	Unitario: 30.000
Paquete: Cartón	P. Mayor: 17.000	P. Mayor: 28.000
Embalaje: CARTON	Empaque:	Empaque:

Observaciones: El juego de estuches, de cuero cosido a mano es complementario del maletín morral pero se vende por separado. Consta de un sobre de cuero para carta un porta lapiceros y un porta disket.

Responsable: D.I. José Angel Castillo Caicedo: Fecha: 13 -05- 2.000



Referencia 5 0 1 6 0 3 Tipo de ficha: Referente(s) Muestra Línea Empaque

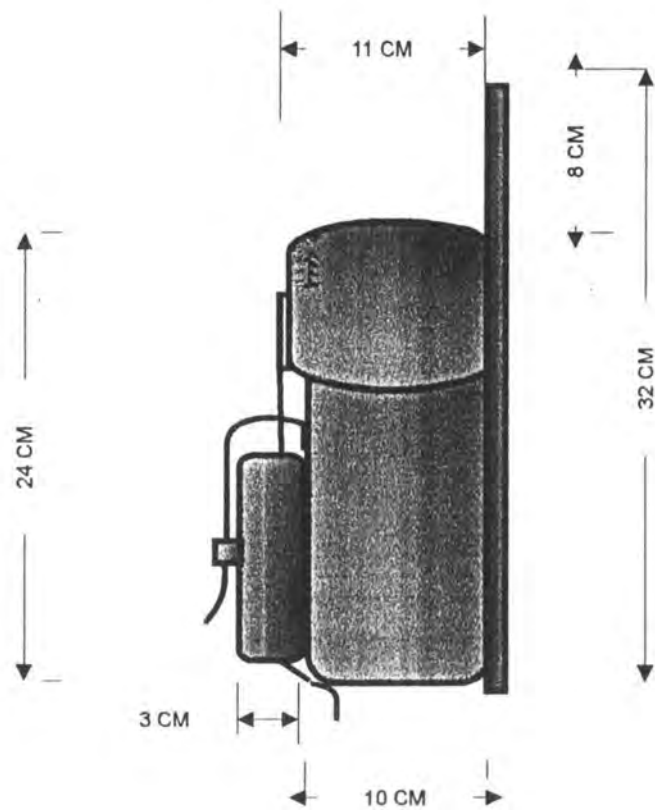
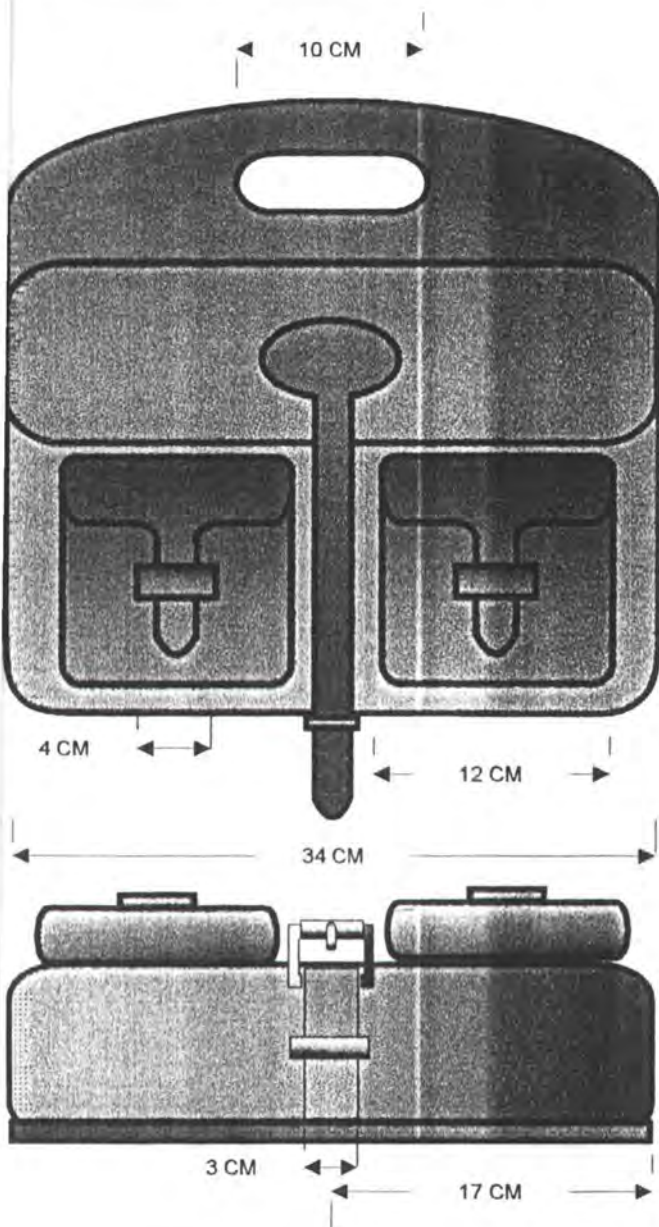

Clase:	ALFORJA	Referencia:	Esc.(cm): 1:4 Pl. 1
Nombre:	ALFORJA JOROPO	Línea:	JOROPO
Oficio:	TALABARTERIA	Recurso Natural:	CUERO
Técnica:	COSIDO A MANO	Materia prima:	GRUPON O SEENBEK

Proceso de producción:

- Selección de material.
- Tinturado.
- Traslado de plantillas.
- Cortes principales.
- Costuras de detalles y rebordes.
- Ensamble general.
- Realización de correas.

Observaciones:

La alforja Joropo, puede utilizarse como tradicionalmente, en cabalgaduras, pero también a nivel urbano, como porta documentos y equipos p^ortátiles de informática.

Responsable: JOSE ANGEL CASTILLO CAICEDO D. I.

Fecha: 8-05-2.000

Sistema de ref. 1 3 2 4 0 4 0 3 Código de región 0 5 5 0 0 0 6 Referente(s) Propuesta Muestra Empaque



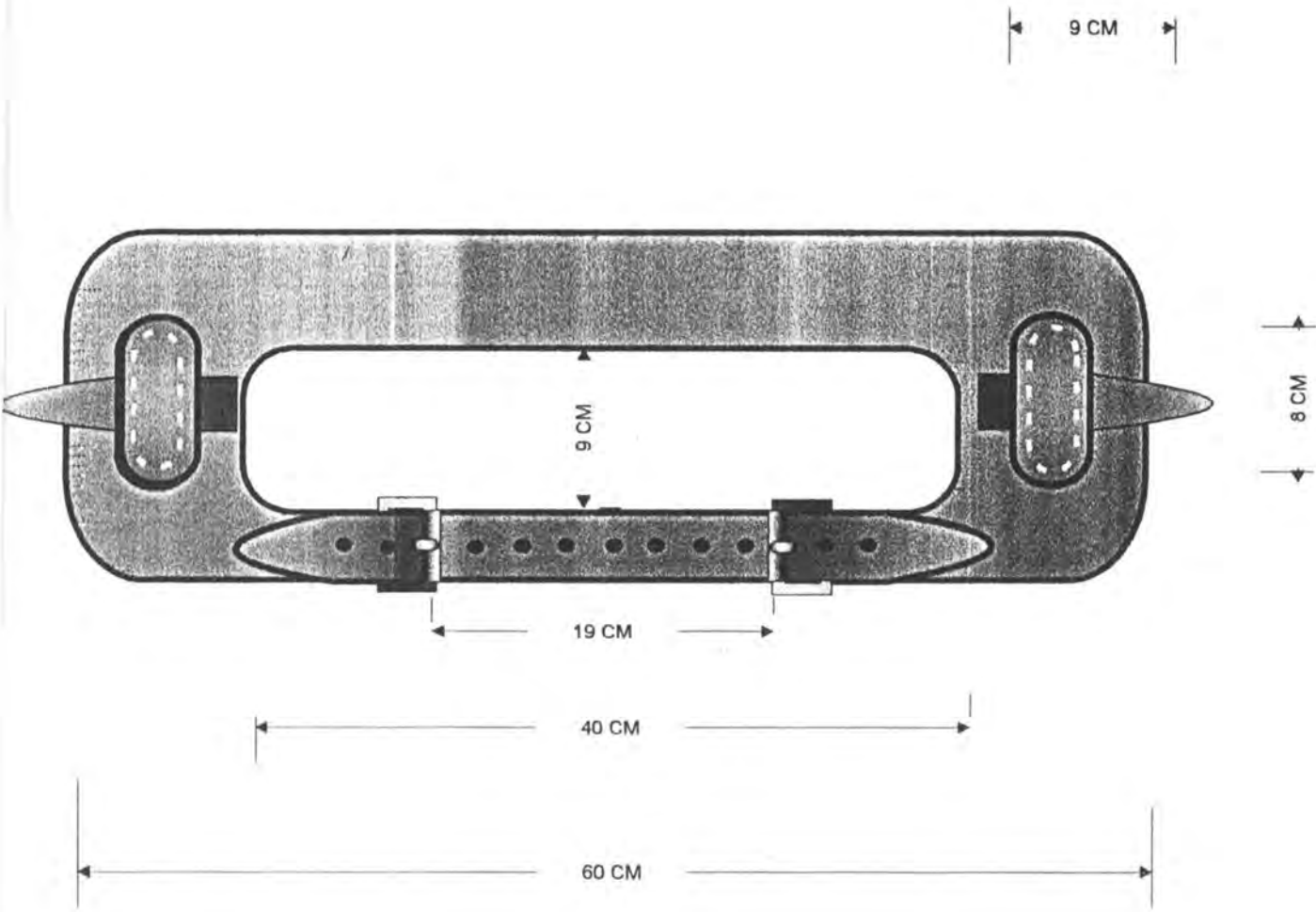

Pieza:	Complemento para las alforjas	Referencia:		Esc.(cm):	1:4	Pl. 2
Nombre:	Grupero	Línea:	JOROPO			
Oficio:	Talabartería	Recurso Natural:	CUERO			
Técnica:	COSIDO A MANO	Materia prima:	GRUPON O SENBEK			

Proceso de producción:	
	Selección de material.
	Tinturado.
	Traslado de plantillas.
	Cortes principales.
	Costuras de detalles y rebordes.
	Ensamble general.
	Realización de correas.

Observaciones:

Esta pieza, que une las dos alforjas, cuando usan en parejas, también sirve para utilizar en el uso del maletín morral, de esta misma línea, sin ninguna modificación.

Responsable: JOSE ANGEL CASTILLO CAICEDO D. I. Fecha: 8-05-2.000



Ficha de Producto

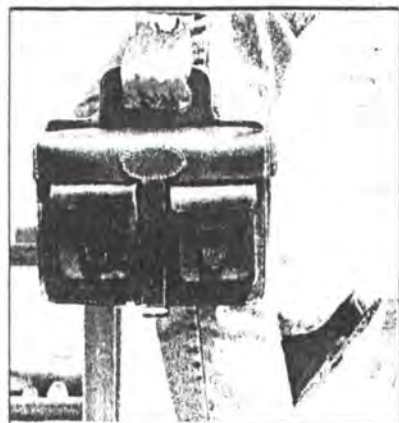

Pieza: Alforja	Línea: JOROPO	Artesanos: Evelio Gomez
Nombre: Alforja maletin	Referencia:	
Oficio: TALABARTERIA	Largo(cm):34 Ancho(cm):32 Alto(cm): 11	Departamento: META
Técnica: COSIDO A MANO	Diámetro(cm):	Peso (gr): 2.000 Localidad: ACACIAS
Recursos Naturales: CUERO	Color: NEGRO o-natural o avellana.	Vereda: CASCO URBANO
Materia prima: Gupon o Seenbeck	Certificado Hecho a Mano <input checked="" type="checkbox"/> Sí <input type="checkbox"/> No	Tipo de Población: RURAL
Mercado Objetivo: LOCAL, REGIONAL, NACIONAL E INTERNACIONAL	Costo	Precio
Producción/Mes: 15	Unitario: 160.000	Unitario: 200.000
Empaque: Tela	P. Mayor: 150.000	P. Mayor: 190.000
Embalaje: CARTON	Empaque: 10.000	Empaque: 7.000

Observaciones: La alforja maletin, es un producto exclusivo, cosido a mano, con utilidad practica, para vaquería, pero adaptada para porta documentos y computador, en el medio urbano, como alternativa a los tradicionales portafolios.

Responsable: D.I. José Angel Castillo Caicedo: Fecha: 13 -05- 2.000



Sistema de referencia 5 0 1 6 0 3 Tipo de ficha: Referente(s) Muestra Línea Empaque

VISTA SUPERIOR

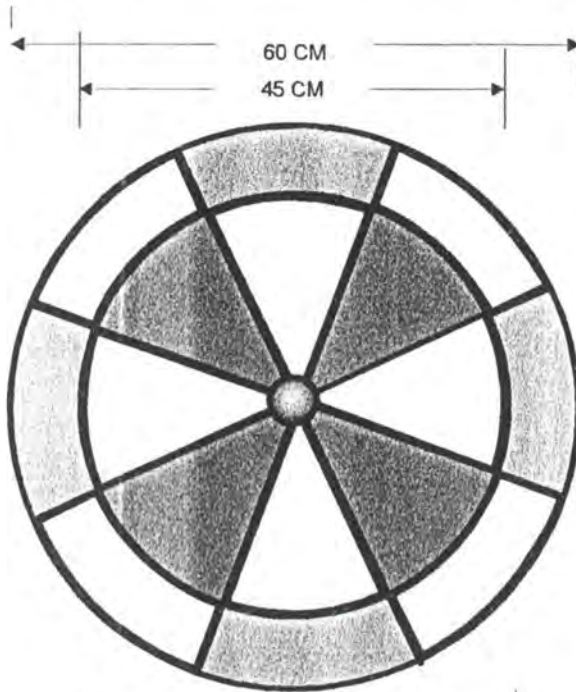

VISTA FRONTAL

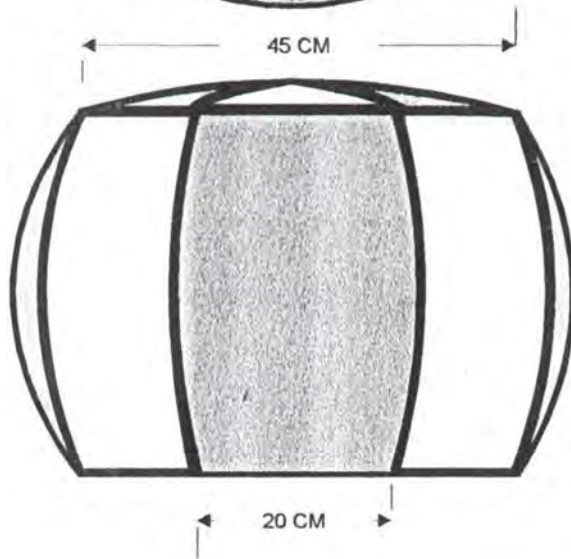

DETALLE DEL ANUDADO CON TIRAS DE CUERO

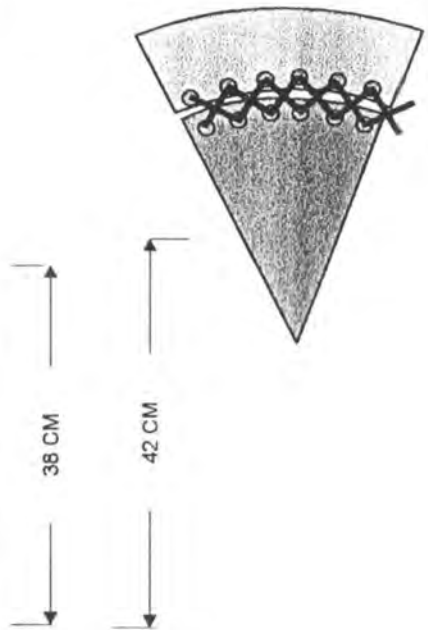

Nombre:	COJIN	Referencia:	Esc.(cm): 1:4 Pl. 1
Descripción:	PUFF-REDONDO	Línea:	JOROPO
Técnica:	TALABARTERIA	Recurso Natural:	PIEL DE VACUNO
Proceso:	TRENZADO ENTRE HOJALETES	Materia prima:	CUERO CON PELO CORTO

Proceso de producción:	Selección de materia.
	Traslado de plantillas.
	Cortes principales.
	Agujereado
	Costuras de detalles y rebordes.
	Ensamble general.

Observaciones: Al seleccionar el cuero buscar un manchado, que permita combinar en dos colores, los módulos ya cortados.
 Con el mismo sistema, se realizan los cojines cúbicos, cilíndricos y esquineros.

Responsable: JOSE ANGEL CASTILLO CAICEDO D. I. Fecha: 8-05-2.000



Ficha de Producto

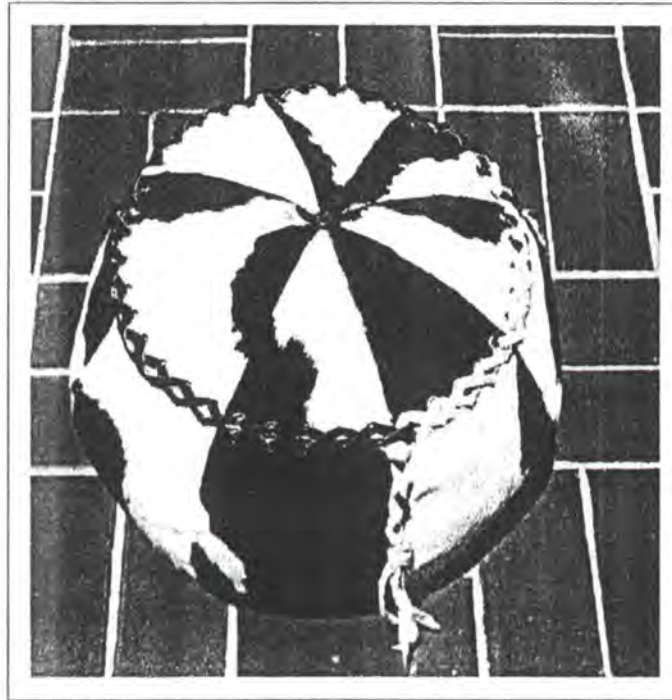

Material: Cojines	Línea: JOROPO	Artesanos: Alexander Acero
Nombre: Cojin puff.	Referencia:	
Técnica: TALABARTERIA	Largo(cm): Ancho(cm): Alto(cm): 35	Departamento: META
Técnica: COSIDO A MANO	Diámetro(cm): 40	Peso(gr): 500
Cursos Naturales: CUERO	Color: NEGRO y BLANCO.	Localidad: ACACIAS
Material prima: Cuero curtido con pelo corto.	Certificado Hecho a Mano <input checked="" type="checkbox"/> No <input type="checkbox"/>	Vereda: CASCO URBANO
		Tipo de Población: RURAL

Mercado Objetivo: LOCAL, REGIONAL, NACIONAL E INTERNACIONAL	Costo	Precio
Producción/Mes: 30	Unitario: 45.000	Unitario: 55.000
Empaque: Cartón	P. Mayor: 40.000	P. Mayor: 50.000
Embalaje: CARTON	Empaque:	Empaque:

Observaciones: El "cojin puff redondo", esta desarrollado por piezas, que le dan la forma de barril, y cerrado mediante un cordón con tiras del mismo material de cuero con pelo, gracias a los hojaletes metalicos de sus aristas superiores. Su relleno es de cascarilla de arroz, que interiormente llena una bolsa de tela.

Responsable: D.I. José Angel Castillo Caicedo: Fecha: 13 -05- 2.000



Referencia 5016103 Tipo de ficha: Referente(s) Muestra Línea Empaque