

MINISTERIO DE DESARROLLO ECONÓMICO

ARTESANÍAS DE COLOMBIA S.A.

UNIDAD DE DISEÑO

**ASESORÍA DE DISEÑO EN LOS OFICIOS DE:
TEJEDURÍA EN EL MUNICIPIO DE SAN AGUSTÍN, INSPECCIONES OBANDO Y ESTRECHO,
INSPECCIÓN LA JAGUA DEL MUNICIPIO DE GARZÓN Y VEREDA BELÉN DEL MUNICIPIO LA PLATA.,
CESTERÍA, TRABAJOS EN BAMBÚ Y CUERO EN EL MUNICIPIO DE SAN AGUSTÍN,
SOMBRERERÍA EN LOS MUNICIPIOS DE SUAZA, ACEVEDO Y PALERMO.
DEPARTAMENTO DEL HUILA**

ANEXO

FICHAS DE DISEÑO

D. T. Sara Patricia Castro Páez

**COOPERACIÓN DE
SERVICIO NACIONAL DE APRENDIZAJE SENA
CORPORACIÓN PARA EL DESARROLLO DE LAS MICROEMPRESAS**

SANTAFÉ DE BOGOTÁ D.C., MAYO DE 2000



Piezas: CORTINA	Línea: CORTINA	Artesanos: ELIZABETH ERASSO
Nombres: CORTINA TINTURADA	Referencia: CORTINA	
Oficio: TEJEDURIA	Largo(cm): 120 Ancho(cm) 75Alto(cm): **	Departamento: HUILA
Técnica: CROCHET	Diámetro(cm):	Peso (gr):285
Recursos Naturales: FIQUE	Color: CAKI	Localidad: SAN AGUSTIN
Materia prima: FIBRA HILADA DE FIQUE	Certificado Hecho a Mano: Sí <input type="checkbox"/> No <input checked="" type="checkbox"/>	Vereda:
		Tipo de Población: RURAL

Mercado Objetivo: MEDIO ALTO	Costo	Precio
Producción/Mes: 2 UNIDADES	Unitario: \$ 40.000	Unitario: \$ 45.000
Empaque:	P. Mayor: \$ 38.000	P. Mayor: \$ 43.000
Embalaje:	Empaque:	Empaque:

Observaciones:
 Desarrollo que se adelanta por primera vez y que tiene amplias posibilidades comerciales

Responsable: SARA PATRICIA CASTRO Fecha: MAYO DE 2.000

Sistema de referencia 4 1 2 5 1 2 0 4 Tipo de ficha: Referente(s)

Muestra Línea Empaque

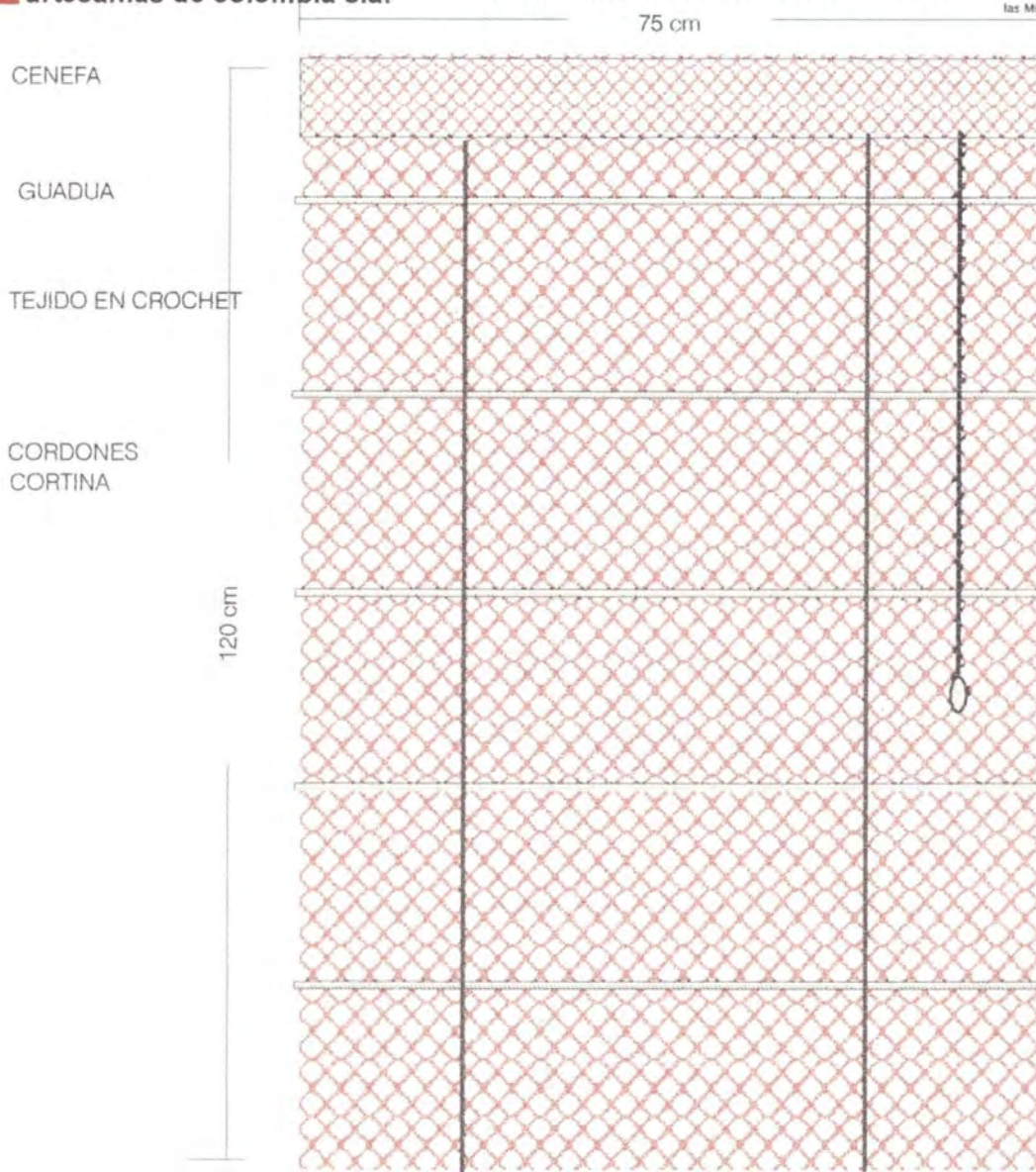

Pieza: CORTINA	Referencia: CORTINA	Esc.(cm): 1:8	Pl.
Nombre: CORTINA TINTURADA	Línea: CORTINA		
Oficio: TEJIDOS	Recurso Natural: FIQUE		
Técnica: CROCHET	Materia prima: FIBRA DE FIQUE		

Proceso de producción:
 Teñido , hilado y tejido en crochet , dando espacios para injertar cada 10 cms. los delgados palos de guadua. Finalmente se monta el sistema y se ubica en el espacio previsto.

Observaciones:
 Desarrollo que se adelanta por primera vez y que considero tiene amplias posibilidades comerciales

Responsable: SARA CASTRO Fecha: MAYO DE 2.000

Sistema de ref. 4 1 2 5 1 2 0 4 Código de región 0 4 4 1 - 1 2 Referente(s) Propuesta Muestra Empaque



Piezas: COJIN	Línea: COJINES	Artesanos: LUZ MARINA MARTINEZ
Nombres: COJIN CUADRADO CON TELA	Referencia: COJIN GUANGA	
Oficio: TEJEDURIA	Largo(cm): 45 Ancho(cm) 45 Alto(cm): 10	Departamento: HUILA
Técnica: GUANGA	Diámetro(cm): **	Peso(gr): 120
Recursos Naturales: FIQUE	Color: CAKI	Vereda:
Materia prima: FIBRA DE FIQUE	Certificado Hecho a Mano: Sí <input type="checkbox"/> No <input checked="" type="checkbox"/>	Tipo de Población: SEMIURBANA

Mercado Objetivo: MEDIO ALTO	Costo	Precio
Producción/Mes: 4 UNIDADES	Unitario: \$ 18.000	Unitario: \$ 20.000
Empaque:	P. Mayor: \$ 17.000	P. Mayor: \$ 19.000
Embalaje:	Empaque:	Empaque:

Observaciones:
 Producto bien terminado con posibilidades comerciales de acuerdo a las tendencias del mercado

Responsable: SARA PATRICIA CASTRO Fecha: MAYO DE 2.000

Sistema de referencia 4 1 2 5 1 6 0 3 Tipo de ficha: Referente(s) Muestra Línea Empaque

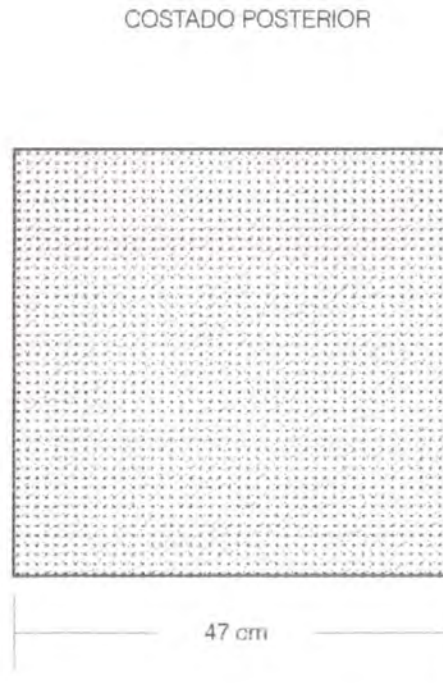
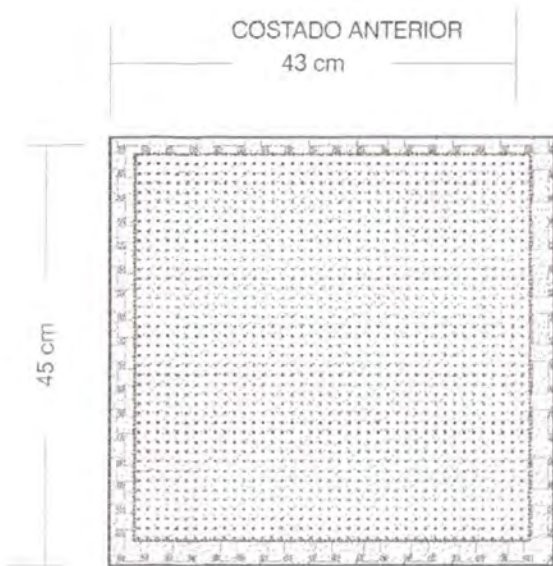

Pieza: COJIN	Referencia: COJIN GUANGA	Esc.(cm): 1:8	Pl.
Nombre: COJIN CUADRADO CON TELA	Línea: COJINES		
Oficio: TEJIDOS	Recurso Natural: FIQUE		
Técnica: GUANGA Y CROCHET	Materia prima: FIBRA DE FIQUE		

Proceso de producción:
 Tejido de la tela en guanga hasta cumplir con las dimensiones previstas. Posteriormente de desmonta y se remata en crochet Se unen las dos caras, Se rellena y se cose

Observaciones:
 Producto bien terminado con posibilidades comerciales de acuerdo a las tendencias del mercado Existen posibilidades de manejar diferentes colores de acuerdo a las tendencias del mercado

Responsable: SARA CASTRO Fecha: MAYO DE 2.000

Sistema de ref. 4 1 2 5 1 5 0 3 Código de región 0 4 4 1 1 1 5 Referente(s) Propuesta Muestra Empaque



Piezas:	COJIN	Línea:	COJINES	Artesanos:	ELIZABETH ERAZO
Nombres:	COJIN CUADRADO TEJIDO	Referencia:	COJIN CROCHET 03		
Oficio:	TEJIEDURIA	Largo(cm):	45	Ancho(cm):	45
Técnica:	GUANGA Y CROCHET	Alto(cm):	10	Departamento:	HUILA
Recursos Naturales:	FIQUE	Diámetro(cm):	**	Peso(gr):	120
Materia prima:	FIBRA DE FIQUE	Color:	CAKI	Localidad:	SAN AGUSTIN
		Certificado Hecho a Mano:	Sí <input type="checkbox"/> No <input checked="" type="checkbox"/>	Vereda:	
				Tipo de Población:	RURAL

Mercado Objetivo:	MERCADO NACIONAL	Costo	Precio
Producción/Mes:	4 UNIDADES	Unitario: \$ 18.000	Unitario: \$ 20.000
Empaque:		P. Mayor: \$ 17.000	P. Mayor: \$ 19.000
Embalaje:		Empaque:	Empaque:

Observaciones:
 Producto bien terminado con posibilidades comerciales de acuerdo a las tendencias del mercado

Responsable: SARA PATRICIA CASTRO Fecha: MAYO DE 2.000

Sistema de referencia 4 1 2 5 1 5 0 3 Tipo de ficha: Referente(s) Muestra Línea Empaque

COSTADO ANTERIOR
 TEJIDO EN CROCHET

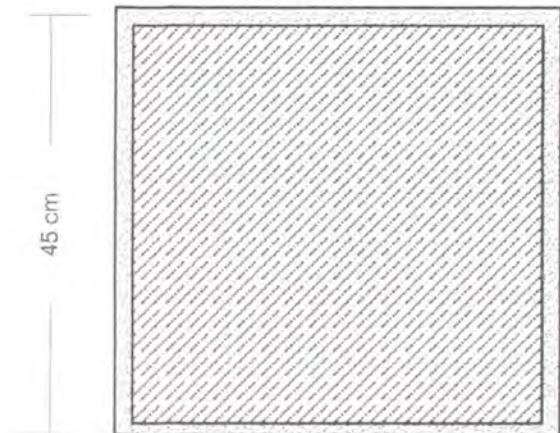

COSTADO POSTERIOR
 TEJIDO EN GUANGA

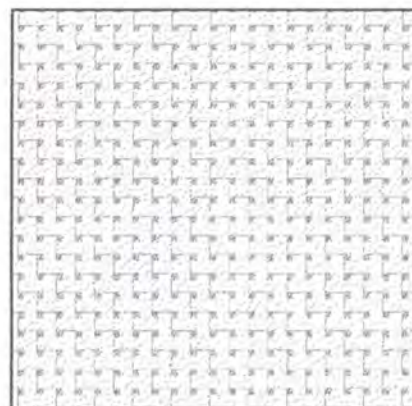

Pieza: COJIN	Referencia: COJIN CROCHET 04	Esc.(cm): 1:8	Pl.
Nombre: COJIN CUADRADO CON TEJIDO	Línea: COJINES		
Oficio: TEJEDURIA	Recurso Natural: FIQUE		
Técnica: GUANGA Y CROCHET	Materia prima: FIBRA DE FIQUE		

Proceso de producción:
 Tejido de la tela en guanga hasta cumplir con las dimensiones previstas . Posteriormente de desmonta y se remata en crochet Se unen las dos caras . Se rellena y se cose

Observaciones:
 Producto bien terminado con posibilidades comerciales de acuerdo a las tendencias del mercado Existen posibilidades de manejar diferentes colores de acuerdo a las tendencias del mercado

Responsable: SARA CASTRO Fecha: MAYO DE 2.000

Sistema de ref. 4 1 2 5 1 6 0 3 Código de región 0 4 4 1 1 6 Referente(s) Propuesta Muestra Empaque



Piezas:	COJIN	Línea:	COJINES	Artesanos:	CARMEN CAMACHO
Nombres:	COJIN REDONDO CON TELA	Referencia:	COJIN CROCHET 01		
Oficio:	TEJEDURIA	Largo(cm): **	Ancho(cm): **	Alto(cm):	10
Técnica:	TEJIDO EN GUANGA	Diámetro(cm):	45	Peso(gt):	120
Recursos Naturales:	FIQUE	Color:	CAKI	Vereda:	
Materia prima:	FIBRA HILADA DE FIQUE	Certificado Hecho a Mano:	Sí <input type="checkbox"/> No <input checked="" type="checkbox"/>	Tipo de Población:	RURAL

Mercado Objetivo:	MEDIA ALTA	Costo	Precio
Producción/Mes:	4 UNIDADES	Unitario: \$ 18.000	Unitario: \$ 20.000
Empaque:		P. Mayor: \$ 17.000	P. Mayor: \$ 19.000
Embalaje:		Empaque:	Empaque:

Observaciones:
 Cojín forrado en diagonal con una tapa elaborada en crochet y pegada con semillas

Responsable: SARA PATRICIA CASTRO Fecha: MAYO DE 2.000

Sistema de referencia 4 1 2 5 1 7 0 3 Tipo de ficha: Referente(s) Muestra Línea Empaque

CARA ANTERIOR

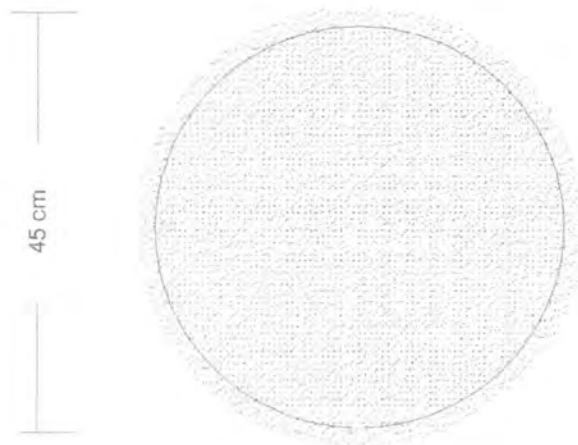

COSTADO POSTERIOR

TEJIDO



Pieza: COJIN	Referencia: COJIN CROCHET 02	Esc.(cm): 1:8	Pl.
Nombre: COJIN REDONDO CON TELA	Línea: COJINES		
Oficio: TEJEDURIA	Recurso Natural: FIQUE		
Técnica: GUANGA Y CROCHET	Materia prima: FIBRAHILADA DE FIQUE		

Proceso de producción:

Tejido de la tela en guanga hasta cumplir con las dimensiones previstas . Posteriormente de desmonta y se remata en crochet Se unen las dos caras . Se rellena y se cose

Observaciones:

Producto bien terminado con posibilidades comerciales de acuerdo a las tendencias del mercado Existen posibilidades de manejar diferentes colores de acuerdo a las tendencias del mercado

Responsable: SARA CASTRO

Fecha MAYO DE 2.000

Sistema de ref.

4 | 1 | 2 | 5 | 1 | 7 | 0 | 3

Código de región

0 | 4 | 4 | 1 | 1 | 8

Referente(s)

Propuesta

Muestra

Empaque



Piezas:	COJIN	Línea:	COJINES	Artisanos:	ELIZABETH ERAZO
Nombres:	COJIN REDONDO CON TEJIDO	Referencia:	COJIN CROCHET 02		
Oficio:	TEJEDURIA	Largo(cm): ** Ancho(cm) ** Alto(cm):	10	Departamento:	HUILA
Técnica:	CROCHET	Diámetro(cm):	45	Peso(gr):	120
Recursos Naturales:	FIQUE	Color:	VERDE	Localidad:	SAN AGUSTIN
Materia prima:	FIBRA DE FIQUE	Certificado Hecho a Mano:	Sí <input type="checkbox"/> No <input checked="" type="checkbox"/>	Vereda:	
				Tipo de Población:	RURAL

Mercado Objetivo:	MEDIA ALTA	Costo	Precio
Producción/Mes:	4 UNIDADES	Unitario: \$ 18.000	Unitario: \$ 20.000
Empaque:		P. Mayor: \$ 17.000	P. Mayor: \$ 19.000
Embalaje:		Empaque:	Empaque:

Observaciones:
 Cojín con una tapa elaborada en guano y otra en crochet, con el relleno forrado en tela de algodón.

Responsable: SARA PATRICIA CASTRO Fecha: MAYO DE 2.000

Sistema de referencia 4 1 2 5 1 8 0 3 Tipo de ficha: Referente(s) Muestra Línea Empaque

CARA ANTERIOR

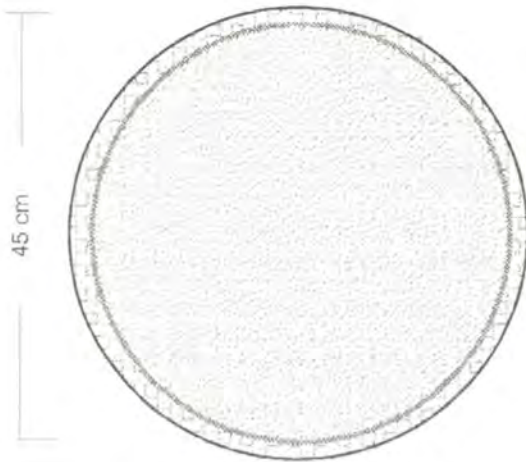

COSTADO POSTERIOR / FORRO COJIN

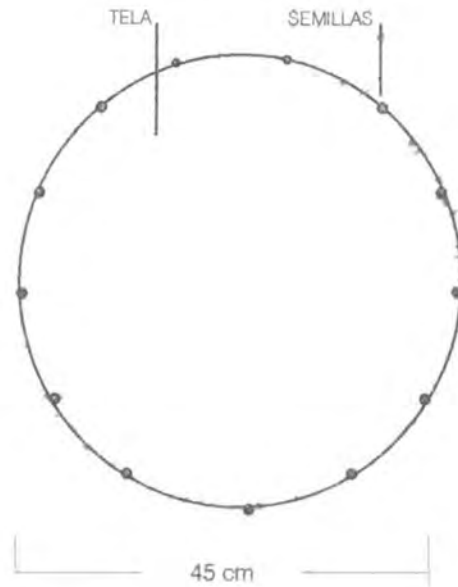

Pieza: COJIN	Referencia: COJIN CROCHET 01	Esc.(cm)' 1:8	Pl.
Nombre: COJIN REDONDO CON TEJIDO	Línea: COJINES		
Oficio: TEJEDURIA	Recurso Natural: FIGUE		
Técnica: CROCHET	Materia prima: FIBRA HILADA DE FIGUE		

Proceso de producción:
 Tejido de la tela en guanga hasta cumplir con las dimensiones previstas. Posteriormente de desmonta y se remata en crochet Se unen las dos caras. Se rellena y se cose

Observaciones:
 Producto bien terminado con posibilidades comerciales de acuerdo a las tendencias del mercado Existen posibilidades de manejar diferentes colores de acuerdo a las tendencias del mercado

Responsable: SARA CASTRO Fecha: MAYO DE 2.000

Sistema de ref. 4 1 2 5 1 8 0 3 Código de región 0 4 4 1 1 7 Referente(s) Propuesta Muestra Empaque



Piezas: BOLSA	Línea: BOLSOS	Artesanos: ELIZABETH ERASO	
Nombres: BOLSA DE FIQUE TINTURADA	Referencia: BOLSOS DE FIQUE 01		
Oficio: TEJEDURIA	Largo(cm): ** Ancho(cm)	Alto(cm): **	Departamento: HUILA
Técnica: CROCHET	Diámetro(cm): 20	Peso(gr): 45	Localidad: SAN AGUSTIN
Recursos Naturales: FIQUE	Color: CAKI	Vereda:	
Materia prima: FIBRA HILADA DE FIQUE	Certificado Hecho a Mano: Sí <input type="checkbox"/> No <input checked="" type="checkbox"/>	Tipo de Población: RURAL	

Mercado Objetivo: MEDIA ALTA	Costo	Precio
Producción/Mes: 12 UNIDADES	Unitario: \$ 12.000	Unitario: \$ 15.000
Empaque:	P. Mayor: \$ 10.000	P. Mayor: \$ 13.000
Embalaje:	Empaque:	Empaque:

Observaciones:
 Producto bien terminado con posibilidades comerciales de acuerdo a las tendencias del mercado

Responsable: SARA PATRICIA CASTRO Fecha: MAYO DE 2.000

Sistema de referencia 4 1 2 5 1 4 0 3 Tipo de ficha: Referente(s) Muestra Línea Empaque

CARA ANTERIOR
 TEJIDO EN CROCHET



CARA POSTERIOR
 TEJIDO EN CROCHET



Pieza: BOLSA	Referencia: BOLSO PLATANO 01 Esc.(cm): 1:8	PI.
Nombre: BOLSA DE PLATANO	Línea: BOLSOS	
Oficio: TEJEDURIA	Recurso Natural: CEPA DE PLATANO	
Técnica: CROCHET	Materia prima: FIBRA DE PLATANO	

Proceso de producción:
 Teñido hilado y tejido en crochet, dando espacios para terminar cada 10 cm, los delgados palos de guadua. Finalmente se monta el sistema y se ubica en el espacio previsto

Observaciones:
 Producto con posibilidades comerciales.
 Puede tener variaciones en el manejo del color.

Responsable: SARA CASTRO Fecha: MAYO DE 2.000



Piezas: TAPETE	Línea: TAPETE	Artesanos: AGUSTINA GOMEZ
Nombres: TAPETE FIBRA HILADA DE FIQUE	Referencia: TAPETE FIQUE	Ciudad/ Municipio: INS OBANDO
Oficio: TEJIDOS	Largo(cm): 120 Ancho(cm) 80 Alto(cm): **	Departamento: HUILA
Técnica: TEJEDURIA EN GUANGA	Diámetro(cm):	Peso (gr): 150
Recursos Naturales: FIQUE	Color: CAKI café	Vereda:
Materia prima: FIBRA HILADA DE FIQUE	Certificado Hecho a Mano: Sí <input type="checkbox"/> No <input checked="" type="checkbox"/>	Tipo de Población: RURAL

Mercado Objetivo: MEDIA ALTA	Costo	Precio
Producción/Mes: 3 UNIDADES	Unitario: \$ 35.000	Unitario: \$ 39.000
Empaque:	P. Mayor: \$ 33.000	P. Mayor: \$ 37.000
Embalaje:	Empaque:	Empaque:

Observaciones:



Responsable: SARA PATRICIA CASTRO Fecha: MAYO DE 2.000

Sistema de referencia 4 1 2 5 0 8 0 4 Tipo de ficha: Referente(s) Muestra Línea Empaque

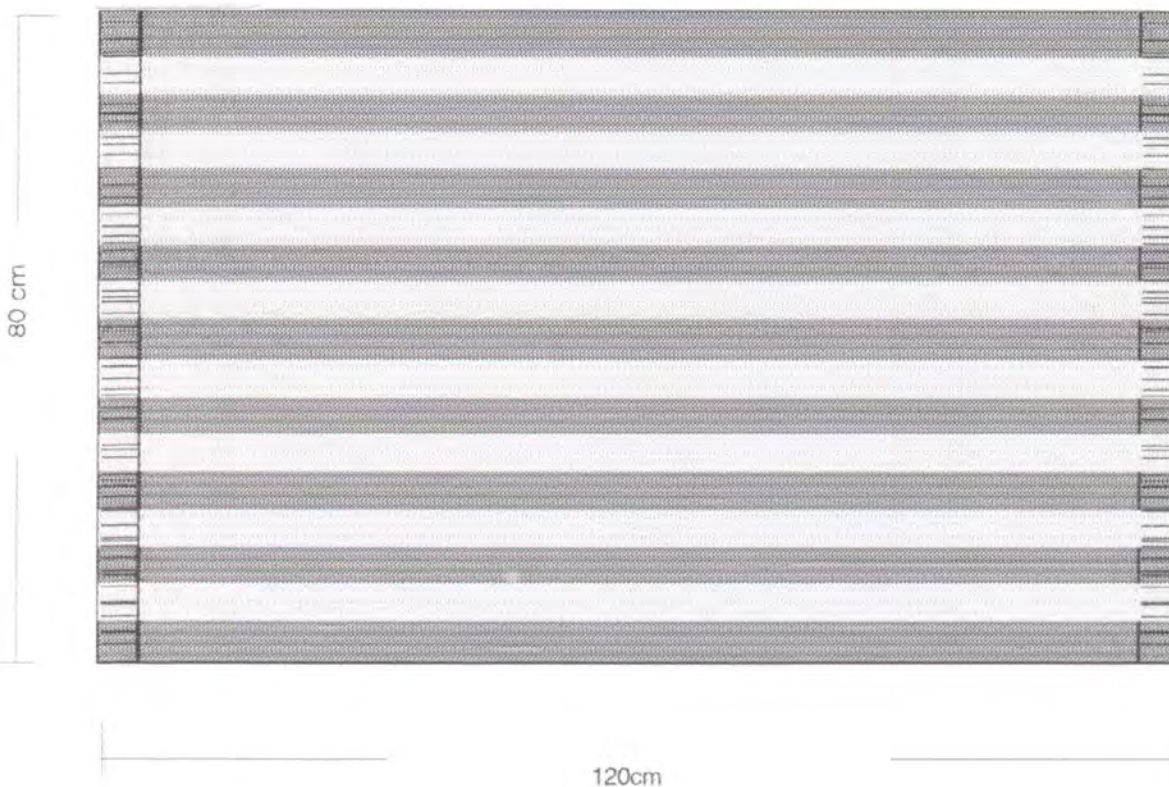

Pieza: TAPETE	Referencia: TAPETE FIQUE	Esc.(cm): 1:8	Pl.
Nombre: TAPETE FIBRA HILADA DE FIQUE	Línea: BOLSOS		
Oficio: TEJEDURIA EN GUANGA	Recurso Natural: FIQUE		
Técnica: CROCHET	Materia prima: FIBRA HILADA DE FIQUE		

Proceso de producción:
 Teñido y preparación del material para urdir la guanga , tejido y desontaje de la tela de acuerdo a las dimensiones del diseño previsto. Finalmente se cortan los flecos

Observaciones:
 La asesoría se concentro en los acabados del producto terminado

Responsable: SARA CASTRO Fecha: MAYO DE 2.000

Sistema de ref.: 4 1 2 5 0 8 0 4 Código de región: 0 4 4 1 0 8 Referente(s) Propuesta Muestra Empaque



Piezas: MANTEL	Línea: MANTEL	Artesanos: MARIA ISABEL ANACONA
Nombres: MANTEL CROCHET REDONDO	Referencia: MANTEL CROCHET	
Oficio: TEJEDURIA	Largo(cm): ** Ancho(cm)	Alto(cm): ** Departamento: HUILA
Técnica: CROCHET	Diámetro(cm): 120	Peso(gr): 120 Localidad: SAN AGUSTIN
Recursos Naturales: FIQUE	Color: CRUDO	Resguardo : OBANDO
Materia prima: FIBRA HILADA DE FIQUE	Certificado Hecho a Mano: Sí <input type="checkbox"/> No <input checked="" type="checkbox"/>	Tipo de Población: RURAL

Mercado Objetivo: MEDIA ALTA	Costo	Precio
Producción/Mes: 1 UNIDADES	Unitario: \$ 40.000	Unitario: \$ 45.000
Empaque:	P. Mayor: \$ 39.000	P. Mayor: \$ 43.000
Embalaje:	Empaque:	Empaque:

Observaciones:
 Técnica que funciona muy bien para
 fibras vegetales como fique y platano.

Responsable: SARA PATRICIA CASTRO Fecha: MAYO DE 2.000

Sistema de referencia 4 1 2 5 0 9 0 4 Tipo de ficha: Referente(s)



Muestra Línea Empaque

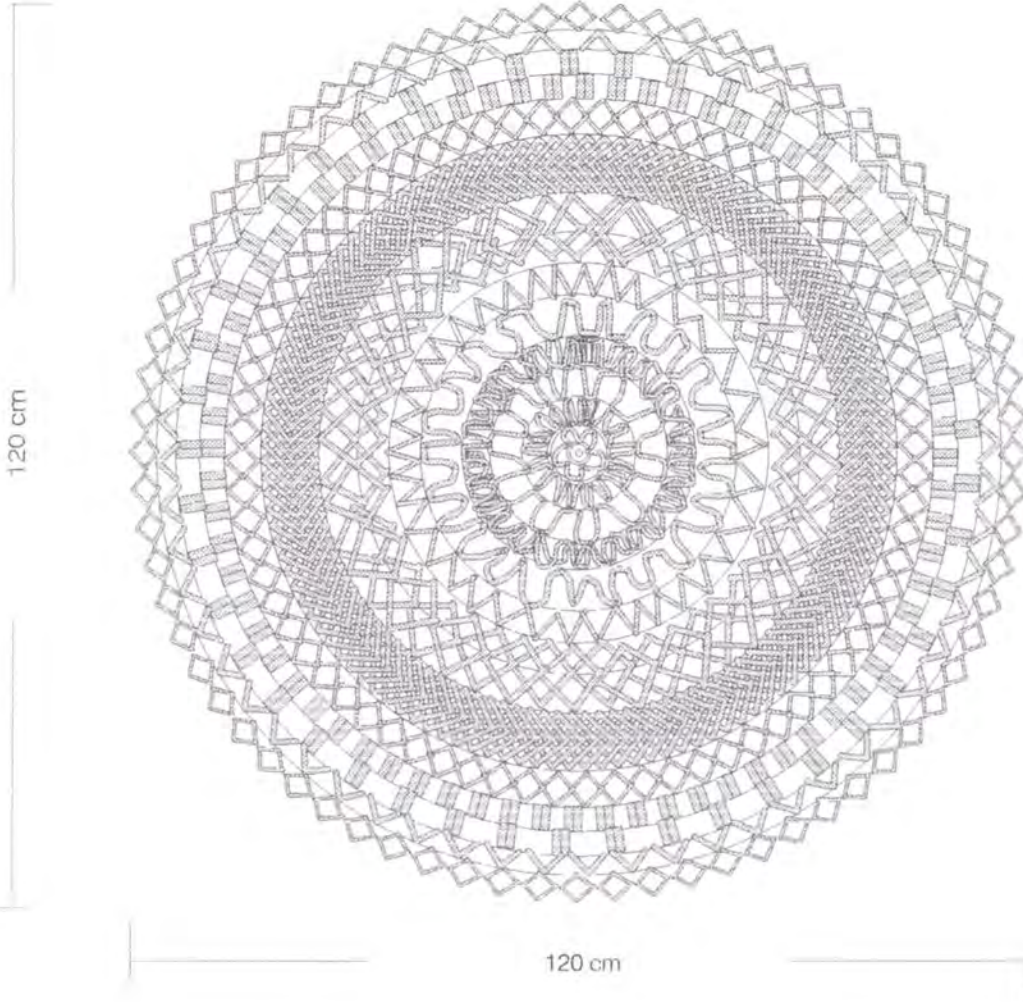

Pieza: MANTEL	Referencia: MANTEL	Esc.(cm): 1:8	Pl. 1/1
Nombre: MANTEL REDONDO CROCHET	Línea: COMEDOR		
Oficio: TEJEDURIA	Recurso Natural: FIQUE		
Técnica: CROCHET	Materia prima: FIQUE		

Proceso de producción:
 Hilado fino de la fibra para su posterior tejido en crochet hasta terminar el producto diseñado

Observaciones:
 Técnica que funciona muy bien para fibras vegetales como fique y platano.

Responsable: SARA CASTRO Fecha: MAYO DE 2.000

Sistema de ref. 4 1 2 5 0 9 0 4 Código de región 0 4 4 1 0 9 Referente(s) Propuesta Muestra Empaque

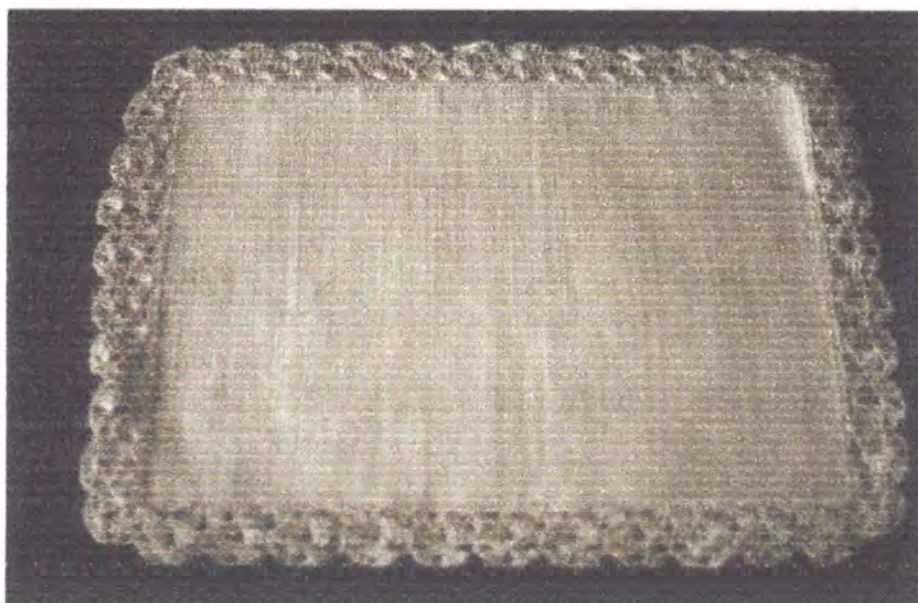

Piezas: INDIVIDUAL	Línea: COMEDOR	Artesanos: MARIA ISABEL ANACONA
Nombres: INDIVIDUAL CROCHET	Referencia: INDIVIDUAL CROCHET	
Oficio: TEJEDURIA	Largo(cm): 34 Ancho(cm) 43Alto(cm):	Departamento: HUILA
Técnica: GUANGA Y CROCHET	Diámetro(cm):	Peso(gr): 40
Recursos Naturales: CEPA DE PLATANO	Color: NATURAL	Localidad: SAN AGUSTIN
Materia prima: FIBRA HILADA DE PLATANO	Certificado Hecho a Mano: Sí <input type="checkbox"/> No <input checked="" type="checkbox"/>	Resguardo: OBANDO
		Tipo de Población: SEMIURBANA

Mercado Objetivo: MEDIA ALTA	Costo	Precio
Producción/Mes: 1 JUEGO	Unitario: \$ 35.000	Unitario: \$ 40.000
Empaque:	P. Mayor: \$ 33.000	P. Mayor: \$ 37.000
Embalaje:	Empaque:	Empaque:

Observaciones: Técnica mixta.

Responsable: SARA PATRICIA CASTRO Fecha: MAYO DE 2.000

Sistema de referencia 4 1 2 5 1 0 0 1

Tipo de ficha: Referente(s)

Muestra Línea Empaque



Pieza: INDIVIDUAL	Referencia: INDIVIDUAL	Esc.(cm): 1:4	Pl.
Nombre: INDIVIDUAL CROCHET	Línea: COMEDOR		
Oficio: TEJEDURIA	Recurso Natural: CEPA DE PLATANO		
Técnica: GUANGA Y CROCHET	Materia prima: FIBRA HILADA DE PLATANO		

Proceso de producción:

Tejido de la tela en guanga hasta cumplir con las dimensiones previstas .
 Posteriormente se desmonta y se remata en crochet.

Observaciones:

Técnica mixta .

Responsable: SARA CASTRO

Fecha: MAYO DE 2.000

sistema de ref. 4 1 2 5 1 0 0 1 Código de región 0 4 4 1 1 0 Referente(s) Propuesta Muestra Empaque

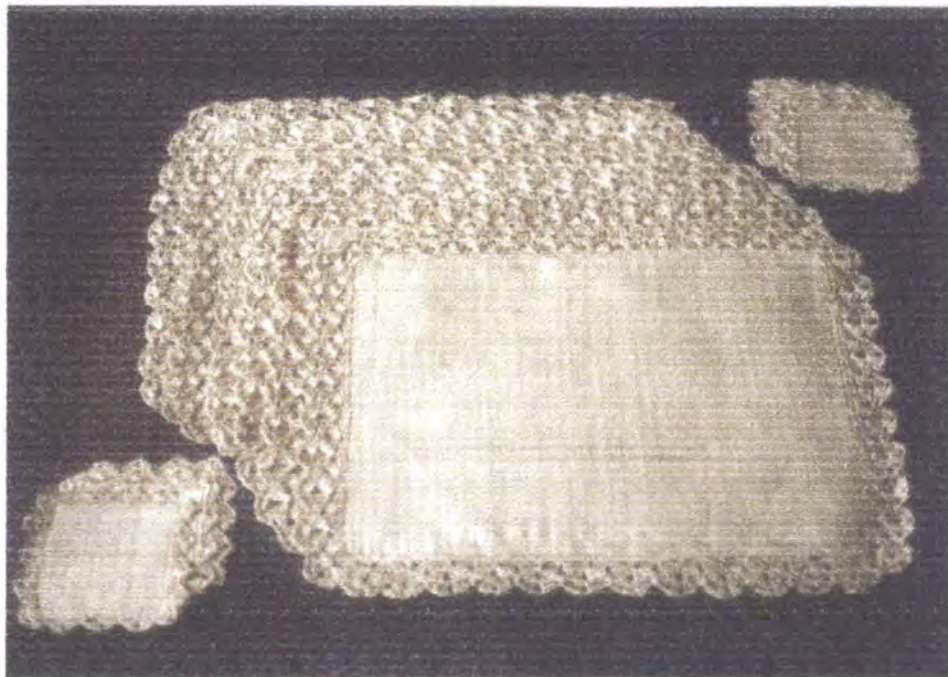

Piezas: PORTAVASOS	Línea: COMEDOR	Artesanos: MARIA ISABEL ANACONA
Nombres: PORTAVASOS CROCHET	Referencia: PORTAVASOS CROCHET	
Oficio: TEJEDURIA	Largo(cm): 10 Ancho(cm) 10Alto(cm):	Departamento: HUILA
Técnica: GUANGA Y CROCHET	Diámetro(cm):	Peso(gr):15
Recursos Naturales: CEPA DE PLATANO	Color: NATURAL	Resguardo: OBANDO
Materia prima: FIBRA HILADA DE PLATANO	Certificado Hecho a Mano: <input type="checkbox"/> Sí <input checked="" type="checkbox"/> No	Tipo de Población: SEMIURBANA

Mercado Objetivo: MEDIA ALTA	Costo	Precio
Producción/Mes: 1 JUEGO	Unitario: \$ 12.000	Unitario: \$ 15.000
Empaque:	P. Mayor: \$ 10.000	P. Mayor: \$ 13.000
Embalaje:	Empaque:	Empaque:

Observaciones:



Responsable: SARA PATRICIA CASTRO Fecha: MAYO DE 2.000

Sistema de referencia 4 1 2 5 1 1 0 1 Tipo de ficha: Referente(s) Muestra Línea Empaque

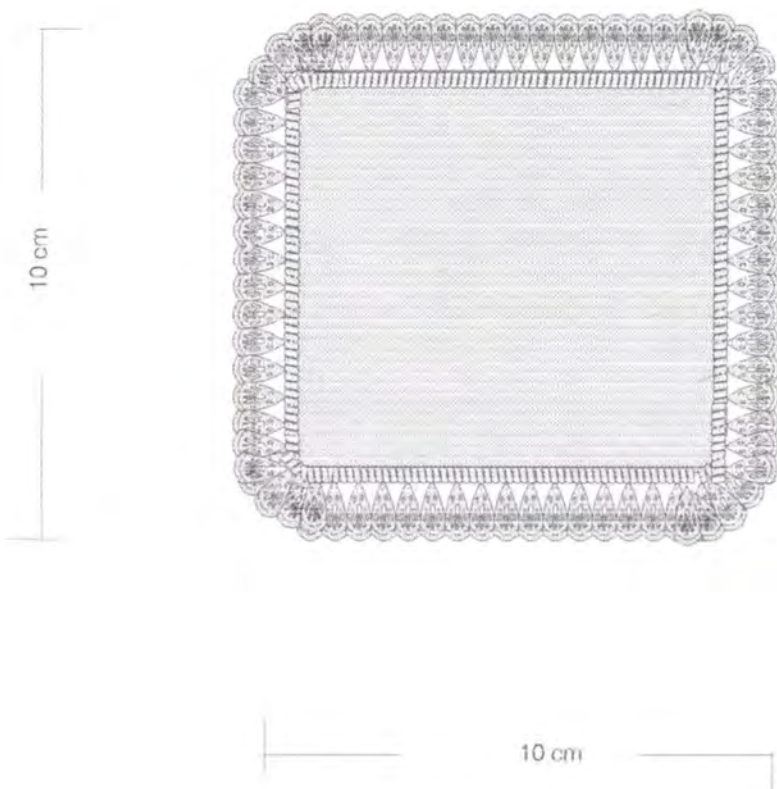

Pieza: PORTAVASOS	Referencia: INDIVIDUAL	Esc.(cm): 1:16	Pl.
Nombre: PORTAVASOS CROCHET	Línea: COMEDOR		
Oficio: TEJEDURIA	Recurso Natural: CEPA DE PLATANO		
Técnica: GUANGA Y CROCHET	Materia prima: FIBRA HILADA DE PLATANO		

Proceso de producción:
 Tejido de la tela en guanga hasta cumplir con las dimensiones previstas .
 Posteriormente se desmonta y se remata en crochet.

Observaciones:
 Técnica mixta .

Responsable: SARA CASTRO Fecha: MAYO DE 2.000

Sistema de ref. 4 1 2 5 1 0 0 1 Código de región 0 4 4 1 1 0 Referente(s) Propuesta Muestra Empaque



Piezas: BOLSOS	Línea: BOLSOS	Artesanos: CECILIA TELLEZ
Nombres: BOLSOS DE PLATANO	Referencia: BOLSOS DE PLATANO	Ciudad/ Municipio: GARZON
Oficio: TEJIDOS	Largo(cm): 30 Ancho(cm): 22 Alto(cm): **	Departamento: HUILA
Técnica: TAFETAN	Diámetro(cm): 14	Peso(gr): 112
Recursos Naturales: FIQUE	Color: NETURAL	Vereda:
Materia prima: FIBRA DE FIQUE	Certificado Hecho a Mano: <input type="checkbox"/> Sí <input checked="" type="checkbox"/> No	Tipo de Población: RURAL

Mercado Objetivo: MEDIA ALTA	Costo	Precio
Producción/Mes: 6 UNIDADES	Unitario: \$ 25.000	Unitario: \$ 29.000
Empaque:	P. Mayor: \$ 23.000	P. Mayor: \$ 27.000
Embalaje:	Empaque:	Empaque:

Observaciones:
 BOLSA REDONDA FEMENINA CON FIBRA DE FIQUE HILADO EN HUSO Y TENIDO CON TINTES NATURALES.

Responsable: SARA PATRICIA CASTRO Fecha: MAYO DE 2.000

Sistema de referencia 4 1 2 5 0 7 0 3

Tipo de ficha: Referente(s)

Muestra Línea Empaque



Pieza: BOLSO	Referencia: BOLSO PLATANO	Esc.(cm): 1:8	Pl.
Nombre: BOLSO DE PLATANO	Línea: BOLSOS		
Oficio: TEJEDURIA EN GUANGA	Recurso Natural: CEPA DE PLATANO		
Técnica: TAFETAN	Materia prima: FIBRA HILADA DE PLATANO		

Proceso de producción:

A partir de la selección de la fibra de plátano y su hilado, se elaboran en crochet dos telas redondas con las mismas puntadas: mono y medio mono, teniendo en cuenta las dimensiones preestablecidas. Posteriormente se realiza una faja de 5 cm de ancha por el largo del que se quiere la bolsa. Se une cada borde de la faja a cada borde de las "carpetas" hasta formar la bolsa. Finalmente se elabora el cierre empleando esferas pequeñas de madera.

Observaciones:

La asesoría se concentró en los acabados del producto terminado

Responsable: SARA CASTRO

Fecha: MAYO DE 2.000

Sistema de ref.

4 1 2 5 0 7 0 3

Código de región

0 4 4 1 0 7

Referente(s)

Propuesta

Muestra

Empaque



Piezas: BOLSO	Línea: BOLSOS	Artesanos: CRUZ E. HERNANDEZ
Nombres: BOLSO DE FIQUE TINTURADO	Referencia: BOLSO DE FIQUE TINTURADO	Ciudad/Municipio: GAITAN
Oficio: TEJIDOS	Largo(cm): 25 Ancho(cm) 25Alto(cm): **	Departamento: HUILA
Técnica: TAFETAN	Diámetro(cm): 20	Peso(gr): 120
Recursos Naturales: FIQUE	Color: LILA GRISASEO	Vereda:
Materia prima: FIBRA HILADA DE FIQUE	Certificado Hecho a Mano: <input type="checkbox"/> Sí <input checked="" type="checkbox"/> No	Tipo de Población: RURAL

Mercado Objetivo: MEDIA ALTA	Costo	Precio
Producción/Mes: 6 UNIDADES	Unitario: \$ 15.000	Unitario: \$ 19.000
Empaque:	P. Mayor: \$13.000	P. Mayor: \$ 17.000
Embalaje:	Empaque:	Empaque:

Observaciones:
 La asesoría se concentro en los acabados del producto terminado

Responsable: SARA PATRICIA CASTRO Fecha: MAYO DE 2.000

Sistema de referencia 4 1 2 5 0 6 0 3

Tipo de ficha: Referente(s)

Muestra Línea Empaque



Pieza: BOLSO	Referencia: BOLSO FIQUE	Esc.(cm): 1:8	Pl.
Nombre: BOLSO DE FIQUE TINTURADO	Línea: BOLSOS		
Oficio: TEJIDURIA EN GUANGA	Recurso Natural: FIQUE		
Técnica: TAFETAN	Materia prima: FIBRA HILADA DE FIQUE		

Proceso de producción:

Preparación del material para urdir la guanga , tejido y desmontaje de la tela de acuerdo a las dimensiones del diseño previsto posteriormente se corta ded acuerdo al molde y se unen finalmente las partes para conformar el producto final.

Observaciones:

La asesoría se concentro en los acabados del producto terminado

Responsable: SARA CASTRO

Fecha: MAYO DE 2.000



Piezas:	COJIN	Línea:	COJINES	Artesanos:	CARMEN ROSA YAJIMBO
Nombres:	COJIN PAEZ MEDIANO	Referencia:	COJIN PAEZ 02		
Oficio:	TEJEDURÍA	Largo(cm):	40	Ancho(cm):	60
Técnica:	TAFETAN	Alto(cm):	20	Departamento:	HUILA
Recursos Naturales:	LANA VIRGEN	Diámetro(cm):**		Peso(gr):	300
Materia prima:	FIBRA HILADA DE LANA	Color:	CRUDO) Y CAFÉ	Localidad:	LA PLATA
		Certificado Hecho a Mano:	Sí <input type="checkbox"/> No <input checked="" type="checkbox"/>	Vereda:	BELEN
				Tipo de Población:	INDÍGENA

Mercado Objetivo:	Costo	Precio
MEDIA ALTA		
Producción/Mes: 5 UNIDADES	Unitario: \$ 20.000	Unitario: \$ 24.000
Empaque:	P. Mayor: \$ 19.000	P. Mayor: \$ 23.000
Embalaje:	Empaque:	Empaque:

Observaciones:
 Rescate del vestuario indígena páez aplicado a productos utilitarios como cojines.

Responsable: SARA PATRICIA CASTRO Fecha: MAYO DE 2.000

Sistema de referencia 4 1 2 5 0 3 0 4 Tipo de ficha: Referente(s) Muestra Línea Empaque

COSTADO ANTERIOR

COSTADO POSTERIOR

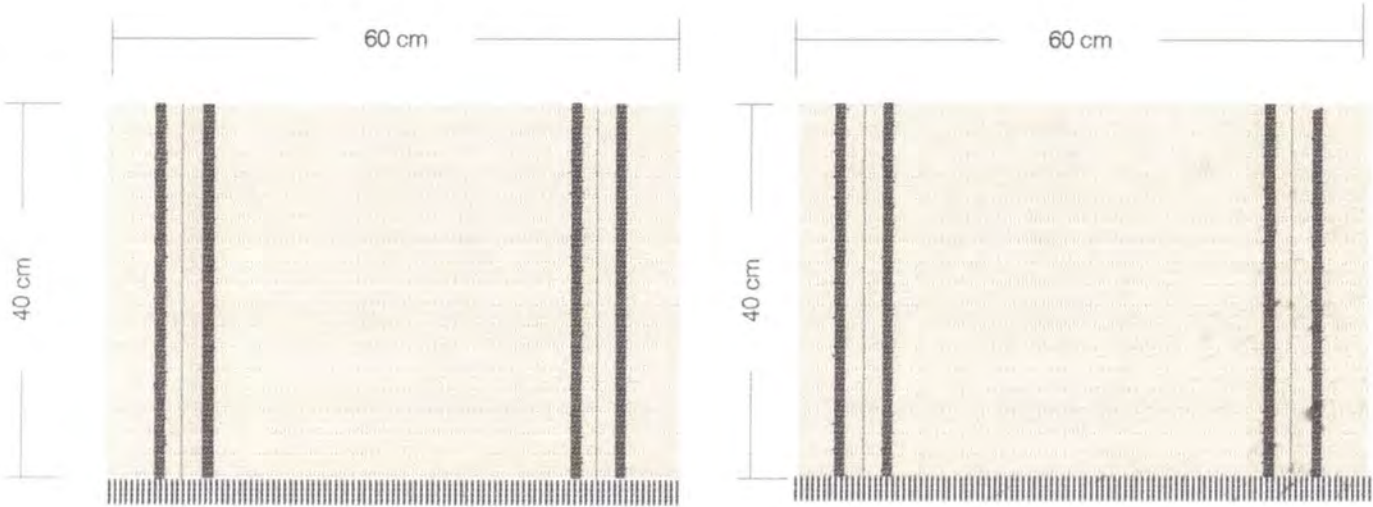

Pieza: COJIN	Referencia: COJIN PAEZ 02	Esc.(cm)	Pl. 1:8
Nombre: COJIN PAEZ MEDIANO	Línea: COJINES		
Oficio: TEJEDURÍA	Recurso Natural: FIBRA LANAR		
Técnica: GUANGA	Materia prima: LANA VIRGEN 100%		

<p>Proceso de producción:</p> <p>Preparación del material , montaje de la guanga y tejido de acuerdo a las características del diseño .Desmontaje , lacado y cosido del producto final.</p>	<p>Observaciones:</p> <p>Se encontraron dificultades en la consecución del material y manejo técnico del oficio.</p>
---	--

Responsable: SARA PATRICIA CASTRO Fecha: MAYO DE 2.000

Sistema de ref. 4 1 2 5 0 4 0 4 Código de región 0 4 4 1 0 3 Referente(s) Propuesta Muestra Empaque



Piezas:	COJIN	Línea:	COJINES	Artesanos:	ESTEFANA MUELAS
Nombres:	COJIN PAEZ GRANDE	Referencia:	COJIN PAEZ 01		
Oficio:	TEJEDURÍA	Largo(cm):	60	Ancho(cm):	60
Técnica:	TELAR VERTICAL/GUANGA	Alto(cm):	20	Departamento:	HUILA
Recursos Naturales:	LANA VIRGEN	Diámetro(cm):**		Peso(gt):	380
Materia prima:	FIBRA HILADA DE LANA	Color:	CRUDO -CAFE	Localidad:	LA PLATA
		Certificado Hecho a Mano:	Sí <input type="checkbox"/> No <input checked="" type="checkbox"/>	Vereda:	BELEN
				Tipo de Población:	INDÍGENA

Mercado Objetivo:	MEDIA ALTA	Costo	Precio
Producción/Mes:	5 UNIDADES	Unitario:	\$ 25.000
Empaque:		P. Mayor:	\$ 24.000
Embalaje:		Empaque:	\$ 28.000

Observaciones:
 Rescate del vestuario tradicional indígena paez aplicado a productos utilitarios como cojines.

Responsable: SARA PATRICIA CASTRO Fecha: MAYO DE 2.000

Sistema de referencia 4 1 2 5 0 4 0 4 Tipo de ficha: Referente(s) Muestra Línea Empaque

COSTADO ANTERIOR

COSTADO POSTERIOR

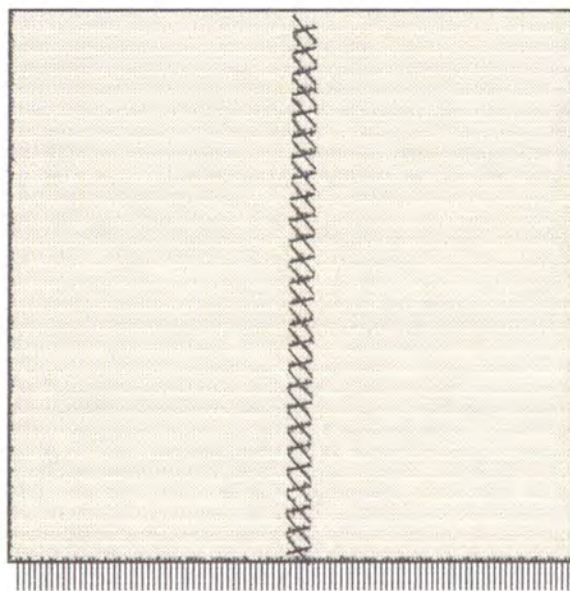
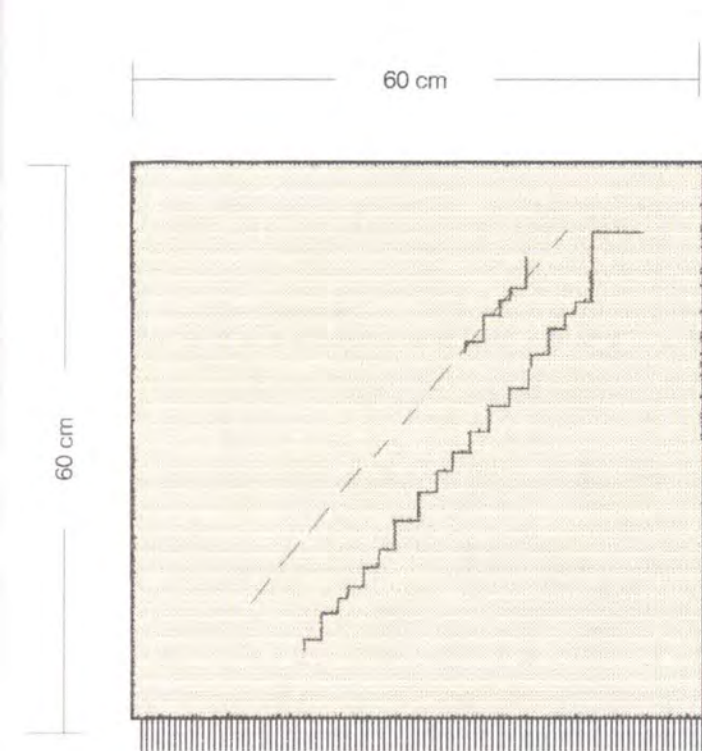

Pieza: COJIN	Referencia: COJIN PAEZ 01	Esc.(cm): 1/8	Pl. 1:8
Nombre: COJIN PAEZ GRANDE	Línea: COJINES		
Oficio: TEJEDURÍA EN TELAR	Recurso Natural: FIBRA LANAR		
Técnica: TAFETAN	Materia prima: LANA VIRGEN 100%		

Proceso de producción:
 Preparación del material , montaje de la guanga y tejido de acuerdo a las características del diseño .Desmontaje , lacado y cosido del producto final.

Observaciones:
 Se encontraron dificultades en la consecución del material y manejo técnico del oficio

Responsable: SARA CASTRO Fecha: MAYO DE 2.000

Sistema de ref. 4 1 2 5 0 4 0 4 Código de región 0 4 4 1 0 4 Referente(s) Propuesta Muestra Empaque



Piezas: BUTACO	Línea: AMBIENTES	Artesanos: JESUS URBANO
Nombres: BUTACO HELECHO	Referencia: BUTACO HELECHO	Localidad: SAN AGUSTIN
Oficio: CESTERIA	Largo(cm):** Ancho(cm) 40Alto(cm): 25	Departamento: HUILA
Técnica: ENRROLLADO	Diámetro(cm): 40	Peso(gr):3200
Recursos Naturales:HELECHO CHIPALO	Color: NATURAL	Resguardo:
Materia prima: HELECHO CHIPALO	Certificado Hecho a Mano: Sí <input type="checkbox"/> No <input checked="" type="checkbox"/>	Tipo de Población: RURAL

Mercado Objetivo: MEDIA ALTA	Costo	Precio
Producción/Mes: 5 UNIDADES	Unitario: \$ 23.000	Unitario: \$ 25.000
Empaque:	P. Mayor: \$ 20.000	P. Mayor: \$ 24.000
Embalaje:	Empaque:	Empaque:

Observaciones: Contenedor desarrollado por primera vez con posibilidades comerciales

Responsable: SARA PATRICIA CASTRO Fecha: MAYO DE 2.000

Sistema de referencia 4 1 2 5 2 9 0 3 Tipo de ficha: Referente(s)

Muestra Línea Empaque

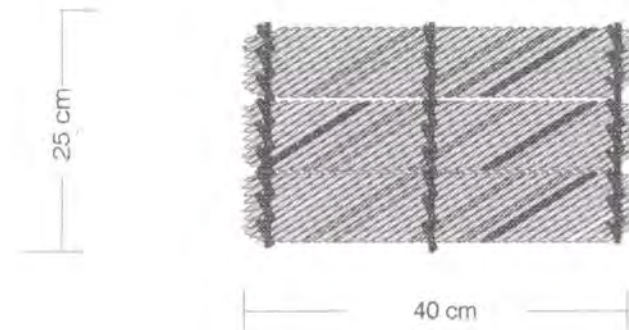
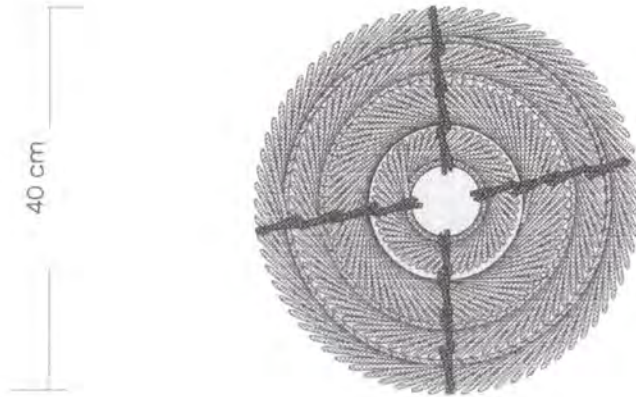

Pieza: BUTACO	Referencia: BUTACO HELECHO	Esc.(cm): 1:6	Pl.
Nombre: BUTACO HELECHO	Línea: AMBIENTES		
Oficio: CESTERIA	Recurso Natural: HELECHO CHIPALO		
Técnica: ENROLLADO	Materia prima: HELECHO CHIPALO		

Proceso de producción: Con el material húmedo se realizan enrollados en forma de anillos que posteriormente son montados y ensamblados unos con otros hasta alcanzar las dimensiones del diseño previsto.

Observaciones: Desarrollo que da continuidad a anteriores asesorías iniciadas por Claudia González

Responsable: SARA CASTRO Fecha: MAYO DE 2.000

Sistema de ref. 4 1 2 5 2 9 0 3 Código de región 0 4 4 1 2 9 Referente(s) Propuesta Muestra Empaque



Piezas: BUTACO	Línea: AMBIENTES	Artesanos: JESUS URBANO
Nombres: BUTACO CONTENEDOR MEDIANO	Referencia: BUTACO CONTENEDOR MEDIANO	Localidad: SAN AGUSTIN
Oficio: CESTERIA	Largo(cm): ** Ancho(cm) 40	Departamento: HUILA
Técnica: ENRROLLADO	Alto(cm): 30	Localidad: CABECERA MUNICIPAL
Recursos Naturales: HELECHO CHIPALO	Diámetro(cm): 40	Peso(gr): 3500
Materia prima: HELECHO CHIPALO	Color: NATURAL	Resguardo:
	Certificado Hecho a Mano: <input type="checkbox"/> Sí <input checked="" type="checkbox"/> No	Tipo de Población: RURAL

Mercado Objetivo: MEDIA ALTA	Costo	Precio
Producción/Mes: 5 UNIDADES	Unitario: \$ 35.000	Unitario: \$ 37.000
Empaque:	P. Mayor: \$ 32.000	P. Mayor: \$ 36.000
Embalaje:	Empaque:	Empaque:

Observaciones:



Responsable: SARA PATRICIA CASTRO Fecha: MAYO DE 2.000

Sistema de referencia 4 1 2 5 3 0 0 4 Tipo de ficha: Referente(s) Muestra Línea Empaque

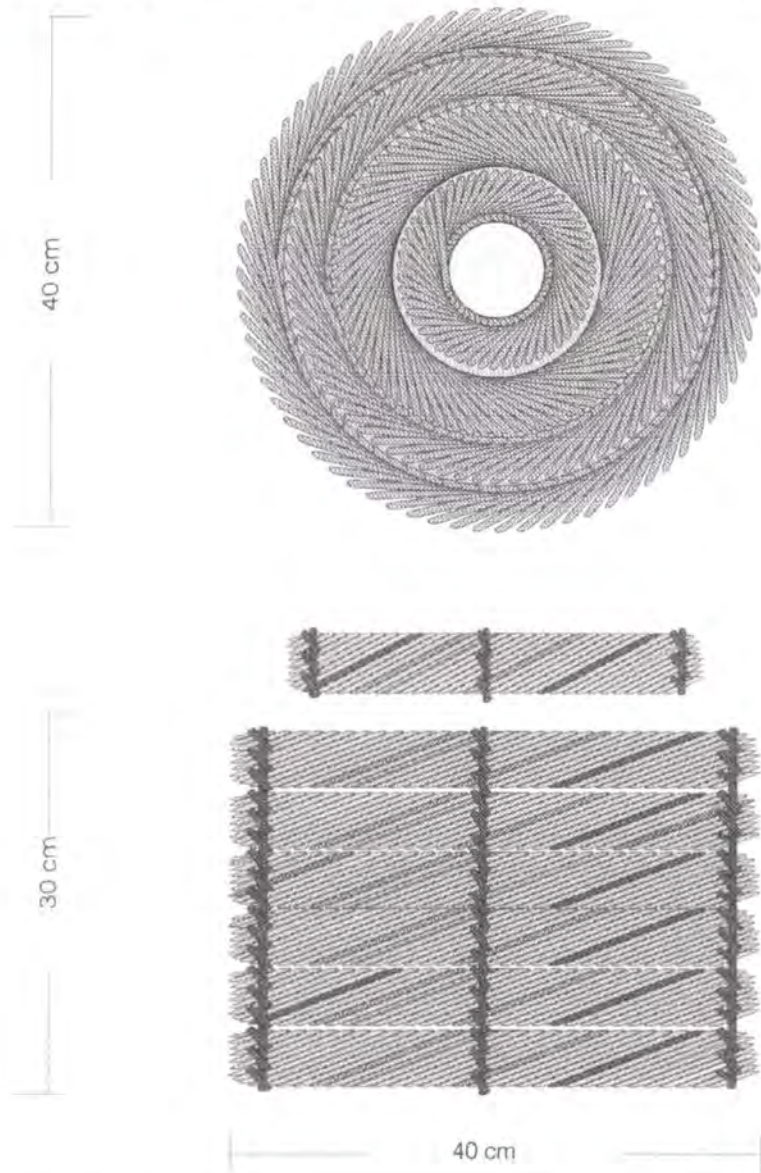

Tapa

Contenedor

Pieza: BUTACO	Referencia: BUTACO CON.	Esc.(cm): 1:6	Pl.
Nombre: BUTACO CONTENEDOR MEDIANO	Línea: AMBIENTES		
Oficio: CESTERIA	Recurso Natural: HELECHO CHIPALO		
Técnica: ENRROLLADO	Materia prima: HELECHO CHIPALO		

Proceso de producción: Con el material húmedo se realizan enrollados en forma de anillos que posteriormente son montados y ensamblados unos con otros hasta alcanzar las dimensiones del diseño previsto.

Observaciones: Desarrollo que da continuidad a anteriores asesorías Desarrollado por primera vez con posibilidades comerciales

Responsable: SARA CASTRO

Fecha: MAYO DE 2.000

Sistema de ref. 4 1 2 5 3 0 0 4 Código de región 0 4 4 1 3 0 Referente(s) Propuesta Muestra Empaque

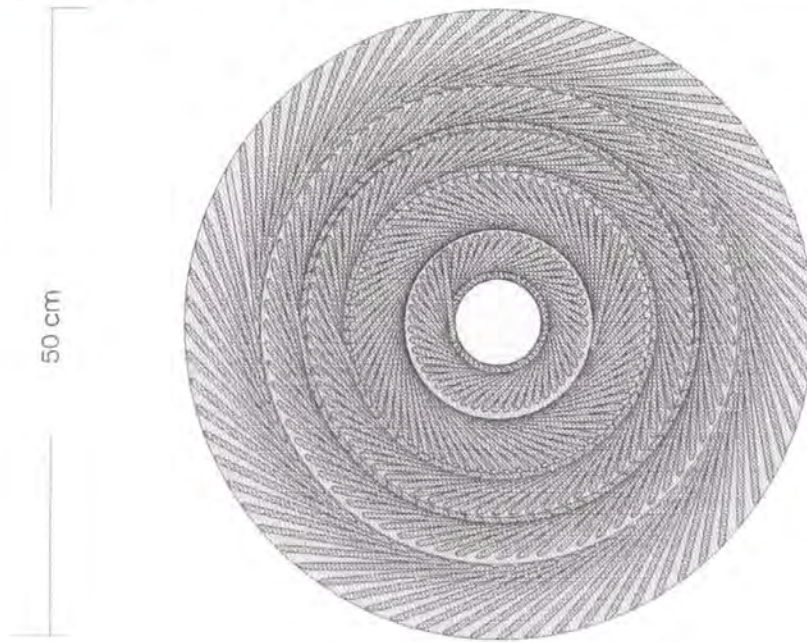

50 cm

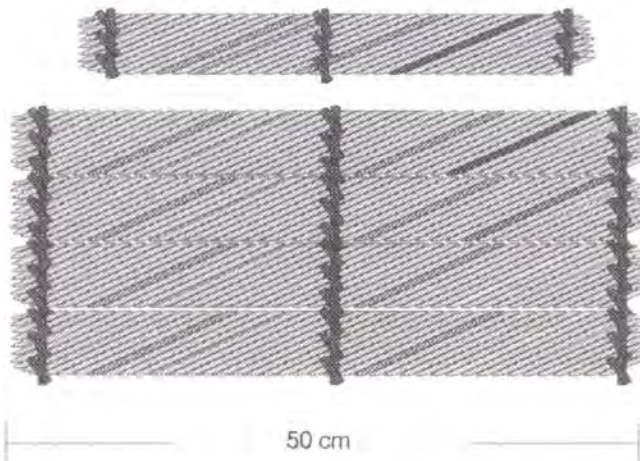

Tapa

Contenedor

25 cm

50 cm

Pieza: BUTACO	Referencia: BUTACO	Esc.(cm): 1:6	Pl.
Nombre: BUTACO CONTENEDOR GRANDE	Línea: AMBIENTES		
Oficio: CESTERIA	Recurso Natural: HELECHO CHIPALO		
Técnica: ENROLLADO	Materia prima: HELECHO CHIPALO		

Proceso de producción: Con el material húmedo se realizan enrollados en forma de anillos que posteriormente son montados y ensamblados unos con otros hasta alcanzar las dimensiones del diseño previsto.

Observaciones: Desarrollo que da continuidad a anteriores asesorías iniciadas por Claudia González

Responsable: SARA CASTRO

Fecha MAYO DE 2.000

Sistema de ref. 4 1 2 5 3 1 0 4 Código de región 0 4 4 1 3 1 Referente(s) Propuesta Muestra Empaque



Piezas: BUTACO	Línea: AMBIENTES	Artisanos: JESUS A. CERON
Nombres: BUTACO HELECHO	Referencia: BUTACO HELECHO	
Oficio: CESTERIA BAMBU	Largo(cm): ** Ancho(cm) 35Alto(cm): 35	Departamento: HUILA
Técnica: ENRROLLADO	Diámetro(cm): 35	Peso(gr):2500
Recursos Naturales: HELECHO CHJIPALO	Color: NATURAL	Localidad: SAN AGUSTIN
Materia prima: CHIPALO BAMBU Y YARÉ	Certificado Hecho a Mano: <input type="checkbox"/> Sí <input checked="" type="checkbox"/> No	Localidad: CABECER MUNICIPAL
		Tipo de Población: RURAL

Mercado Objetivo: MEDIA ALTA	Costo	Precio
Producción/Mes: 12 UNIDADES	Unitario: \$ 23.000	Unitario: \$ 25000
Empaque:	P. Mayor: \$ 21.000	P. Mayor: \$ 24.000
Embalaje:	Empaque:	Empaque:

Observaciones:

Responsable: SARA PATRICIA CASTRO Fecha: MAYO DE 2.000

Sistema de referencia 4 1 2 0 1 8

Tipo de ficha: Referente(s)

Muestra Línea Empaque

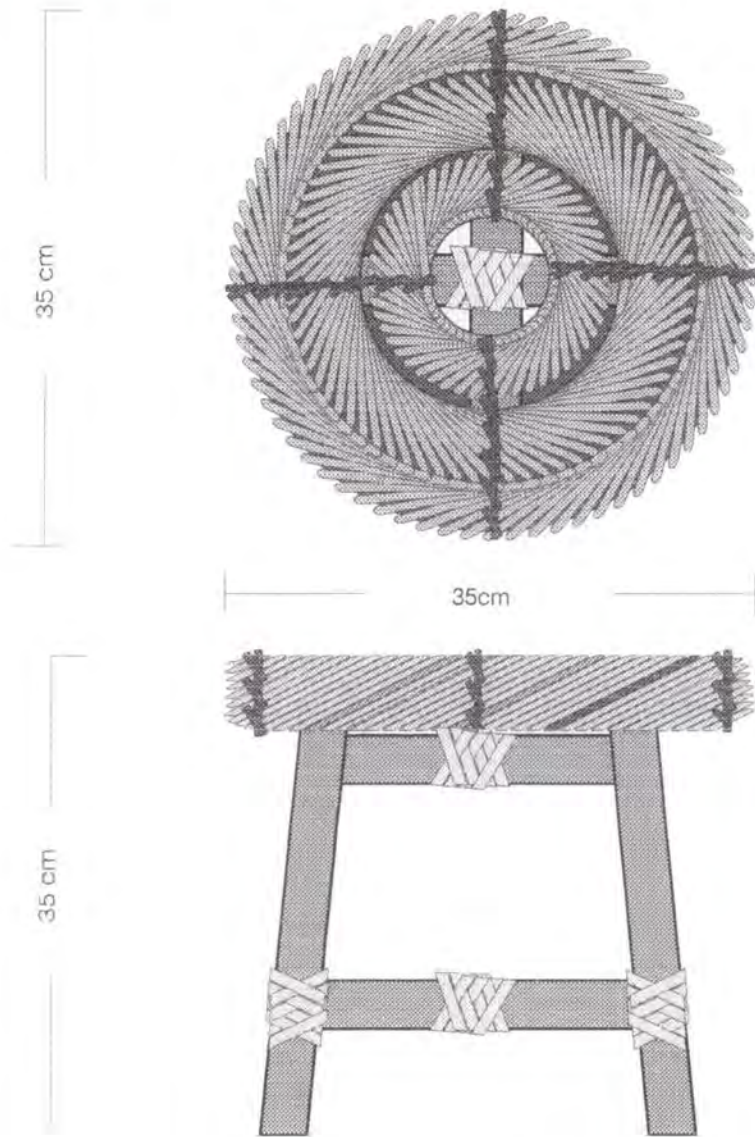

Pieza: BUTACO	Referencia: BUTACO HELECHO	Esc.(cm): 1:6	Pl.
Nombre: BUTACO HELECHO	Línea: AMBIENTES		
Oficio: CESTERIA BAMBU,	Recurso Natural: HELECHO CHIPALO BAMBU		
Técnica: ROLLO	Materia prima: HELECHO CHIPALO BAMBU		

Proceso de producción:
 Elaboración de la estructura en bambú y de la base del banco con enrollados de helecho que se ensamblan hasta conformar una superficie de 35 cm.

Observaciones:
 Producto de gran aceptación tanto para su elaboración como para la posible demanda

Responsable: SARA CASTRO Fecha: MAYO DE 2.000

Sistema de ref. 4 1 2 5 2 4 0 3 Código de región 0 4 4 1 2 4 Referente(s) Propuesta Muestra Empaque



Piezas: BUTACO	Línea: AMBIENTES	Artesanos: JESUS URBANO
Nombres: BUTACO GRANDE CONTENEDOR	Referencia: BUTACO GRANDE CONTENEDOR	Ciudad Municipio: San Agustín
Oficio: CESTERIA	Largo(cm): 50 Ancho(cm) 25	Departamento: HUILA
Técnica: ENROLLADO	Diámetro(cm): 30	Localidad: CABECERA MUNICIPAL
Recursos Naturales: HELECHO CHIPALO	Color: NATURAL	Resguardo:
Materia prima: HELECHO CHIPALO	Certificado Hecho a Mano: <input type="checkbox"/> Sí <input checked="" type="checkbox"/> No	Tipo de Población: RURAL

Mercado Objetivo: MEDIA ALTA	Costo	Precio
Producción/Mes: 5 UNIDADES	Unitario: \$ 35.500	Unitario: \$ 37.500
Empaque:	P. Mayor: \$ 32.000	P. Mayor: \$ 36.000
Embalaje:	Empaque:	Empaque:

Observaciones:

Responsable: SARA PATRICIA CASTRO Fecha: MAYO DE 2.000

Sistema de referencia 4 1 2 5 3 1 0 4 Tipo de ficha: Referente(s) Muestra Línea Empaque



Piezas: BUTACO	Línea: AMBIENTES	Artisanos: SEGUNDO CERON
Nombres: BUTACO CHIPALO	Referencia: BUTACO CHIPALO Y YARE	
Oficio: TRABAJOS EN BAMBU	Largo(cm): ** Ancho(cm) 35Alto(cm): 40	Departamento: HUILA
Técnica: ENSAMBLE Y ENRROLLADO	Diámetro(cm): 30	Peso(gr):2000
Recursos Naturales: BAMBU	Color: NATURAL	Localidad: SAN AGUSTIN
Materia prima: BAMBU , CHIPALO Y YARE	Certificado Hecho a Mano: Sí <input type="checkbox"/> No <input checked="" type="checkbox"/>	Localidad: CABECERA MUNICIPAL
		Tipo de Población: RURAL

Mercado Objetivo: MEDIA ALTA	Costo	Precio
Producción/Mes: 12 UNIDADES	Unitario: \$25.500	Unitario: \$ 38.000
Empaque:	P. Mayor: \$23.000	P. Mayor: \$ 26.000
Embalaje:	Empaque:	Empaque:

Observaciones:
 Producto de gran aceptación tanto para su elaboración como para la posible demanda

Responsable: SARA PATRICIA CASTRO Fecha: MAYO DE 2.000

Sistema de referencia 4 | 1 | 2 | 5 | 2 | 3 | 0 | 3 | Tipo de ficha: Referente(s)



Muestra Línea Empaque

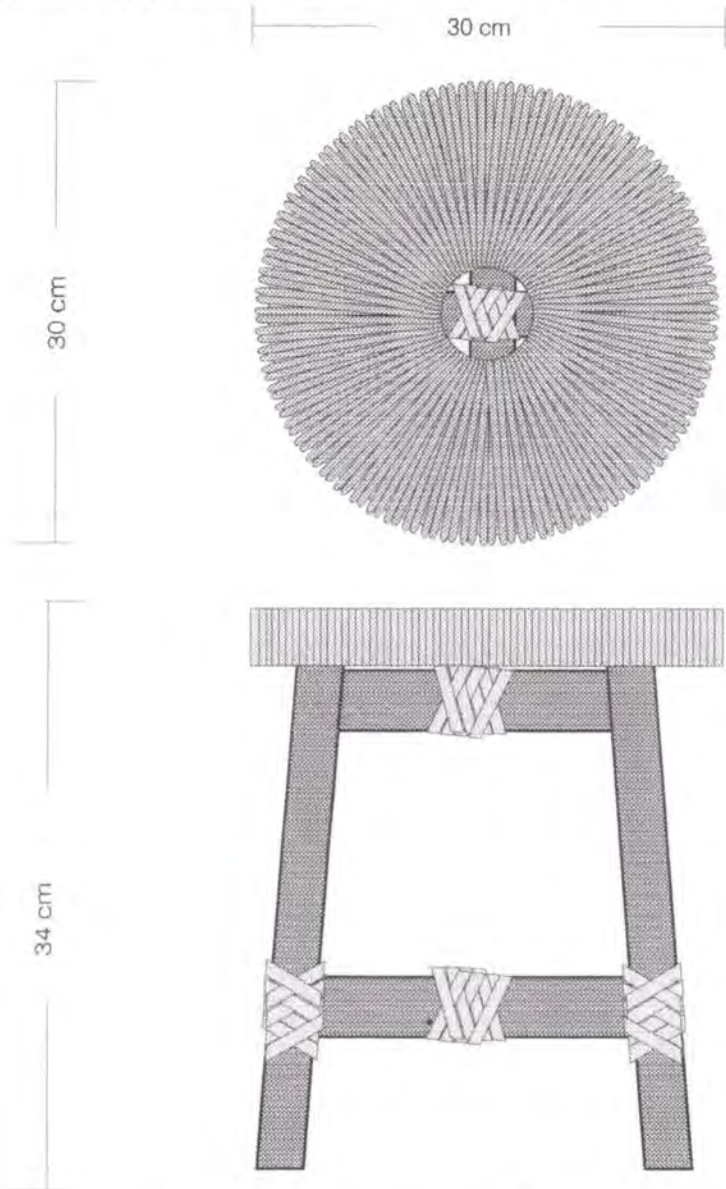

Pieza: BUTACO	Referencia: BUTACO CHIPALO	Esc.(cm): 1:6	Pl.
Nombre: BUTACO CHIPALO	Línea: AMBIENTES		
Oficio: CESTERIA Y BAMBU	Recurso Natural: BAMBU , YARÉ		
Técnica: ROLLO	Materia prima: BAMBU YARÉ		

Proceso de producción: Elaboración de la estructura en bambú y de la base del banco con una lamina de madera cubierta con la técnica de enrollado en chipalo

Observaciones:
 Producto de gran aceptación tanto para su elaboración como para la posible demanda

Responsable: SARA CASTRO Fecha: MAYO DE 2.000

Sistema de ref. 4 1 2 5 2 3 0 3 Código de región 0 4 4 1 2 3 Referente(s) Propuesta Muestra Empaque



Piezas: BUTACO	Línea: AMBIENTES	Artesanos: FERNANDO URBANO
Nombres: BUTACO YARE	Referencia: BUTACO YARE	
Oficio: BAMBU CESTERIA	Largo(cm): Ancho(cm) 40 Alto(cm): 40	Departamento: HUILA
Técnica: TEJIDO DE CANASTO Y BAMBU	Diámetro(cm): 45	Peso(gr): 2300
Recursos Naturales: BAMBU YARE	Color: NATURAL	Localidad: SAN AGUSTIN
Materia prima: BAMBU YARE	Certificado Hecho a Mano: <input type="checkbox"/> Sí <input checked="" type="checkbox"/> No	Localidad: CABECERA MUNICIPAL
		Tipo de Población: RURAL

Mercado Objetivo: MEDIA ALTA	Costo	Precio
Producción/Mes: 12 UNIDADES	Unitario: \$ 32.000	Unitario: \$ 35.000
Empaque:	P. Mayor: \$ 30.000	P. Mayor: \$ 33.000
Embalaje:	Empaque:	Empaque:

Observaciones:



Responsable: SARA PATRICIA CASTRO Fecha: MAYO DE 2.000

Sistema de referencia 4 1 2 5 2 5 0 3 Tipo de ficha: Referente(s) Muestra Línea Empaque

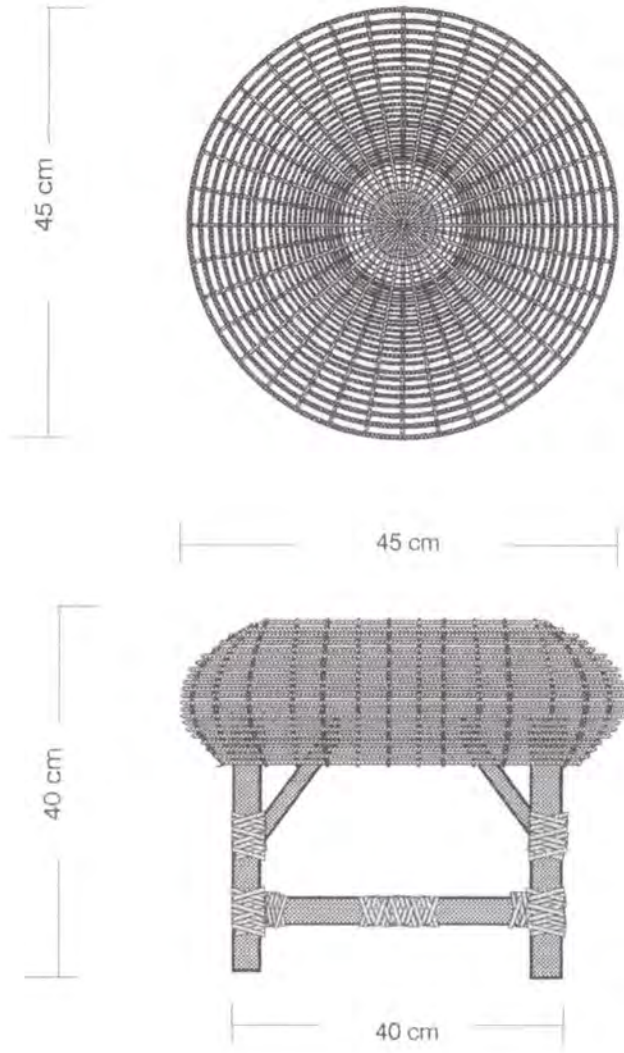

Pieza: BUTACO	Referencia: BUTACO YARE	Esc.(cm): 1:8	Pl.
Nombre: BUTACO YARE	Línea: AMBIENTES		
Oficio: TRABAJO EN BAMBU Y YARE	Recurso Natural: BAMBU YARE		
Técnica: TEJIDO DE CANASTO	Materia prima: BAMBU YARE		

Proceso de producción: Elaboración de la estructura en bambú y de la base del banco con una lámina de madera cubierta por un tejido en la técnica del canasto

Observaciones: Producto de una gran aceptación tanto para su elaboración como para la posible demanda .

Responsable: SARA CASTRO Fecha: MAYO DE 2.000

Sistema de ref. 4 1 2 5 2 5 0 3 Código de región 0 4 4 1 2 5 Referente(s) Propuesta Muestra Empaque



Piezas: BUTACO	Línea: AMBIENTES	Artesanos: FERNANDO URBANO
Nombres: BUTACO MIMBRE	Referencia: BUTACO MIMBRE	
Oficio: BAMBU CESTERIA	Largo(cm): Ancho(cm) 40 Alto(cm): 40	Departamento: HUILA
Técnica: TEJIDO DE CANASTO Y BAMBU	Diámetro(cm): 45	Peso(gr):2300
Recursos Naturales: BAMBU MIMBRE	Color: NATURAL	Localidad: SAN AGUSTIN
Materia prima: BAMBU MIMBRE	Certificado Hecho a Mano: Sí <input type="checkbox"/> No <input checked="" type="checkbox"/>	Localidad: CABECERA MUNICIPAL
		Tipo de Población: RURAL

Mercado Objetivo: MEDIA ALTA	Costo	Precio
Producción/Mes: 12 UNIDADES	Unitario: \$ 32.000	Unitario: \$ 35.000
Empaque:	P. Mayor: \$30.000	P. Mayor: \$ 33.000
Embalaje:	Empaque:	Empaque:

Observaciones:



Responsable: SARA PATRICIA CASTRO Fecha: MAYO DE 2.000

Sistema de referencia 4 1 2 5 2 6 0 3 Tipo de ficha: Referente(s) Muestra Línea Empaque

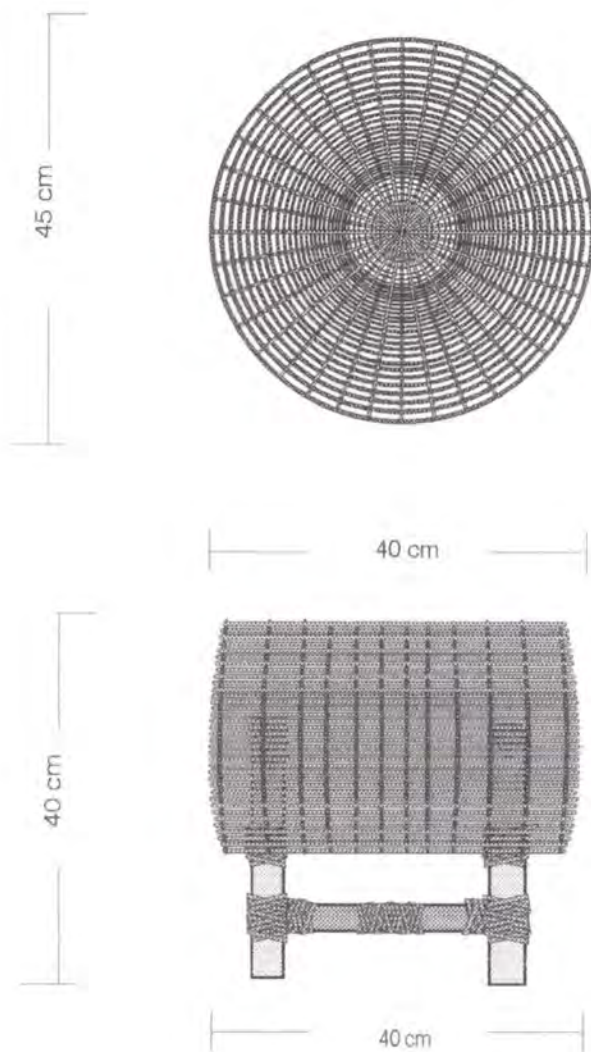

Pieza: BUTACO	Referencia: BUTACO MIMBRE	Esc.(cm): 1:8	Pl.
Nombre: BUTACO MIMBRE	Línea: AMBIENTES		
Oficio: TRABAJO EN BAMBU Y MIMBRE	Recurso Natural: BAMBU MIMBRE		
Técnica: TEJIDO DE CANASTO	Materia prima: BAMBU MIMBRE		

Proceso de producción: Elaboración de la estructura en bambú y de la base del banco con una lamina de madera cubierta con la técnica de tejido en canasto con mimbre.

Observaciones: Producto de una gran aceptación tanto para su elaboración como para la posible demanda.

Responsable: SARA CASTRO Fecha: MAYO DE 2.000

Sistema de ref. 4 1 2 5 2 6 0 3 Código de región 0 4 4 1 2 6 Referente(s) Propuesta Muestra Empaque



Piezas: MESA AUXILIAR	Línea: AMBIENTES	Artesanos: FERNANDO URBANO
Nombres: MEAS AUXILIAR MIMBRE	Referencia: MESA AUXILIAR MIMBRE	
Oficio: BAMBU CESTERIA	Largo(cm): Ancho(cm) 60 Alto(cm): 40	Departamento: HUILA
Técnica: TEJIDO DE CANASTO Y BAMBU	Diámetro(cm): 60	Peso (gr): 2700
Recursos Naturales: BAMBU MIMBRE	Color: NATURAL	LOCALIDAD.: CABECERA MUNICIPAL
Materia prima: BAMBU MIMBRRE	Certificado Hecho a Mano: <input type="checkbox"/> Sí <input checked="" type="checkbox"/> No	Tipo de Población: RURAL

Mercado Objetivo: MEDIA ALTA	Costo	Precio
Producción/Mes: 12 UNIDADES	Unitario: \$ 50.000	Unitario: \$ 52.000
Empaque:	P. Mayor: \$47.000	P. Mayor: \$ 51.000
Embalaje:	Empaque:	Empaque:

Observaciones:



Responsable: SARA PATRICIA CASTRO Fecha: MAYO DE 2.000

Sistema de referencia 4 1 2 5 2 7 0 4 Tipo de ficha: Referente(s) Muestra Línea Empaque

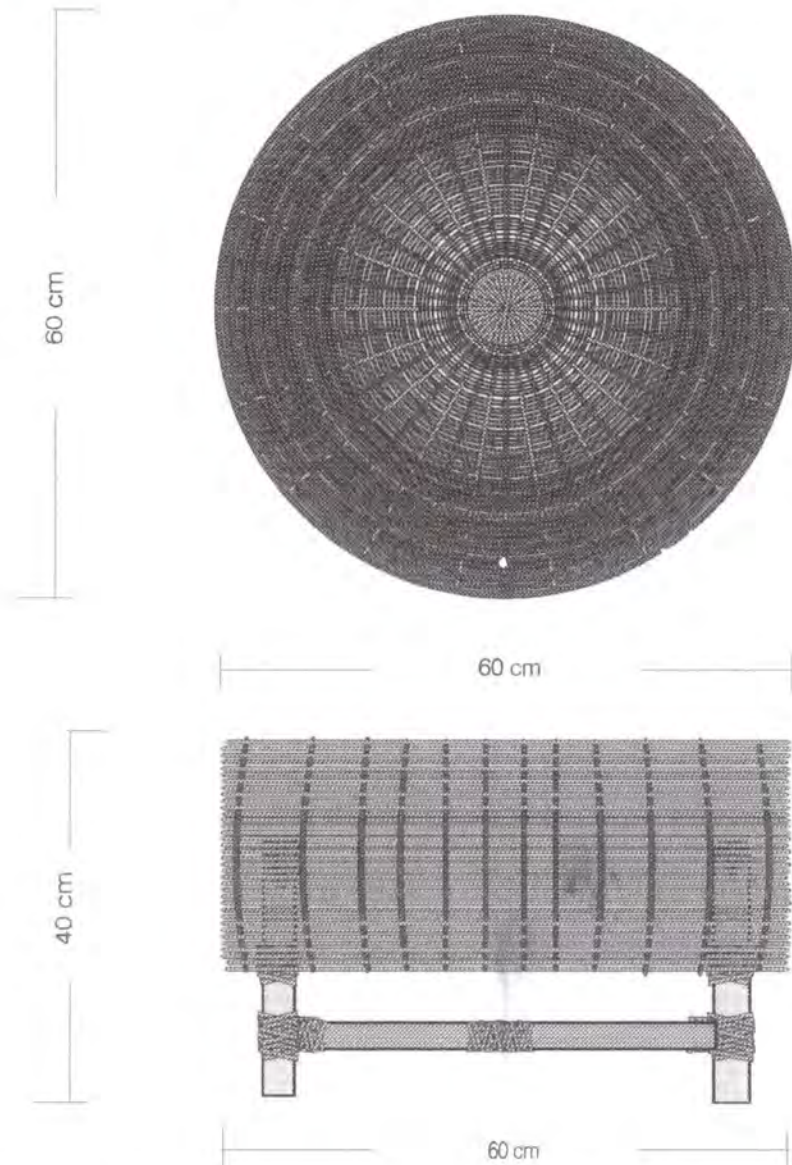

Pieza: MESA AUXILIAR	Referencia: MESA UAX.	Esc.(cm): 1:8	Pl.
Nombre: MESA AUXILIAR MIMBRE	Línea: AMBIENTES		
Oficio: TRABAJO EN BAMBU Y MIMBRE	Recurso Natural: BAMBU MIMBRE		
Técnica: TEJIDO DE CANASTO	Materia prima: BAMBU MIMBRE		

Proceso de producción: Elaboración de la estructura en bambú y de la base del banco con una lamina de madera cubierta con la técnica de tejido en canasto con mimbre.

Observaciones: Producto de una gran aceptación tanto para su elaboración como para la posible demanda.

Responsable: SARA CASTRO Fecha: MAYO DE 2.000

Sistema de ref. 4 1 2 5 2 7 0 3 Código de región 0 4 4 1 2 7 Referente(s) Propuesta Muestra Empaque



Piezas: BUTACO	Línea: AMBIENTES	Artesanos: SEGUNDO URBANO
Nombres: BUTACO CUERO	Referencia: BUTACO CUERO	
Oficio: BAMBU MARROQUINERIA	Largo(cm): 35 Ancho(cm) 50 Alto(cm): 40	Departamento: HUILA
Técnica: TEJIDO PLANO	Diámetro(cm): 45	Peso(gr): 2800
Recursos Naturales: BAMBU CUERO	Color: NATURAL	Localidad: SAN AGUSTIN
Materia prima: BAMBU YARE	Certificado Hecho a Mano: <input type="checkbox"/> Sí <input checked="" type="checkbox"/> No	Localidad: CABECERA MUNICIPAL
		Tipo de Población: RURAL

Mercado Objetivo: MEDIA ALTA	Costo	Precio
Producción/Mes: 6 UNIDADES	Unitario: \$ 42.300	Unitario: \$ 45.000
Empaque:	P. Mayor: \$40.000	P. Mayor: \$ 43.000
Embalaje:	Empaque:	Empaque:

Observaciones:

Responsable: SARA PATRICIA CASTRO Fecha: MAYO DE 2.000

Sistema de referencia 4 1 2 5 2 8 0 3

Tipo de ficha: Referente(s)

Muestra Línea Empaque

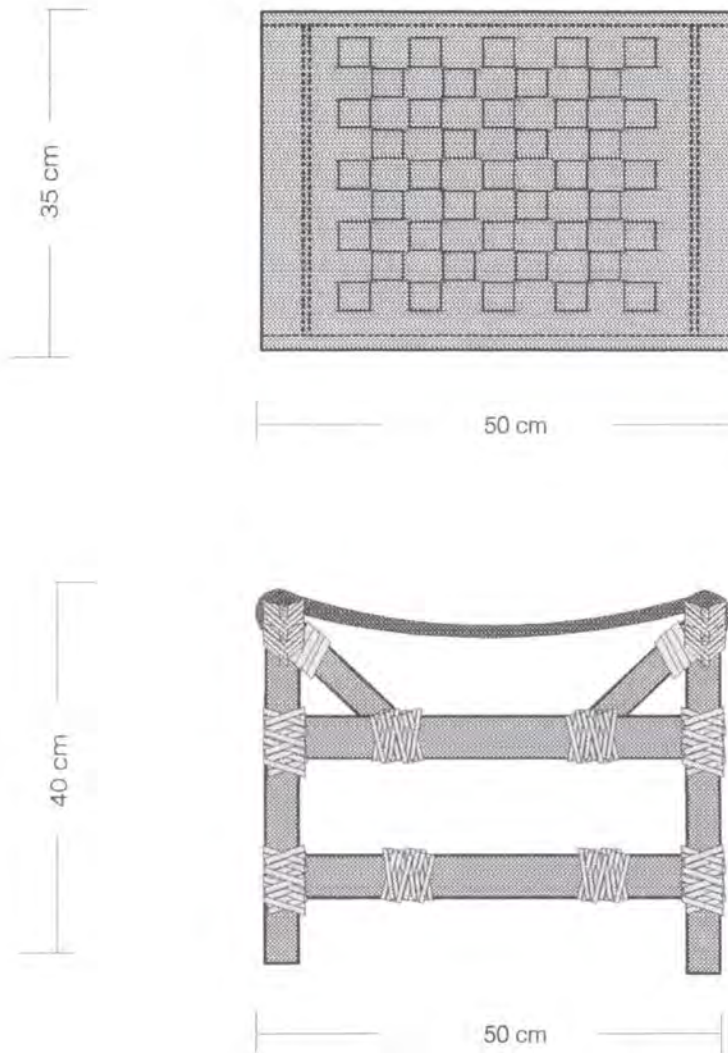

Pieza: BUTACO	Referencia: BUTACO CUERO	Esc.(cm): 1:6	Pl.
Nombre: BUTACO CUERO	Línea: AMBIENTES		
Oficio: CUERO Y BAMBU	Recurso Natural: BAMBU CUERO		
Técnica: ROLLO	Materia prima: BAMBU CUERO		

Proceso de producción: Elaboración de la estructura en bambú y amarres en cuero al igual que la base del banco. Dicha base se realizó cortando el cuero, entretejiendo en tafetan y cosiendo lateralmente para sostenerse fuertemente el peso de una persona, según los requerimientos ergonómicos

Observaciones: Producto de gran aceptación tanto para su elaboración como para la posible demanda

Responsable: SARA CASTRO Fecha: MAYO DE 2.000

Sistema de ref. 4 1 2 5 2 8 0 3 Código de región 0 4 4 1 2 8 Referente(s) Propuesta Muestra Empaque



Piezas: CUBREAGENDA	Línea: CARPETAS	Artesanos: ISIDRO NAVIA
Nombres: CUBREAGENDA	Referencia: CUBREAGENDA	
Oficio: MARROQUINERIA	Largo(cm): 18.5 Ancho(cm): 24 Alto(cm): **	Departamento: HUILA
Técnica: COSIDO Y TEJIDO	Diámetro(cm):	Peso(gr): 80
Recursos Naturales: CUERO	Color: CAKI	Localidad: SAN AGUSTIN
Materia prima: CUERO ECOLOGICO	Certificado Hecho a Mano: <input type="checkbox"/> Sí <input checked="" type="checkbox"/> No	Vereda: CABECERA MUNICIPAL
		Tipo de Población: RURAL

Mercado Objetivo: MEDIA ALTA	Costo	Precio
Producción/Mes: 50 UNIDADES	Unitario: \$ 10.000	Unitario: \$ 12.000
Empaque:	P. Mayor: \$ 9.000	P. Mayor: \$ 11.000
Embalaje:	Empaque:	Empaque:

Observaciones:
 Asesoría que se adelanta por primera vez con un maestro artesano
 único en la región

Responsable: SARA PATRICIA CASTRO Fecha: MAYO DE 2.000

Sistema de referencia 4 1 2 5 1 9 0 2 Tipo de ficha: Referente(s)

Muestra Línea Empaque

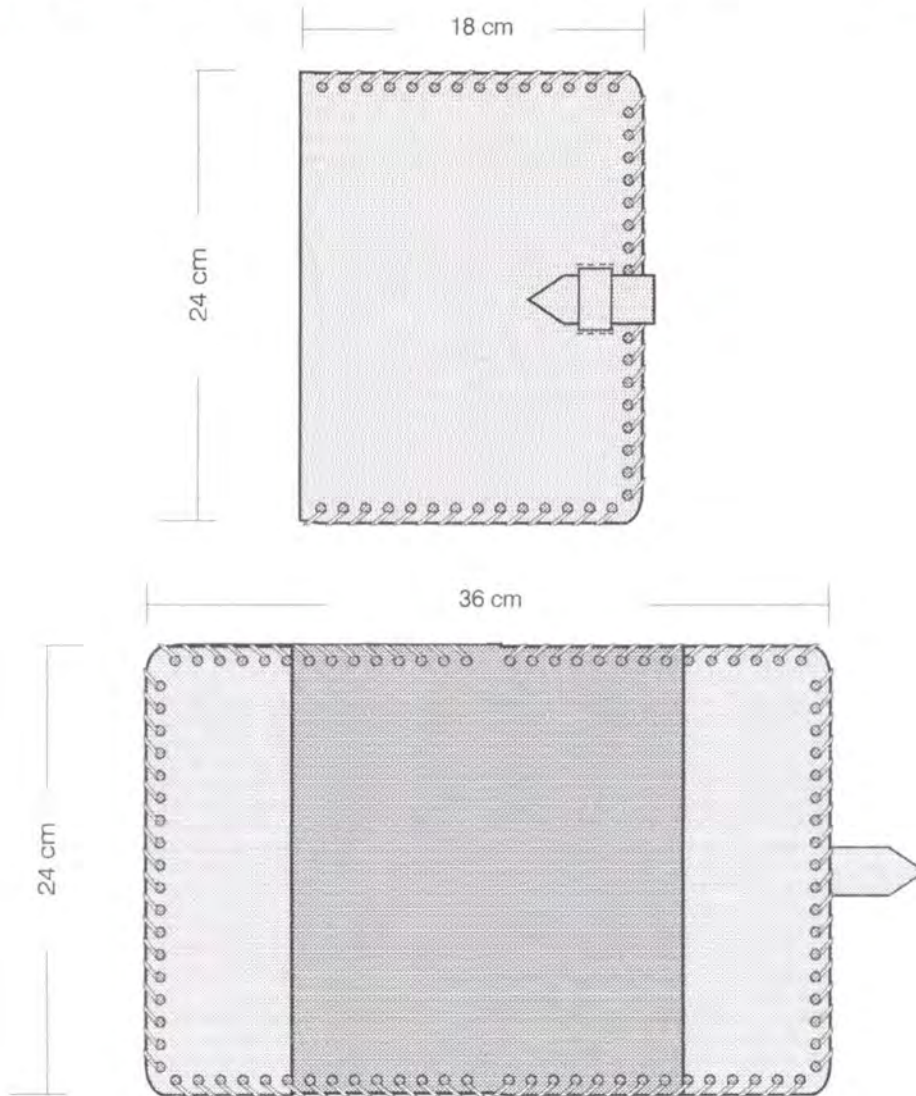

Pieza: CUBREAGENDA	Referencia: CUBREAGENDA	Esc.(cm): 1:4	Pl.
Nombre: CUBREAGENDA	Línea: CARPETAS		
Oficio: MARROQUINERIA	Recurso Natural: CUERO		
Técnica: COSIDO Y TEJIDO	Materia prima: CUERO ECOLOGICO		

Proceso de producción:
 Selección del cuero ecológico corte del mismo de acuerdo al molde previamente elaborado , pegado , cosido y tejido dle ribete .

Observaciones:
 Asesoría que se adelanta por primera vez con un maestro artesano único en la región

Responsable: SARA CASTRO Fecha: MAYO DE 2.000

Sistema de ref. 4 1 2 5 1 9 0 2 Código de región 0 4 4 1 1 9 Referente(s) Propuesta Muestra Empaque



Piezas: CARPETA	Línea: ACCESORIOS	Artisanos: ISIDRO NAVIA
Nombres: CARPETA CARTA	Referencia: CARPETA CARTA	
Oficio: MARROQUINERIA	Largo(cm): 30.5 Ancho(cm) 23 Alto(cm): **	Departamento: HUILA
Técnica: COSIDO Y TEJIDO Y	Diámetro(cm):	Peso(gr): 100
Recursos Naturales: FIQUE	Color: CAKI	Vereda: CABECERA MUNICIPAL
Materia prima: FIBRA DE FIQUE	Certificado Hecho a Mano: <input type="checkbox"/> Sí <input checked="" type="checkbox"/> No	Tipo de Población: RURAL

Mercado Objetivo: MEDIA ALTA	Costo	Precio
Producción/Mes: 50 UNIDADES	Unitario: \$ 12.000	Unitario: \$ 14.000
Empaque:	P. Mayor: \$ 11.000	P. Mayor: \$ 13.000
Embalaje:	Empaque:	Empaque:

Observaciones:
 Asesoría que se adelanta por primera vez con un maestro artesano
 único en la región

Responsable: SARA PATRICIA CASTRO Fecha: MAYO DE 2.000

Sistema de referencia 4 1 2 5 2 0 0 2 Tipo de ficha: Referente(s)

Muestra Línea Empaque

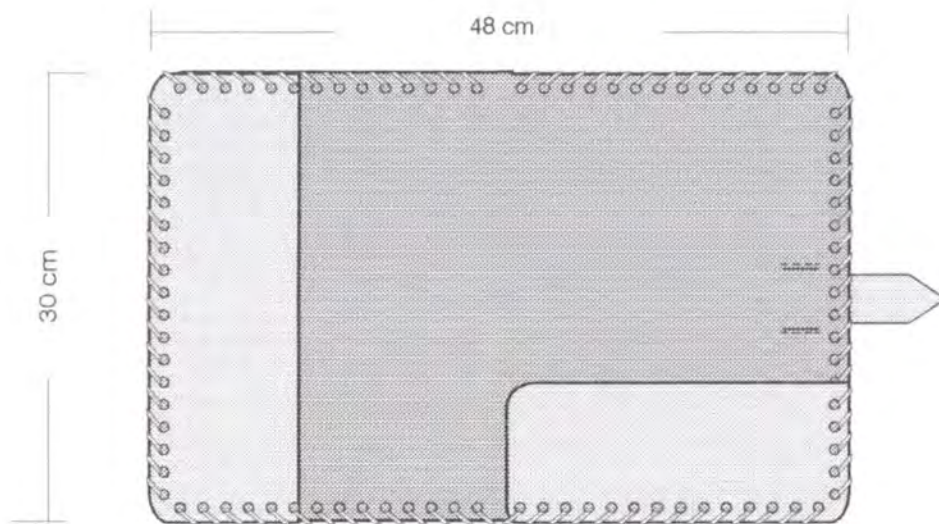
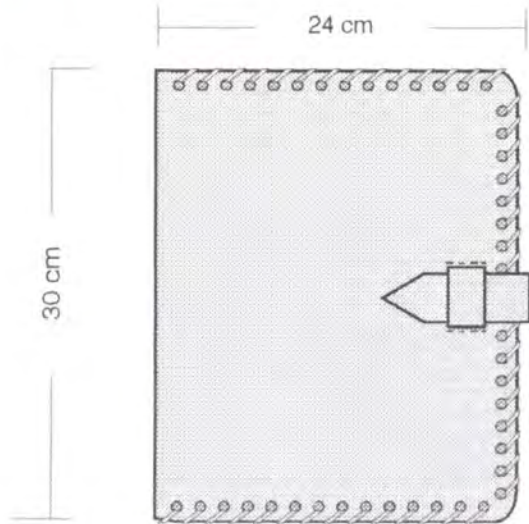

Pieza: CARPETA	Referencia: CARPETA CARTA	Esc.(cm): 1:5	Pl.
Nombre: CARPETA CARTA	Línea: CARPETAS		
Oficio: MARROQUINERIA	Recurso Natural: CUERO		
Técnica: COSIDO Y TEJIDO	Materia prima: CUERO ECOLOGICO		

Proceso de producción:
 Selección del cuero ecológico corte del mismo de acuerdo al molde previamente elaborado , pegado , cosido y tejido dle ribete .

Observaciones:
 Asesoría que se adelanta por primera vez con un maestro artesano único en la región

Responsable: SARA CASTRO Fecha: MAYO DE 2.000

Sistema de ref. 4 1 2 5 2 0 0 2 Código de región 0 4 4 1 2 0 Referente(s) Propuesta Muestra Empaque



Piezas: CARPETA	Línea: ACCESORIOS	Artesanos: ISIDRO NAVIA
Nombres: CARPETA OFICIO	Referencia: CARPETA OFICIO	
Oficio: MARROQUINERIA	Largo(cm): 35 Ancho(cm) 24 Alto(cm): **	Departamento: HUILA
Técnica: COSIDO Y TEJIDO	Diámetro(cm):	Peso(gr): 130
Recursos Naturales: FIQUE	Color: CAKI	Localidad: SAN AGUSTIN
Materia prima: FIBRA DE FIQUE	Certificado Hecho a Mano: <input type="checkbox"/> Sí <input checked="" type="checkbox"/> No	Vereda: CABECER A MUNICIPAL
		Tipo de Población: RURAL

Mercado Objetivo: MEDIA ALTA	Costo	Precio
Producción/Mes: 50 UNIDADES	Unitario: \$ 15.000	Unitario: \$ 17.000
Empaque:	P. Mayor: \$ 14.000	P. Mayor: \$ 16.000
Embalaje:	Empaque:	Empaque:

Observaciones:
 Asesoría que se adelanta por primera vez con un maestro artesano único en la región

Responsable: SARA PATRICIA CASTRO Fecha: MAYO DE 2.000

Sistema de referencia 4 1 2 5 2 1 0 3 Tipo de ficha: Referente(s)

Muestra Línea Empaque

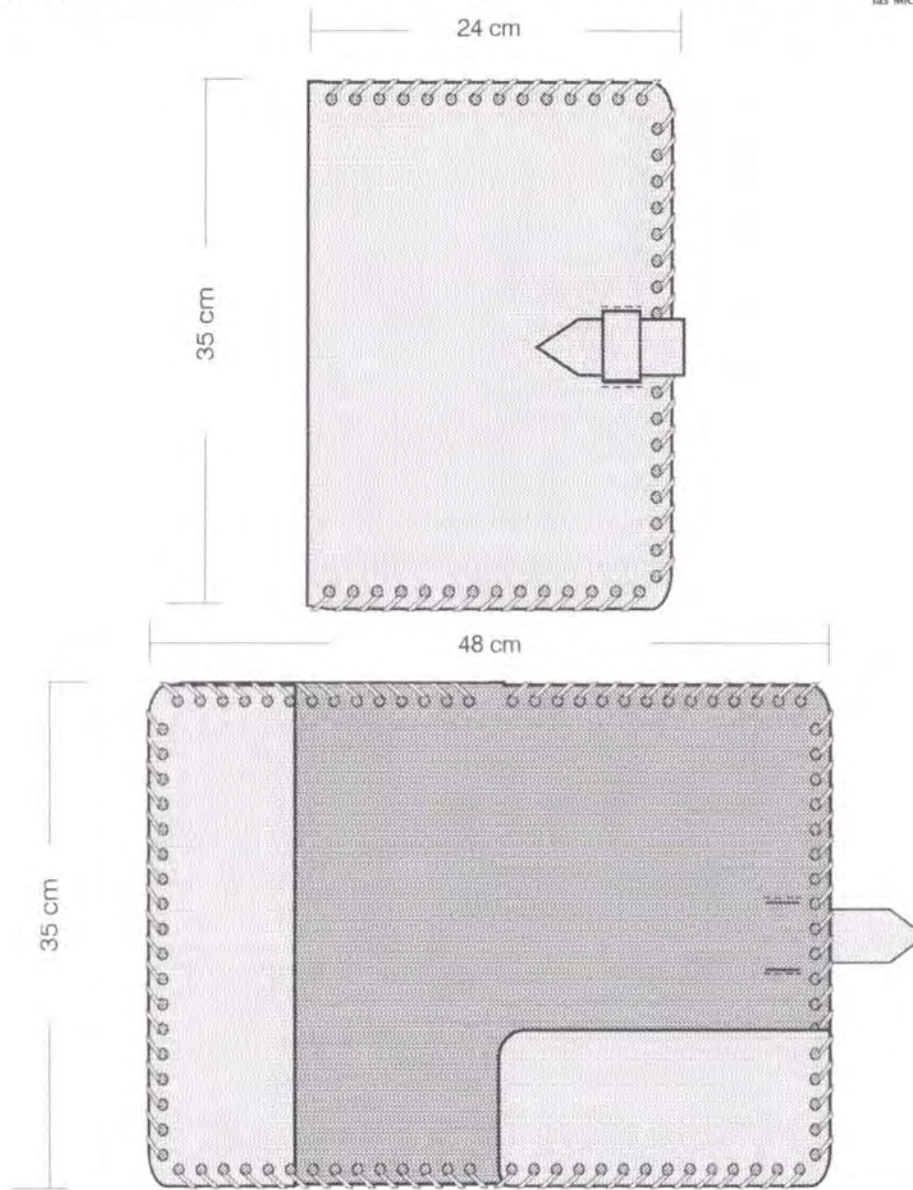

Pieza: CARPETA	Referencia: CARPETA OFICIO	Esc.(cm): 1:5	Pl.
Nombre: CARPETA OFICIO	Línea: CARPETAS		
Oficio: MARROQUINERIA	Recurso Natural: CUERO		
Técnica: COSIDO Y TEJIDO	Materia prima: CUERO ECOLOGICO		

Proceso de producción:
 Selección del cuero ecológico corte del mismo de acuerdo al molde previamente elaborado , pegado , cosido y tejido dle ribete .

Observaciones:
 Asesoría que se adelanta por primera vez con un maestro artesano único en la región

Responsable: SARA CASTRO Fecha: MAYO DE 2.000

Sistema de ref. Código de región Referente(s) Propuesta Muestra Empaque



Piezas: PAPELERA	Línea: ACCESORIOS	Artisanos: ISIDRO NAVIA
Nombres: CARPETA PAPELERA	Referencia: CARPETA PAPELERA	
Oficio: MARROQUINERIA	Largo(cm): 27.5 Ancho(cm) 38 Alto(cm): **	Departamento: HUILA
Técnica: COSIDO Y TEJIDO	Diámetro(cm):	Peso (gr): 150
Recursos Naturales: FIQUE	Color: CAKI	Localidad: SAN AGUSTIN
Materia prima: FIBRA DE FIQUE	Certificado Hecho a Mano: <input type="checkbox"/> Sí <input checked="" type="checkbox"/> No	Vereda: CABECERA MUNICIPAL
		Tipo de Población: RURAL

Mercado Objetivo: MEDIA ALTA	Costo	Precio
Producción/Mes: 50 UNIDADES	Unitario: \$ 17.000	Unitario: \$ 20.000
Empaque:	P. Mayor: \$ 16.000	P. Mayor: \$ 19.000
Embalaje:	Empaque:	Empaque:

Observaciones:
 Asesoría que se adelanta por primera vez con un maestro artesano
 único en la región

Responsable: SARA PATRICIA CASTRO Fecha: MAYO DE 2.000

Sistema de referencia 4 1 2 5 2 2 0 3 Tipo de ficha: Referente(s)

Muestra Línea Empaque

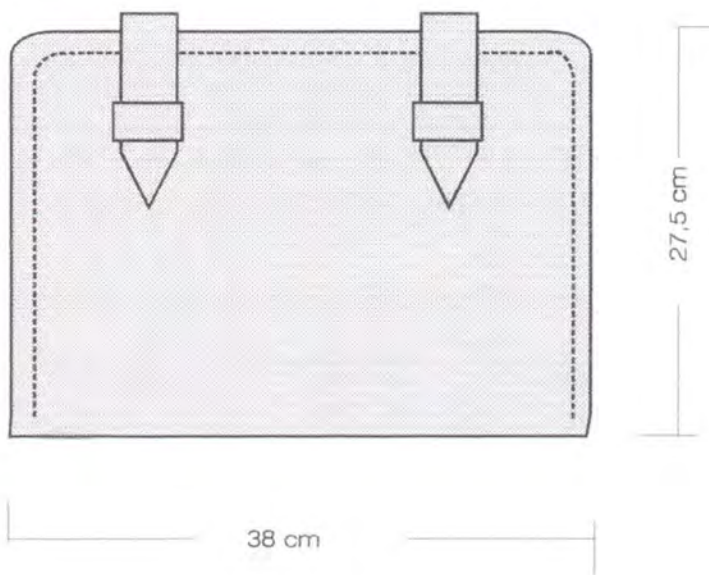

Pieza: CARPETA	Referencia: CARPETA PAPELERA Esc.(cm): 1:5	Pl.
Nombre: CARPETA PAPELERA	Línea: CARPETAS	
Oficio: MARROQUINERIA	Recurso Natural: CUERO	
Técnica: COSIDO Y TEJIDO	Materia prima: CUERO ECOLOGICO	

Proceso de producción:
 Selección del cuero ecológico corte del mismo de acuerdo al molde previamente elaborado , pegado , cosido y tejido dle ribete .

Observaciones:
 Asesoría que se adelanta por primera vez con un maestro artesano único en la región

Responsable: SARA CASTRO Fecha: MAYO DE 2.000

Sistema de ref. 4 1 2 5 2 2 0 3 Código de región 0 4 4 1 2 2 Referente(s) Propuesta Muestra Empaque



Nombre: COJIN	Línea: COJINES	Artesanos: ERNESTO GUTIERREZ
Variantes: COJIN PINDO GRANDE	Referencia: COJIN PINDO 01	
Categoría: SOMBRERERIA	Largo(cm): ** Ancho(cm): ** Alto(cm): 10	Departamento: HUILA
Técnica: TRENZADO Y COSIDO	Diámetro(cm): 60	Peso(gr): 250
Cursos Naturales: PALMA PINDO	Color: CRUDO Y NEGRO	Localidad: PALERMO
Materia prima: HOJA DE PALMA PINDO	Certificado Hecho a Mano: <input type="checkbox"/> Sí <input checked="" type="checkbox"/> No	Vereda:
		Tipo de Población: RURAL

Objetivo: MEDIO ALTO	Costo	Precio
Producción/Mes: 6 UNIDADES	Unitario: \$ 15.000	Unitario: \$19.000
Empaque:	P. Mayor: \$ 13.000	P. Mayor: \$ 17.000
Embalaje:	Empaque: Por definir	Empaque: Por definir

Observaciones:
 Clasificación de productos a partir de la técnica y materia prima empleada en la elaboración del sombrero huilense

Responsable: SARA PATRICIA CASTRO Fecha: MAYO DE 2.000

tema referencia 4 1 2 5 0 1 0 4 Tipo de ficha: Referente(s) Muestra Línea Empaque

CARA ANTERIOR

CARA POSTERIOR

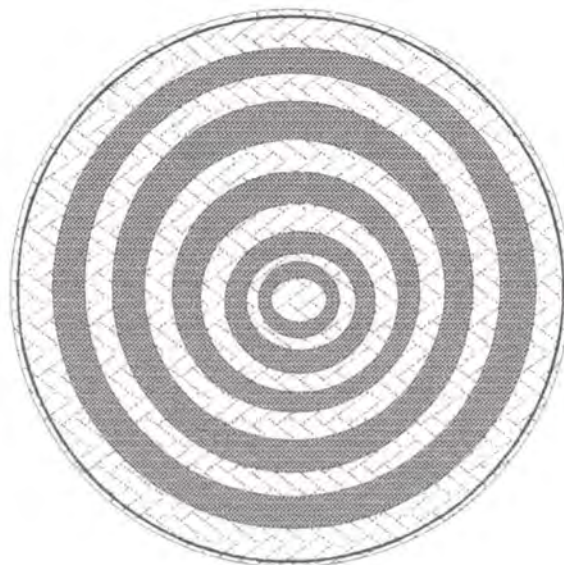
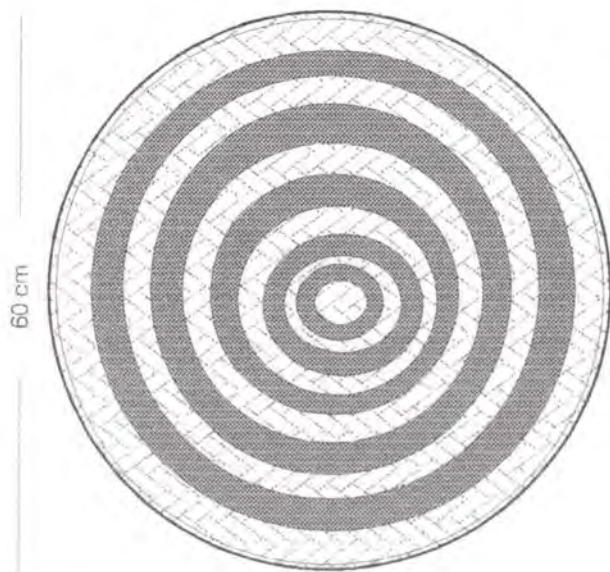

Nombre: COJIN	Referencia: COJIN PINDO 01	Esc.(cm):	Pl. 1:8
Nombre: COJIN PINDO	Línea: COJINES		
Oficio: SOMBRERERIA	Recurso Natural: PALMA DE PINDO		
Técnica: CLINEJA Y COSIDO	Materia prima: HOJA DE PALMA PINDO		

Proceso de producción:
 Elaboración de las clinejas o trenzas en pindó, toda vez el material esté limpio, se tinte si es necesario. Luego se deja secar a la sombra y posteriormente se cose circularmente. En el mismo proceso se realiza con cada tapa. Finalmente, se cosen las tapas, formando un cojín que se rellena para conformar el cojín.

Observaciones:
 Diversificación de productos a partir de la sombrerería tradicional huilense. El producto puede tener variaciones en cuanto al tamaño y combinación de clinejas (colores y trenzas).

Responsable: SARA CASTRO Fecha: MAYO DE 2.000

Referencia: 4 1 2 5 * * 3 3 Código de región 0 4 4 1 Referente(s) Propuesta Muestra Empaque



Piezas: COJIN	Línea: COJINES	Artisanos: ERNESTO GUTIERREZ
Nombres: COJIN PINDO MEDIANO	Referencia: COJIN PINDO 02	
Oficio: SOMBRERERIA	Largo(cm): ** Ancho(cm): **Alto(cm): 10	Departamento: HUILA
Técnica: TRENZADO Y COSIDO	Diámetro(cm): 45	Peso(gr): 170
Recursos Naturales: PALMA PINDO	Color: NEGRO	Localidad: PALERMO
Materia prima: HOJA DE PALMA PINDO	Certificado Hecho a Mano: Sí <input type="checkbox"/> No <input checked="" type="checkbox"/>	Vereda:
		Tipo de Población: SEMIURBANA

Mercado Objetivo: MEDIA ALTA	Costo	Precio
Producción/Mes: 12 UNIDADES	Unitario: \$ 10.000	Unitario: \$ 14.000
Empaque:	P. Mayor: \$ 8.000	P. Mayor: \$ 12.000
Embalaje:	Empaque:	Empaque:

Observaciones:
 Diversificación de productos a partir de la técnica y materia prima empleada en la elaboración del sombrero huilense

Responsable: SARA PATRICIA CASTRO Fecha: MAYO DE 2.000

Sistema de referencia 4 1 2 5 0 2 0 3
 Tipo de ficha: Referente(s)
 Muestra
 Línea
 Empaque

CARA ANTERIOR



CARA POSTERIOR

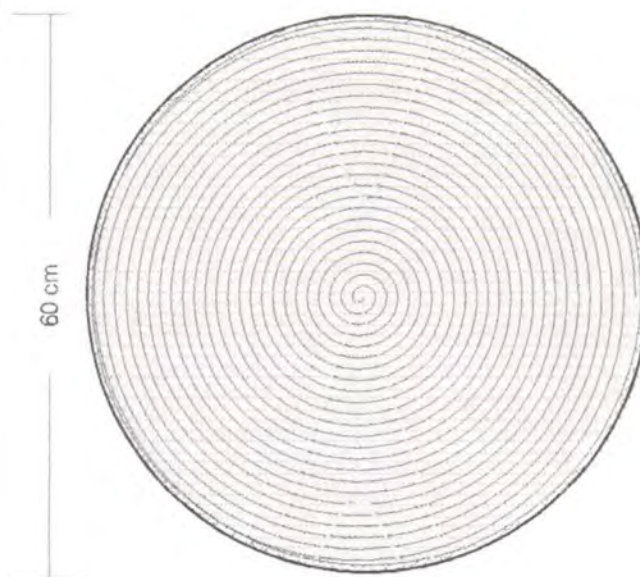

Pieza: COJIN	Referencia: COJIN PINDO 02	Esc.(cm)' 1:6	Pl.
Nombre: COJIN PINDO	Línea: COJINES		
Oficio: SOMBRERERIA	Recurso Natural: PALMA DE PINDO		
Técnica: CLINEJA Y COSIDO	Materia prima: HOJA DE PALMA PINDO		

Proceso de producción: _____
 Elaboración de las clinejas o trenzas en pindó, toda vez el material esté limpio, se tinte si es el diseño lo amerita, luego se deja secar a la sombra y posteriormente se cose circularmente. El mismo proceso se realiza con cada tapa. Finalmente, se cosen las tapas, formando un fondo que se rellena para conformar el cojín.

Observaciones:
 Diversificación de productos a partir de la somrería tradicional huilense. El producto puede tener variaciones en cuanto al tamaño y combinación de clinejas (colores y trenzas)

Responsable: SARA CASTRO Fecha: MAYO DE 2.000

Sistema de ref. 4 1 2 5 * * 3 2 Código de región 0 4 4 1 Referente(s) Propuesta Muestra Empaque