

artesanías de colombia

MINISTERIO DE DESARROLLO ECONOMICO

ARTESANIAS DE COLOMBIA S.A.

UNIDAD DE DISEÑO

**ASESORIA EN DISEÑO EN IBAGUÉ, LÉRIDA Y EL
GUAMO, EN LOS OFICIOS DE MUNEQUERIA,
CESTERIA, INSTRUMENTOS MUSICALES Y
MIMBRERIA; RECONOCIMIENTO EN ORTEGAY
ARMERO-GUAYABAL - TOLIMA**

D.I. OSCAR DARIO NUÑEZ TOBAR

SANTAFE DE BOGOTA, ABRIL DEL 2000

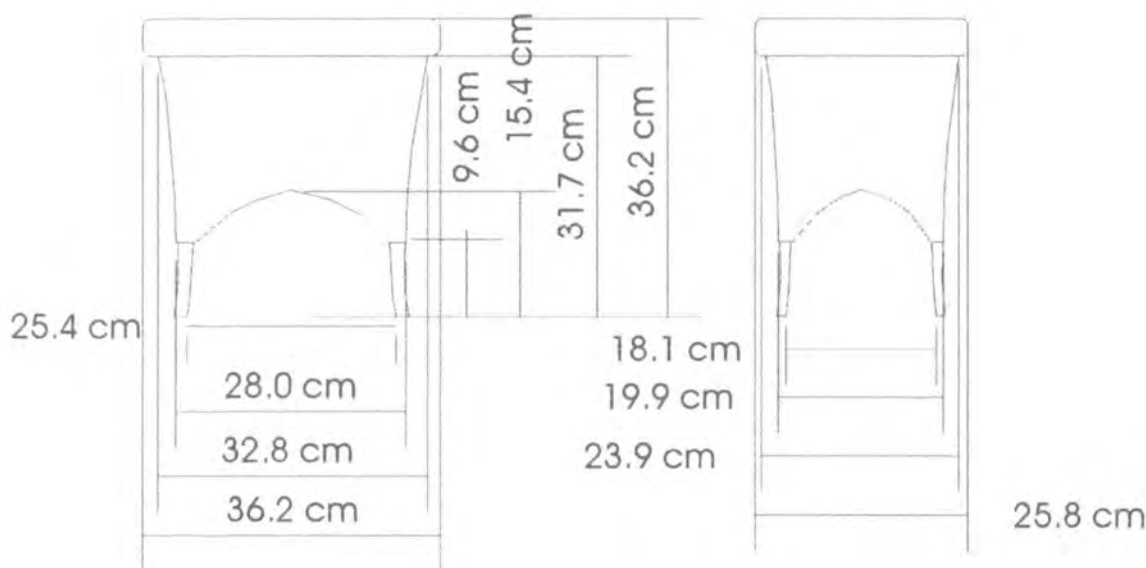
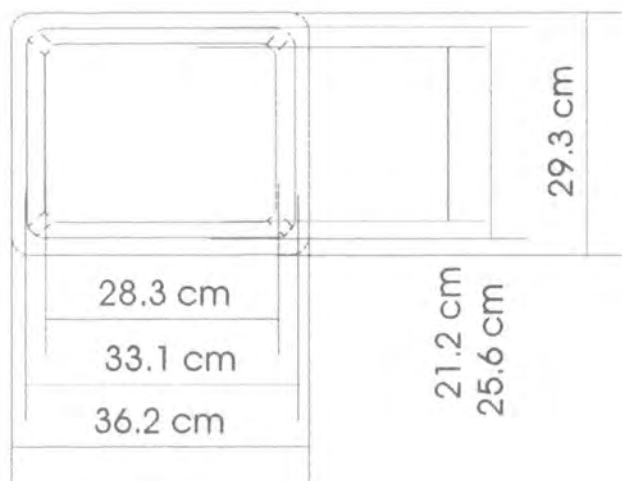

PIEZA: REVISTERO	REFERENCIA:	ESC.(CM): 1/15 PL. 1
NOMBRE: REVISTERO P	LÍNEA: AMBIENTES	
OFICIO: CESTERIA	RECURSO NATURAL: MIMBRE	
TÉCNICA: MIMBRERIA	MATERIA PRIMA: MIMBRE	

PROCESO DE PRODUCCIÓN:
 SE PREPARAN LAS PIEZAS DE MADERA. SE REALIZA EL ARMAZON EL ARMAZON VIENE RECUBIERTO Y TEJIDO EN MIMBRE. PARA SU ACABADO FINAL SE UTILIZA UNA MEZCLA DE COLDON Y AGUA AL DIEZ POR CIENTO.

OBSERVACIONES:

RESPONSABLE: OSCAR NUÑEZ FECHA: 05/23/00



PIEZAS:	REVISTERO	LÍNEA:	AMBIENTES	ARTESANOS:	ERNESTO CASAB
NOMBRES:	REVISTERO P	REFERENCIA:			
OFICIO:	CESTERIA	LARGO:	36	ANCHO:	32
TÉCNICA:	MIMBRERIA	ALTO:	30	DEPARTAMENTO:	TOLIMA
RECURSOS NATURALES:	MIMBRE	DIÁMETRO:		LOCALIDAD:	IBAGUE
MATERIA PRIMA:	MIMBRE	PESO:	2200	VEREDA:	
		COLOR:		CERTIFICADO HECHO A MANO:	<input checked="" type="checkbox"/> SÍ <input type="checkbox"/> NO
				TIPO DE POBLACIÓN:	URBANA

MERCADO OBJETIVO:	NACIONAL	COSTO	PRECIO
PRODUCCIÓN/MES:	10	UNITARIO:	22000
EMPAQUE:	NO	UNITARIO:	25000
EMBALAJE:	NO	P. MAYOR:	20000
		P. MAYOR:	22000
		EMPAQUE:	NO
		EMPAQUE:	NO

OBSERVACIONES:

RESPONSABLE: OSCAR NUÑEZ FECHA: 05/23/00

SISTEMA DE REF. 7 3 2 4 0 2 2 3 TIPO DE FICHA: REF. MUESTRA LÍNEA EMPAQUE

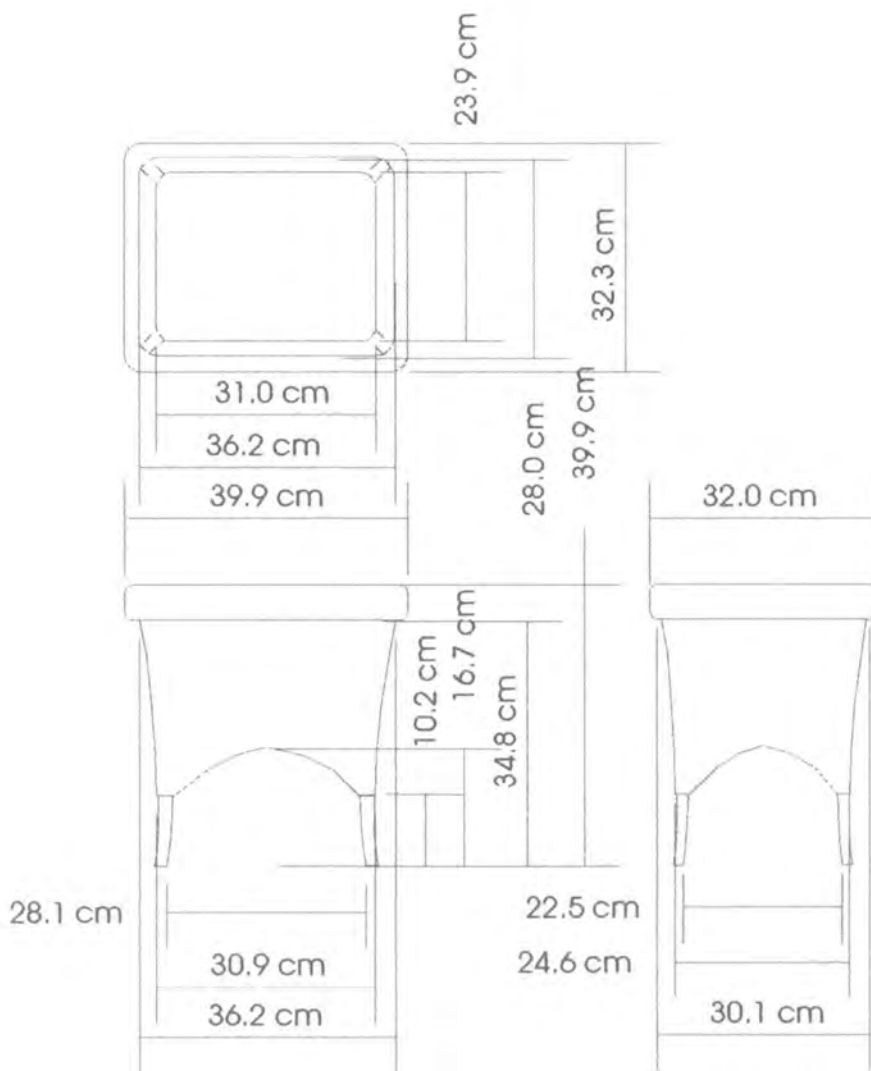

PIEZA: REVISTERO	REFERENCIA:	ESC.(CM): 1/15 PL. 1
NOMBRE: REVISTERO G	LÍNEA: AMBIENTES	
OFICIO: CESTERIA	RECURSO NATURAL: MIMBRE	
TÉCNICA: MIMBRERIA	MATERIA PRIMA: MIMBRE	

PROCESO DE PRODUCCIÓN:
SE PREPARAN LAS PIEZAS DE MADERA. SE REALIZA EL ARMAZON EL ARMAZON VIENE RECUBIERTO Y TEJIDO EN MIMBRE. PARA SU ACABADO FINAL SE UTILIZA UNA MEZCLA DE GOLBON Y AGUA AL DIEZ POR CIENTO.

OBSERVACIONES:

RESPONSABLE: OSCAR NUÑEZ FECHA: 05/23/00



PIEZAS:	REVISTERO	LÍNEA:	AMBIENTES	ARTESANOS:	ERNESTO CASAS
NOMBRES:	REVISTERO G	REFERENCIA:			
OFICIO:	CESTERIA	LARGO: 40 ANCHO: 32 ALTO: 40	DEPARTAMENTO:	TOLIMA	
TÉCNICA:	MIMBRERIA	DIÁMETRO:	PESO: 2200	LOCALIDAD:	IBAGUE
RECURSOS NATURALES:	MIMBRE	COLOR:		VEREDA:	
MATERIA PRIMA:	MIMBRE	CERTIFICADO HECHO A MAND:	SÍ <input type="checkbox"/> NO <input checked="" type="checkbox"/>	TIPO DE POBLACIÓN:	URBANA

MERCADO OBJETIVO:	NACIONAL	COSTO	PRECIO
PRODUCCIÓN/MEB:	10	UNITARIO: 32000	UNITARIO: 35000
EMPAQUE:	NO	P. MAYOR: 30000	P. MAYOR: 32000
EMBALAJE:	NO	EMPAQUE: NO	EMPAQUE: NO

OBSERVACIONES:

RESPONSABLE: OSCAR NUÑEZ FECHA: 05/23/00

SISTEMA DE REF. 73240123 TIPO DE FICHA: REF. MUESTRA LÍNEA EMPAQUE

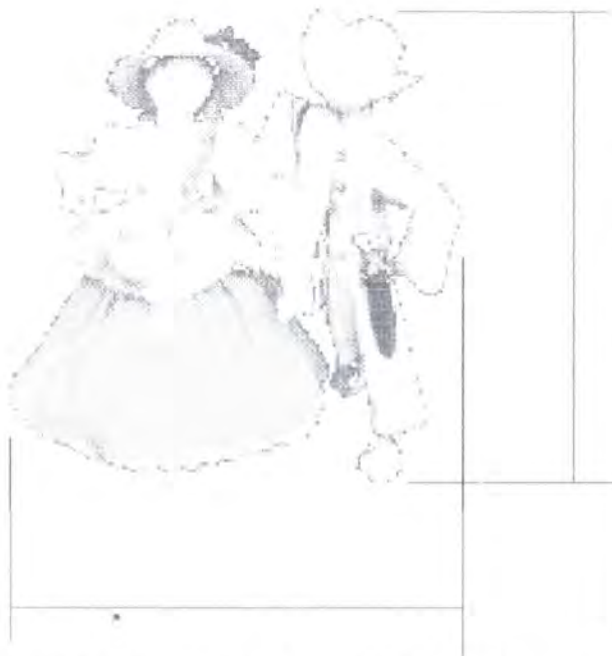

15.0 cm aprox. Para el hombre

13.0 cm aprox. Para la mujer

Existen ocho motivos:
 El Bambuco (en el plano)
 La Chicha maya
 La Cumbia
 El raja leña
 La Guaneña
 La trenza
 La guabina
 La jota

○ 13.0 cm aprox. Para la pareja de bailarines

PIEZA: BAILE BAMBUCO	REFERENCIA:	ESC.(CM): 1/5 PL. 1
NOMBRE: BAILE BAMBUCO	LÍNEA: ACCESORIOS	
OFICIO: MUÑEQUERIA	RECURSO NATURAL: AMERO DE MAIZ	
TÉCNICA: ENGOLADO	MATERIA PRIMA: AMERO DE MAIZ	

PROCESO DE PRODUCCIÓN: EL AMERO EXTRAIDO DE LA MAZORCA DEL MAIZ SE COCINA Y SE DEJA SECAR. PARALELAMENTE SE ARMA EL CUERPO DE LOS BAILARINES ALAMBRE E ICOPOR Y SE RECUBRE CON AMERO. PARA LA ELABORACION DE LOS TRAJES SE TINTURA EL AMERO SEGUN LOS COLORES DADOS Y SE RECORTA. POSTERIORMENTE SE ENSAMBLAN Y DECORAN.

OBSERVACIONES:

RESPONSABLE: OSCAR NUÑEZ	FECHA: 05/23/00
--------------------------	-----------------



PIEZAS: BAILE BAMBUCO	LÍNEA: MUÑEQUERIA	ARTESANOS: NELLY SUATERNA
NOMBRES: BAILE BAMBUCO	REFERENCIA:	
OFICIO: MUÑEQUERIA	LARGO: ANCHO: ALTO: 15	DEPARTAMENTO: TOLIMA
TÉCNICA: ENCOLADO	DIÁMETRO: 13. PESO:	LOCALIDAD: IBAGUE
RECURSOS NATURALES: CEPA DE PLATANO	COLOR:	VEREDA:
MATERIA PRIMA: CEPA DE PLATANO	CERTIFICADO HECHO A MANO: <input type="checkbox"/> SÍ <input checked="" type="checkbox"/> NO	TIPO DE POBLACIÓN: URBANA

MERCADO OBJETIVO: NACIONAL	COSTO	PRECIO
PRODUCCIÓN/MES: 30	UNITARIO: 18000	UNITARIO: 20000
EMPAQUE: NO	P. MAYOR: 16000	P. MAYOR: 18000
EMBALAJE: NO	EMPAQUE: NO	EMPAQUE: NO

OBSERVACIONES:	
RESPONSABLE: OSCAR NUÑEZ	FECHA: 05/23/00



PIEZAS: BAILE CUMBIA	LÍNEA: MUÑEQUERIA	ARTEBANOS: NELLY SUATERNA
NOMBRES: BAILE CUMBIA	REFERENCIA:	
OFICIO: MUÑEQUERIA	LARGO: ANCHO: ALTO: 15	DEPARTAMENTO: TOLIMA
TÉCNICA: ENCOLADO	DIÁMETRO: 13.	PESO: LOCALIDAD: IBAGUE
RECURSOS NATURALES: CEPA DE PLATANO COLOR:	VEREDA:	
MATERIA PRIMA: CEPA DE PLATANO	CERTIFICADO HECHO A MAND: <input type="checkbox"/> SÍ <input checked="" type="checkbox"/> NO	TIPO DE POBLACIÓN: URBANA

MERCADO OBJETIVO: NACIONAL	COSTO	PRECIO
PRODUCCIÓN/MEB: 30	UNITARIO: 18000	UNITARIO: 20000
EMPAQUE: NO	P. MAYOR: 16000	P. MAYOR: 18000
EMBALAJE: NO	EMPAQUE: NO	EMPAQUE: NO

OBSERV OMC: 8

RESPONSABLE: OSCAR NUÑEZ FECHA: 05/23/00

SISTEMA DE REF. 7 3 4 0 0 1 1 2 TIPO DE FICHA: REF. MUESTRA LÍNEA EMPAQUE



PIEZAS:	BAILE CHICHAMAYA	LÍNEA:	MUÑEQUERIA	ARTESANOS:	NELLY SUATERNA
NOMBRES:	BAILE CHICHAMAYA	REFERENCIA:			
OFICIO:	MUÑEQUERIA	LARGO:	ANCHO:	ALTO:	15
TÉCNICA:	ENCOLADO	DIÁMETRO:	13.	PESO:	
RECURSOS NATURALES:	CEPA DE PLATANO	COLOR:		DEPARTAMENTO:	TOLIMA
MATERIA PRIMA:	CEPA DE PLATANO	CERTIFICADO HECHO A MANO:	SÍ <input type="checkbox"/> NO <input checked="" type="checkbox"/>	LOCALIDAD:	IBAGUE
				VEREDA:	
				TIPO DE POBLACIÓN:	URBANA

MERCADO OBJETIVO:	NACIONAL	COSTO	PRECIO	
PRODUCCIÓN/MES:	30	UNITARIO:	18000	
EMPAQUE:	NO	P. MAYOR:	16000	
EMBALAJE:	NO	EMPAQUE:	NO	
			UNITARIO:	20000
			P. MAYOR:	18000
			EMPAQUE:	NO

OBSERVACIONES:

RESPONSABLE: OSCAR NUÑEZ FECHA: 05/23/00

SISTEMA DE REF. 73400312 TIPO DE FICHA: REF. MUESTRA LÍNEA EMPAQUE



PIEZAS: BAILE RAJALEÑA	LÍNEA: MUÑEQUERIA	ARTEBANOS: NELLY SUATERNA
NOMBRES: BAILE RALALEÑA	REFERENCIA:	
OFICIO: MUÑEQUERIA	LARGO: ANCHO: ALTD: 15	DEPARTAMENTO: TOLIMA
TÉCNICA: ENCOLADO	DIÁMETRO: 13.	PESO: LOCALIDAD: IBAGUE
RECURSOS NATURALES: CEPA DE PLATANO COLOR:	VEREDA:	
MATERIA PRIMA: CEPA DE PLATANO	CERTIFICADO HECHO A MAND: <input type="checkbox"/> SÍ <input checked="" type="checkbox"/> NO	TIPO DE POBLACIÓN: URBANA

MERCADO OBJETIVO: NACIONAL	COSTO	PRECIO
PRODUCCIÓN/MES: 30	UNITARIO: 18000	UNITARIO: 20000
EMPAQUE: NO	P. MAYOR: 16000	P. MAYOR: 18000
EMBALAJE: NO	EMPAQUE: NO	EMPAQUE: NO

OBSERVACIONES:	
RESPONSABLE: OSCAR NUÑEZ	FECHA: 05/23/00



PIEZAS: BAILE GUABINA	LÍNEA: MUÑEQUERIA	ARTESANOS: NELLY SUATERNA
NOMBRES: BAILE GUABINA	REFERENCIA:	
OFICIO: MUÑEQUERIA	LARGO: ANCHO: ALTO: 15	DEPARTAMENTO: TOLIMA
TÉCNICA: ENCOLADO	DIÁMETRO: 13.	PEBO: LOCALIDAD: IBAGUE
RECURSOS NATURALES: CEPAS DE PLATANO	COLOR:	VEREDA:
MATERIA PRIMA: CEPAS DE PLATANO	CERTIFICADO HECHO A MANO: <input type="checkbox"/> SÍ <input checked="" type="checkbox"/> NO	TIPO DE POBLACIÓN: URBANA

MERCADO OBJETIVO: NACIONAL	COSTO	PRECIO
PRODUCCIÓN/MES: 30	UNITARIO: 18000	UNITARIO: 20000
EMPAQUE: NO	P. MAYOR: 16000	P. MAYOR: 18000
EMBALAJE: NO	EMPAQUE: NO	EMPAQUE: NO

OBSERVACIONES:

RESPONSABLE: OSCAR NUÑEZ FECHA: 05/23/00

SISTEMA DE REF. 7 3 4 0 0 5 1 2 TIPO DE FICHA: REF. MUESTRA LÍNEA EMPAQUE



PIEZAS: BAILE GUANEÑA	LÍNEA: MUÑEQUERIA	ARTESANOS: NELLY SUATERNA
NOMBRES: BAILE GUANEÑA	REFERENCIA:	
OFICIO: MUÑEQUERIA	LARGO: ANCHO: ALTO: 15	DEPARTAMENTO: TOLIMA
TÉCNICA: ENCOLADO	DIÁMETRO: 13.	PESO: LOCALIDAD: IBAGUE
RECURSOS NATURALES: CEPA DE PLATANO COLOR:	VEREDA:	
MATERIA PRIMA: CEPA DE PLATANO	CERTIFICADO HECHO A MANO: <input type="checkbox"/> SÍ <input checked="" type="checkbox"/> NO	TIPO DE POBLACIÓN: URBANA

MERCADO OBJETIVO: NACIONAL	COSTO	PRECIO
PRODUCCIÓN/MES: 30	UNITARIO: 18000	UNITARIO: 20000
EMPAQUE: NO	P. MAYOR: 16000	P. MAYOR: 18000
EMBALAJE: NO	EMPAQUE: NO	EMPAQUE: NO

OBSERVACIONES

RESPONSABLE: OSCAR NUÑEZ FECHA: 05/23/00

SISTEMA DE REF. 7 3 4 0 0 6 1 2 TIPO DE FICHA: REF. MUESTRA LÍNEA EMPAQUE



PIEZAS: BAILE TRENZA	LÍNEA: MUÑEQUERIA	ARTESANOS: NELLY SUATERNA
NOMBRES: BAILE TRENZA	REFERENCIA:	
OFICIO: MUÑEQUERIA	LARGO: ANCHO: ALTO: 15	DEPARTAMENTO: TOLIMA
TÉCNICA: ENCOLADO	DIÁMETRO: 13. PESO:	LOCALIDAD: IBAGUE
RECURSOS NATURALES: CEPA DE PLATANO	COLOR:	VEREDA:
MATERIA PRIMA: CEPA DE PLATANO	CERTIFICADO HECHO A MANO: <input type="checkbox"/> SÍ <input checked="" type="checkbox"/> NO	TIPO DE POBLACIÓN: URBANA

MERCADO OBJETIVO: NACIONAL	COSTO	PRECIO
PRODUCCIÓN/MEB: 30	UNITARIO: 18000	UNITARIO: 20000
EMPAQUE: NO	P. MAYOR: 16000	P. MAYOR: 18000
EMBALAJE: NO	EMPAQUE: NO	EMPAQUE: NO

OBSERVACION: 9

RESPONSABLE: OSCAR NUÑEZ FECHA: 05/23/00

SISTEMA DE REF. 7 3 4 0 0 7 1 2 TIPO DE FICHA: REF. MUESTRA LÍNEA EMPAQUE



PIEZAS: BAILE JOTA	LÍNEA: MUÑEQUERIA	ARTESANOS: NELLY SUATERNA
NOMBRES: BAILE JOTA	REFERENCIA:	
OFICIO: MUÑEQUERIA	LARGO: ANCHO: ALTD: 15	DEPARTAMENTO: TOLIMA
TÉCNICA: ENCOLADO	DIÁMETRO: 13. PESO:	LOCALIDAD: IBAGUE
RECURSOS NATURALES: CEPA DE PLATANO COLOR:	VEREDA:	
MATERIA PRIMA: CEPA DE PLATANO	CERTIFICADO HECHO A MAND: Sí <input type="checkbox"/> No <input checked="" type="checkbox"/>	TIPO DE POBLACIÓN: URBANA

MERCADO OBJETIVO: NACIONAL	COSTO	PRECIO
PRODUCCIÓN/MES: 30	UNITARIO: 18000	UNITARIO: 20000
EMPAQUE: NO	P. MAYOR: 16000	P. MAYOR: 18000
EMBALAJE: NO	EMPAQUE: NO	EMPAQUE: NO

OBSERVACIONES:

RESPONSABLE: OSCAR NUÑEZ FECHA: 05/23/00

SISTEMA DE REF. 7 3 4 0 0 8 1 2 TIPO DE FICHA: REF. MUESTRA LÍNEA EMPAQUE

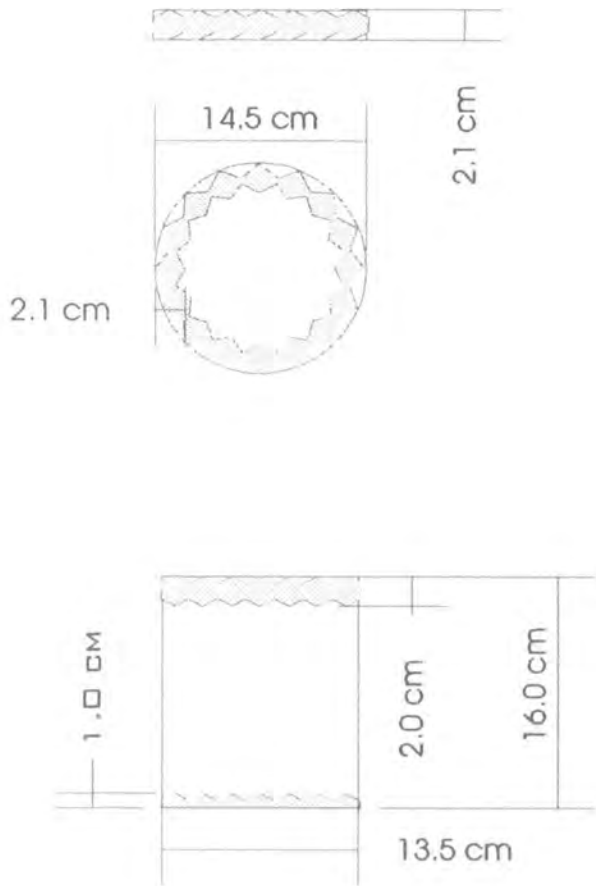

PIEZA: CONTENEDOR MUÑEGAS	REFERENCIA:	ESC.(CM): 1/5 PL. 1
NOMBRE: CONTENEDOR MUÑEGAS	LÍNEA: AMBIENTES	
OFICIO: CESTERIA	RECURSO NATURAL: CALCETA DE PLATANO	
TÉCNICA: ENCOLADO	MATERIA PRIMA: CALCETA DE PLATANO	

PROCESO DE PRODUCCIÓN:
 LA CALCETA DE PLATANO SE DEJA SECAR Y SE RECORTA EN LAMINAS DE 5 CM DE ANCHO, LAS CUALES SE PEGAN UNAS A OTRAS HASTA OBTENER EL CILINDRO DEL CUERPO Y LA TAPA. SE DECORA Y REFUERZA CON LAS TRENZAS DE PALMA REAL, TEJIDAS EN "CORRONCHO".

OBSERVACIONES:

RESPONSABLE: OSCAR NUÑEZ FECHA: 05/23/00

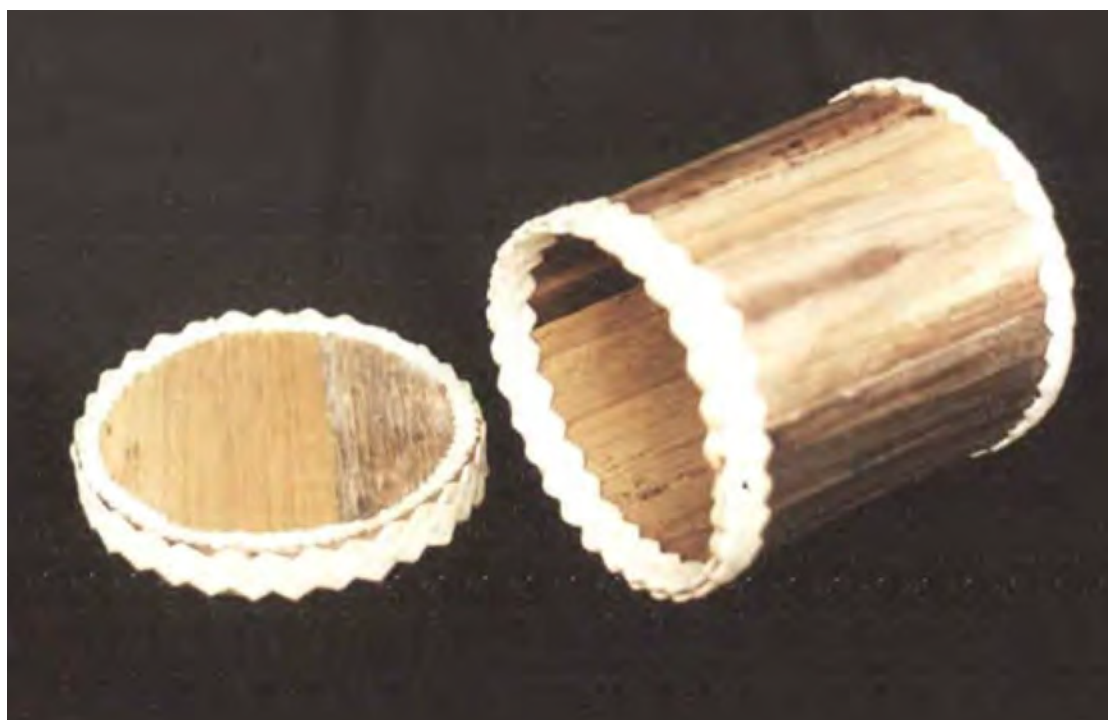

PIEZAS: CONTENEDOR MUÑECAS	LÍNEA: MUÑEQUERIA	ARTESANOS: NELLY SUATERNA
NOMBRES: CONTENEDOR MUÑECAS	REFERENCIA:	
OFICIO: CEBTERIA	LARGO: ANCHO: ALTO: 16	DEPARTAMENTO: TOLIMA
TÉCNICA: ENCOLADO	DIÁMETRO: 13.5 PESO: 50	LOCALIDAD: IBAGUE
RECURSOS NATURALES: PLATANO, PALMA	COLOR:	VEREDA:
MATERIA PRIMA: PLATANO, PALMA	CERTIFICADO HECHO A MAND: <input type="checkbox"/> SÍ <input checked="" type="checkbox"/> NO	TIPO DE POBLACIÓN: URBANA

MERCADO OBJETIVO: NACIONAL	COSTO	PRECIO
PRODUCCIÓN/MES: 15	UNITARIO: 2800	UNITARIO: 3000
EMPAQUE: NO	P. MAYOR: 2800	P. MAYOR: 3000
EMBALAJE: NO	EMPAQUE: NO	EMPAQUE: NO

OBSERVACIONES:
 EMPAQUE PROPUESTO PARA MUÑECAS DE AMERO



RESPONSABLE: OSCAR NUÑEZ FECHA: 05/23/00

SISTEMA DE REF. **73240112** TIPO DE FICHA: REF. MUESTRA LÍNEA EMPAQUE

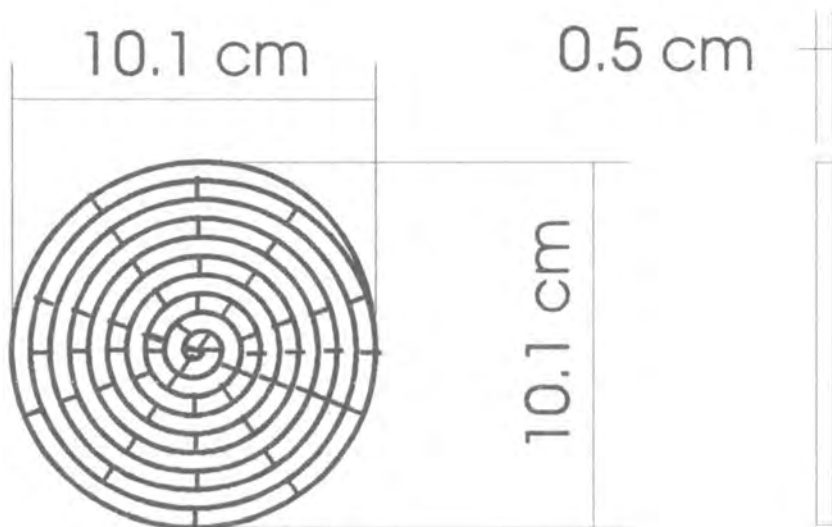

PIEZA: JUEGO POSAVASOS 1x4	REFERENCIA:	ESC.(CM): 1/10 PL. 1
NOMBRE: JUEGO POSAVASOS 1x4	LÍNEA: AMBIENTES	
OFICIO: CESTERIA	RECURSO NATURAL: CALCETA DE PLATANO	
TÉCNICA: NUDD	MATERIA PRIMA: CALCETA DE PLATANO	

PROCESO DE PRODUCCIÓN:
 SE EXTRAHE LA CALCETA DEL PLATANO Y SE PONE A SECAR.
 PARALELAMENTE SE EXTRAHE LA VENA DE LA HOJA DE LA PALMA REAL.
 LA CALCETA EXTRAIDA SE CORTA EN TIRAS DE 1.5 CM DE ANCHO Y SE
 REMOJA JUNTO CON LA VENA. PARA TEJERLAS SE ENRROLLA LA
 CALCETA EN LA VENA Y SE FORMA UN ESPIRAL, EL CUAL DA FORMA
 AL PRODUCTO.

OBSERVACIONES:

RESPONSABLE: OSCAR NUÑEZ FECHA: 05/23/00



PIEZAS/JUEGO POSAVASOS 1x4	LÍNEA: AMBIENTES	ARTESANOS: ALICIA SERRANO
NOMBRES: POSAVASOS 1x4	REFERENCIA:	
OFICIO: CESTERIA	LARGO:	ANCHO:
TÉCNICA: NUDD	DIÁMETRO: 10	PESO: 100
RECURSOS NATURALES: PLATANO, PALMA	COLOR:	VEREDA:
MATERIA PRIMA: PLATANO, PALMA	CERTIFICADO HECHO A MANO: <input type="checkbox"/> SÍ <input checked="" type="checkbox"/> NO	TIPO DE POBLACIÓN: URBANA

MERCADO OBJETIVO: NACIONAL	COSTO	PRECIO
PRODUCCIÓN/MES: 10	UNITARIO: 11000	UNITARIO: 12000
EMPAQUE: NO	P. MAYOR: 10000	P. MAYOR: 11000
EMBALAJE: NO	EMPAQUE: NO	EMPAQUE: NO

OBSERVACIONES: 8

RESPONSABLE: OSCAR NUÑEZ FECHA: 05/23/00

SISTEMA DE REF. 7 3 2 4 0 4 1 2 TIPO DE FICHA: REF. MUESTRA LÍNEA EMPAQUE

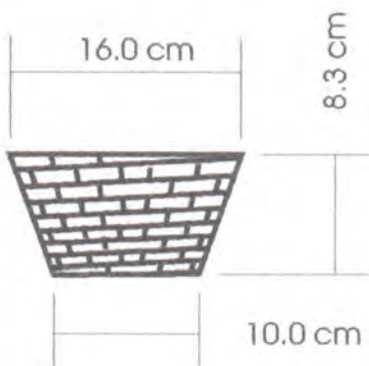
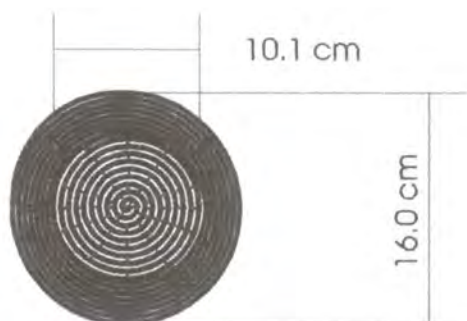

PIEZA: JUEGO PORTA CAZUELAS 1x4	REFERENCIA:	ESC.(CM): 1/5 PL. 1
NOMBRE: JUEGO PORTA CAZUELAS 1x4	LÍNEA: AMBIENTES	
OFICIO: CESTERIA	RECURSO NATURAL: CALCETA DE PLATANO	
TÉCNICA: NUDD	MATERIA PRIMA: CALCETA DE PLATANO	

PROCESO DE PRODUCCIÓN:
 SE EXTRAE LA CALCETA DEL PLATANO Y SE PONE A SECAR.
 PARALELAMENTE SE EXTRAE LA VENA DE LA HOJA DE LA PALMA REAL.
 LA CALCETA EXTRAIDA SE CORTE EN TIRAS DE 1.5 CM DE ANCHO Y SE
 REMOJA JUNTO CON LA VENA. PARA TEJERLAS SE ENROLLA LA
 CALCETA EN LA VENA Y SE FORMA UN ESPIRAL, EL CUAL DA FORMA
 AL PRODUCTO.

OBSERVACIONES:

RESPONSABLE: OSCAR NUÑEZ FECHA: 05/23/00



PIEZAS/JUEGO PORTA CAZUELAS 1x4		LÍNEA: AMBIENTES	ARTESANOS: ALICIA SERRANO	
NOMBRES: PORTACAZUELAS 1x4		REFERENCIA:		
OFICIO: CEBTERIA	LARGO:	ANCHO:	ALTO: 8	DEPARTAMENTO: TOLIMA
TÉCNICA: NUDO	DIÁMETRO: 16	PESO: 200	LOCALIDAD: IBAGUE	
RECURSOS NATURALES: PLATANO, PALMA		COLOR:	VEREDA:	
MATERIA PRIMA: PLATANO, PALMA		CERTIFICADO HECHO A MANO: SÍ <input type="checkbox"/> NO <input checked="" type="checkbox"/>	TIPO DE POBLACIÓN: URBANA	

MERCADO OBJETIVO: NACIONAL	COSTO	PRECIO
PRODUCCIÓN/MEB: 5	UNITARIO: 19000	UNITARIO: 20000
EMPAQUE: NO	P. MAYOR: 18000	P. MAYOR: 19000
EMBALAJE: NO	EMPAQUE: NO	EMPAQUE: NO

OBSERVACIONES:

RESPONSABLE: OSCAR NUÑEZ FECHA: 05/23/00

SISTEMA DE REF. 7 3 2 4 0 3 1 3 TIPO DE FICHA: REF. MUESTRA LÍNEA EMPAQUE

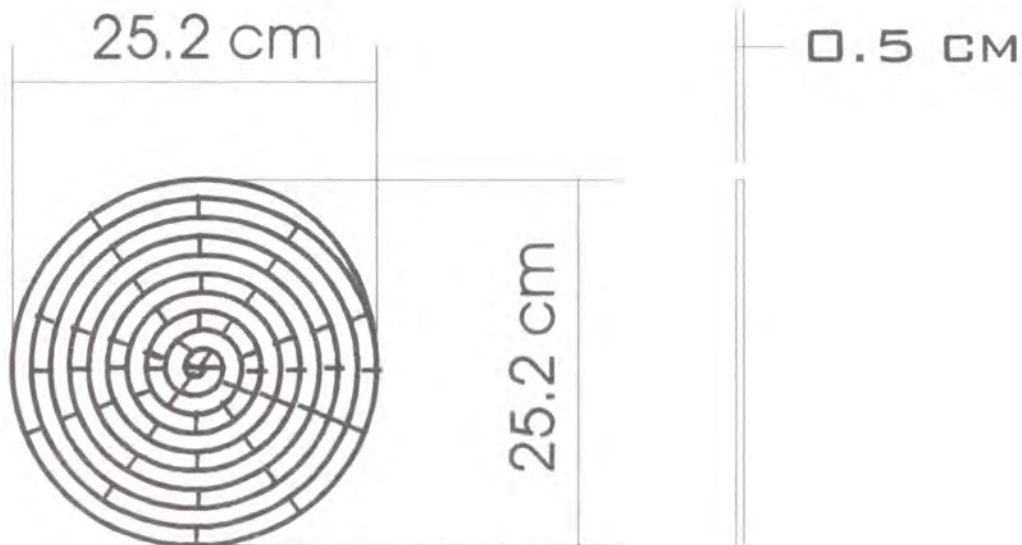

PIEZA: JUEGO INDIVIDUAL 1x4	REFERENCIA:	ESC.(CM): 1/5 PL. 1
NOMBRE: JUEGO INDIVIDUAL 1x4	LÍNEA: AMBIENTES	
OFICIO: CESTERIA	RECURSO NATURAL: CALCETA DE PLATANO	
TÉCNICA: NUDO	MATERIA PRIMA: CALCETA DE PLATANO	

PROCESO DE PRODUCCIÓN:
 SE EXTRAE LA CALCETA DEL PLATANO Y SE PONE A SECAR.
 PARALELAMENTE SE EXTRAE LA VENA DE LA HOJA DE LA PALMA REAL.
 LA CALCETA EXTRAIDA SE CORTA EN TIRAS DE 1.5 CM DE ANCHO Y SE
 REMOJA JUNTO CON LA VENA. PARA TEJERLAS SE ENROLLA LA
 CALCETA EN LA VENA Y SE FORMA UN ESPIRAL, EL CUAL DA FORMA
 AL PRODUCTO.

OBSERVACIONES:

RESPONSABLE: OSCAR NUÑEZ FECHA: 05/23/00



PIEZAS: JUEGO INDIVIDUAL 1x4	LÍNEA: AMBIENTES	ARTESANOS: ALICIA SERRANO
NOMBRES: JUEGO INDIVIDUAL 1x4	REFERENCIA:	
OFICIO: CESTERIA	LARGO: ANCHO: ALTO: 2	DEPARTAMENTO: TOLIMA
TÉCNICA: NUDDO	DIÁMETRO: 25	PESO: 200 LOCALIDAD: IBAGUE
RECURSOS NATURALES: PLATANO, PALMA	COLOR:	VEREDA:
MATERIA PRIMA: PLATANO, PALMA	CERTIFICADO HECHO A MANO: <input type="checkbox"/> SÍ <input checked="" type="checkbox"/> NO	TIPO DE POBLACIÓN: URBANA

MERCADO OBJETIVO: NACIONAL	COSTO	PRECIO
PRODUCCIÓN/MES: 10	UNITARIO: 26000	UNITARIO: 28000
EMPAQUE: NO	P. MAYOR: 24000	P. MAYOR: 26000
EMBALAJE: NO	EMPAQUE: NO	EMPAQUE: NO

OBSERVACIONES:

RESPONSABLE: OSCAR NUÑEZ FECHA: 05/23/00

SISTEMA DE REF. 7 3 2 4 0 2 1 3 TIPO DE FICHA: REF. MUESTRA LÍNEA EMPAQUE

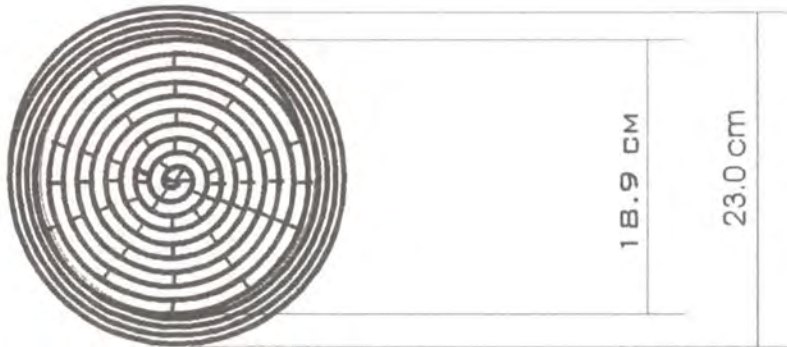

PIEZA: FRUTERO	REFERENCIA:	ESC.(CM): 1/5 PL. 1
NOMBRE: FRUTERO	LÍNEA: AMBIENTES	
OFICIO: CESTERIA	RECURSO NATURAL: CALCETA DE PLATANO	
TÉCNICA: NUDDO	MATERIA PRIMA: CALCETA DE PLATANO	

PROCESO DE PRODUCCIÓN:
 SE EXTRAE LA CALCETA DEL PLATANO Y SE PONE A SECAR.
 PARALELAMENTE SE EXTRAE LA VENA DE LA HOJA DE LA PALMA REAL.
 LA CALCETA EXTRAIDA SE CORTA EN TIRAS DE 1.5 CM DE ANCHO Y SE
 REMOJA JUNTO CON LA VENA. PARA TEJERLAS SE ENROLLA LA
 CALCETA EN LA VENA Y SE FORMA UN ESPIRAL, EL CUAL DA FORMA
 AL PRODUCTO.

OBSERVACIONES:

RESPONSABLE: OSCAR NUÑEZ FECHA: 05/23/00



PIEZAS: FRUTERO	LÍNEA: AMBIENTES	ARTESANOS: ALICIA SERRANO
NOMBRES: FRUTERO	REFERENCIA:	
OFICIO: CESTERÍA	LARGO: ANCHO: ALTO: 8	DEPARTAMENTO: TOLIMA
TÉCNICA: NUDD	DIÁMETRO: 23 PESO: 100	LOCALIDAD: IBAGUE
RECURSOS NATURALES: PLATANO, PALMA	COLOR:	VEREDA:
MATERIA PRIMA: PLATANO, PALMA	CERTIFICADO HECHO A MANO: <input type="checkbox"/> SÍ <input checked="" type="checkbox"/> NO	TIPO DE POBLACIÓN: URBANA

MERCADO OBJETIVO: NACIONAL	COSTO	PRECIO
PRODUCCIÓN/MES: 10	UNITARIO: 17000	UNITARIO: 18000
EMPAQUE: NO	P. MAYOR: 16000	P. MAYOR: 17000
EMBALAJE: NO	EMPAQUE: NO	EMPAQUE: NO

OBSERVACIONES:

RESPONSABLE: OSCAR NUÑEZ FECHA: 05/23/00

SISTEMA DE REF. 73240113 TIPO DE FICHA: REF. MUESTRA LÍNEA EMPAQUE

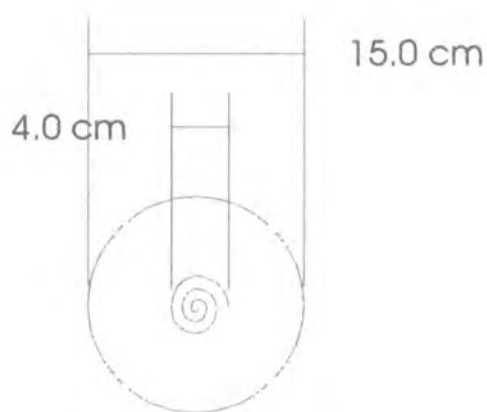
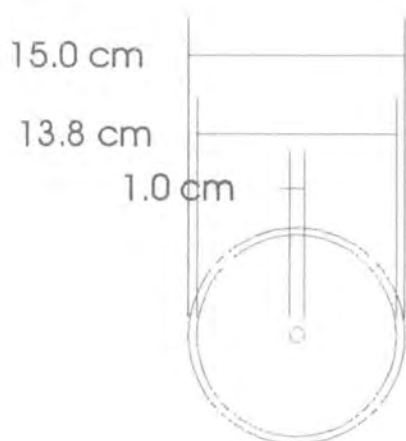
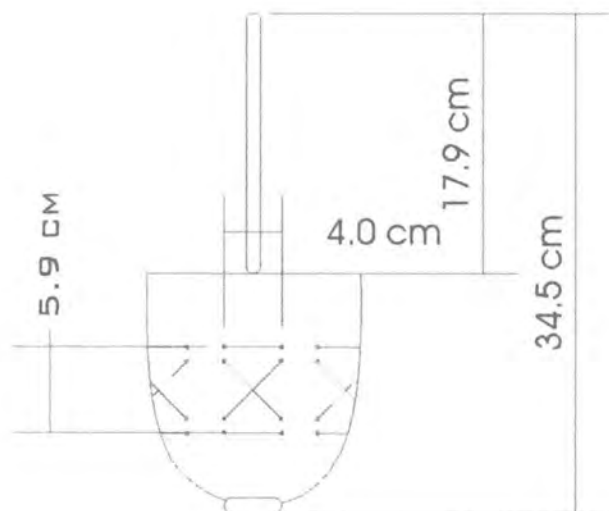

PIEZA: PUERCA	REFERENCIA:	ESC.(CM): 1/5 PL. 1
NOMBRE: PUERCA	LÍNEA: INSTRUMENTOS MUSICALES	
OFICIO: INSTRUMENTOS MUSICALES	RECURSO NATURAL: TOTUMO, PERGAMINO	
TÉCNICA: ENSAMBLE	MATERIA PRIMA: TOTUMO, PERGAMINO	

PROCESO DE PRODUCCIÓN:
 SE LIMPIA Y COCINA EL TOTUMO, SE PARTE EN DOS Y SE LE HACEN LAS PERFORACIONES, CON UN ARD DE TRIPLEZ SE TENSIONA EL PERGAMINO Y SE LE INSERTA EL PALO, ESTE COMPLEJO VIENE ADAPTADO AL TOTUMO Y SE DECORA CON ALGODON HACIENDO LA COLA DE LA MARRANA

OBSERVACIONES:

RESPONSABLE: OSCAR NUÑEZ FECHA: 23/05/00



PIEZAS: PUERCA	LÍNEA: INSTRUMENTOS MUSICALES	ARTESANOS: ROBERTO GUTIERREZ
NOMBRES: PUERCA	REFERENCIA:	
OFICIO: INSTRUMENTOS MUSICALES	LARGO: ANCHO: ALTO: 34.5	DEPARTAMENTO: TOLIMA
TÉCNICA: ENBAMBLE	DIÁMETRO: 15	PESO: 200 LOCALIDAD: IBAGUE
RECURSOS NATURALES: PERGAMINO, TOTUMO	COLOR:	VEREDA:
MATERIA PRIMA: PERGAMINO, TOTUMO	CERTIFICADO HECHO A MANO: <input type="checkbox"/> SÍ <input checked="" type="checkbox"/> NO	TIPO DE POBLACIÓN: URBANA
MERCADO OBJETIVO: NACIONAL	COSTO	PRECIO
PRODUCCIÓN/MEB: 30	UNITARIO: 14000	UNITARIO: 15000
EMPAQUE: NO	P. MAYOR: 13000	P. MAYOR: 14000
EMBALAJE: NO	EMPAQUE: NO	EMPAQUE: NO

OBSERVACIONES: S

RESPONSABLE: OSCAR NUÑEZ FECHA: 23/05/00

SISTEMA DE REF. 73440713 TIPO DE FICHA: REF. MUESTRA LÍNEA EMPAQUE

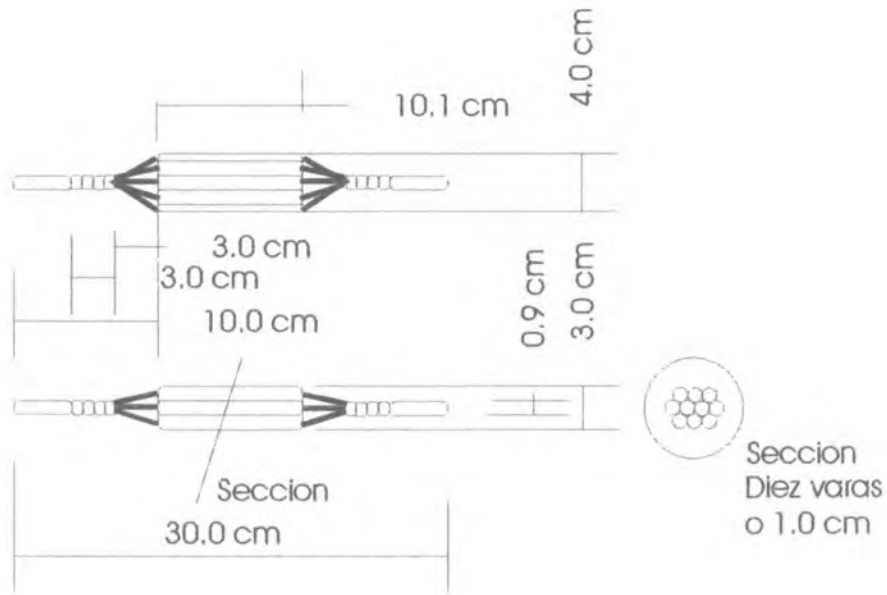

PIEZA: QUIRIBILLO	REFERENCIA:	ESC.(CM): 1/5 PL. 1
NOMBRE: QUIRIBILLO	LÍNEA: INSTRUMENTOS MUSICALES	
OFICIO: INSTRUMENTOS MUSICALES	RECURSO NATURAL: CAÑA CASTILLA, ALGODON	
TÉCNICA: ENSAMBLE	MATERIA PRIMA: CAÑA CASTILLA, ALGODON	

PROCESO DE PRODUCCIÓN:
 SE LIMPIAN Y PULEN LAS CAÑAS, BUSCANDO QUE QUEDEN UNIFORMES. SE INSERTAN CON EL HILDE DE ALGODON, SE TRENZAN LAS MANIJAS. EL HILDE HA SIDO TINTURADO Y PUESTO A SECAR CON ANTERIORIDAD.

OBSERVACIONES:

RESPONSABLE: OSCAR NUÑEZ FECHA: 23/05/00

SISTEMA DE RÉF. 7 3 4 4 0 6 1 3 CÓDIGO DE REGIÓN 0 4 7 3 REFERENTE(S) PROPUESTA MUESTRA EMPAQUE



PIEZAS: QUIRIBILLO	LÍNEA: INSTRUMENTOS MUSICALES	ARTESANOS: ROBERTO GUTIERREZ
NOMBRES: QUIRIBILLO	REFERENCIA:	
OFICIO: INSTRUMENTOS MUSICALES	LARGO: 30 ANCHO: ALTO: DEPARTAMENTO: TOLIMA	
TÉCNICA: ENSAMBLE	DIÁMETRO: 4 PESO: 130 LOCALIDAD: IBAGUE	
RECURSOS NATURALES: CAÑA, ALGODÓN	COLOR: VEREDA:	
MATERIA PRIMA: CAÑA, ALGODÓN	CERTIFICADO HECHO A MANDO: <input type="checkbox"/> SÍ <input checked="" type="checkbox"/> NO	TIPO DE POBLACIÓN: URBANA

MERCADO OBJETIVO: NACIONAL	COSTO	PRECIO
PRODUCCIÓN/MEB: 30	UNITARIO: 5500	UNITARIO: 6000
EMPAQUE: NO	P. MAYOR: 5000	P. MAYOR: 5500
EMBALAJE: NO	EMPAQUE: NO	EMPAQUE: NO

OBSERVACIONES:



RESPONSABLE: OSCAR NUÑEZ FECHA: 23/05/00

SISTEMA DE REF. 7 3 4 4 0 6 1 3 TIPO DE FICHA: REF. MUESTRA LÍNEA EMPAQUE

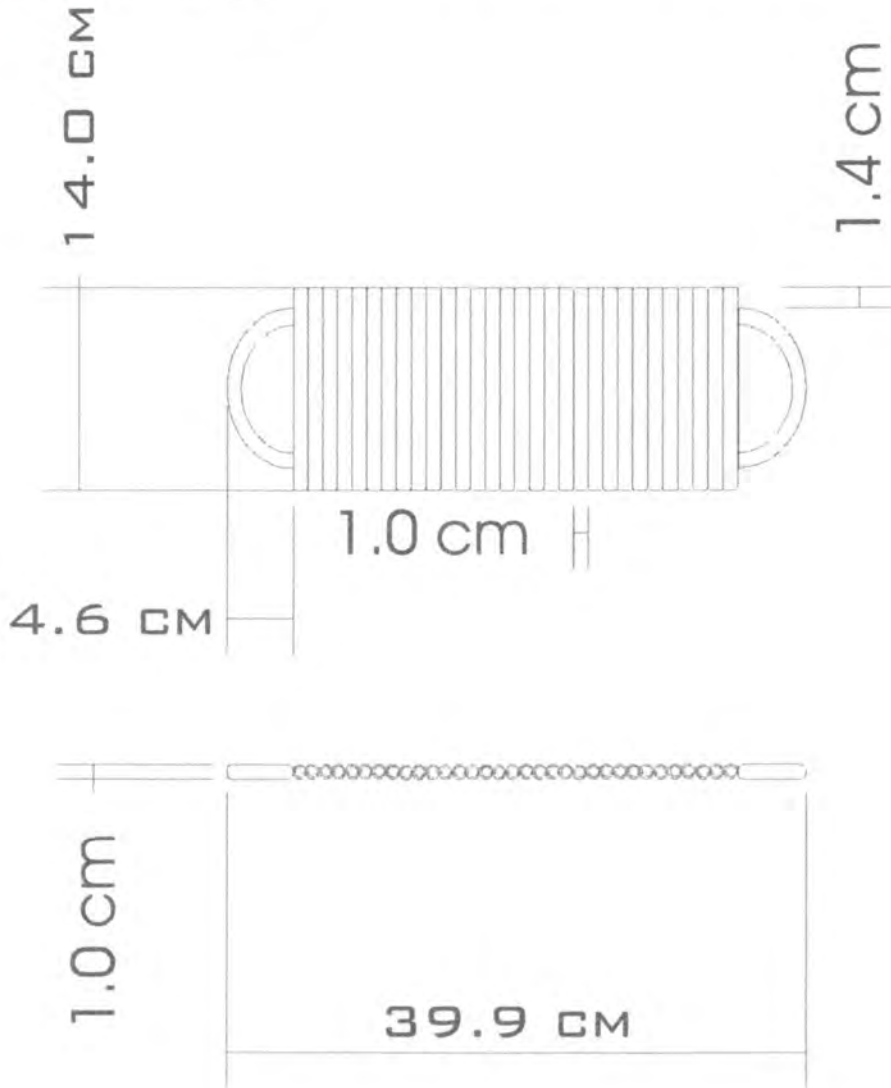

PIEZA: ESTERILLA	REFERENCIA:	ESC.(CM): 1/5 PL. 1
NOMBRE: ESTERILLA	LÍNEA: INSTRUMENTOS MUSICALES	
OFICIO: INSTRUMENTOS MUSICALES	RECURSO NATURAL: CAÑA CASTILLA, ALGODON	
TÉCNICA: ENSAMBLE	MATERIA PRIMA: CAÑA CASTILLA, ALGODON	

PROCESO DE PRODUCCIÓN:
 SE LIMPIAN Y PULEN LAS CAÑAS, BUSCANDO QUE QUEDEN UNIFORMES. SE INSERTAN CON EL HILO DE ALGODON, SE TRENZAN LAS MANIJAS. EL HILO HA SIDO TINTURADO Y PUESTO A SECAR CON ANTERIORIDAD.

OBSERVACIONES:

RESPONSABLE: OSCAR NUÑEZ FECHA: 23/05/00

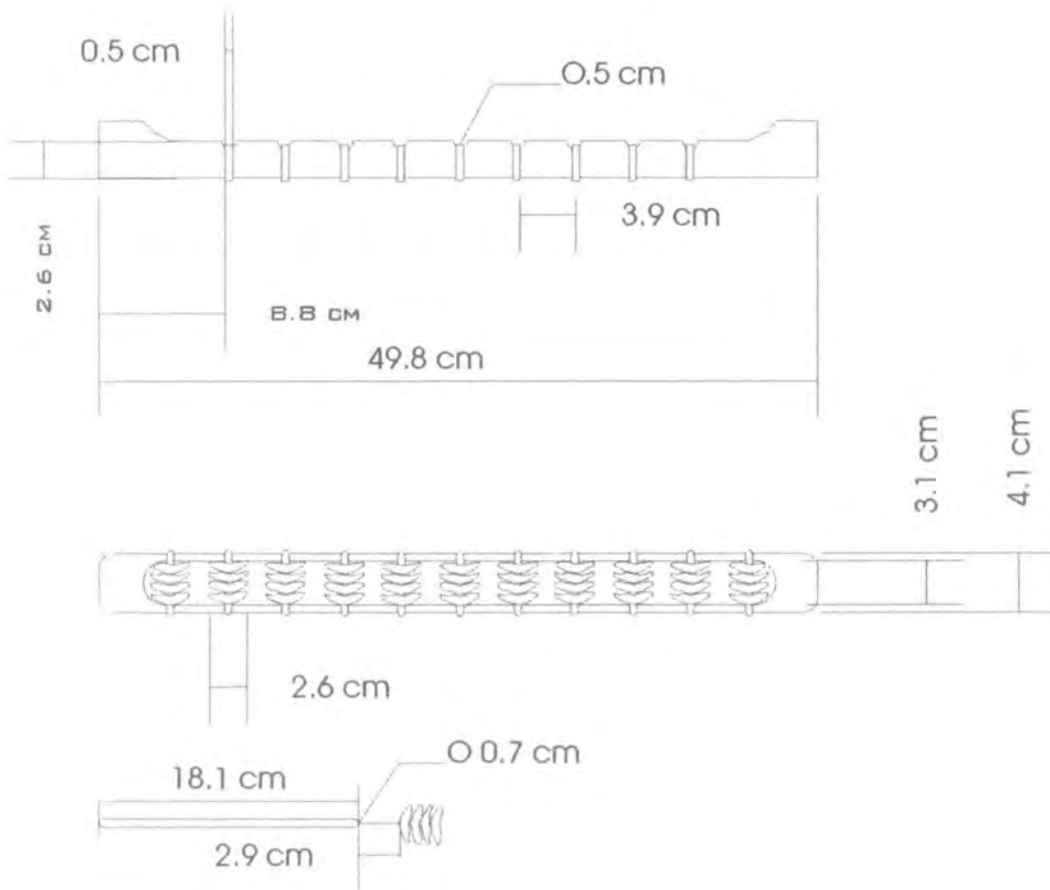

PIEZA: CIEMPIES	REFERENCIA:	ESC.(CM): 1/5 PL. 1
NOMBRE: CIEMPIES	LÍNEA: INSTRUMENTOS MUSICALES	
OFICIO: INSTRUMENTOS MUSICALES	RECURSO NATURAL: BAMBU, SEMILLAS, PERGAMINO	
TÉCNICA: ENSAMBLE	MATERIA PRIMA: BAMBU, SEMILLAS, PERGAMINO	

PROCESO DE PRODUCCIÓN:
SE PREPARA EL BAMBU, AL CUAL SE LE REALIZAN LOS CORTES Y SE PELA. LAS SEMILLAS DE CAMPANO, YA VACIADAS, SE PARTEN POR LA MITAD Y SE PERFORAN, LUGO SE ENSARTAN CON EL PERGAMINO ENROLLADO Y ESTE SE DISPONE SEGÚN EL DISEÑO. PARA LA ELABORACIÓN DEL SONADOR SE EMPLEA UNA CAÑA DE CASTILLA LA CUAL SE ATRAVIEZA CON UN CAÑAMO AL CUAL SE LE HAN INSERTADO ALGUNAS MEDIAS SEMILLAS.

OBSERVACIONES:

RESPONSABLE: OSCAR NUÑEZ FECHA: 23/05/00

SISTEMA DE REF. 7 3 4 4 0 4 1 3 CÓDIGO DE REGIÓN 0 4 7 3 REFERENTE(S) PROPUESTA MUESTRA EMPAQUE



PIEZAS:	CIEMPIES	LÍNEA:	INSTRUMENTOS MUSICALES	ARTESANOS:	ROBERTO GUTIERREZ
NOMBRES:	CIEMPIES	REFERENCIA:			
OFICIO:	INSTRUMENTOS MUSICALES	LARGO:	50	ANCHO:	
TÉCNICA:	ENSAMBLE	DIÁMETRO:	4	ALTO:	
RECURSOS NATURALES:	BAMBU, SEMILLAS	COLOR:		PEBO:	200
MATERIA PRIMA:	BAMBU, SEMILLAS	CERTIFICADO HECHO A MAND:	SÍ <input type="checkbox"/> NO <input checked="" type="checkbox"/>	LOCALIDAD:	IBAGUE
				DEPARTAMENTO:	TOLIMA
				VEREDA:	
				TIPO DE POBLACIÓN:	URBANA

MERCADO OBJETIVO:	NACIONAL	COSTO	PRECIO
PRODUCCIÓN/MES:	20	UNITARIO:	14000
EMPAQUE:	NO	P. MAYOR:	13000
EMBALAJE:	NO	EMPAQUE:	NO
		UNITARIO:	15000
		P. MAYOR:	14000
		EMPAQUE:	NO

OBSERVACIONES:

RESPONSABLE: OSCAR NUÑEZ FECHA: 23/05/00

SISTEMA DE REF. 7 9 4 4 0 4 1 3 TIPO DE FICHA: REF. MUESTRA LÍNEA EMPAQUE

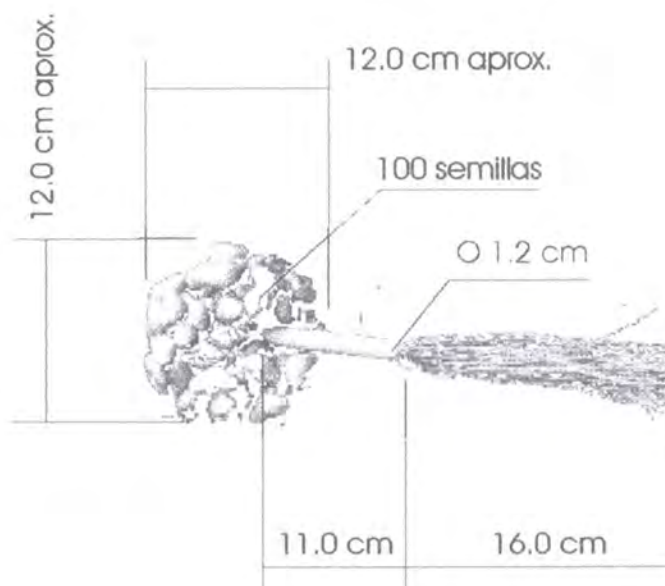

PIEZA: SONAJERO	REFERENCIA:	ESD.(CM): 1/10 PL. 1
NOMBRE: SONAJERO	LÍNEA: INSTRUMENTOS MUSICALES	
OFICIO: INSTRUMENTOS MUSICALES	RECURSO NATURAL: CAÑA DE CASTILLA, SEMILLAS	
TÉCNICA: ENSAMBLE	MATERIA PRIMA: CAÑA DE CASTILLA, SEMILLAS	

PROCESO DE PRODUCCIÓN:
SE TOMA LA CAÑA DE CASTILLA Y SE PULE. SEPARADAMENTE SE HAN VACIADO LAS SEMILLAS Y SE LES AMARRAN LOS PEDAZOS DE CAÑAMO. LOS CAÑAMOS AMARRADOS A LAS SEMILLAS SE PASAN POR LA CAÑA Y SE AMARRAN PARA EVITAR QUE SE SUELTEN.

OBSERVACIONES:

RESPONSABLE: OSCAR NUÑEZ FECHA: 23/05/00



PIEZAS: SONAJERO	LÍNEA: INSTRUMENTOS MUSICALES	ARTEBANDS: ROBERTO GUTIERREZ
NOMBRES: SONAJERO	REFERENCIA:	
OFICIO: INSTRUMENTOS MUSICALES	LARGO: 40 ANCHO: 12 ALTO: 12	DEPARTAMENTO: TOLIMA
TÉCNICA: ENBAMBLE	DIÁMETRO:	PESO: 200 LOCALIDAD: IBAGUE
RECURSOS NATURALES: CAÑA, SEMILLAS	COLOR:	VEREDA:
MATERIA PRIMA: CAÑA, SEMILLAS	CERTIFICADO HECHO A MANDO: <input type="checkbox"/> SÍ <input checked="" type="checkbox"/> NO	TIPO DE POBLACIÓN: URBANA

MERCADO OBJETIVO: NACIONAL	COSTO	PRECIO
PRODUCCIÓN/MES: 20	UNITARIO: 14000	UNITARIO: 15000
EMPAQUE: NO	P. MAYOR: 13000	P. MAYOR: 14000
EMBALAJE: NO	EMPAQUE: NO	EMPAQUE: NO

OBSERVACIONES:



RESPONSABLE: OSCAR NUÑEZ FECHA: 23/05/00

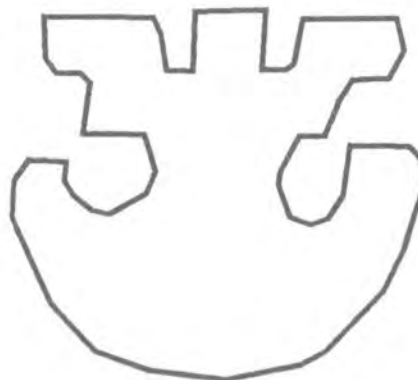
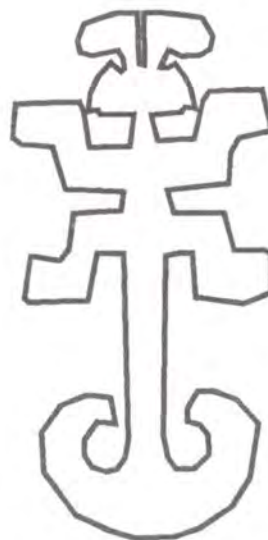

PIEZA: CULTURA TOLIMA	REFERENCIA:	ESC.(CM): 1/5 PL. 1
NOMBRE: CULTURA TOLIMA	LÍNEA: INSTRUMENTOS MUSICALES	
OFICIO: INSTRUMENTOS MUSICALES	RECURSO NATURAL:	
TÉCNICA:	MATERIA PRIMA:	

PROCESO DE PRODUCCIÓN:
 FIGURAS EXTRAIDAS COMO REFERENTES DE LA CULTURA TOLIMA Y SIRVEN COMO ALTERNATIVAS DE DECORACION PARA LOS CHUCHOS Y PALDLLUVIAS

OBSERVACIONES:

RESPONSABLE: OSCAR NUÑEZ FECHA: 23/05/00

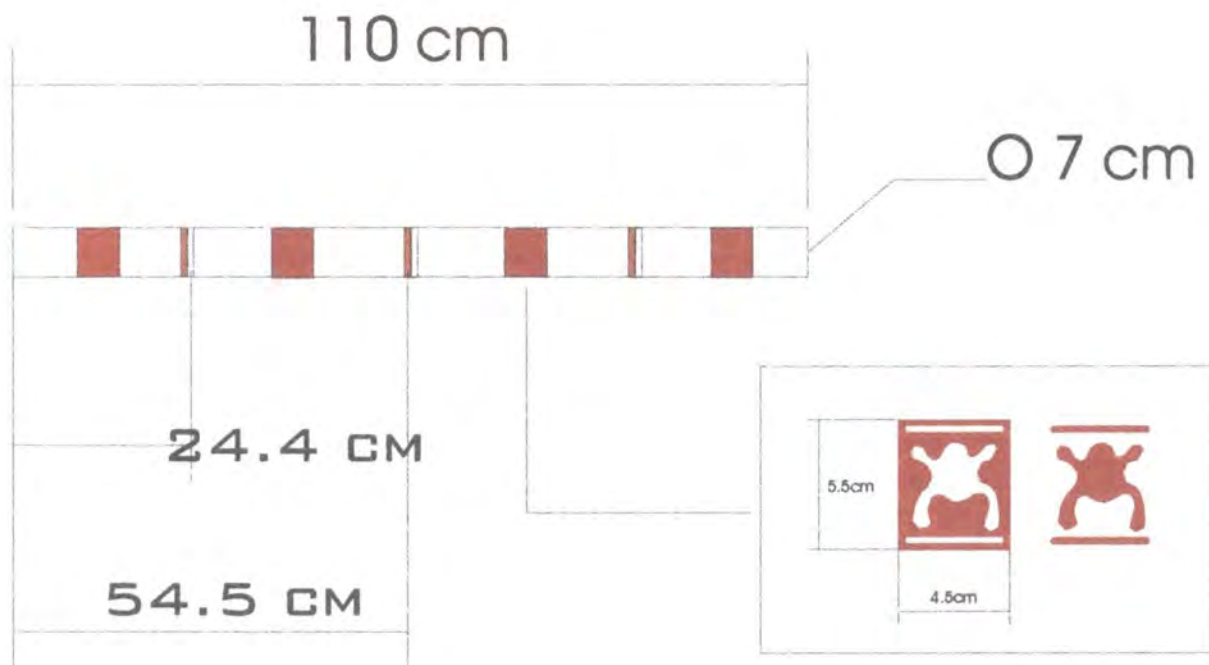

PIEZA: PALOLLUVIA	REFERENCIA:	ESD.(CM): 1/10 PL. 1
NOMBRE: PALOLLUVIA	LÍNEA: INSTRUMENTOS MUSICALES	
OFICIO: INSTRUMENTOS MUSICALES	RECURSO NATURAL: GUADUAS, SEMILLAS	
TÉCNICA: ENSAMBLE	MATERIA PRIMA: GUADUAS, SEMILLAS	

PROCESO DE PRODUCCIÓN:
 SE TOMA LA GUADUA Y SE ADELGAZA HASTA LLEGAR A LA MITAD DE SU ESPESOR. SE INCRUSTAN LOS PALITOS EN FORMA DE ESPIRAL.
 SE INTRODUCEN LAS SEMILLAS. SE AFINA. SE SELLA Y SE PULE.

OBSERVACIONES:

RESPONSABLE: OSCAR NUÑEZ FECHA: 23/05/00



PIEZAS: PALOLLUVIA	LÍNEA: INSTRUMENTOS MUSICALES	ARTESANOS: ROBERTO GUTIERREZ
NOMBRES: PALOLLUVIA	REFERENCIA:	
OFICIO: INSTRUMENTOS MUSICALES	LARGO: 110	ANCHO: ALTO: DEPARTAMENTO: TOLIMA
TÉCNICA: ENSAMBLE	DIÁMETRO: 7	PESO: 300 LOCALIDAD: IBAGUE
RECURSOS NATURALES: GUADUA	COLOR:	VEREDA:
MATERIA PRIMA: GUADUA, SEMILLAS	CERTIFICADO HECHO A MANO: <input checked="" type="checkbox"/> SÍ <input type="checkbox"/> NO	TIPO DE POBLACIÓN: URBANA

MERCADO OBJETIVO: NACIONAL	COSTO	PRECIO
PRODUCCIÓN/MES: 10	UNITARIO: 43000	UNITARIO: 45000
EMPAQUE: NO	P. MAYOR: 43000	P. MAYOR: 43000
EMBALAJE: NO	EMPAQUE: NO	EMPAQUE: NO

OBSERVACIONES:

RESPONSABLE: OSCAR NUÑEZ FECHA: 23/05/00

SISTEMA DE REF. 7 3 4 4 0 2 1 3 TIPO DE FICHA: REF. MUESTRA LÍNEA EMPAQUE



7.1 cm

8.1 cm

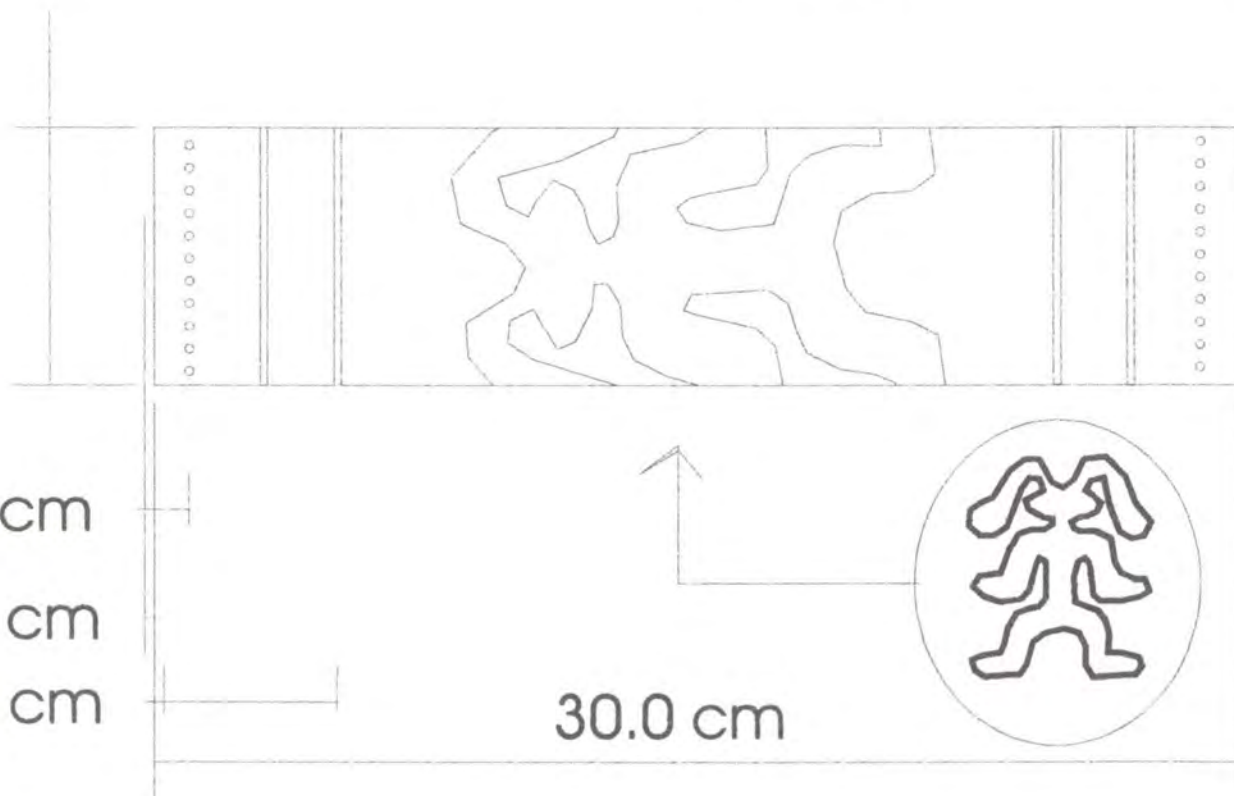

PIEZA: CHUCHO	REFERENCIA:	ESC.(CM): 1/2	PL. 1
NOMBRE: CHUCHO	LÍNEA: INSTRUMENTOS MUSICALES		
OFICIO: INSTRUMENTOS MUSICALES	RECURSO NATURAL: GUADUA SEMILLAS		
TÉCNICA: ENSAMBLE	MATERIA PRIMA: GUADUA SEMILLAS		

PROCESO DE PRODUCCIÓN:

SE DESGASTA LA GUADUA EN SUS PAREDES, SE TALLA SEGUN DISEÑO SE INSERTAN LOS PALOS EN FORMA DE ESPIRAL. SE INTRODUCEN LAS SEMILLAS. SE AFINA. SE BELLA Y SE PULE

OBSERVACIONES:

RESPONSABLE: OSCAR NUÑEZ

FECHA: 23/05/00



PIEZAS: CHUCHO	LÍNEA: INSTRUMENTOS MUBICALES	ARTESANOS: ROBERTO GUTIERREZ
NOMBRES: CHUCHO	REFERENCIA:	
OFICIO: INSTRUMENTOS MUBICALES	LARGO: 30 ANCHO: ALTO:	DEPARTAMENTO: TOLIMA
TÉCNICA: ENSAMBLE	DIÁMETRO: 7	PESO: 300 LOCALIDAD: IBAGUE
RECURSOS NATURALES: GUADUA	COLOR:	VEREDA:
MATERIA PRIMA: GUADUA, SEMILLAS	CERTIFICADO HECHO A MANO: <input checked="" type="checkbox"/> SÍ <input type="checkbox"/> NO	TIPO DE POBLACIÓN: URBANA

MERCADO OBJETIVO: NACIONAL	COSTO	PRECIO
PRODUCCIÓN/MES: 10	UNITARIO: 14000	UNITARIO: 15000
EMPAQUE: NO	P. MAYOR: 13000	P. MAYOR: 14000
EMBALAJE: NO	EMPAQUE: NO	EMPAQUE: NO

OBSERVACIONES:

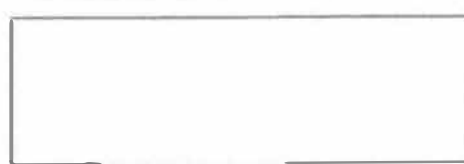

RESPONSABLE: OSCAR NUÑEZ FECHA: 23/05/00

SISTEMA DE REF. 7 3 4 4 0 1 1 3 TIPO DE FICHA: REF. MUESTRA LÍNEA EMPAQUE

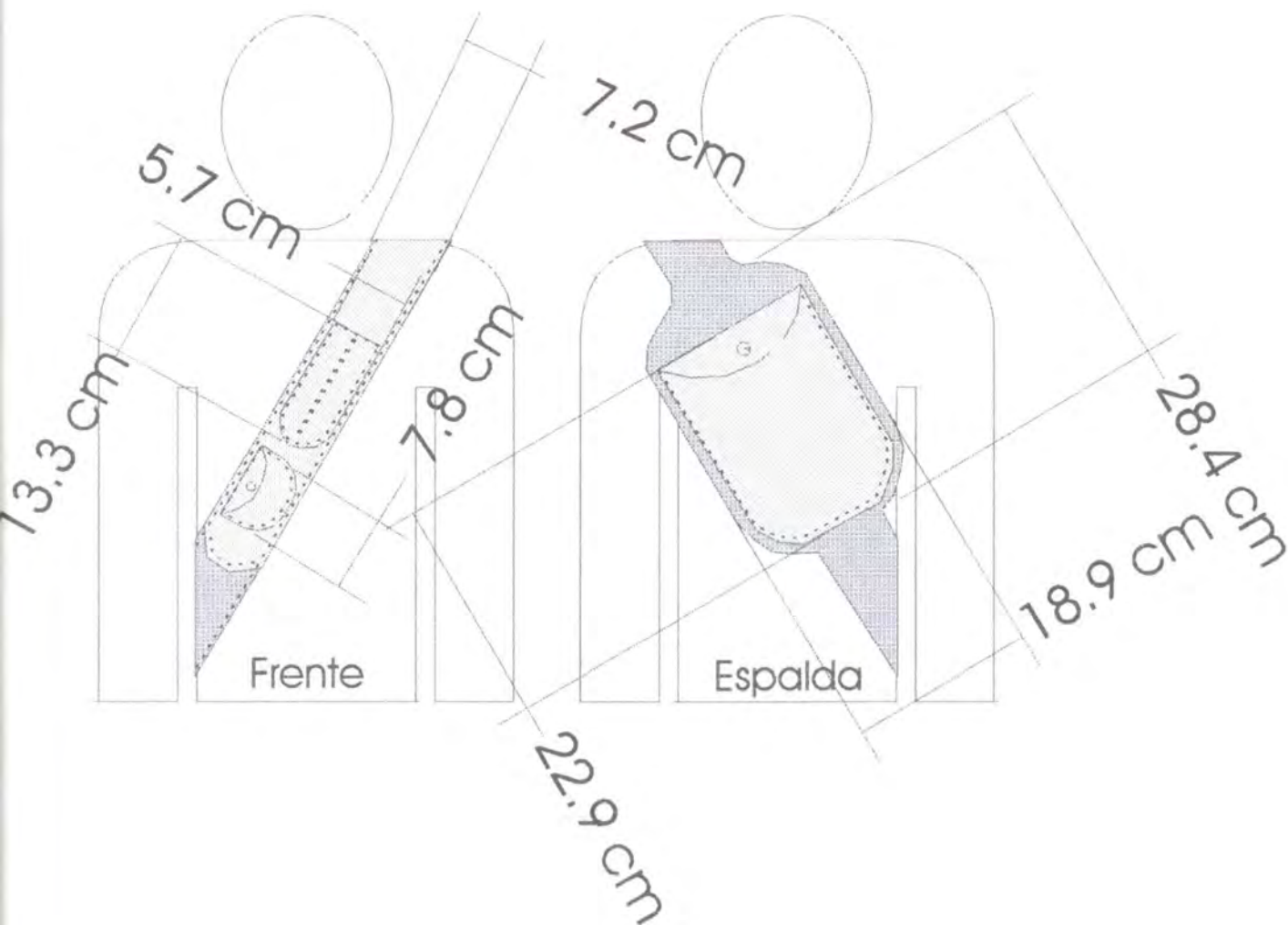

PIEZA: MORRAL	REFERENCIA:	ESC.(CM): 1/8 PL. 1
NOMBRE: MORRAL	LÍNEA: MODA	
OFICIO: MARROQUINERIA	RECURSO NATURAL: CUERO BOVINO	
TÉCNICA: COSTURA	MATERIA PRIMA: CUERO BOVINO	

PROCESO DE PRODUCCIÓN:

SE DELINEA EL CORTE SOBRE LA PIEL PROCESADA DE LA RES, SE CORTAN LAS PIEZAS A UTILIZAR. SE COSEN LAS PIEZAS SEGUN LAS INDICACIONES DEL DISEÑO. SE PEGAN LOS ACCESORIOS Y HERRAJES. PARA DAR EL ACABADO SE USA GRASA ESPECIAL PARA PIEL.

OBSERVACIONES:

RESPONSABLE: OSCAR NUÑEZ FECHA: 05/23/00

SISTEMA DE REF. 7 3 1 5 0 2 1 4 DÍGITO DE REGIÓN 0 4 7 3 REFERENTE(S) PROPUESTA MUESTRA EMPAQUE

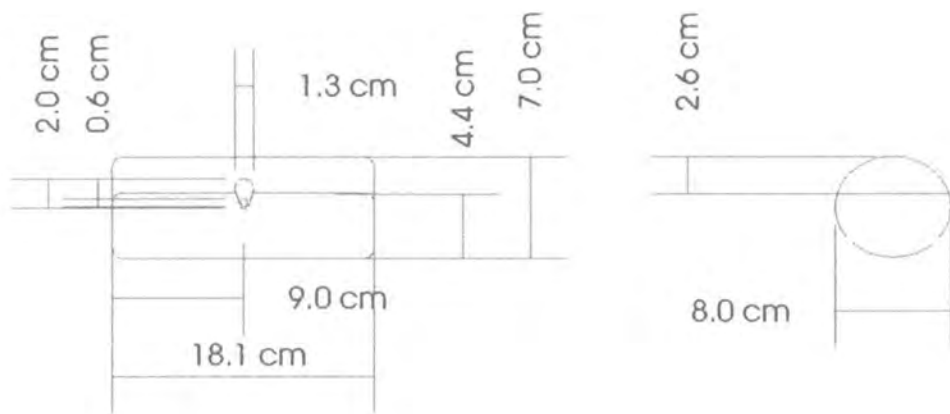

PIEZA: ESTUCHE DOS PROPOSITOS	REFERENCIA:	ESD.(CM): 1/5 PL. 1
NOMBRE: ESTUCHE DOS PROPOSITOS	LÍNEA: MODA	
OFICIO: MARROQUINERIA	RECURSO NATURAL: CUERO BOVINO	
TÉCNICA: COSTURA	MATERIA PRIMA: CUERO BOVINO	

PROCESO DE PRODUCCIÓN:

SE DELINEA EL CORTE SOBRE LA PIEL PROCESADA DE LA RES. SE CORTAN LAS PIEZAS A UTILIZAR. SE COSEN LAS PIEZAS SEGUN LAS INDICACIONES DEL DISEÑO. SE PEGAN LOS ACCESORIOS Y HERRAJES. PARA DAR EL ACABADO SE USA GRASA ESPECIAL PARA PIEL.

OBSERVACIONES:

RESPONSABLE: OSCAR NUÑEZ FECHA: 05/23/00

SISTEMA DE REF. 7 3 1 5 0 1 1 2 CÓDIGO DE REGIÓN 0 4 7 3 REFERENTE(S) PROPUESTA MUESTRA EMPAQUE

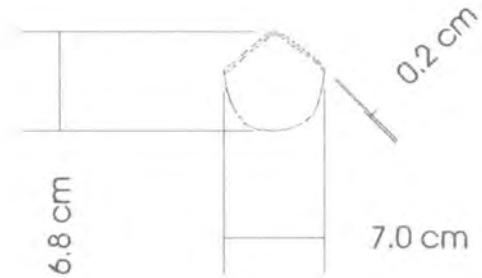
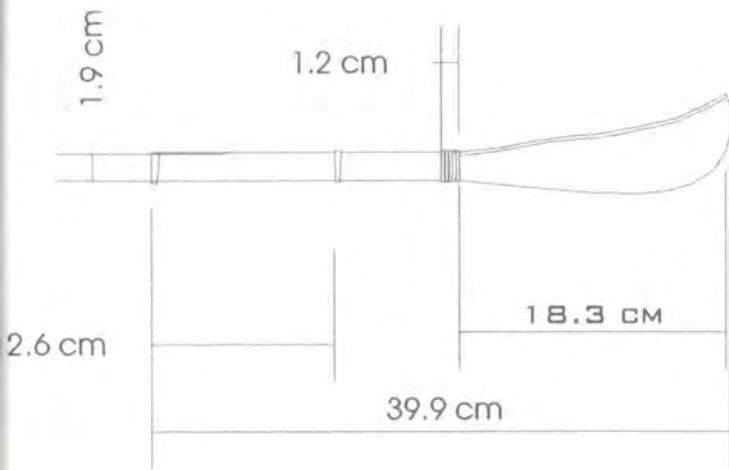

CUCHARON GRANDE

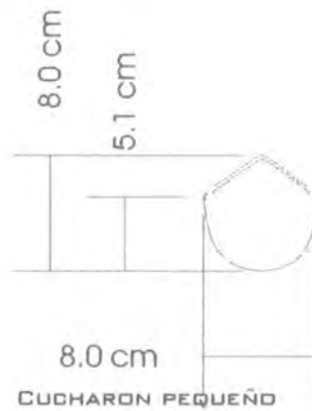
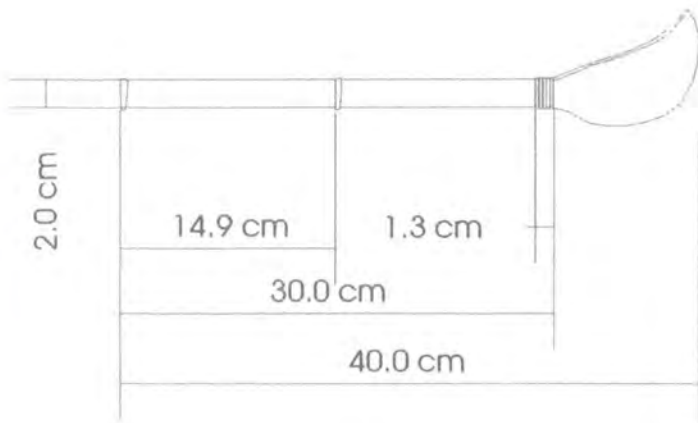

CUCHARON PEQUEÑO

PIEZA: JUEGO DE DOS CUCHARONES	REFERENCIA:	ESC.(CM): 1/5 PL. 1
NOMBRE: JUEGO DE DOS CUCHARONES	LÍNEA: AMBIENTES	
OFICIO: TALLA	RECURSO NATURAL: TOTUMO, BAMBU	
TÉCNICA: TALLA EN TOTUMO	MATERIA PRIMA: TOTUMO, BAMBU	

PROCESO DE PRODUCCIÓN:
SE RECOLECTA EL TOTUMO, SE LIMPIA Y SE COCINA, PARALELAMENTE SE PELA EL BAMBU Y SE PULE. SE TALLA SEGUN DISEÑO. SE ENSAMBLAN LAS PARTES CON BEJUCCO Y SE DECORA EL TOTUMO.

OBSERVACIONES:

RESPONSABLE: OSCAR NUÑEZ FECHA: 05/23/00



PIEZAS: JUEGO DE DOS CUCHARONES		LÍNEA: AMBIENTES		ARTESANOS: HECTOR RODRIGUEZ	
NOMBRES: JUEGO DE CUCHARONES		REFERENCIA:			
OFICIO: TALLA	LARGO:	ANCHO:	ALTO:	DEPARTAMENTO: TOLIMA	
TÉCNICA: TALLA EN TOTUMO	DIÁMETRO:	PESO:	LOCALIDAD: LERIDA		
RECURSOS NATURALES: TOTUMO, BAMBU		COLOR:	VEREDA:		
MATERIA PRIMA: TOTUMO, BAMBU		CERTIFICADO HECHO A MAND:	SÍ <input type="checkbox"/> NO <input checked="" type="checkbox"/>	TIPO DE POBLACIÓN: URBANA	

MERCADO OBJETIVO: NACIONAL	COSTO	PRECIO
PRODUCCIÓN/MES: 20	UNITARIO: 28000	UNITARIO: 30000
EMPAQUE: NO	P. MAYOR: 26000	P. MAYOR: 28000
EMBALAJE: NO	EMPAQUE: NO	EMPAQUE: NO

OBSERVACIONES:

RESPONSABLE: OSCAR NUÑEZ FECHA: 05/23/00

SISTEMA DE REF. 7 3 0 4 0 1 2 3 TIPO DE FICHA: REF. MUESTRA LÍNEA EMPAQUE

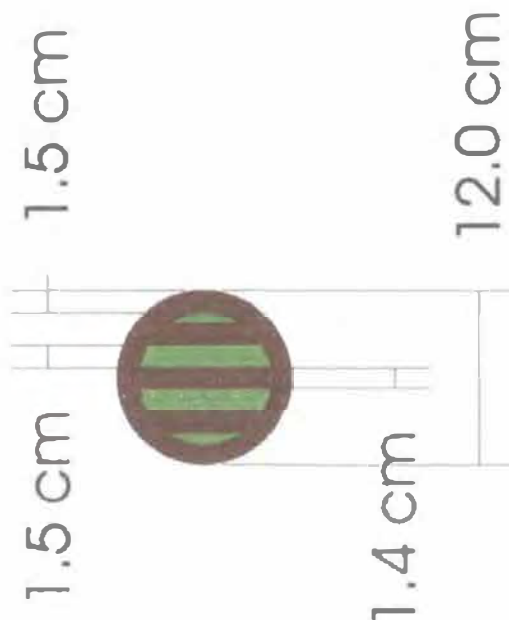

PIEZA: JUEGO POSAVASO 1x4	REFERENCIA:	ESC.(CM): 1/5 PL. 1
NOMBRE: GUAMO POSACYV	LÍNEA: AMBIENTES	
OFICIO: TEJEDURIA	RECURSO NATURAL: PALMA REAL/COCO	
TÉCNICA: TRENZADO	MATERIA PRIMA: TRENZA DE PALMA	

PROCESO DE PRODUCCIÓN:
LA PALMA TRENZADA A MANDO SE COSE CON LA AYUDA DE LA MAQUINA PARA DARLE EL ACABADO SE LE PEGUA EL BORDE CON LA MISMA MAQUINA.

OBSERVACIONES:
CON UNA BUENA MAQUINA ESTE PROCEDIMIENTO DEBERIA RESULTAR MAS ECONOMICO QUE EL TEJIDO

RESPONSABLE: OSCAR NUÑEZ FECHA: 05/23/00

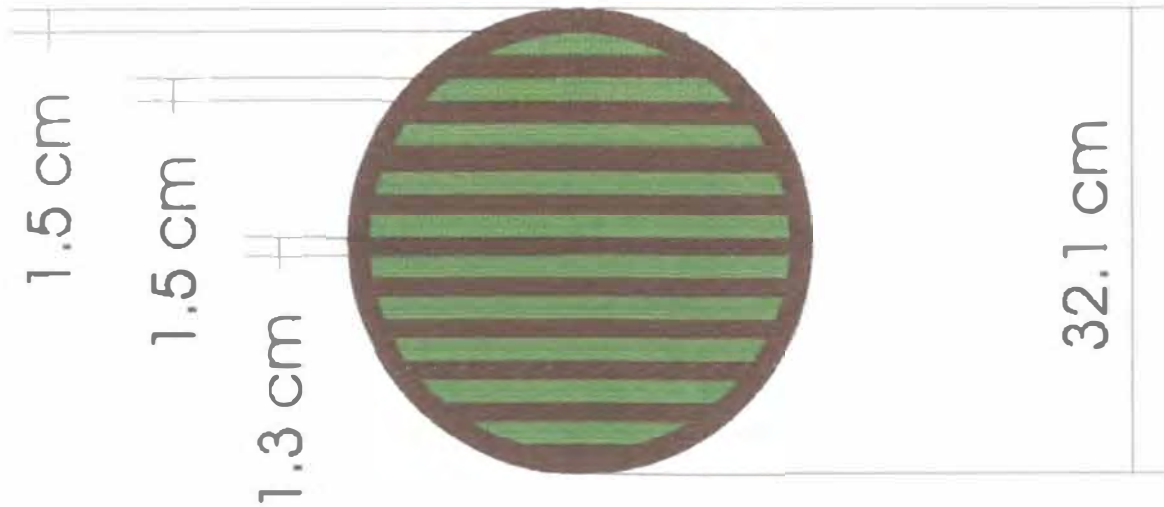

PIEZA: JUEGO INDIVIDUAL 1x4	REFERENCIA:	ESD.(cm): 1/5 PL. 1
NOMBRE: GUAMO REDCVV	LÍNEA: AMBIENTES	
OFICIO: TEJEDURIA	RECURSO NATURAL: PALMA REAL/COCO	
TÉCNICA: TRENZADO	MATERIA PRIMA: TRENZA DE PALMA	

PROCESO DE PRODUCCIÓN:
 LA PALMA TRENZADA A MAND SE COSE CON LA AYUDA DE LA MAQUINA PARA DARLE EL ACABADO BE LE PEGUA EL BORDE CON LA MISMA MAQUINA.

OBSERVACIONES:
 CON UNA BUENA MAQUINA ESTE PROCEDIMIENTO DEBERIA RESULTAR MAS ECONOMICO QUE EL TEJIDO

RESPONSABLE: OSCAR NUÑEZ FECHA: 05/23/00

SISTEMA DE REF. 7 3 2 0 0 1 3 CÓDIGO DE REGIÓN 0 4 7 3 REFERENTE(S) PROPUESTA MUESTRA EMPAQUE

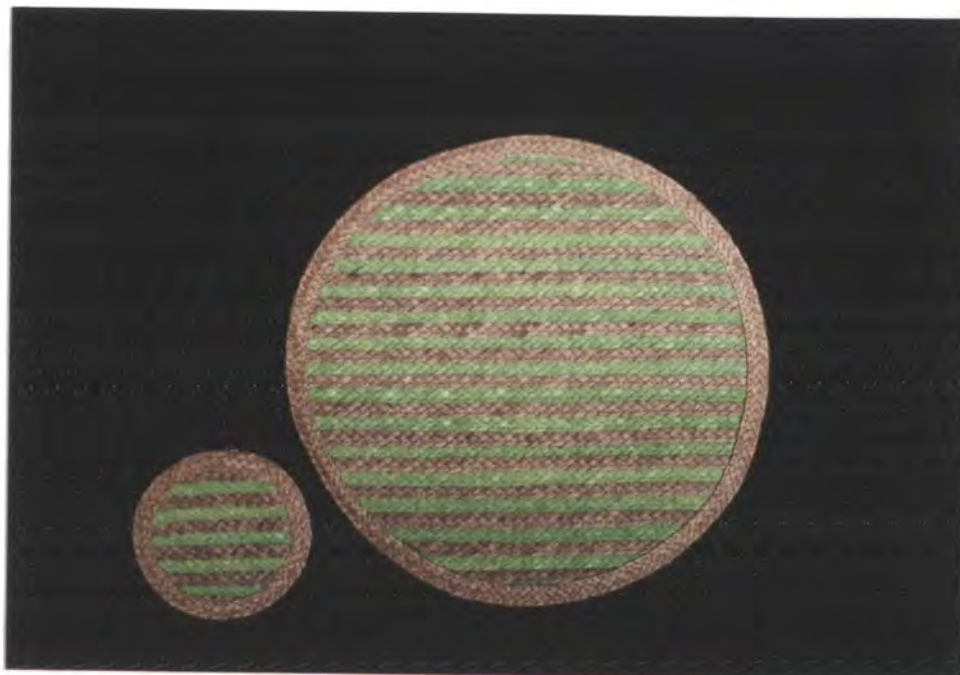

PIEZAS: JUEGO INDIVIDUALES 1x4	LÍNEA: AMBIENTES	ARTESANOS: LUCERO SALCEDO
NOMBRES: GUAMO REDGYV	REFERENCIA:	
OFICIO: TEJEDURIA	LARGO: ANCHO: ALTO: 5	DEPARTAMENTO: TOLIMA
TÉCNICA: TRENZADO	DIÁMETRO: 32	PESO: 1000 LOCALIDAD: GUAMO
RECURSOS NATURALES: PALMA/REAL COLOR:	VEREDA:	
MATERIA PRIMA: TRENZA DE PALMA	CERTIFICADO HECHO A MANO: <input type="checkbox"/> SÍ <input checked="" type="checkbox"/> NO	TIPO DE POBLACIÓN: URBANA

MERCADO OBJETIVO:	NACIONAL	COSTO	PRECIO
PRODUCCIÓN/MES:	30 JUEGOS	UNITARIO: 12000	UNITARIO: 14000
EMPAQUE:	NO	P. MAYOR: 11000	P. MAYOR: 12000
EMBALAJE:	NO	EMPAQUE: NO	EMPAQUE: NO

OBSERVACIONES:
ES UN PRODUCTO MUY COMPETITIVO, LA CANTIDAD DE OFERTA
ES BUENA



RESPONSABLE: OSCAR NUÑEZ FECHA: 23/05/00

SISTEMA DE REF. 7 3 2 0 0 5 1 3 TIPO DE FICHA: REF. MUESTRA LÍNEA EMPAQUE

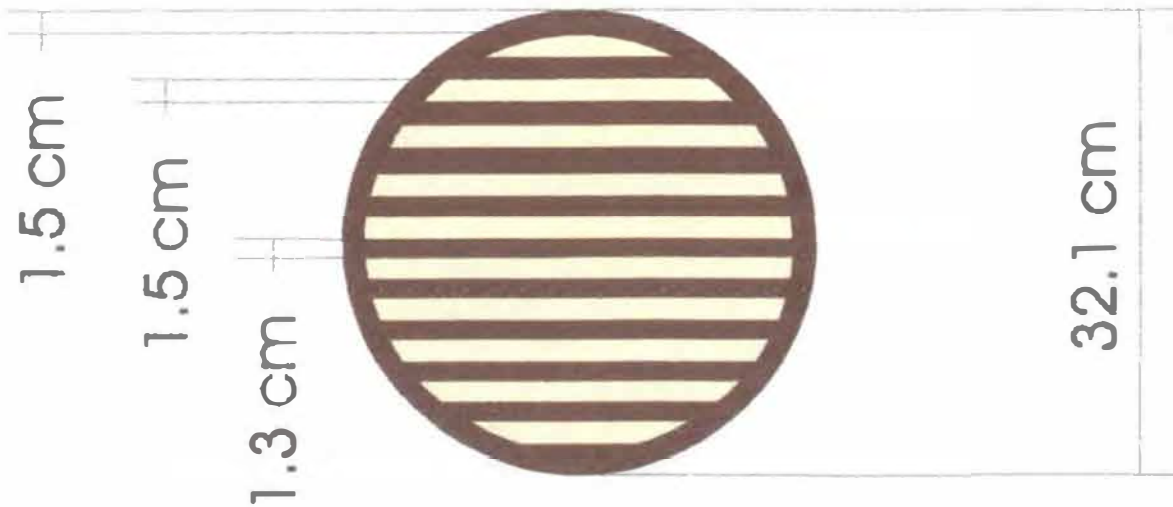

PIEZA: JUEGO INDIVIDUAL 1x4	REFERENCIA:	Esc.(cm): 1/5 PL. 1
NOMBRE: GUAMO REDBYN	LÍNEA: AMBIENTES	
OFICIO: TEJEDURIA	RECURSO NATURAL: PALMA REAL	
TÉCNICA: TRENZADO	MATERIA PRIMA: TRENZA DE PALMA	

PROCESO DE PRODUCCIÓN:
 LA PALMA TRENZADA A MANO SE COBE CON LA AYUDA DE LA MAQUINA PARA DARLE EL ACABADO SE LE PEGUA EL BORDE CON LA MISMA MAQUINA.

OBSERVACIONES:
 CON UNA BUENA MAQUINA ESTE PROCEDIMIENTO DESERIA REBULTAR MAS ECONOMICO QUE EL TEJIDO

RESPONSABLE: OSCAR NUÑEZ FECHA: 05/23/00



PIEZAS: JUEGO INDIVIDUALES 1x4	LÍNEA: AMBIENTES	ARTESANOS: LUDERO BALCEDO
NOMBRE: GUAMO REOBYN	REFERENCIA:	
OFICIO: TEJEDURIA	LARGO:	ANCHO: ALTO: 5 DEPARTAMENTO: TOLIMA
TÉCNICA: TRENZADO	DIÁMETRO: 32	PESO: 1000 LOCALIDAD: GUAMO
RECURSOS NATURALES: PALMA/REAL	COLOR:	VEREDA:
MATERIA PRIMA: TRENZA DE PALMA	CERTIFICADO HECHO A MANO: <input type="checkbox"/> SÍ <input checked="" type="checkbox"/> NO	TIPO DE POBLACIÓN: URBANA

MERCADO OBJETIVO: NACIONAL	COSTO	PRECIO
PRODUCCIÓN/MES: 30 JUEGOS	UNITARIO: 12000	UNITARIO: 14000
EMPAQUE: NO	P. MAYOR: 11000	P. MAYOR: 12000
EMBALAJE: NO	EMPAQUE: NO	EMPAQUE: NO

OBSERVACIONES:
 ES UN PRODUCTO MUY COMPETITIVO, LA CANTIDAD DE OFERTA
 ES BUENA



RESPONSABLE: OSCAR NUÑEZ FECHA: 23/05/00

SISTEMA DE REF. 7 3 2 0 0 4 1 3 TIPO DE FICHA: REF. MUESTRA LÍNEA EMPAQUE

30.0 cm

4.1 cm

27.0 cm

3.9 cm

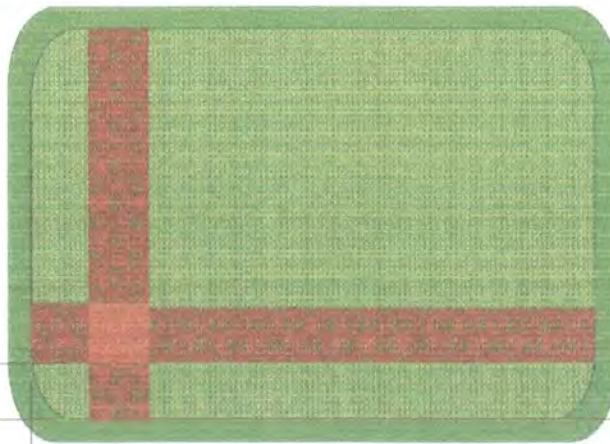

3.9 cm

1.5 cm

42.0 cm

PIEZA: JUEGO INDIVIDUAL 1x4	REFERENCIA:	ESC.(CM): 1/5 PL. 1
NOMBRE: GUAMO NYV	LÍNEA: AMBIENTES	
OFICIO: TEJEDURIA	RECURSO NATURAL: PALMA REAL	
TÉCNICA: TRENZADO	MATERIA PRIMA: TRENZA DE PALMA	

PROCESO DE PRODUCCIÓN:
LA PALMA TRENZADA A MANO SE DISPONE SOBRE EL BASTIDOR Y SE TEJE, POSTERIORMENTE SE REMATA CON LA MAQUINA Y SE LE PEGA EL BORDE.

OBSERVACIONES:

RESPONSABLE: OSCAR NUÑEZ FECHA: 05/23/00

SISTEMA DE REF. 7 3 2 0 0 3 1 3 CÓDIGO DE REGIÓN 0 4 7 3 REFERENTE(S) PROPUESTA MUESTRA EMPAQUE



PIEZAS: JUEGO INDIVIDUALES 1x4	LÍNEA: AMBIENTES	ARTESANOS: LUCERO SALCEDO
NOMBRES: GUAMO NYV	REFERENCIA:	
OFICIO: TEJEDURIA	LARGO: 42 ANCHO: 30 ALTO: 5	DEPARTAMENTO: TOLIMA
TÉCNICA: TRENZADO	DIÁMETRO:	PESO: 1000 LOCALIDAD: GUAMO
RECURSOS NATURALES: PALMA/REAL COLOR:	VEREDA:	
MATERIA PRIMA: TRENZA DE PALMA	CERTIFICADO HECHO A MANO: <input type="checkbox"/> SÍ <input checked="" type="checkbox"/> NO	TIPO DE POBLACIÓN: URBANA

MERCADO OBJETIVO:	NACIONAL	COSTO	PRECIO
PRODUCCIÓN/MES:	30 JUEGOS	UNITARIO: 12000	UNITARIO: 14000
EMPAQUE:	NO	P. MAYOR: 11000	P. MAYOR: 12000
EMBALAJE:	NO	EMPAQUE: NO	EMPAQUE: NO

OBSERVACIONES:
 ES UN PRODUCTO MUY COMPETITIVO, LA CANTIDAD DE OFERTA
 ES BUENA



RESPONSABLE: OSCAR NUÑEZ FECHA: 23/05/00

SISTEMA DE REF. 7 3 2 0 0 3 1 3 TIPO DE FICHA: REF. MUESTRA LÍNEA EMPAQUE

30.0 cm

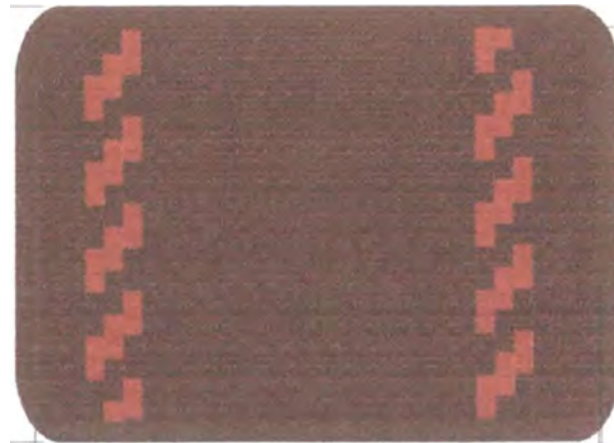

27.0 cm

3.5 cm

4.9 cm

1.5 cm

42.0 cm

PIEZA: JUEGO INDIVIDUAL 1x4
NOMBRE: GUAMO CYN
OFICIO: TEJEDURIA
TÉCNICA: TRENZADO

REFERENCIA: _____ EBC.(CM): 1/5 PL.
LÍNEA: AMBIENTES
RECURSO NATURAL: PALMA REAL/COCO _____
MATERIA PRIMA: TRENZA DE PALMA

PROCESO DE PRODUCCIÓN:
LA PALMA TRENZADA A MANO SE DISPONE SOBRE EL BASTIDOR Y SE
TEJE, POSTERIORMENTE SE REMATA CON LA MAQUINA Y SE LE PEGA
EL BORDE.

OBSERVACIONES:

RESPONSABLE: OSCAR NUÑEZ

FECHA: 05/23/00

SISTEMA DE REF. 7 3 2 0 0 1 [3] CÓDIGO DE REGIÓN D 4 [7] [] REFERENTE(S) PROPUESTA MUESTRA [EMPAQUE]



PIEZAS: JUEGO INDIVIDUALES 1x4	LÍNEA: AMBIENTES	ARTESANOS: LUCERO SALCEDO
NOMBRES: GUAMO	REFERENCIA:	
OFICIO: TEJEDURIA	LARGO: 42 ANCHO: 30 ALTO: 5	DEPARTAMENTO: TOLIMA
TÉCNICA: TRENZADO	DIÁMETRO:	PESO: 1000 LOCALIDAD: GUAMO
RECURSOS NATURALES: COCO/REAL	COLOR:	VEREDA:
MATERIA PRIMA: TRENZA DE PALMA	CERTIFICADO HECHO A MAND: <input type="checkbox"/> SÍ <input checked="" type="checkbox"/> NO	TIPO DE POBLACIÓN: URBANA

MERCADO OBJETIVO: NACIONAL	COSTO	PRECIO
PRODUCCIÓN/MES: 30 JUEGOS	UNITARIO: 12000	UNITARIO: 14000
EMPAQUE: NO	P. MAYOR: 11000	P. MAYOR: 12000
EMBALAJE: NO	EMPAQUE: NO	EMPAQUE: NO

OBSERVACIONES:
ES UN PRODUCTO MUY COMPETITIVO, LA CANTIDAD DE OFERTA
ES BUENA

RESPONSABLE: OSCAR NUÑEZ FECHA: 23/05/00

SISTEMA DE REF. 7 3 2 0 0 2 1 3 TIPO DE FICHA: REF. MUESTRA LÍNEA EMPAQUE



PIEZA: JUEGO INDIVIDUAL 1x4	REFERENCIA:	ESC.(CM): 1/5 PL. 1
NOMBRE: GUAMO BYN	LÍNEA: AMBIENTES	
OFICIO: TEJEDURIA	RECURSO NATURAL: PALMA REAL/COCO	
TÉCNICA: TRENZADO	MATERIA PRIMA: TRENZA DE PALMA	

PROCESO DE PRODUCCIÓN:
 LA PALMA TRENZADA A MANO SE DISPONE SOBRE EL BASTIDOR Y SE TEJE, POSTERIORMENTE SE REMATA CON LA MAQUINA Y SE LE PEGA EL BORDE.

OBSERVACIONES:



PIEZAS: JUEGO INDIVIDUALES 1x4	LÍNEA: AMBIENTES	ARTESANOS: LUCERO SALCEDO
NOMBRES: GUAMO BYN	REFERENCIA:	
OFICIO: TEJEDURIA	LARGO: 42 ANCHO: 30 ALTO: 5	DEPARTAMENTO: TOLIMA
TÉCNICA: TRENZADO	DIÁMETRO:	Peso: 1000 LOCALIDAD: GUAMO
RECURSOS NATURALES: COCO/REAL	COLOR:	VEREDA:
MATERIA PRIMA: TRENZA DE PALMA	CERTIFICADO HECHO A MANO: <input type="checkbox"/> SÍ <input checked="" type="checkbox"/> NO	TIPO DE POBLACIÓN: URBANA

MERCADO OBJETIVO:	NACIONAL	COSTO	PRECIO
PRODUCCIÓN/MES:	30 JUEGOS	UNITARIO: 12000	UNITARIO: 14000
EMPAQUE:	NO	P. MAYOR: 11000	P. MAYOR: 12000
EMBALAJE:	NO	EMPAQUE: NO	EMPAQUE: NO

OBSERVACIONES:
 ES UN PRODUCTO MUY COMPETITIVO, LA CANTIDAD DE OFERTA
 ES BUENA



RESPONSABLE: OSCAR NUÑEZ FECHA: 23/05/00