



**Proyecto SECAB 2001**

**INFORME FINAL:**

**Laboratorio Colombiano de Diseño – Armenia**

**Anexo 1  
Fichas técnica y de producto**

**Carol Tatiana Cuellar Dussán  
Diseñadora Industrial**

**Armenia, Quindío, 20.10.2001**

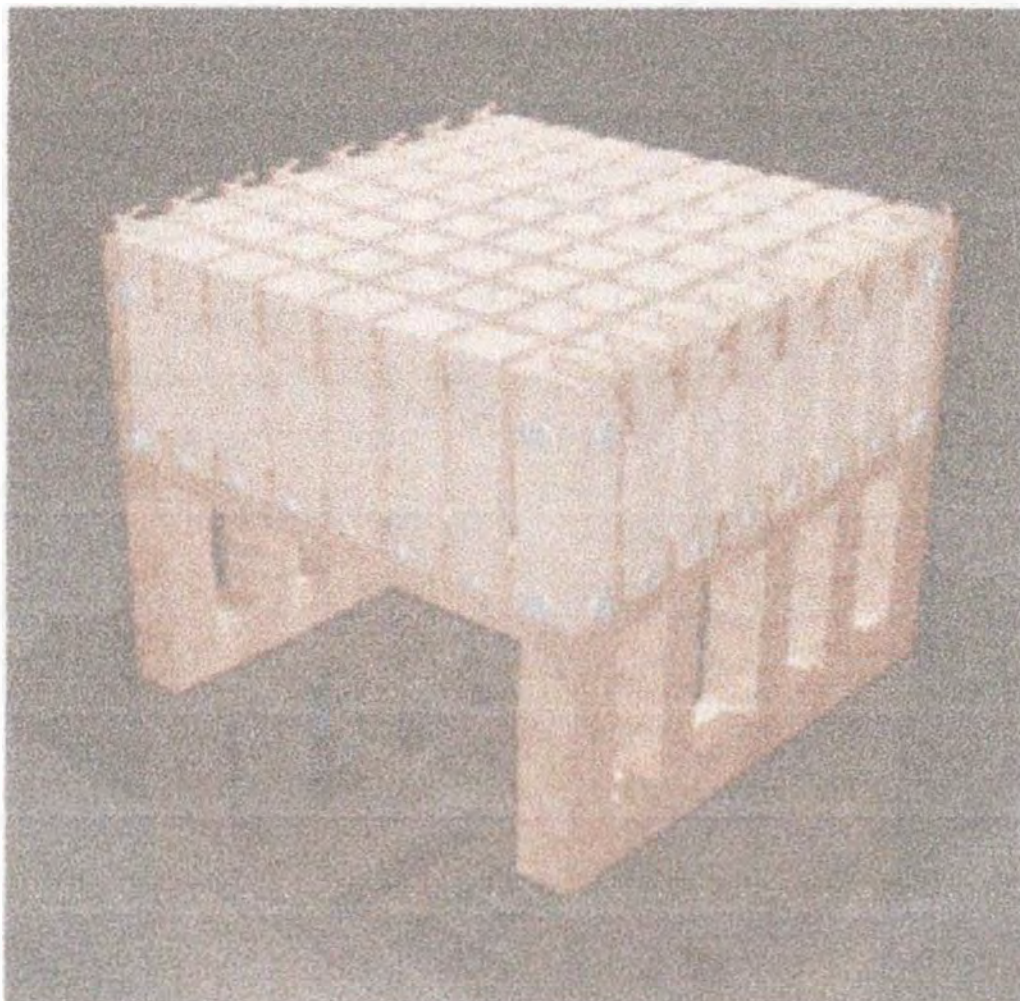

Pieza: Butaco	Línea: Ambientes	Artesano:
Nombres: Butaco	Referencia:	
Oficio: Madera	Medidas Largo(cm) Ancho(cm) Alto(cm)	Departamento:
Técnica: ensamble		Localidad:
Recursos Naturales: Cedro	Color: Natural	Vereda:
Materia prima: Cedro	Certificado Hecho a Mano: Sí <input checked="" type="checkbox"/> No <input type="checkbox"/>	Tipo de Población: rural

Mercado Objetivo: Clase media y media alta	Costo:	Precio:
Producción/Mes:	Unitario: \$	Unitario: \$
Empaque: No disponible	P. Mayor:	
Embalaje: No disponible	Empaque: No disponible	

Observaciones:

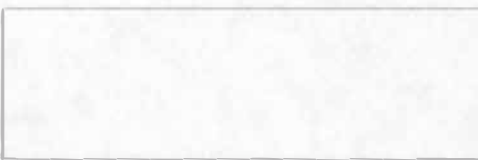

Responsable: P. Carol Tatiana Cuéllar Fecha: 11 / 10 / 2001

Sistema de referencia         Tipo de ficha: Referente(s)  Muestra  Línea  Empaque



Pieza: Butaco	Línea: Ambientes	Artesano:
Nombres: Butaco	Referencia:	
Oficio: Madera	Medidas: Largo(cm) Ancho(cm) Alto(cm)	Departamento:
Técnica: Torneado/ensamble		Localidad:
Recursos Naturales: Cedro	Color: Natural	Vereda:
Materia prima: Cedro	Certificado Hecho a Mano: Sí <input checked="" type="checkbox"/> No <input type="checkbox"/>	Tipo de Población: rural

Mercado Objetivo: Clase media y media alta	Costo:	Precio:
Producción/Mes:	Unitario: \$	Unitario: \$
Empaque: No disponible	P. Mayor:	
Embalaje: No disponible	Empaque: No disponible	

Observaciones:

Responsable: P. Carol Tatiana Cuéllar      Fecha: 11 / 10/ 2001

Sistema de referencia  6  6  0  4  1  3   Tipo de ficha: Referente(s)  Muestra  Línea  Empaque

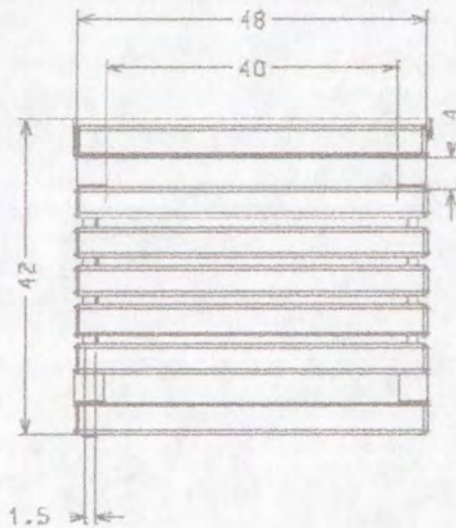
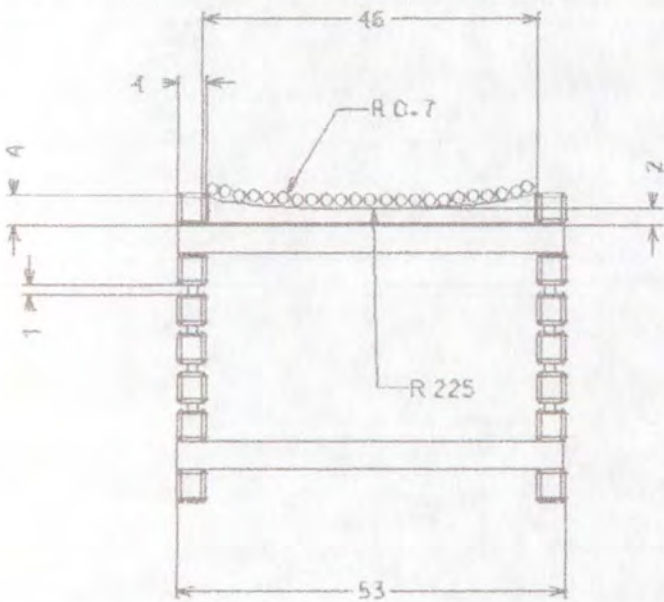
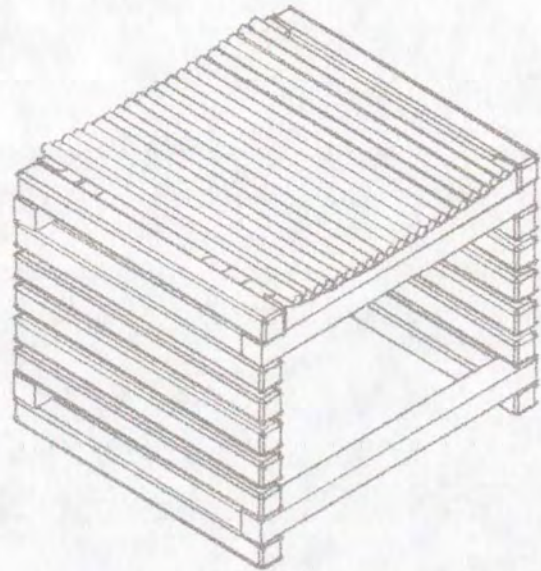
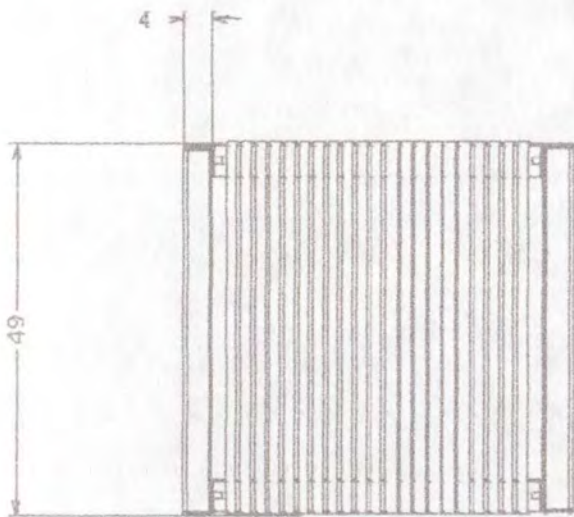

Pieza: Butaco	Referencia:	Esc.(cm): 1/5	Pl.1 de 1
Técnica: Butaco	Línea: Ambiente		
Oficio: Madera	Recurso Natural: Cedro		
Técnica: Torneado/ensamble	Materia prima: Cedro		

Proceso de producción: \_\_\_\_\_  
 Se miden las piezas, se cortan, se tornearn y se ensamblan.  
 Se realizan los acabados finales.

Observaciones: \_\_\_\_\_  
 \_\_\_\_\_  
 \_\_\_\_\_

Responsable: P. Carol Tatiana Cuéllar Dussan      Fecha: 11/ 10/ 2001

istema e ref.  6  6  0  4  1  3   Código de región  0  3  6  3   Referente(s)  Propuesta  Muestra  Empaque

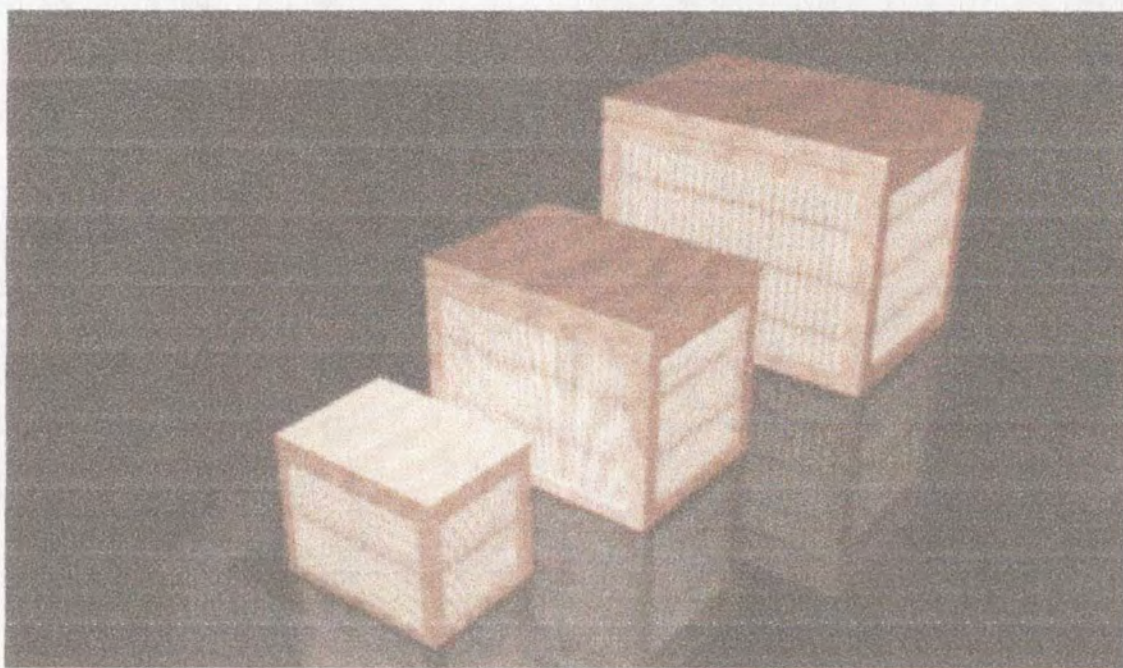

Pieza: Baúles	Línea: Ambientes	Artesano:
Nombre: Baúles	Referencia:	
Oficio: Madera y Cestería	Medidas Largo(cm) Ancho(cm) Alto(cm)	Departamento: Risaralda
Técnica: Ensamble		Localidad: Santarosa de Cabal
Recursos Naturales: Pino y bejucos	Color: Natural	Vereda:
Materia prima: Pino y bejucos	Certificado Hecho a Mano: Sí <input checked="" type="checkbox"/> No <input type="checkbox"/>	Tipo de Población: rural
Mercado Objetivo: Clase media y media alta	Costo:	Precio:
Producción/Mes:	Unitario: \$	Unitario: \$
Empaque: No disponible	P. Mayor: \$	
Embalaje: No disponible	Empaque: No disponible	

Observaciones:

Responsable: P. Carol Tatiana Cuéllar      Fecha: 11 / 10 / 2001

Sistema de referencia  6  6  0  4  1  3   Tipo de ficha: Referente(s)  Muestra  Línea  Empaque

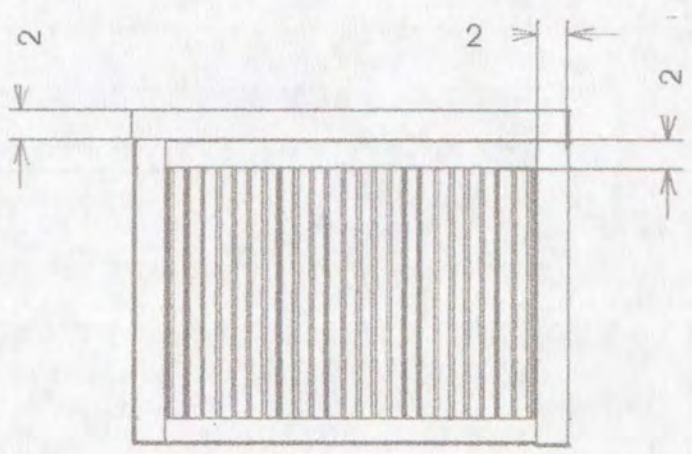
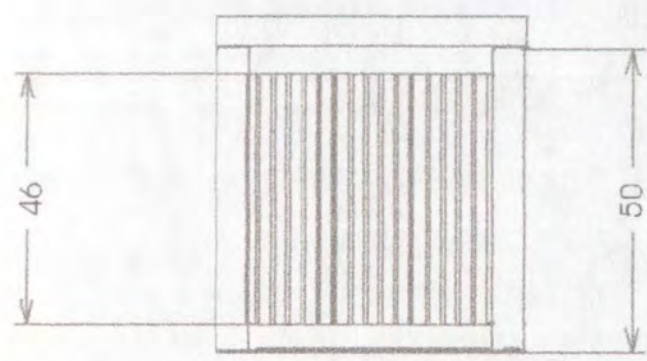
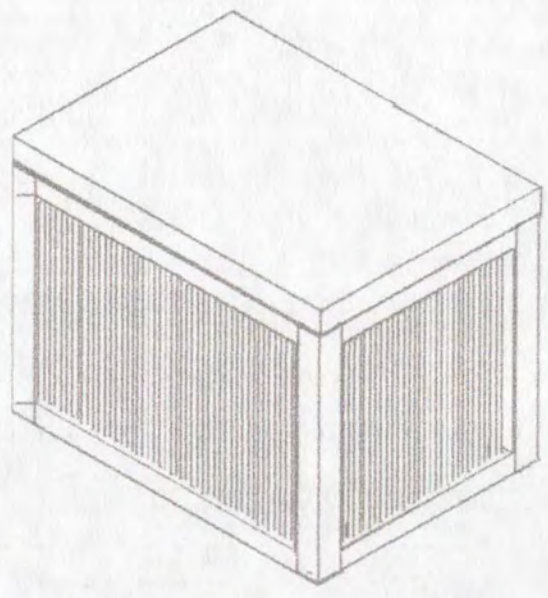
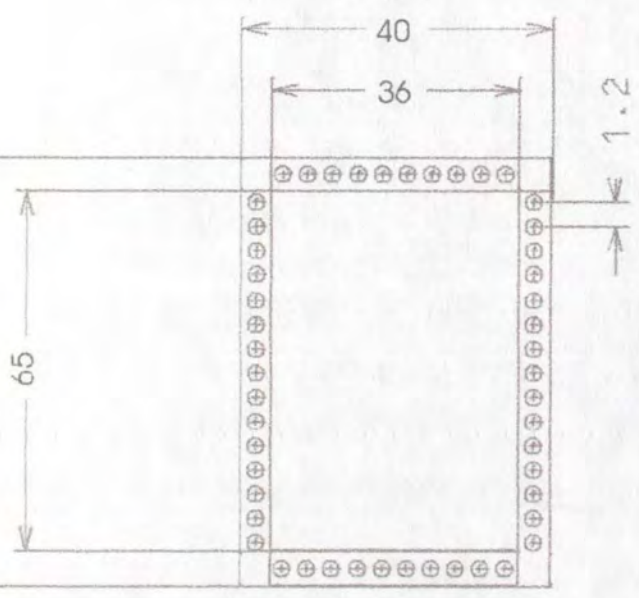

Pieza: Baúl grande	Referencia:	Esc.(cm): 1/5	PI.1 de 1
Nombre: Baúl grande	Línea: Ambiente		
Oficio: Madera y cestería	Recurso Natural: Pino y bejucos		
Técnica: Tejido en rollo	Materia prima: Pino y bejucos		

Proceso de producción: \_\_\_\_\_  
 Se miden las piezas, se cortan, se tornean y se ensamblan.  
 Se realizan los acabados finales

Observaciones: \_\_\_\_\_  
 \_\_\_\_\_  
 \_\_\_\_\_

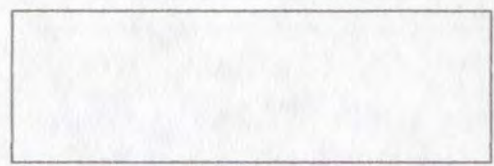

Responsable: P. Carol Tatiana Cuéllar Dussan      Fecha: 11/ 10/ 2001

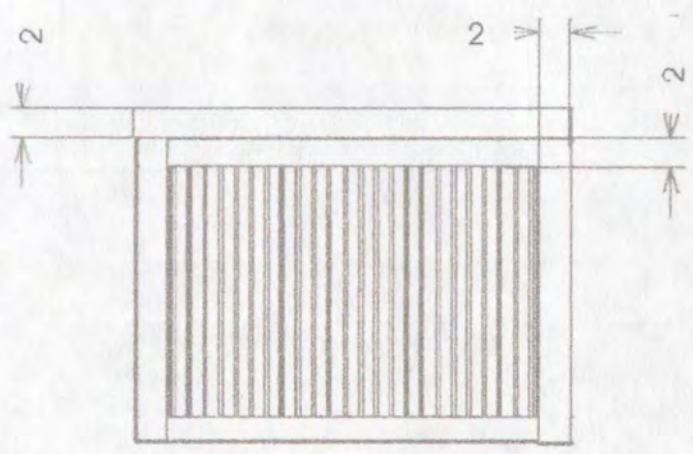
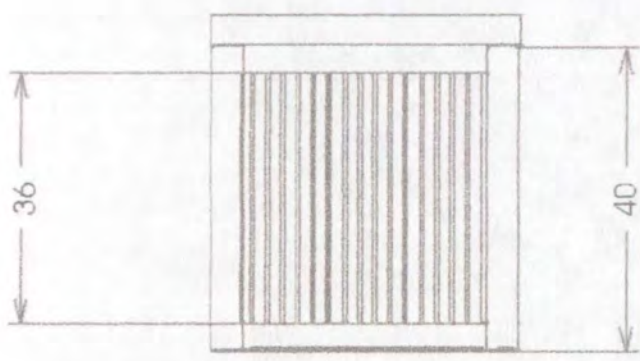
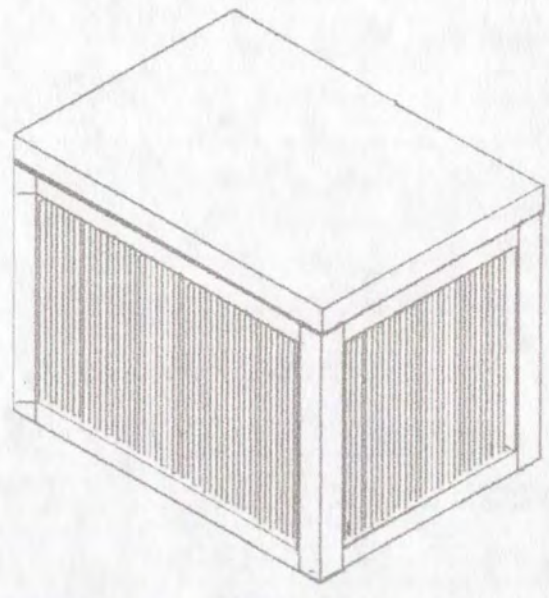
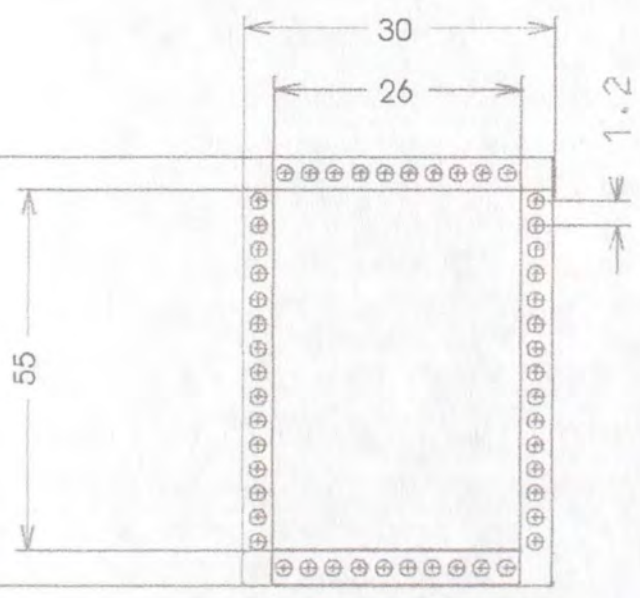

Pieza: Baúl mediano	Referencia:	Esc.(cm): 1/5	Pl.1 de 1
Nombre: Baúl mediano	Linea: Ambiente		
Oficio: Madera	Recurso Natural: Pino y bejucos		
Técnica: Tejido en rollo	Materia prima: Pino y bejucos		

Proceso de producción: \_\_\_\_\_  
 Se miden las piezas, se cortan, se tornean y se ensamblan.  
 Se realizan los acabados finales

Observaciones:  
 \_\_\_\_\_  
 \_\_\_\_\_

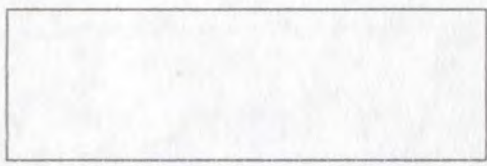

Responsable: P. Carol Tatiana Cuéllar Dussan      Fecha: 11/ 10/ 2001

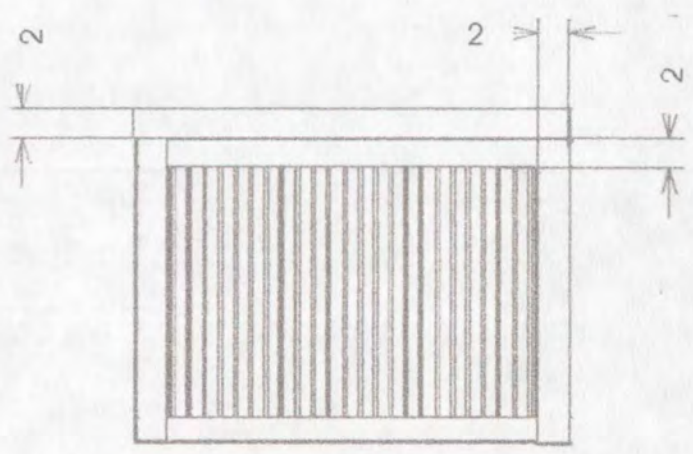
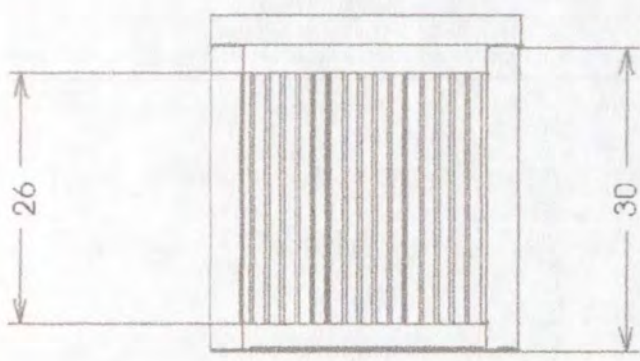
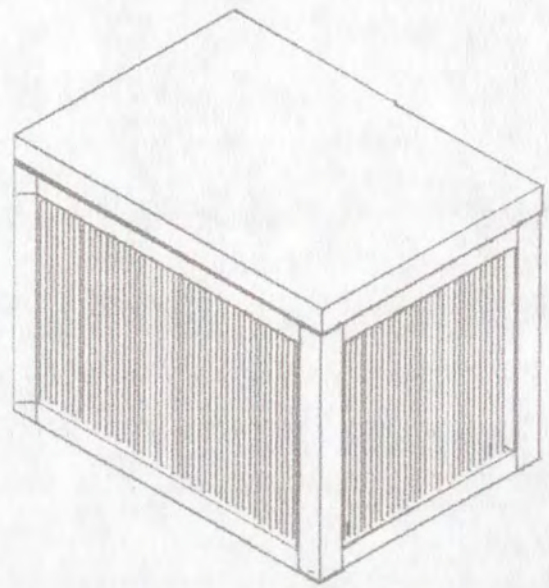
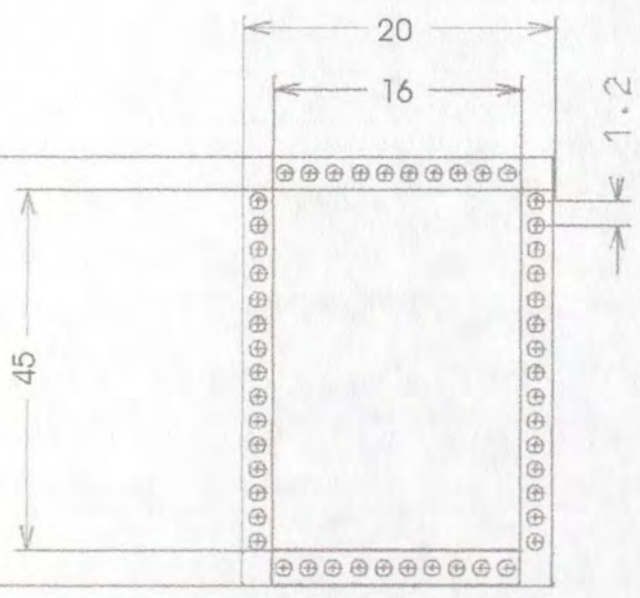

Pieza: Baúl pequeño	Referencia:	Esc.(cm): 1/5	Pl.1 de 1
Nombre: Baúl pequeño	Línea: Ambiente		
Oficio: Madera y cestería	Recurso Natural: Pino y bejucos		
Técnica: Tejido en rollo	Materia prima: Pino y bejucos		

Proceso de producción: \_\_\_\_\_

Se miden las piezas, se cortan, se tornean y se ensamblan.  
 Se realizan los acabados finales

\_\_\_\_\_

\_\_\_\_\_

\_\_\_\_\_

Observaciones:

\_\_\_\_\_

\_\_\_\_\_

\_\_\_\_\_

Responsable: P. Carol Tatiana Cuéllar Dussan      Fecha: 11/ 10/ 2001



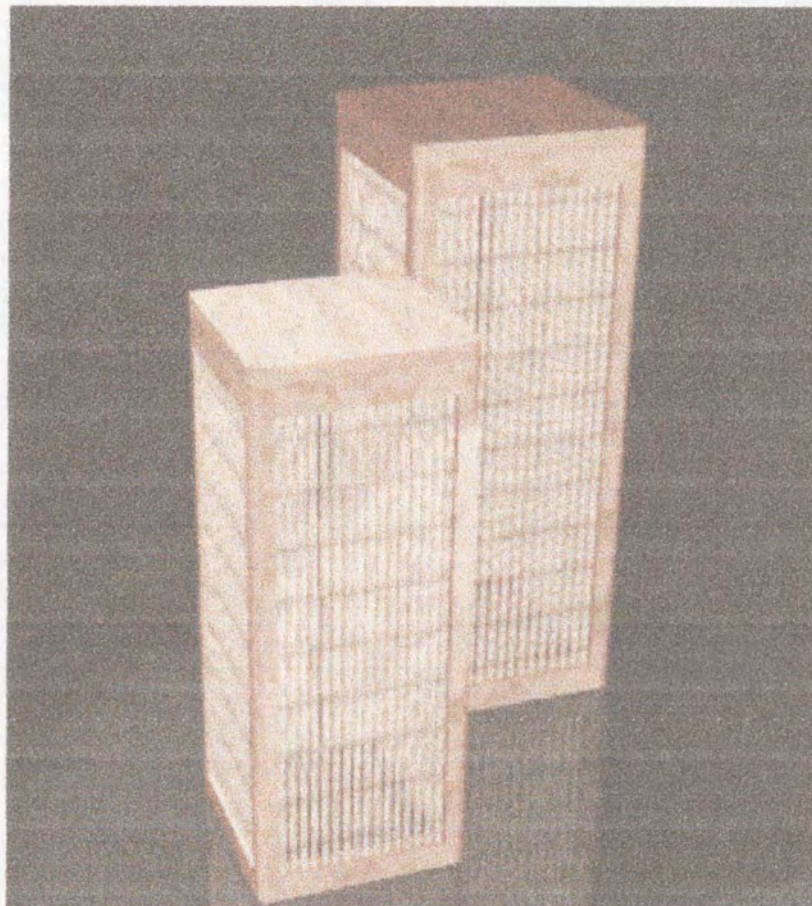

Pieza: Juego de cajas	Línea: Ambientes	Artesano:
Nombres: Juego de cajas	Referencia:	
Oficio: Cestería	Medidas Largo(cm) Ancho(cm) Alto(cm):9	Departamento: Risaralda
Técnica: Tejido en rollo		Localidad: Santarosa de Cabal
Recursos Naturales: Bejucos	Color: Natural	Vereda:
Materia prima: Bejucos	Certificado Hecho a Mano: Sí <input checked="" type="checkbox"/> No <input type="checkbox"/>	Tipo de Población: rural

Mercado Objetivo: Clase media y media alta	Costo:	Precio:
Producción/Mes:	Unitario: \$	Unitario: \$
Empaque: No disponible	P. Mayor: \$	
Embalaje: No disponible	Empaque: No disponible	

Observaciones:



Responsable: P. Carol Tatiana Cuéllar Fecha: 11 / 10 / 2001

Sistema de referencia  6  6  0  4  1  3  Tipo de ficha: Referente(s)  Muestra  Línea  Empaque

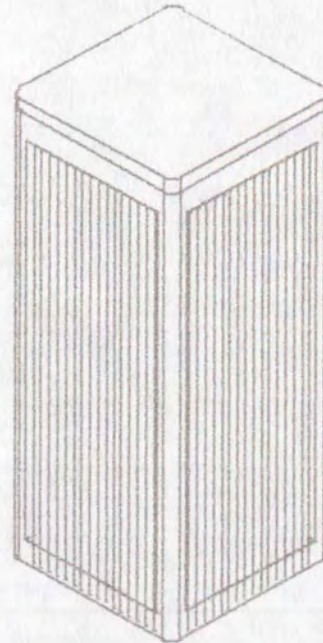
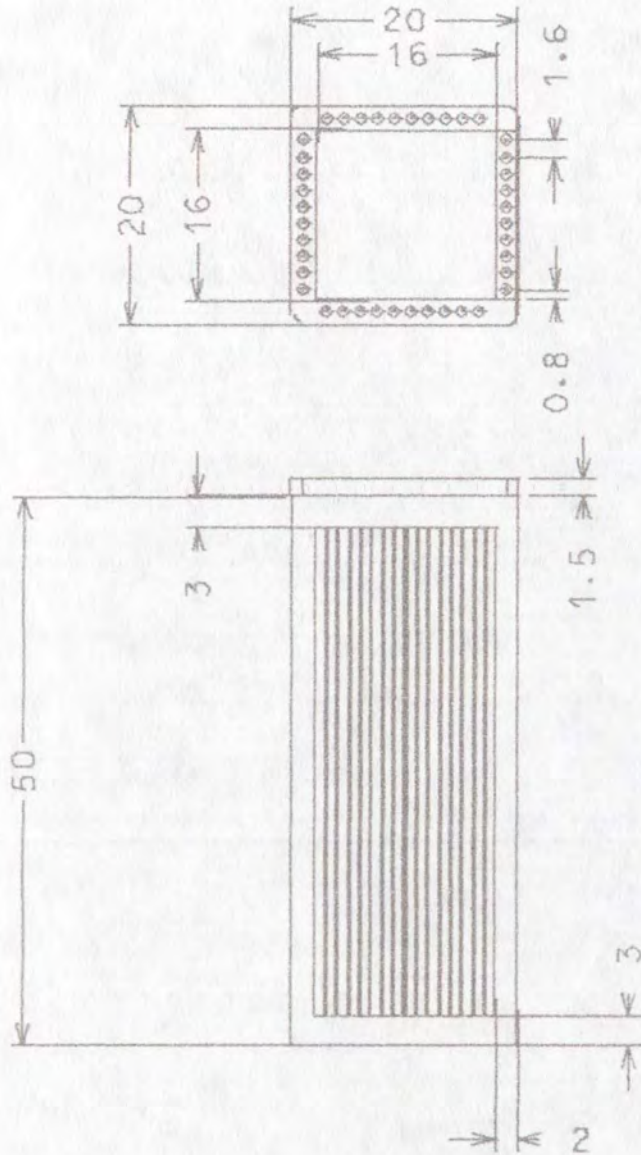

Pieza: Caja grande	Referencia:	Esc.(cm): 1/5	Pl.1 de 1
Nombre: Caja grande	Línea: Ambiente		
Oficio: Cestería	Recurso Natural: Bejucos		
Técnica: Tejido en rollo	Materia prima: Bejucos		

Proceso de producción: \_\_\_\_\_

Se miden las piezas, se cortan, se tornean, se tejen y se ensamblan.  
 Se realizan los acabados finales

\_\_\_\_\_

\_\_\_\_\_

\_\_\_\_\_

Observaciones: \_\_\_\_\_

\_\_\_\_\_

\_\_\_\_\_

\_\_\_\_\_

\_\_\_\_\_

Responsable: P. Carol Tatiana Cuéllar Dussan      Fecha: 11/ 10/ 2001

Sistema de ref.  6  6  0  4  1  3   Código de región  0  3  6  6   Referente(s)  Propuesta  Muestra  Empaque

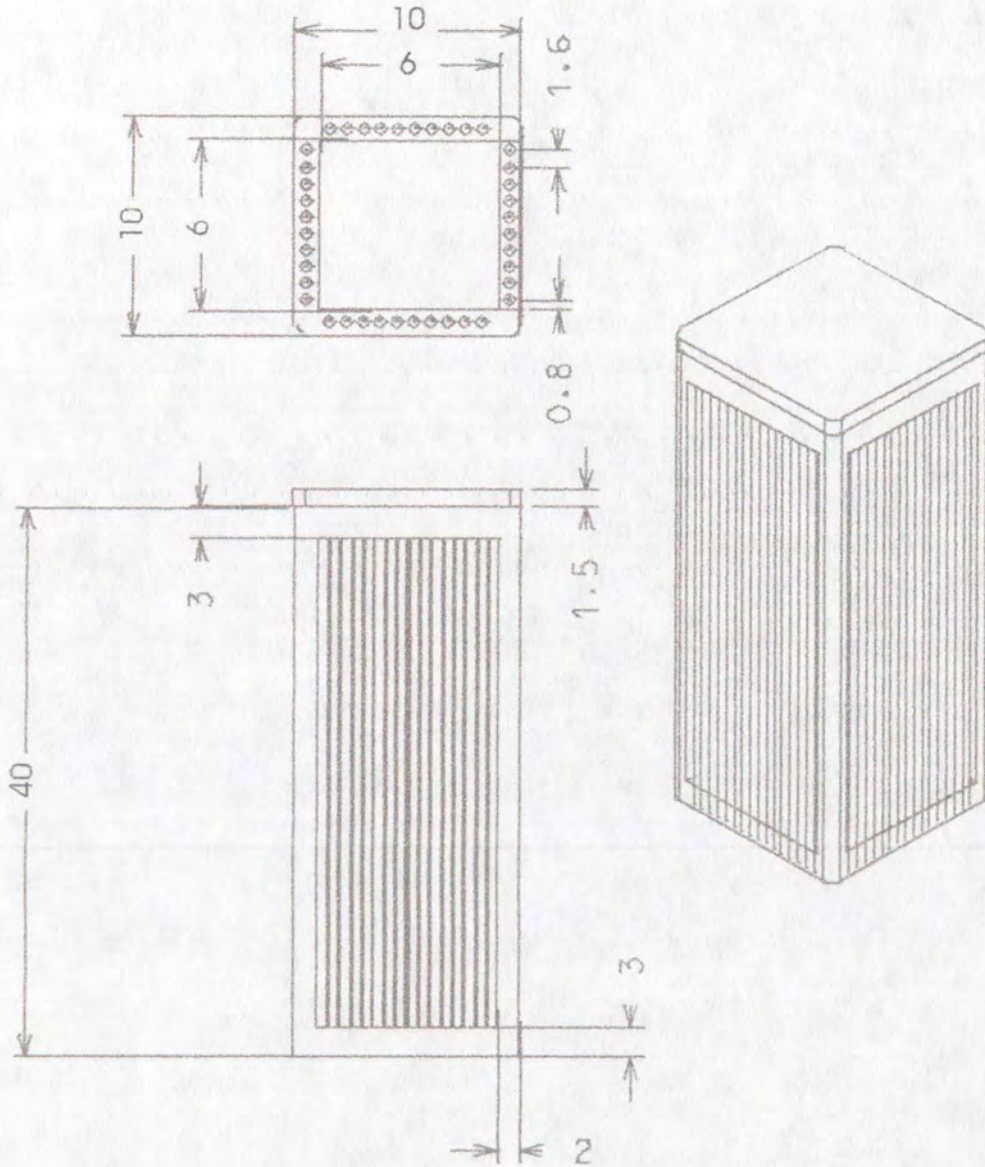

Pieza: Caja pequeña	Referencia:	Esc.(cm): 1/5	Pl.1 de 1
Nombre: Caja pequeña	Línea: Ambiente		
Oficio: Cestería	Recurso Natural: Bejucos		
Técnica: Tejido en rollo	Materia prima: Bejucos		

Proceso de producción: \_\_\_\_\_

Se miden las piezas, se cortan, se tornean, se tejen y se ensamblan.  
Se realizan los acabados finales

\_\_\_\_\_

\_\_\_\_\_

\_\_\_\_\_

Observaciones: \_\_\_\_\_

\_\_\_\_\_

\_\_\_\_\_

Responsable: P. Carol Tatiana Cuéllar Dussan      Fecha: 11/ 10/ 2001

Sistema de ref.  6  6  0  4  1  3   Código de región  0  3  6  6   Referente(s)  Propuesta  Muestra  Empaque



Pieza: Salsera x 4	Línea: Ambientes	Artesano:
Nombres: Salsera x 4	Referencia:	
Oficio: Madera	Medidas: Largo(cm): Ancho(cm): Alto(cm):	Departamento: Quindío
Técnica: Torneado		Localidad: Córdoba
Recursos Naturales: coco y guadua	Color: Natural	Vereda:
Materia prima: coco y guadua	Certificado Hecho a Mano: Sí <input checked="" type="checkbox"/> No <input type="checkbox"/>	Tipo de Población: rural

Mercado Objetivo: Clase media y media alta	Costo:	Precio:
Producción/Mes:	Unitario: \$	Unitario: \$
Empaque: No disponible	P. Mayor:	
Embalaje: No disponible	Empaque: No disponible	

Observaciones:

Responsable: P. Carol Tatiana Cuéllar      Fecha: 11 / 10 / 2001

Sistema de referencia  6  3  0  4  1  3   Tipo de ficha: Referente(s)  Muestra  Línea  Empaque

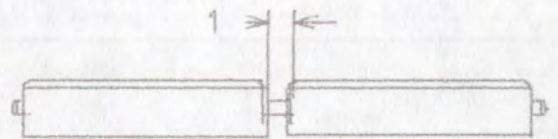
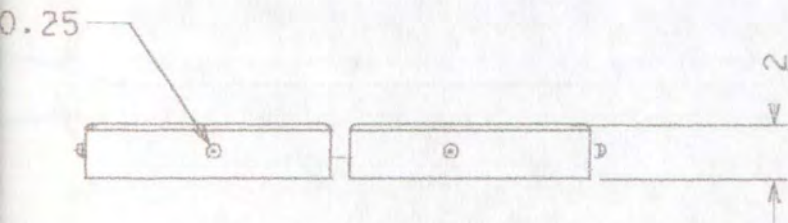
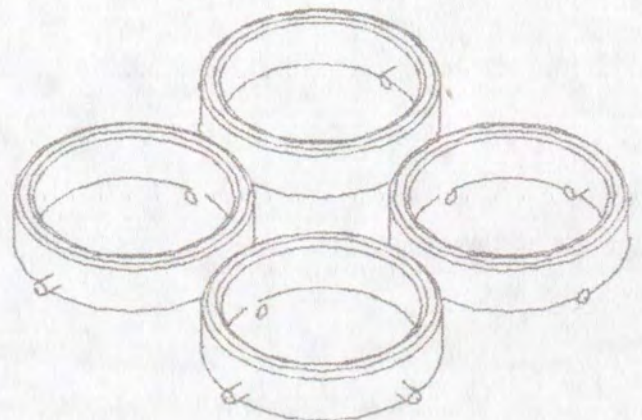
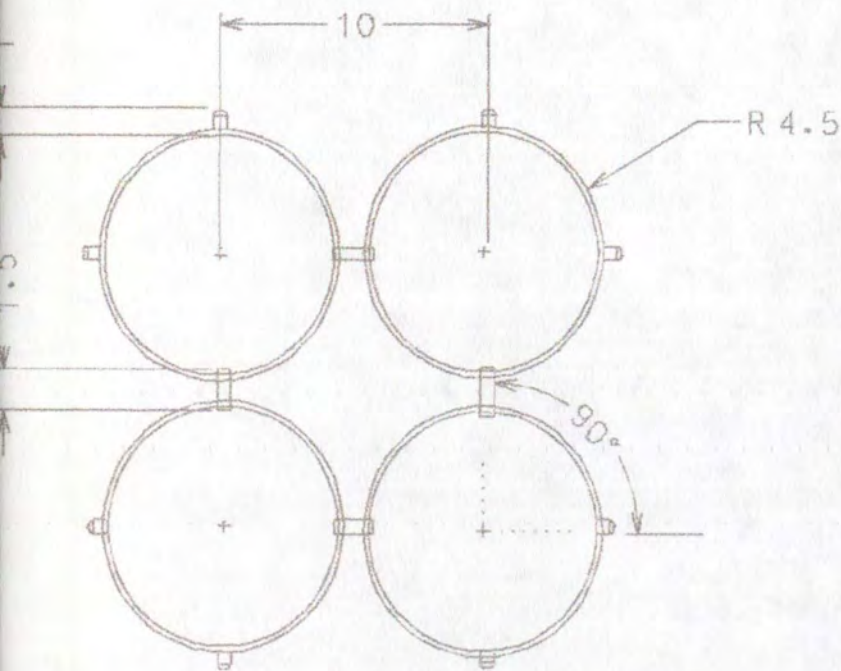

Pieza: Base salsaera	Referencia:	Esc.(cm): 1/5	Pl.1 de 1
Nombre: Base salsaera x 4	Línea: Ambiente		
Oficio: Madera	Recurso Natural: Coco y guadua		
Técnica: Torneado	Materia prima: Coco y guadua		

Proceso de producción: \_\_\_\_\_

Se miden las piezas, se cortan, se tornearn y se ensamblan.  
 Se realizan los acabados finales

\_\_\_\_\_

\_\_\_\_\_

\_\_\_\_\_

Observaciones: \_\_\_\_\_

\_\_\_\_\_

\_\_\_\_\_

\_\_\_\_\_

Responsable: P. Carol Tatiana Cuéllar Dussan      Fecha: 11/ 10/ 2001

Sistema de ref. 6 3 0 4 1 3      Código de región 0 3 6 3      Referente(s)  Propuesta  Muestra  Empaque

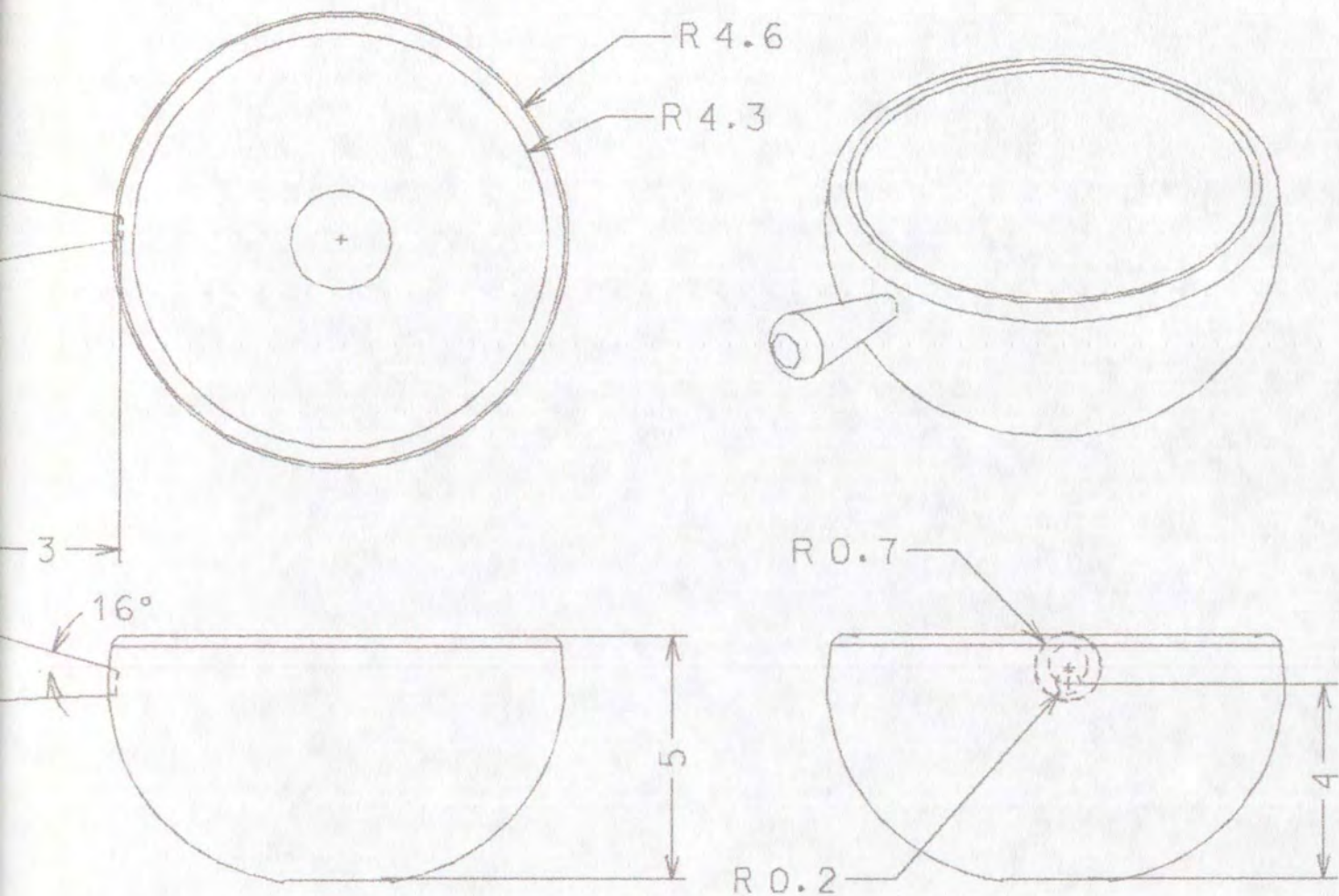

Pieza: Coca salsera	Referencia:	Esc.(cm): 1/5	Pl.1 de 1
Nombre: Coca salsera x 4	Línea: Ambiente		
Oficio: Madera	Recurso Natural: Coco y guadua		
Técnica: Torneado	Materia prima: Coco y guadua		

Proceso de producción: \_\_\_\_\_  
 \_\_\_\_\_  
 Se miden las piezas, se cortan, se tornean y se ensamblan.  
 Se realizan los acabados finales  
 \_\_\_\_\_  
 \_\_\_\_\_  
 \_\_\_\_\_

Observaciones: \_\_\_\_\_  
 \_\_\_\_\_  
 \_\_\_\_\_

Responsable: P. Carol Tatiana Cuéllar Dussan      Fecha: 11/ 10/ 2001



Pieza: Salsera x3	Línea: Ambientes	Artesano:
Nombres: Salsera x3	Referencia:	
Oficio: Madera	Medidas: Largo(cm) Ancho(cm) Alto(cm):	Departamento: Quindío
Técnica: Ensamble		Localidad: Córdoba
Recursos Naturales: Coco/Guadua/Bambú	Color: Natural	Vereda:
Materia prima: Coco/Guadua/Bambú	Certificado Hecho a Mano: Sí <input checked="" type="checkbox"/> No <input type="checkbox"/>	Tipo de Población: rural

Mercado Objetivo: Clase media y media alta	Costo:	Precio:
Producción/Mes:	Unitario: \$	Unitario: \$
Empaque: No disponible	P. Mayor: \$	
Embalaje: No disponible	Empaque: No disponible	

Observaciones:



Responsable: P. Carol Tatiana Cuéllar      Fecha: 11 / 10/ 2001

Sistema de referencia  6  6  0  4  1  3   Tipo de ficha: Referente(s)  Muestra  Línea  Empaque

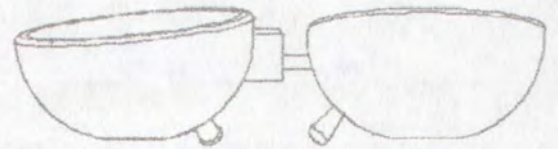
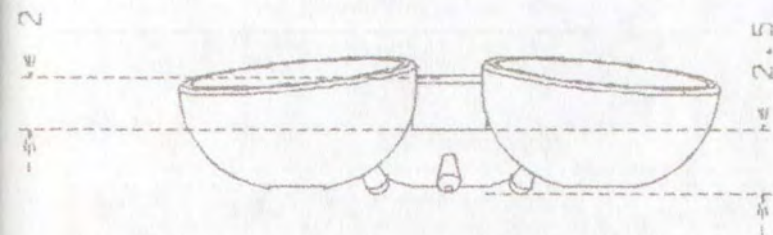
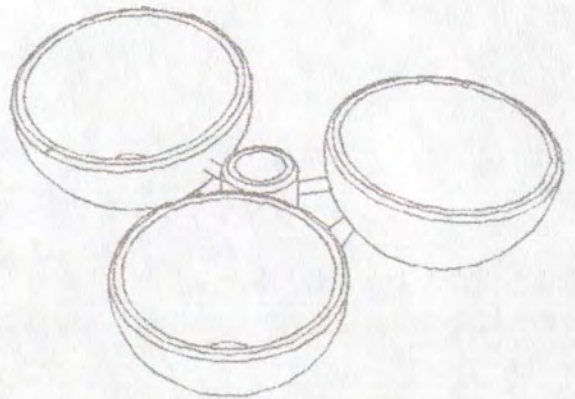
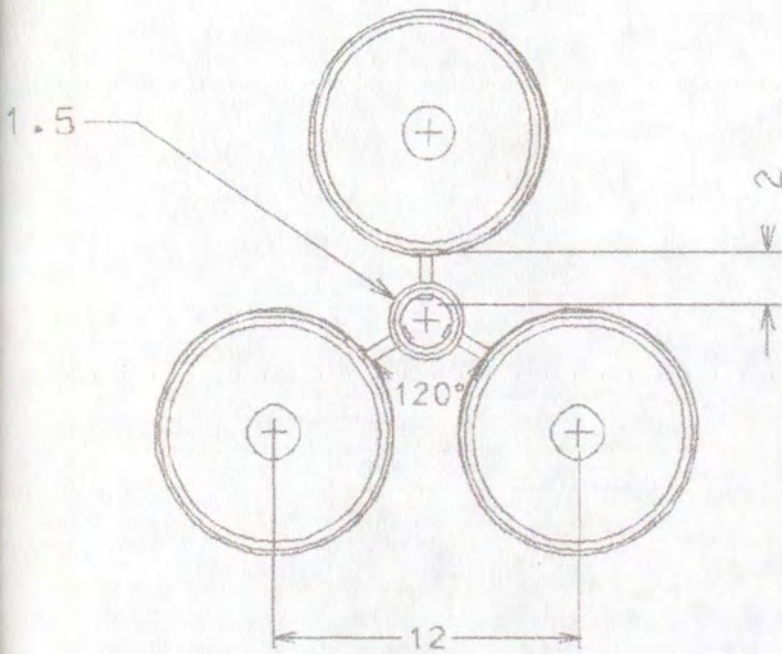

Pieza: Salsera x3	Referencia:	Esc.(cm): 1/5	Pl.1 de 1
Nombre: Salsera x3	Línea: Ambiente		
Oficio: Madera	Recurso Natural: Coco/Guadua/Bambú		
Técnica: Ensamble	Materia prima: Coco/Guadua/Bambú		

Proceso de producción: \_\_\_\_\_

Se miden las piezas, se cortan, se tornean y se ensamblan.  
 Se realizan los acabados finales

\_\_\_\_\_

\_\_\_\_\_

\_\_\_\_\_

Observaciones:

\_\_\_\_\_

\_\_\_\_\_

\_\_\_\_\_

\_\_\_\_\_

\_\_\_\_\_

Responsable: P. Carol Tatiana Cuéllar Dussan      Fecha: 11/ 10/ 2001





Pieza: Salsera x2	Línea: Ambientes	Artesano:
Nombres: Salsera x2	Referencia:	
Oficio: Madera	Medidas: Largo(cm): Ancho(cm): Alto(cm):	Departamento: Quindío
Técnica: Ensamble		Localidad: Córdoba
Recursos Naturales: Coco/Guadua/Bambú	Color: Natural	Vereda:
Materia prima: Coco/Guadua/Bambú	Certificado Hecho a Mano: Sí <input checked="" type="checkbox"/> No <input type="checkbox"/>	Tipo de Población: rural

Mercado Objetivo: Clase media y media alta	Costo:	Precio:
Producción/Mes:	Unitario: \$	Unitario: \$
Empaque: No disponible	P. Mayor: \$	
Embalaje: No disponible	Empaque: No disponible	

Observaciones:

---



---

Responsable: P. Carol Tatiana Cuéllar      Fecha: 11 / 10/ 2001

Sistema de referencia  6  6  0  4  1  3   Tipo de ficha: Referente(s)  Muestra  Línea  Empaque

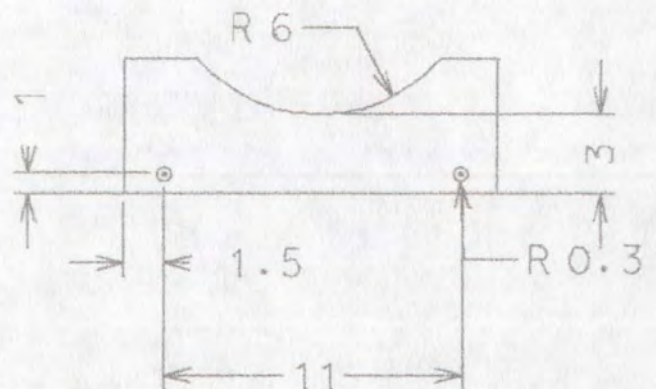
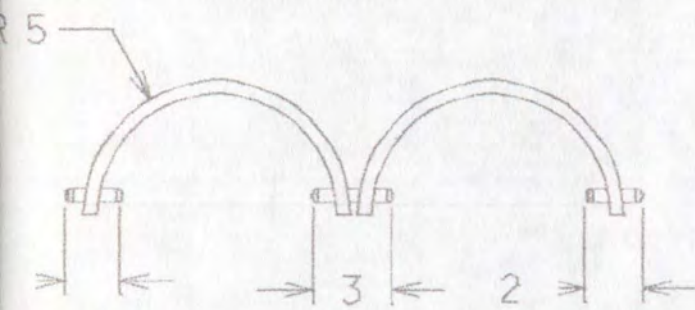
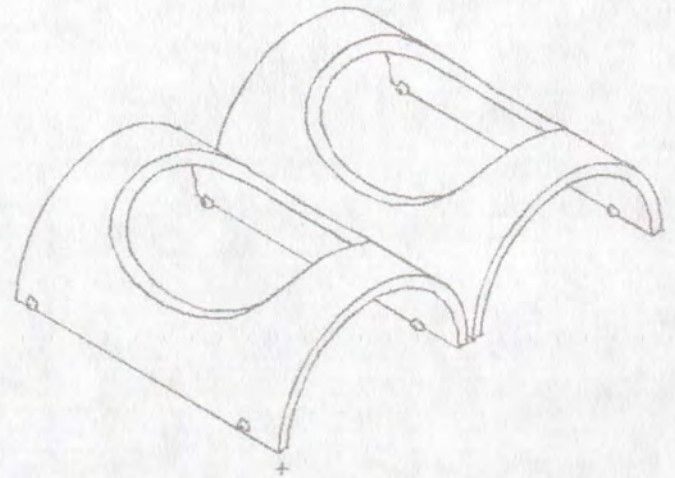
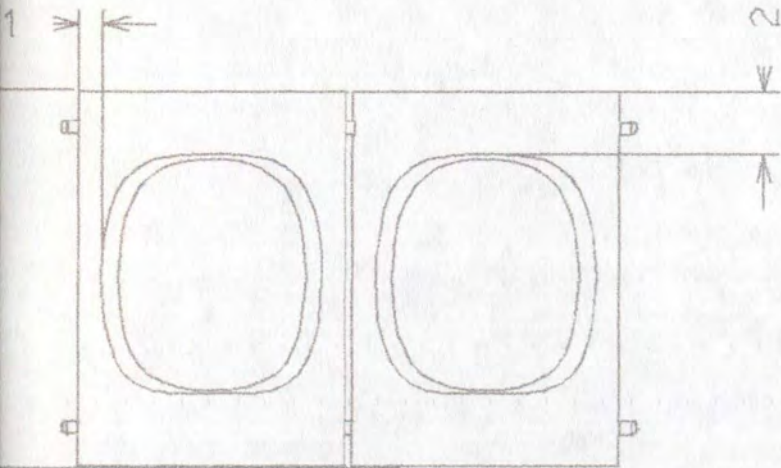

Pieza: Salsera x2	Referencia:	Esc.(cm): 1/5	PI.1 de 1
Nombre: Salsera x2	Línea: Ambiente		
Oficio: Madera	Recurso Natural: Coco/Guadua/Bambú		
Técnica: Ensamble	Materia prima: Coco/Guadua/Bambú		

Proceso de producción: \_\_\_\_\_  
 Se miden las piezas, se cortan, se tornean y se ensamblan.  
 Se realizan los acabados finales

Observaciones: \_\_\_\_\_  
 \_\_\_\_\_  
 \_\_\_\_\_

Responsable: P. Carol Tatiana Cuéllar Dussan      Fecha: 11/ 10/ 2001

Sistema de ref. 6 6 0 4 1 3      Código de región 0 3 6 3      Referente(s)  Propuesta  Muestra  Empaque



Pieza: Salsera x1	Línea: Ambientes	Artesano:
Nombres: Salsera x1	Referencia:	
Oficio: Madera	Medidas: Largo(cm): Ancho(cm): Alto(cm):	Departamento: Quindío
Técnica: Ensamble		Localidad: Córdoba
Recursos Naturales: Coco/Guadua/Bambú	Color: Natural	Vereda:
Materia prima: Coco/Guadua/Bambú	Certificado Hecho a Mano: Sí <input checked="" type="checkbox"/> No <input type="checkbox"/>	Tipo de Población: rural
Mercado Objetivo: Clase media y media alta	Costo:	Precio:
Producción/Mes:	Unitario: \$	Unitario: \$
Empaque: No disponible	P. Mayor: \$	
Embalaje: No disponible	Empaque: No disponible	

Observaciones:

Responsable: P. Carol Tatiana Cuéllar Fecha: 11 / 10 / 2001

Sistema de referencia  6  6  0  4  1  3  Tipo de ficha: Referente(s)  Muestra  Línea  Empaque

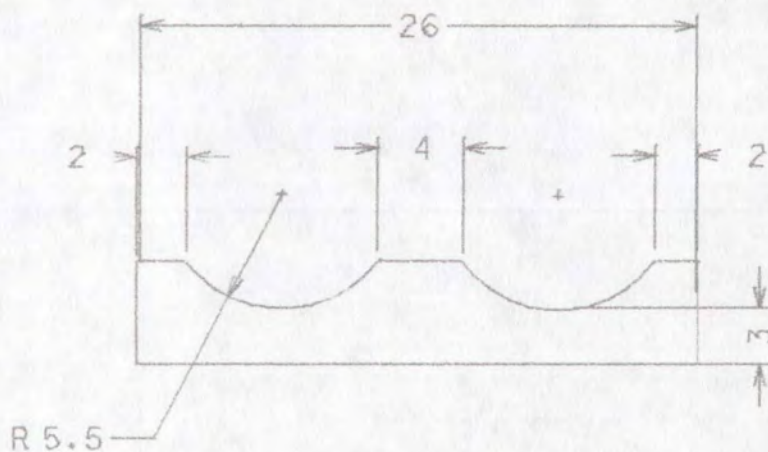
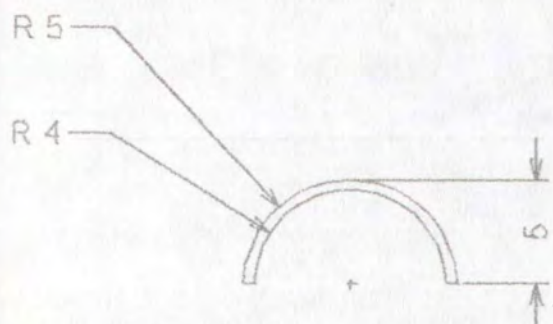
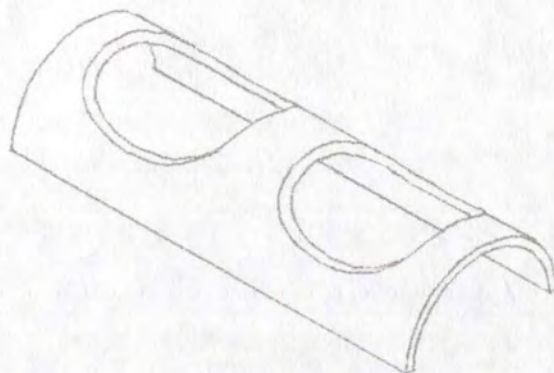
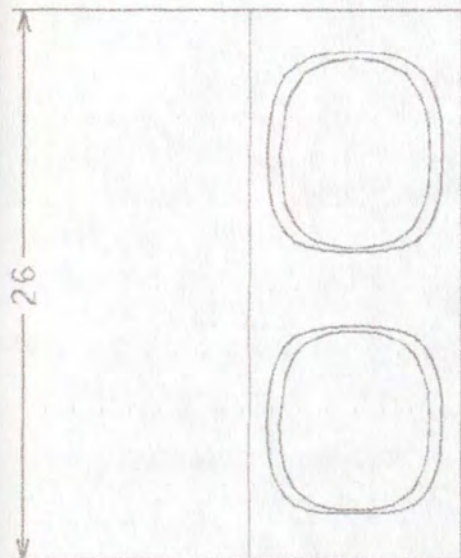

Pieza: Salsera x1	Referencia:	Esc.(cm): 1/5	Pl.1 de 1
Nombre: Salsera x1	Línea: Ambiente		
Oficio: Madera	Recurso Natural: Coco/Guadua/Bambú		
Técnica: Ensamble	Materia prima: Coco/Guadua/Bambú		

Proceso de producción: \_\_\_\_\_

Se miden las piezas, se cortan, se tornean y se ensamblan.  
 Se realizan los acabados finales

\_\_\_\_\_

\_\_\_\_\_

\_\_\_\_\_

Observaciones: \_\_\_\_\_

\_\_\_\_\_

\_\_\_\_\_

Responsable: P. Carol Tatiana Cuéllar Dussan      Fecha: 11/ 10/ 2001

Sistema de ref.  0  6  0  4  1  3   Código de región  0  3  6  3   Referente(s)  Propuesta  Muestra  Empaque

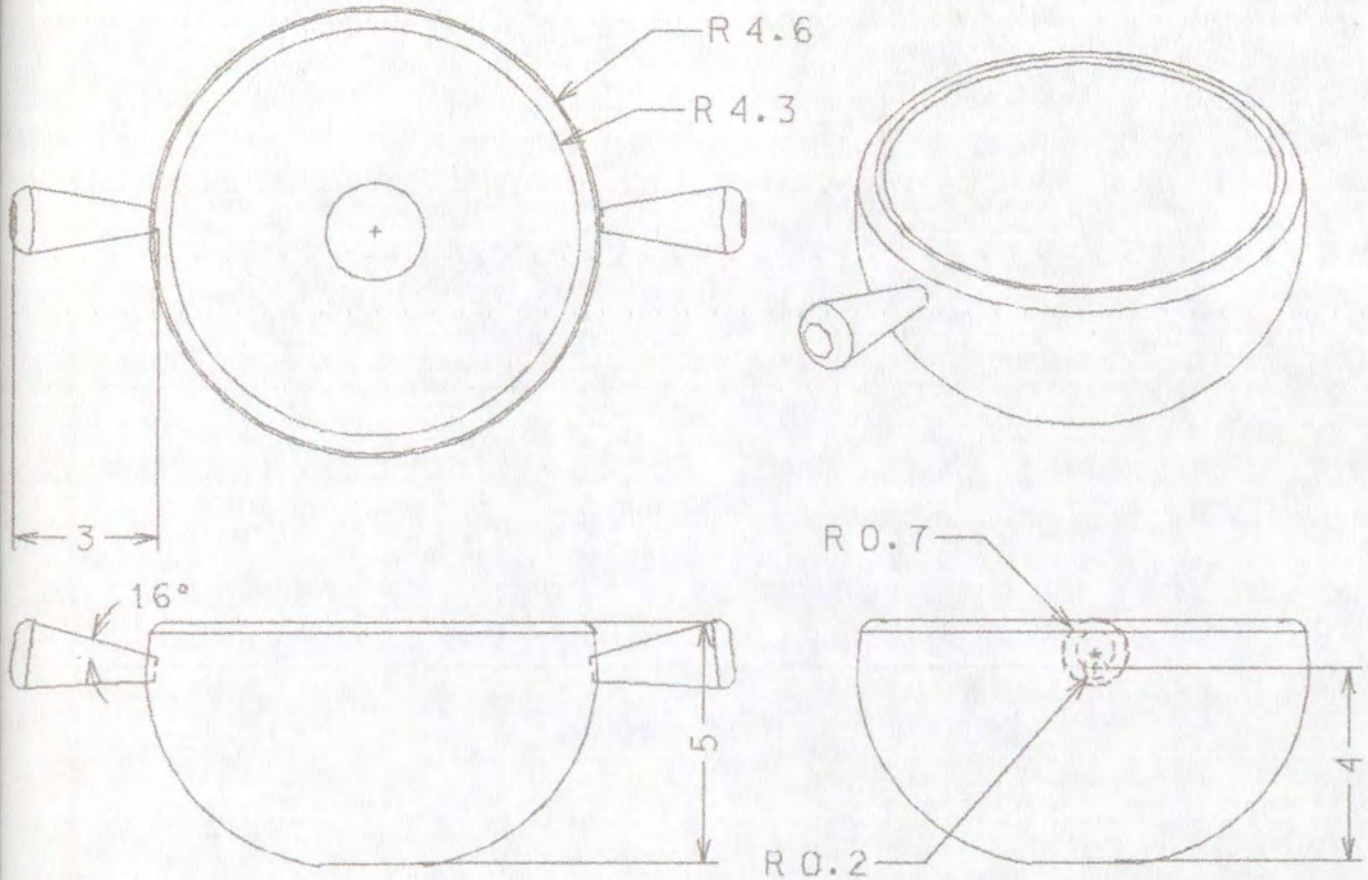

Pieza: Coca salsaera doble	Referencia:	Esc.(cm): 1/5	Pl.1 de 1
Nombre: coca salsaera doble	Línea: Ambiente		
Oficio: Madera	Recurso Natural: coco y madera		
Técnica: Torneado y ensamble	Materia prima: coco y madera		

Proceso de producción: \_\_\_\_\_

Se miden las piezas, se cortan, se tornean y se ensamblan.  
 Se realizan los acabados finales

\_\_\_\_\_

\_\_\_\_\_

\_\_\_\_\_

Observaciones:

\_\_\_\_\_

\_\_\_\_\_

\_\_\_\_\_

Responsable: P. Carol Tatiana Cuéllar Dussan      Fecha: 11/ 10/ 2001

Sistema de ref.  6  6  0  4  1  3   Código de región  0  3  6  3   Referente(s)  Propuesta  Muestra  Empaque

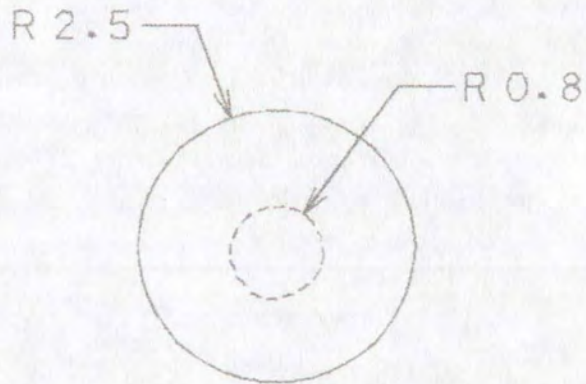
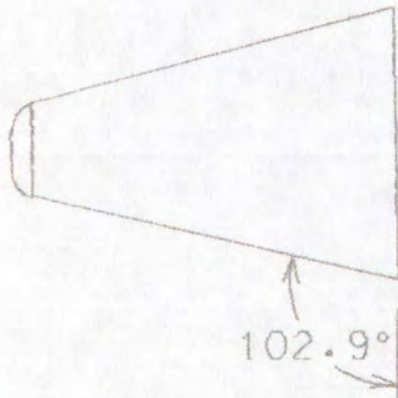
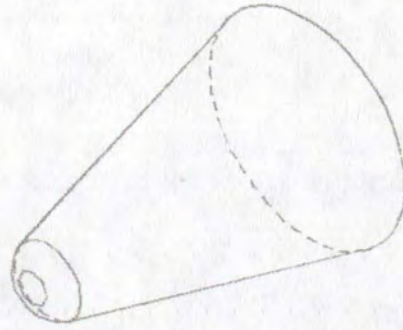
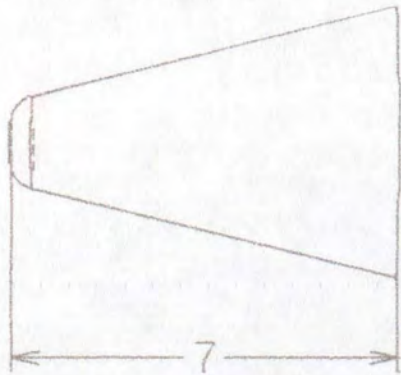

Pieza: Base de totumos	Referencia:	Esc.(cm): 1/5	PI.1 de 1
Nombre: base de totumos	Línea: Ambiente		
Oficio: Madera	Recurso Natural: Cedro		
Técnica: Torneado	Materia prima: Cedro		

Proceso de producción: \_\_\_\_\_

Se miden las piezas, se cortan, se tornean y se ensamblan.  
Se realizan los acabados finales

\_\_\_\_\_

\_\_\_\_\_

\_\_\_\_\_

Observaciones: \_\_\_\_\_

\_\_\_\_\_

\_\_\_\_\_

\_\_\_\_\_

Responsable: P. Carol Tatiana Cuéllar Dussan      Fecha: 11/ 10/ 2001

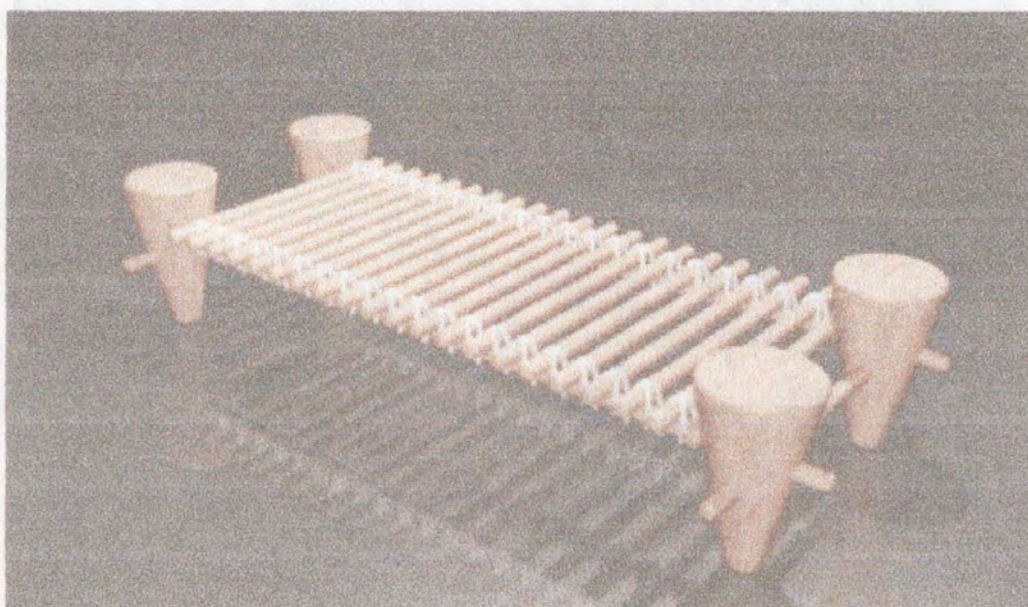

Pieza: Portacó's	Línea: Ambientes	Artesano:
Nombres: Portacó's	Referencia:	
Oficio: Madera	Medidas: Largo(cm) Ancho(cm) Alto(cm)	Departamento: Quindío
Técnica: Torneado		Localidad: Armenia
Recursos Naturales: Cedro	Color: Natural	Vereda:
Materia prima: Cedro	Certificado Hecho a Mano: Sí <input checked="" type="checkbox"/> No <input type="checkbox"/>	Tipo de Población: rural

Mercado Objetivo: Clase media y media alta	Costo:	Precio:
Producción/Mes:	Unitario: \$	Unitario: \$
Empaque: No disponible	P. Mayor: \$	
Embalaje: No disponible	Empaque: No disponible	

Observaciones:

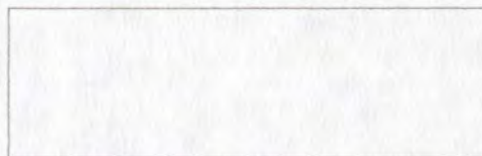

Responsable: P. Carol Tatiana Cuéllar Fecha: 12/08/2001

Sistema de referencia  6  6  0  4  1  3  Tipo de ficha: Referente(s)  Muestra  Línea  Empaque

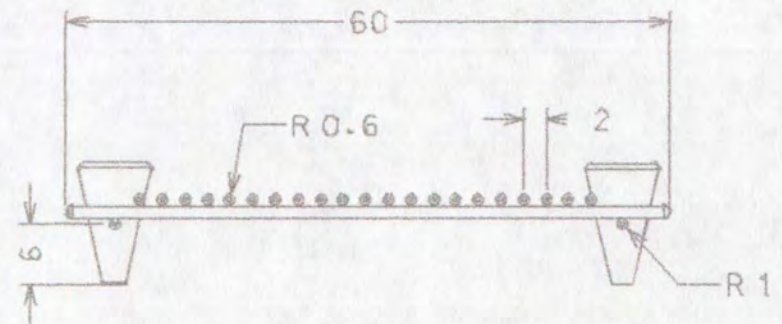
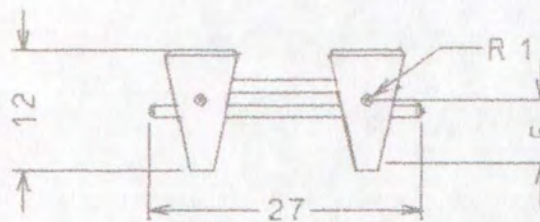
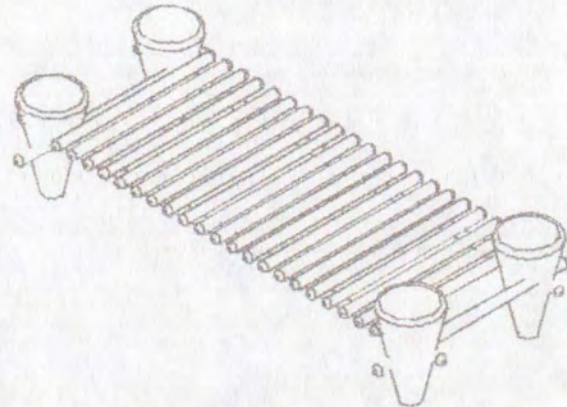
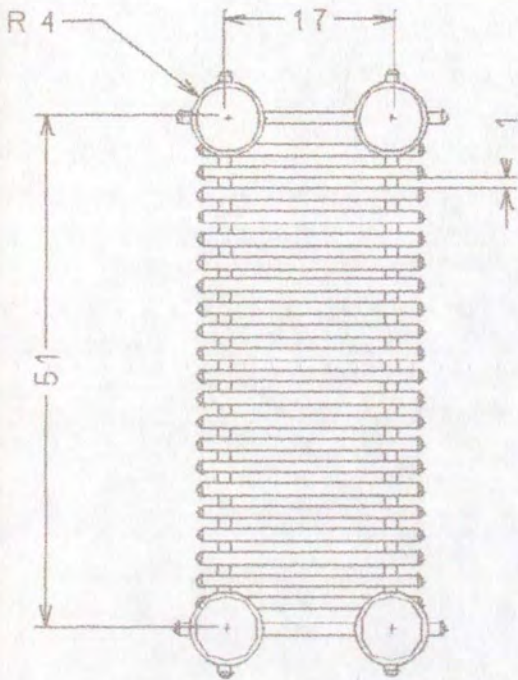

Pieza: Portacd's	Referencia:	Esc.(cm): 1/5	Pl.1 de 1
Nombre: Portacd's	Línea: Ambiente		
Oficio: Madera	Recurso Natural: Cedro		
Técnica: Torneado	Materia prima: Cedro		

Proceso de producción: \_\_\_\_\_

Se miden las piezas, se cortan, se tornean y se ensamblan.  
Se realizan los acabados finales y se tejen las piezas con el bejuco.

Observaciones: \_\_\_\_\_

\_\_\_\_\_

Responsable: P. Carol Tatiana Cuéllar Dussan      Fecha: 11/ 10/ 2001





Pieza: Revistero	Línea: Ambientes	Artesano:
Nombres: Revistero	Referencia:	
Oficio: Madera	Medidas: Largo(cm): Ancho(cm): Alto(cm):	Departamento: Quindío
Técnica: Torneado y ensamble		Localidad: Armenia
Recursos Naturales: Cedro	Color: Natural	Vereda:
Materia prima: Cedro y guaya	Certificado Hecho a Mano: Sí <input checked="" type="checkbox"/> No <input type="checkbox"/>	Tipo de Población: rural

Mercado Objetivo: Clase media y media alta	Costo:	Precio:
Producción/Mes:	Unitario: \$	Unitario: \$
Empaque: No disponible	P. Mayor: \$	
Embalaje: No disponible	Empaque: No disponible	

Observaciones:

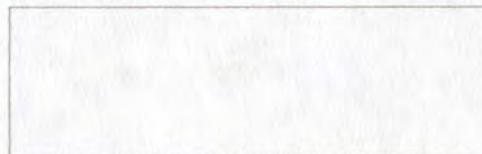

Responsable: P. Carol Tatiana Cuéllar      Fecha: 12/08/2001

Sistema de referencia  6  6  0  4  1  3   Tipo de ficha: Referente(s)  Muestra  Línea  Empaque

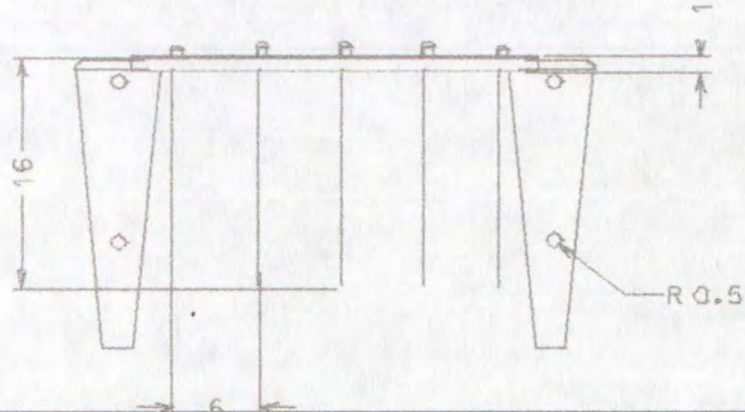
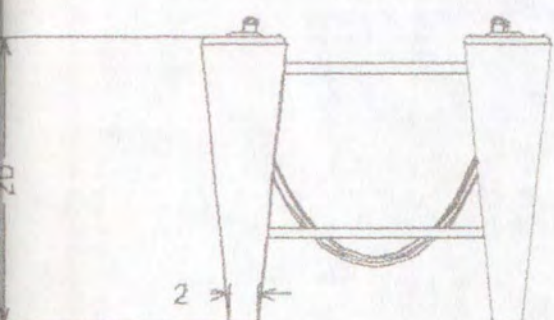
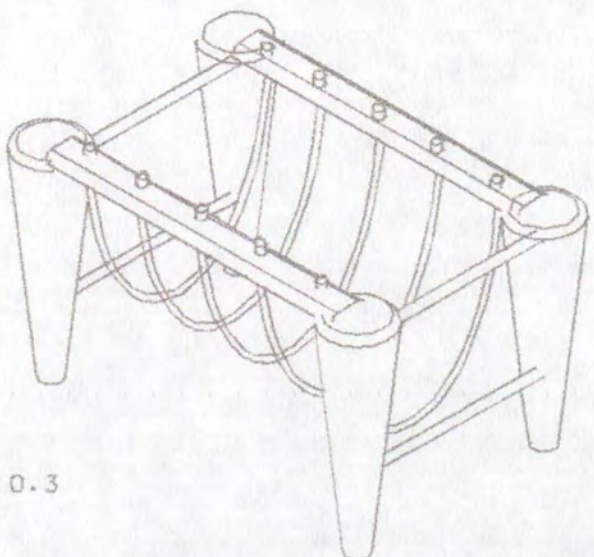
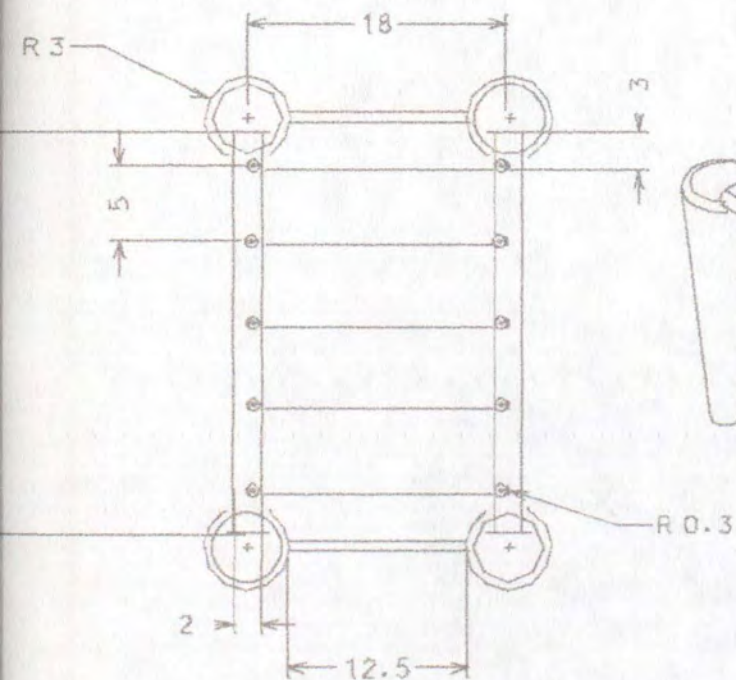

Pieza: Revistero	Referencia:	Esc.(cm): 1/5	Pl.1 de 1
Nombre: Revistero	Línea: Ambiente		
Oficio: Madera	Recurso Natural: Cedro		
Técnica: Tornado y ensamble	Materia prima: Cedro		

Proceso de producción: \_\_\_\_\_  
 Se miden las piezas, se cortan, se tornean y se ensamblan.  
 Se realizan los acabados finales

Observaciones: \_\_\_\_\_  
 \_\_\_\_\_  
 \_\_\_\_\_

Responsable: P. Carol Tatiana Cuéllar Dussan      Fecha: 11/ 10/ 2001

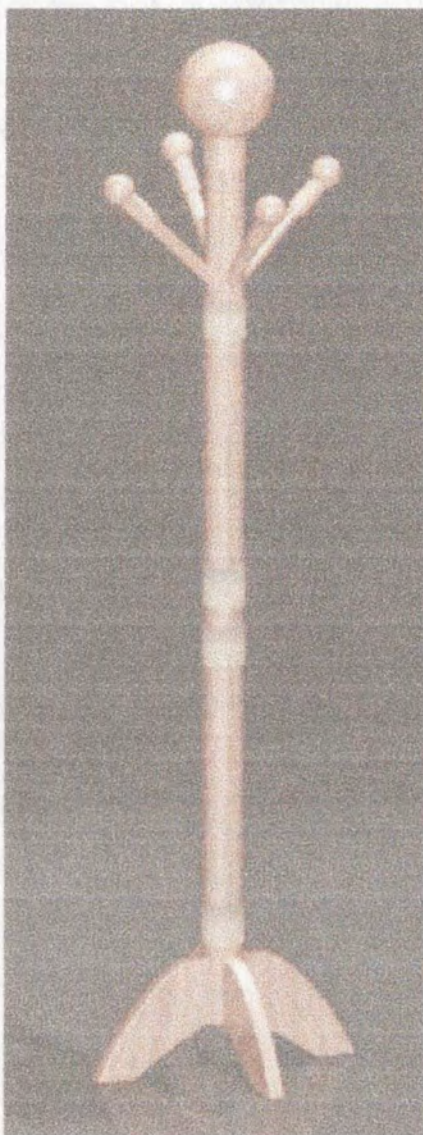

Pieza: Solterón	Línea: Ambientes	Artesano:
Nombres: Solterón	Referencia:	
Oficio: Madera	Medidas: Largo(cm) Ancho(cm) Alto(cm)	Departamento: Quindío
Técnica: Torneado		Localidad: Armenia
Recursos Naturales: Cedro/guadua/bejuco	Color: Natural	Vereda:
Materia prima: Cedro/guadua/bejuco	Certificado Hecho a Mano: Sí <input checked="" type="checkbox"/> No <input type="checkbox"/>	Tipo de Población: rural
Mercado Objetivo: Clase media y media alta	Costo:	Precio:
Producción/Mes:	Unitario: \$	Unitario: \$
Empaque: No disponible	P. Mayor: \$	
Embalaje: No disponible	Empaque: No disponible	

Observaciones:

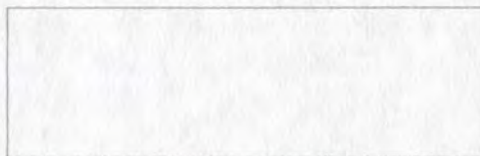

Responsable: P. Carol Tatiana Cuéllar Fecha: 12/08/2001

Sistema de referencia  6  6  0  4  1  3   Tipo de ficha: Referente(s)  Muestra  Línea  Empaque

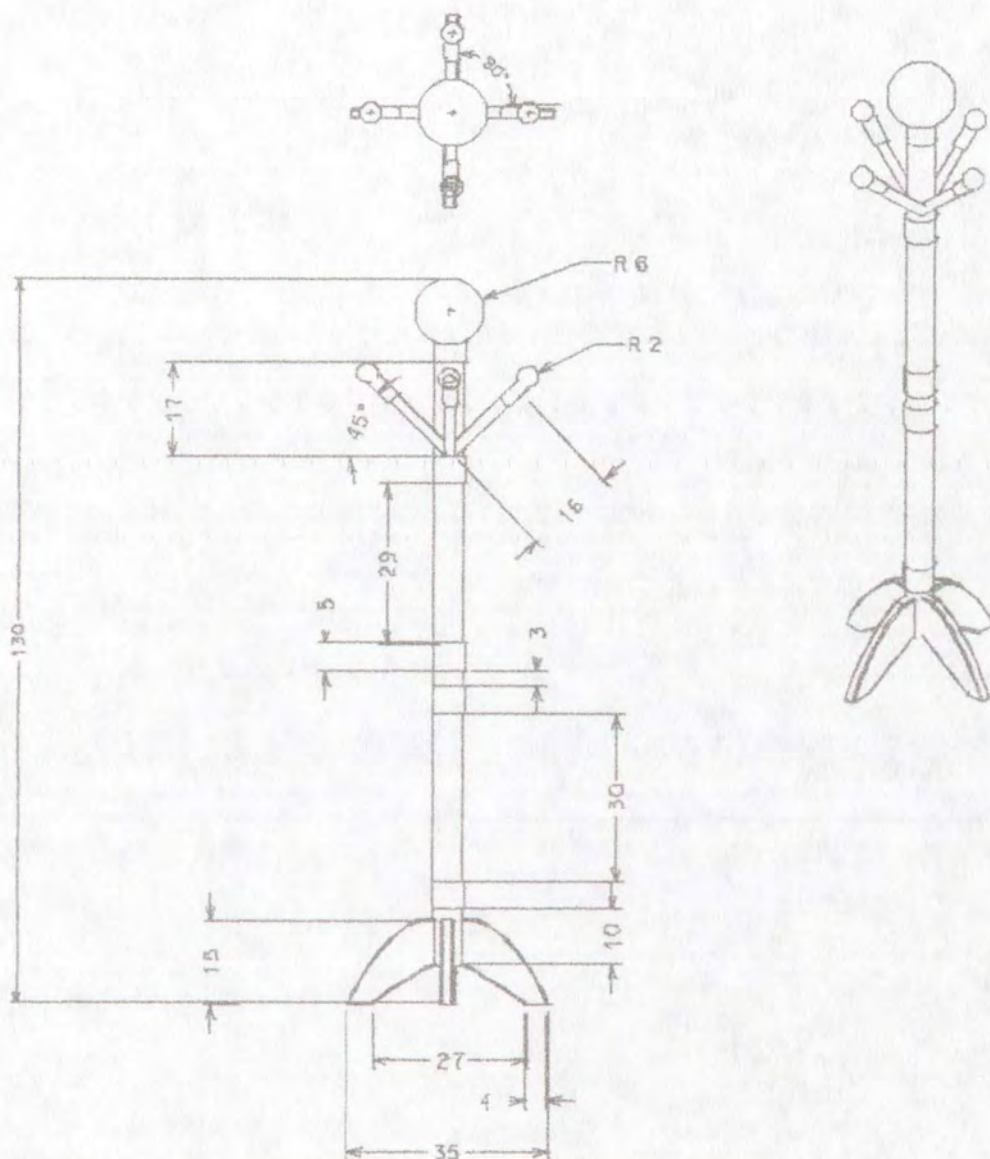

Pieza: Solterón	Referencia:	Esc.(cm): 1/5	Pl.1 de 1
Nombre: Solterón	Línea: Ambiente		
Oficio: Madera	Recurso Natural: Cedro/guadua/bejuco		
Técnica: Torneado	Materia prima: Cedro/guadua/bejuco		

Proceso de producción: \_\_\_\_\_

Se miden las piezas, se cortan, se tornean y se ensamblan.  
Se realizan los acabados finales y se tejen las piezas con bejuco.

Observaciones: \_\_\_\_\_

\_\_\_\_\_

\_\_\_\_\_

Responsable: P. Carol Tatiana Cuéllar Dussan      Fecha: 11/ 10/ 2001

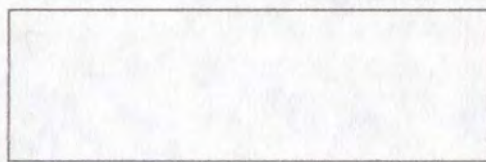

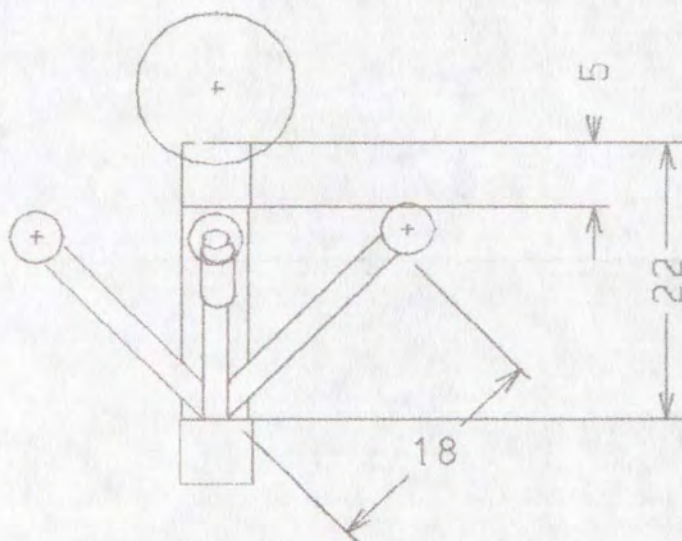
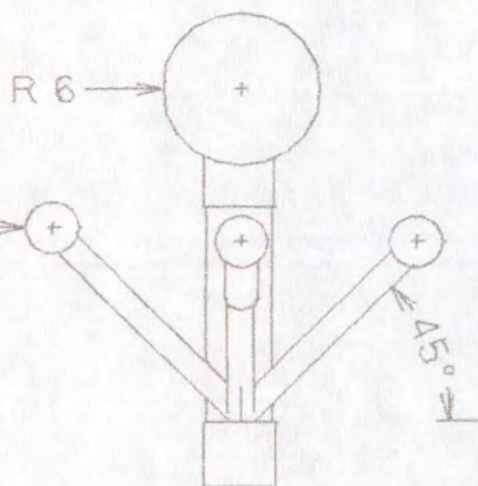
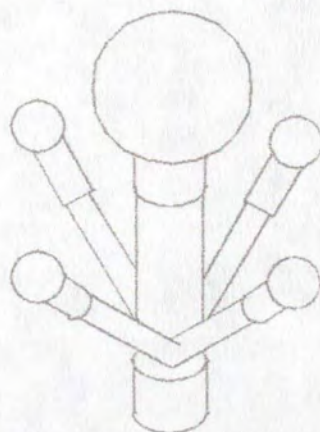
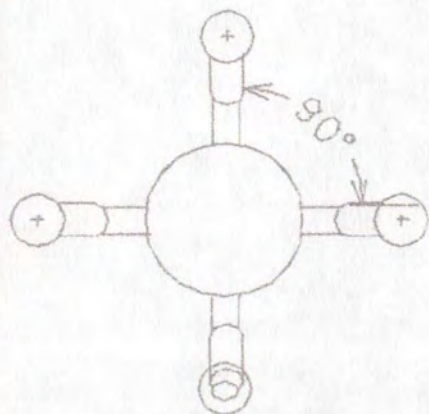

Pieza: Pieza solerón 1	Referencia:	Esc.(cm): 1/5	Pl.1 de 1
Nombre: Pieza solterón 1	Línea: Ambiente		
Oficio: Madera	Recurso Natural: Madera		
Técnica: Torneado	Materia prima: Madera		

Proceso de producción: \_\_\_\_\_  
 Se miden las piezas, se cortan, se tornean y se ensamblan.  
 Se realizan los acabados finales

Observaciones: \_\_\_\_\_  
 \_\_\_\_\_  
 \_\_\_\_\_

Responsable: P. Carol Tatiana Cuéllar Dussan      Fecha: 11/ 10/ 2001

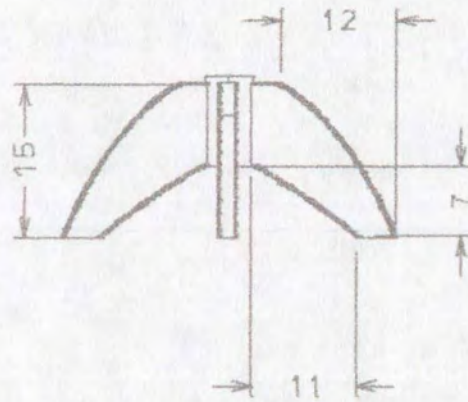
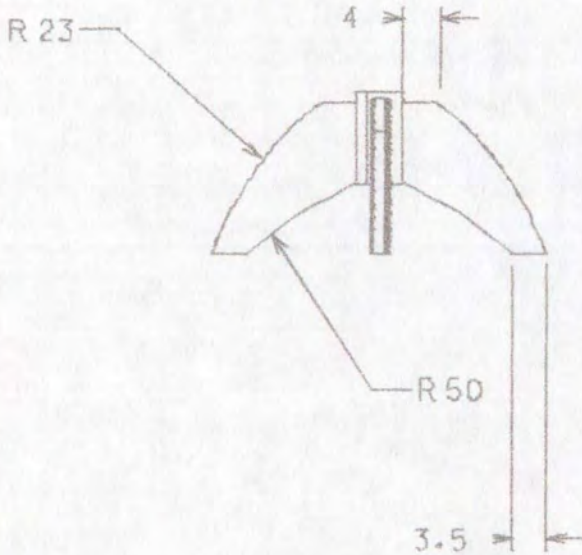
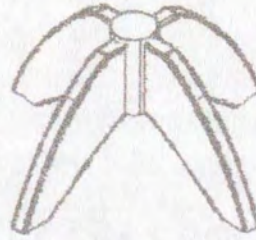
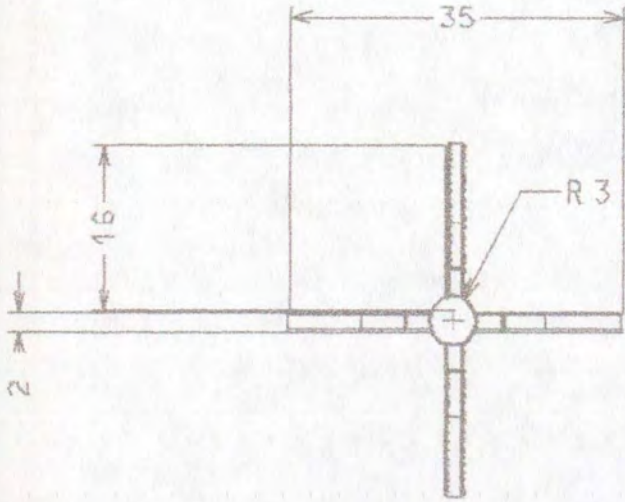

Pieza: Pieza solterón 2	Referencia:	Esc.(cm): 1/5	PI.1 de 1
Nombre: Pieza solterón 2	Línea: Ambiente		
Oficio: Madera	Recurso Natural: Madera		
Técnica: Torneado	Materia prima: Madera		

Proceso de producción: \_\_\_\_\_  
 Se miden las piezas, se cortan, se tornean y se ensamblan.  
 Se realizan los acabados finales

Observaciones: \_\_\_\_\_  
 \_\_\_\_\_  
 \_\_\_\_\_

Responsable: P. Carol Tatiana Cuéllar Dussan      Fecha: 11/ 10/ 2001

Sistema de ref. 0 6 0 4 1 3      Código de región 0 3 6 6      Referente(s)  Propuesta  Muestra  Empaque

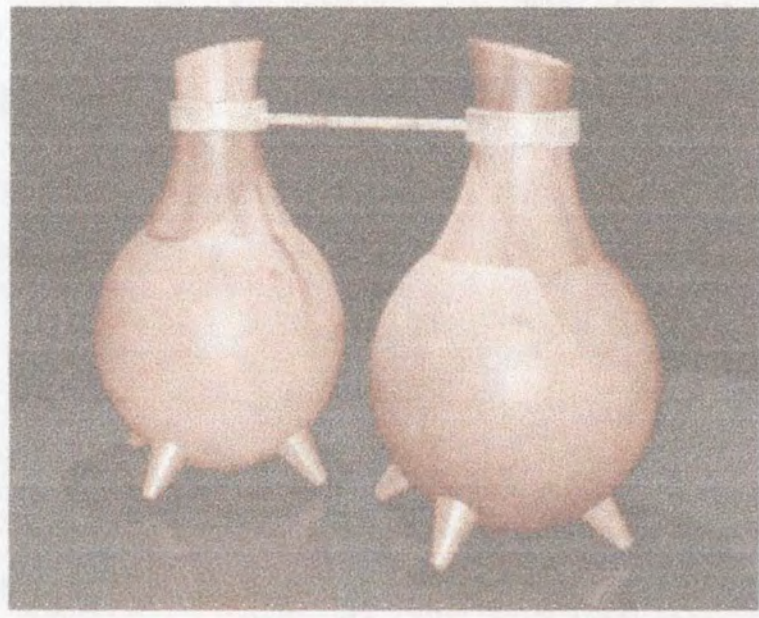

Pieza: Florero poporo	Línea: Ambientes	Artesano: Tarrali
Nombres: Florero poporo	Referencia:	
Oficio: Madera	Medidas: Largo(cm): Ancho(cm): Alto(cm):	Departamento: Quindío
Técnica: Ensamble		Localidad: Armenia
Recursos Naturales: Totumo/guadua/bejuco	Color: Natural	Vereda:
Materia prima: Totumo/guadua/bejuco	Certificado Hecho a Mano: Sí <input checked="" type="checkbox"/> No <input type="checkbox"/>	Tipo de Población: rural
Mercado Objetivo: Clase media y media alta	Costo:	Precio:
Producción/Mes:	Unitario: \$	Unitario: \$
Empaque: No disponible	P. Mayor: \$	
Embalaje: No disponible	Empaque: No disponible	

Observaciones:

---



---

Responsable: P. Carol Tatiana Cuéllar      Fecha: 12/08/2001

Sistema de referencia  6  6  0  4  1  3   Tipo de ficha: Referente(s)  Muestra  Línea  Empaque

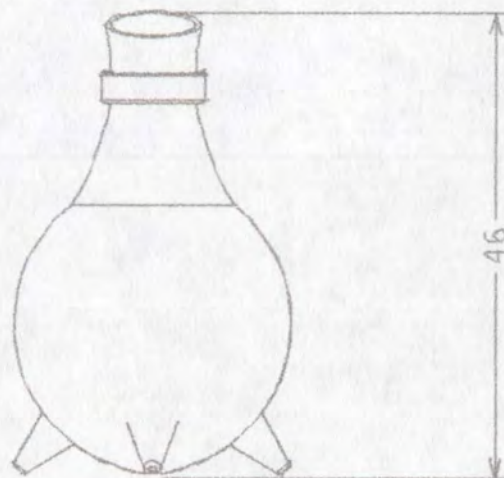
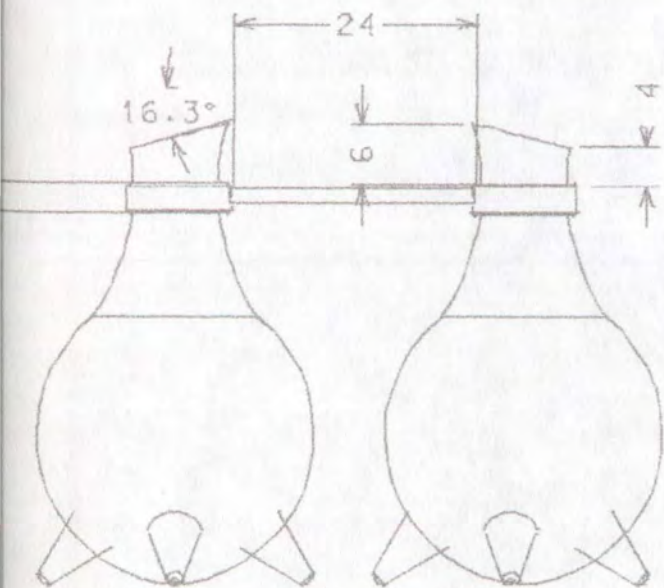
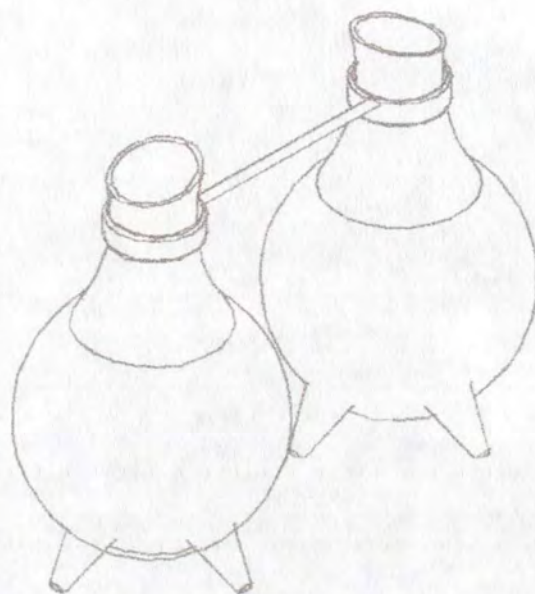
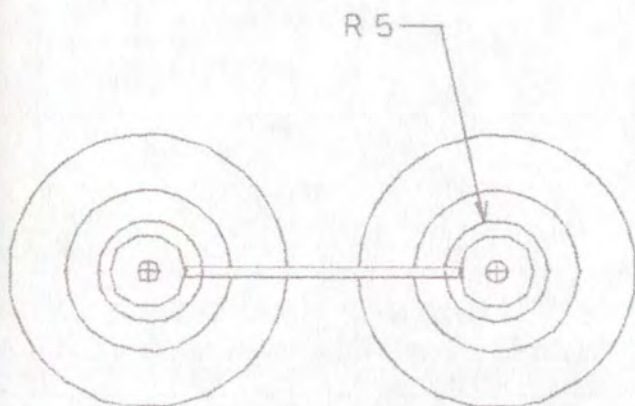

Pieza: Florero poporo	Referencia:	Esc.(cm): 1/5	Pl.1 de 1
Nombre: Florero poporo	Línea: Ambiente		
Oficio: Madera	Recurso Natural: Totumo/guadua/bejuco		
Técnica: Ensamble	Materia prima: Totumo/guadua/bejuco		

Proceso de producción: \_\_\_\_\_

Se miden las piezas, se cortan, se tornean y se ensamblan.  
 Se realizan los acabados finales

\_\_\_\_\_

\_\_\_\_\_

\_\_\_\_\_

Observaciones: \_\_\_\_\_

\_\_\_\_\_

\_\_\_\_\_

Responsable: P. Carol Tatiana Cuéllar Dussan      Fecha: 11/ 10/ 2001

Sistema de ref. 6 6 0 4 1 3      Código de región 0 3 6 6      Referente(s)  Propuesta  Muestra  Empaque





Pieza: Florero totumo	Linea: Ambientes	Artesano: Tarralí
Nombres: Florero totumo	Referencia:	
Oficio: Madera	Medidas: Largo(cm) Ancho(cm) Alto(cm):	Departamento: Quindío
Técnica: Torneado/Ensamble		Localidad: Armenia
Recursos Naturales: Totumo/guadua/bejuco	Color: Natural	Vereda:
Materia prima: Totumo/guadua/bejuco	Certificado Hecho a Mano: Sí <input checked="" type="checkbox"/> No <input type="checkbox"/>	Tipo de Población: rural
Mercado Objetivo: Clase media y media alta	Costo:	Precio:
Producción/Mes:	Unitario: \$	Unitario: \$
Empaque: No disponible	P. Mayor: \$	
Embalaje: No disponible	Empaque: No disponible	

Observaciones:

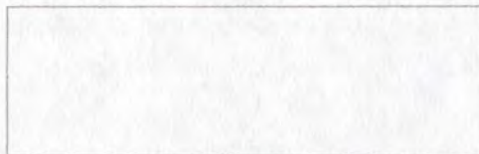

Responsable: P. Carol Tatiana Cuéllar      Fecha: 12/08/2001

Sistema de referencia  6  6  0  4  1  3   Tipo de ficha: Referente(s)  Muestra  Línea  Empaque

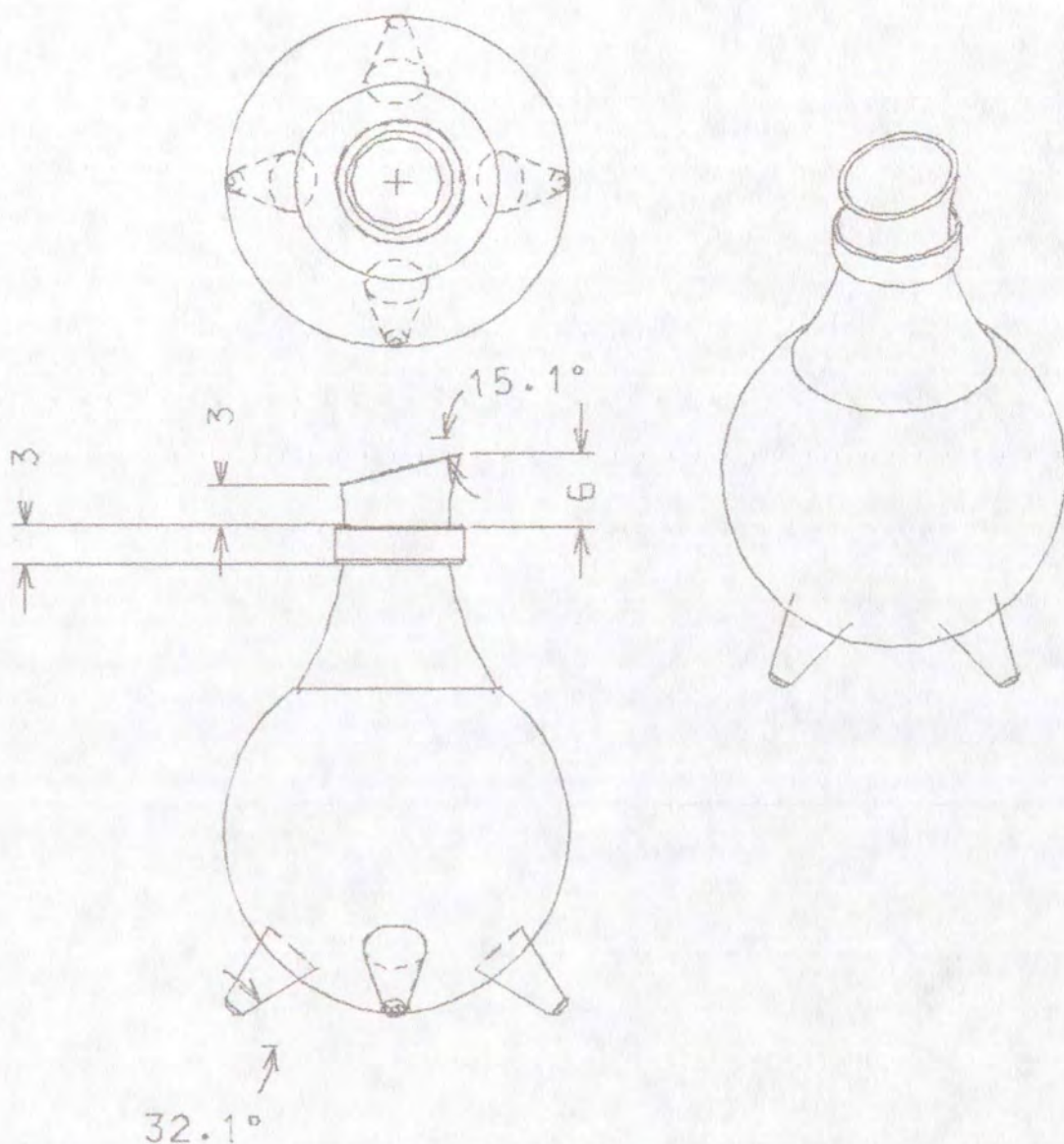

Pieza: Florero totumo	Referencia:	Esc.(cm): 1/5	Pl.1 de 1
Nombre: Florero totumo	Línea: Ambiente		
Oficio: Madera	Recurso Natural: Totumo/guadua/bejuco		
Técnica: Torneado/ensamble	Materia prima: Totumo/guadua/bejuco		

Proceso de producción: \_\_\_\_\_

Se miden las piezas, se cortan, se tornean y se ensamblan.  
Se realizan los acabados finales

Observaciones: \_\_\_\_\_

\_\_\_\_\_

\_\_\_\_\_

Responsable: P. Carol Tatiana Cuéllar Dussan      Fecha: 11/ 10/ 2001

Sistema de ref. 0 6 0 4 1 3      Código de región 0 3 6 3      Referente(s)  Propuesta  Muestra  Empaque

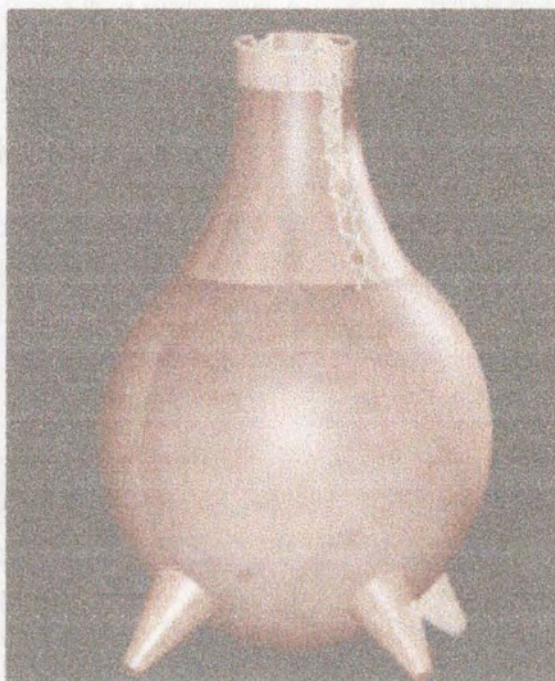

Pieza: Florero tejido	Línea: Ambientes	Artesano: Tarralí
Nombres: Florero tejido	Referencia:	
Oficio: Madera	Medidas: Largo(cm) Ancho(cm) Alto(cm):	Departamento: Quindío
Técnica: Torneado		Localidad: Armenia
Recursos Naturales: Totumo/bejuco/madera	Color: Natural	Vereda:
Materia prima: Totumo/bejuco/madera	Certificado Hecho a Mano: Sí <input checked="" type="checkbox"/> No <input type="checkbox"/>	Tipo de Población: rural
Mercado Objetivo: Clase media y media alta	Costo:	Precio:
Producción/Mes:	Unitario: \$	Unitario: \$
Empaque: No disponible	P. Mayor: \$	
Embalaje: No disponible	Empaque: No disponible	

Observaciones:

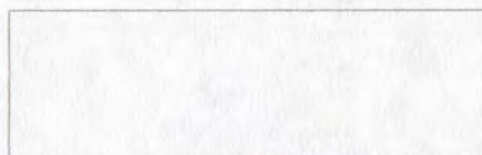

Responsable: P. Carol Tatiana Cuéllar Fecha: 12/08/2001

Sistema de referencia  6  6  0  4  1  3   Tipo de ficha: Referente(s)  Muestra  Línea  Empaque

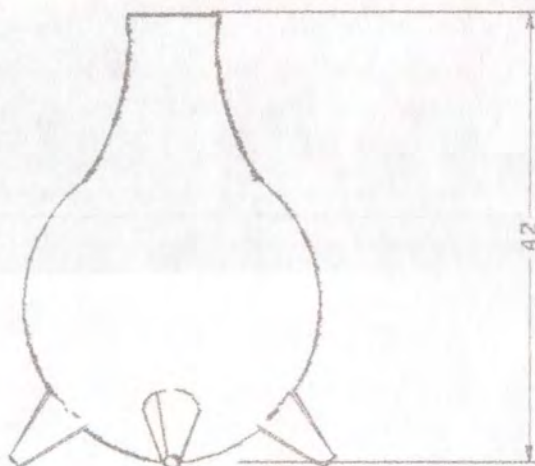
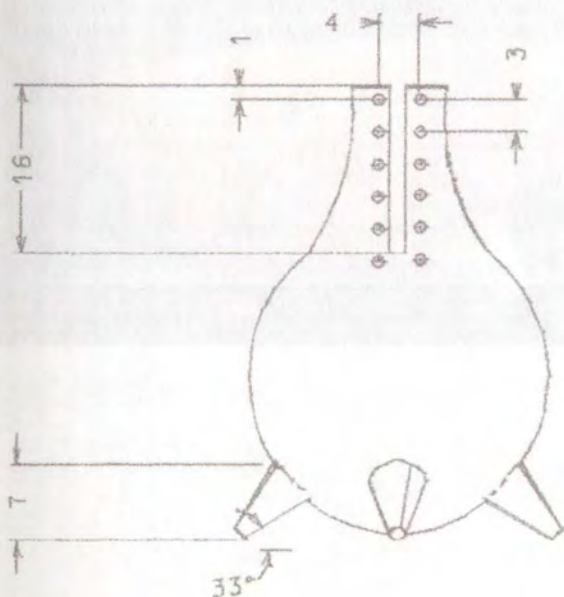
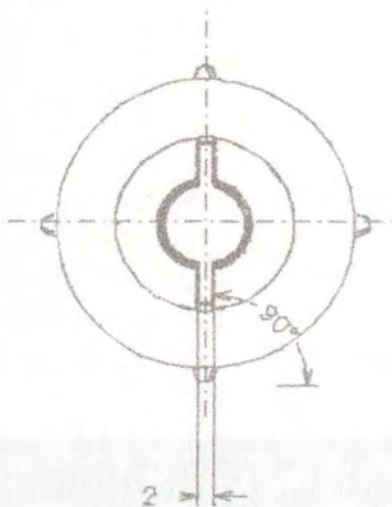

Pieza: Florero tejido	Referencia:	Esc.(cm): 1/5	Pl.1 de 1
Nombre: Florero tejido	Línea: Ambiente		
Oficio: Madera	Recurso Natural: Totumo/bejuco/madera		
Técnica: Torneado	Materia prima: Totumo/bejuco/madera		

Proceso de producción: \_\_\_\_\_  
 Se miden las piezas, se cortan, se tornean y se ensamblan.  
 Se realizan los acabados finales

Observaciones: \_\_\_\_\_  
 \_\_\_\_\_  
 \_\_\_\_\_

\_\_\_\_\_

Responsable: P. Carol Tatiana Cuéllar Dussan      Fecha: 11/ 10/ 2001

Sistema de ref. 6 6 0 4 1 3      Código de región 0 3 6 6      Referente(s)  Propuesta  Muestra  Empaque

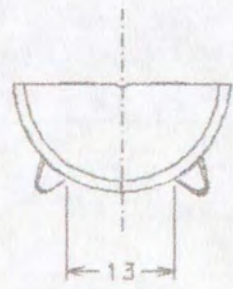
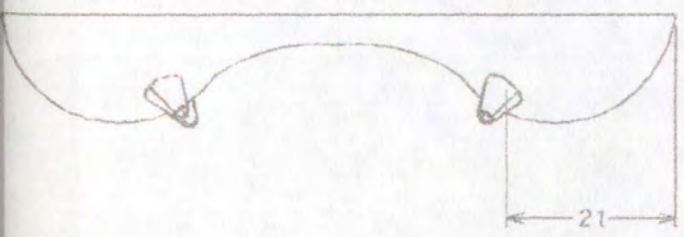
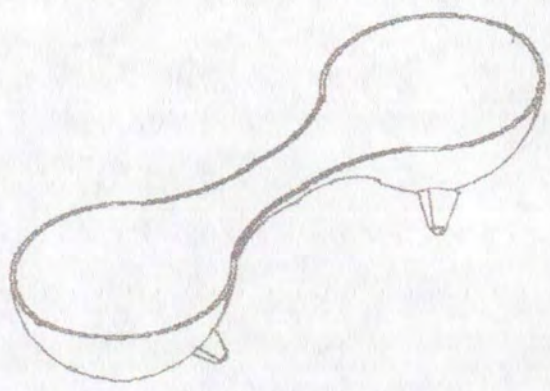
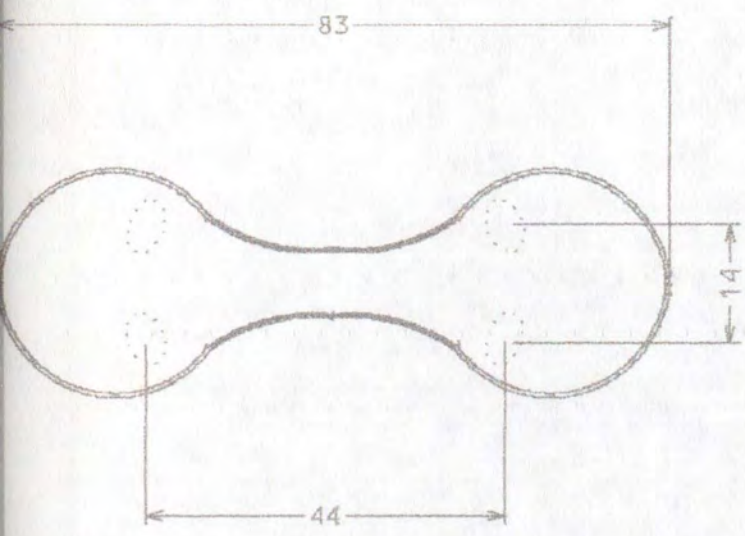

Pieza: Frutero	Referencia:	Esc.(cm): 1/5	Pl.1 de 1
Nombre: Frutero	Línea: Ambiente		
Oficio: Madera	Recurso Natural: Totumo/bejuco/madera		
Técnica: Torneado	Materia prima: Totumo/bejuco/madera		

Proceso de producción: \_\_\_\_\_  
 Se miden las piezas, se cortan, se tornean y se ensamblan.  
 Se realizan los acabados finales

Observaciones: \_\_\_\_\_  
 \_\_\_\_\_  
 \_\_\_\_\_

Responsable: P. Carol Tatiana Cuéllar Dussan      Fecha: 11/ 10/ 2001

Sistema de ref. 6 6 0 4 1 3      Código de región 0 3 6 3      Referente(s)  Propuesta  Muestra  Empaque



Pieza: Frutero palenquero	Línea: Ambientes	Artesano: Tarrali
Nombres: Frutero palenquero	Referencia:	
Oficio: Madera	Medidas: Largo(cm): Ancho(cm): Alto(cm):	Departamento: Quindío
Técnica: Torneado		Localidad: Armenia
Recursos Naturales: Totumo/bejuco/madera	Color: Natural	Vereda:
Materia prima: Totumo/bejuco/madera	Certificado Hecho a Mano: Sí <input checked="" type="checkbox"/> No <input type="checkbox"/>	Tipo de Población: rural
Mercado Objetivo: Clase media y media alta	Costo:	Precio:
Producción/Mes:	Unitario: \$	Unitario: \$
Empaque: No disponible	P. Mayor: \$	
Embalaje: No disponible	Empaque: No disponible	

Observaciones:

Responsable: P. Carol Tatiana Cuéllar      Fecha: 12/08/2001

Sistema de referencia  6  6  0  4  1  3   Tipo de ficha: Referente(s)  Muestra  Línea  Empaque

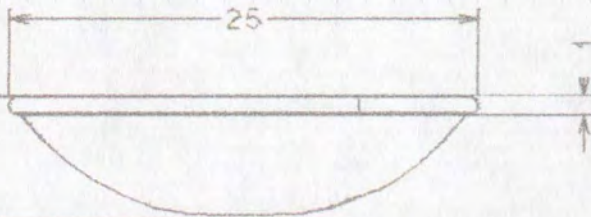
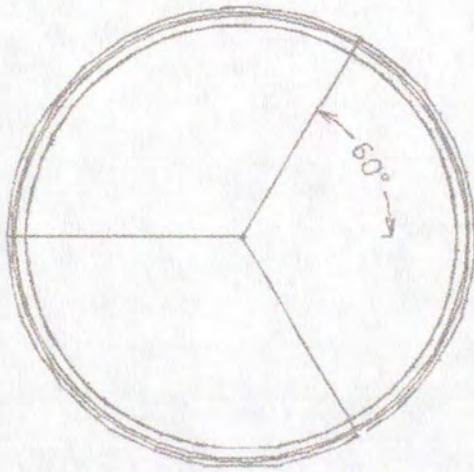

7  
22

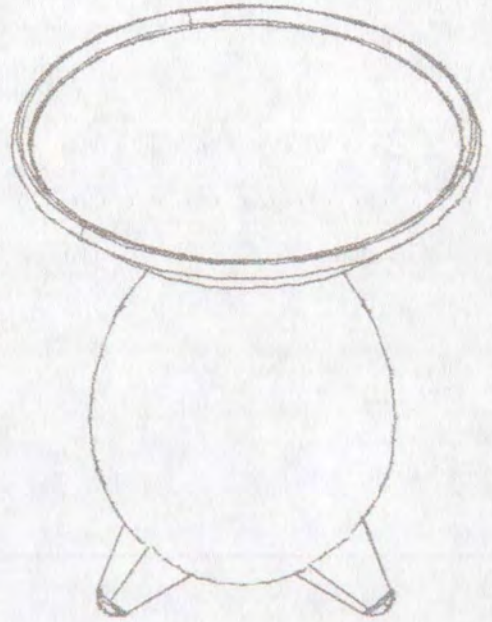
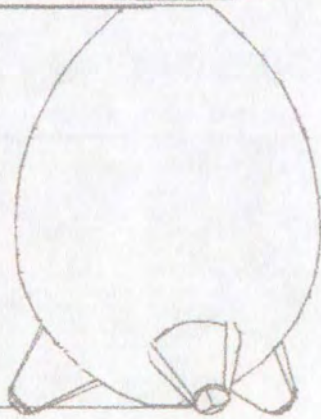

Pieza: Frutero palenquero	Referencia:	Esc.(cm): 1/5	Pl.1 de 1
Nombre: Frutero palenquero	Línea: Ambiente		
Oficio: Madera	Recurso Natural: Totumo/bejuco/madera		
Técnica: Torneado	Materia prima: Totumo/bejuco/madera		

Proceso de producción: \_\_\_\_\_  
 Se miden las piezas, se cortan, se tornean y se ensamblan.  
 Se realizan los acabados finales

Observaciones: \_\_\_\_\_  
 \_\_\_\_\_  
 \_\_\_\_\_

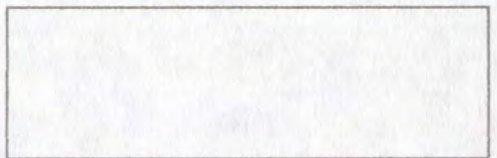

Responsable: P. Carol Tatiana Cuéllar Dussan      Fecha: 11/ 10/ 2001

Sistema de ref. 6 6 0 4 1 3      Código de región 0 3 6 6      Referente(s)  Propuesta  Muestra  Empaque



Pieza: Frutero	Línea: Ambientes	Artesano: Tarrali
Nombres: Frutero	Referencia:	
Oficio: Madera	Medidas: Largo(cm): Ancho(cm): Alto(cm):	Departamento: Quindío
Técnica: Torneado	Color: Natural	Localidad: Armenia
Recursos Naturales: Totumo/bejuco/madera	Certificado Hecho a Mano: Sí <input checked="" type="checkbox"/> No <input type="checkbox"/>	Vereda:
Materia prima: Totumo/bejuco/madera		Tipo de Población: rural
Mercado Objetivo: Clase media y media alta	Costo:	Precio:
Producción/Mes:	Unitario: \$	Unitario: \$
Empaque: No disponible	P. Mayor: \$	
Embalaje: No disponible	Empaque: No disponible	

Observaciones:

Responsable: P. Carol Tatiana Cuéllar      Fecha: 12/08/2001

Sistema de referencia  6  6  0  4  1  3   Tipo de ficha: Referente(s)  Muestra  Línea  Empaque



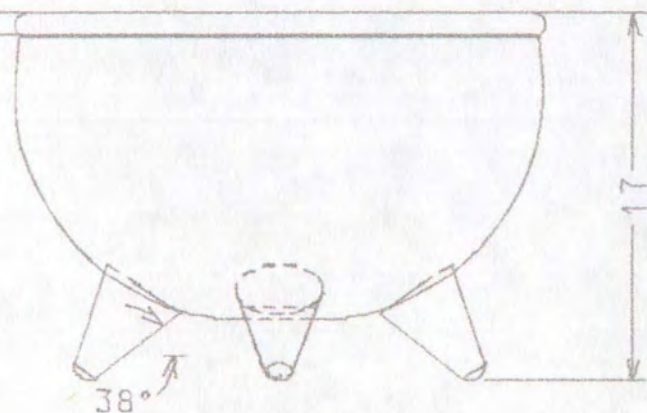
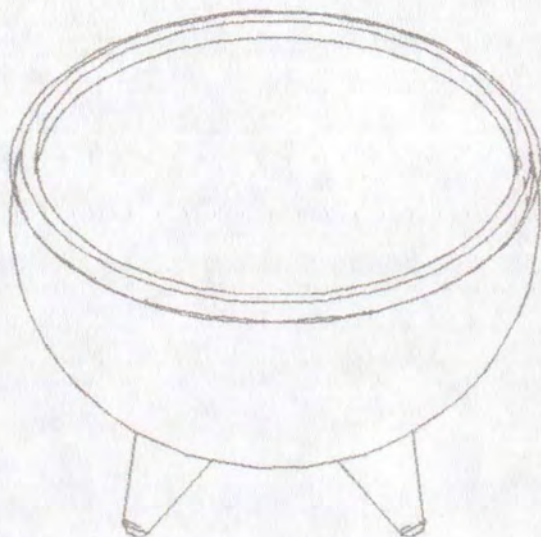
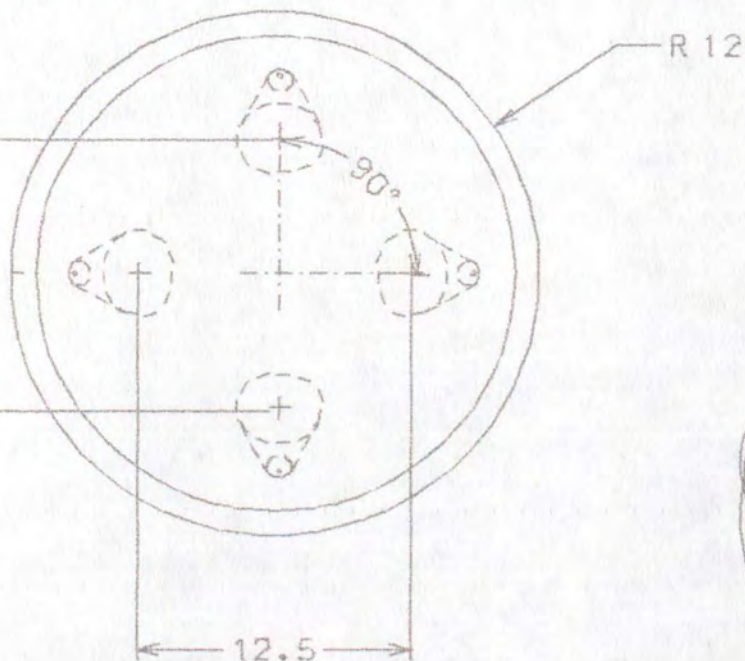

Pieza: Frutero	Referencia:	Esc.(cm): 1/5	Pl.1 de 1
Nombre: Frutero	Línea: Ambiente		
Oficio: Madera	Recurso Natural: Totumo/bejuco/madera		
Técnica: Torneado	Materia prima: Totumo/bejuco/madera		

Proceso de producción: \_\_\_\_\_  
 \_\_\_\_\_  
 Se miden las piezas, se cortan, se tornean y se ensamblan.  
 Se realizan los acabados finales  
 \_\_\_\_\_  
 \_\_\_\_\_  
 \_\_\_\_\_

Observaciones:  
 \_\_\_\_\_  
 \_\_\_\_\_  
 \_\_\_\_\_

Responsable: P. Carol Tatiana Cuéllar Dussan      Fecha: 11/ 10/ 2001

Sistema de ref. 0 6 0 4 1 3      Código de región 0 3 6 3      Referente(s)  Propuesta  Muestra  Empaque



Pieza: Mampara	Línea: Ambientes	Artesano: Familia Collazos
Nombres: Mampara	Referencia:	
Oficio: Madera	Medidas Largo(cm): Ancho(cm): Alto(cm):	Departamento: Quindío
Técnica: Torneado		Localidad: Quimbaya
Recursos Naturales: Madera/Bambú	Color: Natural	Vereda:
Materia prima: Madera/Bambú	Certificado Hecho a Mano: Sí <input checked="" type="checkbox"/> No <input type="checkbox"/>	Tipo de Población: rural
Mercado Objetivo: Clase media y media alta	Costo:	Precio:
Producción/Mes:	Unitario: \$	Unitario: \$
Empaque: No disponible	P. Mayor: \$	
Embalaje: No disponible	Empaque: No disponible	

Observaciones:

Responsable: P. Carol Tatiana Cuéllar

Fecha: 12/08/2001

Sistema de referencia

6 6 0 4 1 3

Tipo de ficha: Referente(s)

Muestra

Línea

Empaque

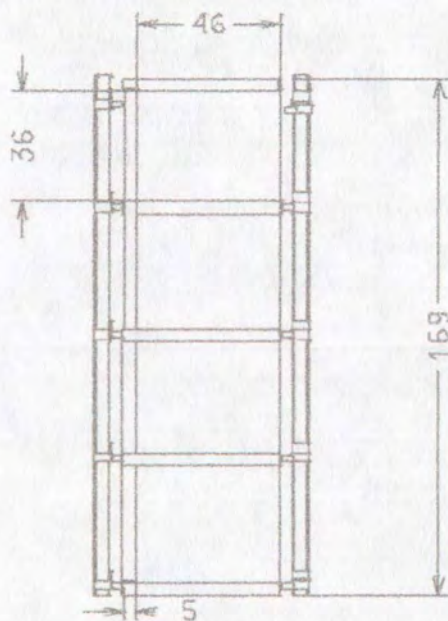
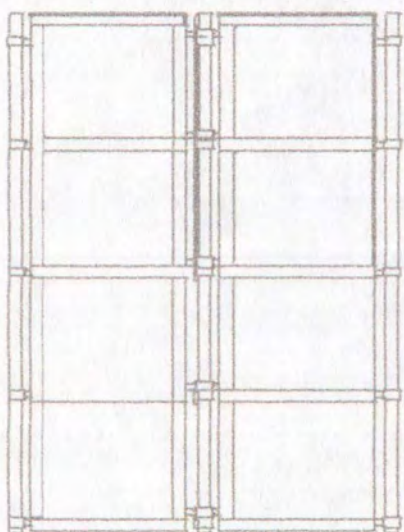
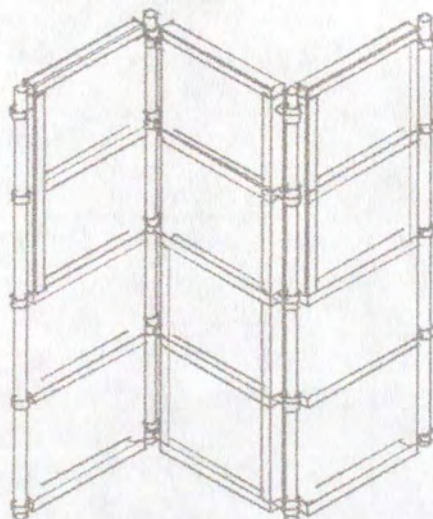
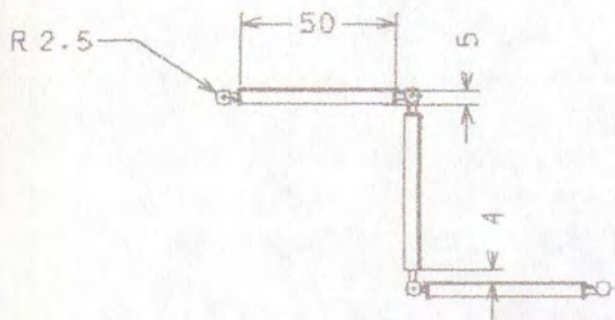

Pieza: Mampara	Referencia:	Esc.(m): 1/5	Pl.1 de 1
Nombre: Mampara	Línea: Ambiente		
Oficio: Madera/Cestería	Recurso Natural: Madera/bambú		
Técnica: Tejido sencillo	Materia prima: Madera/bambú		

Proceso de producción: \_\_\_\_\_  
 Se miden las piezas, se cortan, y se ensamblan.  
 Se realizan los acabados finales

Observaciones:  
 \_\_\_\_\_  
 \_\_\_\_\_  
 \_\_\_\_\_

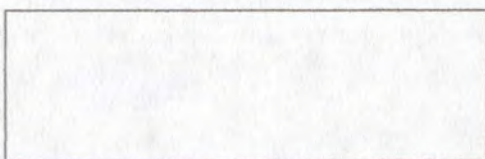

Responsable: P. Carol Tatiana Cuéllar Dussan      Fecha: 11/ 10/ 2001

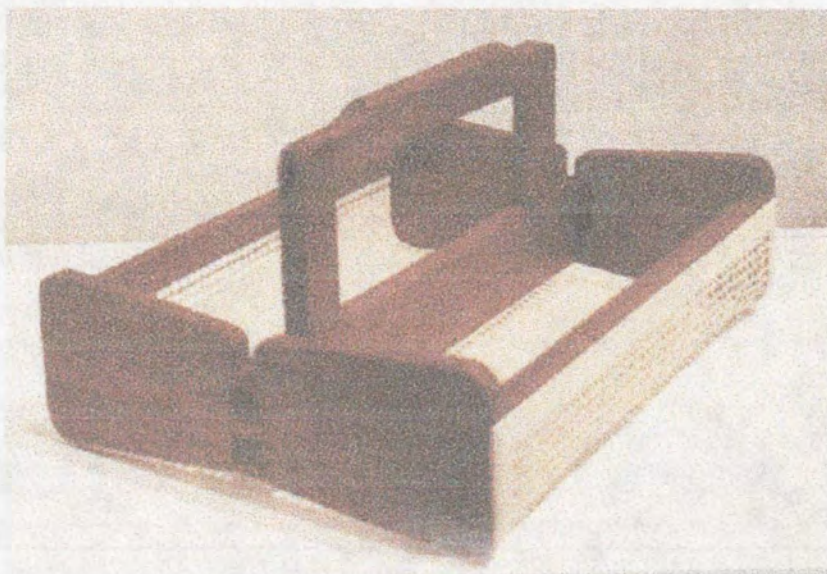

Pieza: Panera doble	Línea: Ambientes	Artesano: Jhon Fredy Collazos
Nombres: Panera doble	Referencia:	
Oficio: Cestería	Medidas Largo(cm):35 Ancho(cm):24 Alto(cm):8.5	Departamento: Quindío
Técnica: Tejido 1-1		Localidad: Quimbaya
Recursos Naturales: Bambú	Color: Natural	Vereda:
Materia prima: Bambú	Certificado Hecho a Mano: Sí <input checked="" type="checkbox"/> No <input type="checkbox"/>	Tipo de Población: rural
Mercado Objetivo: Clase media y media alta	Costo:	Precio:
Producción/Mes:	Unitario: \$	Unitario: \$40000
Empaque: No disponible	P. Mayor: \$	
Embalaje: No disponible	Empaque: No disponible	

Observaciones:

Responsable: P. Carol Tatiana Cuéllar

Fecha: 20 / 04 / 2001

Sistema de referencia

3 2 0 2 0 2

Tipo de ficha: Referente(s)

Muestra

Línea

Empaque

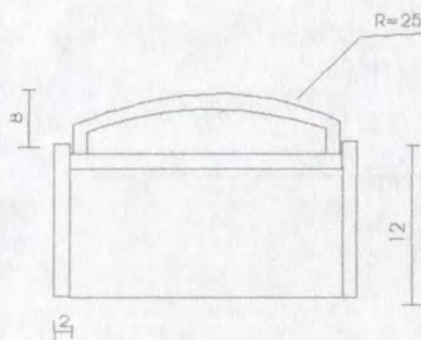
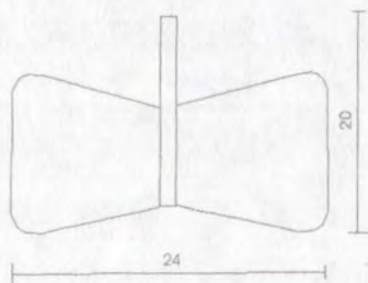
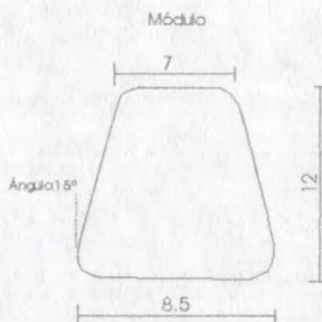
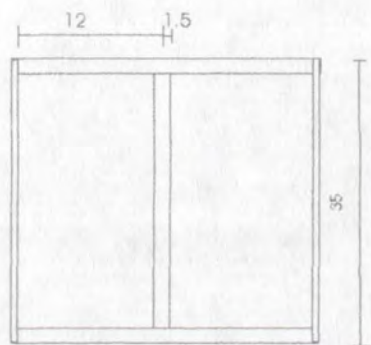

Pieza: Panera doble	Referencia:	Esc.(cm): 1/20	Pl.1 de 1
Nombre: Panera doble	Línea: Ambiente		
Oficio: Cestería	Recurso Natural: Bambú		
Técnica: Tejido 1-1	Materia prima: Bambú		

Proceso de producción: \_\_\_\_\_  
 A las piezas de madera se ensambla el tejido.  
 Se realiza un tejido plano y luego se ensambla a las piezas de madera por medio de enchape con guadua biche.

Observaciones:  
 A la madera se le aplica tapón y cera de abejas.

Responsable: P. Carol Tatiana Cuéllar Dussan      Fecha: 24/ 04/ 2001



Pieza: Panera para salsas	Línea: Ambientes	Artesano: Jhon Fredy Collazos
Nombres: Panera para salsas	Referencia:	
Oficio: Cestería	Medidas Largo(cm) 35 Ancho(cm) 24 Alto(cm) 7	Departamento: Quindío
Técnica: Tejido 1-1		Localidad: Quimbaya
Recursos Naturales: Bambú	Color: Natural	Vereda:
Materia prima: Bambú	Certificado Hecho a Mano: Sí <input checked="" type="checkbox"/> No <input type="checkbox"/>	Tipo de Población: rural
Mercado Objetivo: Clase media y media alta	Costo:	Precio:
Producción/Mes:	Unitario: \$	Unitario: \$45000
Empaque: No disponible	P. Mayor: \$	
Embalaje: No disponible	Empaque: No disponible	

Observaciones:

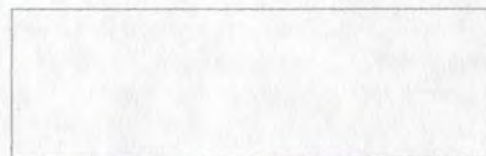

Responsable: P. Carol Tatiana Cuéllar Fecha: 20 / 04 / 2001

Sistema de referencia         Tipo de ficha: Referente(s)  Muestra  Línea  Empaque

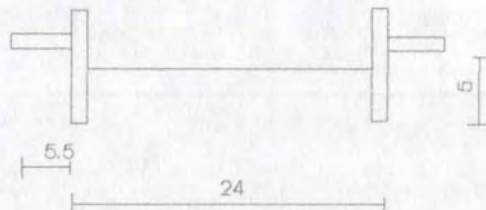
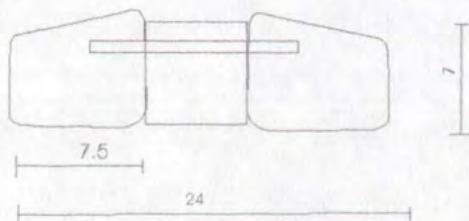
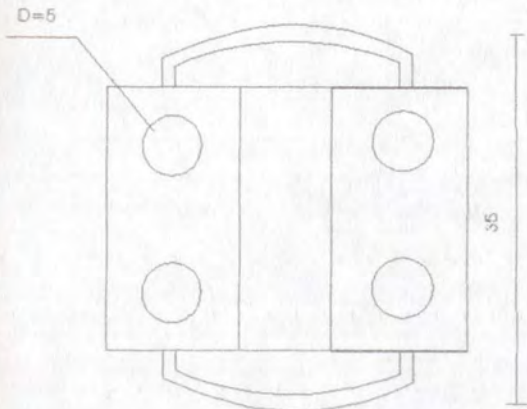

Pieza: Panera para salsas	Referencia:	Esc.(cm): 1/20	PI.1 de 1
Nombre: Panera para salsas	Línea: Ambiente		
Oficio: Cestería	Recurso Natural: Bambú		
Técnica: Tejido 1-1	Materia prima: Bambú		

Proceso de producción: \_\_\_\_\_  
 A las piezas de madera se ensambla el tejido.  
 Se realiza un tejido plano y luego se ensambla a las piezas de madera por medio de enchape con guadua biche.

Observaciones:  
 A la madera se le aplica tapón y cera de abejas.

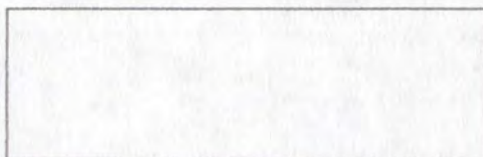

Responsable: P. Carol Tatiana Cuéllar Dussan      Fecha: 24/04/2001

Sistema ref. 3 2 0 2 0 2   Código de región 03 6 3   Referente(s)  Propuesta  Muestra  Empaque



Pieza: Tabla de corte	Línea: Ambientes	Artesano: Jhon Fredy Collazos
Nombres: Tabla de corte	Referencia:	
Oficio: Cestería	Medidas Largo(cm): 34 Ancho(cm): 18 Alto(cm): 13.5	Departamento: Quindío
Técnica: Tejido 1-1		Localidad: Quimbaya
Recursos Naturales: Bambú	Color: Natural	Vereda:
Materia prima: Bambú	Certificado Hecho a Mano: Sí <input checked="" type="checkbox"/> No <input type="checkbox"/>	Tipo de Población: rural

Mercado Objetivo: Clase media y media alta	Costo:	Precio:
Producción/Mes:	Unitario: \$	Unitario: \$25000
Empaque: No disponible	P. Mayor: \$	
Embalaje: No disponible	Empaque: No disponible	

Observaciones:

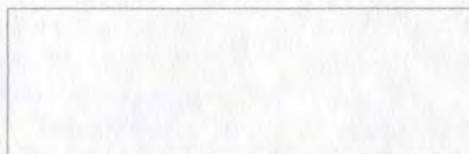

Responsable: P. Carol Tatiana Cuéllar Fecha: 20 / 04 / 2001

Sistema de referencia  3  2  0  2  0  2  Tipo de ficha: Referente(s)  Muestra  Línea  Empaque



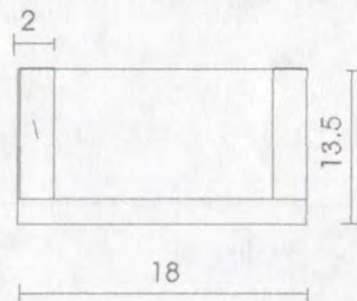
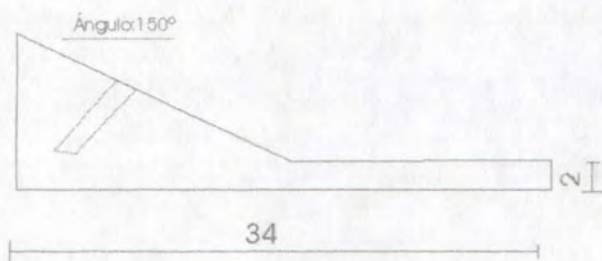
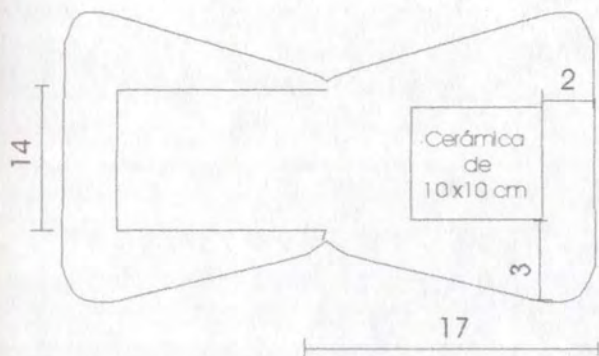

Pieza: Tabla de corte	Referencia:	Esc.(cm): 1/20	Pl.1 de 1
Nombre: Tabla de corte	Línea: Ambiente		
Oficio: Cestería	Recurso Natural: Bambú		
Técnica: Tejido 1-1	Materia prima: Bambú		

Proceso de producción: \_\_\_\_\_  
Se realizan las piezas de madera y junto con la cerámica se ensamblan.

Observaciones:  
A la madera se le aplica tapón y cera de abejas.

Responsable: P. Carol Tatiana Cuéllar Dussan      Fecha: 24/ 04/ 2001

Sistema ref.  3  2  0  2  0  2   Código de región  0  3  6  3    Referente(s)  Propuesta  Muestra  Empaque



Pieza: panera medio pan	Línea: Ambientes	Artesano: Jhon Fredy Collazos
Nombres: Panera medio pan	Referencia:	
Oficio: Cestería	Medidas: Largo(cm) 35 Ancho(cm) 7 Alto(cm) 13	Departamento: Quindío
Técnica: Tejido 1-1		Localidad: Quimbaya
Recursos Naturales: Bambú	Color: Natural	Vereda:
Materia prima: Bambú	Certificado Hecho a Mano: Sí <input checked="" type="checkbox"/> No <input type="checkbox"/>	Tipo de Población: rural

Mercado Objetivo: Clase media y media alta	Costo:	Precio:
Producción/Mes:	Unitario: \$	Unitario: \$40000
Empaque: No disponible	P. Mayor:	
Embalaje: No disponible	Empaque: No disponible	

Observaciones:

---



---

Responsable: P. Carol Tatiana Cuéllar      Fecha: 20 / 04 / 2001

Sistema de referencia  3  2  0  2  0  2   Tipo de ficha: Referente(s)  Muestra  Línea  Empaque

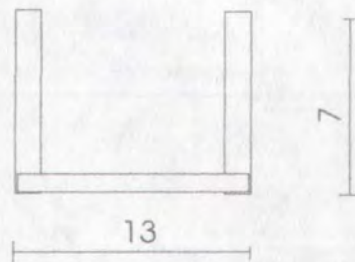
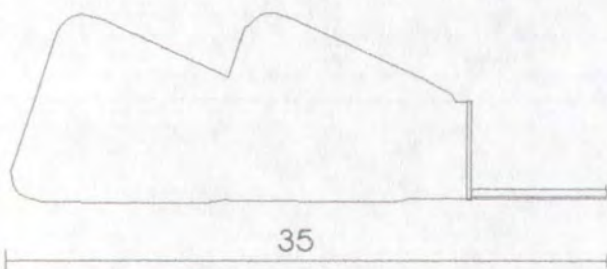
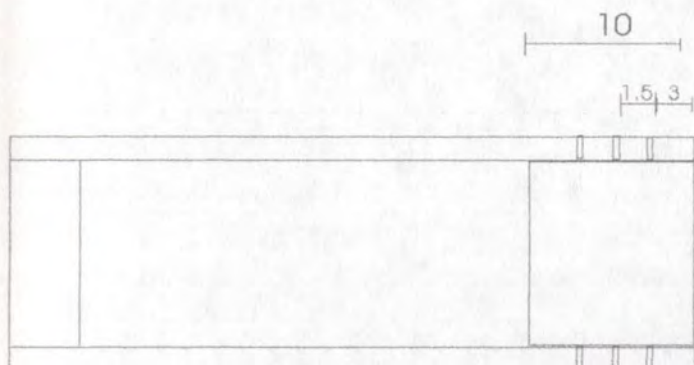

Pieza: Panera medio pan	Referencia:	Esc.(cm): 1/20	Pl.1 de 1
Nombre: Panera medio pan	Línea: Ambiente		
Oficio: Cestería	Recurso Natural: Bambú		
Técnica: Tejido 1-1	Materia prima: Bambú		

Proceso de producción:  
 Se realiza un tejido plano y luego se ensambla a las piezas de madera por medio de enchape con guadua biche.

Observaciones:  
 A la madera se le aplica tapón y cera de abejas.

Responsable: P. Carol Tatiana Cuéllar Dussan      Fecha: 24/ 04/ 2001

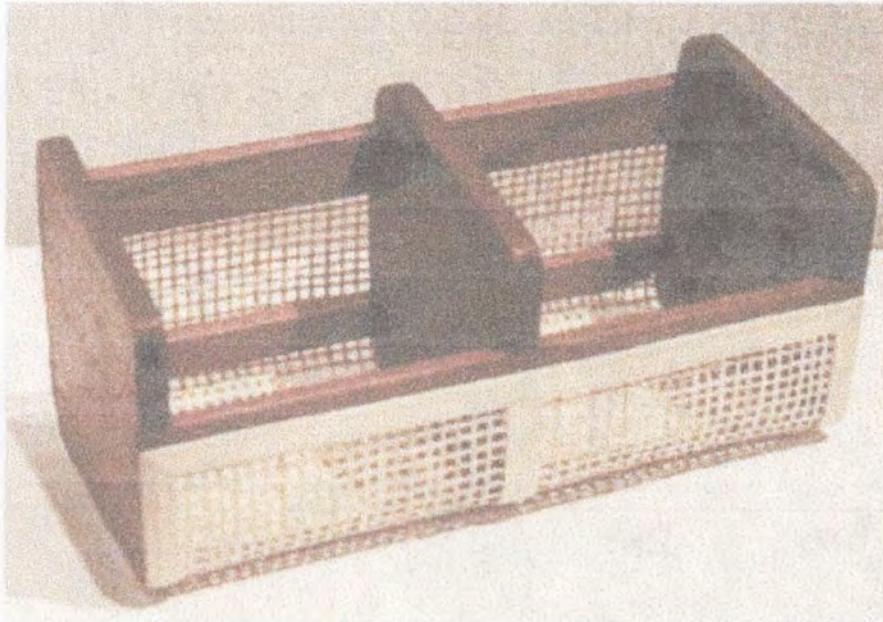

Pieza: Panera pared	Línea: Ambientes	Artesano: Jhon Fredy Collazos
Nombres: Panera pared	Referencia:	
Oficio: Cestería	Medidas: Largo(cm) 30 Ancho(cm) 14 Alto(cm) 14.5	Departamento: Quindío
Técnica: Tejido 1-1		Localidad: Quimbaya
Recursos Naturales: Bambú	Color: Natural	Vereda:
Materia prima: Bambú	Certificado Hecho a Mano: Sí <input checked="" type="checkbox"/> No <input type="checkbox"/>	Tipo de Población: rural

Mercado Objetivo: Clase media y media alta	Costo:	Precio:
Producción/Mes:	Unitario: \$	Unitario: \$40000
Empaque: No disponible	P. Mayor: \$	
Embalaje: No disponible	Empaque: No disponible	

Observaciones:

---



---

Responsable: P. Carol Tatiana Cuéllar      Fecha: 20 / 04 / 2001

Sistema de referencia  3  2  0  2  0  2  Tipo de ficha: Referente(s)  Muestra  Línea  Empaque



14

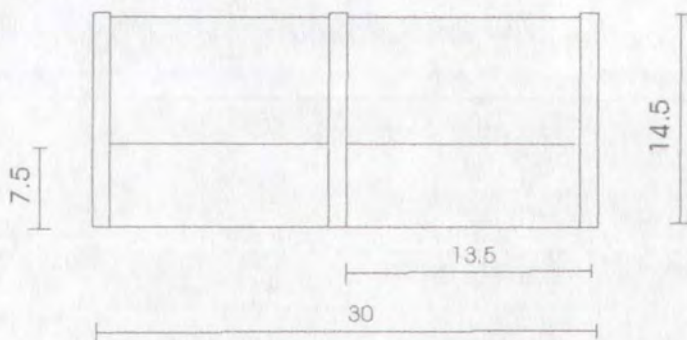

Pieza: Panera pared	Referencia:	Esc.(cm): 1/20	PI.1 de 1
Nombre: Panera pared	Línea: Ambiente		
Oficio: Cestería	Recurso Natural: Bambú		
Técnica: Tejido 1-1	Materia prima: Bambú		

Proceso de producción: \_\_\_\_\_

Se realiza un tejido plano y luego se ensambla a las piezas de madera por medio de enchape con guadua biche.

\_\_\_\_\_

\_\_\_\_\_

\_\_\_\_\_

\_\_\_\_\_

Observaciones:

A la madera se le aplica tapón y cera de abejas.

\_\_\_\_\_

\_\_\_\_\_

\_\_\_\_\_

Responsable: P. Carol Tatiana Cuéllar Dussan      Fecha: 24/ 04/ 2001

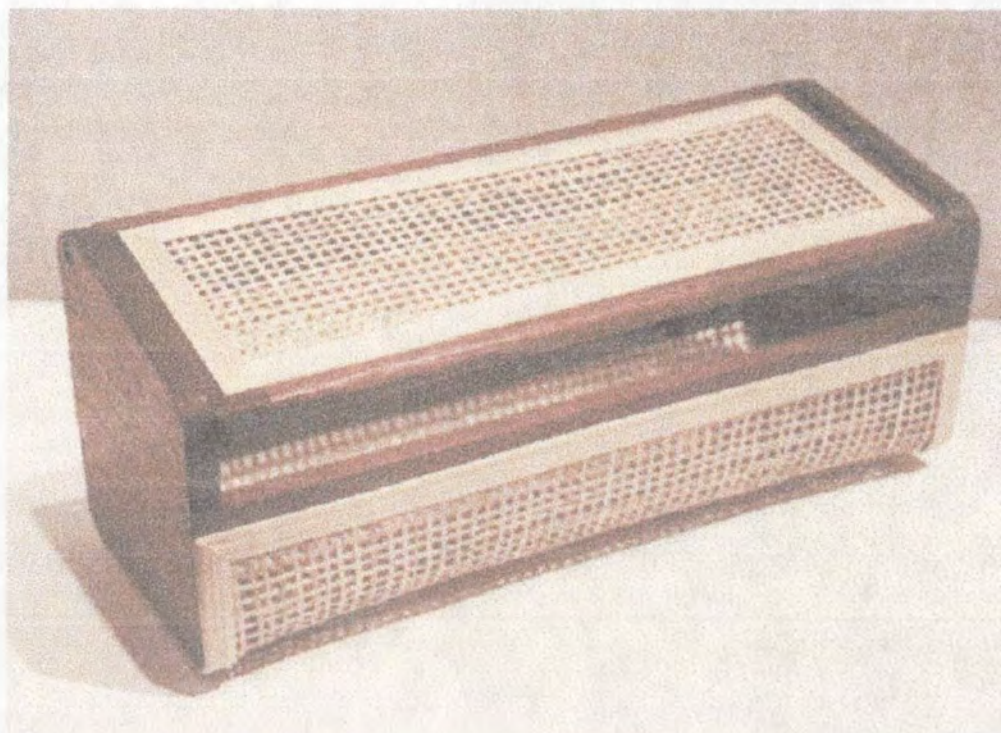

Pieza: Panera pared tapa	Línea: Ambientes	Artesano: Jhon Fredy Collazos
Nombres: Panera pared tapa	Referencia:	
Oficio: Cestería	Medidas: Largo(cm):35 Ancho(cm):14 Alto(cm):14.5	Departamento: Quindío
Técnica: Tejido 1-1		Localidad: Quimbaya
Recursos Naturales: Bambú	Color: Natural	Vereda:
Materia prima: Bambú	Certificado Hecho a Mano: Sí <input checked="" type="checkbox"/> No <input type="checkbox"/>	Tipo de Población: rural

Mercado Objetivo: Clase media y media alta	Costo:	Precio:
Producción/Mes:	Unitario: \$	Unitario: \$40000
Empaque: No disponible	P. Mayor: \$	
Embalaje: No disponible	Empaque: No disponible	

Observaciones:

---



---

Responsable: P. Carol Tatiana Cuéllar      Fecha: 20 / 04 / 2001

Sistema de referencia         Tipo de ficha: Referente(s)  Muestra  Línea  Empaque

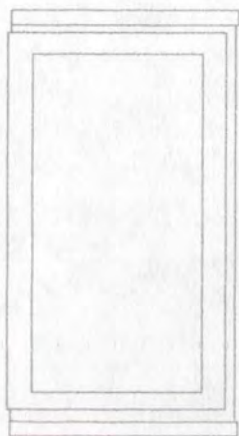

14

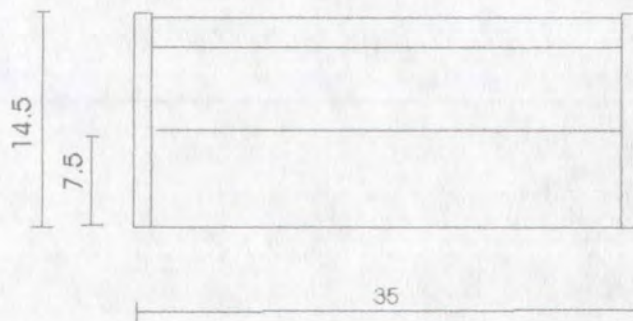

Pieza: Panera pared tapa	Referencia:	Esc.(cm): 1/20	PI.1 de 1
Nombre: Panera pared tapa	Línea: Ambiente		
Oficio: Cestería	Recurso Natural: Bambú		
Técnica: Tejido 1-1	Materia prima: Bambú		

Proceso de producción: \_\_\_\_\_  
 A las piezas de madera se ensambla el tejido.  
 Se realiza un tejido plano y luego se ensambla a las piezas de madera por medio de enchape con guadua biche.

Observaciones:  
 A la madera se le aplica tapón y cera de abejas.

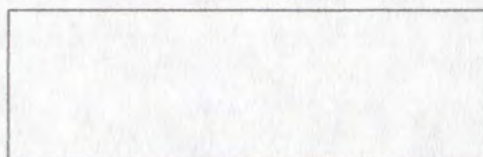

Responsable: P. Carol Tatiana Cuéllar Dussan      Fecha: 24/ 04/ 2001



Pieza: Algodonero	Línea: Ambientes	Artesano: Helena Gaviria
Nombres: Algodonero	Referencia:	
Oficio: Cestería	Medidas: Largo(cm):19 Ancho(cm):13 Alto(cm):8	Departamento: Quindío
Técnica: Tejido en trenza		Localidad: Armenia
Recursos Naturales: Guasca de plátano	Color: Natural	Vereda:
Materia prima: Guasca de plátano	Certificado Hecho a Mano: Sí <input checked="" type="checkbox"/> No <input type="checkbox"/>	Tipo de Población: rural

Mercado Objetivo: Clase media y media alta	Costo:	Precio:
Producción/Mes:	Unitario: \$10000	Unitario: \$
Empaque: No disponible	P. Mayor:	
Embalaje: No disponible	Empaque: No disponible	

Observaciones:

---



---

Responsable: P. Carol Tatiana Cuéllar      Fecha: 20 / 04 / 2001

Sistema de referencia  3  2  0  2  0  2   Tipo de ficha: Referente(s)  Muestra  Línea  Empaque



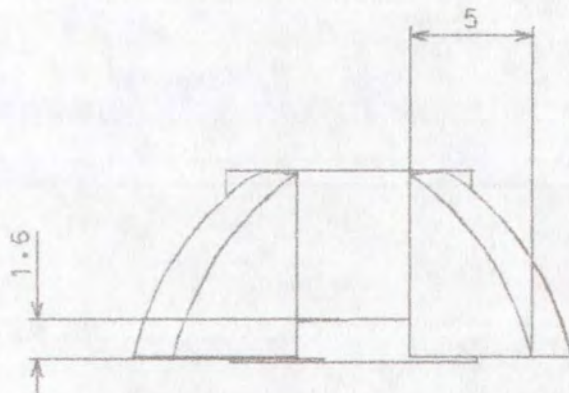
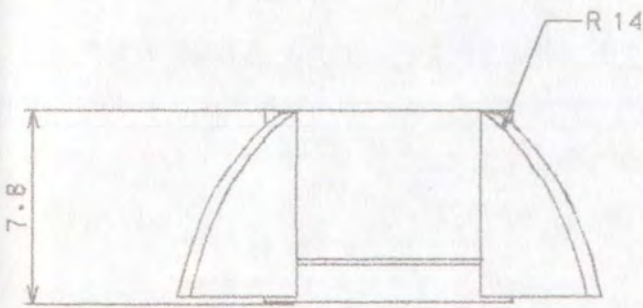
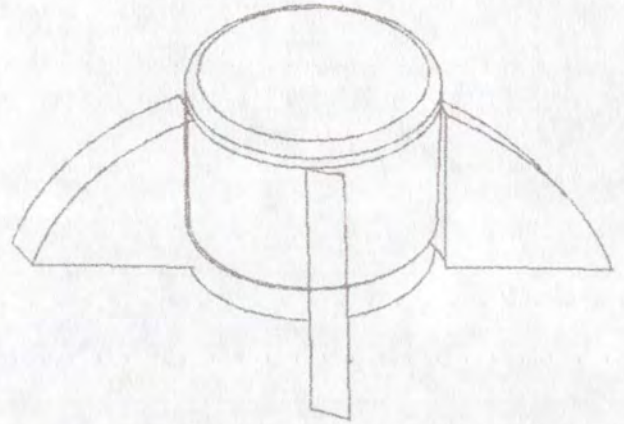
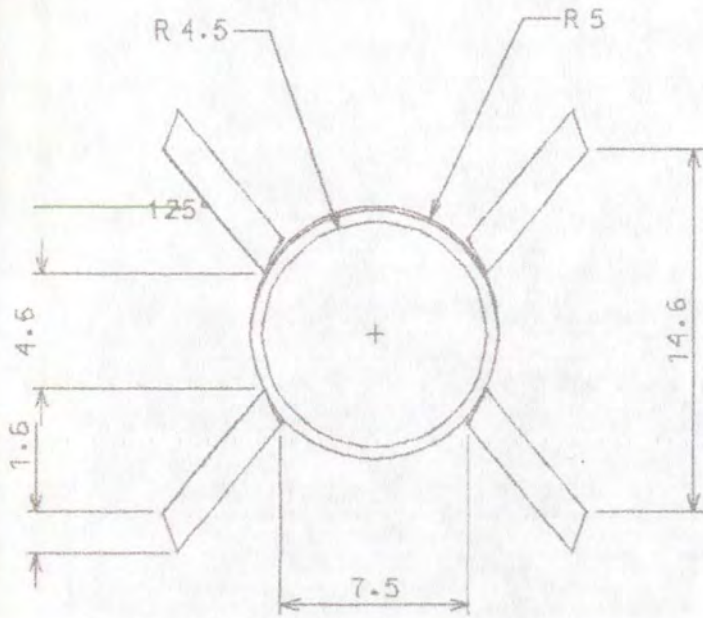

Pieza: Algodonero	Referencia:	Esc.(cm): 1/5	Pl.1 de 1
Nombre: Algodonero	Línea: Ambiente		
Oficio: Cestería	Recurso Natural: Guasca de plátano		
Técnica: Tejido en trenza	Materia prima: Bambú		

Proceso de producción:  
 A las piezas de madera se ensamblan los parales de madera que van a estructurar el tejido. Se procede luego a tejer en trenza con guasca de plátano

Observaciones:  
 A la madera se le aplica tapón y cera de abejas.

Responsable: P. Carol Tatiana Cuéllar Dussan      Fecha: 24/ 04/ 2001



Pieza: Jabonera	Línea: Ambientes	Artesano: Helena Gaviria
Nombre: Jabonera	Referencia:	
Oficio: Cestería	Medidas: Largo(cm):16 Ancho(cm):12 Alto(cm):6	Departamento: Quindío
Técnica: Tejido 1-1		Localidad: Armenia
Recursos Naturales: Guasca de plátano	Color: Natural	Vereda:
Materia prima: Guasca de plátano	Certificado Hecho a Mano: Sí <input checked="" type="checkbox"/> No <input type="checkbox"/>	Tipo de Población: rural

Mercado Objetivo: Clase media y media alta	Costo:	Precio:
Producción/Mes:	Unitario: \$10000	Unitario: \$
Empaque: No disponible	P. Mayor: \$	
Embalaje: No disponible	Empaque: No disponible	

Observaciones:

---



---

Responsable: P. Carol Tatiana Cuéllar      Fecha: 20 / 04/ 2001

Sistema de referencia  3  2  0  2  0  2   Tipo de ficha: Referente(s)  Muestra  Línea  Empaque

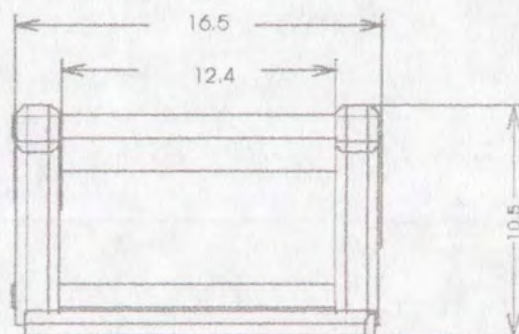
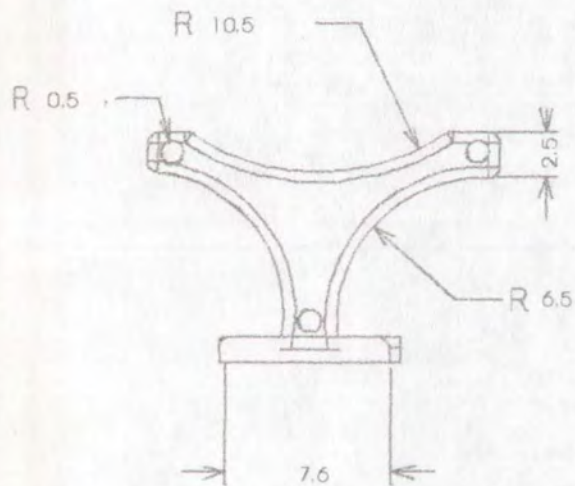
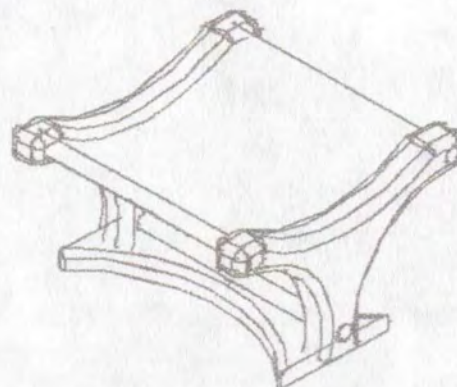
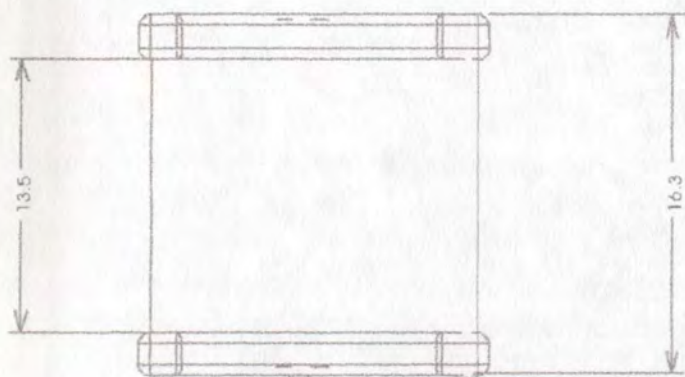

Pieza: Jabonera	Referencia:	Esc.(cm): 1/5	Pl.1 de 1
Nombre: Jabonera	Linea: Ambiente		
Oficio: Cestería	Recurso Natural: Guasca de plátano		
Técnica: Tejido en trenza	Materia prima: Guasca de plátano		

Proceso de producción: \_\_\_\_\_

A las piezas de madera se ensamblan los parales de madera que van a estructurar el tejido. Se procede luego a tejer en trenza con guasca de plátano

\_\_\_\_\_

\_\_\_\_\_

\_\_\_\_\_

\_\_\_\_\_

Observaciones:

A la madera se le aplica tapón y cera de abejas.

\_\_\_\_\_

\_\_\_\_\_

Responsable: P. Carol Tatiana Cuéllar Dussan      Fecha: 24/ 04/ 2001



Pieza: Toallero	Línea: Ambientes	Artesano: Helena Gaviria
Nombres: Toallero	Referencia:	
Oficio: Cestería	Medidas: Largo(cm):20 Ancho(cm):16 Alto(cm):19	Departamento: Quindío
Técnica: Tejido 1-1		Localidad: Armenia
Recursos Naturales: Guasca de plátano	Color: Natural	Vereda:
Materia prima: Guasca de plátano	Certificado Hecho a Mano: Sí <input checked="" type="checkbox"/> No <input type="checkbox"/>	Tipo de Población: rural

Mercado Objetivo: Clase media y media alta	Costo:	Precio:
Producción/Mes:	Unitario: \$10000	Unitario: \$
Empaque: No disponible	P. Mayor: \$	
Embalaje: No disponible	Empaque: No disponible	

Observaciones:

---



---

Responsable: P. Carol Tatiana Cuéllar      Fecha: 20 / 04 / 2001

Sistema de referencia  3  2  0  2  0  2   Tipo de ficha: Referente(s)  Muestra  Línea  Empaque

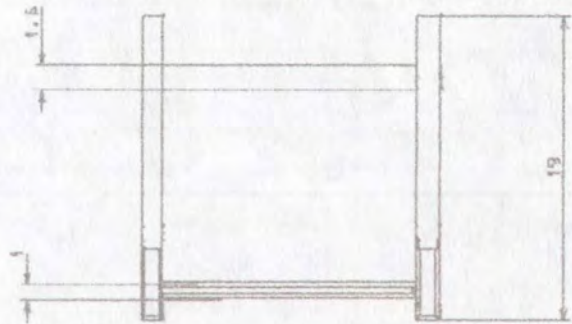
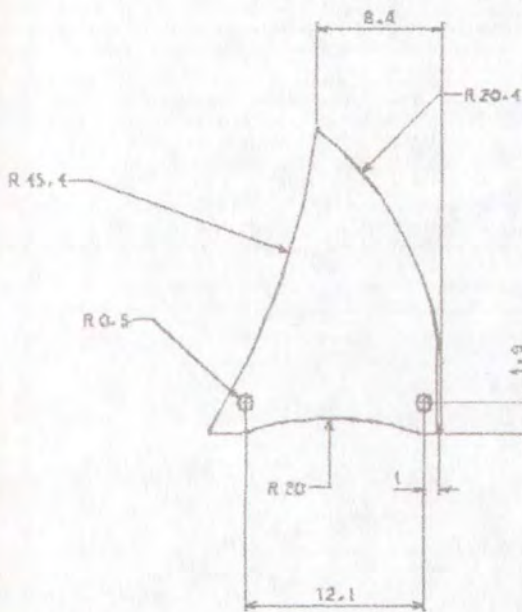
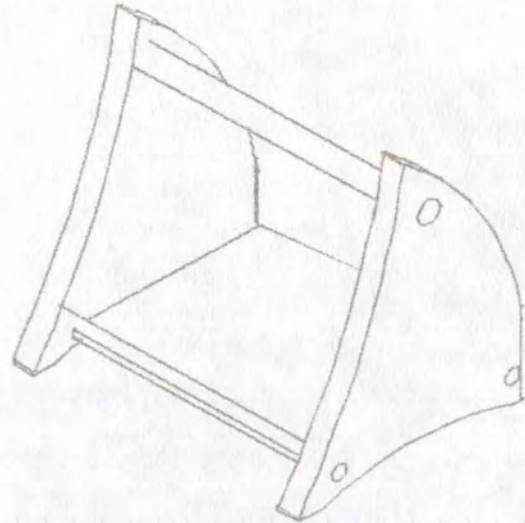
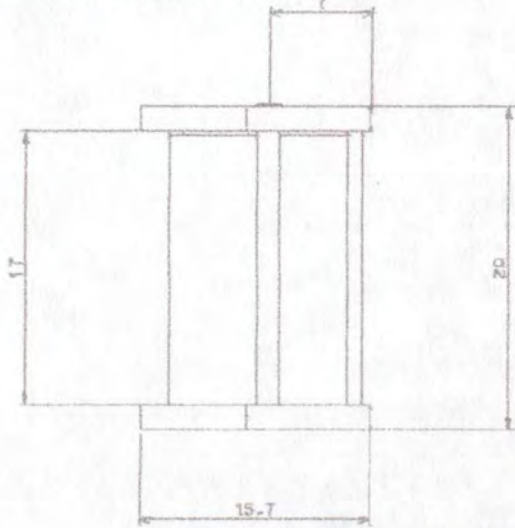

Pieza: Toallero	Referencia:	Esc.(cm): 1/8	Pl.1 de 1
Nombre: Toallero	Línea: Ambiente		
Oficio: Cestería	Recurso Natural: Guasca de plátano		
Técnica: Tejido en trenza	Materia prima: Guasca de plátano		

Proceso de producción: \_\_\_\_\_

A las piezas de madera se ensamblan los paralelos de madera que van a estructurar el tejido. Se procede luego a tejer en trenza con guasca de plátano

Observaciones:

A la madera se le aplica tapón y cera de abejas.

Responsable: P. Carol Tatiana Cuéllar Dussan      Fecha: 24/04/2001



Pieza: Copitero	Línea: Ambientes	Artesano: Helena Gaviria
Nombres: Copitero	Referencia:	
Oficio: Cestería	Medidas Largo(cm) 14 Ancho(cm) 12 Alto(cm) 10	Departamento: Quindío
Técnica: Tejido 1-1		Localidad: Armenia
Recursos Naturales: Guasca de plátano	Color: Natural	Vereda:
Materia prima: Guasca de plátano	Certificado Hecho a Mano: Sí <input checked="" type="checkbox"/> No <input type="checkbox"/>	Tipo de Población: rural

Mercado Objetivo: Clase media y media alta	Costo:	Precio:
Producción/Mes:	Unitario: \$10000	Unitario: \$
Empaque: No disponible	P. Mayor:	
Embalaje: No disponible	Empaque: No disponible	

Observaciones:

---



---

Responsable: P. Carol Tatiana Cuéllar      Fecha: 20 / 04 / 2001

Sistema de referencia         Tipo de ficha: Referente(s)  Muestra  Línea  Empaque

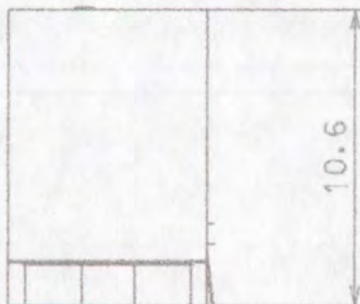
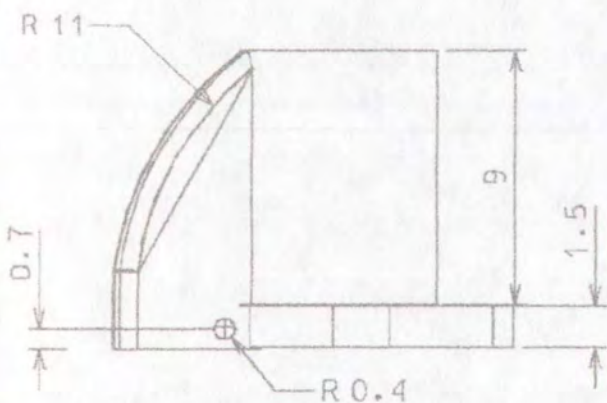
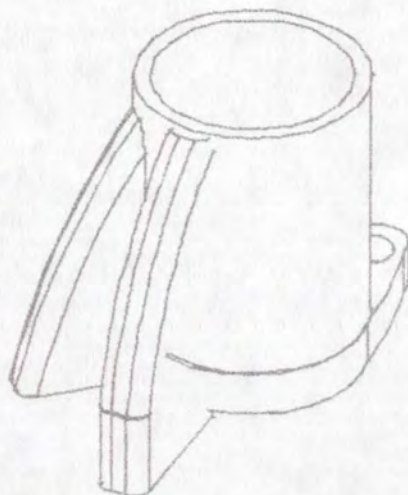
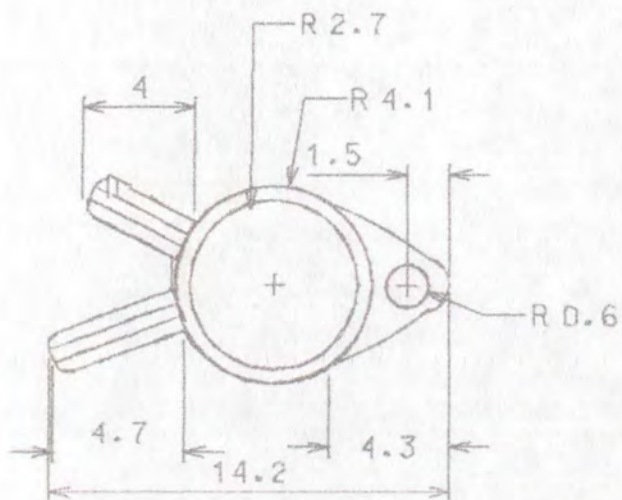

Pieza: Copitero	Referencia:	Esc.(cm): 1/5	Pl.1 de 1
Nombre: Copitero	Línea: Ambiente		
Oficio: Cestería	Recurso Natural: Guasca de plátano		
Técnica: Tejido en trenza	Materia prima: Guasca de plátano		

Proceso de producción: \_\_\_\_\_

A las piezas de madera se ensamblan los paralelos de madera que van a estructurar el tejido. Se procede luego a tejer en trenza con guasca de plátano

Observaciones:

A la madera se le aplica tapón y cera de abejas.

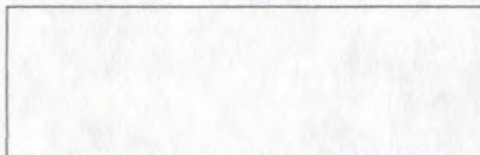

Responsable: P. Carol Tatiana Cuéllar Dussan      Fecha: 24/04/2001



Pieza: Potpourry	Línea: Ambientes	Artesano: Helena Gaviria
Nombres: Potpourry	Referencia:	
Oficio: Cestería	Medidas: Largo(cm): Ancho(cm): Alto(cm):	Departamento: Quindío
Técnica: Tejido en trenza		Localidad: Armenia
Recursos Naturales: Guasca de plátano	Color: Natural	Vereda:
Materia prima: Guasca de plátano	Certificado Hecho a Mano: Sí <input checked="" type="checkbox"/> No <input type="checkbox"/>	Tipo de Población: rural

Mercado Objetivo: Clase media y media alta	Costo:	Precio:
Producción/Mes:	Unitario: \$10000	Unitario: \$
Empaque: No disponible	P. Mayor: \$	
Embalaje: No disponible	Empaque: No disponible	

Observaciones:

---

---

Responsable: P. Carol Tatiana Cuéllar      Fecha: 20 / 04 / 2001

Sistema de referencia           Tipo de ficha: Referente(s)  Muestra  Línea  Empaque



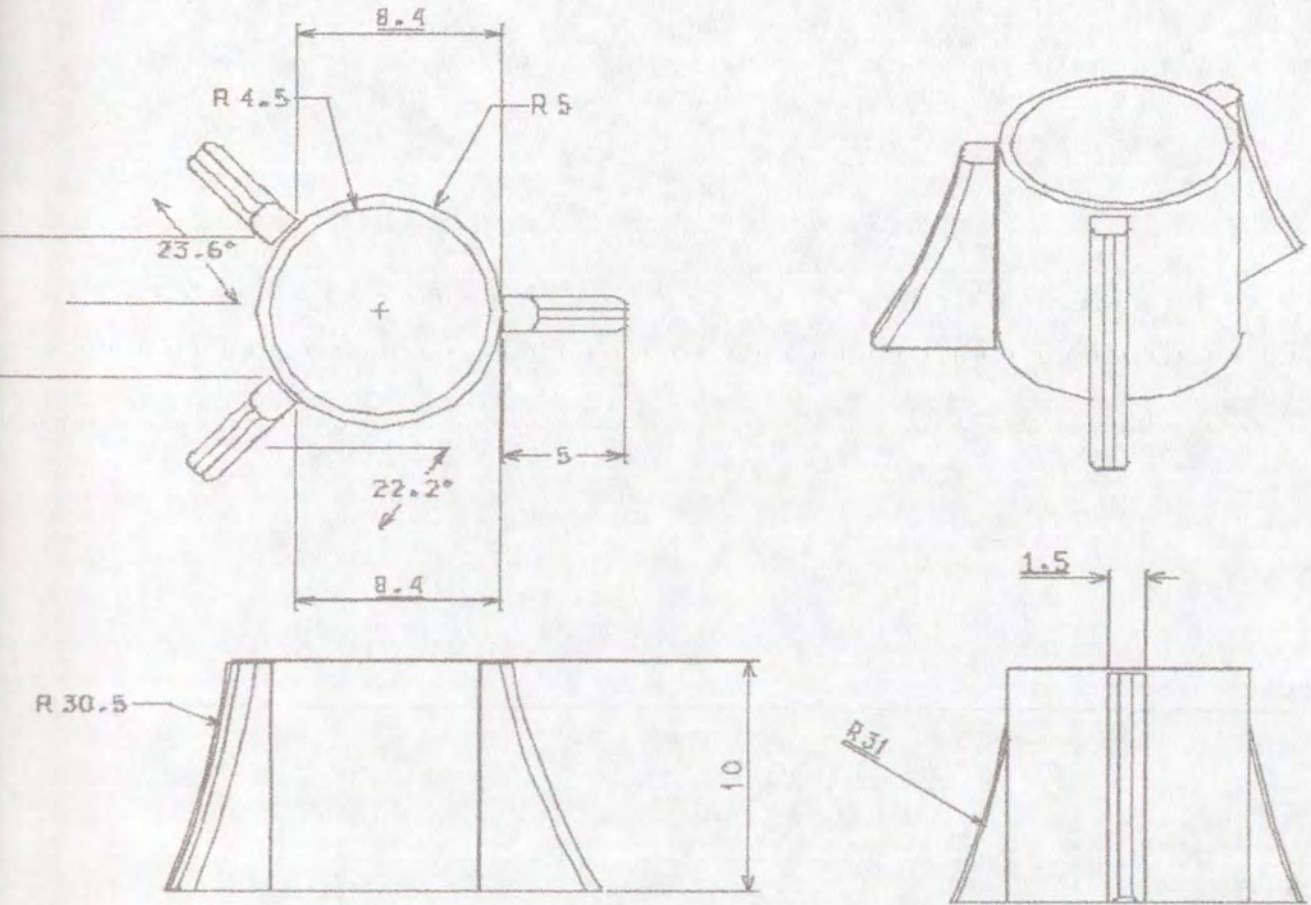

Pieza: Potpourry	Referencia:	Esc.(cm): 1/5	Pl.1 de 1
Nombre: Potpourry	Línea: Ambiente		
Oficio: Cestería	Recurso Natural: Guasca de plátano		
Técnica: Tejido en trenza	Materia prima: Guasca de plátano		

Proceso de producción: \_\_\_\_\_

A las piezas de madera se ensamblan los paralelos de madera que van a estructurar el tejido. Se procede luego a tejer en trenza con guasca de plátano

\_\_\_\_\_

\_\_\_\_\_

\_\_\_\_\_

Observaciones:

A la madera se le aplica tapón y cera de abejas.

\_\_\_\_\_

\_\_\_\_\_

Responsable: P. Carol Tatiana Cuéllar Dussan      Fecha: 24/ 04/ 2001



Pieza: Klenneex	Línea: Ambientes	Artesano: Helena Gaviria
Nombres: Klenneex	Referencia:	
Oficio: Cestería	Medidas: Largo(cm):15 Ancho(cm):12 Alto(cm):15	Departamento: Quindío
Técnica: Tejido 1-1		Localidad: Armenia
Recursos Naturales: Guasca de plátano	Color: Natural	Vereda:
Materia prima: Guasca de plátano	Certificado Hecho a Mano: Sí <input checked="" type="checkbox"/> No <input type="checkbox"/>	Tipo de Población: rural

Mercado Objetivo: Clase media y media alta	Costo:	Precio:
Producción/Mes:	Unitario: \$10000	Unitario: \$
Empaque: No disponible	P. Mayor: \$	
Embalaje: No disponible	Empaque: No disponible	

Observaciones:

---



---

Responsable: P. Carol Tatiana Cuéllar      Fecha: 20 / 04 / 2001

Sistema de referencia  3  2  0  2  0  2  Tipo de ficha: Referente(s)  Muestra  Línea  Empaque

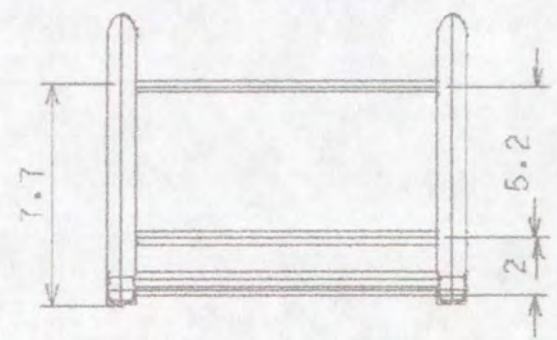
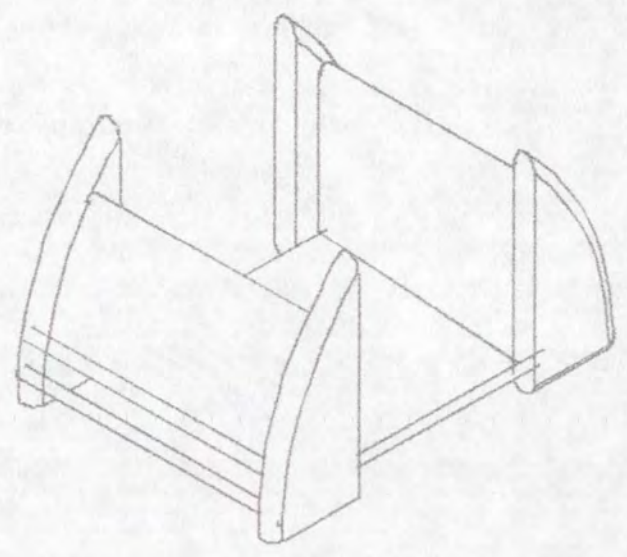
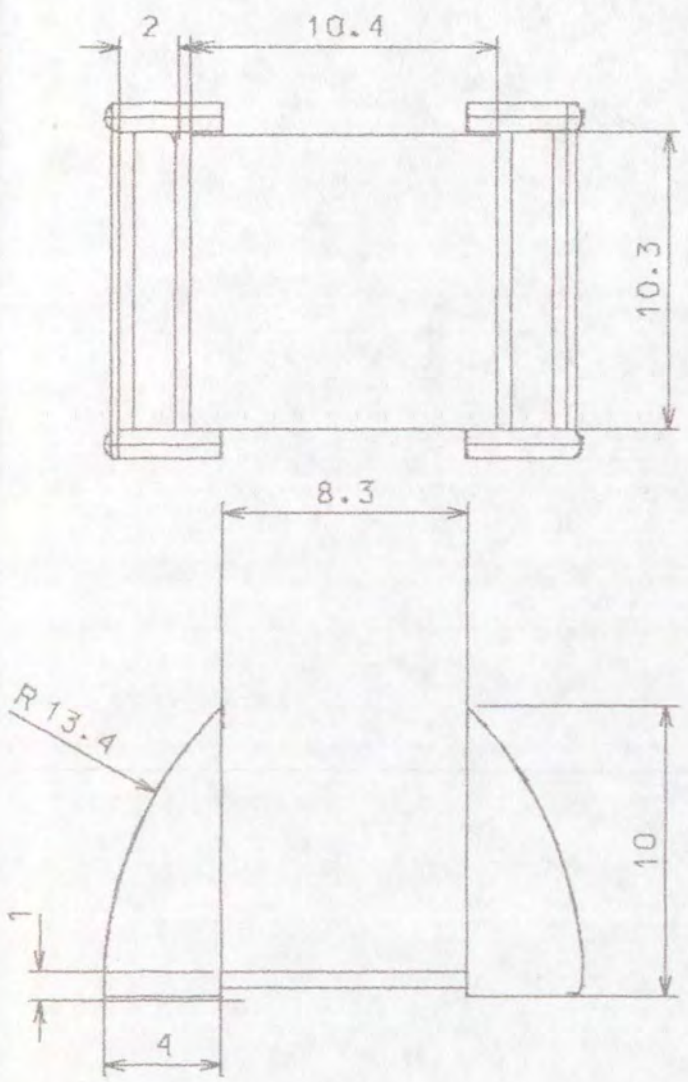

Pieza: Klenneex	Referencia:	Esc.(cm): 1/5	Pl.1 de 1
Nombre: Klenneex	Línea: Ambiente		
Oficio: Cestería	Recurso Natural: Guasca de plátano		
Técnica: Tejido en trenza	Materia prima: Guasca de plátano		

Proceso de producción: \_\_\_\_\_  
 A las piezas de madera se ensamblan los paralelos de madera que van a estructurar el tejido. Se procede luego a tejer en trenza con guasca de plátano

---



---



---



---



---

Observaciones:  
 A la madera se le aplica tapón y cera de abejas.

---



---

Responsable: P. Carol Tatiana Cuéllar Dussan      Fecha: 24/ 04/ 2001



Pieza: Aguacatera	Línea: Ambientes	Artesano: Pablo Bacares
Nombres: Aguacatera	Referencia:	
Oficio: Madera	Medidas Largo(cm):15.5 Ancho(cm):17 Alto(cm):2	Departamento: Risaralda
Técnica: vaciado		Localidad: Santarosa de Cabal
Recursos Naturales: Pino	Color: Natural	Vereda:
Materia prima: Pino	Certificado Hecho a Mano: Sí <input checked="" type="checkbox"/> No <input type="checkbox"/>	Tipo de Población: rural

Mercado Objetivo: Clase media y media alta	Costo:	Precio:
Producción/Mes:	Unitario: \$8500	Unitario: \$
Empaque: No disponible	P. Mayor:	
Embalaje: No disponible	Empaque: No disponible	

Observaciones:

---



---

Responsable: P. Carol Tatiana Cuéllar      Fecha: 12 / 06 / 2001

Sistema de referencia  6  6  0  4  1  3   Tipo de ficha: Referente(s)  Muestra  Línea  Empaque

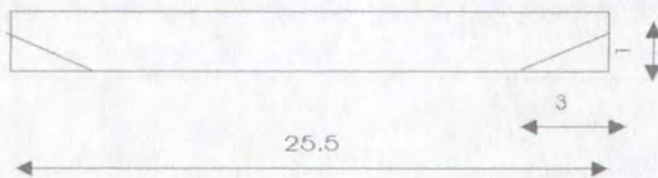
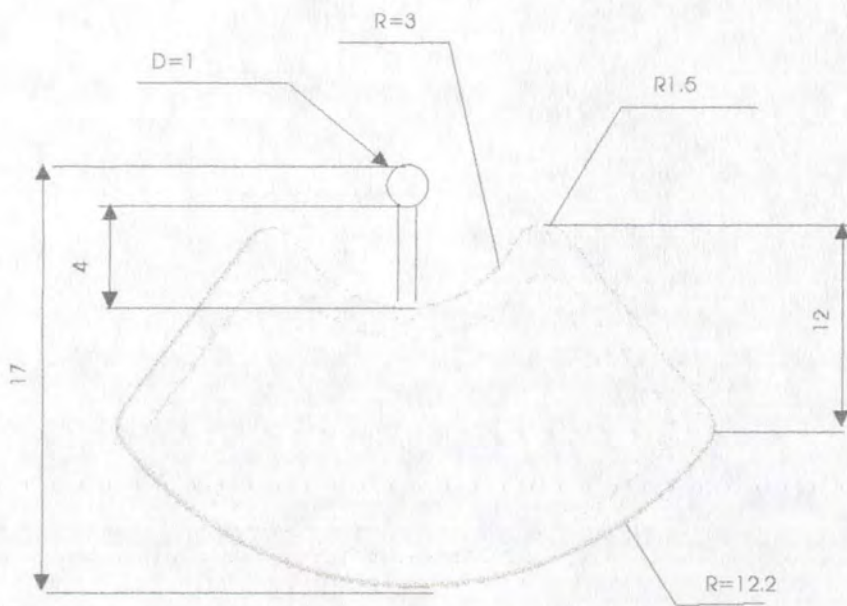

Pieza: Aguacatera	Referencia:	Esc.(cm): 1/5	Pl.1 de 1
Nombre: Aguacatera	Línea: Ambiente		
Oficio: Madera	Recurso Natural: Pino		
Técnica: Vaciado	Materia prima: Pino		

Proceso de producción:
Se realiza la plantilla del prototipo en una madera delgada.
Se traza sobre la madera de 2 cm la plantilla.
Se procede a realizar el vaciado.
Se pule en la pulidora de disco.
Se perfora el centro del arco para ensamblar el asa.
Se aplica cera de abejas.

Observaciones: A la madera se aplica cera de abejas

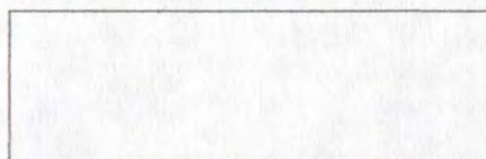

Responsable: P. Carol Tatiana Cuéllar Dussan	Fecha: 12/06/2001
--	-------------------

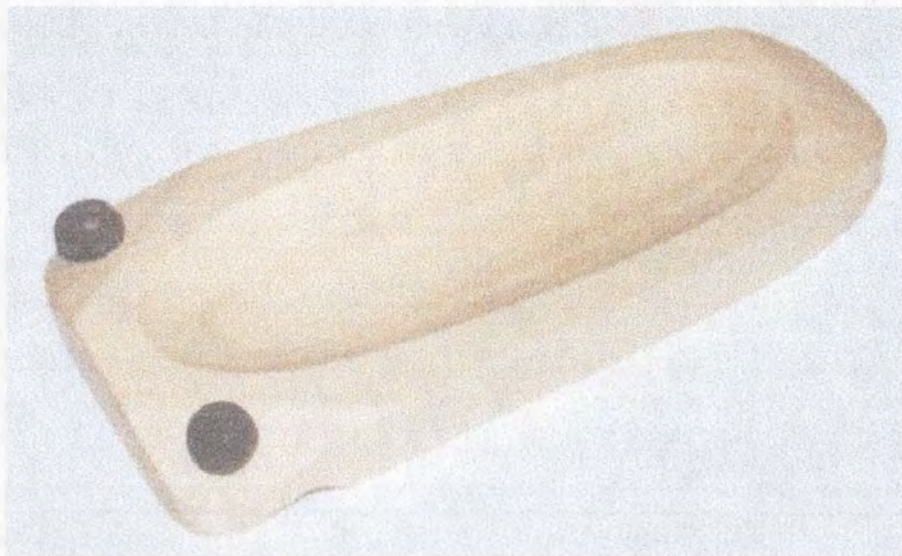

Pieza: Mazorquera	Línea: Ambientes	Artesano: Pablo Bacares
Nombre: Mazorquera	Referencia:	
Oficio: Madera	Medidas: Largo(cm):21 Ancho(cm):10.5 Alto(cm):2	Departamento: Risaralda
Técnica: Vaciado		Localidad: Santarosa de Cabal
Recursos Naturales: Pino	Color: Natural	Vereda:
Materia prima: Pino	Certificado Hecho a Mano: Si <input checked="" type="checkbox"/> No <input type="checkbox"/>	Tipo de Población: rural

Mercado Objetivo: Clase media y media alta	Costo:	Precio:
Producción/Mes:	Unitario: \$5600	Unitario: \$
Empaque: No disponible	P. Mayor: \$	
Embalaje: No disponible	Empaque: No disponible	

Observaciones:

---



---

Responsable: P. Carol Tatiana Cuéllar      Fecha: 12 / 06 / 2001

Sistema de referencia  6  6  0  4  1  3   Tipo de ficha: Referente(s)  Muestra  Línea  Empaque

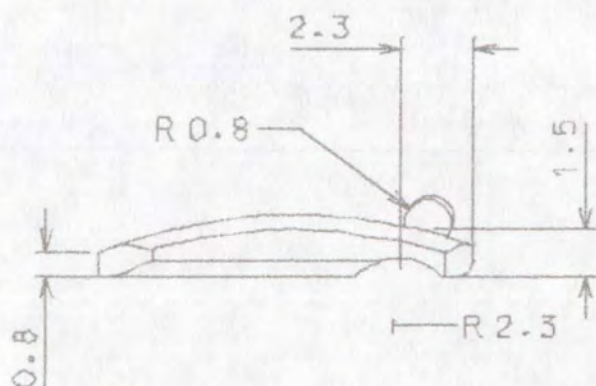
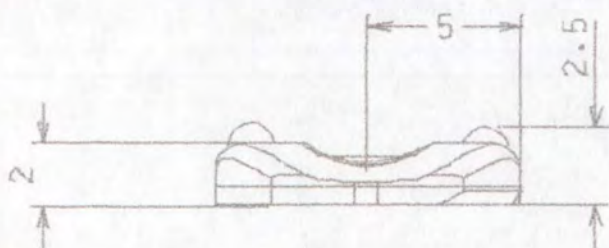
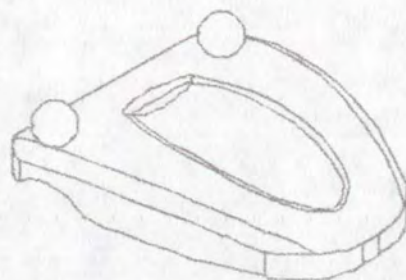
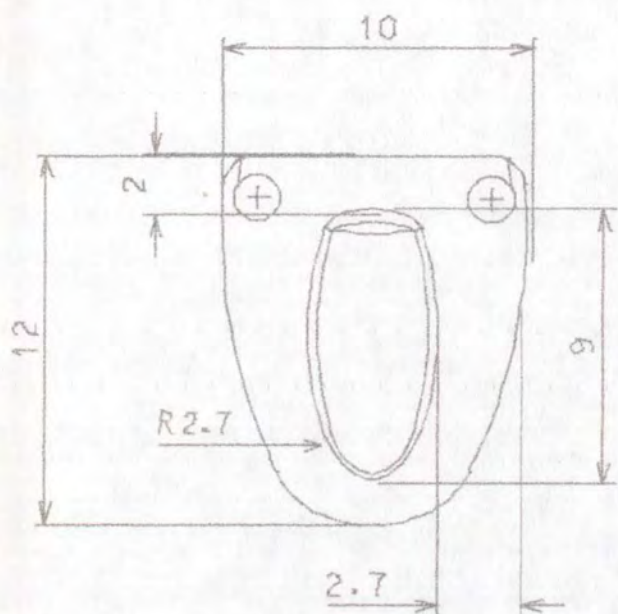

Pieza: Mazorquera	Referencia:	Esc.(cm): 1/5	Pl.1 de 1
Nombre: Mazorquera	Línea: Ambiente		
Oficio: Madera	Recurso Natural: Pino		
Técnica: Vaciado	Materia prima: Pino		

Proceso de producción: \_\_\_\_\_

Se realiza la plantilla del prototipo en una madera delgada.  
Se traza sobre la madera de 2 cm la plantilla.  
Se procede a realizar el vaciado.  
Se pule en la pulidora de disco.  
Se perfora para ensamblar las esferas de madera  
Se aplica cera de abejas.

Observaciones:  
A la madera se le cera de abejas.

Responsable: P. Carol Tatiana Cuéllar Dussan      Fecha: 12/06/2001



Pieza: Alcaparras	Línea: Ambientes	Artisano: Pablo Bacares
Nombres: Alcaparras	Referencia:	
Oficio: Madera	Medidas: Largo(cm):14 Ancho(cm):8 Alto(cm):2	Departamento: Risaralda
Técnica: Vaciado		Localidad: Santarosa de Cabal
Recursos Naturales: Pino	Color: Natural	Vereda:
Materia prima: Pino	Certificado Hecho a Mano: Sí <input checked="" type="checkbox"/> No <input type="checkbox"/>	Tipo de Población: rural

Mercado Objetivo: Clase media y media alta	Costo:	Precio:
Producción/Mes:	Unitario: \$5300	Unitario: \$
Empaque: No disponible	P. Mayor: \$	
Embalaje: No disponible	Empaque: No disponible	

Observaciones:

---



---

Responsable: P. Carol Tatiana Cuéllar      Fecha: 12 / 06 / 2001

Sistema de referencia  6  6  0  4  1  3   Tipo de ficha: Referente(s)  Muestra  Línea  Empaque



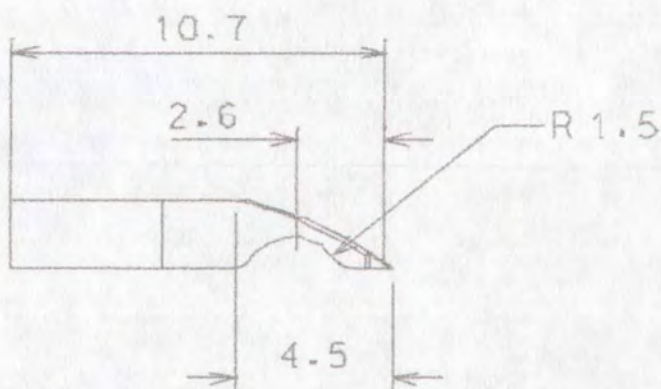
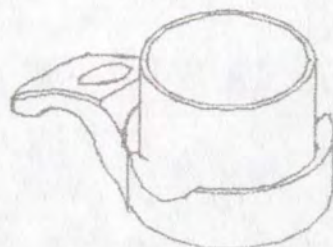
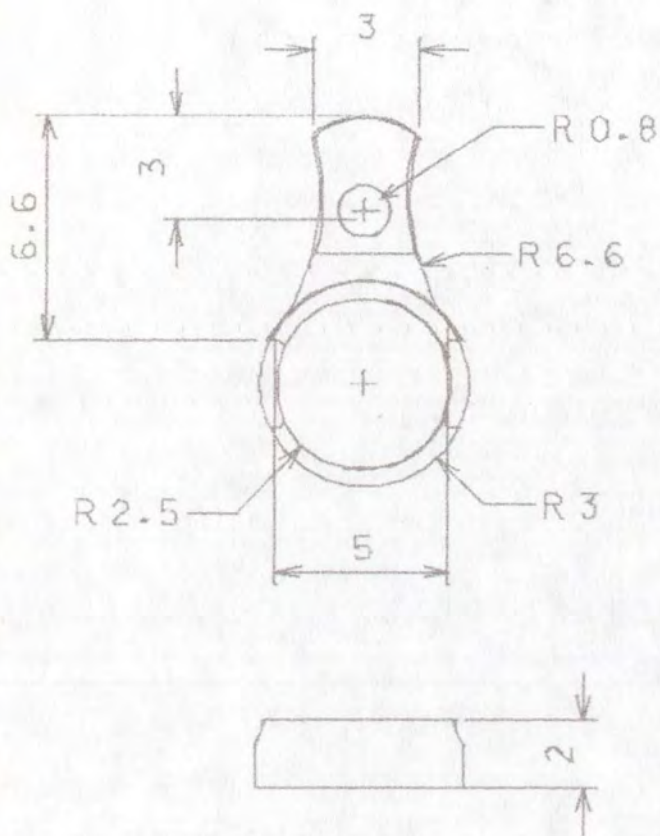

Pieza: Alcaparras	Referencia:	Esc.(cm): 1/5	Pl.1 de 1
Nombre: Alcaparras	Línea: Ambiente		
Oficio: Madera	Recurso Natural: Pino		
Técnica: Vaciado	Materia prima: Pino		

Proceso de producción:

Se realiza la plantilla del prototipo en una madera delgada.  
Se traza sobre la madera de 2 cm la plantilla.  
Se procede a realizar el vaciado.  
Se pule en la pulidora de disco.  
Se perfora para ensamblar las esferas de madera.  
Se aplica cera de abejas.

Observaciones:

A la madera se le aplica cera de abejas.

Responsable: P. Carol Tatiana Cuéllar Dussan      Fecha: 12/06/2001

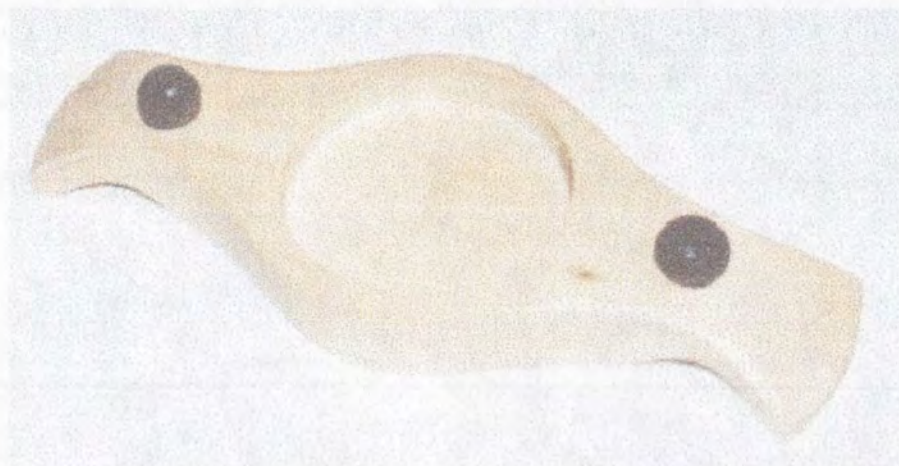

Pieza: Crema de leche	Línea: Ambientes	Artesano: Pablo Bacares
Nombres: Crema de leche	Referencia:	
Oficio: Madera	Medidas Largo(cm) 20 Ancho(cm) 8 Alto(cm) 2	Departamento: Risaralda
Técnica: Vaciado		Localidad: Santarosa de Cabal
Recursos Naturales: Pino	Color: Natural	Vereda:
Materia prima: Pino	Certificado Hecho a Mano: Sí <input checked="" type="checkbox"/> No <input type="checkbox"/>	Tipo de Población: rural

Mercado Objetivo: Clase media y media alta	Costo:	Precio:
Producción/Mes:	Unitario: \$6600	Unitario: \$
Empaque: No disponible	P. Mayor:	
Embalaje: No disponible	Empaque: No disponible	

Observaciones:

---



---

Responsable: P. Carol Tatiana Cuéllar Fecha: 12 / 06 / 2001

Sistema de referencia  6  6  0  4  1  3  Tipo de ficha: Referente(s)  Muestra  Línea  Empaque

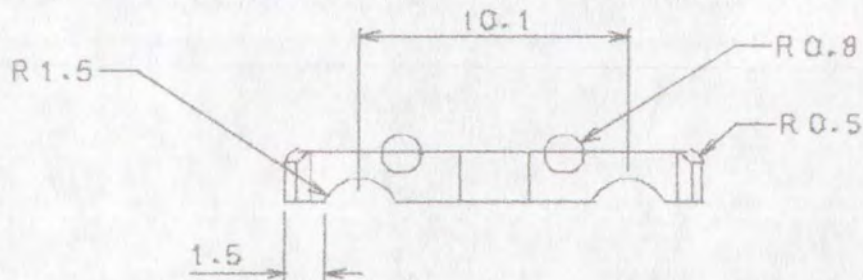
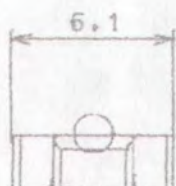
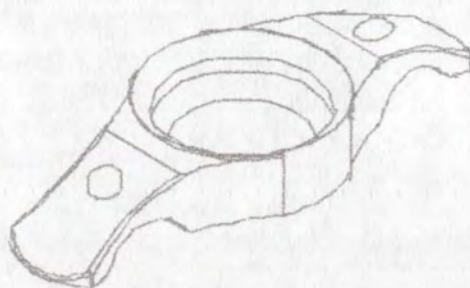
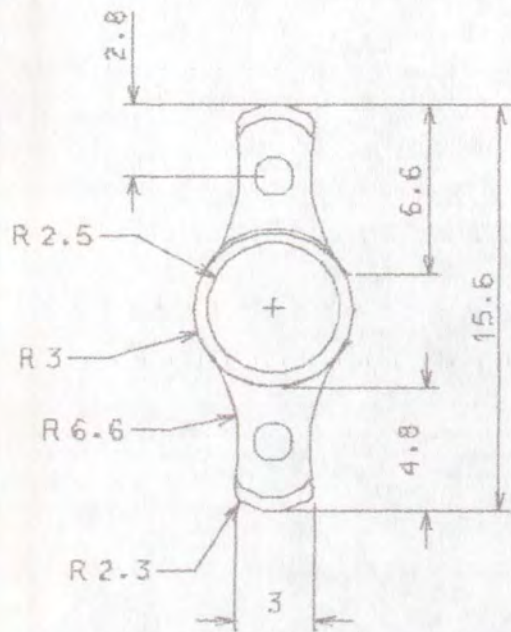

Pieza: Crema de leche	Referencia:	Esc.(cm): 1/5	Pl.1 de 1
Nombre: Crema de leche	Línea: Ambiente		
Oficio: Madera	Recurso Natural: Pino		
Técnica: Vaciado	Materia prima: Pino		

Proceso de producción: \_\_\_\_\_

Se realiza la plantilla del prototipo en una madera delgada.  
 Se traza sobre la madera de 2 cm la plantilla.  
 Se procede a realizar el vaciado.  
 Se pule en la pulidora de disco.  
 Se perfora para ensamblar las esferas de madera  
 Se aplica cera de abejas.

Observaciones:  
 A la madera se le aplica cera de abejas.

Responsable: P. Carol Tatiana Cuéllar Dussan      Fecha: 12/06/2001

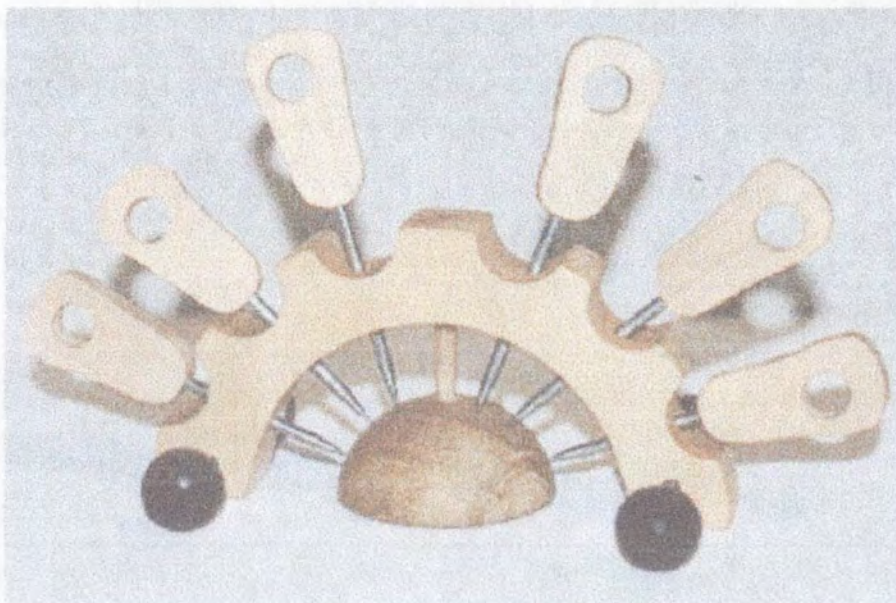

Pieza: Portapinchos mazorca	Línea: Ambientes	Artesano: Pablo Bacares
Nombres: Portapinchos mazorca	Referencia:	
Oficio: Madera	Medidas Largo(cm):12 Ancho(cm):7 Alto(cm):12	Departamento: Risaralda
Técnica: Calado		Localidad: Santarosa de Cabal
Recursos Naturales: Pino	Color: Natural	Vereda:
Materia prima: Pino	Certificado Hecho a Mano: Sí <input checked="" type="checkbox"/> No <input type="checkbox"/>	Tipo de Población: rural

Mercado Objetivo: Clase media y media alta	Costo:	Precio:
Producción/Mes:	Unitario: \$11800	Unitario: \$
Empaque: No disponible	P. Mayor: \$	
Embalaje: No disponible	Empaque: No disponible	

Observaciones:

---



---

Responsable: P. Carol Tatiana Cuéllar      Fecha: 12 / 06 / 2001

Sistema de referencia  6  6  0  4  1  3   Tipo de ficha: Referente(s)  Muestra  Línea  Empaque

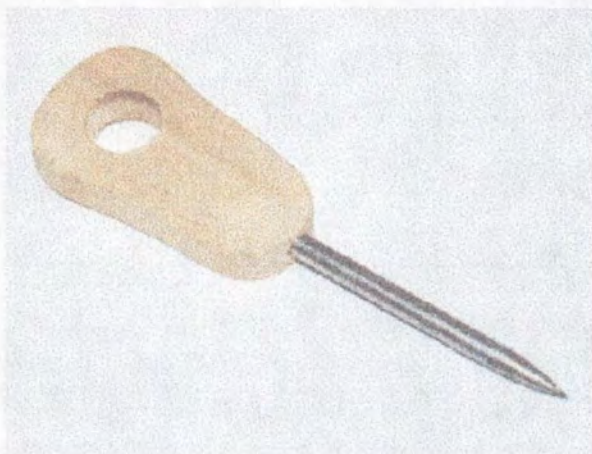

Pieza: pinchos mazorca	Línea: Ambientes	Artesano: Pablo Bacares
Nombres: pinchos mazorca	Referencia:	
Oficio: Madera	Medidas: Largo(cm): 8 Ancho(cm): 2 Alto(cm): 0.5	Departamento: Risaralda
Técnica: Calado		Localidad: Santarosa de Cabal
Recursos Naturales: Pino	Color: Natural	Vereda:
Materia prima: Pino	Certificado Hecho a Mano: Sí <input checked="" type="checkbox"/> No <input type="checkbox"/>	Tipo de Población: rural

Mercado Objetivo: Clase media y media alta	Costo:	Precio:
Producción/Mes:	Unitario: \$1500	Unitario: \$
Empaque: No disponible	P. Mayor: \$	
Embalaje: No disponible	Empaque: No disponible	

Observaciones:

Responsable: P. Carol Tatiana Cuéllar Fecha: 12 / 06 / 2001

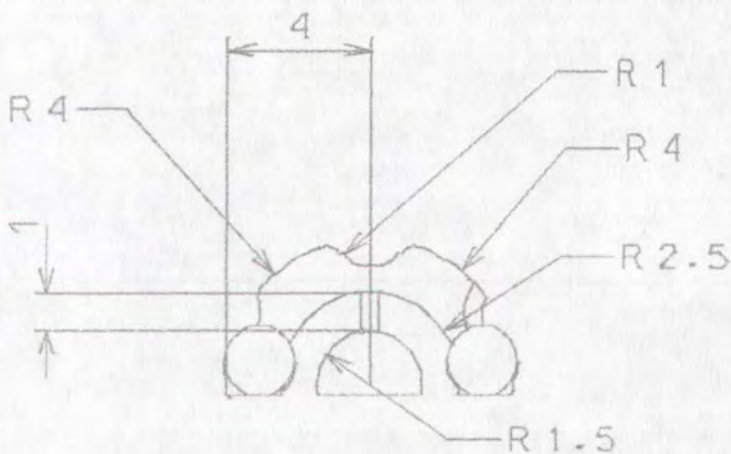
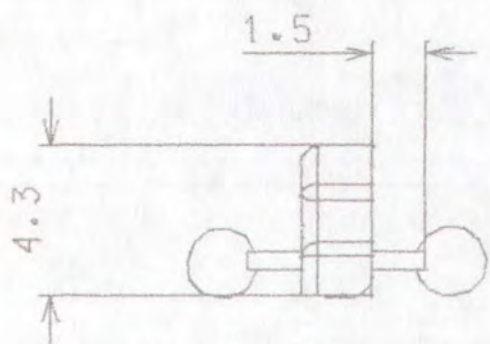
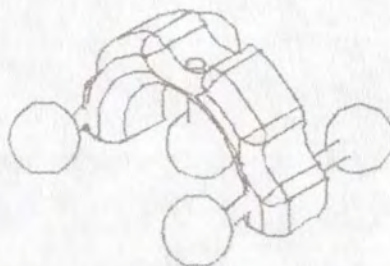
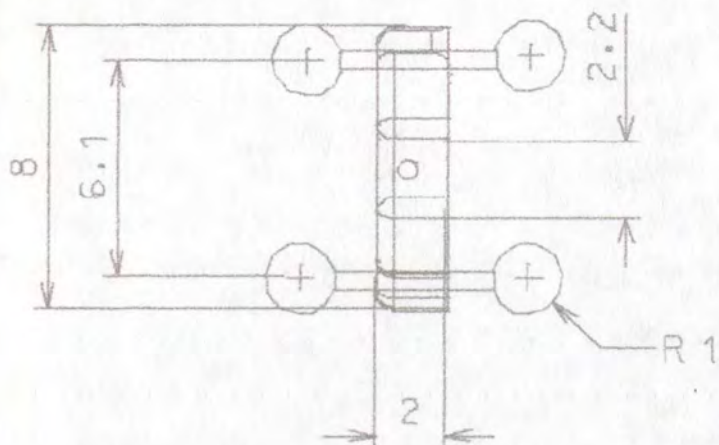

Pieza: Portapinchos mazorca	Referencia:	Esc.(cm): 1/5	Pl.1 de 1
Nombre: Portapinchos mazorca	Línea: Ambiente		
Oficio: Madera	Recurso Natural: Pino		
Técnica: Calado	Materia prima: Pino		

Proceso de producción:

Se realiza la plantilla del prototipo en una madera delgada. (pinchos y soporte)

Se traza sobre la madera de 2 cm y 1cm las plantillas.

Se procede a realizar el calado de las figuras.

Se pule en la pulidora de disco.

Se perfora para ensamblar las varillas de acero inoxidable y esferas de madera.

Se aplica cera de abejas.

Observaciones:

A la madera se le aplica tapón y cera de abejas.

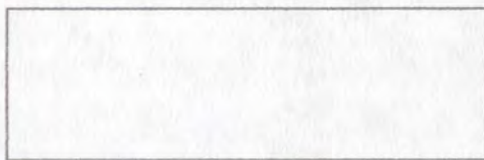

Responsable: P. Carol Tatiana Cuéllar Dussan      Fecha: 12/ 06/ 2001

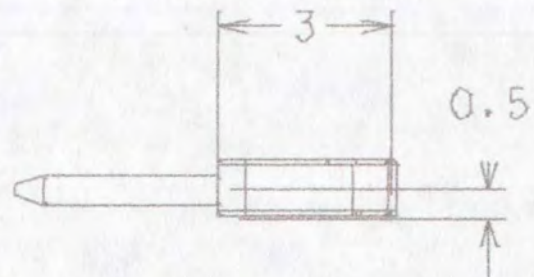
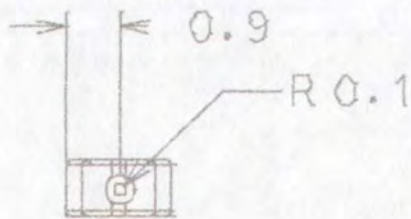
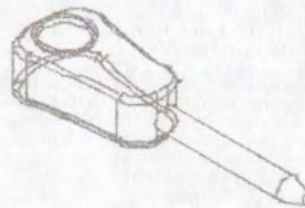
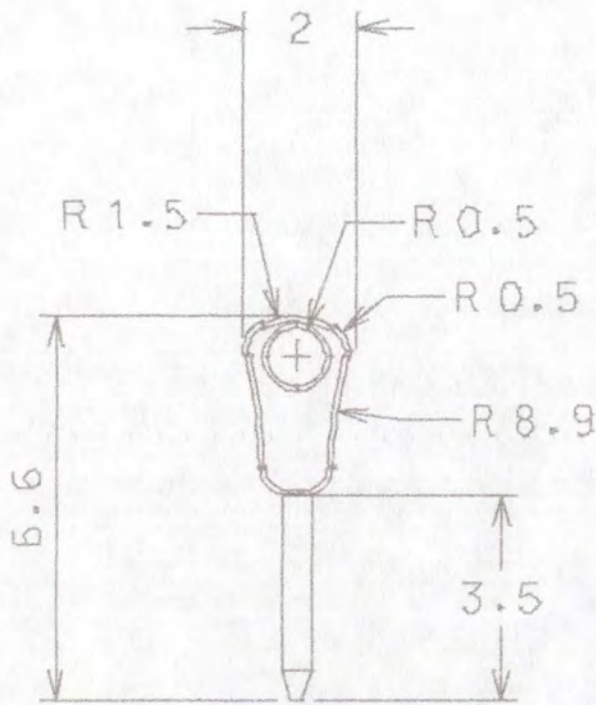

Pieza: Portapinchos mazorca	Referencia:	Esc.(cm): 1/5	Pl.1 de 1
Nombre: Portapinchos mazorca	Línea: Ambiente		
Oficio: Madera	Recurso Natural: Pino		
Técnica: Calado	Materia prima: Pino		

Proceso de producción: \_\_\_\_\_

Se realiza la plantilla del prototipo en una madera delgada.(pinchos y soporte)

Se traza sobre la madera de 2 cm y 1cm las plantillas.

Se procede a realizar el calado de las figuras.

Se pule en la pulidora de disco.

Se perfora para ensamblar las varillas de acero inoxidable y esferas de madera.

Se aplica cera de abejas.

Observaciones:

A la madera se le aplica tapón y cera de abejas.

Responsable: P. Carol Tatiana Cuéllar Dussan      Fecha:12/ 06/ 2001



Pieza: Portacazuela	Línea: Ambientes	Artesano: Pablo Bacares
Nombres: Portacazuela	Referencia:	
Oficio: Madera	Medidas: Largo(cm) 24 Ancho(cm) 24 Alto(cm) 2	Departamento: Risaralda
Técnica: Vaciado y torneado		Localidad: Santarosa de Cabal
Recursos Naturales: Pino	Color: Natural	Vereda:
Materia prima: Pino	Certificado Hecho a Mano: Sí <input checked="" type="checkbox"/> No <input type="checkbox"/>	Tipo de Población: rural

Mercado Objetivo: Clase media y media alta	Costo:	Precio:
Producción/Mes:	Unitario: \$9200 y \$7600	Unitario: \$
Empaque: No disponible	P. Mayor: \$	
Embalaje: No disponible	Empaque: No disponible	

Observaciones:

---



---

Responsable: P. Carol Tatiana Cuéllar Fecha: 12/06/2001

Sistema de referencia  6  6  0  4  1  3  Tipo de ficha: Referente(s)  Muestra  Línea  Empaque



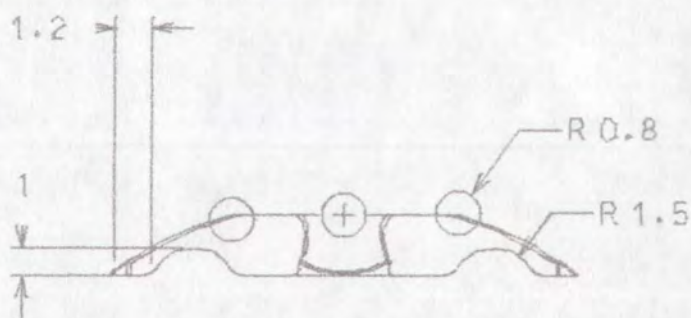
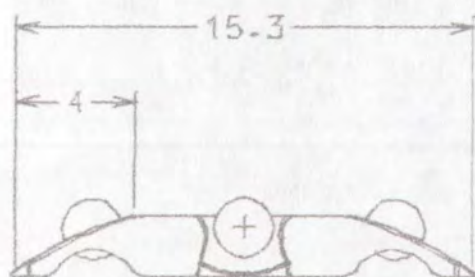
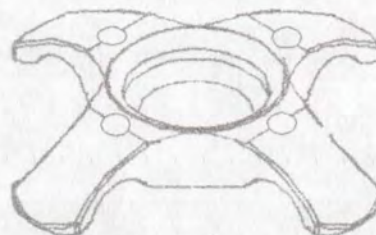
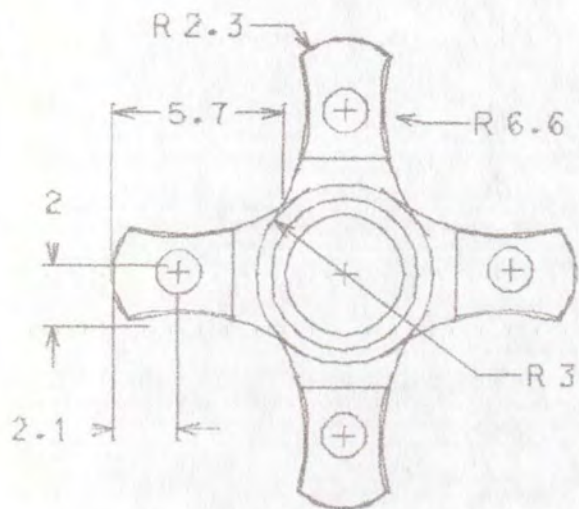

Pieza: Portacazuela	Referencia:	Esc.(cm): 1/5	Pl.1 de 1
Nombre: Portacazuela	Linea: Ambiente		
Oficio: Madera	Recurso Natural: Pino		
Técnica: Vaciado y torneado	Materia prima: Pino		

Proceso de producción:

Se realiza la plantilla del prototipo en una madera delgada.  
 Se traza sobre la madera de 2 cm la plantilla.  
 Se procede a realizar el torneado  
 Se pule en la pulidora de disco los vértices.  
 Se perfora la madera para que se puedan ensamblar las esferas de madera  
 Se aplica cera de abejas.

Observaciones:

A la madera se le aplica cera de abejas.

Responsable: P. Carol Tatiana Cuéllar Dussan      Fecha: 24/ 04/ 2001



Pieza: Contenedor para azúcar	Línea: Ambientes	Artesano: William Calderón
Nombres: Reina	Referencia:	
Oficio: Cestería y madera	Medidas: Largo(cm): Ancho(cm):12 Alto(cm):22	Departamento: Quindío
Técnica: Calado		Localidad: Circasia
Recursos Naturales: Guadua	Color: Natural	Vereda:
Materia prima: Guadua	Certificado Hecho a Mano: Sí <input checked="" type="checkbox"/> No <input type="checkbox"/>	Tipo de Población: rural

Mercado Objetivo: Clase media y media alta	Costo:	Precio:
Producción/Mes:	Unitario: \$25000	Unitario: \$
Empaque: No disponible	P. Mayor: \$	
Embalaje: No disponible	Empaque: No disponible	

Observaciones:

---



---

Responsable: P. Carol Tatiana Cuéllar      Fecha: 20 / 04 / 2001

Sistema de referencia           Tipo de ficha: Referente(s)  Muestra  Línea  Empaque

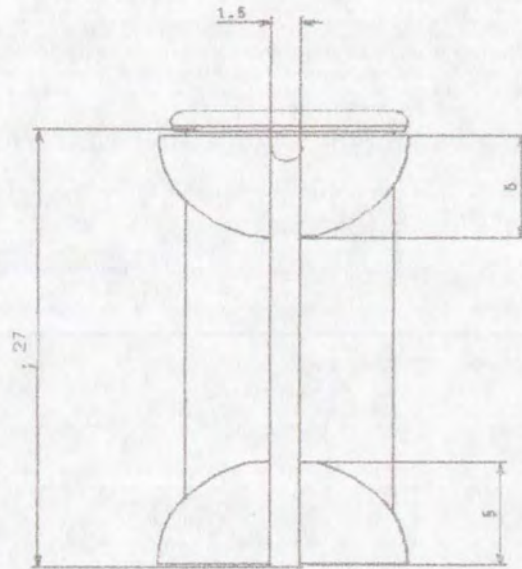
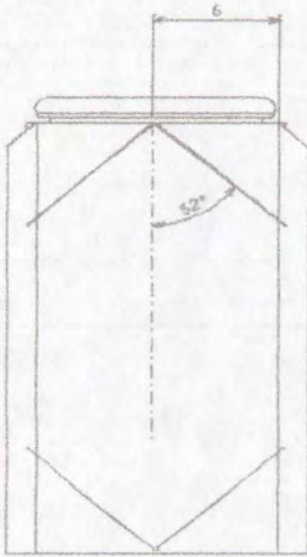
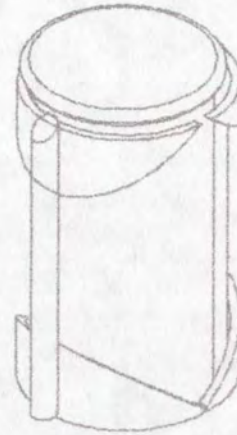
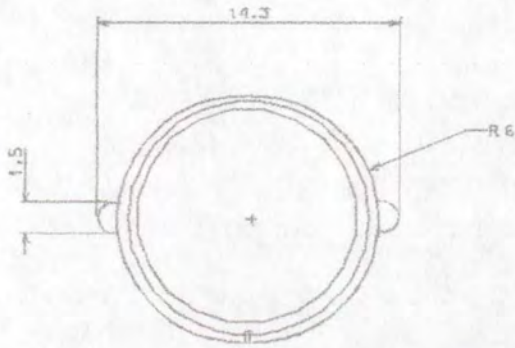

Pieza: Contenedor para azúcar	Referencia:	Esc.(cm): 1/20	PI.1 de 1
Nombre: Reina	Línea: Ambiente		
Oficio: Cestería y madera	Recurso Natural: Guadua		
Técnica: Calado	Materia prima: Guadua		

Proceso de producción: \_\_\_\_\_  
 Selección del material, marcado, corte, desvastado, pulido.

---

---

---

---

---

---

---

---

Observaciones:  
 Aplicar cera de abejas.

---

---

---

---



---

---

---

---

Responsable: P. Carol Tatiana Cuéllar Dussan      Fecha: 24/ 04/ 2001



Pieza: Contenedor para café	Línea: Ambientes	Artesano: William Calderón
Nombres: Rey	Referencia:	
Oficio: Cestería y madera	Medidas: Largo(cm): Ancho(cm):13 Alto(cm):25	Departamento: Quindío
Técnica: Calado		Localidad: Circasia
Recursos Naturales: Guadua	Color: Natural	Vereda:
Materia prima: Guadua	Certificado Hecho a Mano: Sí <input checked="" type="checkbox"/> No <input type="checkbox"/>	Tipo de Población: rural

Mercado Objetivo: Clase media y media alta	Costo:	Precio:
Producción/Mes:	Unitario: \$25000	Unitario: \$
Empaque: No disponible	P. Mayor: \$	
Embalaje: No disponible	Empaque: No disponible	

Observaciones:

---



---

Responsable: P. Carol Tatiana Cuéllar      Fecha: 20 / 04 / 2001

Sistema de referencia  3  2  0  2  0  2   Tipo de ficha: Referente(s)  Muestra  Línea  Empaque

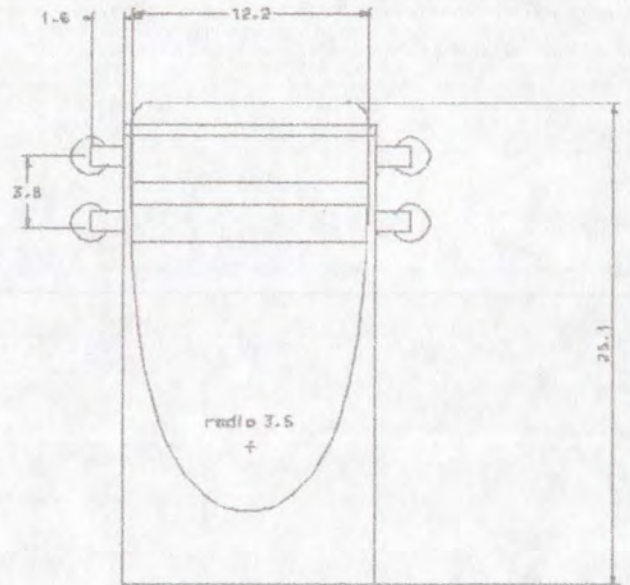
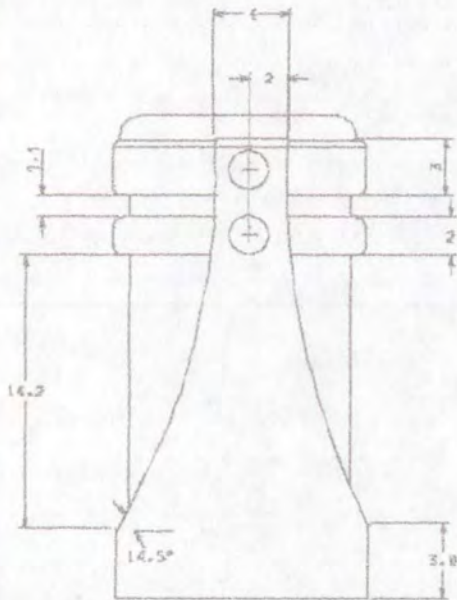
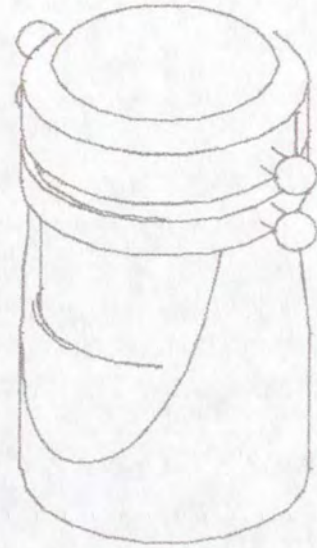
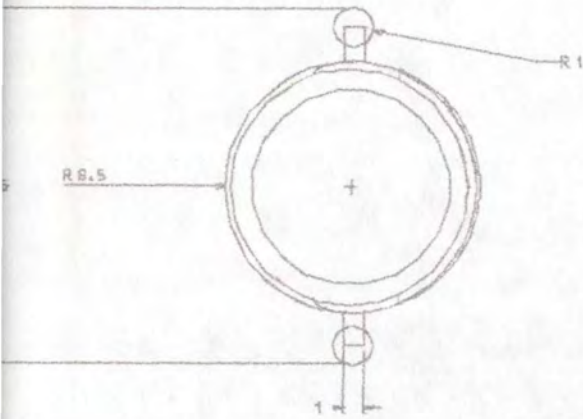

Pieza: Contenedor para café	Referencia:	Esc.(cm): 1/20	Pl.1 de 1
Nombre: Rey	Línea: Ambiente		
Oficio: Cestería y madera	Recurso Natural: Guadua		
Técnica: Calado	Materia prima: Guadua		

Proceso de producción: \_\_\_\_\_

Selección del material, marcado, corte, desvastado, pulido.

\_\_\_\_\_

\_\_\_\_\_

\_\_\_\_\_

\_\_\_\_\_

Observaciones:

Aplicar cera de abejas.

\_\_\_\_\_

\_\_\_\_\_

Responsable: P. Carol Tatiana Cuéllar Dussan

Fecha: 24/ 04/ 2001



Pieza: Contenedor para granos	Línea: Ambientes	Artesano: William Calderón
Nombres: Alfil	Referencia:	
Oficio: Cestería y madera	Medidas: Largo(cm): Ancho(cm):13 Alto(cm):17	Departamento: Quindío
Técnica: Calado		Localidad: Circasia
Recursos Naturales: Guadua	Color: Natural	Vereda:
Materia prima: Guadua	Certificado Hecho a Mano: Sí <input checked="" type="checkbox"/> No <input type="checkbox"/>	Tipo de Población: rural

Mercado Objetivo: Clase media y media alta	Costo:	Precio:
Producción/Mes:	Unitario: \$20000	Unitario: \$
Empaque: No disponible	P. Mayor: \$	
Embalaje: No disponible	Empaque: No disponible	

Observaciones:

---



---

Responsable: P. Carol Tatiana Cuéllar      Fecha: 20 / 04 / 2001

Sistema de referencia  3  2  0  2  0  2   Tipo de ficha: Referente(s)  Muestra  Línea  Empaque

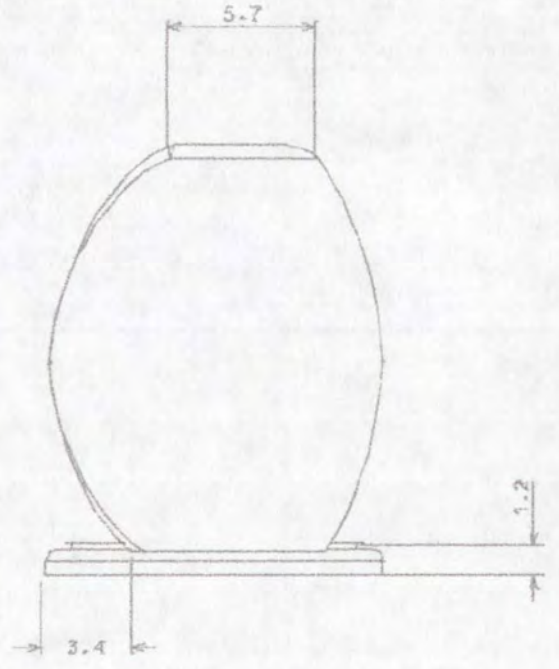
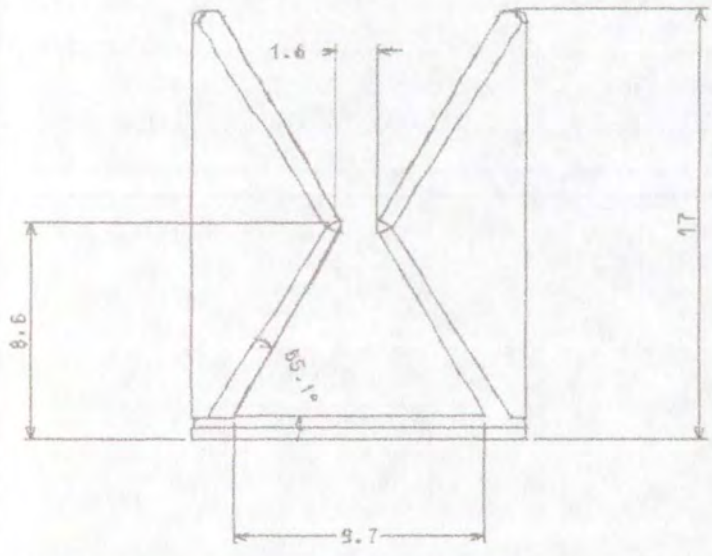
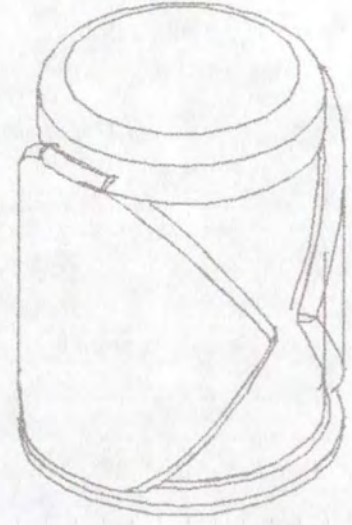
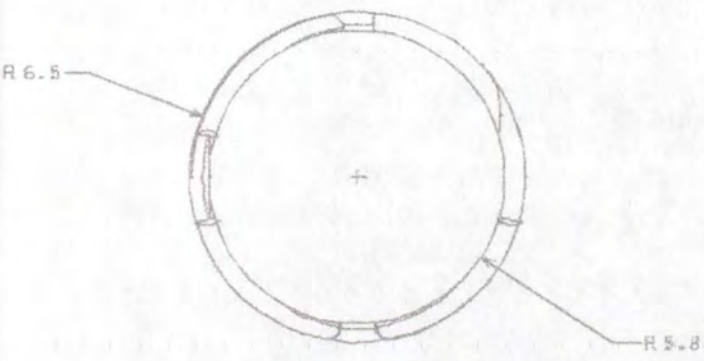

Pieza: Contenedor para granos	Referencia:	Esc.(cm): 1/20	Pl.1 de 1
Nombre: Alfil	Linea: Ambiente		
Oficio: Cestería y madera	Recurso Natural: Guadua		
Técnica: Calado	Materia prima: Guadua		

Proceso de producción: \_\_\_\_\_  
 Selección del material, marcado, corte, desvastado, pulido..

\_\_\_\_\_

\_\_\_\_\_

\_\_\_\_\_

\_\_\_\_\_

\_\_\_\_\_

Observaciones: \_\_\_\_\_  
 Aplicar cera de abejas.

\_\_\_\_\_

\_\_\_\_\_

Responsable: P. Carol Tatiana Cuéllar Dussan      Fecha: 24/ 04/ 2001

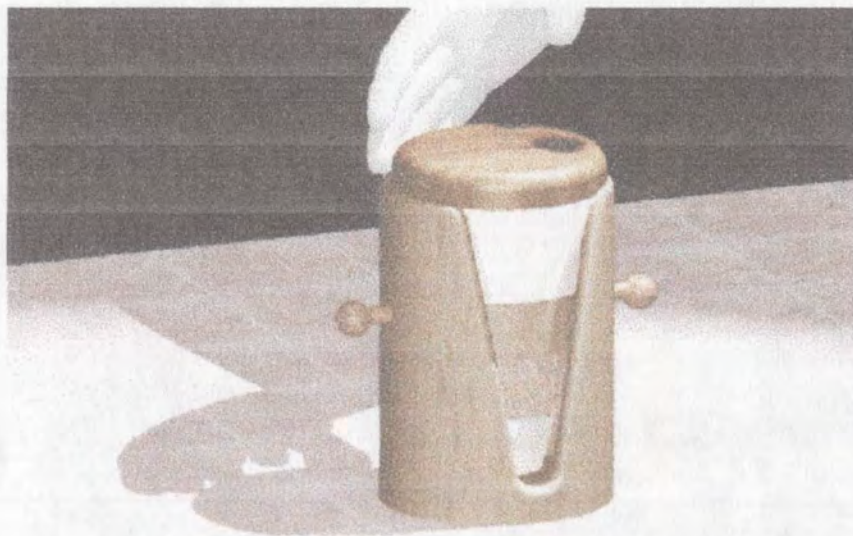

Pieza: Contendor para spaguetti	Linea: Ambientes	Artesano: William Calderón
Nombres: Torre	Referencia:	
Oficio: Cestería y madera	Medidas: Largo(cm):35 Ancho(cm):13 Alto(cm):26	Departamento: Quindío
Técnica: Calado		Localidad: Circasia
Recursos Naturales: Guadua	Color: Natural	Vereda:
Materia prima: Guadua	Certificado Hecho a Mano: Si <input checked="" type="checkbox"/> No <input type="checkbox"/>	Tipo de Población: rural

Mercado Objetivo: Clase media y media alta	Costo:	Precio:
Producción/Mes:	Unitario: \$30000	Unitario: \$
Empaque: No disponible	P. Mayor:	
Embalaje: No disponible	Empaque: No disponible	

Observaciones:

---



---

Responsable: P. Carol Tatiana Cuéllar      Fecha: 20 / 04 / 2001

Sistema de referencia  3  2  0  2  0  2   Tipo de ficha: Referente(s)  Muestra  Línea  Empaque



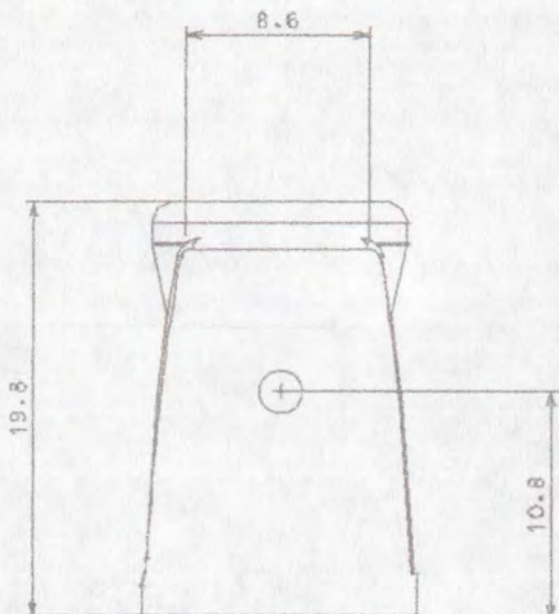
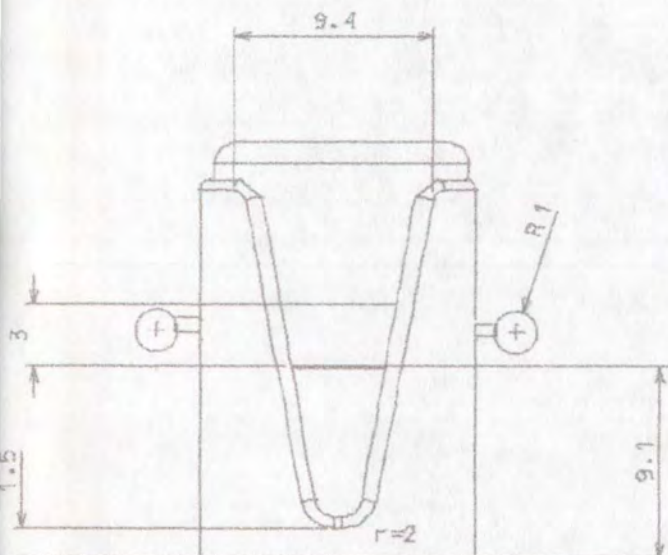
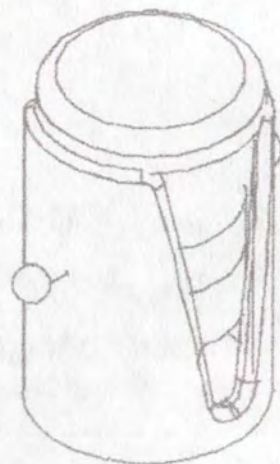
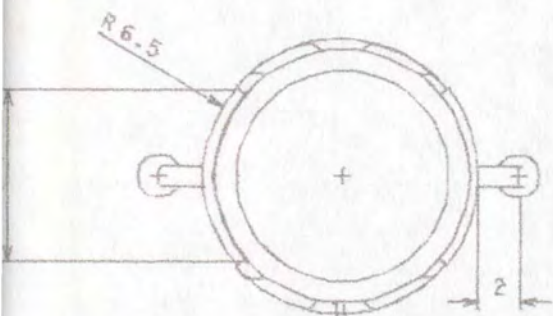

Pieza: Contendor para spagueti	Referencia:	Esc.(cm): 1/30	Pl.1 de 1
Nombre: Torre	Línea: Ambiente		
Oficio: Cestería y madera	Recurso Natural: Guadua		
Técnica: Calado	Materia prima: Guadua		

Proceso de producción: \_\_\_\_\_

Selección del material, marcado, corte, desvastado, pulido.

\_\_\_\_\_

\_\_\_\_\_

\_\_\_\_\_

\_\_\_\_\_

Observaciones:

Aplicar cera de abejas.

\_\_\_\_\_

\_\_\_\_\_

Responsable: P. Carol Tatiana Cuéllar Dussan      Fecha: 24/ 04/ 2001



Pieza: Contendor para granos	Línea: Ambientes	Artesano: William Calderón
Nombres: Caballo	Referencia:	
Oficio: Cestería y madera	Medidas: Largo(cm): Ancho(cm):11 Alto(cm):10	Departamento: Quindío
Técnica: Calado		Localidad: Circasia
Recursos Naturales: Guadua	Color: Natural	Vereda:
Materia prima: Guadua	Certificado Hecho a Mano: Si <input checked="" type="checkbox"/> No <input type="checkbox"/>	Tipo de Población: rural

Mercado Objetivo: Clase media y media alta	Costo:	Precio:
Producción/Mes:	Unitario: \$20000	Unitario: \$
Empaque: No disponible	P. Mayor: \$	
Embalaje: No disponible	Empaque: No disponible	

Observaciones:

---



---

Responsable: P. Carol Tatiana Cuéllar      Fecha: 20 / 04 / 2001

Sistema de referencia           Tipo de ficha: Referente(s)  Muestra  Línea  Empaque

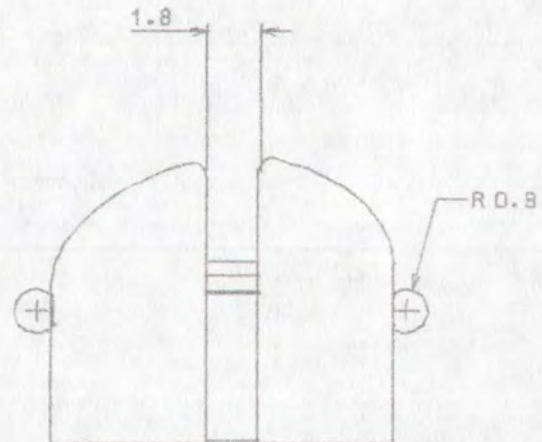
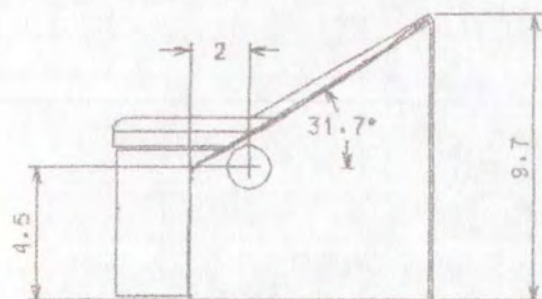
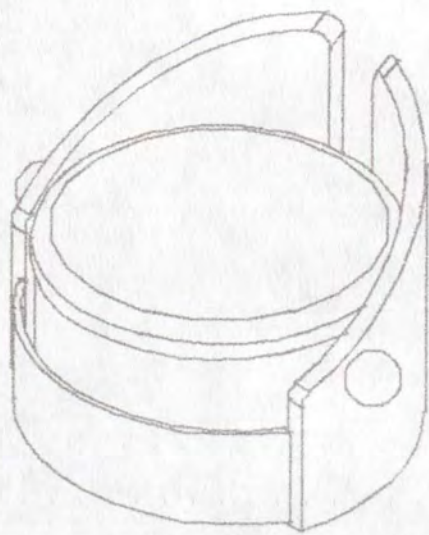
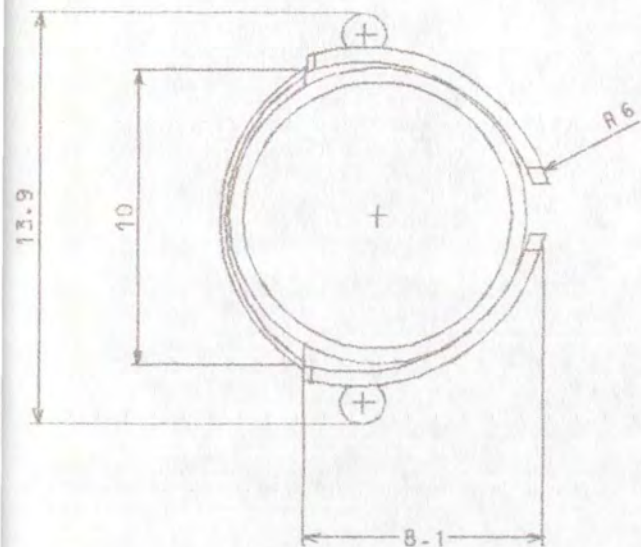

Pieza: Contenedor para granos	Referencia:	Esc.(cm): 1/10	Pl.1 de 1
Nombre: Caballo	Línea: Ambiente		
Oficio: Cestería y madera	Recurso Natural: Guadua		
Técnica: Calado	Materia prima: Guadua		

Proceso de producción: \_\_\_\_\_

Selección del material, marcado, corte, desvastado, pulido.

\_\_\_\_\_

\_\_\_\_\_

\_\_\_\_\_

\_\_\_\_\_

Observaciones:

Aplicar cera de abejas.

\_\_\_\_\_

\_\_\_\_\_

Responsable: P. Carol Tatiana Cuéllar Dussan      Fecha: 24/ 04/ 2001



Pieza: Contendor para la sal	Línea: Ambientes	Artesano: William Calderón
Nombres: Peón	Referencia:	
Oficio: Cestería y madera	Medidas: Largo(cm) Ancho(cm)9 Alto(cm)12	Departamento: Quindío
Técnica: Calado		Localidad: Circasia
Recursos Naturales: Guadua	Color: Natural	Vereda:
Materia prima: Guadua	Certificado Hecho a Mano: Sí <input checked="" type="checkbox"/> No <input type="checkbox"/>	Tipo de Población: rural

Mercado Objetivo: Clase media y media alta	Costo:	Precio:
Producción/Mes:	Unitario: \$15000	Unitario: \$
Empaque: No disponible	P. Mayor: \$	
Embalaje: No disponible	Empaque: No disponible	

Observaciones:

---



---

Responsable: P. Carol Tatiana Cuéllar      Fecha: 20 / 04 / 2001

Sistema de referencia  3  2  0  2  0  2   Tipo de ficha: Referente(s)  Muestra  Línea  Empaque

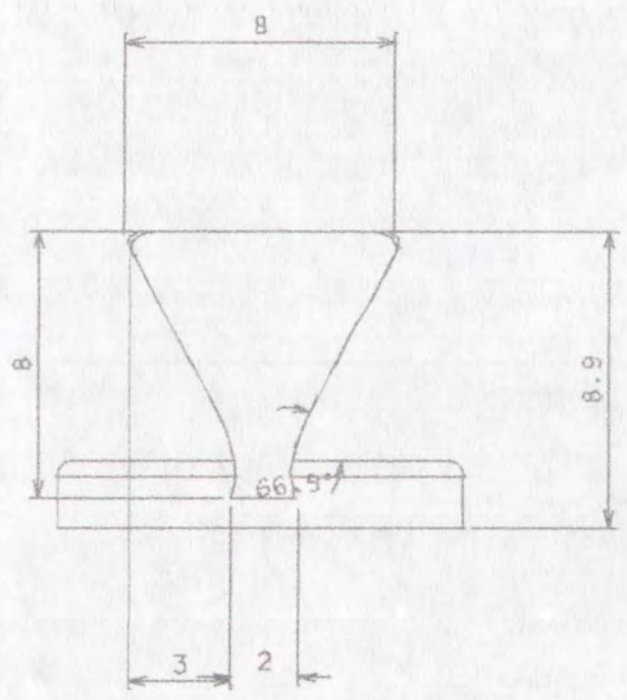
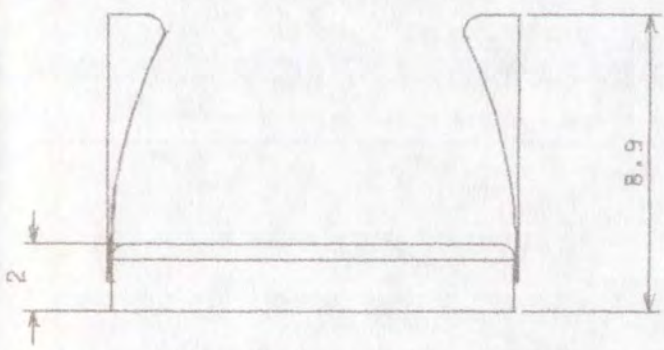
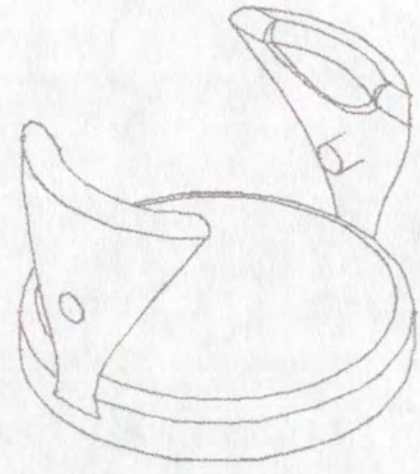
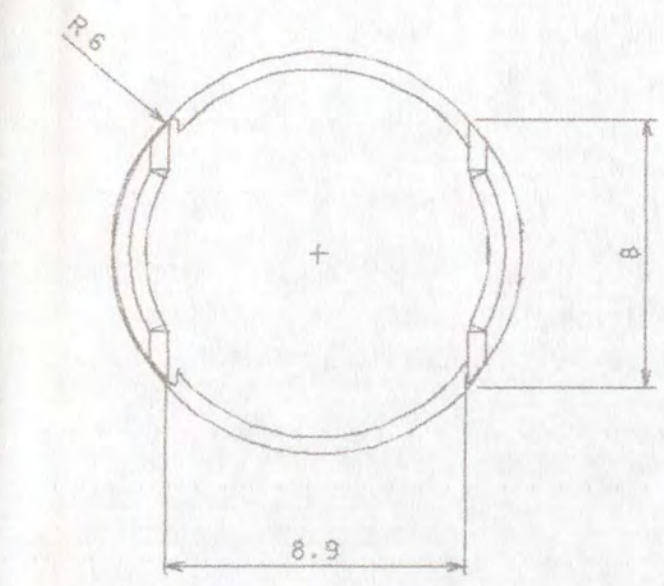

Pieza: Contenedor para la sal	Referencia:	Esc.(cm): 1/10	Pl.1 de 1
Nombre: Peón	Línea: Ambiente		
Oficio: Cestería y madera	Recurso Natural: Guadua		
Técnica: Calado	Materia prima: Guadua		

Proceso de producción: \_\_\_\_\_  
 Selección del material, marcado, corte, desvastado, pulido.

---



---



---



---



---



---

Observaciones:  
 Aplicar cera de abejas.

---



---



---

Responsable: P. Carol Tatiana Cuéllar Dussan      Fecha: 24/ 04/ 2001

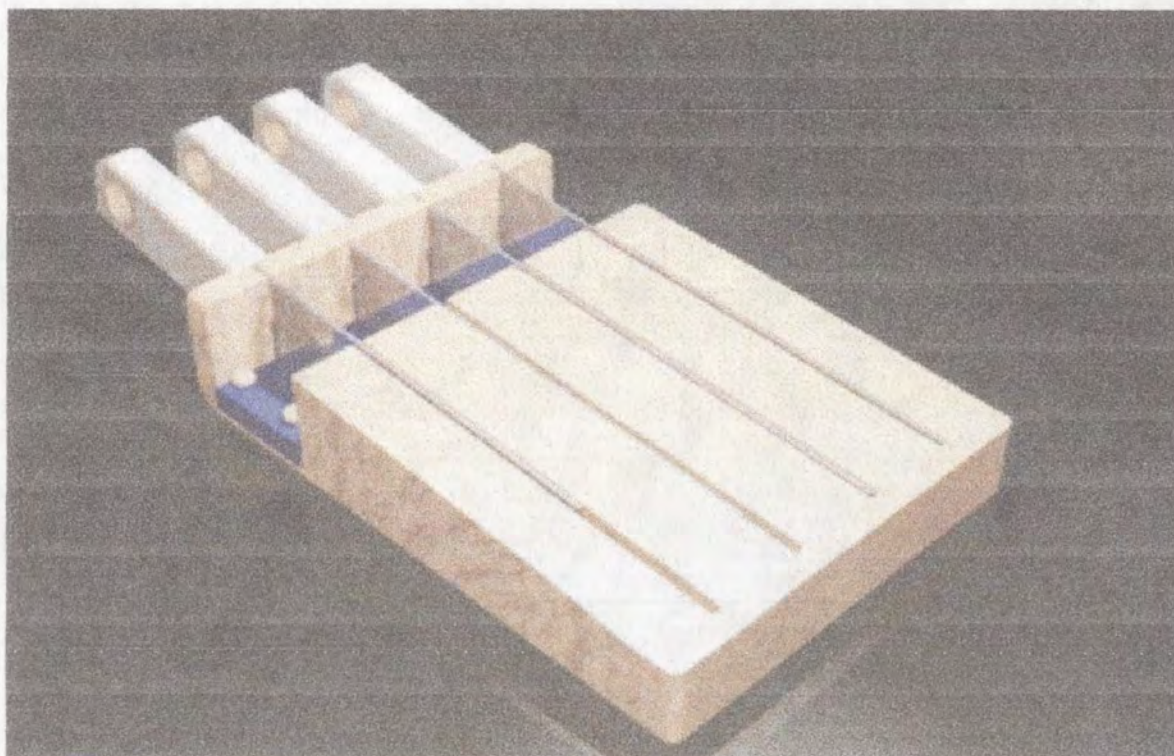

Pieza: Portacuchillos	Línea: Ambientes	Artesano: Gloria Naranjo
Nombres: Portacuchillos	Referencia:	
Oficio: Cerámica y madera	Medidas Largo(cm) 25.5 Ancho(cm) 18 Alto(cm) 1.5	Departamento: Caldas
Técnica: Corte y ensamble		Localidad: Villamaría
Recursos Naturales: Cedro rosado	Color: Natural	Vereda:
Materia prima: Cedro rosado	Certificado Hecho a Mano: Sí <input checked="" type="checkbox"/> No <input type="checkbox"/>	Tipo de Población: rural

Mercado Objetivo: Clase media y media alta	Costo:	Precio:
Producción/Mes:	Unitario: \$	Unitario: \$
Empaque: No disponible	P. Mayor:	
Embalaje: No disponible	Empaque: No disponible	

Observaciones:

---



---

Responsable: P. Carol Tatiana Cuéllar      Fecha: 12 / 08 / 2001

Sistema de referencia  6  6  0  4  1  3   Tipo de ficha: Referente(s)  Muestra  Línea  Empaque

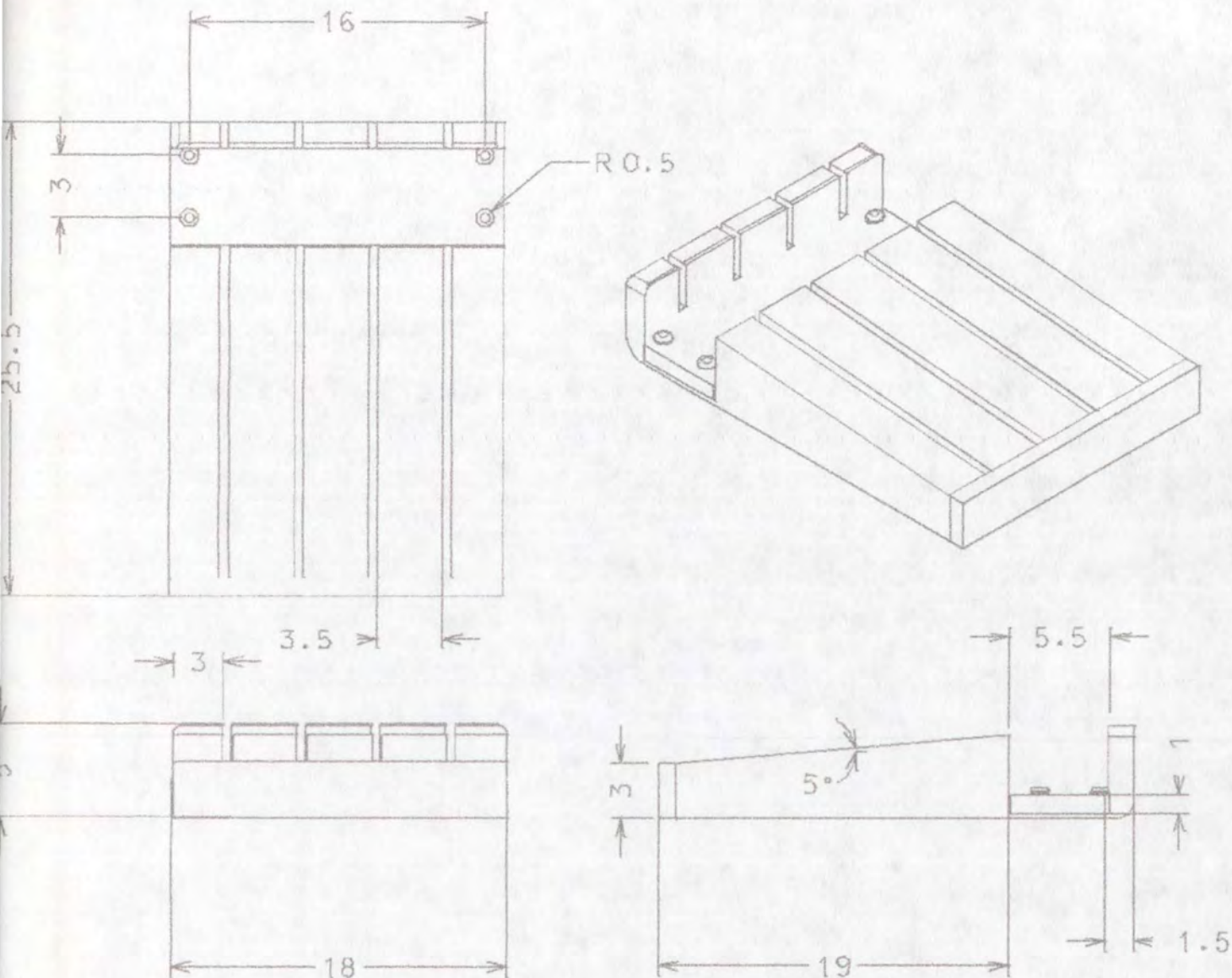

Pieza: Portacuchillos	Referencia:	Esc.(cm): 1/5	Pl.1 de 1
Nombre: Portacuchillos	Línea: Ambiente		
Oficio: Madera y cerámica	Recurso Natural: Cedro rosado		
Técnica: Corte y ensamble	Materia prima: Cedro rosado		

Proceso de producción: \_\_\_\_\_

Se miden y se cortan las piezas de madera para luego ensamblar la cerámica en la superficie.

Se realizan los acabados finales.

Observaciones: \_\_\_\_\_

\_\_\_\_\_

Responsable: P. Carol Tatiana Cuéllar Dussan      Fecha: 12/ 08/ 2001



Pieza: Portavasos	Línea: Ambientes	Artesano: Gloria Naranjo
Nombre: Portavasos	Referencia:	
Oficio: Madera y cerámica	Medidas Largo(cm) 11 Ancho(cm) 11 Alto(cm) 1.5	Departamento: Caldas
Técnica: Corte y ensamble		Localidad: Villamaría
Recursos Naturales: Cedro rosado	Color: Natural	Vereda:
Materia prima: Cedro rosado	Certificado Hecho a Mano: Sí <input checked="" type="checkbox"/> No <input type="checkbox"/>	Tipo de Población: rural

Mercado Objetivo: Clase media y media alta	Costo:	Precio:
Producción/Mes:	Unitario: \$	Unitario: \$
Empaque: No disponible	P. Mayor: \$	
Embalaje: No disponible	Empaque: No disponible	

Observaciones:

---



---

Responsable: P. Carol Tatiana Cuéllar      Fecha: 12 / 08/ 2001

Sistema de referencia  6  6  0  4  1  3   Tipo de ficha: Referente(s)  Muestra  Línea  Empaque



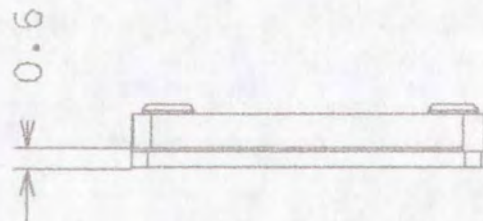
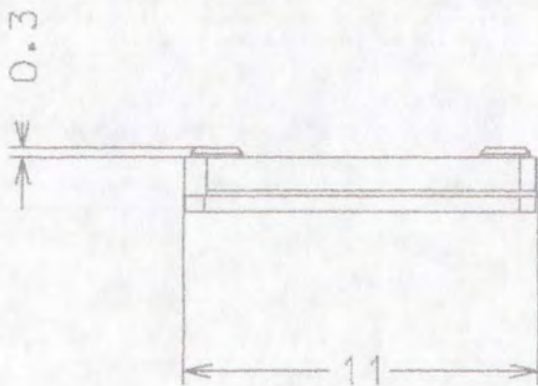
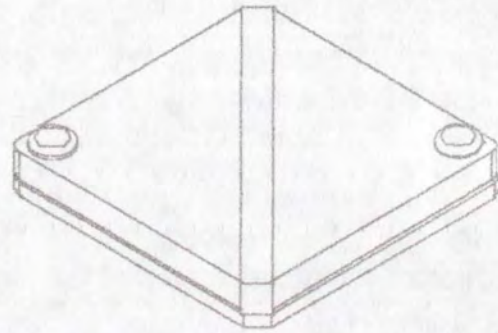
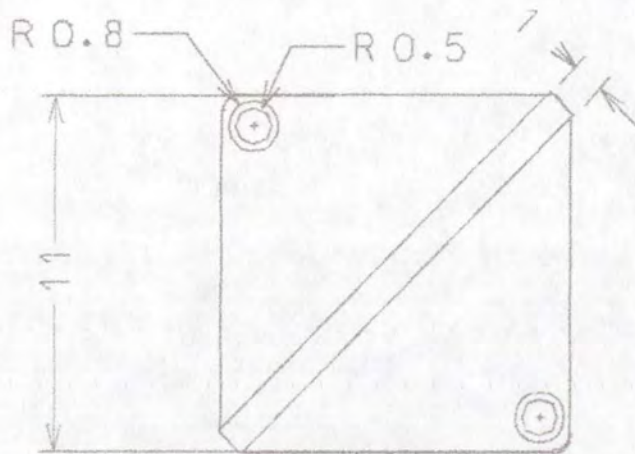

Pieza: Portavasos	Referencia:	Esc.(cm): 1/2	Pl.1 de 1
Nombre: Portavasos	Línea: Ambiente		
Oficio: Madera y cerámica	Recurso Natural: Cedro rosado		
Técnica: Corte y ensamble	Materia prima: Cedro rosado		

Proceso de producción: \_\_\_\_\_

Se miden y se cortan las piezas de madera para luego ensamblar la cerámica en la superficie.

Se realizan los acabados finales.

\_\_\_\_\_

\_\_\_\_\_

\_\_\_\_\_

Observaciones: \_\_\_\_\_

\_\_\_\_\_

\_\_\_\_\_

\_\_\_\_\_

\_\_\_\_\_

Responsable: P. Carol Tatiana Cuéllar Dussan      Fecha: 12/08/2001

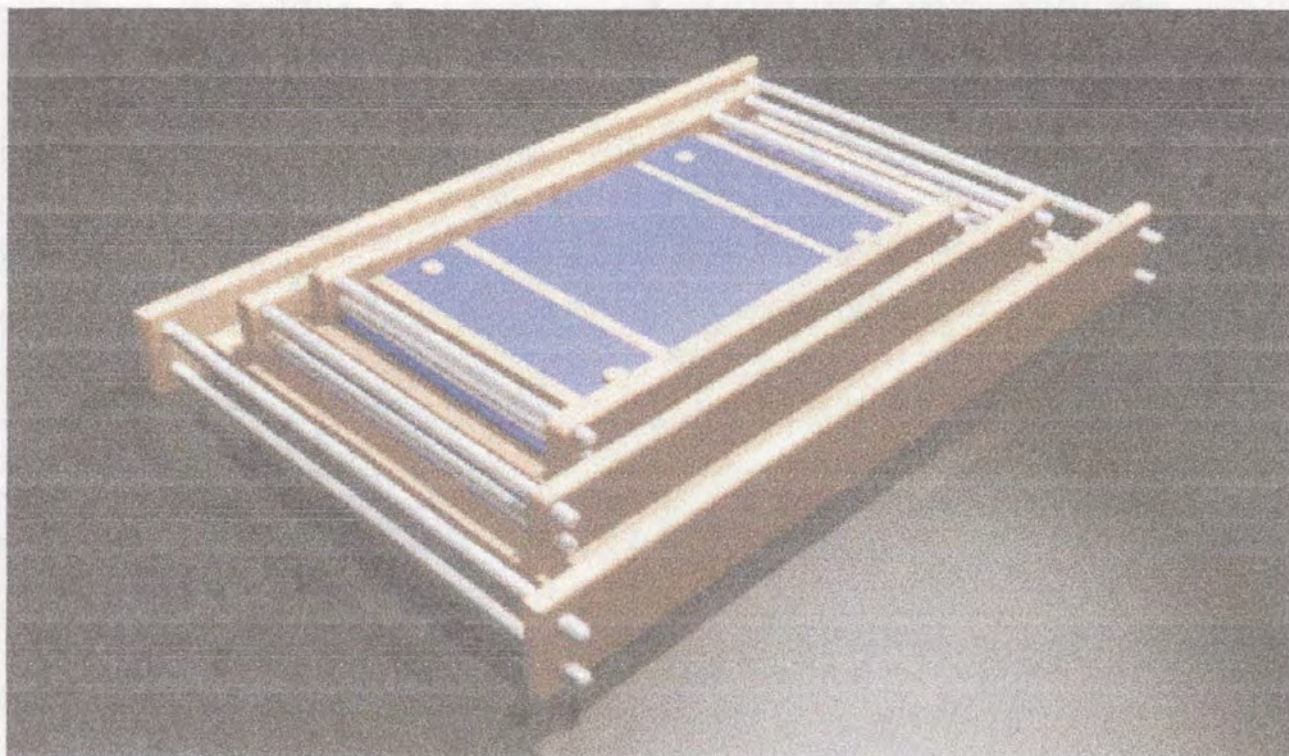

Pieza: Juego de bandejas	Línea: Ambientes	Artesano: Gloria Naranjo
Nombres: Juego de bandejas	Referencia:	
Oficio: Madera y cerámica	Medidas: Largo(cm) Ancho(cm) Alto(cm)	Departamento: Caldas
Técnica: Corte y ensamble		Localidad: Villamaría
Recursos Naturales: Cedro rosado	Color: Natural	Vereda:
Materia prima: Cedro rosado	Certificado Hecho a Mano: Sí <input checked="" type="checkbox"/> No <input type="checkbox"/>	Tipo de Población: rural

Mercado Objetivo: Clase media y media alta	Costo:	Precio:
Producción/Mes:	Unitario: \$	Unitario: \$
Empaque: No disponible	P. Mayor: \$	
Embalaje: No disponible	Empaque: No disponible	

Observaciones:

---



---

Responsable: P. Carol Tatiana Cuéllar      Fecha: 12 / 08 / 2001

Sistema de referencia  6  6  0  4  1  3   Tipo de ficha: Referente(s)  Muestra  Línea  Empaque

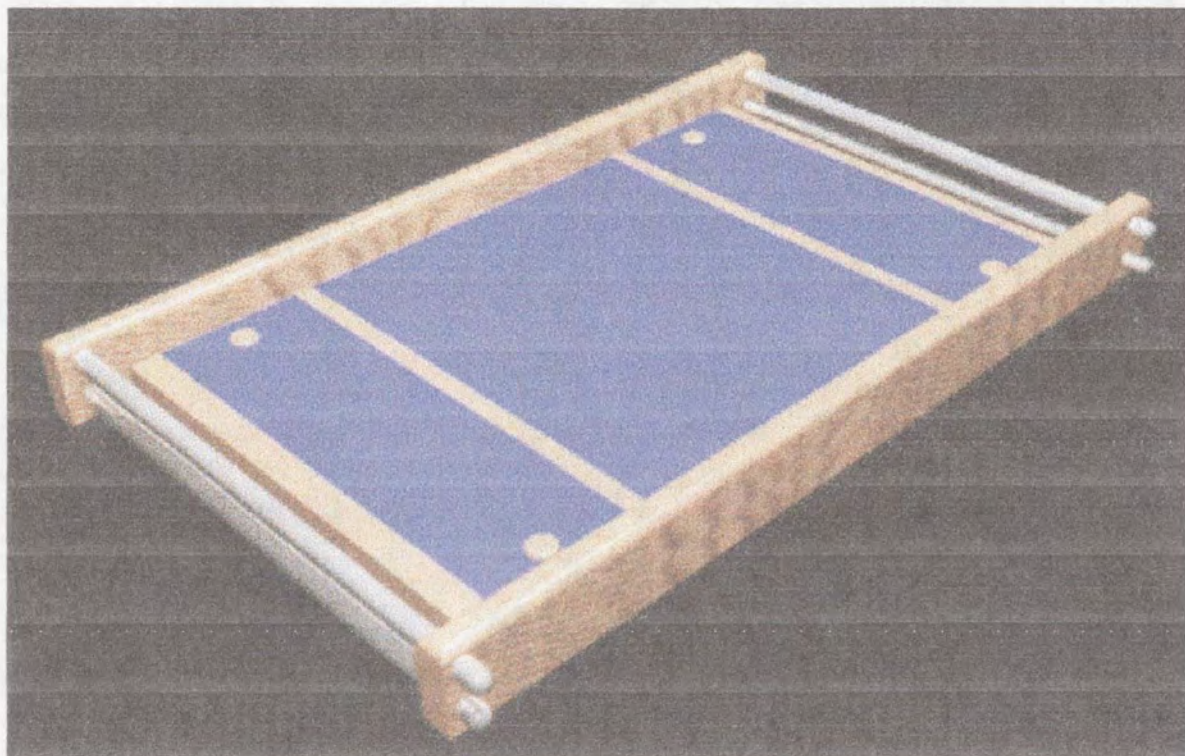

Pieza: Bandeja mediana	Línea: Ambientes	Artesano: Gloria Naranjo
Nombres: Bandeja mediana	Referencia:	
Oficio: Madera y cerámica	Medidas: Largo(cm) 28.5 Ancho(cm) 26 Alto(cm) 4	Departamento: Caldas
Técnica: Corte y ensamble		Localidad: Villamaría
Recursos Naturales: Cedro rosado	Color: Natural	Vereda:
Materia prima: Cedro rosado	Certificado Hecho a Mano: Sí <input checked="" type="checkbox"/> No <input type="checkbox"/>	Tipo de Población: rural
Mercado Objetivo: Clase media y media alta	Costo:	Precio:
Producción/Mes:	Unitario: \$	Unitario: \$
Empaque: No disponible	P. Mayor: \$	
Embalaje: No disponible	Empaque: No disponible	

Observaciones:

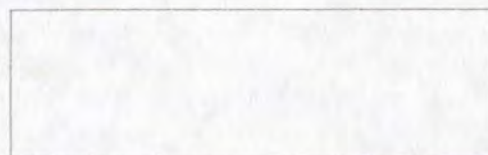

Responsable: P. Carol Tatiana Cuéllar Fecha: 12 / 08 / 2001

Sistema de referencia  6  6  0  4  1  3   Tipo de ficha: Referente(s)  Muestra  Línea  Empaque

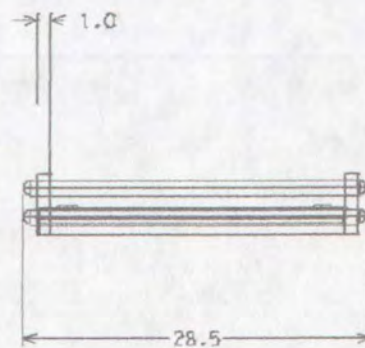
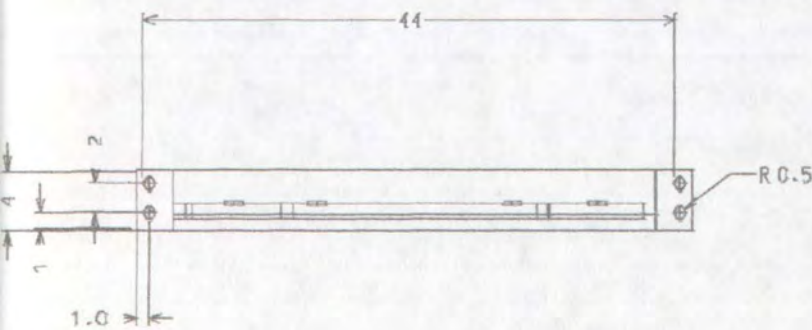
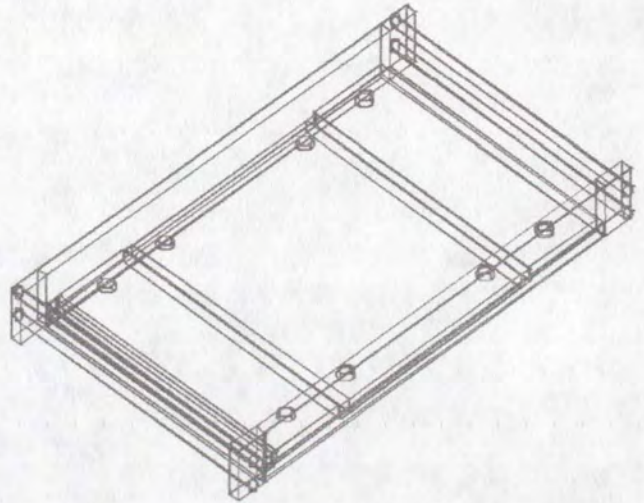
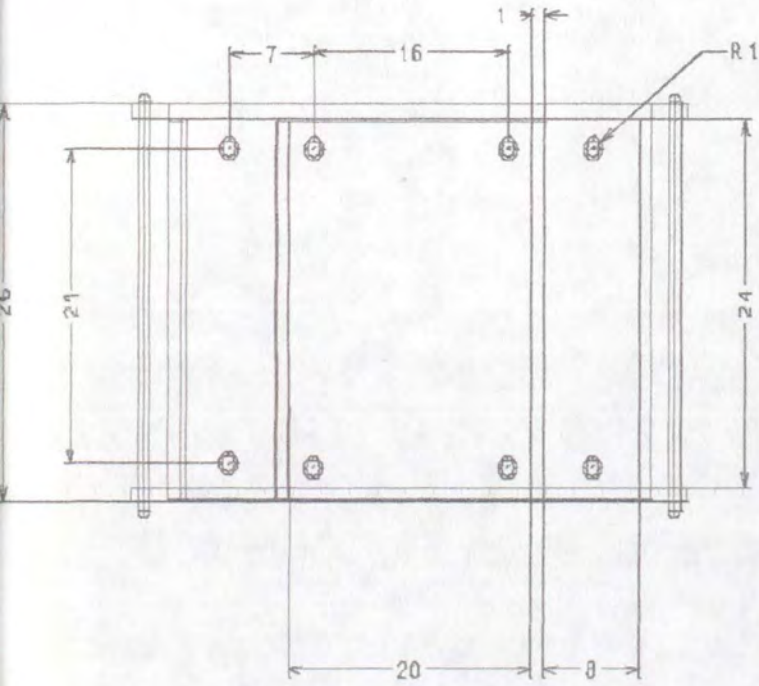

Pieza: Bandeja mediana	Referencia:	Esc.(cm): 1/5	Pl.1 de 1
Nombre: Bandeja mediana	Línea: Ambiente		
Oficio: Madera y cerámica	Recurso Natural: Cedro rosado		
Técnica: Corte y ensamble	Materia prima: Cedro rosado		

Proceso de producción: \_\_\_\_\_

Se miden y se cortan las piezas de madera para luego ensamblar la cerámica en la superficie.

Se ensamblan las varillas y posteriormente se realizan los acabados finales.

Observaciones: \_\_\_\_\_

\_\_\_\_\_

\_\_\_\_\_

Responsable: P. Carol Tatiana Cuéllar Dussan      Fecha: 12/08/2001

Sistema de ref. 6 6 0 4 1 3      Código de región 0 3 6 6      Referente(s)  Propuesta  Muestra  Empaque

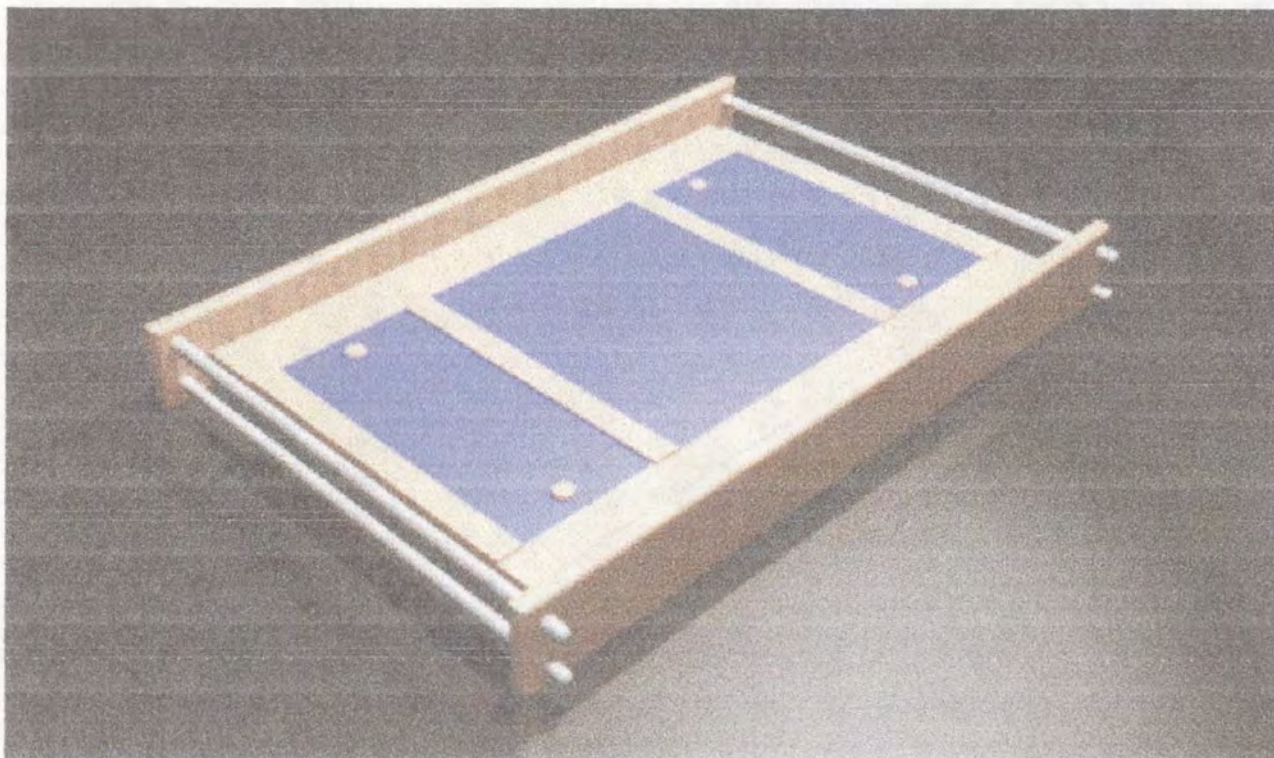

Pieza: Bandeja grande	Línea: Ambientes	Artesano: Gloria Naranjo
Nombres: Bandeja grande	Referencia:	
Oficio: Madera y cerámica	Medidas Largo(cm):57 Ancho(cm):38 Alto(cm):6	Departamento: Caldas
Técnica: Corte y ensamble		Localidad: Villamaria
Recursos Naturales: Cedro rosado	Color: Natural	Vereda:
Materia prima: Cedro rosado	Certificado Hecho a Mano: Sí <input checked="" type="checkbox"/> No <input type="checkbox"/>	Tipo de Población: rural

Mercado Objetivo: Clase media y media alta	Costo:	Precio:
Producción/Mes:	Unitario: \$	Unitario: \$
Empaque: No disponible	P. Mayor: \$	
Embalaje: No disponible	Empaque: No disponible	

Observaciones:

---



---

Responsable: P. Carol Tatiana Cuéllar      Fecha: 12 / 08 / 2001

Sistema de referencia  6  6  0  4  1  3   Tipo de ficha: Referente(s)  Muestra  Línea  Empaque

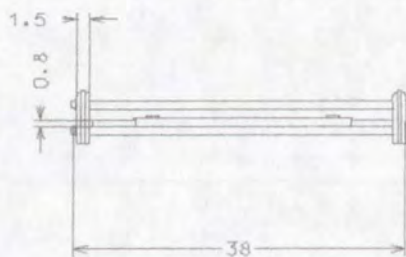
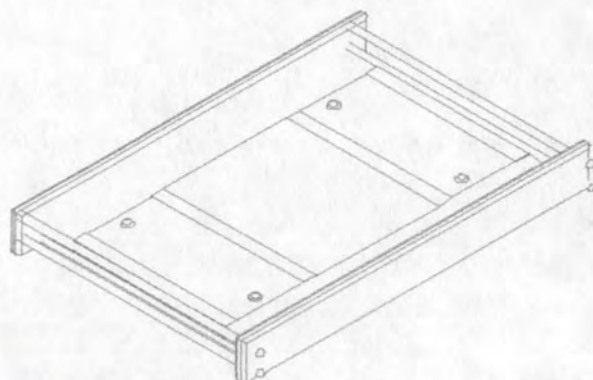
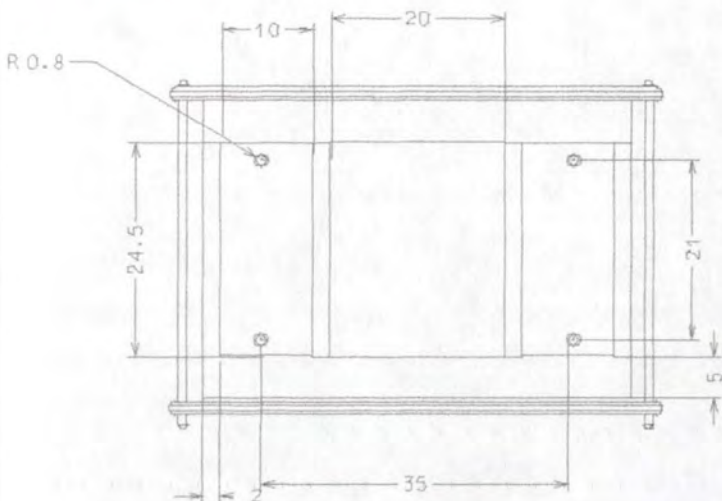

Cerámica: espesor 0.8 cm  
Madera: espesor 1.5 cm

Pieza: Bandeja grande	Línea: Ambientes	Artesano: Gloria Naranjo
Nombres: Bandeja grande	Referencia:	
Oficio: Madera y cerámica	Medidas: Largo(cm)57 Ancho(cm)39 Alto(cm)6	Departamento: Caldas
Técnica: Corte y ensamble		Localidad: Villamaría
Recursos Naturales: Cedro rosado	Color: Natural	Vereda:
Materia prima: Cedro rosado	Certificado Hecho a Mano: Sí <input checked="" type="checkbox"/> No <input type="checkbox"/>	Tipo de Población: rural

Mercado Objetivo: Clase media y media alta	Costo:	Precio:
Producción/Mes:	Unitario: \$	Unitario: \$
Empaque: No disponible	P. Mayor:	
Embalaje: No disponible	Empaque: No disponible	

Observaciones:



Responsable: P. Carol Tatiana Cuéllar Fecha: 12 / 08 / 2001

Sistema de referencia         Tipo de ficha: Referente(s)  Muestra  Línea  Empaque

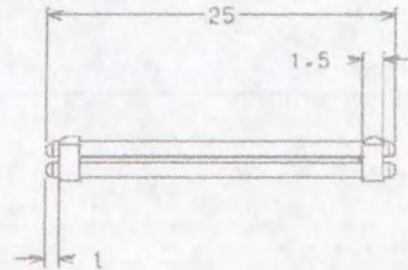
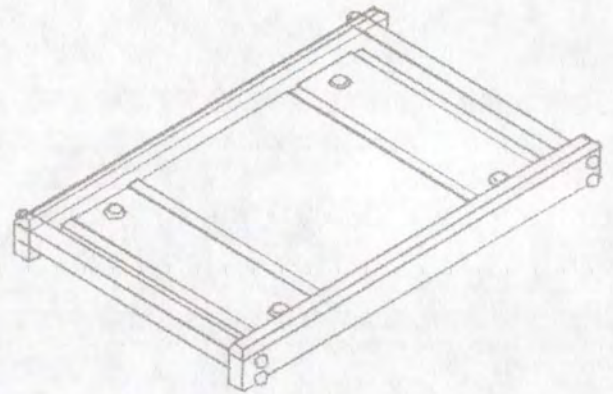
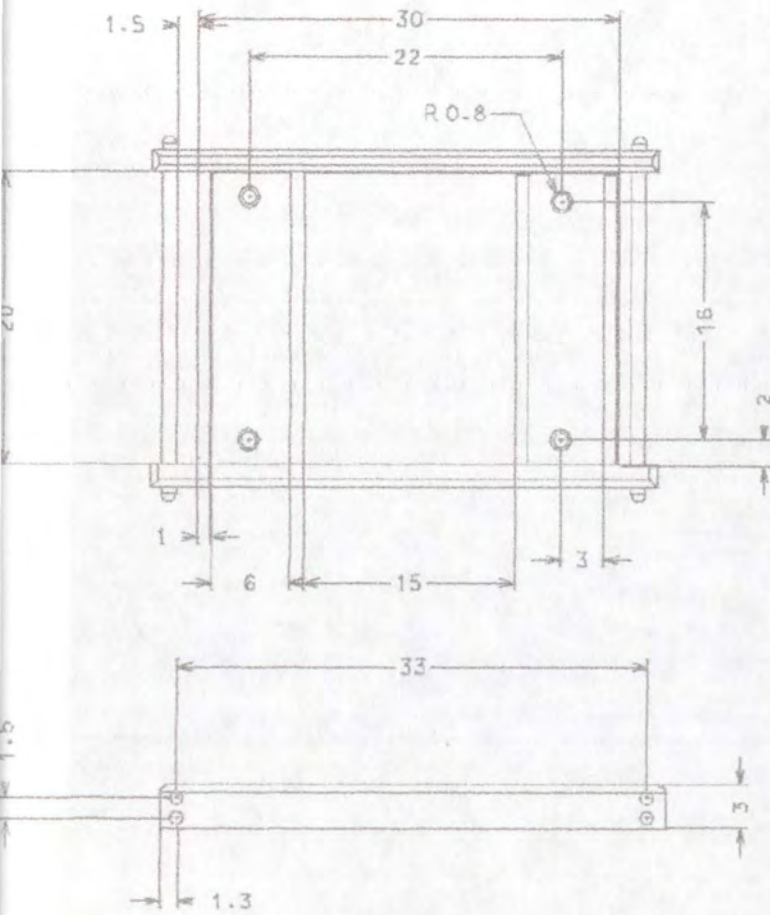

Pieza: Bandeja pequeña	Referencia:	Esc.(cm): 1/5	Pl.1 de 1
Nombre: Bandeja pequeña	Línea: Ambiente		
Oficio: Madera y cerámica	Recurso Natural: Cedro rosado		
Técnica: Corte y ensamble	Materia prima: Cedro rosado		

Proceso de producción: \_\_\_\_\_

Se miden y se cortan las piezas de madera para luego ensamblar la cerámica en la superficie.

Se ensamblan las varillas y posteriormente se realizan los acabados finales.

Observaciones:

\_\_\_\_\_

Responsable: P. Carol Tatiana Cuéllar Dussan      Fecha: 12/ 08/ 2001



Pieza: Bandeja pequeña	Línea: Ambientes	Artesano: Gloria Naranjo
Nombres: Bandeja pequeña	Referencia:	
Oficio: Madera y cerámica	Medidas Largo(cm):35 Ancho(cm):25 Alto(cm):5	Departamento: Caldas
Técnica: Corte y ensamble		Localidad: Villamaría
Recursos Naturales: Cedro rosado	Color: Natural	Vereda:
Materia prima: Cedro rosado	Certificado Hecho a Mano: Sí <input checked="" type="checkbox"/> No <input type="checkbox"/>	Tipo de Población: rural

Mercado Objetivo: Clase media y media alta	Costo:	Precio:
Producción/Mes:	Unitario: \$	Unitario: \$
Empaque: No disponible	P. Mayor: \$	
Embalaje: No disponible	Empaque: No disponible	

Observaciones:

---



---



---

Responsable: P. Carol Tatiana Cuéllar      Fecha: 12 / 08 / 2001

Sistema de referencia  6  6  0  4  1  3   Tipo de ficha: Referente(s)  Muestra  Línea  Empaque



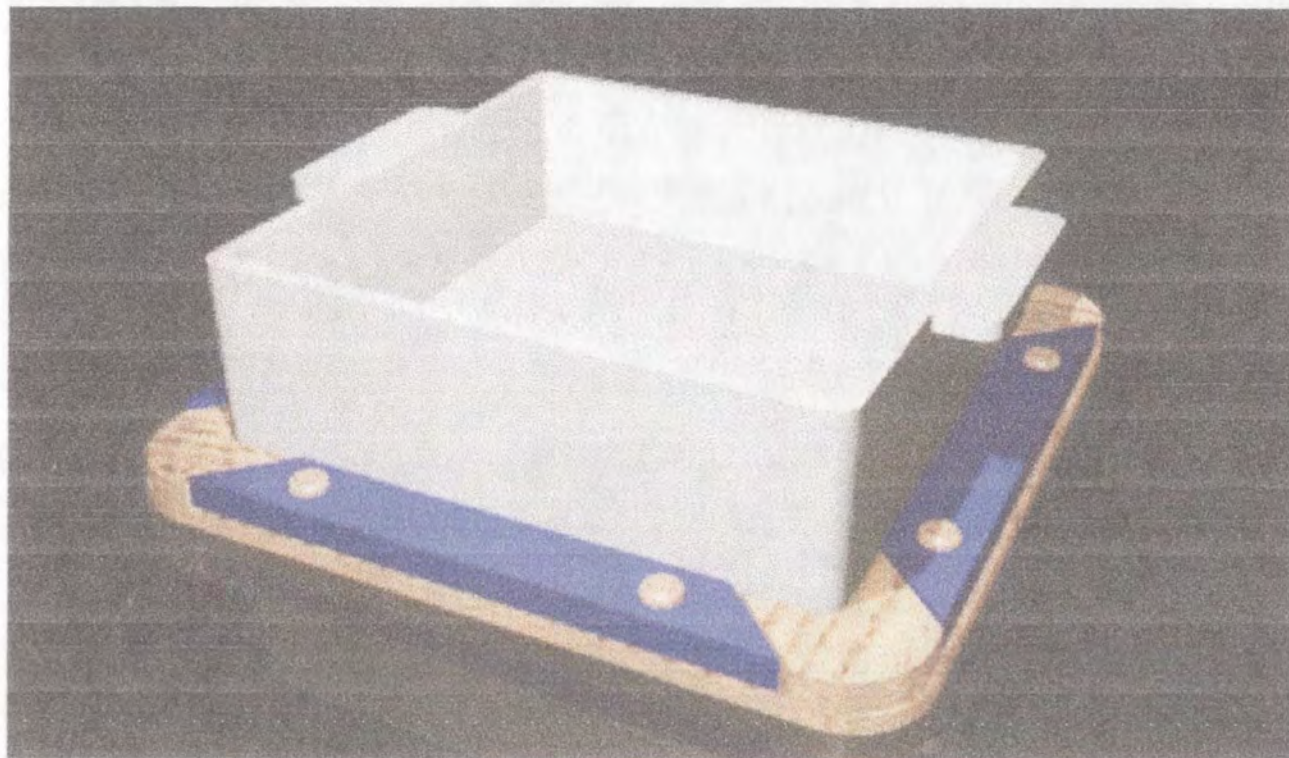

Pieza: Portacalientes cuadrado	Línea: Ambientes	Artesano: Gloria Naranjo
Nombres: Portacalientes cuadrado	Referencia:	
Oficio: Madera y cerámica	Medidas Largo(cm) 20 Ancho(cm) 20 Alto(cm) 1.5	Departamento: Caldas
Técnica: Torneado		Localidad: Villamaría
Recursos Naturales: Cedro rosado	Color: Natural	Vereda:
Materia prima: Cedro rosado	Certificado Hecho a Mano: Sí <input checked="" type="checkbox"/> No <input type="checkbox"/>	Tipo de Población: rural

Mercado Objetivo: Clase media y media alta	Costo:	Precio:
Producción/Mes:	Unitario: \$	Unitario: \$
Empaque: No disponible	P. Mayor: \$	
Embalaje: No disponible	Empaque: No disponible	

Observaciones:

---



---

Responsable: P. Carol Tatiana Cuéllar Fecha: 12/08/2001

Sistema de referencia  6  6  0  4  1  3   Tipo de ficha: Referente(s)  Muestra  Línea  Empaque

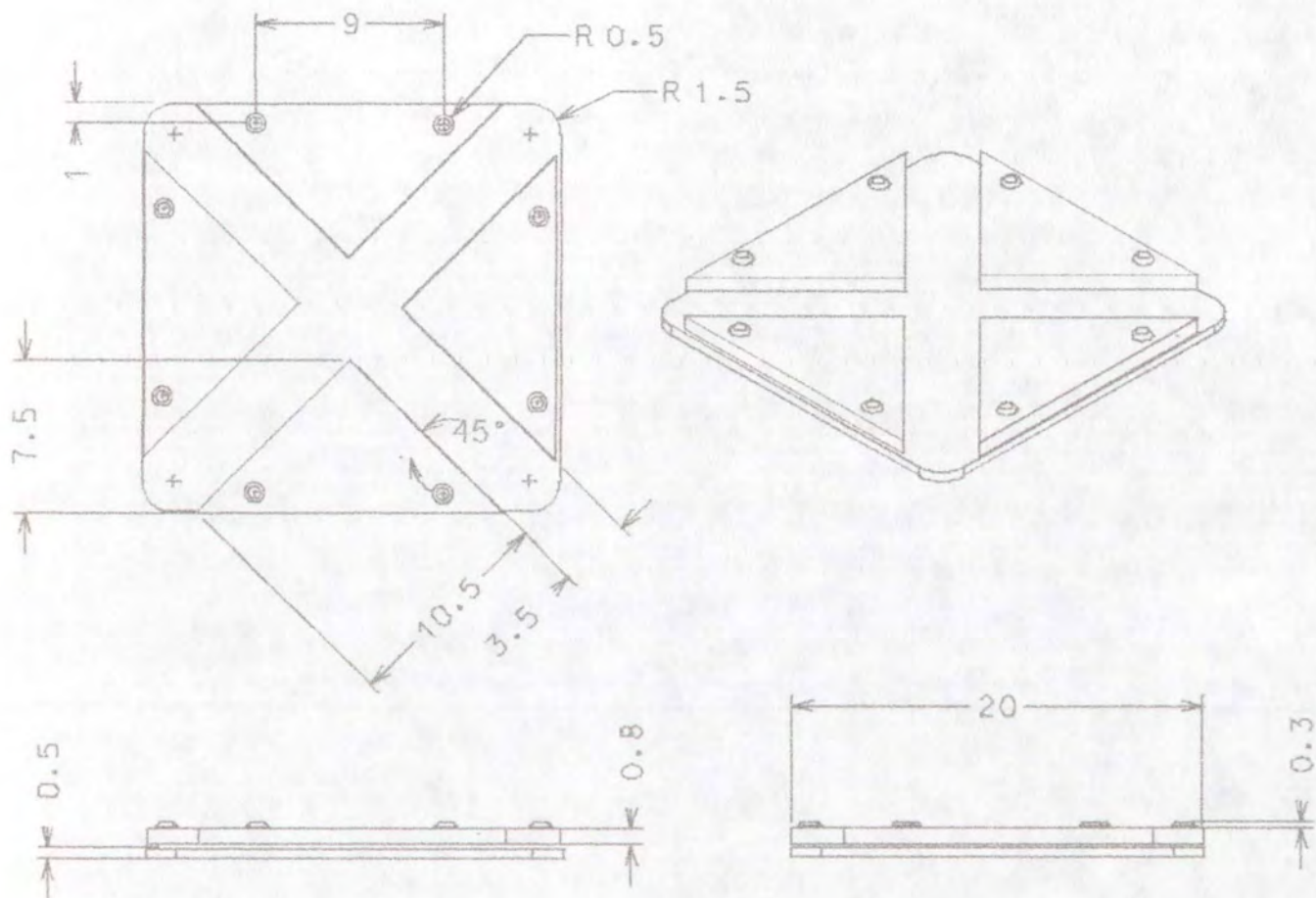

Pieza: Portacalientes	Referencia:	Esc.(cm): 1/5	Pl.1 de 1
Nombre: Portacalientes	Línea: Ambiente		
Oficio: Madera y cerámica	Recurso Natural: Cedro rosado		
Técnica: Calado	Materia prima: Cedro rosado		

Proceso de producción: \_\_\_\_\_

Se miden y se cortan las piezas de madera para luego ensamblar la cerámica en la superficie.

Se realizan los acabados finales.

Observaciones:

\_\_\_\_\_

\_\_\_\_\_

\_\_\_\_\_

Responsable: P. Carol Tatiana Cuéllar Dussan      Fecha: 12/ 08/ 2001

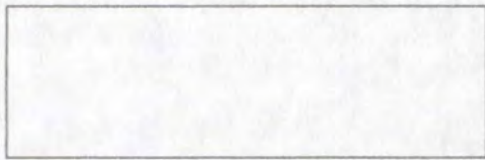



Pieza: Portacalientes mediano	Línea: Ambientes	Artesano: Gloria Naranjo
Nombres: Portacalientes mediano	Referencia:	
Oficio: Madera y cerámica	Medidas Largo(cm) 35 Ancho(cm) 22 Alto(cm) 14	Departamento: Caldas
Técnica: Torneado		Localidad: Villamaría
Recursos Naturales: Cedro rosado	Color: Natural	Vereda:
Materia prima: Cedro rosado	Certificado Hecho a Mano: Sí <input checked="" type="checkbox"/> No <input type="checkbox"/>	Tipo de Población: rural

Mercado Objetivo: Clase media y media alta	Costo:	Precio:
Producción/Mes:	Unitario: \$	Unitario: \$
Empaque: No disponible	P. Mayor: \$	
Embalaje: No disponible	Empaque: No disponible	

Observaciones:

---



---

Responsable: P. Carol Tatiana Cuéllar      Fecha: 12/08/2001

Sistema de referencia  6  6  0  4  1  3   Tipo de ficha: Referente(s)  Muestra  Línea  Empaque

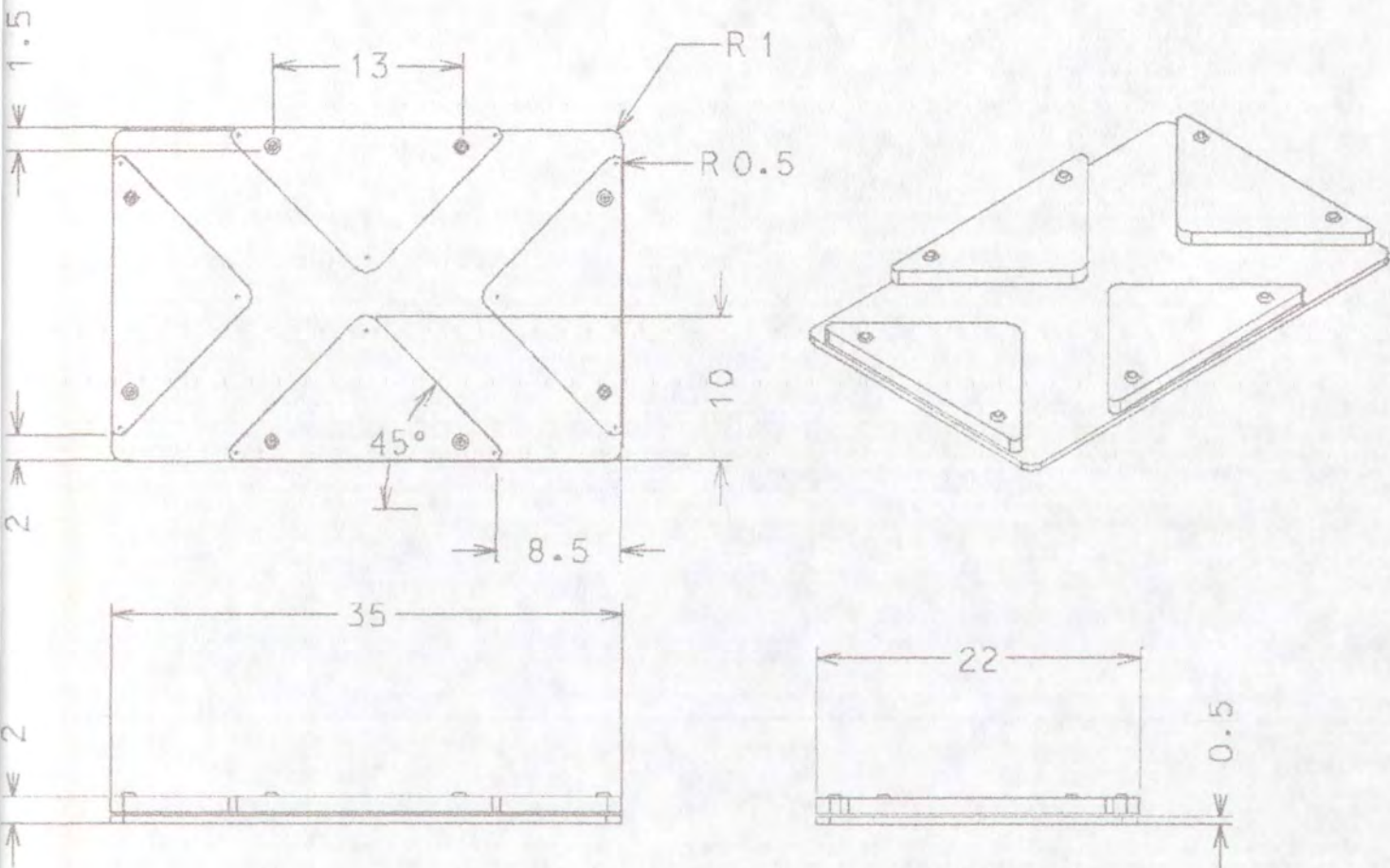

Pieza: Portacalientes mediano	Referencia:	Esc.(cm): 1/5	Pl.1 de 1
Nombre: Portacalientes mediano	Línea: Ambiente		
Oficio: Madera y cerámica	Recurso Natural: Cedro rosado		
Técnica: Corte y ensamble y torneado	Materia prima: Cedro rosado		

Proceso de producción: \_\_\_\_\_  
 Se miden y se cortan las piezas de madera para luego ensamblar la cerámica en la superficie.  
 Se realizan los acabados finales.

Observaciones:  
 \_\_\_\_\_  
 \_\_\_\_\_  
 \_\_\_\_\_

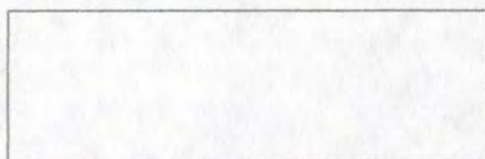

Responsable: P. Carol Tatiana Cuéllar Dussan      Fecha: 12/ 08/ 2001



Pieza: Portacalientes pequeño	Línea: Ambientes	Artesano: Gloria Naranjo
Nombres: Portacalientes pequeño	Referencia:	
Oficio: Madera y cerámica	Medidas: Largo(cm) 27.5 Ancho(cm) 27 Alto(cm) 2	Departamento: Caldas
Técnica: Torneado		Localidad: Villamaría
Recursos Naturales: Cedro rosado	Color: Natural	Vereda:
Materia prima: Cedro rosado	Certificado Hecho a Mano: Sí <input checked="" type="checkbox"/> No <input type="checkbox"/>	Tipo de Población: rural

Mercado Objetivo: Clase media y media alta	Costo:	Precio:
Producción/Mes:	Unitario: \$	Unitario: \$
Empaque: No disponible	P. Mayor: \$	
Embalaje: No disponible	Empaque: No disponible	

Observaciones:

---



---

Responsable: P. Carol Tatiana Cuéllar Fecha: 12/08/2001

Sistema de referencia           Tipo de ficha: Referente(s)  Muestra  Línea  Empaque

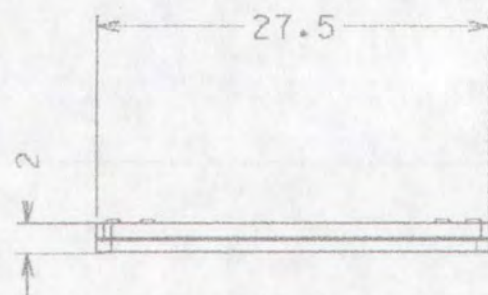
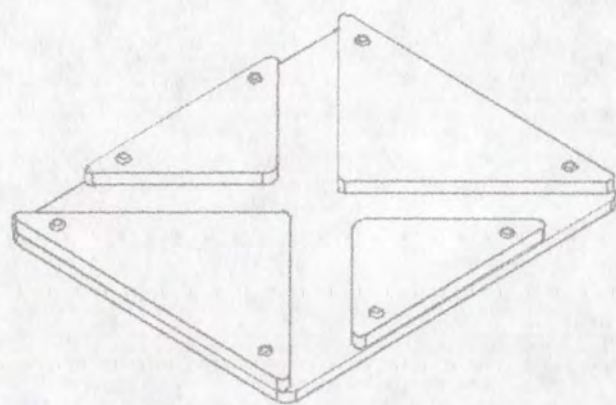
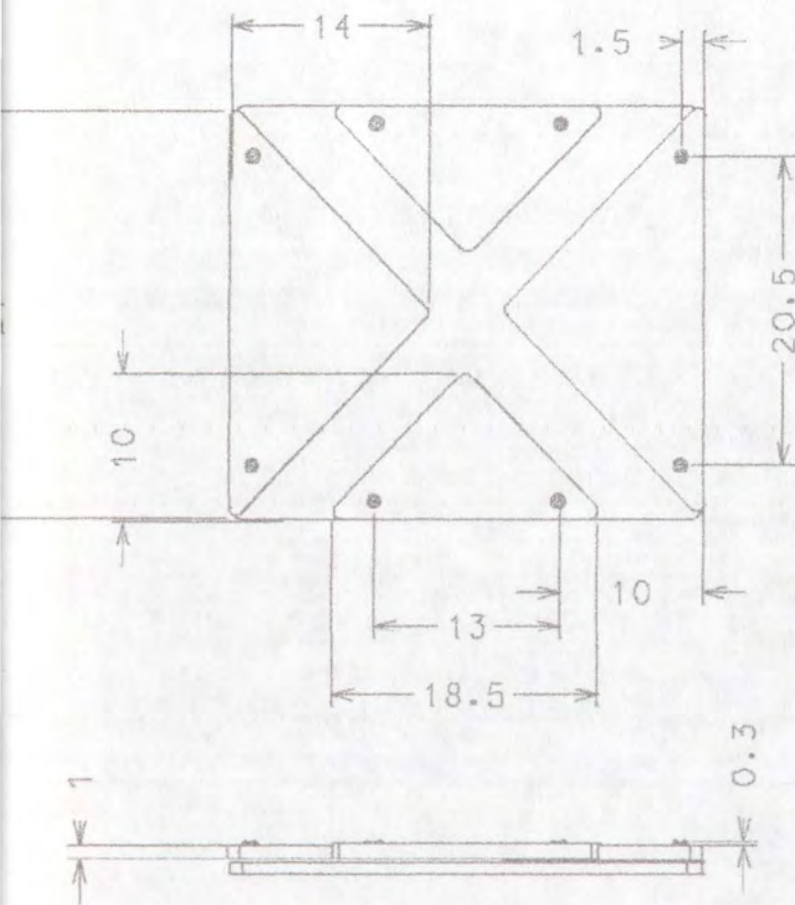

Pieza: Portacalientes pequeño	Referencia:	Esc.(cm): 1/5	Pl.1 de 1
Nombre: Portacalientes pequeño	Línea: Ambiente		
Oficio: Madera y cerámica	Recurso Natural: Cedro rosado		
Técnica: Corte y ensamble y torneado	Materia prima: Cedro rosado		

Proceso de producción: \_\_\_\_\_

Se miden y se cortan las piezas de madera para luego ensamblar la cerámica en la superficie.

Se realizan los acabados finales.

\_\_\_\_\_

\_\_\_\_\_

\_\_\_\_\_

Observaciones:

\_\_\_\_\_

\_\_\_\_\_

\_\_\_\_\_

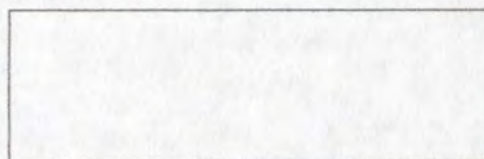

Responsable: P. Carol Tatiana Cuéllar Dussan      Fecha: 12/ 08/ 2001

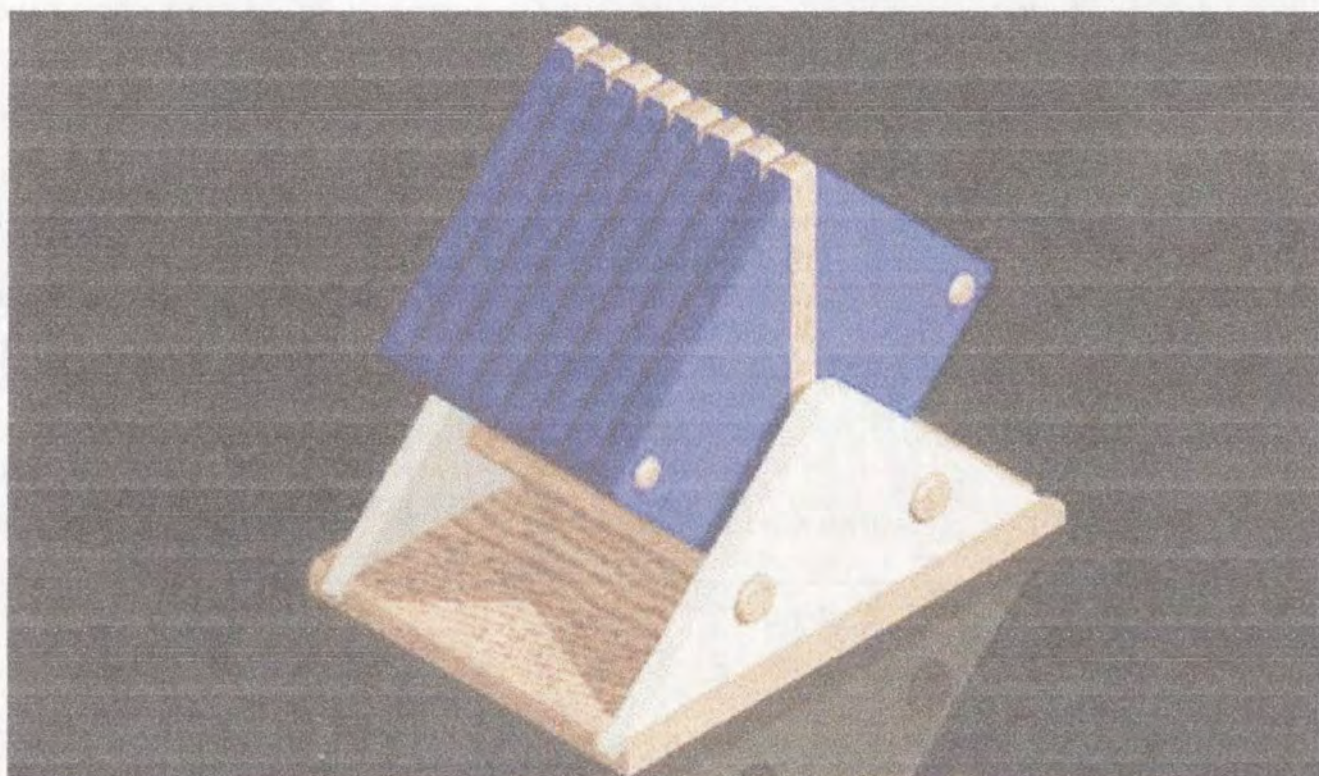

Pieza: Soporte para portavasos	Línea: Ambientes	Artesano: Gloria Naranjo
Nombres: Soporte para portavasos	Referencia:	
Oficio: Madera y cerámica	Medidas: Largo(cm):17 Ancho(cm):12.5 Alto(cm):8	Departamento: Caldas
Técnica: Torneado		Localidad: Villamaría
Recursos Naturales: Cedro rosado	Color: Natural	Vereda:
Materia prima: Cedro rosado	Certificado Hecho a Mano: Sí <input checked="" type="checkbox"/> No <input type="checkbox"/>	Tipo de Población: rural

Mercado Objetivo: Clase media y media alta	Costo:	Precio:
Producción/Mes:	Unitario: \$	Unitario: \$
Empaque: No disponible	P. Mayor: \$	
Embalaje: No disponible	Empaque: No disponible	

Observaciones:

---



---

Responsable: P. Carol Tatiana Cuéllar      Fecha: 12/08/2001

Sistema de referencia  6  6  0  4  1  3   Tipo de ficha: Referente(s)  Muestra  Línea  Empaque

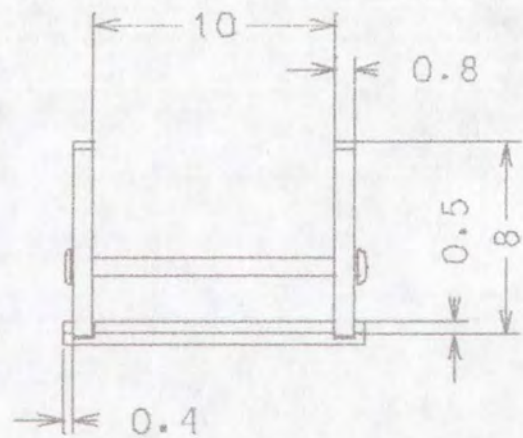
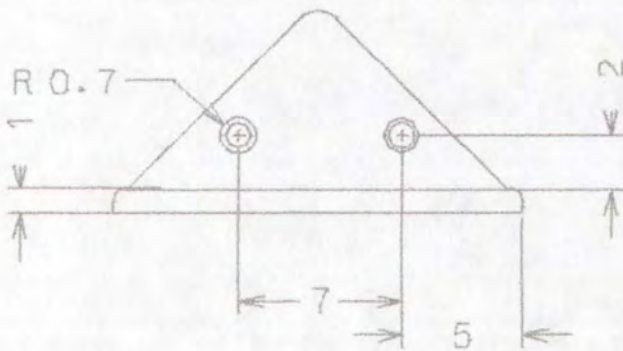
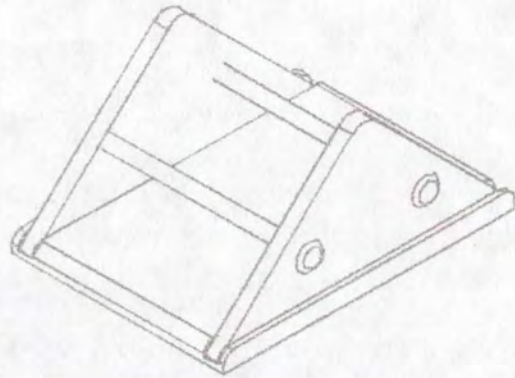
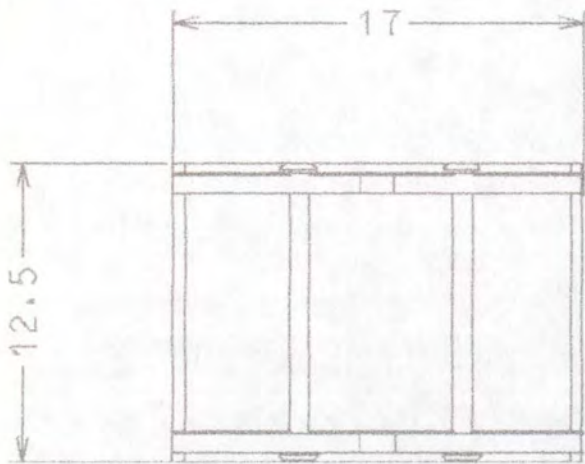

Pieza: Soporte para portavasos	Referencia:	Esc.(cm): 1/5	Pl.1 de 1
Nombre: Soporte para portavasos	Línea: Ambiente		
Oficio: Madera y cerámica	Recurso Natural: Cedro rosado		
Técnica: Corte y ensamble y torneado	Materia prima: Cedro rosado		

Proceso de producción: \_\_\_\_\_

Se miden y se cortan las piezas de madera para luego ensamblar la cerámica en la superficie.

Se realizan los acabados finales.

Observaciones:

Responsable: P. Carol Tatiana Cuéllar Dussan      Fecha: 12/ 08/ 2001

\_\_\_\_\_





Pieza: Condimentero	Línea: Ambientes	Artesano: Pensilvania
Nombres: Condimentero	Referencia:	
Oficio: Madera	Medidas: Largo(cm):18 Ancho(cm):7 Alto(cm):1.2	Departamento: Caldas
Técnica: Torneado		Localidad: Pensilvania
Recursos Naturales: Pino	Color: Natural	Vereda:
Materia prima: Pino	Certificado Hecho a Mano: Sí <input checked="" type="checkbox"/> No <input type="checkbox"/>	Tipo de Población: rural

Mercado Objetivo: Clase media y media alta	Costo:	Precio:
Producción/Mes:	Unitario: \$	Unitario: \$
Empaque: No disponible	P. Mayor:	
Embalaje: No disponible	Empaque: No disponible	

Observaciones:

---



---

Responsable: P. Carol Tatiana Cuéllar      Fecha: 12 / 08 / 2001

Sistema de referencia  6  6  0  4  1  3  Tipo de ficha: Referente(s)  Muestra  Línea  Empaque

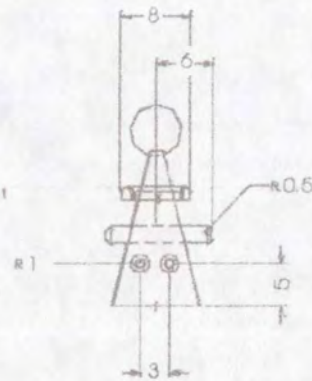
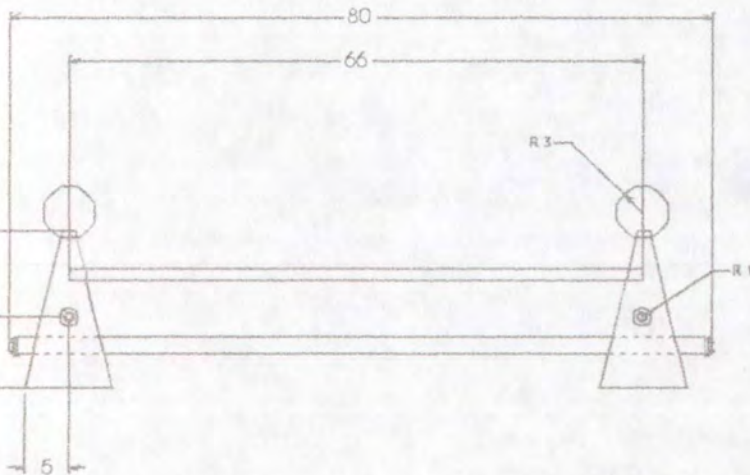
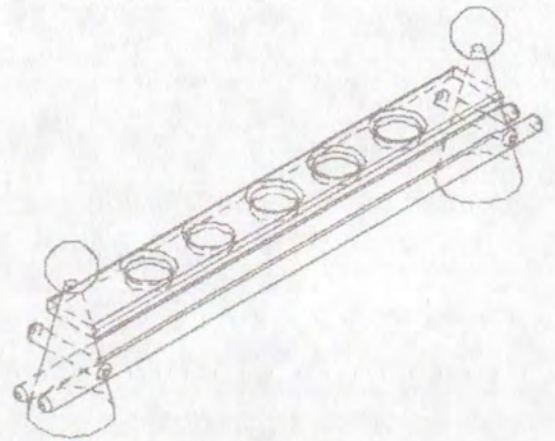
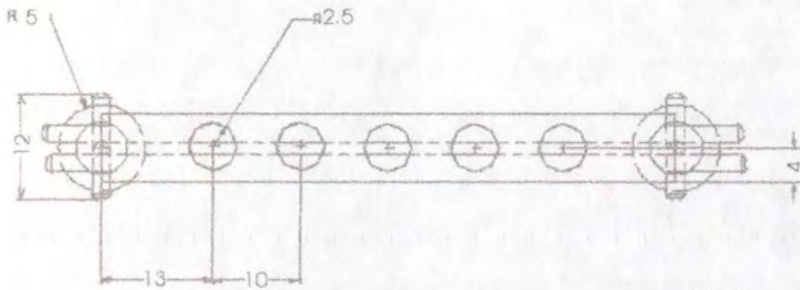

Pieza: Condimentero	Referencia:	Esc.(cm): 1/5	Pl.1 de 1
Técnica: Torneado	Línea: Ambiente		
Oficio: Madera	Recurso Natural: Pino		
Técnica: Torneado	Materia prima: Pino		

Proceso de producción: \_\_\_\_\_

Se miden las piezas, se cortan, se tornean y se ensamblan.  
 Se realizan los acabados finales

\_\_\_\_\_

\_\_\_\_\_

\_\_\_\_\_

Observaciones: \_\_\_\_\_

\_\_\_\_\_

\_\_\_\_\_

Responsable: P. Carol Tatiana Cuéllar Dussan      Fecha: 12/ 08/ 2001



Pieza: Portamugs	Línea: Ambientes	Artesano: Pensilvania
Nombre: Portamugs	Referencia:	
Oficio: Madera	Medidas: Largo(cm) 40 Ancho(cm) 25 Alto(cm) 22	Departamento: Caldas
Técnica: Torneado		Localidad: Pensilvania
Recursos Naturales: Pino	Color: Natural	Vereda:
Materia prima: Pino	Certificado Hecho a Mano: Sí <input checked="" type="checkbox"/> No <input type="checkbox"/>	Tipo de Población: rural

Mercado Objetivo: Clase media y media alta	Costo:	Precio:
Producción/Mes:	Unitario: \$	Unitario: \$
Empaque: No disponible	P. Mayor: \$	
Embalaje: No disponible	Empaque: No disponible	

Observaciones:

---



---

Responsable: P. Carol Tatiana Cuéllar      Fecha: 12 / 08 / 2001

Sistema de referencia  6  6  0  4  1  3   Tipo de ficha: Referente(s)  Muestra  Línea  Empaque

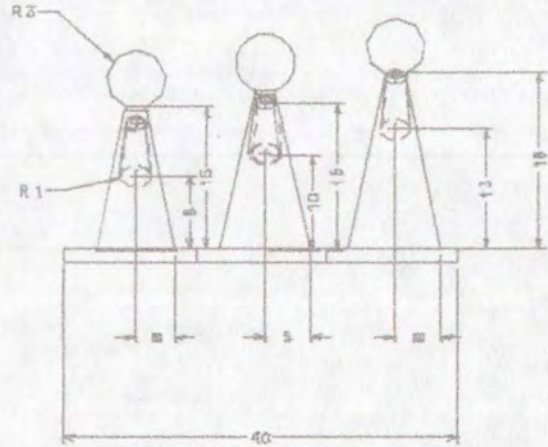
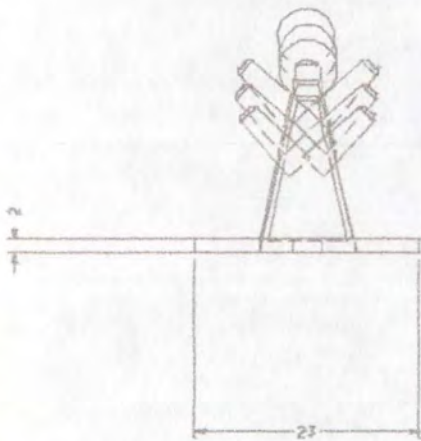
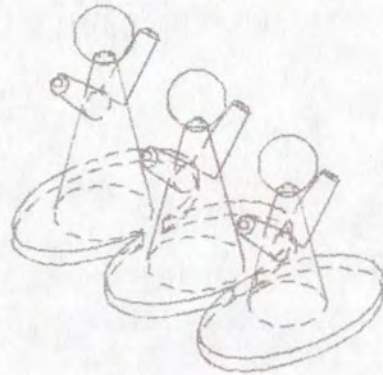
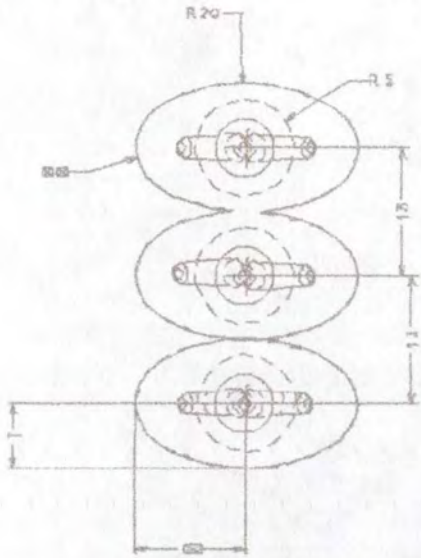

Pieza: Portamugs	Referencia:	Esc.(cm): 1/5	Pl.1 de 1
Nombre: Portamugs	Línea: Ambiente		
Oficio: Madera	Recurso Natural: Pino		
Técnica: Torneado	Materia prima: Pino		

Proceso de producción: \_\_\_\_\_

Se miden las piezas, se cortan, se tornean y se ensamblan.  
Se realizan los acabados finales

\_\_\_\_\_

\_\_\_\_\_

\_\_\_\_\_

Observaciones: \_\_\_\_\_

\_\_\_\_\_

\_\_\_\_\_

Responsable: P. Carol Tatiana Cuéllar Dussan      Fecha: 12/ 08/ 2001

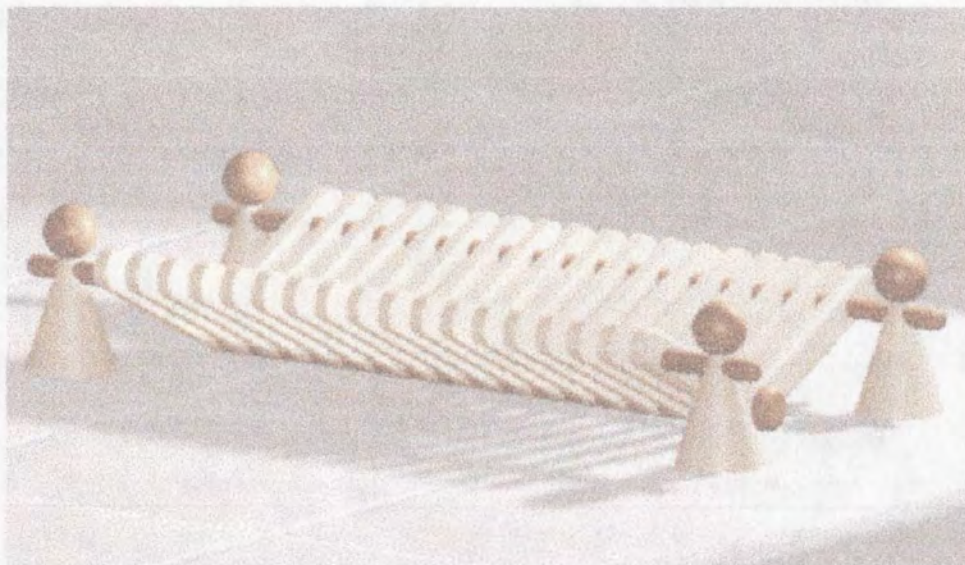

Pieza: Portaplatos	Línea: Ambientes	Artesano: Pensilvania
Nombres: Portaplatos	Referencia:	
Oficio: Madera	Medidas: Largo(cm):52 Ancho(cm):20 Alto(cm):9	Departamento: Caldas
Técnica: Torneado		Localidad: Pensilvania
Recursos Naturales: Pino	Color: Natural	Vereda:
Materia prima: Pino	Certificado Hecho a Mano: Sí <input checked="" type="checkbox"/> No <input type="checkbox"/>	Tipo de Población: rural

Mercado Objetivo: Clase media y media alta	Costo:	Precio:
Producción/Mes:	Unitario: \$	Unitario: \$
Empaque: No disponible	P. Mayor: \$	
Embalaje: No disponible	Empaque: No disponible	

Observaciones:

--

Responsable: P. Carol Tatiana Cuéllar      Fecha: 12 / 08 / 2001

Sistema de referencia  6  6  0  4  1  3  Tipo de ficha: Referente(s)  Muestra  Línea  Empaque

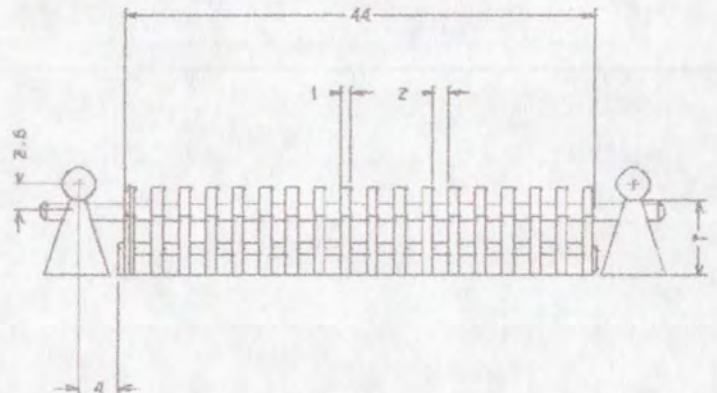
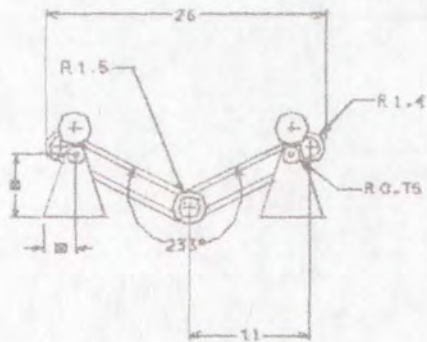
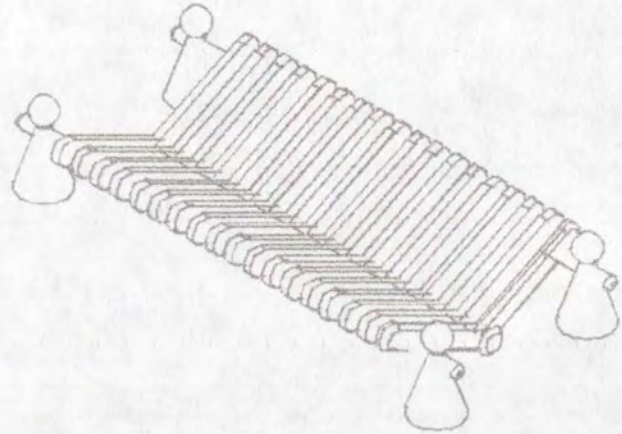
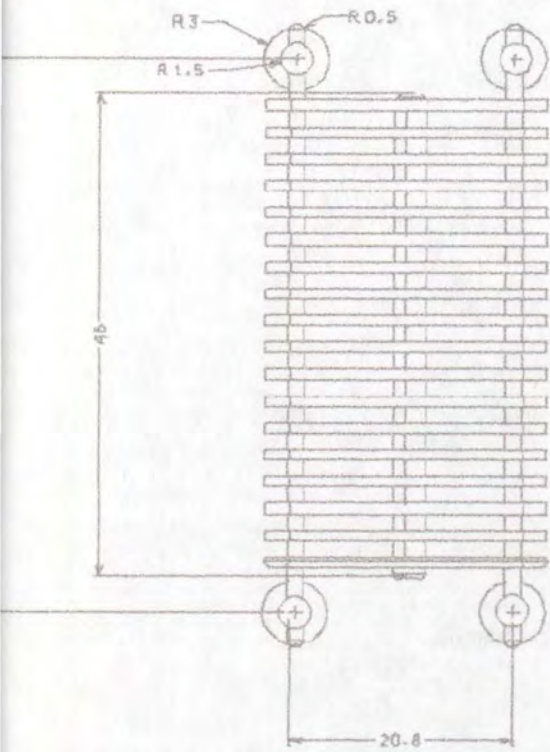

Pieza: Portaplatos	Referencia:	Esc.(cm): 1/5	Pl.1 de 1
Nombre: Portaplatos	Línea: Ambiente		
Oficio: Madera	Recurso Natural: Pino		
Técnica: Torneado	Materia prima: Pino		

Proceso de producción: \_\_\_\_\_  
 Se miden las piezas, se cortan, se tornean y se ensamblan.  
 Se realizan los acabados finales

Observaciones: \_\_\_\_\_  
 \_\_\_\_\_  
 \_\_\_\_\_

Responsable: P. Carol Tatiana Cuéllar Dussan      Fecha: 12/ 08/ 2001



Pieza: Portavinos	Línea: Ambientes	Artesano: Pensilvania
Nombres: Portavinos	Referencia:	
Oficio: Madera	Medidas Largo(cm):36 Ancho(cm):30 Alto(cm):9	Departamento: Caldas
Técnica: Torneado		Localidad: Pensilvania
Recursos Naturales: Pino	Color: Natural	Vereda:
Materia prima: Pino	Certificado Hecho a Mano: Sí <input checked="" type="checkbox"/> No <input type="checkbox"/>	Tipo de Población: rural

Mercado Objetivo: Clase media y media alta	Costo:	Precio:
Producción/Mes:	Unitario: \$	Unitario: \$
Empaque: No disponible	P. Mayor:	
Embalaje: No disponible	Empaque: No disponible	

Observaciones:



Responsable: P. Carol Tatiana Cuéllar      Fecha: 12 / 08 / 2001

Sistema de referencia  6  6  0  4  1  3  Tipo de ficha: Referente(s)  Muestra  Línea  Empaque

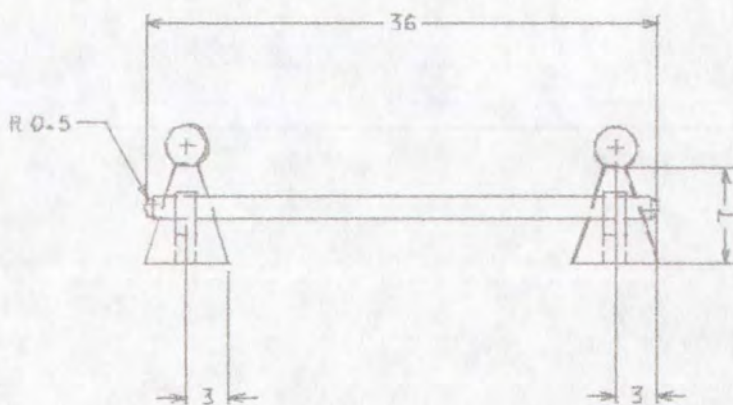
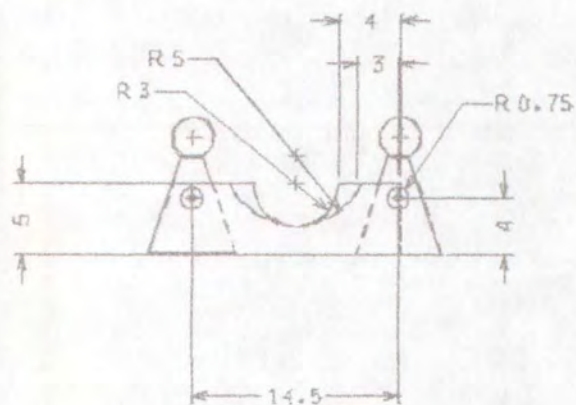
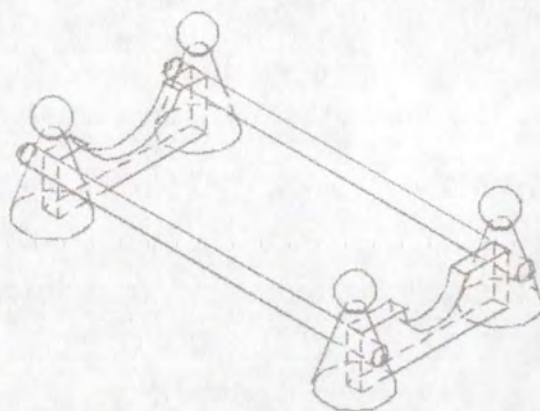
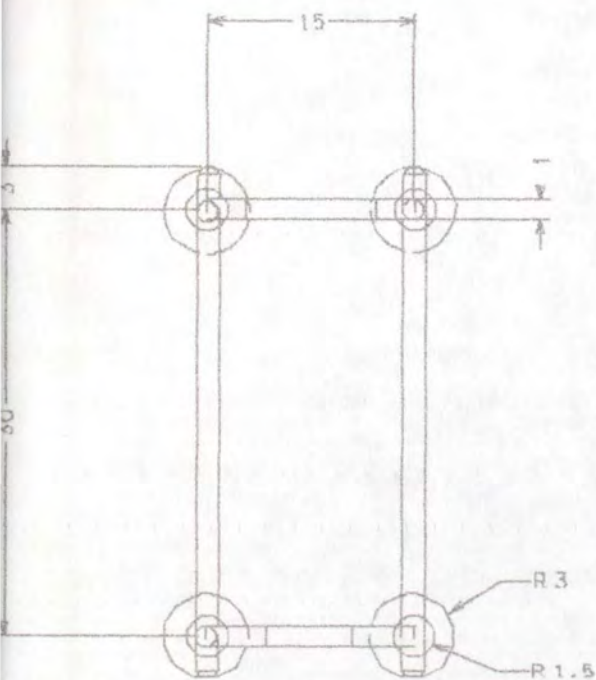

Pieza: Portavinos	Referencia:	Esc.(cm): 1/5	Pl.1 de 1
Nombre: Portavinos	Línea: Ambiente		
Oficio: Madera	Recurso Natural: Pino		
Técnica: Torneado	Materia prima: Pino		

Proceso de producción: \_\_\_\_\_

Se miden las piezas, se cortan, se tornean y se ensamblan.  
 Se realizan los acabados finales

Observaciones:

Responsable: P. Carol Tatiana Cuéllar Dussan      Fecha: 12/ 08/ 2001





Pieza: Portahuevos	Línea: Ambientes	Artesano: Pensilvania
Nombres: Portahuevos	Referencia:	
Oficio: Madera	Medidas Largo(cm):55 Ancho(cm):15 Alto(cm):9	Departamento: Caldas
Técnica: Torneado		Localidad: Pensilvania
Recursos Naturales: Pino	Color: Natural	Vereda:
Materia prima: Pino	Certificado Hecho a Mano: Si <input checked="" type="checkbox"/> No <input type="checkbox"/>	Tipo de Población: rural

Mercado Objetivo: Clase media y media alta	Costo:	Precio:
Producción/Mes:	Unitario: \$11800	Unitario: \$
Empaque: No disponible	P. Mayor: \$	
Embalaje: No disponible	Empaque: No disponible	

Observaciones:

---



---

Responsable: P. Carol Tatiana Cuéllar Fecha: 12 / 08 / 2001

Sistema de referencia  6  6  0  4  1  3   Tipo de ficha: Referente(s)  Muestra  Línea  Empaque

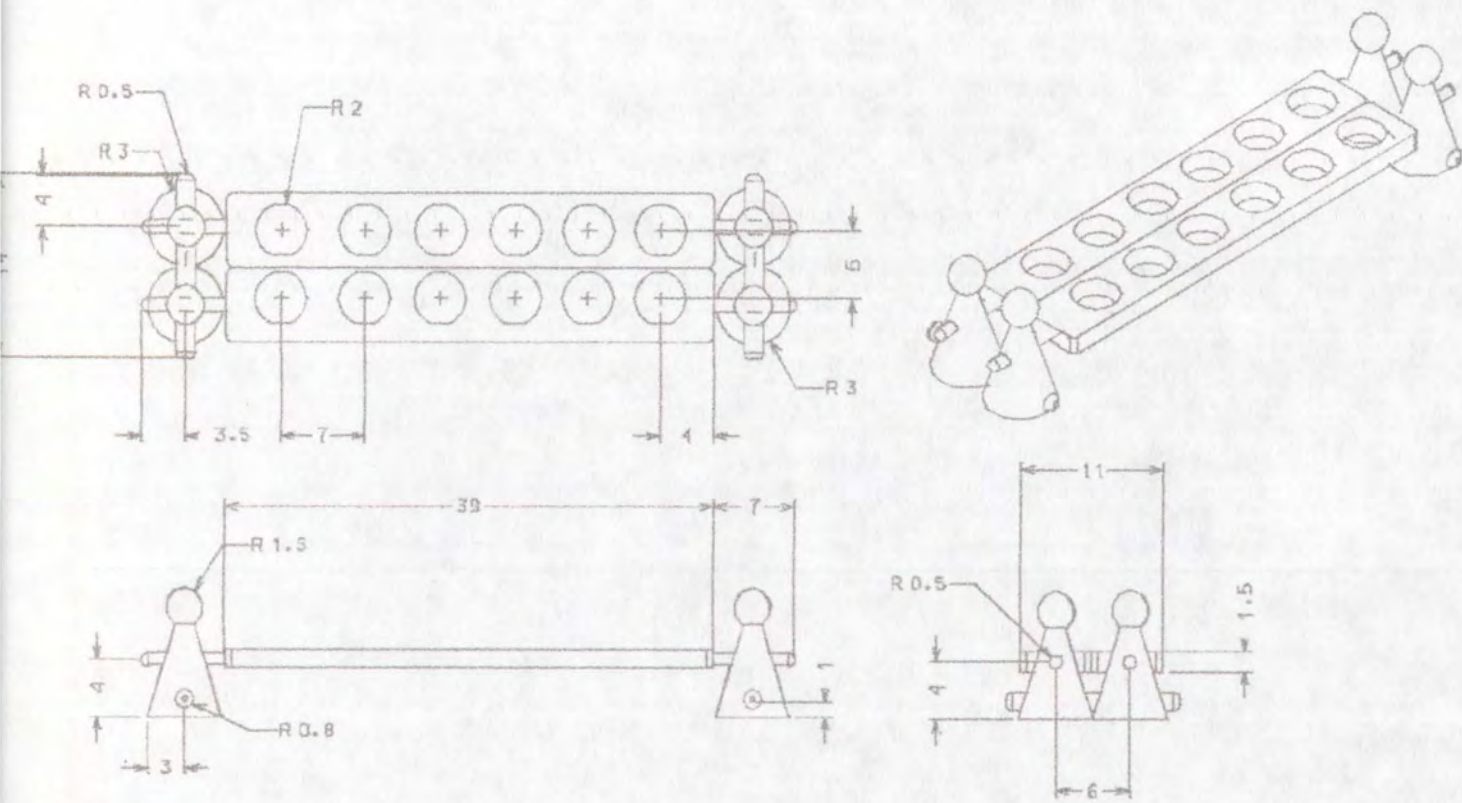

Pieza: Portahuevos	Referencia:	Esc.(cm): 1/5	PI.1 de 1
Nombre: Portahuevos	Línea: Ambiente		
Oficio: Madera	Recurso Natural: Pino		
Técnica: Torneado	Materia prima: Pino		

Proceso de producción: \_\_\_\_\_

Se miden las piezas, se cortan, se tornean y se ensamblan.  
 Se realizan los acabados finales

\_\_\_\_\_

\_\_\_\_\_

\_\_\_\_\_

\_\_\_\_\_

Observaciones: \_\_\_\_\_

\_\_\_\_\_

\_\_\_\_\_

Responsable: P. Carol Tatiana Cuéllar Dussan      Fecha: 12/ 08/ 2001



Pieza: Muñeco	Línea: Ambientes	Artesano: Pensilvania
Nombres: Muñeco	Referencia:	
Oficio: Madera	Medidas Largo(cm) Ancho(cm) Alto(cm):	Departamento: Caldas
Técnica: Torneado		Localidad: Pensilvania
Recursos Naturales: Pino	Color: Natural	Vereda:
Materia prima: Pino	Certificado Hecho a Mano: Sí <input checked="" type="checkbox"/> No <input type="checkbox"/>	Tipo de Población: rural

Mercado Objetivo: Clase media y media alta	Costo:	Precio:
Producción/Mes:	Unitario: \$	Unitario: \$
Empaque: No disponible	P. Mayor: \$	
Embalaje: No disponible	Empaque: No disponible	

Observaciones:

---



---

Responsable: P. Carol Tatiana Cuéllar      Fecha: 12 / 08 / 2001

Sistema de referencia  6  6  0  4  1  3   Tipo de ficha: Referente(s)  Muestra  Línea  Empaque

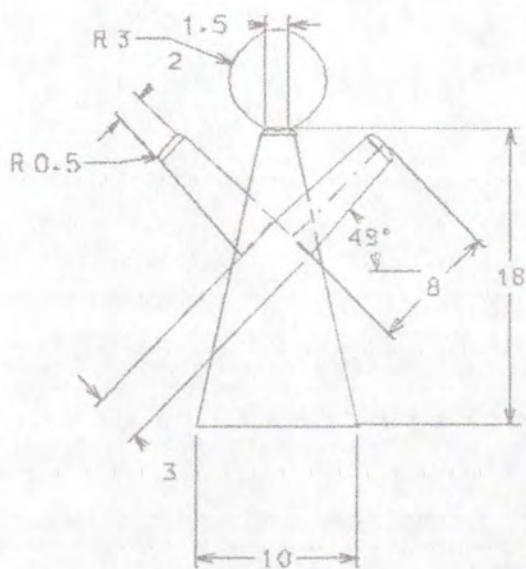

Parte mugs  
 Alfuras conos: 18, 16, 14 cm  
 Base cono: 10 cm  
 Cabeza cono: 1.5 cm

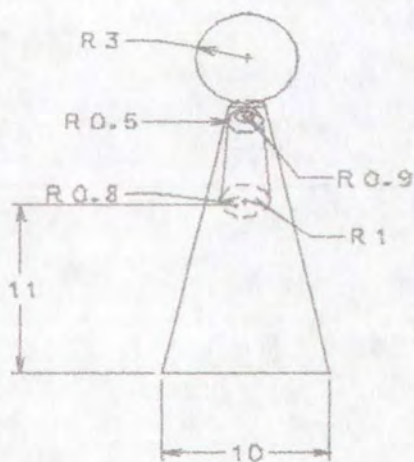

Pieza: Muñeco	Referencia:	Esc.(cm): 1/5	Pl.1 de 1
Nombre: Muñeco	Línea: Ambiente		
Oficio: Madera	Recurso Natural: Pino		
Técnica: Torneado	Materia prima: Pino		

Proceso de producción: \_\_\_\_\_  
 Se miden las piezas, se cortan, se tornean y se ensamblan.  
 Se realizan los acabados finales

Observaciones: \_\_\_\_\_  
 \_\_\_\_\_  
 \_\_\_\_\_

Responsable: P. Carol Tatiana Cuéllar Dussan      Fecha: 12/ 08/ 2001

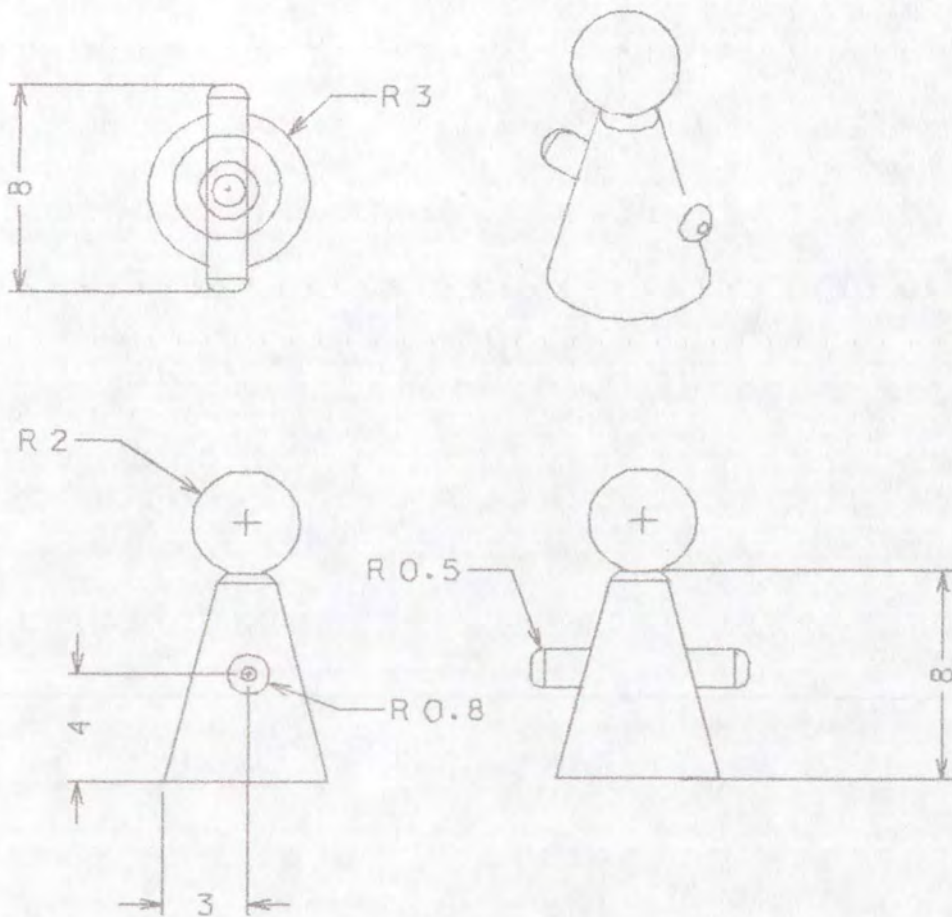

Pieza: Muñeco	Referencia:	Esc.(cm): 1/5	Pl.1 de 1
Nombre: Muñeco	Línea: Ambiente		
Oficio: Madera	Recurso Natural: Pino		
Técnica: Torneado	Materia prima: Pino		

Proceso de producción: \_\_\_\_\_

Se miden las piezas, se cortan, se tornean y se ensamblan.  
 Se realizan los acabados finales

\_\_\_\_\_

\_\_\_\_\_

\_\_\_\_\_

\_\_\_\_\_

Observaciones: \_\_\_\_\_

\_\_\_\_\_

\_\_\_\_\_

\_\_\_\_\_

Responsable: P. Carol Tatiana Cuéllar Dussan      Fecha: 12/ 08/ 2001



Pieza: Frutero	Línea: Ambientes	Artesano: Pensilvania
Nombres: Frutero	Referencia:	
Oficio: Madera	Medidas: Largo(cm):30 Ancho(cm):30 Alto(cm):9	Departamento: Caldas
Técnica: Torneado		Localidad: Pensilvania
Recursos Naturales: Pino	Color: Natural	Vereda:
Materia prima: Pino	Certificado Hecho a Mano: Sí <input checked="" type="checkbox"/> No <input type="checkbox"/>	Tipo de Población: rural

Mercado Objetivo: Clase media y media alta	Costo:	Precio:
Producción/Mes:	Unitario: \$	Unitario: \$
Empaque: No disponible	P. Mayor: \$	
Embalaje: No disponible	Empaque: No disponible	

Observaciones:

---



---

Responsable: P. Carol Tatiana Cuéllar      Fecha: 12/08/2001

Sistema de referencia  6  6  0  4  1  3   Tipo de ficha: Referente(s)  Muestra  Línea  Empaque

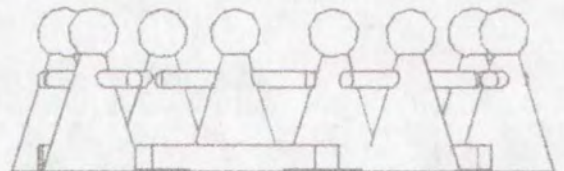
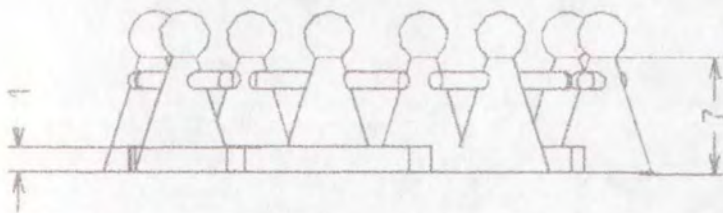
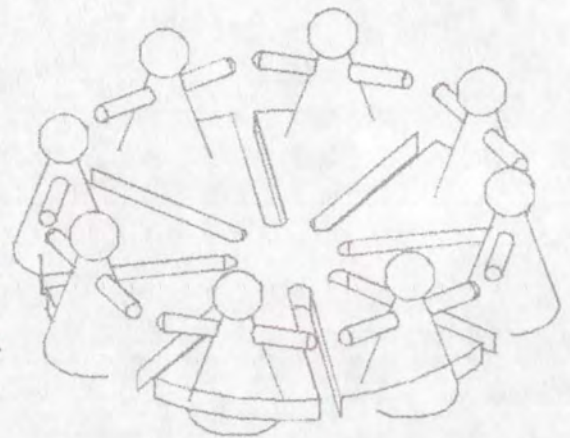
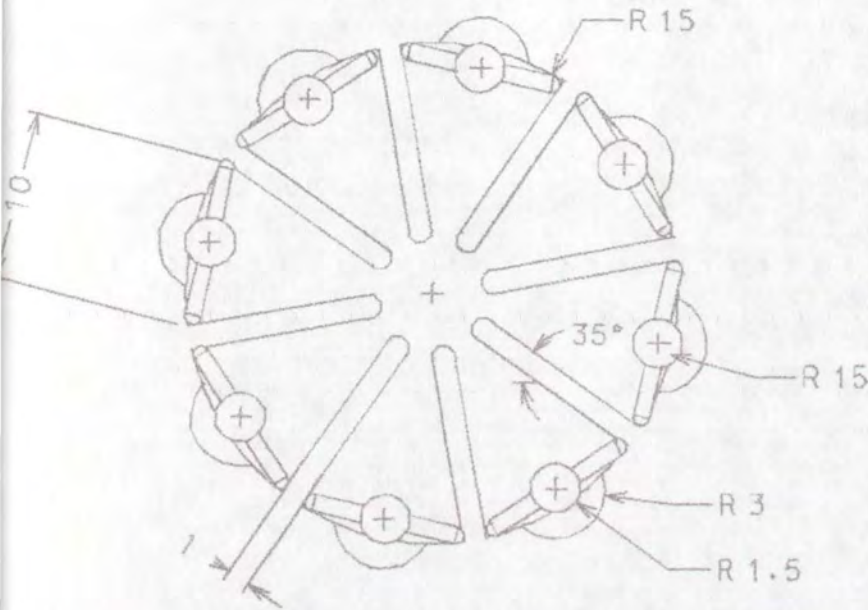

Pieza: Frutero	Referencia:	Esc.(cm): 1/5	PI.1 de 1
Nombre: Frutero	Línea: Ambiente		
Oficio: Madera	Recurso Natural: Pino		
Técnica: Torneado	Materia prima: Pino		

Proceso de producción: \_\_\_\_\_  
 Se miden las piezas, se cortan, se tornean y se ensamblan.  
 Se realizan los acabados finales

Observaciones: \_\_\_\_\_  
 \_\_\_\_\_  
 \_\_\_\_\_

Responsable: P. Carol Tatiana Cuéllar Dussan      Fecha: 12/ 08/ 2001

\_\_\_\_\_