



artesanías de colombia

MINISTERIO DE DESARROLLO ECONOMICO

ARTESANIAS DE COLOMBIA S.A.

UNIDAD DE DISEÑO  
CUADERNO DE DISEÑO

TALLA EN MADERA EN GALAPA, ATLÁNTICO

Anexo

Fichas y planos técnicos de diseño de producto

JOSE ALEXIS RENTERIA GARCIA  
DISEÑADOR INDUSTRIAL

COOPERACIÓN DE  
SERVICIO NACIONAL DE APRENDIZAJE SENA  
CORPORACIÓN PARA EL DESARROLLO DE LAS MICROEMPRESAS  
FUNDACIÓN MARIO SANTO DOMINGO

BOGOTA D. C., MARZO DE 2000



Acuñalibros	Línea: Escritorio y Oficina	Artesano: Manuel Pertuz Mendoza
Nombre: Burro	Referencia:	
Categoría: Carpintería	Largo(cm):32 Ancho(cm):12 Alto(cm):16	Departamento: Atlántico
Técnica: Talla en Madera	Diámetro(cm):	Peso(gr):
Cursos Naturales: Madera	Color: Blanco, rojo, amarillo y azul	Localidad: Galapa
Materia prima: Madera de Ceiba	Certificado Hecho a Mano: <input type="checkbox"/> Sí <input checked="" type="checkbox"/> No	Vereda: Casco Urbano
		Tipo de Población: Rural

Mercado Objetivo: Clase Media Alta y Alta	Costo:	Precio
Producción/Mes: 4 Unidades/mes	Unitario:	Unitario: \$ 35.000
Empaque: Caja de Cartón	P. Mayor:	P. Mayor: \$ 32.000
Albalaje: Caja de Cartón	Empaque:	Empaque:

Observaciones: Pegar muy bien las partes del burro a las bases de madera.

Responsable: José Alexis Rentería García Fecha: Marzo 2000

tema  
 referencia 0804-001 Tipo de ficha: Referente(s)  Muestra  Línea  Empaque

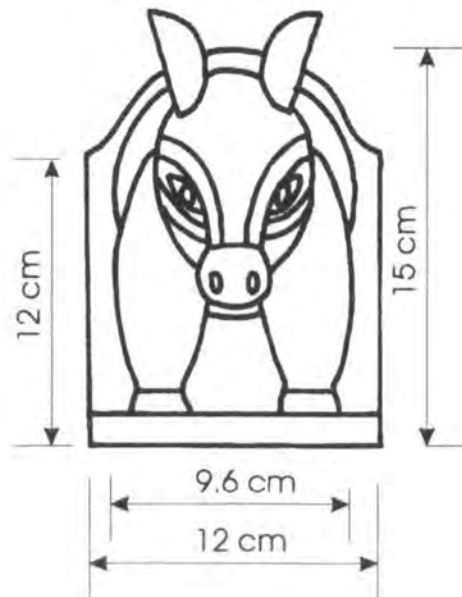
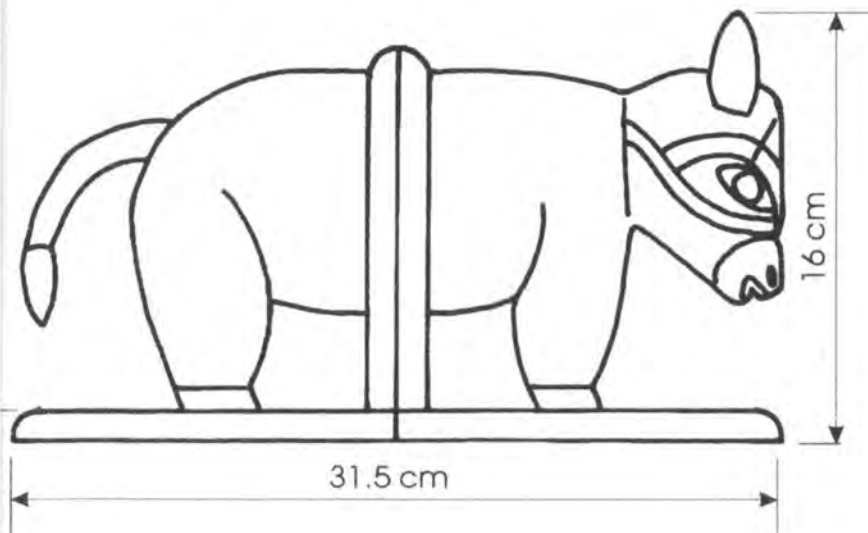

Material: Acuñaalibros	Referencia:	Esc.(cm): 1:3	Pl. 1/1
Nombre: Burro	Línea: Estudio y Oficina		
Proceso: Carpintería	Recurso Natural: Madera		
Técnica: Talla en Madera	Materia prima: Madera de Ceiba		

Proceso de producción: Cortar una pieza de madera de ceiba de 32 cm de largo por 16 cm de ancho por 18 cm de alto. Bosquejar la figura en la madera, tallar la figura en bruto y después iniciar el proceso de pulido, una vez terminada la pieza. Pulirla con lija de varios calibres. Aplicar sobre esta base para la pintura y dejar secar. Pintar la figura de color blanco y decorar con motivos típicos del carnaval. Dejar secar la pieza entre dos y cuatro días. Una vez seca, cortarla en dos partes iguales y pegar cada una de ellas en su base previamente elaboradas en madera de carreto.

Observaciones: Pegar las partes sobre las bases con cuidado de que no queden desalineadas.

Responsable: José Alexis Rentería García Fecha: Marzo 2000

tema ref. 0804-001 Código de región 0208017 Referente(s)  Propuesta  Muestra  Empaque



As: Acuña libros	Línea: Escritorio y Oficina	Artesano: Manuel Pertuz Mendoza
Nombre: Cabra	Referencia:	
Técnica: Carpintería	Largo(cm):30 Ancho(cm):12 Alto(cm):10	Departamento: Atlántico
Técnica: Talla en Madera	Diámetro(cm):	Peso(gr): 750 Localidad: Galapa
Cursos Naturales: Madera	Color: Negro, rojo y amarillo.	Vereda: Casco Urbano
Materia prima: Madera de Ceiba	Certificado Hecho a Mano: <input type="checkbox"/> Sí <input type="checkbox"/> No <input checked="" type="checkbox"/>	Tipo de Población: Rural

Mercado Objetivo: Clase Media Alta y Alta	Costo:	Precio
Producción/Mes: 4 Unidades	Unitario:	Unitario: \$ 35.000
Paquete: Caja de Cartón	P. Mayor:	P. Mayor: \$ 32.000
Paquete: Caja de Cartón	Empaque:	Empaque:

Observaciones: Se deben cortar las piezas con precisión y se deben pegar con firmeza a ambas superficies de la base en cada sección.

Responsable: José Alexis Rentería García Fecha: Marzo 2000

Referencia 0804-002 Tipo de ficha: Referente(s)  Muestra  Línea  Empaque

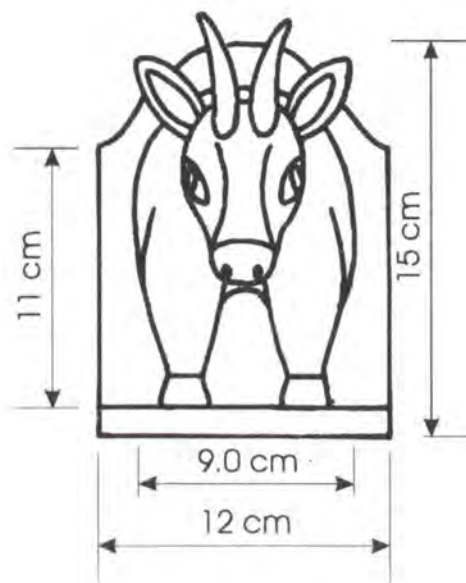
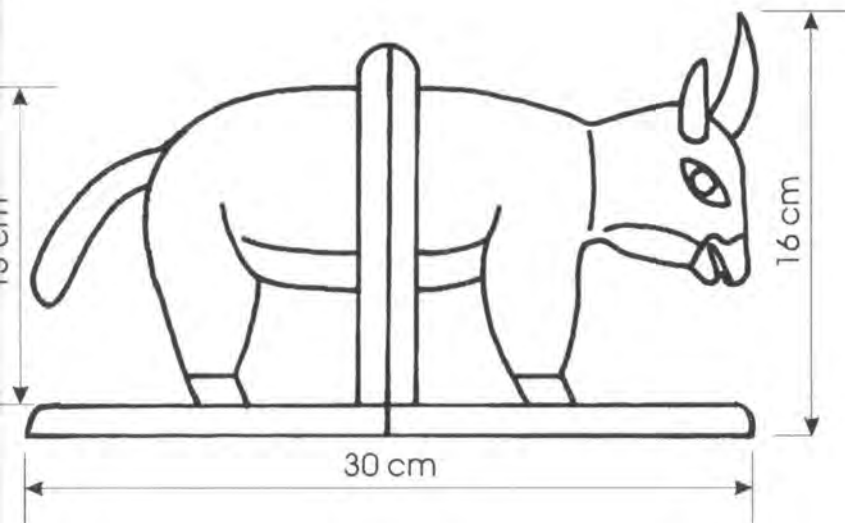

Categoría: AcuñaLibros  
 Nombre: Cabra  
 Oficio: Carpintería  
 Técnica: Talla en Madera

Referencia:  
 Línea: Estudio y Oficina  
 Recurso Natural: Madera  
 Materia prima: Madera de Ceiba

Esc.(cm): 1:4 Pl. 1/1

Proceso de producción: Cortar una pieza de madera de ceiba de 30 cm de largo por 16 cm de ancho por 18 cm de alto, se bosqueja la figura en la pieza y se talla hasta que la figura esta totalmente definida. Una vez que la cabra esta totalmente terminada se pule con lija de varios calibres. Una vez terminada se le aplica la base y se vuelve a pulir, después se pinta con esmalte en los motivos típicos de carnaval. Se deja secar entre 2 y 5 días. A continuación se corta en dos partes iguales y se monta sobre las bases elaboradas con anterioridad en madera de carreto. Y se pegan con pegante compuesto transparente para que no se note la unión.

Observaciones: Se recomienda tener Mucho cuidado en el corte de las Piezas, y en el pegado de las piezas Con sus bases.

Responsable: José Alexis Rentería García

Fecha: Marzo 2000

Código de referencia: 0804-002 Código de región: 0208018 Referente(s)  Propuesta  Muestra  Empaque



Clase: Acuña libros	Línea: Escritorio y Oficina	Artesano: Manuel Pertuz Mendoza
Nombre: Caimán	Referencia:	
Técnico: Carpintería	Largo(cm):38 Ancho(cm):12 Alto(cm):13.5	Departamento: Atlántico
Técnica: Talla en Madera	Diámetro(cm):	Peso(gr): 750 Localidad: Galapa
Recursos Naturales: Madera	Color: Verde, rojo y amarillo.	Vereda: Casco Urbano
Materia prima: Madera de Ceiba	Certificado Hecho a Mano: <input checked="" type="checkbox"/> Sí <input type="checkbox"/> No <input type="checkbox"/>	Tipo de Población: Rural

Mercado Objetivo: Clase Media Alta y Alta	Costo:	Precio
Producción/Mes: 4 Unidades	Unitario:	Unitario: \$ 35.000
Empaque: Caja de Cartón	P. Mayor:	P. Mayor: \$ 32.000
Embalaje: Caja de Cartón	Empaque:	Empaque:

Observaciones: Se deben cortar las piezas con precisión y se deben pegar con firmeza a ambas superficies de la base en cada sección.

Responsable: José Alexis Rentería García Fecha: Marzo 2000

tema  
 Referencia 0804-003 Tipo de ficha: Referente(s)  Muestra  Línea  Empaque

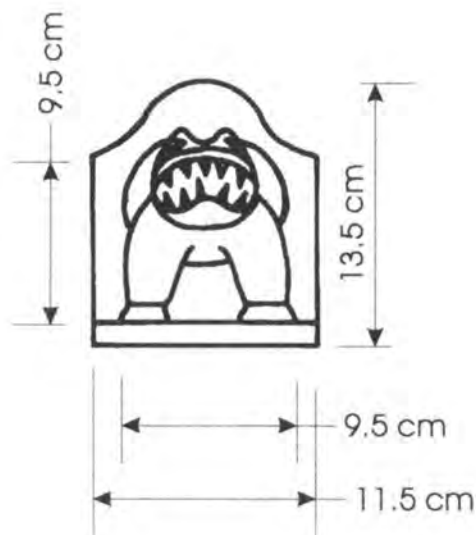
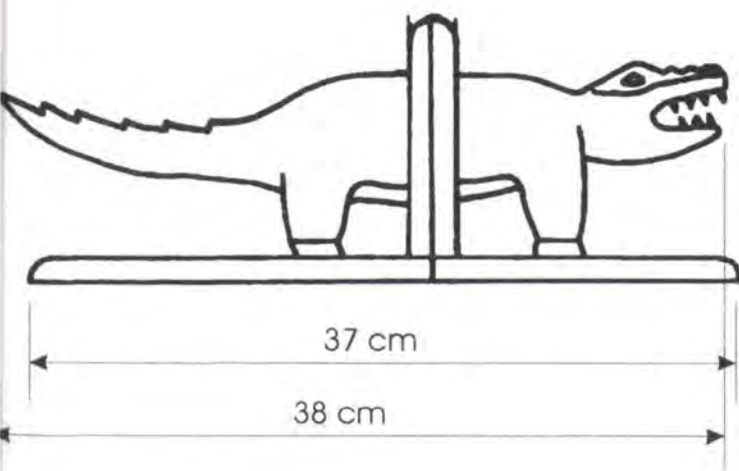

Acuña libros	Referencia:	Esc.(cm): 1:4	Pl. 1/1
Nombre: Caimán	Línea: Estudio y Oficina		
Oficio: Carpintería	Recurso Natural: Madera		
Técnica: Talla en Madera	Materia prima: Madera de Ceiba		

Proceso de producción: Cortar una pieza de madera de ceiba de 40 cm de largo por 16 cm de ancho por 18 cm de alto, se bosqueja la figura en la madera y se talla hasta que la figura esta totalmente definida. Una vez que el crocodilo esta totalmente terminado se pule con lija de varios calibres. Una vez terminada se le aplica la base y se vuelve a pulir, después se pinta con esmalte en los motivos típicos de carnaval. Se deja secar entre 2 y 5 días. A continuación se corta en dos partes iguales y se monta sobre las bases ya elaboradas con anterioridad en madera de carreto. Y se pegan con pegamento compuesto transparente para que no se note la unión.

Observaciones: Se recomienda tener mucho cuidado en el corte de las piezas, y en el pegado de las piezas con sus bases.

Responsable: José Alexis Rentería García      Fecha: Marzo 2000

Identificación: 0804-003      Código de región: 0208019      Referente(s)  Propuesta  Muestra  Empaque

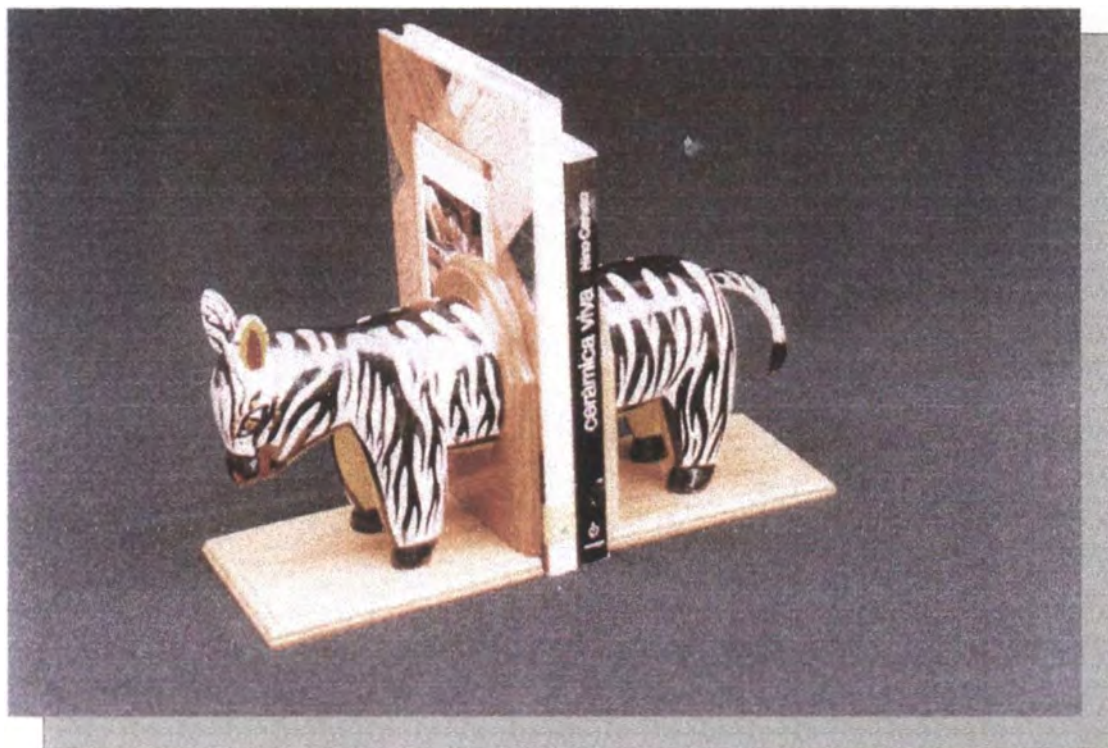

Piezas: Acuña libros	Línea: Escritorio y Oficina	Artesano: Manuel Pertuz Mendoza
Nombre: Cebra	Referencia:	
Técnico: Carpintería	Largo(cm):32 Ancho(cm):12 Alto(cm):16	Departamento: Atlántico
Técnica: Talla en Madera	Diámetro(cm):	Peso(gr): 650
Recursos Naturales: Madera	Color: Blanco, negro y amarillo.	Localidad: Galapa
Materia prima: Madera de Ceiba	Certificado Hecho a Mano: <input type="checkbox"/> Sí <input type="checkbox"/> No <input checked="" type="checkbox"/> No	Vereda: Casco Urbano
		Tipo de Población: Rural

Mercado Objetivo: Clase Media Alta y Alta	Costo:	Precio
Producción/Mes: 4 Unidades	Unitario:	Unitario: \$ 35.000
Empaque: Caja de Cartón	P. Mayor:	P. Mayor: \$ 32.000
Embalaje: Caja de Cartón	Empaque:	Empaque:

Observaciones: Se deben cortar las piezas con precisión y se deben pegar con firmeza a ambas superficies de la base en cada sección.

Responsable: José Alexis Rentería García Fecha: Marzo 2000

Temas referencia  0 8 0 4 - 0 0 4 Tipo de ficha: Referente(s)  Muestra  Línea  Empaque



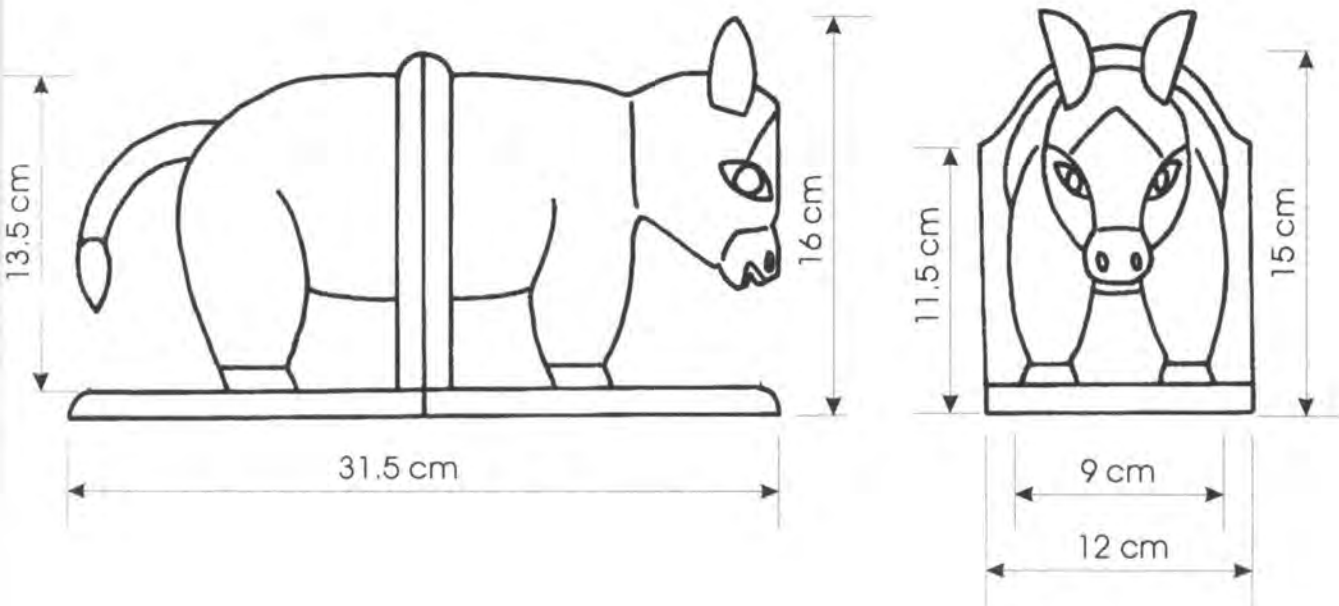

Material: Acuña libros	Referencia:	Esc.(cm): 1:3	Pl. 1/1
Nombre: Cebra	Línea: Estudio y Oficina		
Oficio: Carpintería	Recurso Natural: Madera		
Técnica: Talla en Madera	Materia prima: Madera de Ceiba		

Proceso de producción: Cortar una pieza de madera de ceiba de 34 cm de largo por 16 cm de ancho por 18 cm de alto, se bosqueja la figura en la madera y se talla hasta que la figura esta totalmente definida. Una vez que la figura esta totalmente terminada se pule con lija de varios calibres. Una vez terminada se le aplica la base y se vuelve a pulir, después se pinta con esmalte en los motivos típicos de carnaval. Se deja secar entre 2 y 5 días. A continuación se corta en dos partes iguales y se monta sobre las bases elaboradas con anterioridad en madera de carreto. Y se pegan con pegante compuesto transparente para que no se note la unión.

Observaciones: Se recomienda tener Mucho cuidado en el corte de las Piezas, y en el pegado de las piezas Con sus bases.

Responsable: José Alexis Rentería García Fecha: Marzo 2000

tema ref. 0804-004 Código de región 0208020 Referente(s)  Propuesta  Muestra  Empaque



Modelos: Acuña libros	Línea: Escritorio y Oficina	Artesano: Manuel Pertuz Mendoza
Nombre: Tigre	Referencia:	
Técnica: Carpintería	Largo(cm):33 Ancho(cm):12 Alto(cm):15	Departamento: Atlántico
Materia prima: Talla en Madera	Diámetro(cm):	Peso(gr): 550 Localidad: Galapa
Cursos Naturales: Madera	Color: Amarillo y Negro	Vereda: Casco Urbano
Materia prima: Madera de Ceiba	Certificado Hecho a Mano: <input type="checkbox"/> Sí <input type="checkbox"/> No <input checked="" type="checkbox"/>	Tipo de Población: Rural

Mercado Objetivo: Clase Media Alta y Alta	Costo:	Precio
Producción/Mes: 4 Unidades	Unitario:	Unitario: \$ 35.000
Empaque: Caja de Cartón	P. Mayor:	P. Mayor: \$ 32.000
Embalaje: Caja de Cartón	Empaque:	Empaque:

Observaciones: Se deben cortar las piezas con precisión y se deben pegar con firmeza a ambas superficies de la base en cada sección.

Responsable: José Alexis Rentería García Fecha: Marzo 2000

Referencia 0804-005 Tipo de ficha: Referente(s)  Muestra  Línea  Empaque

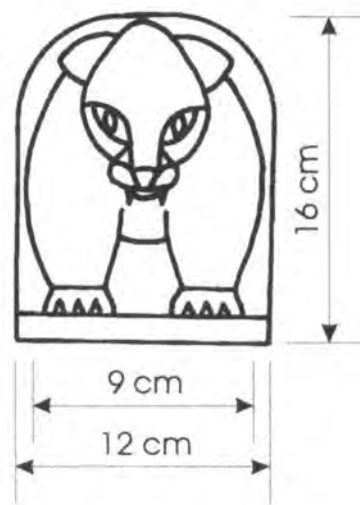
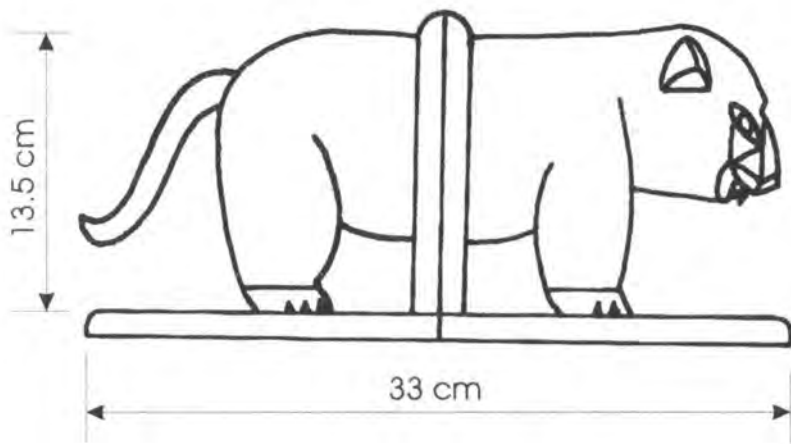

Realización: AcuñaLibros	Referencia:	Esc.(cm): 1:4	Pl. 1/1
Nombre: Tigre	Línea: Estudio y Oficina		
Oficio: Carpintería	Recurso Natural: Madera		
Técnica: Talla en Madera	Materia prima: Madera de Ceiba		

Proceso de producción: Cortar una pieza de madera de ceiba de 36 cm de largo por 15 cm de ancho por 18 cm de alto, se bosqueja la figura en la pieza y se talla hasta que la figura esta totalmente definida. Una vez que el objeto esta totalmente terminado se pule con lija de varios calibres. Una vez terminada se le aplica la base y se vuelve a pulir, después se pinta con esmalte en los motivos típicos de carnaval. Se deja secar entre 2 y 5 días. A continuación se corta en dos partes iguales y se monta sobre las bases elaboradas con anterioridad en madera de carroto. Y se pegan con pegante compuesto transparente para que no se note la unión.

Observaciones: Se recomienda tener Mucho cuidado en el corte de las Piezas, y en el pegado de las piezas Con sus bases.

Responsable: José Alexis Rentería García Fecha: Marzo 2000

tema ref. 0804-005 Código de región 0208021 Referente(s)  Propuesta  Muestra  Empaque

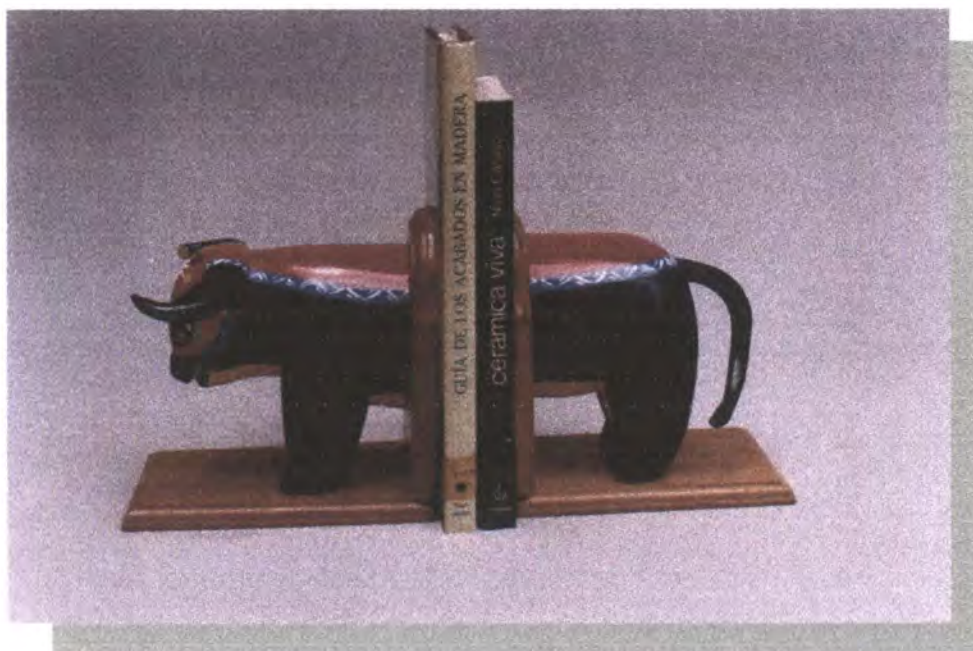

Tipos: Acuña libros	Línea: Escritorio y Oficina	Artesano: Manuel Pertuz Mendoza
Nombre: Toro	Referencia:	
Técnica: Carpintería	Largo(cm):33 Ancho(cm):12 Alto(cm):17	Departamento: Atlántico
Técnica: Talla en Madera	Diámetro(cm):	Peso(gr): 650 Localidad: Galapa
Cursos Naturales: Madera	Color: Negro y rojo	Vereda: Casco Urbano
Materia prima: Madera de Ceiba	Certificado Hecho a Mano: Sí <input type="checkbox"/> No <input checked="" type="checkbox"/>	Tipo de Población: Rural

Mercado Objetivo: Clase Media Alta y Alta	Costo:	Precio
Producción/Mes: 4 Unidades	Unitario:	Unitario: \$ 35.000
Empaque: Caja de Cartón	P. Mayor:	P. Mayor: \$ 32.000
Embalaje: Caja de Cartón	Empaque:	Empaque:

Observaciones: Se deben cortar las piezas con precisión y se deben pegar con firmeza a ambas superficies de la base en cada sección.

Responsable: José Alexis Rentería García Fecha: Marzo 2000

Temas: referencia  0 8 0 4 - 0 0 6 Tipo de ficha: Referente(s)  Muestra  Línea  Empaque

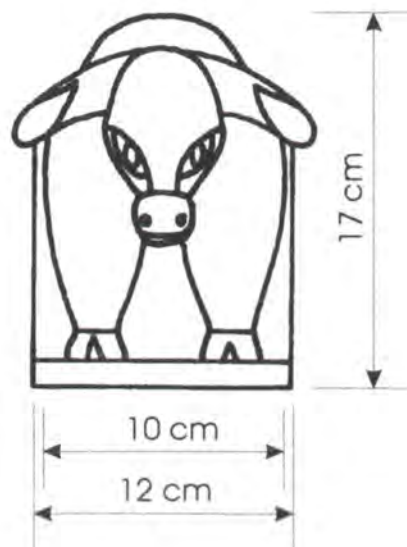
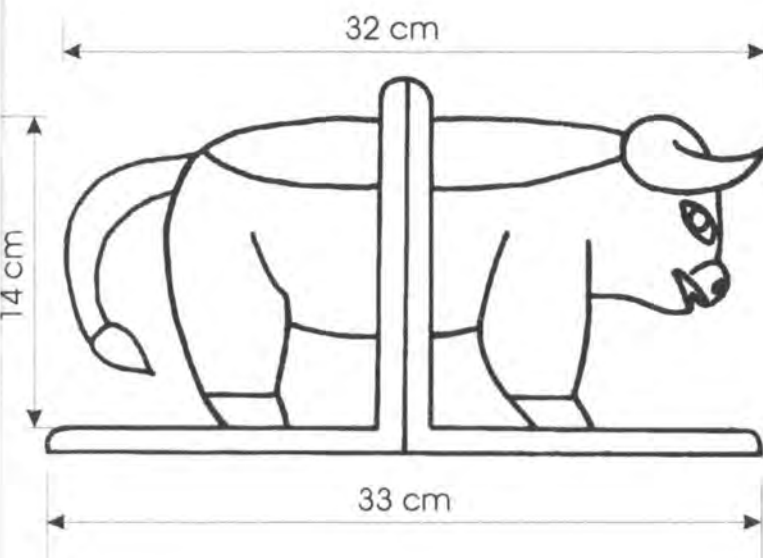

Clase: Acuñaibros	Referencia:	Esc.(cm): 1:4	Pl. 1/1
Nombre: Toro	Línea: Estudio y Oficina		
Oficio: Carpintería	Recurso Natural: Madera		
Técnica: Talla en Madera	Materia prima: Madera de Ceiba		

Proceso de producción: Cortar una pieza de madera de ceiba de 36 cm de largo por 15 cm de ancho por 18 cm de alto, se bosqueja la figura en la madera y se talla hasta que la figura esta totalmente definida. Una vez que el dibujo esta totalmente terminado se pule con lija de varios calibres. Una vez terminada se le aplica la base y se vuelve a pulir, después se pinta con esmalte en los motivos típicos de carnaval. Se deja secar entre 2 y 5 días. A continuación se corta en dos partes iguales y se monta sobre las bases elaboradas con anterioridad en madera de carreto. Y se pegan con pegamento compuesto transparente para que no se note la unión.

Observaciones: Se recomienda tener mucho cuidado en el corte de las piezas, y en el pegado de las piezas con sus bases.

Responsable: José Alexis Rentería García Fecha: Marzo 2000

Referencia: 0804-006 Código de región: 0208022 Referente(s)  Propuesta  Muestra  Empaque



Origen: Pasaboquero	Línea: Mesa y Cocina	Artesano: Manuel Pertuz Mendoza
Nombre: V	Referencia:	
Técnica: Carpintería	Largo(cm): 31 Ancho(cm): 31 Alto(cm): 4.5	Departamento: Atlántico
Técnica: Talla en Madera	Diámetro(cm):	Peso(gr): 50
Cursos Naturales: Madera	Color: Madera al natural	Vereda: Casco Urbano
Materia prima: Madera de Nogal	Certificado Hecho a Mano: <input type="checkbox"/> Sí <input type="checkbox"/> No <input checked="" type="checkbox"/>	Tipo de Población: Rural

Mercado Objetivo: Clase Media Alta y Alta	Costo:	Precio
Producción/Mes: 10 Unidades	Unitario:	Unitario: \$ 19.500
Empaque: No tiene	P Mayor:	P Mayor: \$ 18.000
Embalaje: No tiene	Empaque:	Empaque:

Observaciones: La cera de abejas debe aplicarse de manera pareja sobre la superficie y pulirse hasta obtener buen brillo.

Responsable: José Alexis Rentería García Fecha: Marzo 2000

Temática: Referencia  0804 - 007 Tipo de ficha: Referente(s)  Muestra  Línea  Empaque

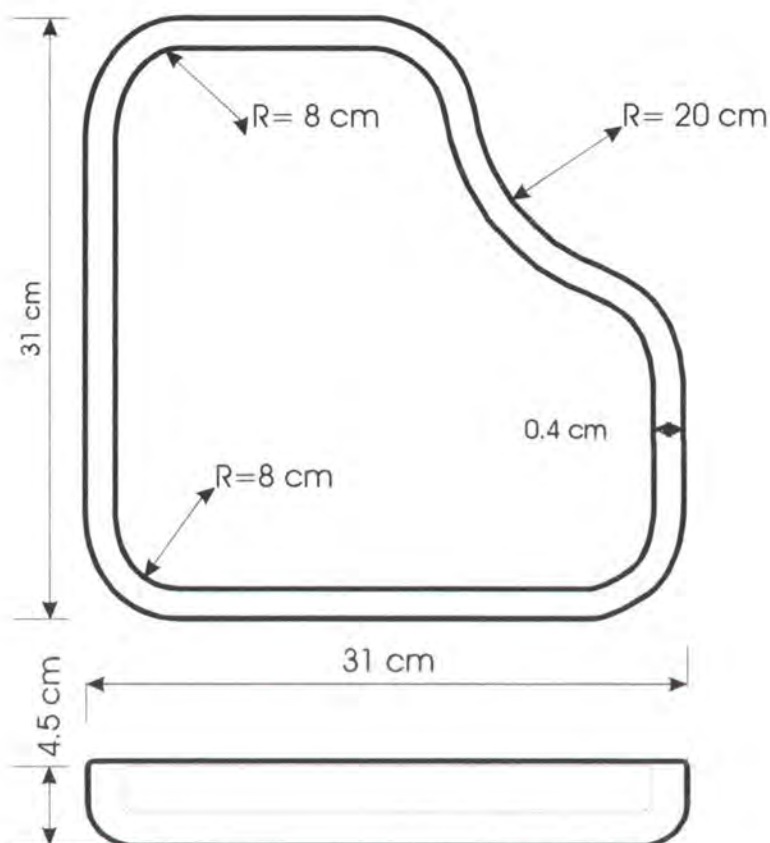

Localidad: Pasaboquero	Referencia:	Esc.(cm): 1:4	Pl. 1/1
Nombre: V	Línea: Mesa y Cocina		
Oficio: Carpintería	Recurso Natural: Madera		
Técnica: Talla en Madera	Materia prima: Madera de Nogal		

Proceso de producción: Cortar un trozo de madera de roble de 33 cm de largo por 33 cm de ancho por 6 cm de alto, dibujar la forma del pasabocado sobre una de las caras de la pieza y empezar a definir la figura. Cuando ya se tiene la pieza en bruto empezar a pulir con lija de varios gritos, una vez se ha terminado y la pieza se encuentra totalmente pulida aplicar dos capas de sellador para madera y lijar nuevamente. Finalmente aplicar varias capas de cera de abejas, procurando que las capas no formen grumos y puliendo hasta obtener un brillo uniforme.

Observaciones:

Responsable: José Alexis Rentería García Fecha: Marzo 2000

tema ref. 0 8 0 4 - 0 0 7 Código de región 0 2 0 8 0 2 3 Referente(s)  Propuesta  Muestra  Empaque

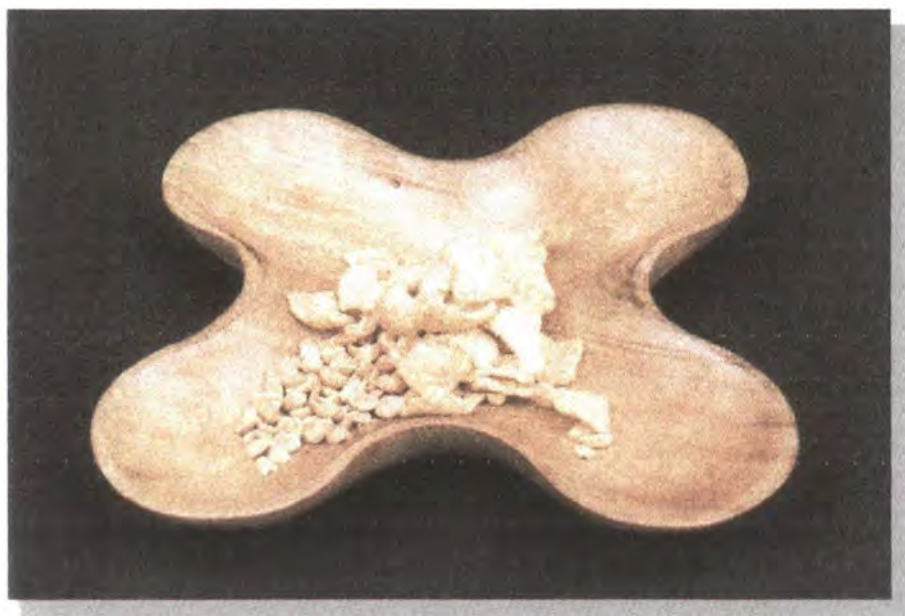

Origen: Pasaboquero	Línea: Mesa y Cocina	Artesano: Manuel Pertuz Mendoza
Nombre: Cruz	Referencia:	
Técnica: Carpintería	Largo(cm): 30 Ancho(cm): 30 Alto(cm): 5	Departamento: Atlántico
Técnica: Talla en Madera	Diámetro(cm):	Peso(gr): 400 Localidad: Galapa
Cursos Naturales: Madera	Color: Madera al natural	Vereda: Casco Urbano
Materia prima: Madera de Nogal	Certificado Hecho a Mano: <input type="checkbox"/> Sí <input type="checkbox"/> No <input checked="" type="checkbox"/>	Tipo de Población: Rural

Mercado Objetivo: Clase Media Alta y Alta	Costo:	Precio
Producción/Mes: 10 Unidades	Unitario:	Unitario: \$ 19.500
Empaque: No tiene	P. Mayor:	P. Mayor: \$ 18.000
Almacenaje: No tiene	Empaque:	Empaque:

Observaciones: La cera de abejas debe aplicarse de manera pareja sobre la superficie y pulirse hasta obtener buen brillo.

Responsable: José Alexis Rentería García Fecha: Marzo 2000

tema  
 referencia 0 8 0 4 - 0 0 8 Tipo de ficha: Referente(s)  Muestra  Línea  Empaque



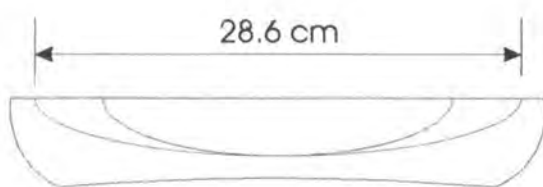
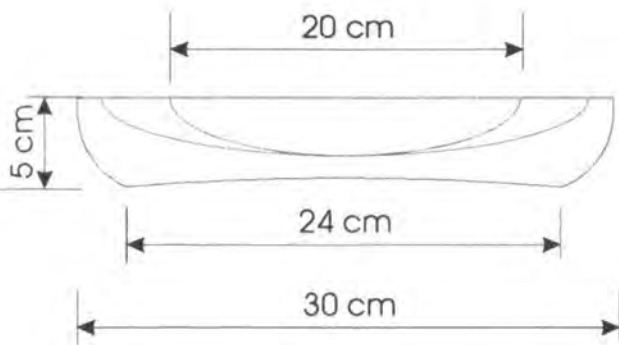
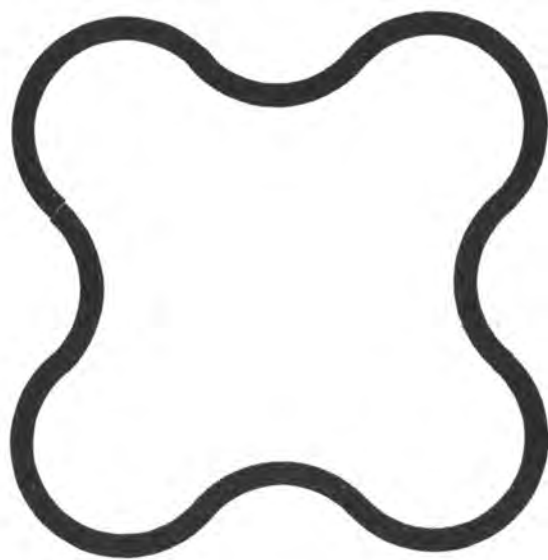

Nombre: Pasaboquero	Referencia:	Esc.(cm): 1:4	Pl. 1/1
Nombre: Cruz	Línea: Mesa y Cocina		
Oficio: Carpintería	Recurso Natural: Madera		
Técnica: Talla en Madera	Materia prima: Madera de Nogal		

Proceso de producción: Cortar un trozo de madera de roble de 33 cm de largo por 33 cm de ancho por 6 cm de alto, dibujar la forma del pasaboquero sobre una de las caras de la pieza y empezar a definir la figura. Cuando ya se tiene la pieza en bruto empezar a pulir con lija de varios gritos, una vez se ha terminado y la pieza se encuentra totalmente pulida aplicar dos capas de sellador para madera y lijar nuevamente. Finalmente aplicar varias capas de cera de abejas, procurando que las capas no formen grumos y puliendo hasta obtener un brillo uniforme.

Observaciones: Pulir muy bien la cera De abejas para obtener un brillo Optimo.

Responsable: José Alexis Rentería García Fecha: Marzo 2000

Identificación: 0804-008 Código de región: 0208024 Referente(s)  Propuesta  Muestra  Empaque



Tipos: Masajeador	Línea: Solaz y Lúdica	Artesano: Jesús Orellano
Nombre: Burro	Referencia: Carnaval	
Técnica: Carpintería	Largo(cm):16 Ancho(cm):12 Alto(cm):12.5	Departamento: Atlántico
Técnica: Talla en Madera	Diámetro(cm):	Peso(gr):150 Localidad: Galapa
Cursos Naturales: Madera	Color: Gris	Vereda: Casco Urbano
Materia prima: Madera de Ceiba	Certificado Hecho a Mano: <input type="checkbox"/> Sí <input type="checkbox"/> No <input checked="" type="checkbox"/>	Tipo de Población: Rural

Mercado Objetivo: Clase Media Alta y Alta	Costo:	Precio
Producción/Mes: 20 Unidades	Unitario:	Unitario: \$ 6.000
Empaque: No Tiene	P. Mayor:	P. Mayor: \$ 5.000
Almacenaje: No Tiene	Empaque:	Empaque:

Observaciones:

Responsable: José Alexis Rentería García Fecha: Marzo 2000

tema referencia  0804 - 009 Tipo de ficha: Referente(s)  Muestra  Línea  Empaque

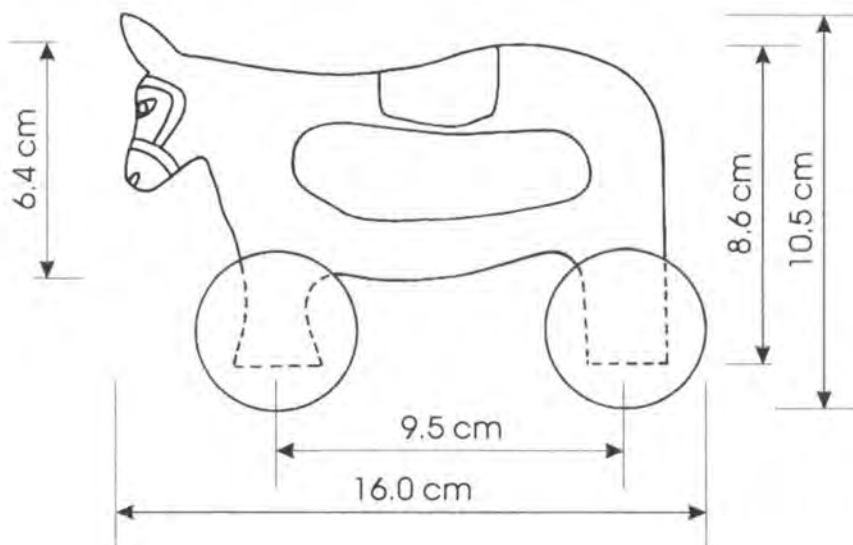
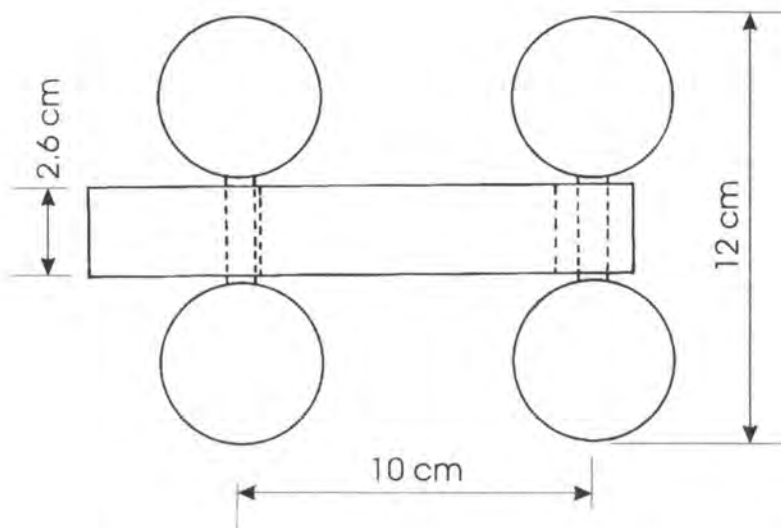

Nombre: Masajeador	Referencia: Carnaval	Esc. (Cm): 1:2	Pl. 1/1
Nombre: Burro	Línea: Solaz y Lúdica		
Oficio: Carpintería	Recurso Natural: Madera		
Técnica: Talla en Madera	Materia prima: Madera de Ceiba y Carreto		

Proceso de producción: Cortar un trozo de madera de Ceiba de 16 cm de largo por 2.8 cm de ancho por 10 cm de alto, dibujar sobre las caras la figura del burro y tallar la cara de este, hacer la perforación para la mano con lija de varios calibres desde la más gruesa hasta la más delgada, aplicar mínimo dos capas de base, lijar cuidadosamente y pintar. Colocar las bolas previamente elaboradas en madera de carreto pegar con la transparente.

Observaciones: Los orificios donde van las ruedas deben estar perfectamente Centradas.

Responsable: José Alexis Rentería García Fecha: Marzo 2000

tema ref. 0804-009 Código de región 0208032 Referente(s)  Propuesta  Muestra  Empaque



Características: Masajeador	Línea: Solaz y Lúdica	Artesano: Jesús Orellano
Nombre: Cabra	Referencia: Carnaval	
Técnica: Carpintería	Largo(cm):17 Ancho(cm):12 Alto(cm):12.5	Departamento: Atlántico
Técnica: Talla en Madera	Diámetro(cm):	Peso(gr):150 Localidad: Galapa
Cursos Naturales: Madera	Color: Amarillo	Vereda: Casco Urbano
Materia prima: Madera de Ceiba	Certificado Hecho a Mano: <input type="checkbox"/> Sí <input type="checkbox"/> No <input checked="" type="checkbox"/>	Tipo de Población: Rural

Mercado Objetivo: Clase Media Alta y Alta	Costo:	Precio
Producción/Mes: 20 Unidades/mes	Unitario:	Unitario: \$ 6.000
Empaque: No Tiene	P. Mayor:	P. Mayor: \$ 5.000
Almacenamiento: No Tiene	Empaque:	Empaque:

Observaciones:

---



---

Responsable: José Alexis Rentería García      Fecha: Marzo 2000

tema  
 Referencia 0804-010 Tipo de ficha: Referente(s)  Muestra  Línea  Empaque

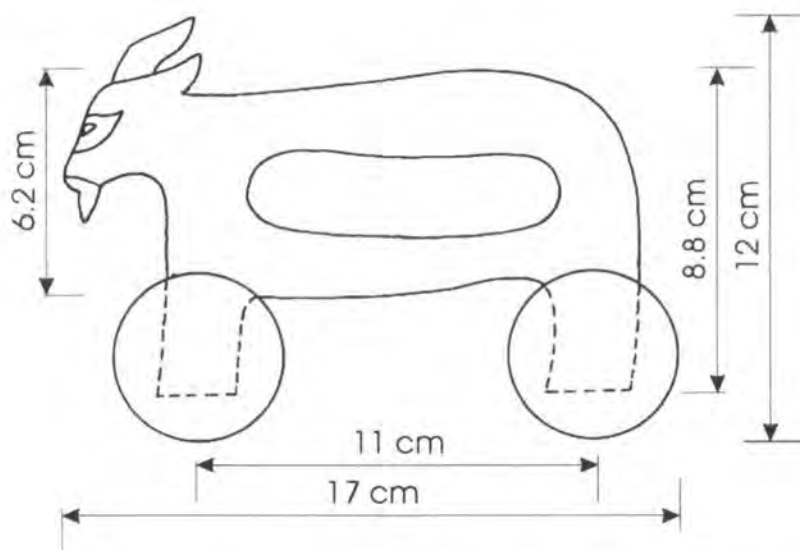
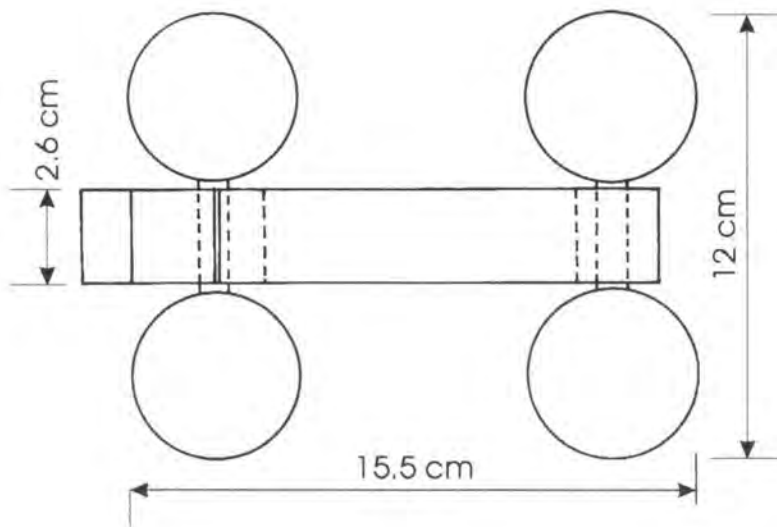

Nombre: Masajeador	Referencia: Carnaval	Esc.(cm): 1:2	Pl. 1/1
Nombre: Cabra	Línea: Solaz y Lúdica		
Oficio: Carpintería	Recurso Natural: Madera		
Técnica: Talla en Madera	Materia prima: Madera de Celba y Carreto		

Proceso de producción: Cortar un trozo de madera de Celba de 16 cm de largo por 2.8 cm de ancho por 10 cm de alto, dibujar sobre las caras la figura de la cabra y tallar la cara de esta, hacer la perforación para la cabeza y pulir con lija de varios calibres desde la más gruesa hasta la más fina, aplicar mínimo dos capas de base, lijar cuidadosamente y pintar. Colocar las bolas previamente elaboradas en madera de carreto pegar con cola transparente.

Observaciones: Los orificios donde van las ruedas deben estar perfectamente centradas.

Responsable: José Alexis Rentería García Fecha: Marzo 2000

tema ref. 0804-010 Código de región 0208033 Referente(s)  Propuesta  Muestra  Empaque

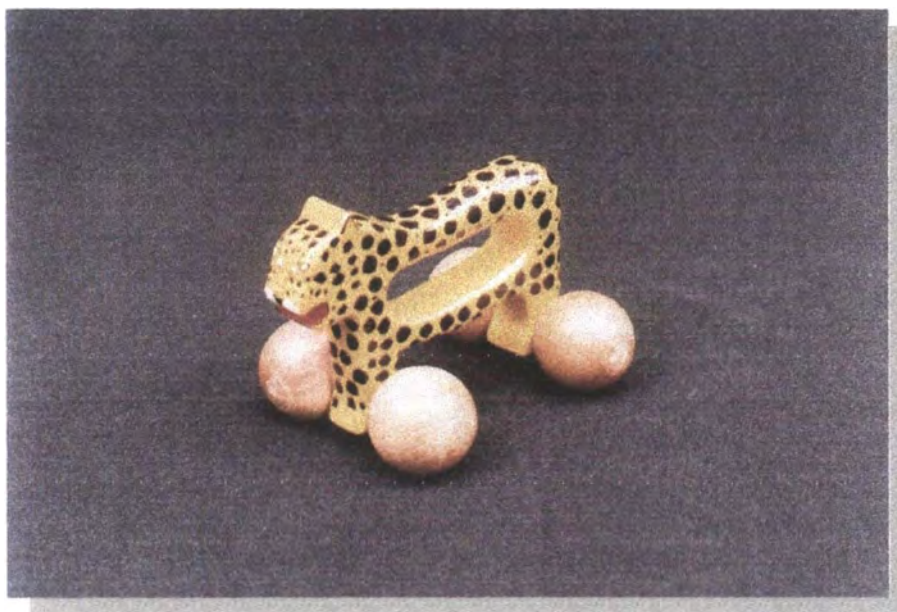

Uso: Masajeador	Línea: Solaz y Lúdica	Artesano: Jesús Orellano
Nombre: Tigre	Referencia: carnaval	
Técnico: Carpintería	Largo(cm): 17 Ancho(cm): 12 Alto(cm): 12.5	Departamento: Atlántico
Técnica: Talla en Madera	Diámetro(cm):	Peso(g): 150 Localidad: Galapa
Cursos Naturales: Madera	Color: Amarillo y Negro	Vereda: Casco Urbano
Materia prima: Madera de Ceiba	Certificado Hecho a Mano: <input type="checkbox"/> No <input checked="" type="checkbox"/> Sí	Tipo de Población: Rural

Mercado Objetivo: Clase Media Alta y Alta	Costo:	Precio
Producción/Mes: 20 Unidades/mes	Unitario:	Unitario: \$ 6.000
Empaque: No Tiene	P. Mayor:	P. Mayor: \$ 5.000
Embalaje: No Tiene	Empaque:	Empaque:

Observaciones:

Responsable: José Alexis Rente ía García Fecha: Marzo 2000

Tema referencia 0804-011 Tipo de ficha: Referente(s)  Muestra  Línea  Empaque

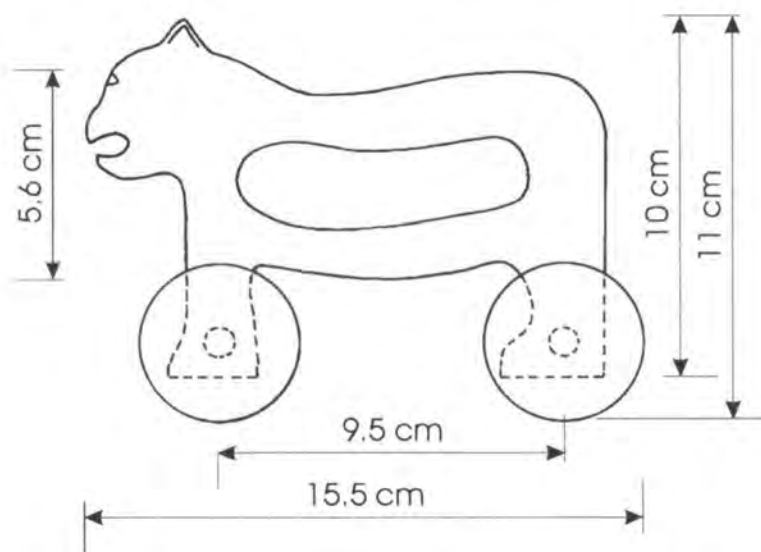
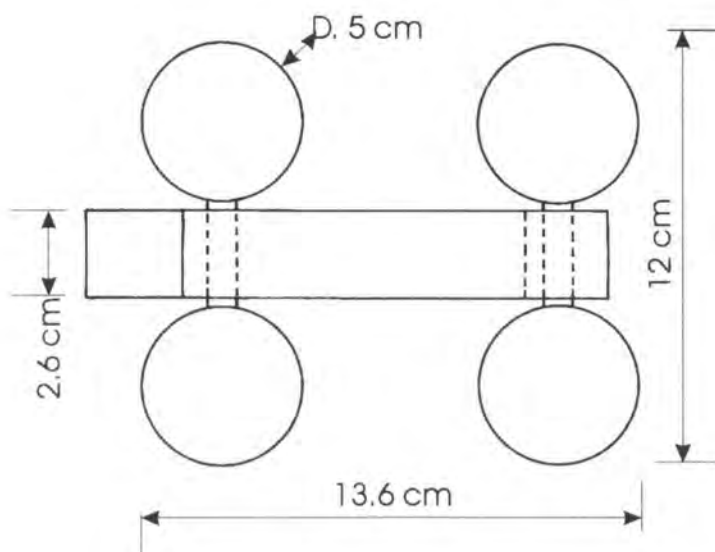

Nombre: Masajeador	Referencia:	Esc.(cm): 1:2	Pl. 1/1
Nombre: Tigre	Línea: Solaz y Lúdica		
Oficio: Carpintería	Recurso Natural: Madera		
Técnica: Talla en Madera	Materia prima: Madera de Ceiba y Carreto		

Proceso de producción: Cortar un trozo de madera de Ceiba de 16 cm de largo por 2.8 cm de ancho por 10 cm de alto, dibujar sobre las caras la figura del tigre y tallar la cara de esta, hacer la perforación para la rueda, lijar y pulir con lija de varios calibres desde la más gruesa hasta la más fina, aplicar mínimo dos capas de base, lijar cuidadosamente y pintar. Finalmente, colocar las bolas previamente elaboradas en madera de carreto pegar con cola blanca transparente.

Observaciones: Los orificios donde van las ruedas deben estar perfectamente centrados.

Responsable: José Alexis Rentería García Fecha: Marzo 2000

tema ref. 0 8 0 4 - 0 1 1 Código de región 0 2 0 8 0 3 4 Referente(s)  Propuesta  Muestra  Empaque

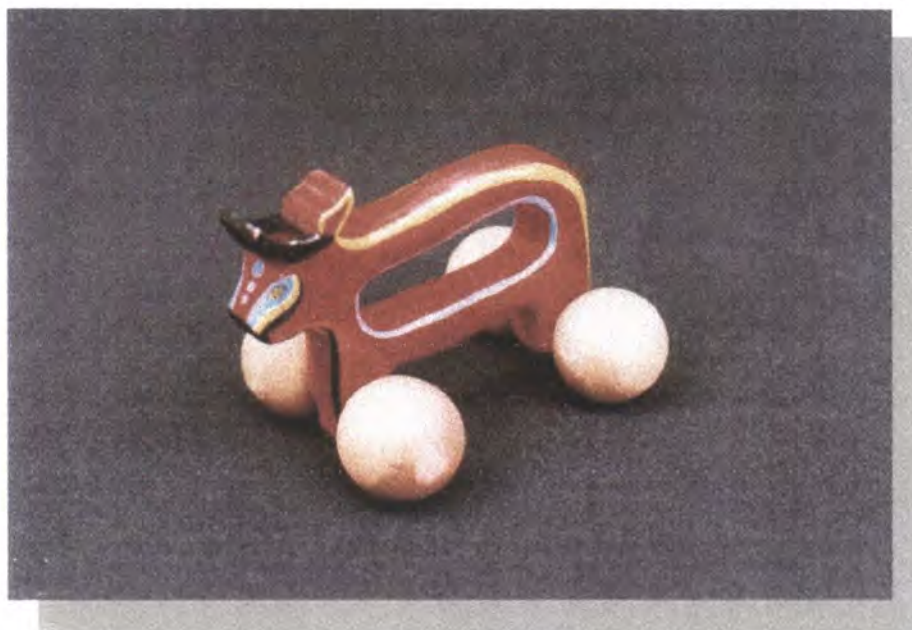

Tipos: Masajeador	Línea: Solaz y Lúdica	Artesano: Jesús Orellano
Nombre: Toro	Referencia: Carnaval	
Técnico: Carpintería	Largo(cm):14 Ancho(cm):12 Alto(cm):9.5	Departamento: Atlántico
Técnica: Talla en Madera	Diámetro(cm):	Peso(gr):150 Localidad: Galapa
Cursos Naturales: Madera	Color: Rojo	Vereda: Casco Urbano
Materia prima: Madera de Ceiba	Certificado Hecho a Mano: <input type="checkbox"/> Sí <input type="checkbox"/> No <input checked="" type="checkbox"/>	Tipo de Población: Rural

Mercado Objetivo: Clase Media Alta y Alta	Costo:	Precio
Producción/Mes: 20 Unidades	Unitario:	Unitario: \$ 6.000
Empaque: No Tiene	P. Mayor:	P. Mayor: \$ 5.000
Abalaje: No Tiene	Empaque:	Empaque:

Observaciones:

---



---



---

Responsable: José Alexis Rentería García Fecha: Marzo 2000

tema  
 Referencia  0 8 0 4 - 0 1 2 Tipo de ficha: Referente(s)  Muestra  Línea  Empaque



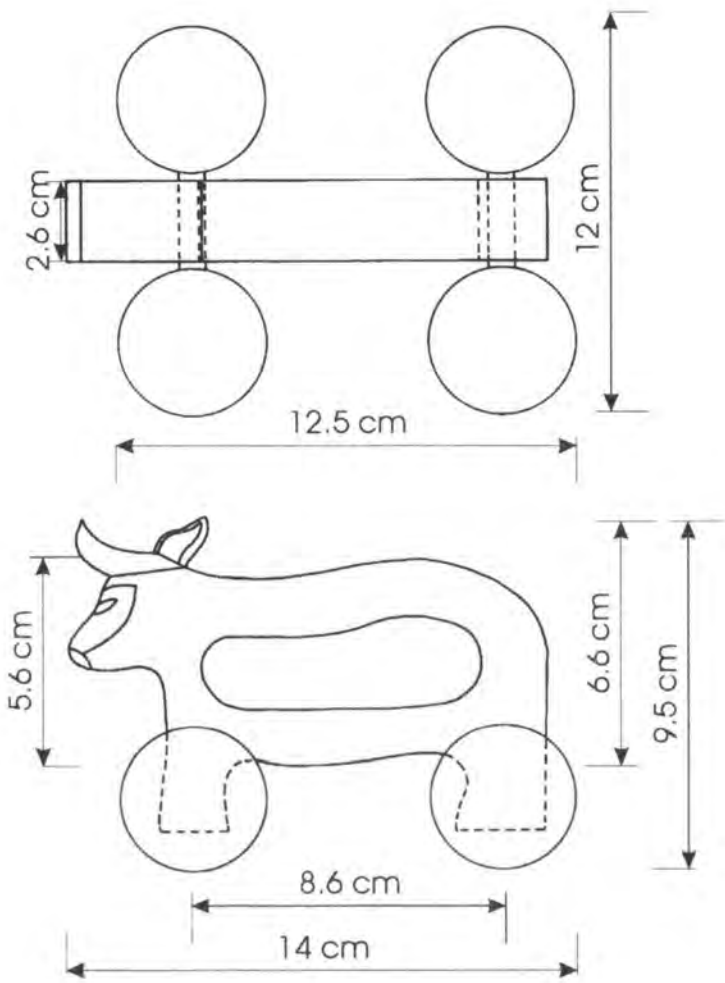

Nombre: Masajeador	Referencia:	Esc.(cm): 1:2	Pl. 1/1
Nombre: Toro	Línea: Solaz y Lúdica		
Oficio: Carpintería	Recurso Natural: Madera		
Técnica: Talla en Madera	Materia prima: Madera de Ceiba y Carreto		

Proceso de producción: Cortar un trozo de madera de Ceiba de 16 cm de largo por 2.8 cm de ancho por 10 cm de alto, dibujar sobre las caras la figura del toro y tallar la cara de esta, hacer la perforación para la rueda, no pulir con lija de varios calibres desde la mas gruesa hasta la más fina, aplicar mínimo dos capas de base, lijar cuidadosamente y pintar. Colocar las bolas previamente elaboradas en madera de carreto pegar con cola transparente.

Observaciones: Los orificios donde van las ruedas deben estar perfectamente centradas.

Responsable: José Alexis Rentería García      Fecha: Marzo 2000

tema ref. 0 8 0 4 - 0 1 2      Código de región 0 2 0 8 0 3 5      Referente(s)  Propuesta  Muestra  Empaque



Origen: Pasaboquero	Línea: Mesa y Cocina	Artesano: Jesús Orellano
Nombre: Cebra	Referencia:	
Técnica: Carpintería	Largo(cm):30 Ancho(cm):17Alto(cm): 5	Departamento: Atlántico
Materia prima: Talla en Madera	Diámetro(cm):	Peso(gr): 650 Localidad: Galapa
Cursos Naturales: Madera	Color: Madera al natural	Vereda: Casco Urbano
Materia prima: Madera de Nogal	Certificado Hecho a Mano: <input type="checkbox"/> Sí <input type="checkbox"/> No <input checked="" type="checkbox"/>	Tipo de Población: Rural

Mercado Objetivo: Clase Media Alta y Alta	Costo:	Precio
Producción/Mes: 15 Unidades	Unitario:	Unitario: \$ 15.000
Empaque: No tiene	P. Mayor:	P. Mayor: \$ 14.000
Abalaje: No tiene	Empaque:	Empaque:

Observaciones: La cera de abejas debe aplicarse de manera pareja sobre la superficie y pulirse hasta obtener buen brillo.

Responsable: José Alexis Rentería García Fecha: Marzo 2000

tema  
 Referencia  0 8 0 4 - 0 1 3 Tipo de ficha: Referente(s)  Muestra  Línea  Empaque

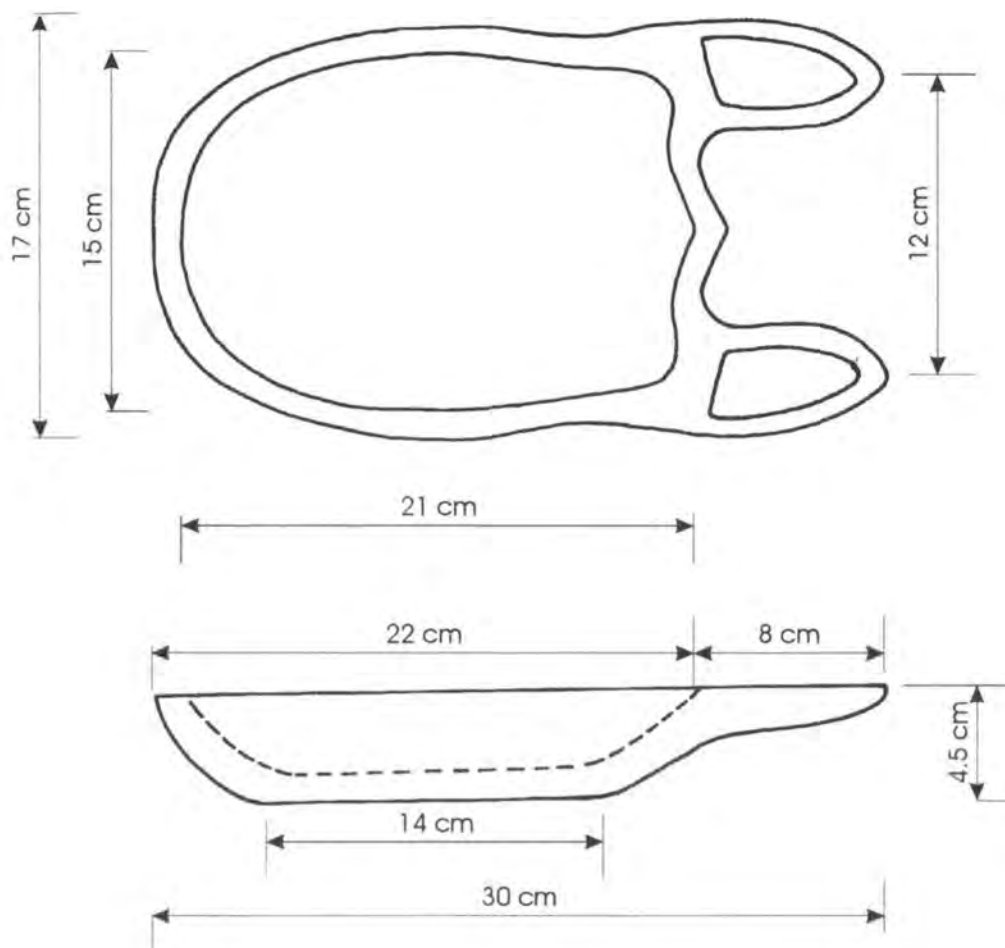

Nombre: Pasaboquero	Referencia:	Esc.(cm): 1:3	Pl. 1/1
Nombre: Cebra	Línea: Mesa y Cocina		
Oficio: Carpintería	Recurso Natural: Madera		
Técnica: Talla en Madera	Materia prima: Madera de Nogal		

Proceso de producción: Cortar un trozo de madera de roble de 33 cm de largo por 33 cm de ancho por 6 cm de alto, dibujar la forma del pasaboquero sobre una de las caras de la pieza y empezar a definir la figura. Cuando ya se tiene la pieza en bruto empezar a pulir con lija de varios granos, una vez se ha terminado y la pieza se encuentra totalmente pulida aplicar dos capas de sellador para madera y lijar nuevamente. Finalmente aplicar varias capas de cera de abejas, procurando que las capas no formen grumos y puliendo hasta obtener un brillo uniforme.

Observaciones:

Responsable: José Alexis Rentería García Fecha: Marzo 2000

Identificación: 0804-013 Código de región: 0208036 Referente(s)  Propuesta  Muestra  Empaque

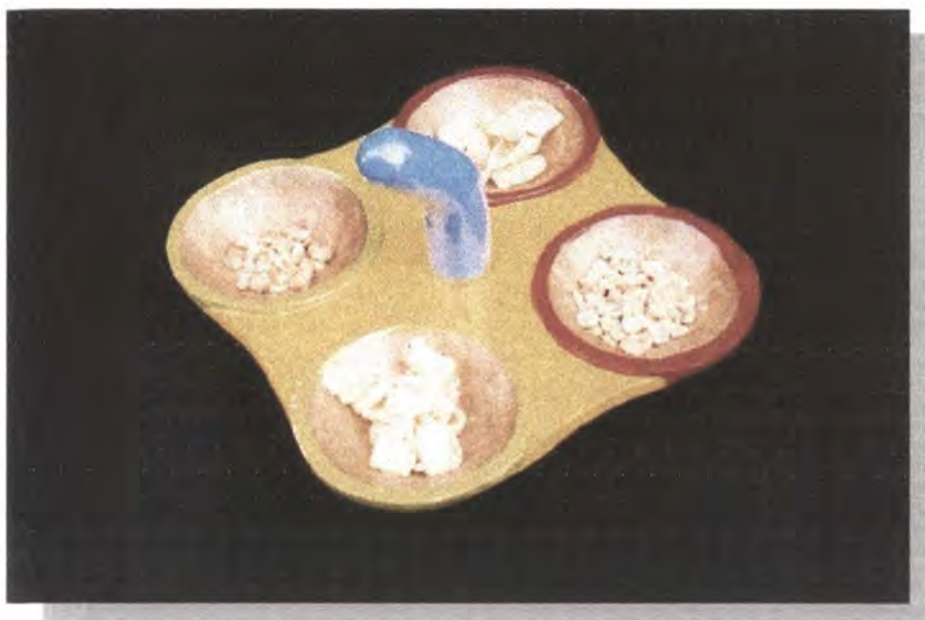

Origen: Pasaboquero	Línea: Mesa y Cocina	Artesano: Jesús Orellano
Nombre: Marimonda	Referencia:	
Técnica: Carpintería	Largo(cm):31 Ancho(cm):31Alto(cm): 16.5	Departamento: Atlántico
Técnica: Talla en Madera	Diámetro(cm):	Peso(gr): 850 Localidad: Galapa
Cursos Naturales: Madera	Color: Amarillo, Rojo, Azul y Verde	Vereda: Casco Urbano
Materia prima: Madera de Nogal	Certificado Hecho a Mano: <input type="checkbox"/> No <input checked="" type="checkbox"/> Sí	Tipo de Población: Rural

Mercado Objetivo: Clase Media Alta y Alta	Costo:	Precio
Producción/Mes: 15 Unidades	Unitario:	Unitario: \$ 15.000
Empaque: No tiene	P Mayor:	P Mayor: \$ 14.000
Distribución: No tiene	Empaque:	Empaque:

Observaciones: La cera de abejas debe aplicarse de manera pareja sobre la superficie y pulirse hasta obtener buen brillo.

Responsable: José Alexis Rentería García Fecha: Marzo 2000

Referencia 0804-014 Tipo de ficha: Referente(s)  Muestra  Línea  Empaque

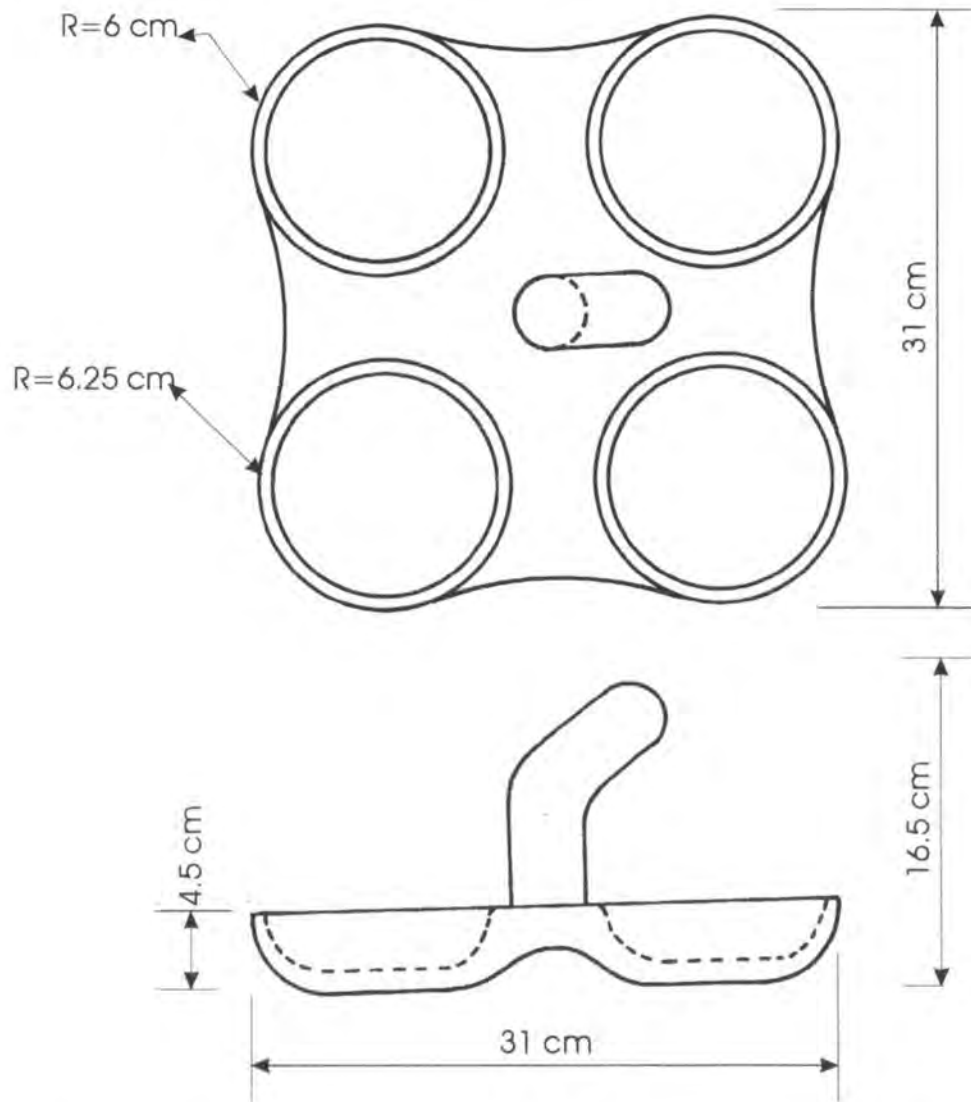

Objeto: Pasaboquero	Referencia:	Esc.(cm): 1:3	Pl. 1/1
Nombre: Marimonda	Línea: Mesa y Cocina		
Oficio: Carpintería	Recurso Natural: Madera		
Técnica: Talla en Madera	Materia prima: Madera de Nogal		

Proceso de producción: Cortar un trozo de madera de roble de 35 cm de largo por 35 cm de ancho por 6 cm de alto, dibujar la forma del pasaboquero sobre una de las caras de la pieza y empezar a definir la figura. Cuando ya se tiene la pieza en bruto empezar a pulir con lija de varios alibres, una vez se ha terminado y la pieza se encuentra totalmente pulida aplicar dos capas de sellador para madera y lijar nuevamente. Finalmente aplicar varias capas de cera de abejas, procurando que las capas no formen grumos y puliendo hasta obtener un brillo uniforme.

Observaciones:

---



---



---

Responsable: José Alexis Rentería García      Fecha: Marzo 2000

tema ref. 0804-014 Código de región 0208037 Referente(s)  Propuesta  Muestra  Empaque



Origen: Pasaboquero	Línea: Mesa y Cocina	Artesano: Jesús Orellano
Nombre: Tigre	Referencia:	
Técnica: Carpintería	Largo(cm):32 Ancho(cm):23Alto(cm): 5	Departamento: Atlántico
Técnica: Talla en Madera	Diámetro(cm):	Peso(gr): 650 Localidad: Galapa
Cursos Naturales: Madera	Color: Amarillo, Negro, Natural	Vereda: Casco Urbano
Materia prima: Madera de Nogal	Certificado Hecho a Mano: <input type="checkbox"/> Sí <input type="checkbox"/> No <input checked="" type="checkbox"/> No	Tipo de Población: Rural

Mercado Objetivo: Clase Media Alta y Alta	Costo:	Precio
Producción/Mes: 15 Unidades	Unitario:	Unitario: \$ 15.000
Embalaje: No tiene	P. Mayor:	P. Mayor: \$ 14.000
Embalaje: No tiene	Empaque:	Empaque:

Observaciones: La cera de abejas debe aplicarse de manera pareja sobre la superficie y pulirse hasta obtener buen brillo.

Responsable: José Alexis Rentería García Fecha: Marzo 2000

Temática Referencia  0 8 0 4 - 0 1 5 Tipo de ficha: Referente(s)  Muestra  Línea  Empaque

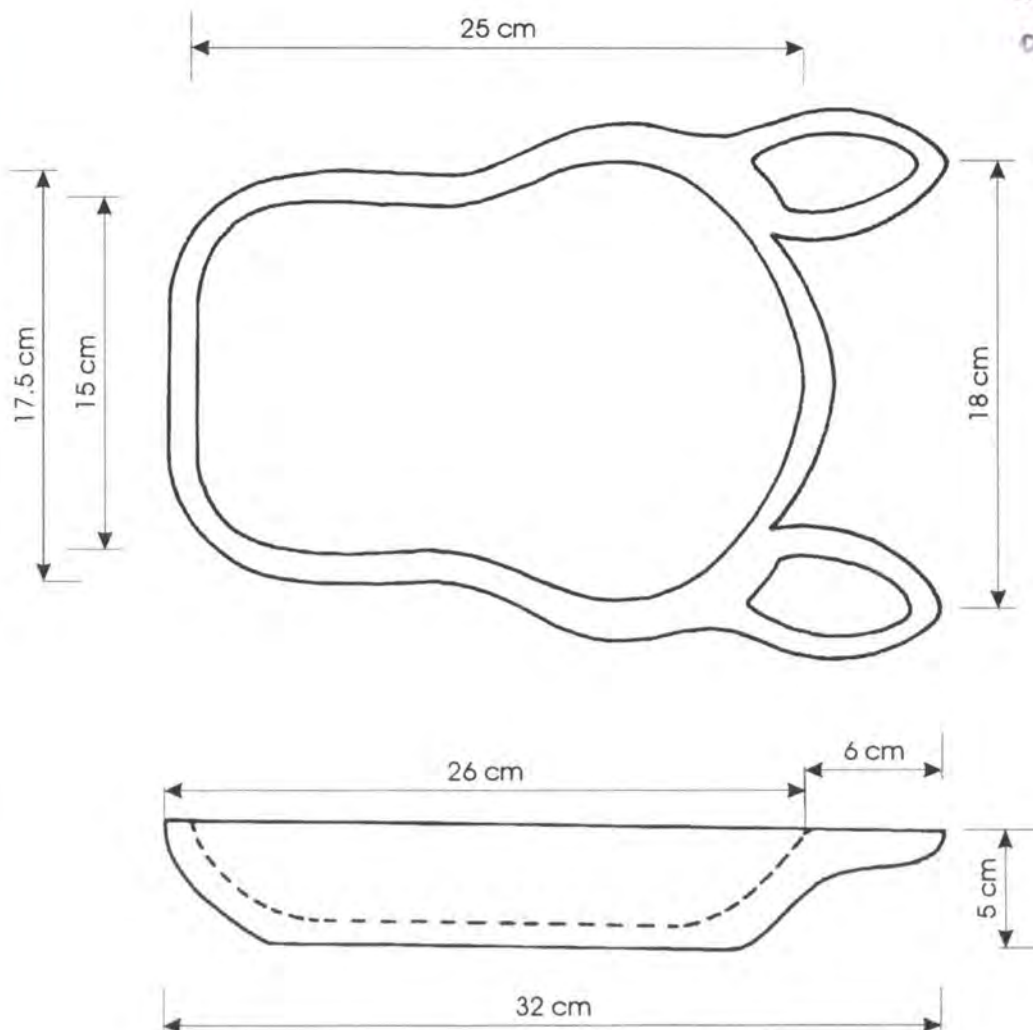

Nombre: Pasaboquero	Referencia:	Esc.(cm): 1:3	Pl. 1/1
Nombre: Tigre	Línea: Mesa y Cocina		
Categoría: Carpintería	Recurso Natural: Madera		
Técnica: Talla en Madera	Materia prima: Madera de Nogal		

Proceso de producción: Cortar un trozo de madera de roble de 35 cm de largo por 26 cm de ancho por 6 cm de alto, dibujar la forma del pasaboquero sobre una de las caras de la pieza y empezar a definir la figura. Cuando ya se tiene la pieza en bruto empezar a pulir con lija de varios granos, una vez se ha terminado y la pieza se encuentra totalmente pulida aplicar dos capas de sellador para madera y lijar nuevamente. Finalmente aplicar varias capas de cera de abejas, procurando que las capas no formen grumos y puliendo hasta obtener un brillo uniforme.

Observaciones:

---



---



---

Responsable: José Alexis Rentería García      Fecha: Marzo 2000

tema ref. 0804-015 Código de región 0208038 Referente(s)  Propuesta  Muestra  Empaque



Origen: Pasaboaquero	Línea: Mesa y Cocina	Artesano: Jesús Orellano
Nombre: Toro	Referencia:	
Técnica: Carpintería	Largo(cm):31 Ancho(cm):27Alto(cm): 5	Departamento: Atlántico
Técnica: Talla en Madera	Diámetro(cm):	Peso(g): 850 Localidad: Galapa
Cursos Naturales: Madera	Color: Azul, Negro y Verde	Vereda: Casco Urbano
Materia prima: Madera de Nogal	Certificado Hecho a Mano: <input type="checkbox"/> Sí <input type="checkbox"/> No <input checked="" type="checkbox"/>	Tipo de Población: Rural

Mercado Objetivo: Clase Media Alta y Alta	Costo:	Precio
Producción/Mes: 15 Unidades	Unitario:	Unitario: \$ 15.000
Empaque: No tiene	P. Mayor:	P. Mayor: \$ 14.000
Embalaje: No tiene	Empaque:	Empaque:

Observaciones: La cera de abejas debe aplicarse de manera pareja sobre su superficie y pulirse hasta obtener buen brillo.

Responsable: José Alexis Rentería García Fecha: Marzo 2000

Referencia 0804-016 Tipo de ficha: Referente(s)  Muestra  Línea  Empaque



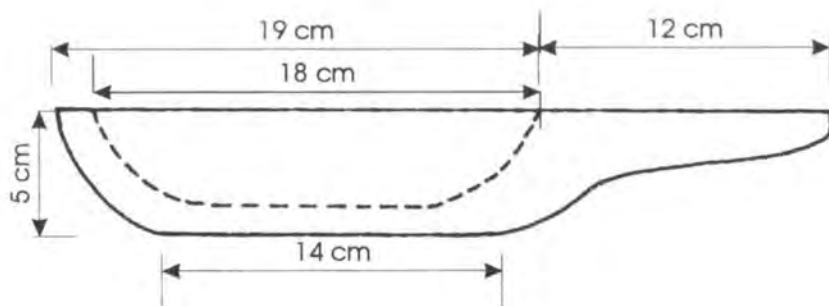
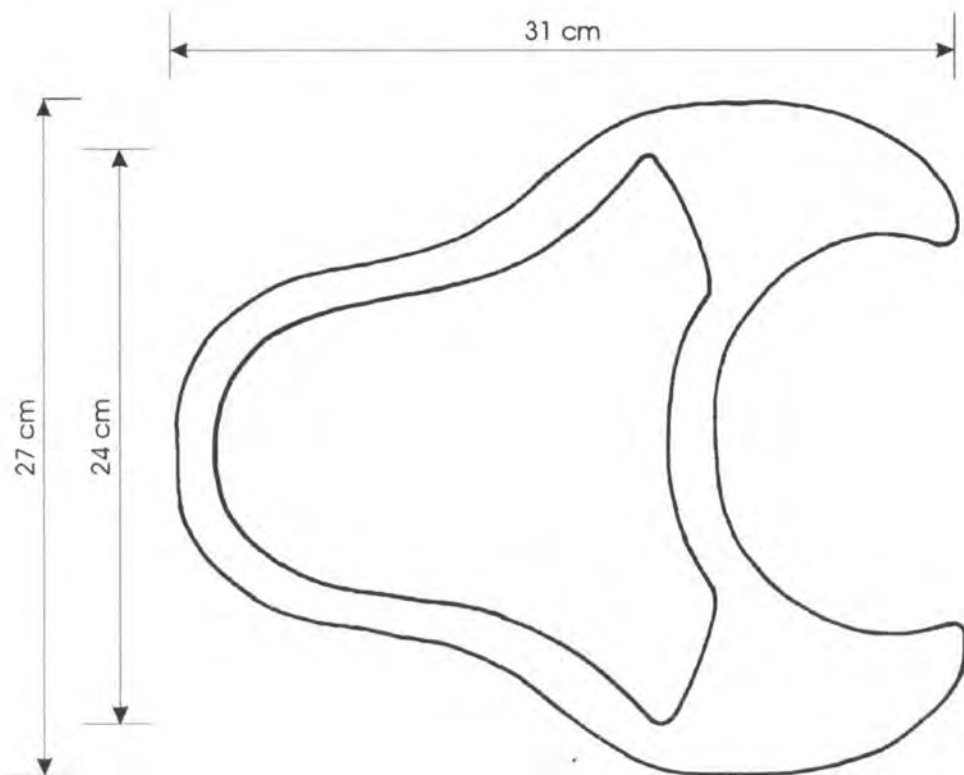

Nombre: Pasaboquero	Referencia:	Esc.(cm): 1:3	Pl. 1/1
Nombre: Toro	Línea: Mesa y Cocina		
Categoría: Carpintería	Recurso Natural: Madera		
Técnica: Talla en Madera	Materia prima: Madera de Nogal		

Proceso de producción: Cortar un trozo de madera de roble de 33 cm de largo por 29 cm de ancho por 6 cm de alto, dibujar la forma del pasaboquero sobre una de las caras de la pieza y empezar a definir la figura. Cuando ya se tiene la pieza en bruto empezar a pulir con lija de varios granos, una vez se ha terminado y la pieza se encuentra totalmente pulida aplicar dos capas de sellador para madera y lijar nuevamente. Finalmente aplicar varias capas de cera de abejas, procurando que las capas no formen grumos y puliendo hasta obtener un brillo uniforme.

Observaciones:

Responsable: José Alexis Rentería García Fecha: Marzo 2000

Identificación: 0804-016 Código de región 0208039 Referente(s)  Propuesta  Muestra  Empaque



Clase: Servilletero	Línea: Mesa y Cocina	Artesano: Abraham Berdugo
Nombre: Burro	Referencia:	
Técnica: Carpintería	Largo(cm):21 Ancho(cm):7 Alto(cm):11	Departamento: Atlántico
Materia prima: Madera	Diámetro(cm):	Peso(gr): 50
Cursos Naturales: Madera	Color: Gris y blanco	Localidad: Galapa
Materia prima: Madera de Ceiba	Certificado Hecho a Mano: <input type="checkbox"/> Sí <input type="checkbox"/> No <input checked="" type="checkbox"/>	Vereda: Casco Urbano
		Tipo de Población: Rural

Mercado Objetivo: Clase Media Alta y Alta	Costo:	Precio
Producción/Mes: 12 Unidades	Unitario:	Unitario: \$ 12.000
Empaque: No tiene	P. Mayor:	P. Mayor: \$ 10.000
Almacenaje: No tiene	Empaque:	Empaque:

Observaciones: Mucho cuidado con las orejas y colas de los burros.



Responsable: José Alexis Rentería García Fecha: Marzo 2000

Referencia 0804-017 Tipo de ficha: Referente(s)  Muestra  Línea  Empaque

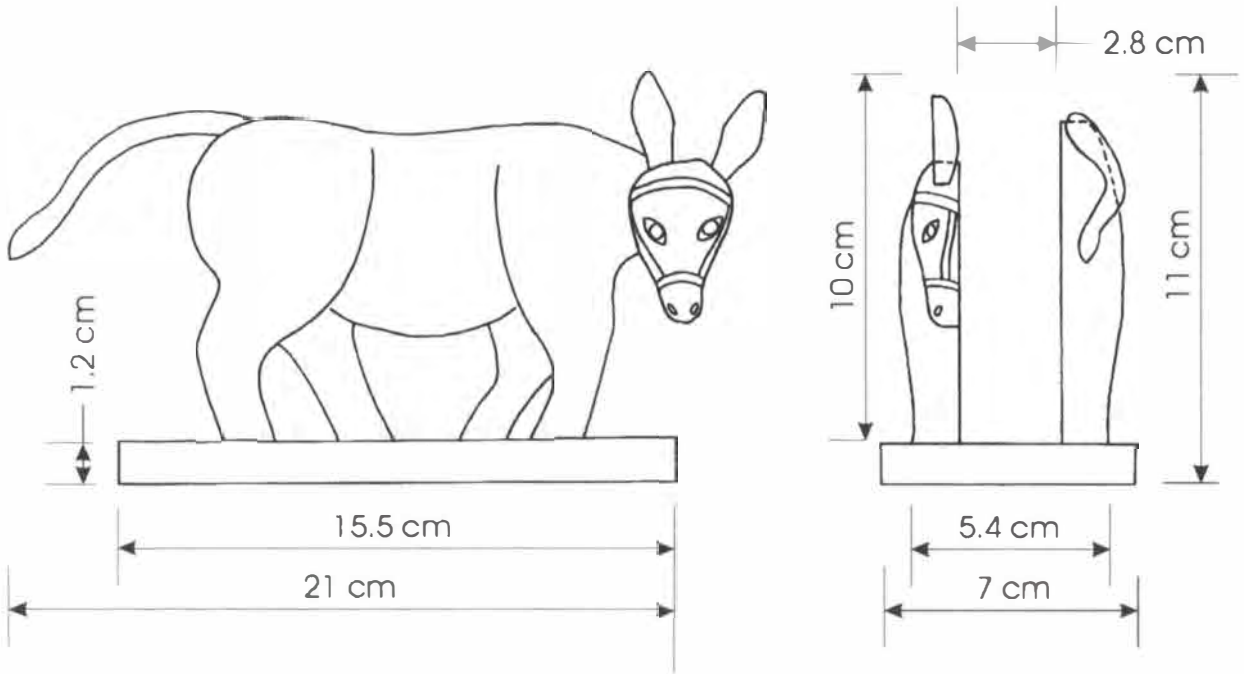

Oficio: Servilleteiro	Referencia:	Esc. (cm): 1:2	Pl. 1/1
Nombre: Burro	Línea: Mesa y Cocina		
Oficio: Carpintería	Recurso Natural: Madera		
Técnica: Talla en Madera	Materia prima: Madera de Ceiba		

Proceso de producción: Cortar un trozo de madera de Ceiba de 18 cm de largo por 14 cm de alto por 9 cm de ancho, bosquejar la figura sobre las caras del bloque mirando para el mismo sentido. Tallar las figuras y las caras con lijas de diferentes calibres, cortar por el centro del bloque a 1.4 cm a cada lado y lado de este, dejando un espesor de 1 cm por cara, pulir la una de ellas a palicar mínimo dos capas de base; dejar secar cuadradamente y pintar la pieza con los colores típicos del burro de la zona.

Observaciones: Se debe tener mucho cuidado con las colas y orejas de los Burros.

Responsable: José Alexis Rentería García Fecha: Marzo 2000

Código de región: 0804-017 Referente(s)  Propuesta  Muestra  Empaque



Clasificación: Servilletero	Línea: Mesa y Cocina	Artesano: Abraham Berdugo
Nombre: Cabra	Referencia:	
Técnica: Carpintería	Largo(cm):17 Ancho(cm):7 Alto(cm):11	Departamento: Atlántico
Materia prima: Talla en Madera	Diámetro(cm):	Peso(gr):50
Cursos Naturales: Madera	Color: Amarilla y Rojo	Localidad: Galapa
Materia prima: Madera de Ceiba	Certificado Hecho a Mano: <input type="checkbox"/> Sí <input type="checkbox"/> No <input checked="" type="checkbox"/>	Vereda: Casco Urbano
		Tipo de Población: Rural

Mercado Objetivo: Clase Media Alta y Alta	Costo:	Precio
Producción/Mes: 12 Unidades	Unitario:	Unitario: \$ 12.000
Empaque: No tiene	P. Mayor:	P. Mayor: \$ 10.000
Almacenaje: No tiene	Empaque:	Empaque:

Observaciones: Mucho cuidado con las orejas y cuernos de las cabras.



Responsable: José Alexis Rentería García Fecha: Marzo 2000

Referencia 0804-018 Tipo de ficha: Referente(s)  Muestra  Línea  Empaque

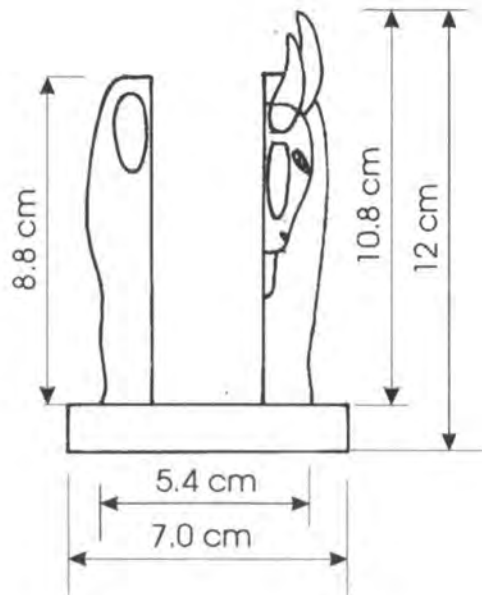
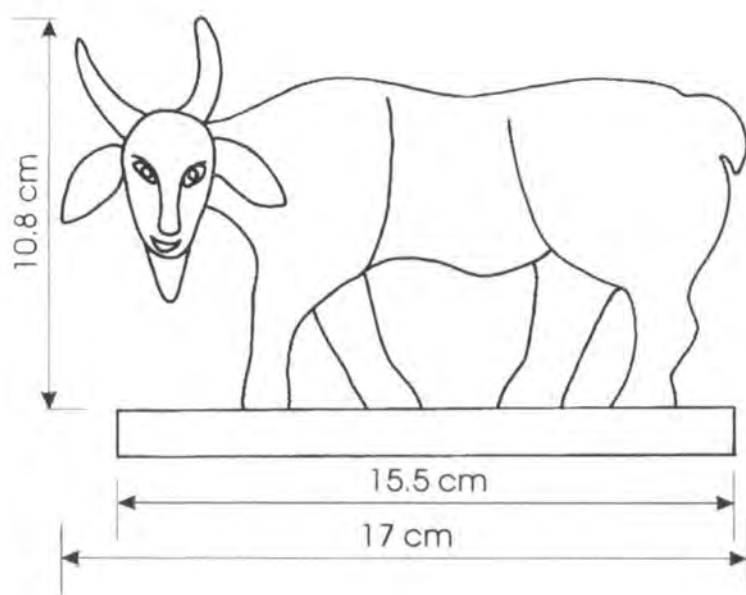

Clase: Servilletero	Referencia:	Esc. (Cm): 1:2	Pl. 1/1
Nombre: Cabra	Línea: Mesa y Cocina		
Oficio: Carpintería	Recurso Natural: Madera		
Técnica: Talla en Madera	Materia prima: Madera de Ceiba		

Proceso de producción: Cortar un trozo de madera de Ceiba de 18 cm de largo por 14 cm de alto por 9 cm de ancho, bosquejar la figura sobre ambas caras del bloque mirando para el mismo sentido. Tallar las figuras y pulirlas con lijas de diferentes calibres, cortar por el centro del bloque a 1.4 cm a lado y lado de este, dejando un espesor de 1 cm por cara, pulir una de ellas a palicar mínimo dos capas de base; dejar secar horizontalmente y pintar la pieza con los colores típicos de la cabra de carnaval.

Observaciones: Se debe tener mucho cuidado con las colas y orejas de los Burros.

Responsable: José Alexis Rentería García Fecha: Marzo 2000

tema ref. 0804-018 Código de región 0208041 Referente(s)  Propuesta  Muestra  Empaque



Artesano: Servilletero	Línea: Mesa y Cocina	Artesano: Abraham Berdugo
Nombre: Cebra	Referencia:	
Técnica: Carpintería	Largo(cm):21 Ancho(cm):7 Alto(cm):10	Departamento: Atlántico
Materia prima: Talla en Madera	Diámetro(cm):	Peso(gr): 50
Cursos Naturales: Madera	Color: Negro, Blanco y Verde	Localidad: Galapa
Materia prima: Madera de Ceiba	Certificado Hecho a Mano: <input type="checkbox"/> Sí <input type="checkbox"/> No <input checked="" type="checkbox"/> No	Vereda: Casco Urbano
		Tipo de Población: Rural

Mercado Objetivo: Clase Media Alta y Alta	Costo:	Precio
Producción/Mes: 12 Unidades	Unitario:	Unitario: \$ 12.000
Empaque: No tiene	P. Mayor:	P. Mayor: \$ 10.000
Almacenaje: No tiene	Empaque:	Empaque:

Observaciones: Mucho cuidado as orejas y colas de las cebras.



Responsable: José Alexis Rentería García Fecha: Marzo 2000

Referencia 0804-019 Tipo de ficha: Referente(s)  Muestra  Línea  Empaque

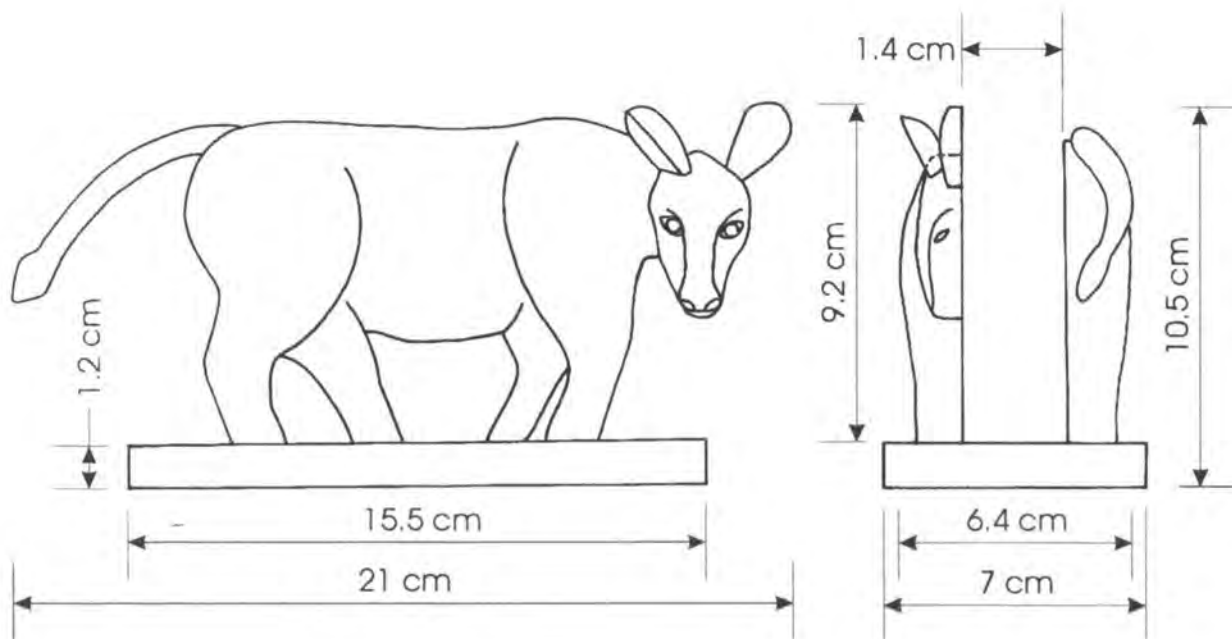

Clase: Servilletero	Referencia:	Esc. (cm): 1:2	Pl. 1/1
Nombre: Cebra	Línea: Mesa y Cocina		
Oficio: Carpintería	Recurso Natural: Madera		
Técnica: Talla en Madera	Materia prima: Madera de Ceiba		

Proceso de producción: Cortar un trozo de madera de Ceiba de 18 cm de largo por 14 cm de alto por 9 cm de ancho, bosquejar la figura sobre ambas caras del bloque mirando para el mismo sentido. Tallar las figuras y pulirlas con lijas de diferentes calibres, cortar por el centro del bloque a 1.4 cm a lado y lado de este, dejando un espesor de 1 cm por cara, pulir una de ellas a palicar mínimo dos capas de base; dejar secar adecuadamente y pintar la pieza con los colores típicos de la cebra de maraval.

Observaciones: Se debe tener mucho cuidado con las colas y orejas de la Cebra..

Responsable: José Alexis Rentería García Fecha: Marzo 2000

Referencia: 0804-019 Código de región 0208042 Referente(s)  Propuesta  Muestra  Empaque



Clase: Servilletero	Línea: Mesa y Cocina	Artesano: Abraham Berdugo
Nombre: Congo	Referencia:	
Tipo: Carpintería	Largo(cm):12 Ancho(cm):7 Alto(cm):15.5	Departamento: Atlántico
Técnica: Talla en Madera	Diámetro(cm):	Peso(gr):50 Localidad: Galapa
Cursos Naturales: Madera	Color: Rojo, amarillo y Verde	Vereda: Casco Urbano
Materia prima: Madera de Ceiba	Certificado Hecho a Mano: <input type="checkbox"/> Sí <input type="checkbox"/> No <input checked="" type="checkbox"/>	Tipo de Población: Rural

Mercado Objetivo: Clase Media Alta y Alta	Costo:	Precio
Producción/Mes: 12 Unidades	Unitario:	Unitario: \$ 12.000
Paquete: No tiene	P. Mayor:	P. Mayor: \$ 10.000
Alfaje: No tiene	Empaque:	Empaque:

Observaciones: Mucho cuidado as orejas y colas de las cebras.



Responsable: José Alexis Rentería García Fecha: Marzo 2000

Clase referencia  0 8 0 4 - 0 2 0 Tipo de ficha: Referente(s)  Muestra  Línea  Empaque



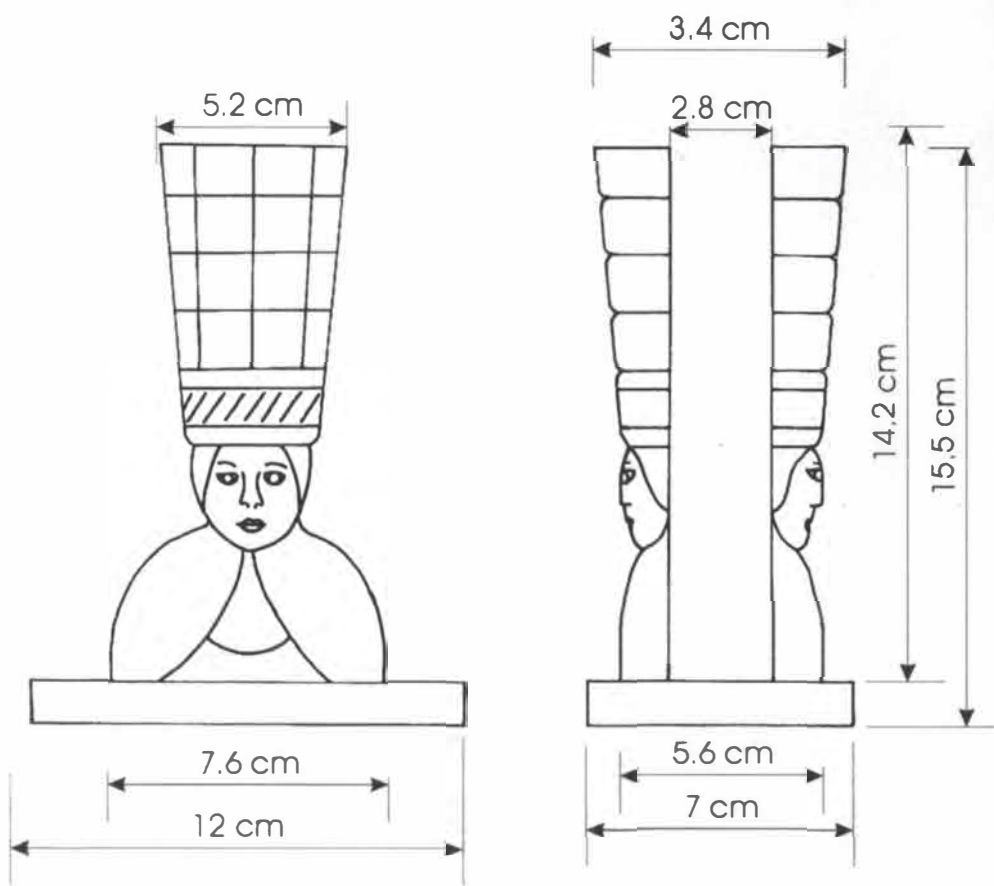

Categoría: Servilletero  
 Nombre: Congo  
 Oficio: Carpintería  
 Técnica: Talla en Madera

Referencia:  
 Línea: Mesa y Cocina  
 Recurso Natural: Madera  
 Materia prima: Madera de Ceiba

Esc. (Cm): 1:2 Pl. 1/1

Proceso de producción: Cortar un trozo de madera de Ceiba de 13 cm de largo por 14 cm de alto por 9 cm de ancho, bosquejar la figura sobre ambas caras del bloque mirando para el mismo sentido. Tallar las figuras y pulirlas con lijas de diferentes calibres, cortar por el centro del bloque a 1.4 cm a lado y lado de este, dejando un espesor de 1 cm por cara, pulir una de ellas a palicar mínimo dos capas de base; dejar secar y pintar la pieza con los colores típicos del congo de carnaval.

Observaciones:

Responsable: José Alexis Rentería García

Fecha: Marzo 2000

tema 0804-020 Código de región 0208043 Referente(s)  Propuesta  Muestra  Empaque



Clasificación: Servilletero	Línea: Mesa y Cocina	Artesano: Abraham Berdugo
Nombre: Marimonda	Referencia:	
Categoría: Carpintería	Largo(cm): 15.5 Ancho(cm): 7 Alto(cm): 11.5	Departamento: Atlántico
Técnica: Talla en Madera	Diámetro(cm):	Peso(gr): 50 Localidad: Galapa
Cursos Naturales: Madera	Color: Amarillo, Rojo y Azul	Vereda: Casco Urbano
Materia prima: Madera de Ceiba	Certificado Hecho a Mano: <input type="checkbox"/> Sí <input type="checkbox"/> No <input checked="" type="checkbox"/>	Tipo de Población: Rural

Mercado Objetivo: Clase Media Alta y Alta	Costo:	Precio
Producción/Mes: 12 Unidades	Unitario:	Unitario: \$ 12.000
Paquete: No tiene	P. Mayor:	P. Mayor: \$ 10.000
Embalaje: No tiene	Empaque:	Empaque:

Observaciones:

Responsable: José Alexis Rentería García Fecha: Marzo 2000

Referencia 0804-021 Tipo de ficha: Referente(s)  Muestra  Línea  Empaque

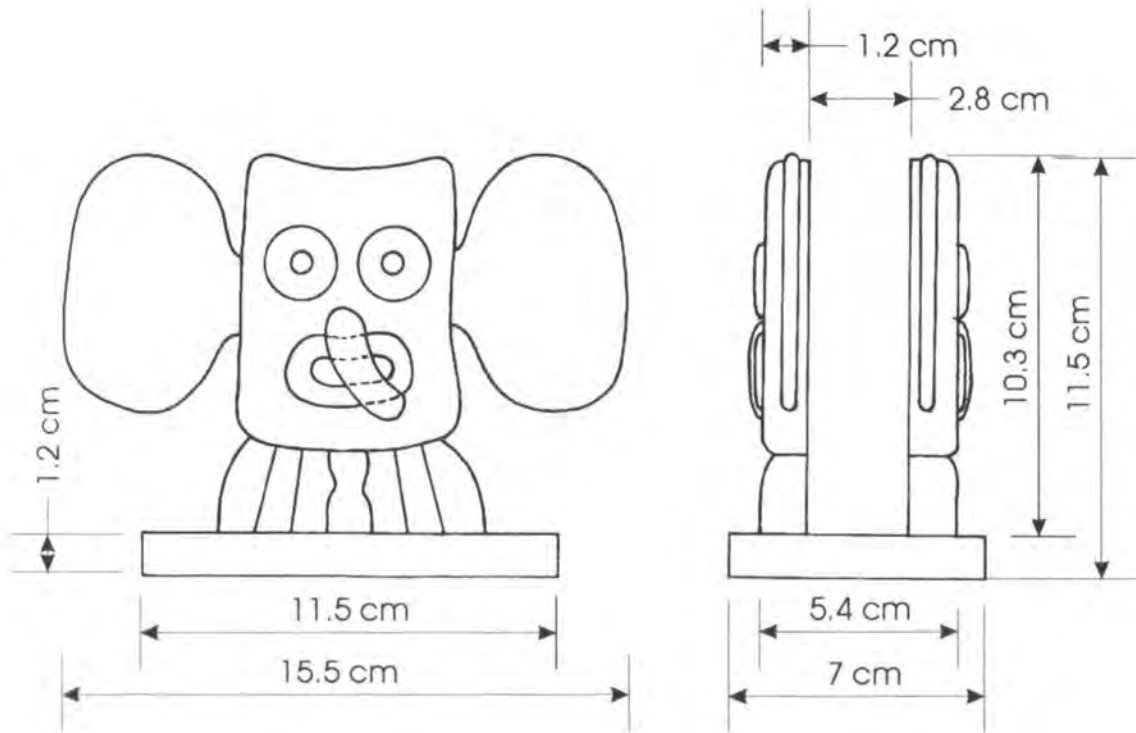

Nombre: Servilletero	Referencia:	Esc. (Cm): 1:2	Pl. 1/1
Nombre: Marimonda	Línea: Mesa y Cocina		
Oficio: Carpintería	Recurso Natural: Madera		
Técnica: Talla en Madera	Materia prima: Madera de Ceiba		

Proceso de producción: Cortar un trozo de madera de Ceiba de 18 cm de largo por 14 cm de alto por 9 cm de ancho, bosquejar la figura sobre ambas caras del bloque mirando para el mismo sentido. Tallar las figuras y las caras con lijas de diferentes calibres, cortar por el centro del bloque a 1.4 cm a lado y lado de este, dejando un espesor de 1 cm por cara, pulir una de ellas a palicar mínimo dos capas de base; dejar secar horizontalmente y pintar la pieza con los colores típicos de la marimonda de Carnaval.

Observaciones: Se debe tener mucho cuidado con no adelgazar en exceso las orejas de la marimonda, pues se pueden volver muy frágiles y es posible que se partan.

Responsable: José Alexis Rentería García Fecha: Marzo 2000

Código de región: 0804 - 021 Código de producto: 0208044 Referente(s)  Propuesta  Muestra  Empaque



Clasificación: Servilletero	Línea: Mesa y Cocina	Artesano: Abraham Berdugo
Nombre: Tigre	Referencia:	
Tipo: Carpintería	Largo(cm):17 Ancho(cm):7 Alto(cm):9	Departamento: Atlántico
Técnica: Talla en Madera	Diámetro(cm):	Peso(gr):50
Materiales Naturales: Madera	Color: Amarillo, Rojo y Verde	Localidad: Galapa
Materia prima: Madera de Ceiba	Certificado Hecho a Mano: <input type="checkbox"/> Sí <input checked="" type="checkbox"/> No	Vereda: Casco Urbano
		Tipo de Población: Rural

Mercado Objetivo: Clase Media Alta y Alta	Costo:	Precio
Producción/Mes: 12 Unidades	Unitario:	Unitario: \$ 12.000
Empaque: No tiene	P. Mayor:	P. Mayor: \$ 10.000
Almacenaje: No tiene	Empaque:	Empaque:

Observaciones: Se debe tener mucho cuidado con las colas y las orejas del tigre.  
 \_\_\_\_\_  
 \_\_\_\_\_

Responsable: José Alexis Rentería García      Fecha: Marzo 2000

Referencia: 0804-022      Tipo de ficha: Referente(s)       Muestra       Línea       Empaque

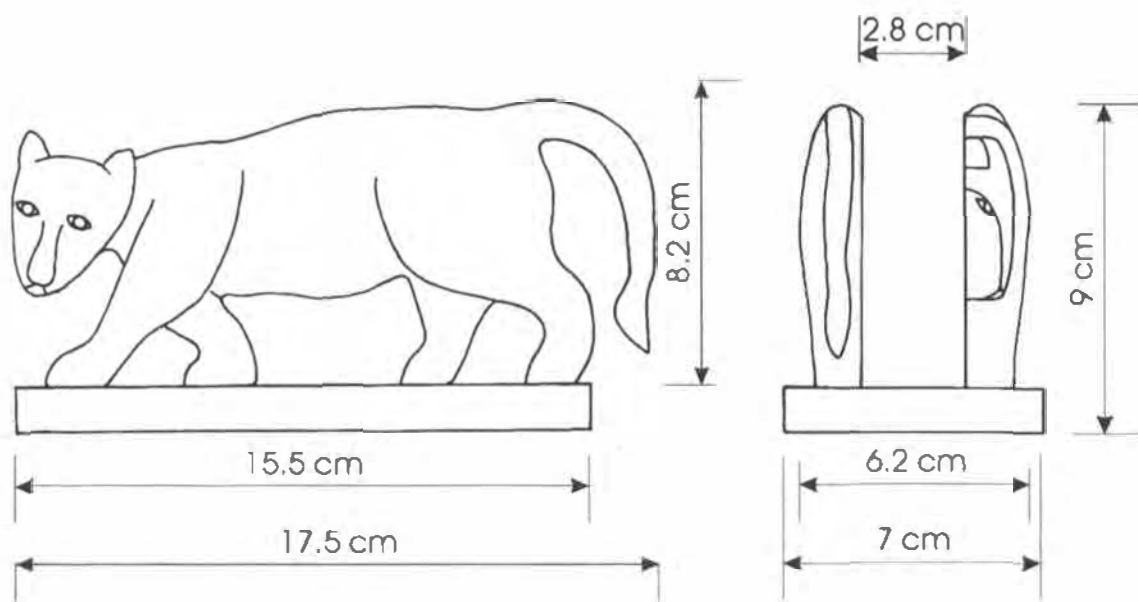

Clase: Servilletero	Referencia:	Esc. (Cm): 1:2	Pl. 1/1
Nombre: Tigre	Línea: Mesa y Cocina		
Materia: Carpintería	Recurso Natural: Madera		
Técnica: Talla en Madera	Materia prima: Madera de Ceiba		

Proceso de producción: Cortar un trozo de madera de Ceiba de 18 cm de largo por 14 cm de alto por 9 cm de ancho, bosquejar la figura sobre las caras del bloque mirando para el mismo sentido. Tallar las figuras y las caras con lijas de diferentes calibres, cortar por el centro del bloque a 1.4 cm de ancho y lado de este, dejando un espesor de 1 cm por cara, pulir la una de ellas a aplicar mínimo dos capas de base; dejar secar y pintar la pieza con los colores típicos del tigre de neivado.

Observaciones:

Responsable: José Alexis Rentería García Fecha: Marzo 2000

Código de región: 0 8 0 4 - 0 2 2 Referente(s)  Propuesta  Muestra  Empaque



Clasificación: Servilletero	Línea: Mesa y Cocina	Artesano: Abraham Berdugo
Nombre: Toro	Referencia:	
Técnica: Carpintería	Largo(cm):17 Ancho(cm):7 Alto(cm):9	Departamento: Atlántico
Materia prima: Talla en Madera	Diámetro(cm):	Peso(gr):50
Cursos Naturales: Madera	Color: Rojo, Amarillo, Azul y Verde	Localidad: Galapa
Materia prima: Madera de Ceiba	Certificado Hecho a Mano: <input type="checkbox"/> Sí <input type="checkbox"/> No <input checked="" type="checkbox"/>	Vereda: Casco Urbano
		Tipo de Población: Rural

Mercado Objetivo: Clase Media Alta y Alta	Costo:	Precio
Producción/Mes: 12 Unidades	Unitario:	Unitario: \$ 12.000
Paquete: No tiene	P. Mayor:	P. Mayor: \$ 10.000
Embalaje: No tiene	Empaque:	Empaque:

Observaciones: Se debe tener mucho cuidado con las colas, las orejas y cuernos del toro.

Responsable: José Alexis Rentería García Fecha: Marzo 2000

Referencia 0804-023 Tipo de ficha: Referente(s)  Muestra  Línea  Empaque

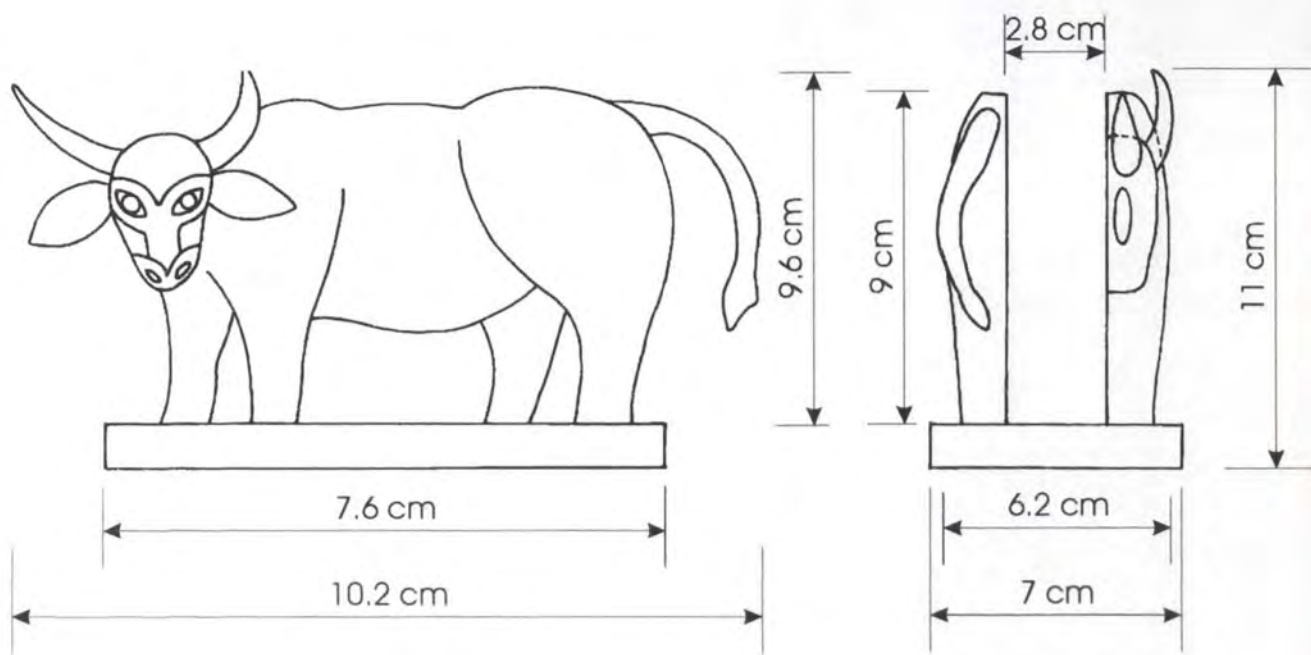

Clase: Servilletero	Referencia:	Esc. (cm): 1:2	Pl. 1/1
Nombre: Toro	Línea: Mesa y Cocina		
Oficio: Carpintería	Recurso Natural: Madera		
Técnica: Talla en Madera	Materia prima: Madera de Ceiba		

Proceso de producción: Cortar un trozo de madera de Ceiba de 18 cm de largo por 14 cm de alto por 9 cm de ancho, bosquejar la figura sobre ambas caras del bloque mirando para el mismo sentido. Tallar las figuras y pulirlas con lijas de diferentes calibres, cortar por el centro del bloque a 1.4 cm a lado y lado de este, dejando un espesor de 1 cm por cara, pulir cada una de ellas a aplicar mínimo dos capas de base; dejar secar perfectamente y pintar la pieza con los colores típicos del toro de la zona.

Observaciones:

Responsable: José Alexis Rentería García      Fecha: Marzo 2000

tema ref. 0 8 0 4 - 0 2 3 Código de región 0 2 0 8 0 4 6 Referente(s)  Propuesta  Muestra  Empaque



Clasificación: Tarjetero	Línea: Escritorio y Oficina	Artesano: Abraham Berdugo
Nombre: Burro	Referencia:	
Técnica: Carpintería	Largo(cm):21.2 Ancho(cm):7 Alto(cm):9.6	Departamento: Atlántico
Materia prima: Talla en Madera	Diámetro(cm):	Peso(gr): 220 Localidad: Galapa
Cursos Naturales: Madera	Color: Gris y Verde	Vereda: Casco Urbano
Materia prima: Madera de Ceiba	Certificado Hecho a Mano: <input type="checkbox"/> Sí <input type="checkbox"/> No <input checked="" type="checkbox"/>	Tipo de Población: Rural

Estado Objetivo: Clase Media Alta y Alta	Costo:	Precio
Producción/Mes: 12 Unidades/mes	Unitario:	Unitario: \$ 12.000
Empaque: Caja de Cartón	P. Mayor:	P. Mayor: \$ 10.000
Almacenaje: Caja de Cartón	Empaque:	Empaque:

Observaciones:

---



---

Responsable: José Alexis Rentería García Fecha: Marzo 2000

Referencia: 0804-024 Tipo de ficha: Referente(s)  Muestra  Línea  Empaque



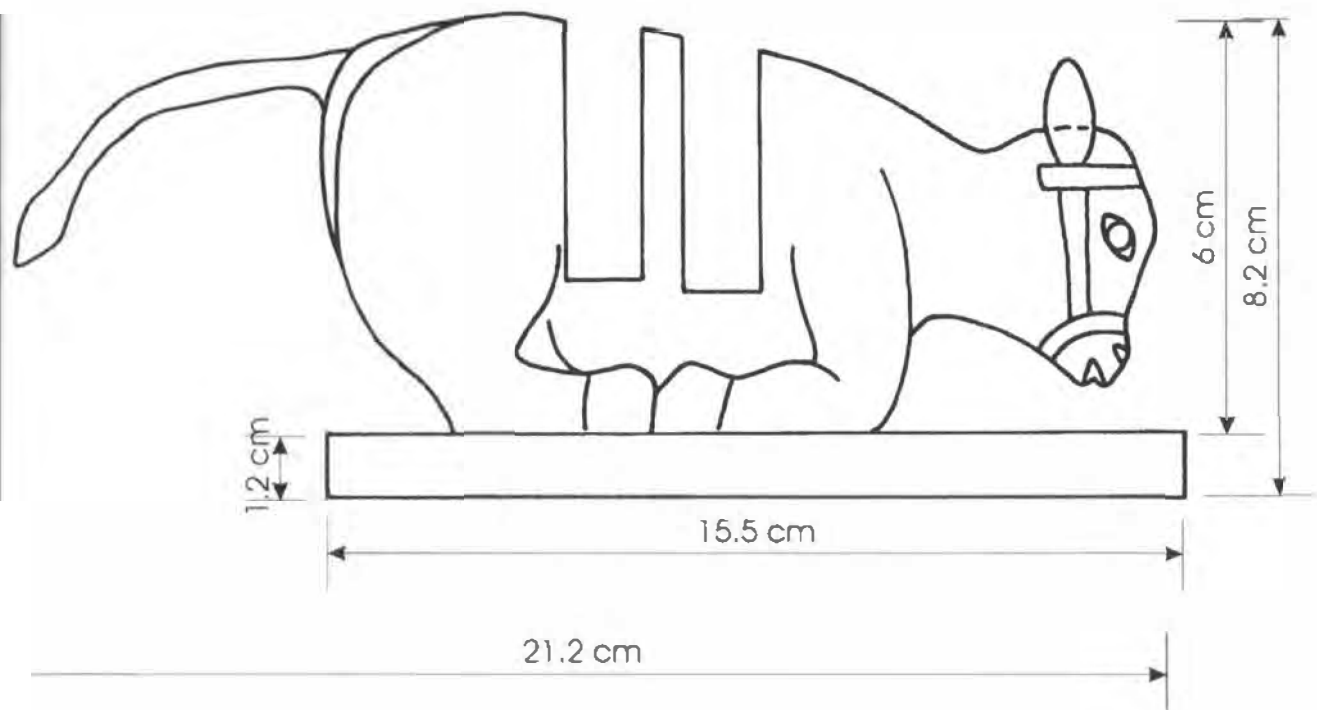

Clase: Tarjetero	Referencia:	Esc. (Cm): 1:1.5	Pl. 1/1
Nombre: Burro	Línea: Estudio y Oficina		
Oficio: Carpintería	Recurso Natural: Madera		
Técnica: Talla en Madera	Materia prima: Madera de Ceiba		

Proceso de producción: Cortar un trozo de madera de Ceiba de 24 cm de largo por 10 cm de ancho por 1.2 cm de alto, bosquejar en la pieza la forma y empezar a tallarla, una vez se ha definido el motivo pulirla con lija de varios calibres.  
 Una vez terminada y pulida la pieza, aplicar mínimo dos capas de base y dejar secar adecuadamente y volver a lijar. Pintar la pieza con los colores y motivos típicos del burro de carnaval.

Observaciones: Aplicar dos capas de Base y dejar secar muy bien.  
 Pintar la pieza y dejar secar por cinco días a la sombra.

Responsable: José Alexis Rentería García      Fecha: Marzo 2000



Clasificación: Tarjetero	Línea: Escritorio y Oficina	Artesano: Abraham Berdugo
Nombre: Cebra	Referencia:	
Técnica: Carpintería	Largo(cm):20.5 Ancho(cm):7 Alto(cm):9.6	Departamento: Atlántico
Técnica: Talla en Madera	Diámetro(cm):	Peso(gr): 220 Localidad: Galapa
Materiales Naturales: Madera	Color: Blanco, Negro y Verde	Vereda: Casco Urbano
Materia prima: Madera de Ceiba	Certificado Hecho a Mano: <input type="checkbox"/> Sí <input type="checkbox"/> No <input checked="" type="checkbox"/>	Tipo de Población: Rural

Mercado Objetivo: Clase Media Alta y Alta	Costo:	Precio
Producción/Mes: 12 Unidades	Unitario:	Unitario: \$ 12.000
Empaque: Caja de Cartón	P. Mayor:	P. Mayor: \$ 10.000
Almacenaje: Caja de Cartón	Empaque:	Empaque:

Observaciones:

Responsable: José Alexis Rentería García Fecha: Marzo 2000

Referencia 0804-025 Tipo de ficha: Referente(s)  Muestra  Línea  Empaque

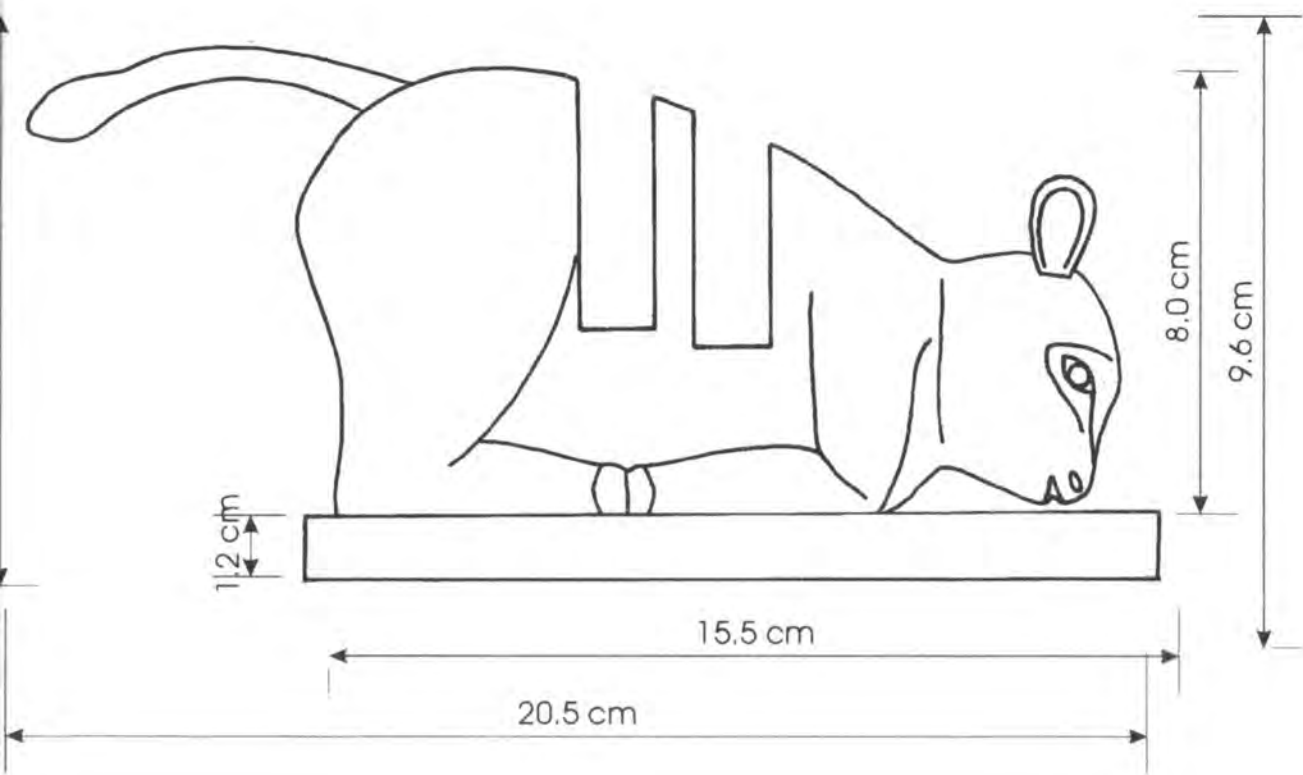

Clase: Tarjetero	Referencia:	Esc. (Cm): 1:1,5	Pl. 1/1
Nombre: Cebra	Línea: Estudio y Oficina		
Oficio: Carpintería	Recurso Natural: Madera		
Técnica: Talla en Madera	Materia prima: Madera de Ceiba		

Proceso de producción: Cortar un trozo de madera de Ceiba de 28 cm de largo por 10 cm de ancho por 12 cm de alto, bosquejar en la pieza la zebra y empezar a tallarla, una vez se ha definido el motivo pulirla con lija de varios calibres.

Una vez terminada y pulida la pieza, aplicar mínimo dos capas de base y dejar secar adecuadamente y volver a lijar. Pintar la pieza con los colores y motivos típicos de la cebra de carnaval.

Observaciones: Aplicar dos capas de base y dejar secar muy bien.  
 Pintar la pieza y dejar secar por cinco días a la sombra.

Responsable: José Alexis Rentería García      Fecha: Marzo 2000

Identificación: 0804-025      Código de región: 0208048      Referente(s)  Propuesta  Muestra  Empaque



Clasificación: Tarjetero	Línea: Escritorio y Oficina	Artesano: Abraham Berdugo
Nombre: Tigre	Referencia:	
Técnica: Carpintería	Largo(cm):19 Ancho(cm):7 Alto(cm):9.6	Departamento: Atlántico
Técnica: Talla en Madera	Diámetro(cm):	Peso(gr): 200 Localidad: Galapa
Cursos Naturales: Madera	Color: Amarillo, Negro y Verde	Vereda: Casco Urbano
Materia prima: Madera de Ceiba	Certificado Hecho a Mano: <input type="checkbox"/> Sí <input type="checkbox"/> No <input checked="" type="checkbox"/>	Tipo de Población: Rural

Mercado Objetivo: Clase Media Alta y Alta	Costo:	Precio
Producción/Mes: 12 Unidades	Unitario:	Unitario: \$ 12.000
Paquete: Caja de Cartón	P. Mayor:	P. Mayor: \$ 10.000
Embalaje: Caja de Cartón	Empaque:	Empaque:

Observaciones:



Responsable: José Alexis Rentería García Fecha: Marzo 2000

Referencia 0804-026 Tipo de ficha: Referente(s)  Muestra  Línea  Empaque

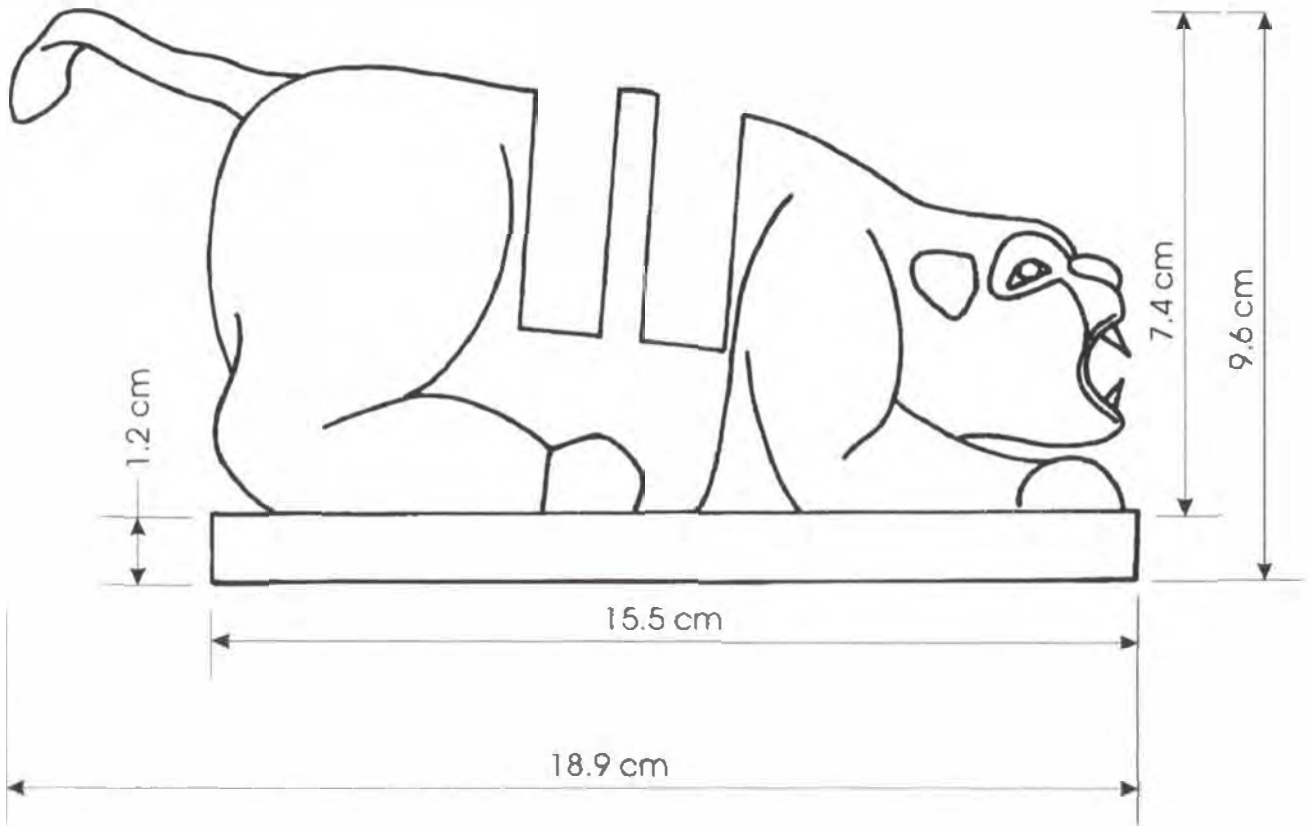

Clase: Tarjetero	Referencia:	Esc. (Cm): 1:1	Pl. 1/1
Nombre: Tigre	Línea: Estudio y Oficina		
Materia: Carpintería	Recurso Natural: Madera		
Técnica: Talla en Madera	Materia prima: Madera de Ceiba		

Proceso de producción: Cortar un trozo de madera de Ceiba de 22 cm de largo por 10 cm de ancho por 12 cm de alto, bosquejar en la pieza la forma y empezar a tallarla, una vez se ha definido el motivo pulirla con lija de varios calibres. Una vez terminada y pulida la pieza, aplicar mínimo dos capas de base y dejar secar adecuadamente y volver a lijar. Pintar la pieza con los colores y motivos de carnaval.

Observaciones: Aplicar dos capas de base y dejar secar muy bien. Pintar la pieza y dejar secar por cinco días a la sombra.

Responsable: José Alexis Rentería García      Fecha: Marzo 2000



Clasificación: Tarjetero	Línea: Escritorio y Oficina	Artesano: Abraham Berdugo
Nombre: Toro	Referencia:	
Técnica: Carpintería	Largo(cm):24 Ancho(cm):7 Alto(cm):9.2	Departamento: Atlántico
Técnica: Talla en Madera	Diámetro(cm):	Peso(gr): 220 Localidad: Galapa
Materiales Naturales: Madera	Color: Negro, Amarillo y Verde	Vereda: Casco Urbano
Materia prima: Madera de Ceiba	Certificado Hecho a Mano: <input type="checkbox"/> Sí <input checked="" type="checkbox"/> No	Tipo de Población: Rural

Mercado Objetivo: Clase Media Alta y Alta	Costo:	Precio
Producción/Mes: 12 Unidades	Unitario:	Unitario: \$ 12.000
Paquete: Caja de Cartón	P. Mayor:	P. Mayor: \$ 10.000
Embalaje: Caja de Cartón	Empaque:	Empaque:

Observaciones: Tener cuidado con los cuernos del toro al empacar.



Responsable: José Alexis Rentería García Fecha: Marzo 2000

Referencia: 0804-027 Tipo de ficha: Referente(s)  Muestra  Línea  Empaque

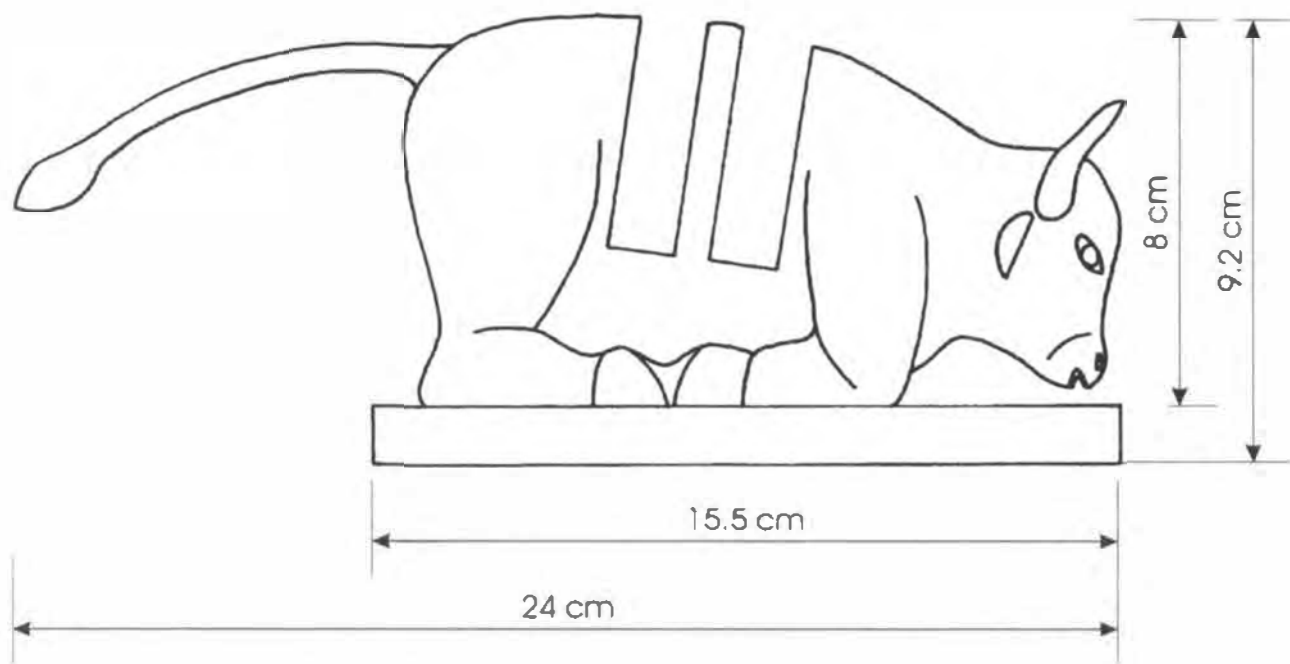

Clase: Tarjetero	Referencia:	Esc. (Cm): 1:1.5	Pl. 1/1
Nombre: Toro	Línea: Estudio y Oficina		
Técnico: Carpintería	Recurso Natural: Madera		
Técnica: Talla en Madera	Materia prima: Madera de Ceiba		

Proceso de producción: Cortar un trazo de madera de Ceiba de 28 cm de largo por 10 cm de ancho por 12 cm de alto, bosquejar en la pieza la figura y empezar a tallarla, una vez se ha definido el motivo pulirla con varios calibres.

Una vez terminada y pulida la pieza, aplicar mínimo dos capas de base y dejar secar adecuadamente y volver a lijar. Pintar la pieza con los colores y dibujos típicos del toro de carnaval.

Observaciones: Aplicar dos capas de Base y dejar secar muy bien.  
 Pintar la pieza y dejar secar por cinco días a la sombra.

Responsable: José Alexis Rentería García      Fecha: Marzo 2000



Origen: Frutero	Línea: Mesa y Cocina	Artesanos: Manuel Pertuz, Rosalba Castro
Forma: Rectángulo	Referencia:	
Técnicas: Cestería - Carpintería	Largo(cm): 32 Ancho(cm): 25 Alto(cm): 9	Departamento: Atlántico
Técnica: Tramado Simple, Talla	Diámetro(cm):	Peso(gr): 550
Cursos Naturales: Bejuco, Madera	Color: Madera y crudo	Localidad: Galapa
Materia prima: Cinta de 3 mm	Certificado Hecho a Mano: <input type="checkbox"/> Sí <input type="checkbox"/> No <input checked="" type="checkbox"/>	Vereda: Casco Urbano
		Tipo de Población: Rural

Mercado Objetivo: Clase Media Alta y Alta	Costo:	Precio
Producción/Mes: 60 Unidades	Unitario:	Unitario: \$ 22.000
Empaque: No Tiene	P. Mayor:	P. Mayor: \$ 20.000
Albaje: No Tiene	Empaque:	Empaque:

Observaciones: Base en madera de roble, pegar muy bien el bejuco a la base de madera.

Responsable: José Alexis Rentería García Fecha: Marzo 2000

Referencia: 0806-001 Tipo de ficha: Referente(s)  Muestra  Línea  Empaque



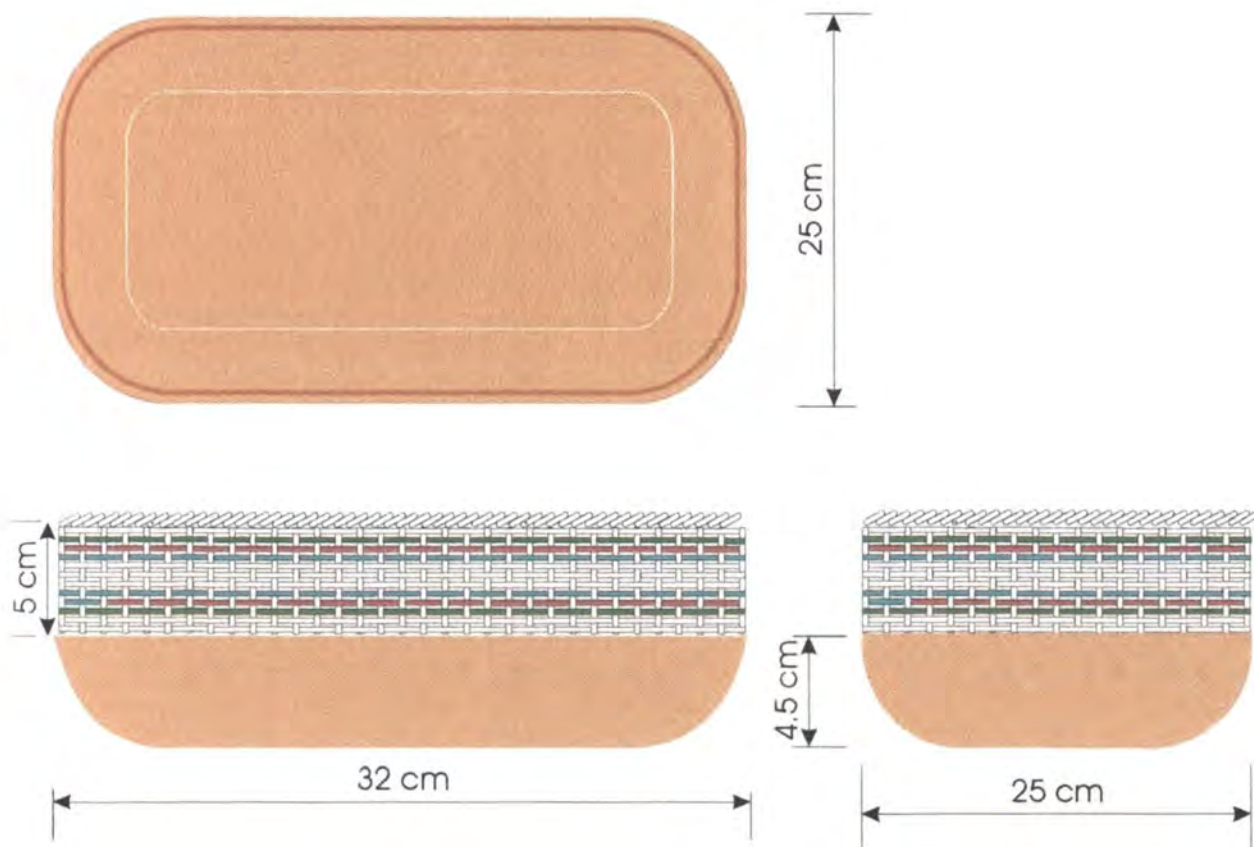

Clase: Frutero	Referencia:	Esc.(cm):	Pl. 1/1
Nombre: Rectángulo	Línea: Mesa y Cocina		
Oficios: Cestería, Carpintería	Recurso Natural: Bejuco, Madera		
Técnica: Tramado simple, Talla en madera	Materia prima: Cintas de 3mm		

Proceso de producción: Preparar adecuadamente la materia prima. Tinturar el bejuco cuidadosamente.  
 La base se prepara a partir de un bloque de madera de roble de 33 cm de largo, por 27 cm de ancho por 6 cm de alto, bocetar la figura sobre una de las caras y tallarla, pulir con lija de varios calibres; aplicar sellador y pulir.  
 Aplicar cera de abejas y pulir hasta obtener un brillo parejo.  
 Realizar 31 perforaciones en el borde superior de la madera, incrustar los armantes y pegarlos. He iniciar el tejido con fibra de 3mm de ancho hasta 4.5 cm de altura rematar la boca utilizando los mismos armantes.

Observaciones: Se debe sujetar con firmeza el bejuco a la base de Madera.

Responsable: José Alexis Rentería García Fecha: Marzo 2000



Categorías: Frutero	Línea: Mesa y Cocina	Artisanos: Manuel Pertuz, Rosalba Castro
Nombre: Morado	Referencia:	
Técnicas: Cestería - Carpintería	Largo(cm): Ancho(cm): Alto(cm): 9	Departamento: Atlántico
Técnica: Tramado Simple, Talla	Diámetro(cm):28	Peso(gr): 550
Cursos Naturales: Bejuco. Madera	Color: Morado y crudo	Localidad: Galapa
Materia prima: Cinta de 3 mm	Certificado Hecho a Mano: <input type="checkbox"/> Sí <input type="checkbox"/> No <input checked="" type="checkbox"/>	Vereda: Casco Urbano
		Tipo de Población: Rural

Mercado Objetivo: Clase Media Alta y Alta	Costo:	Precio
Producción/Mes: 12 Unidades	Unitario:	Unitario: \$ 18.000
Empaque: No Tiene	P. Mayor:	P. Mayor: \$ 16.500
Almacenaje: No Tiene	Empaque:	Empaque:

Observaciones: Base en madera de roble, pegar muy bien el bejuco a la base de madera.

Responsable: José Alexis Rentería García Fecha: Marzo 2000

Referencia 0806-002 Tipo de ficha: Referente(s)  Muestra  Línea  Empaque

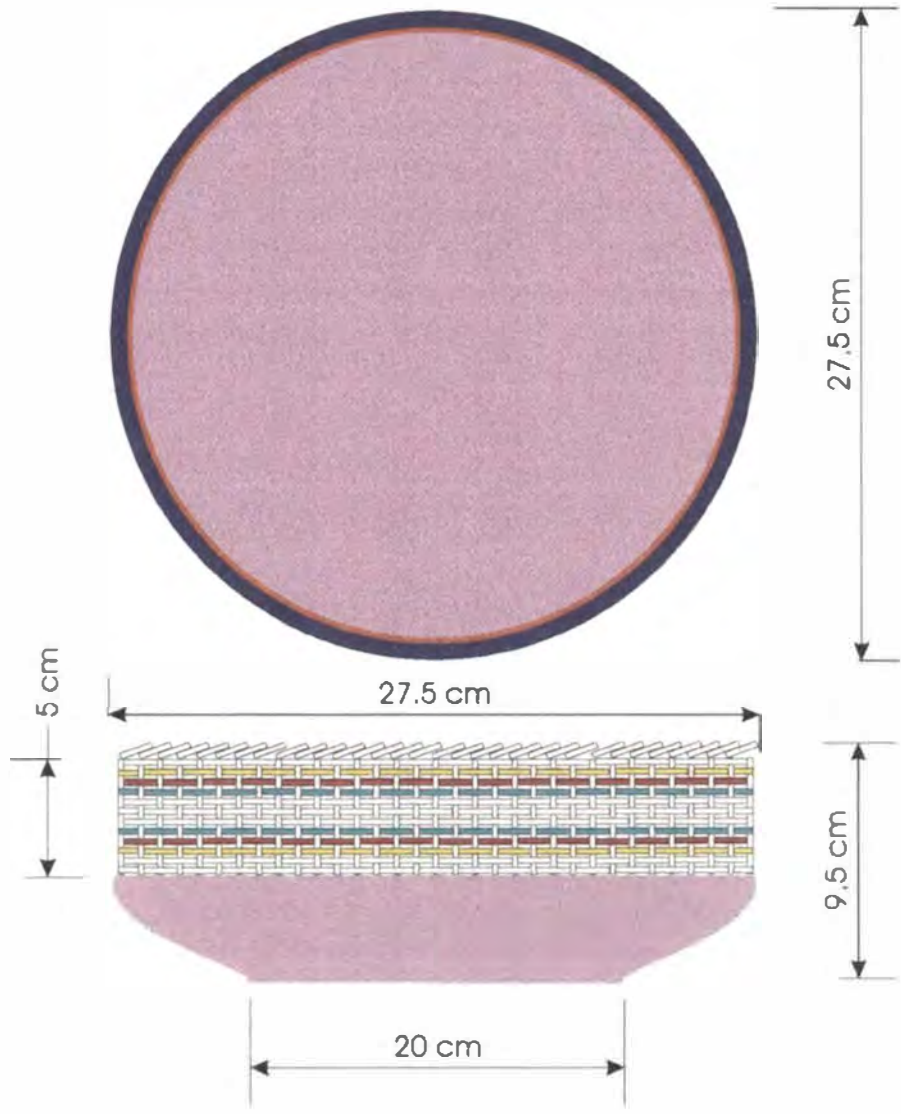

Clase: Frutero	Referencia:	Esc.(cm):	Pl. 1/1
Nombre: Morado	Línea: Mesa y Cocina		
Oficios: Cestería, Carpintería	Recurso Natural: Bejuco, Madera		
Técnica: Tramado simple, Talla en madera	Materia prima: Cintas de 3mm		

Proceso de producción: Preparar adecuadamente la materia prima. Tinturar el bejuco cuidadosamente.  
 La base se prepara a partir de un bloque de madera de roble de 30 cm de diámetro, se torne a la medida y se pule con lija de varios calibres. Tinturarla utilizando acetone y dejar secar a la sombra.  
 Aplicar cera de abejas y pulir hasta obtener un brillo parejo y firme.  
 Realizar 31 perforaciones en el borde superior de la madera, incrustar los arneses y pegarlos. Se inicia el tejido con fibra de 3mm de ancho hasta 9.5 cm de altura rematar la boca utilizando los mismos arneses.

Observaciones: Se debe sujetar con firmeza el bejuco a la base de Madera.

Responsable: José Alexis Rentería García      Fecha: Marzo 2000



Clasificación: Frutero	Línea: Mesa y Cocina	Artesanos: Manuel Pertuz, Rosalba Castro
Nombre: Tigre	Referencia:	
Clasificación: Cestería - Carpintería	Largo(cm): Ancho(cm): Alto(cm): 9.5	Departamento: Atlántico
Técnica: Tramado Simple, Talla	Diámetro(cm): 27.5	Peso(gr): 550
Cursos Naturales: Bejuco, Madera	Color: Amarillo, Negro y crudo	Localidad: Galapa
Materia prima: Cinta de 3 mm	Certificado Hecho a Mano: <input type="checkbox"/> Sí <input type="checkbox"/> No <input checked="" type="checkbox"/>	Vereda: Casco Urbano
		Tipo de Población: Rural

Mercado Objetivo: Clase Media Alta y Alta	Costo:	Precio
Producción/Mes: 12 Unidades	Unitario:	Unitario: \$ 18.000
Paquete: No Tiene	P. Mayor:	P. Mayor: \$ 16.500
Embalaje: No Tiene	Empaque:	Empaque:

Observaciones: Base en madera de roble, pegar muy bien el bejuco a la base de madera.

Responsable: José Alexis Rentería García Fecha: Marzo 2000

Referencia 0806-003 Tipo de ficha: Referente(s)  Muestra  Línea  Empaque

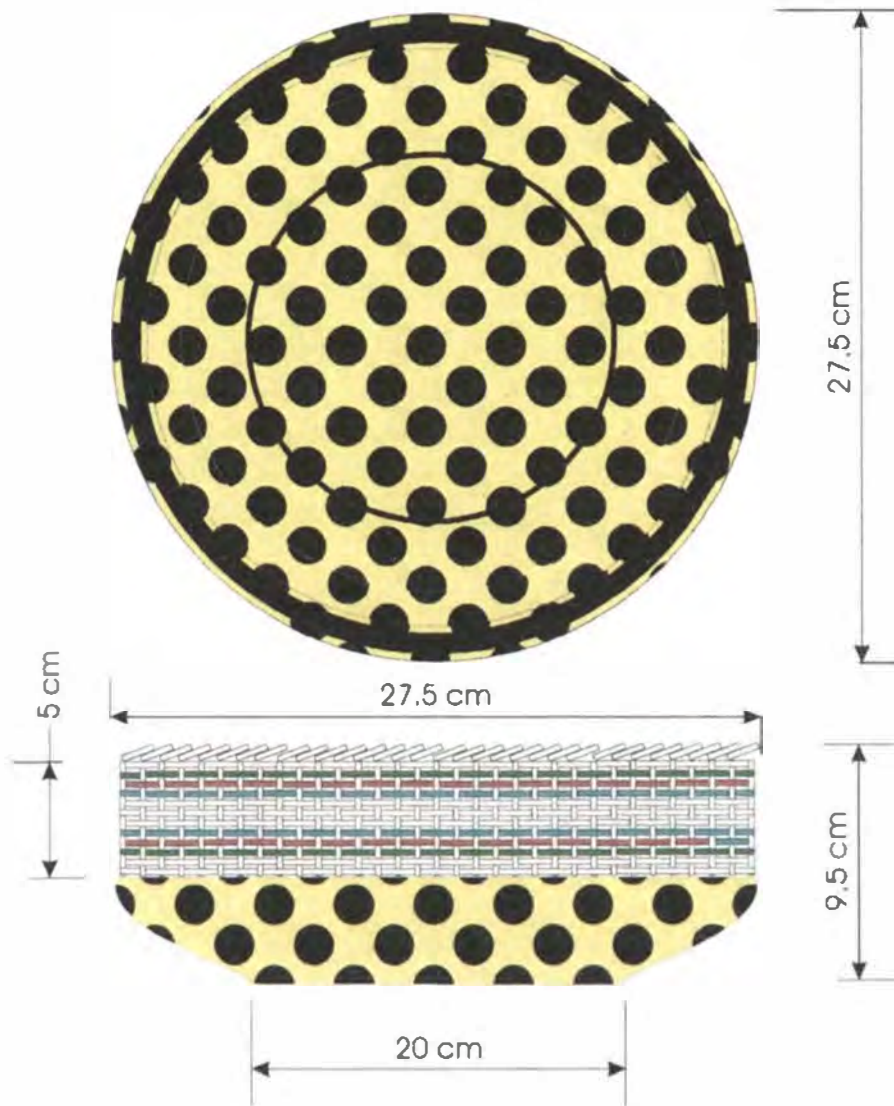

Clase: Frutero	Referencia:	Esc.(cm): 1:3	Pl. 1/1
Nombre: Tigre	Línea: Mesa y Cocina		
Técnicas: Cestería, Carpintería	Recurso Natural: Bejuco, Madera		
Técnica: Tramado simple, Talla en madera	Materia prima: Cintas de 3mm		

Proceso de producción: Preparar adecuadamente la materia prima, Tinturar el bejuco cuidadosamente.  
 La base se prepara a partir de un bloque de madera de roble de 30 cm de diámetro, se torne a 20 cm y se pule con lija de varios calibres. Aplicar dos capas de pintura base y pintar el tirre con vinilos.  
 Aplicar cera de abejas y pulir hasta obtener un brillo parejo y firme.  
 Realizar 31 perforaciones en el borde superior de la madera, incrustar los armantes y pegarlos he iniciar el tejido con fibra de 3mm de ancho hasta 9.5 cm de altura rematar la boca utilizando los mismos armantes.

Observaciones: Se debe sujetar con firmeza el bejuco a la base de Madera.

Responsable: José Alexis Rentería García Fecha: Marzo 2000



Artesanos: Manuel Pertuz, Roslris Silvera	Línea: Mesa y Cocina	Artesanos: Manuel Pertuz, Roslris Silvera
Referencia:	Referencia:	
Departamento: Atlántico	Largo(cm): Ancho(cm): Alto(cm): 9	Departamento: Atlántico
Localidad: Galapa	Diámetro(cm):28	Localidad: Galapa
Vereda: Casco Urbano	Peso(gr): 550	Vereda: Casco Urbano
Tipo de Población: Rural	Color: Verde, café y Naranja	Tipo de Población: Rural
	Certificado Hecho a Mano: <input type="checkbox"/> Sí <input checked="" type="checkbox"/> No	

Costo:	Precio
Unitario:	Unitario: \$ 18.000
P. Mayor:	P. Mayor: \$ 17.500
Empaque:	Empaque:

Observaciones: Base en madera de roble  
 Base de madera.

Responsable: José Alexis Rentería García Fecha: Marzo 2000

Referencia 0806-004 Tipo de ficha: Referente(s)  Muestra  Línea  Empaque

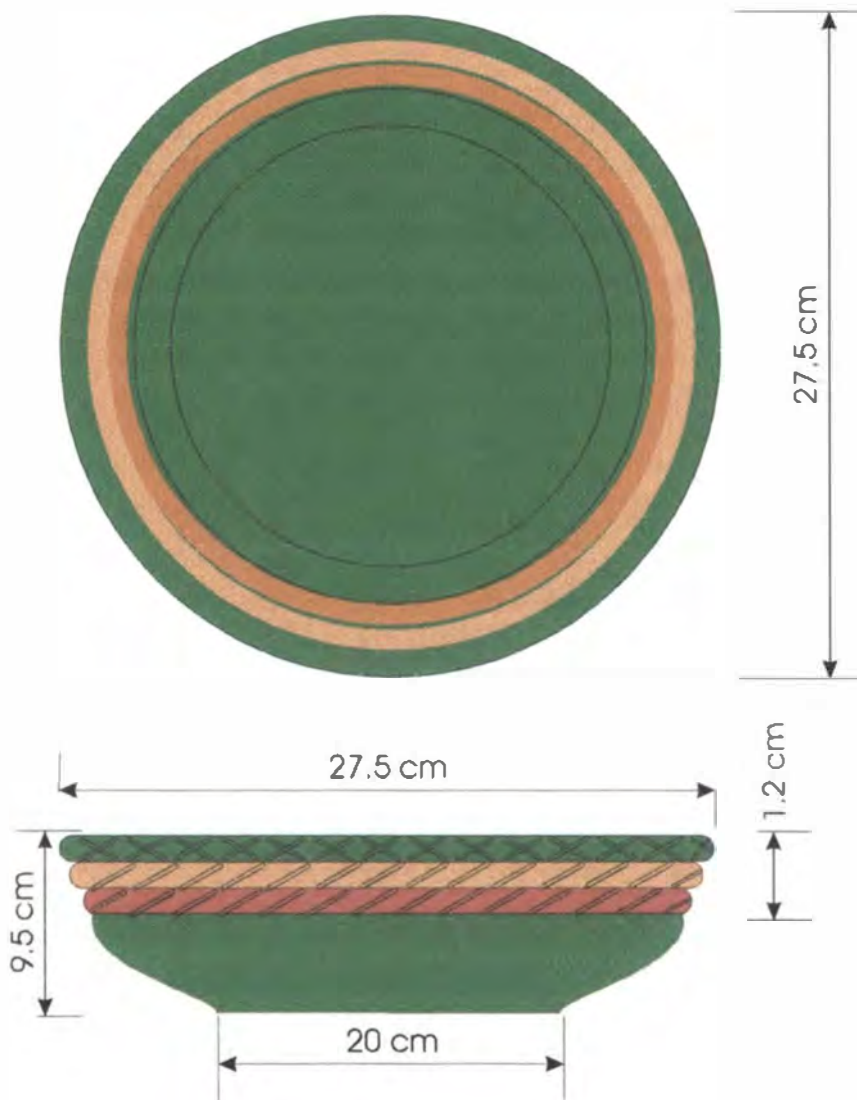

Nombre: Frutero	Referencia:	Esc.(cm):	Pl. 1/1
Color: Verde	Línea: Mesa y Cocina		
Técnicas: Cestería, Carpintería	Recurso Natural: Iraca, Madera		
Materia prima: Rollo, Talla en madera	Materia prima: Rollos de Iraca, Madera de roble		

**Proceso de producción:** Preparar adecuadamente la materia prima. Tinturar cuidadosamente.  
 La base se prepara a partir de un bloque de madera de roble de 30 cm de diámetro, se toma y se pule con lija de varios calibres. Se tinte utilizando acet y dejandola secar a la sombra.  
 Aplicar cera de abejas y pulir hasta obtener un brillo parejo y firme.  
 Realizar 31 perforaciones en el borde lateral de la madera, amarrar los hilos a la base entrelazando los hilos con esta y rematando entrecruzando los hilos en el rollo superior.

**Observaciones:** Se debe sujetar con firmeza la Iraca a la base de Madera.

Responsable: José Alexis Rentería García Fecha: Marzo 2000

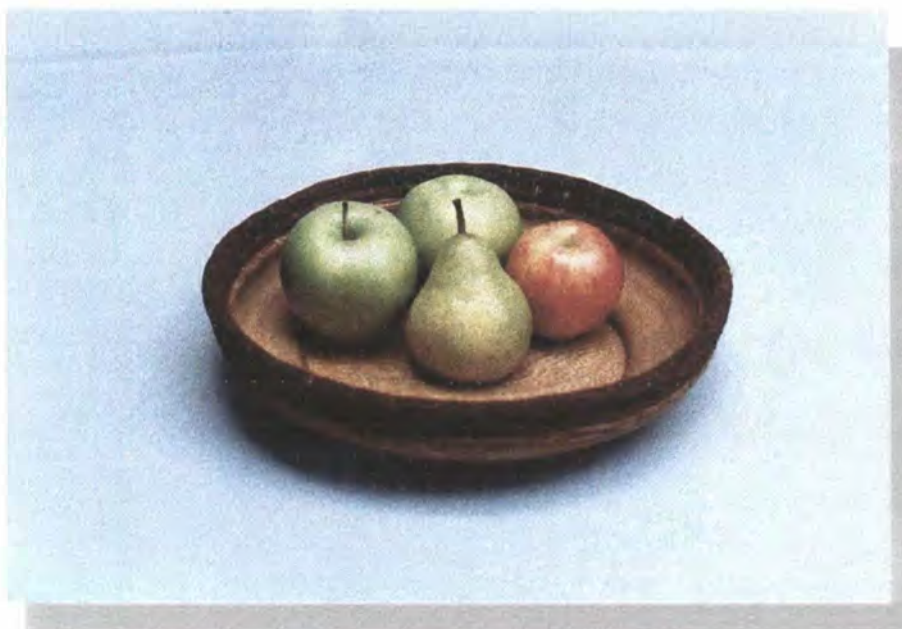

Clasificación: Frutero	Línea: Mesa y Cocina	Artesanos: Manuel Pertuz, Rosiris Silvera
Nombre: Café	Referencia:	
Técnicas: Cestería - Carpintería	Largo(cm): Ancho(cm): Alto(cm): 9	Departamento: Atlántico
Técnica: Rollo, Talla en madera	Diámetro(cm):28	Peso(gr): 550
Cursos Naturales: Iraca, Madera	Color: Base Color madera y cafés	Localidad: Galapa
Materia prima: Rollo de Iraca	Certificado Hecho a Mano: Sí <input type="checkbox"/> No <input checked="" type="checkbox"/>	Vereda: Casco Urbano
		Tipo de Población: Rural

Producto Objetivo: Clase Media Alta y Alta	Costo:	Precio
Producción/Mes: 12 Unidades	Unitario:	Unitario: \$ 18.000
Paquete: No Tiene	P. Mayor:	P. Mayor: \$ 17.500
Embalaje: No Tiene	Empaque:	Empaque:

Observaciones: Base en madera de roble. Amarrar con firmeza los rollos a la base de madera.

Responsable: José Alexis Rentería García Fecha: Marzo 2000

Referencia: 0806-005 Tipo de ficha: Referente(s)  Muestra  Línea  Empaque



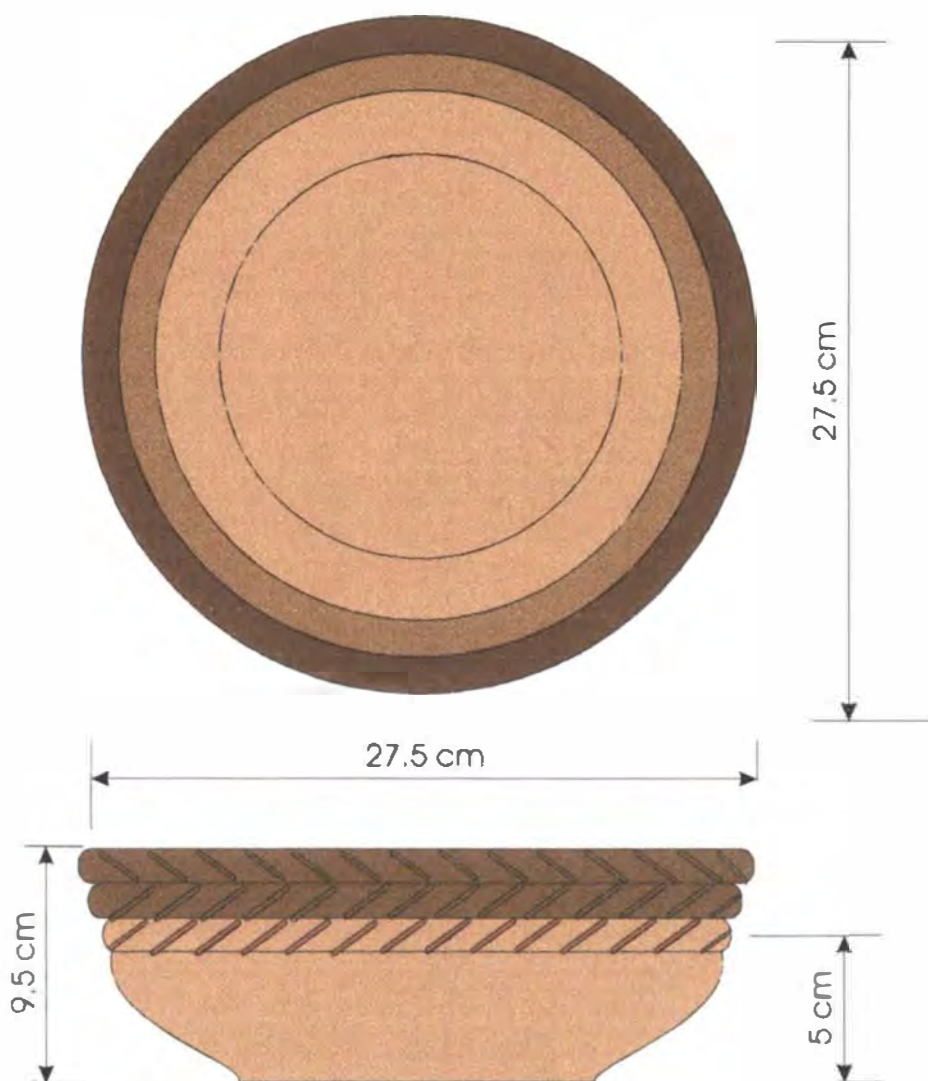

Nombre: Frutero	Referencia:	Esc.(cm):	Pl. 1/1
Nombre: Café	Línea: Mesa y Cocina		
Oficios: Cestería, Carpintería	Recurso Natural: Iraca, Madera		
Técnica: Rollo, Talla en madera	Materia prima: Rollos de Iraca, Madera de roble		

Proceso de producción: Preparar adecuadamente la materia prima. Tinturar cuidadosamente.

La base se prepara a partir de un bloque de madera de roble de 30 cm de ancho y 1 metro, se toma y se pule con lija de varios calibres. Aplicar varias capas de sellados, dejandola secar a la sombra.

Se aplica cera de abejas y pulir hasta obtener un brillo parejo y firme.

Se realizan 31 perforaciones en el borde lateral de la madera, amarrar los hilos a la base entrelazando los hilos con esta y rematando entrecruzando los hilos en el rollo superior.

Observaciones: Se debe sujetar con firmeza la Iraca a la base de Madera.

Responsable: José Alexis Rentería García

Fecha: Marzo 2000

Forma de referencia: 0806-005 Código de región 0208029 Referente(s)  Propuesta  Muestra  Empaque



Clasificación: Frutero	Línea: Mesa y Cocina	Artesanos: Manuel Pertuz Rosiris Silvera
Nombre: Rectángular Café	Referencia:	
Oficios: Cestería - Carpintería	Largo(cm): 32 Ancho(cm): 25 Alto(cm): 9	Departamento: Atlántico
Técnica: Rollo, Talla en madera	Diámetro(cm):	Peso(gr): 550
Cursos Naturales: Iraca, Madera	Color: Madera y tonos de café	Localidad: Galapa
Materia prima: Rollos Iraca, M. Roble	Certificado Hecho a Mano: <input type="checkbox"/> Sí <input checked="" type="checkbox"/> No	Vereda: Casco Urbano
		Tipo de Población: Rural

Mercado Objetivo: Clase Media Alta y Alta	Costo:	Precio
Producción/Mes: 8 Unidades	Unitario:	Unitario: \$ 22.500
Empaque: No Tiene	P. Mayor:	P. Mayor: \$ 21.000
Almacenaje: No Tiene	Empaque:	Empaque:

Observaciones: Base en madera de roble, sujetar con firmeza los rollos de caña a la base de madera.



Responsable: José Alexis Rentería García Fecha: Marzo 2000

Identificación: 0806-006 Tipo de ficha: Referente(s)  Muestra  Línea  Empaque

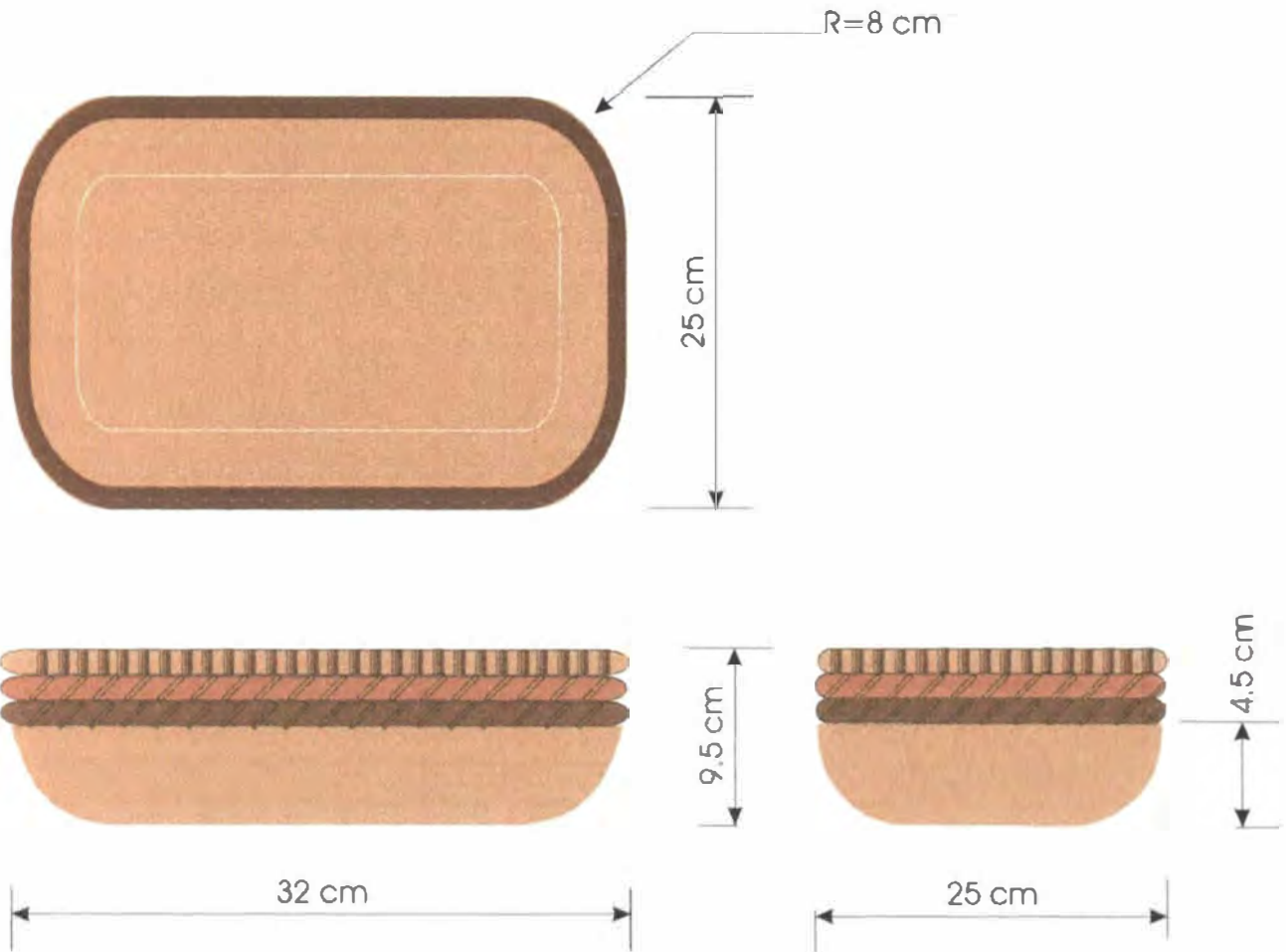

Clase: Frutero	Referencia:	Esc.(cm):	Pl. 1/1
Nombre: Rectángulo Café	Línea: Mesa y Cocina		
Oficios: Cestería, Carpintería	Recurso Natural: Iraca, Madera		
Técnica: Rollo, Talla en madera	Materia prima: Rollo de Iraca, Madera de Roble		

Proceso de producción: Preparar adecuadamente la materia prima. Tinturar la iraca cuidadosamente.  
 La base se prepara a partir de un bloque de madera de roble de 33 cm de largo, por 27 cm de ancho por 6 cm de alto, bocetar la figura sobre una de las caras y tallarla, pulir con lija de varios calibres; aplicar sellador y pulir.  
 Aplicar cera de abejas y pulir hasta obtener un brillo parejo.  
 Realizar 31 perforaciones en el borde lateral de la madera, para sujetar los rollos de iraca con hilos que se entrelazan entre ellos y se rematan cruzándolos en el último rollo para dar mayor firmeza.

Observaciones: Se debe sujetar con firmeza la iraca a la base de Madera.

Responsable: José Alexis Rentería García Fecha: Marzo 2000



Artesanos: Mesa y Cocina	Artesanos: Manuel Pertuz, Rosiris Silvera
Nombre: Cebra	Referencia:
Categorías: Cestería - Carpintería	Largo(cm):34 Ancho(cm):24Alto(cm): 9 Departamento: Atlántico
Técnica: Rollo, Talla en madera	Diámetro (cm): Peso (gr): 550 Localidad: Galapa
Cursos Naturales: Iraca, Madera	Color: Blanco, Negro Vereda: Casco Urbano
Materia prima: Rollo Iraca, Madera	Certificado Hecho a Mano: <input type="checkbox"/> Sí <input type="checkbox"/> No <input checked="" type="checkbox"/> Tipo de Población: Rural

Mercado Objetivo: Clase Media Alta y Alta	Costo:	Precio
Producción/Mes: 12 Unidades	Unitario:	Unitario: \$ 30.000
Empaque: No Tiene	P. Mayor:	P. Mayor: \$ 28.500
Embalaje: No Tiene	Empaque:	Empaque:

Observaciones: Base en madera de roble, pegar muy bien la iraca a la base de madera.

Responsable: José Alexis Rentería García Fecha: Marzo 2000

Referencia 0806 - 007 Tipo de ficha: Referente(s)  Muestra  Línea  Empaque

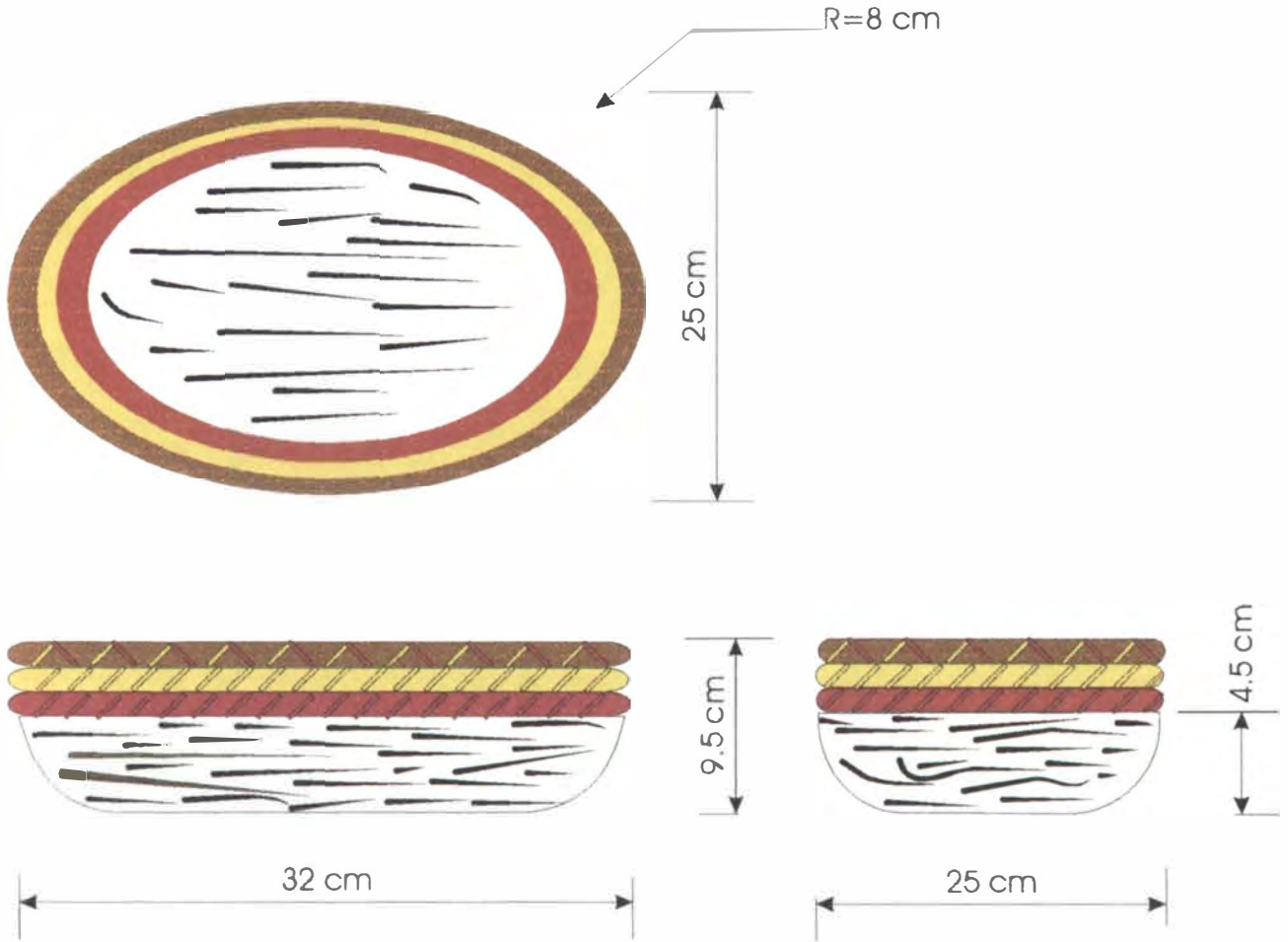

Clase: Frutero	Referencia:	Esc.(cm):	Pl. 1/1
Nombre: Cebra	Línea: Mesa y Cocina		
Oficios: Cestería, Carpintería	Recurso Natural: Iraca, Madera		
Técnica: Rollo, Talla en madera	Materia prima: Rollo de Iraca, Madera de Roble		

Proceso de producción: Preparar adecuadamente la materia prima. Tinturar la iraca cuidadosamente.  
 La base se prepara a partir de un bloque de madera de roble de 39 cm de largo por 26 cm de ancho por 5 cm de alto. Tallar la pieza y pulirla con lija en varios calibres; aplicar dos capas de base y lijar nuevamente.  
 Tallar la figura de la cebra con vinilos y dejar secar dos días.  
 Aplicar varias capas de cera de abejas y pulir hasta alcanzar brillo parejo.  
 Sujetar los rollos de iraca entrelazandolos y sujetandolos con firmeza a los bordes laterales de la base de madera.

Observaciones: Se debe sujetar con firmeza la iraca a la base de Madera.

Responsable: José Alexis Rentería García      Fecha: Marzo 2000



Nombre: Salero y Pimentero	Línea: Mesa y Cocina	Artesano: Marco Aurelio Martínez
Materia prima: Madera de Ceibal	Referencia:	
Técnica: Talla en Madera	Largo(cm): 17 Ancho(cm): 10 Alto(cm): 15	Departamento: Atlántico
Cursos Naturales: Madera	Diámetro(cm):	Peso(gr): 100
	Color: Madera.	Localidad: Tubará
	Certificado Hecho a Mano: <input type="checkbox"/> Sí <input type="checkbox"/> No <input checked="" type="checkbox"/>	Vereda: Paluato
		Tipo de Población: Rural

Producto Objetivo: Clase Media Alta y Alta	Costo:	Precio
Producción/Mes: 24 Unidades	Unitario:	Unitario: \$ 12.000
Paquete: No tiene	P. Mayor:	P. Mayor: \$ 10.000
Embalaje: No tiene	Empaque:	Empaque:

Observaciones: Aplicar cera de abejas en la superficie hasta obtener un acabado mate.

Responsable: José Alexis Rentería García Fecha: Marzo 2000

Referencia 0804-028 Tipo de ficha: Referente(s)  Muestra  Línea  Empaque

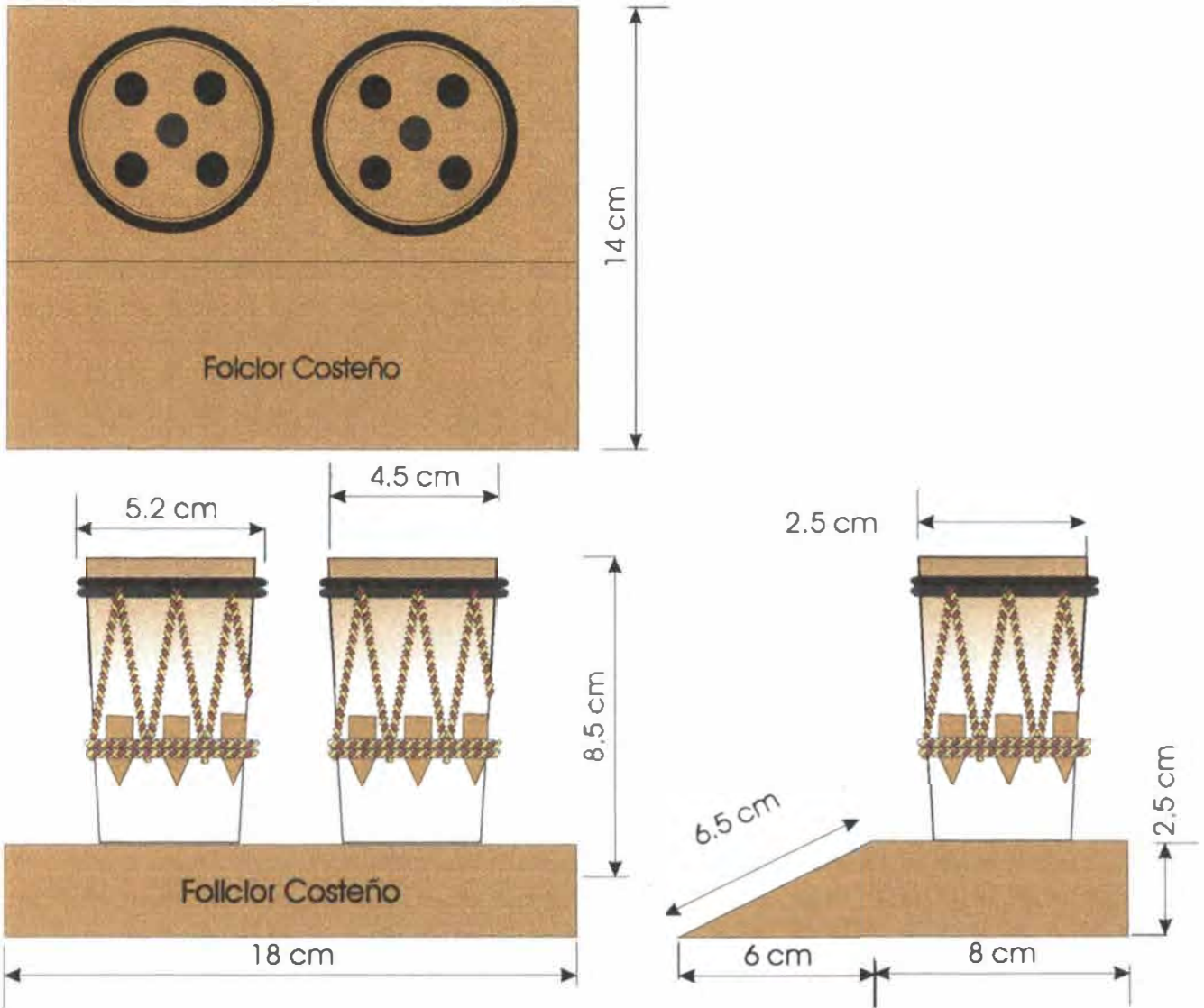

Nombre: Salero y Pimentero	Referencia:	Esc.(cm): 1:3	Pl. 1/1
Técnico: Carpintería	Línea: Mesa y Cocina		
Técnica: Talla en Madera	Recurso Natural: Madera		
	Materia prima: Madera de Ceiba		

Proceso de producción: Cortar un trozo de madera de ceiba de 18 cm de largo por 10 de ancho por 4 cm de alto para la base. Y cortar dos pedazos de 5 cm de largo por 5 de ancho por 16 cm de alto. Iniciar el tallado. Cuando ya se tienen las piezas en bruto empezar a pulirlas con lija de varios gritos, una vez se han terminado y las piezas se encuentran totalmente pulidas aplicar dos capas de sellador para madera y lijar nuevamente. Finalmente aplicar varias capas de cera de abejas, procurando que las capas no formen grumos y puliendo hasta obtener un brillo uniforme.

Observaciones:

---



---



---

Responsable: José Alexis Rentería García Fecha: Marzo 2000

tema ref. 0 8 0 4 - 0 2 8 Código de región 0 2 0 8 0 8 0 Referente(s)  Propuesta  Muestra  Empaque



Categorías: Frutero	Línea: Mesa y Cocina	Artesano: Marco Aurelio Martínez
Nombre: Marimonda	Referencia:	
Técnico: Carpintería	Largo(cm):47 Ancho(cm):20Alto(cm): 20	Departamento: Atlántico
Técnica: Talla en Madera	Diámetro(cm):	Peso(gr):1.250 Localidad: Tubará
Cursos Naturales: Madera	Color: Amarillo, Azul y Rojo	Vereda: Paluato
Materia prima: Madera de Ceibal	Certificado Hecho a Mano: <input type="checkbox"/> Sí <input type="checkbox"/> No <input checked="" type="checkbox"/>	Tipo de Población: Rural

Clasificación Objetivo: Clase Media Altay Alta	Costo:	Precio
Producción/Mes: 6 Unidades	Unitario:	Unitario: \$ 32.000
Empaque: No tiene	P. Mayor:	P. Mayor: \$ 30.000
Decoración: No tiene	Empaque:	Empaque:

Observaciones: La cera de abejas debe aplicarse al interior del frutero de manera pareja y debe pulirse hasta obtener un brillo uniforme.

Responsable: José Alexis Rentería García Fecha: Marzo 2000

Código de Referencia: 0804-029 Tipo de ficha: Referente(s)  Muestra  Línea  Empaque



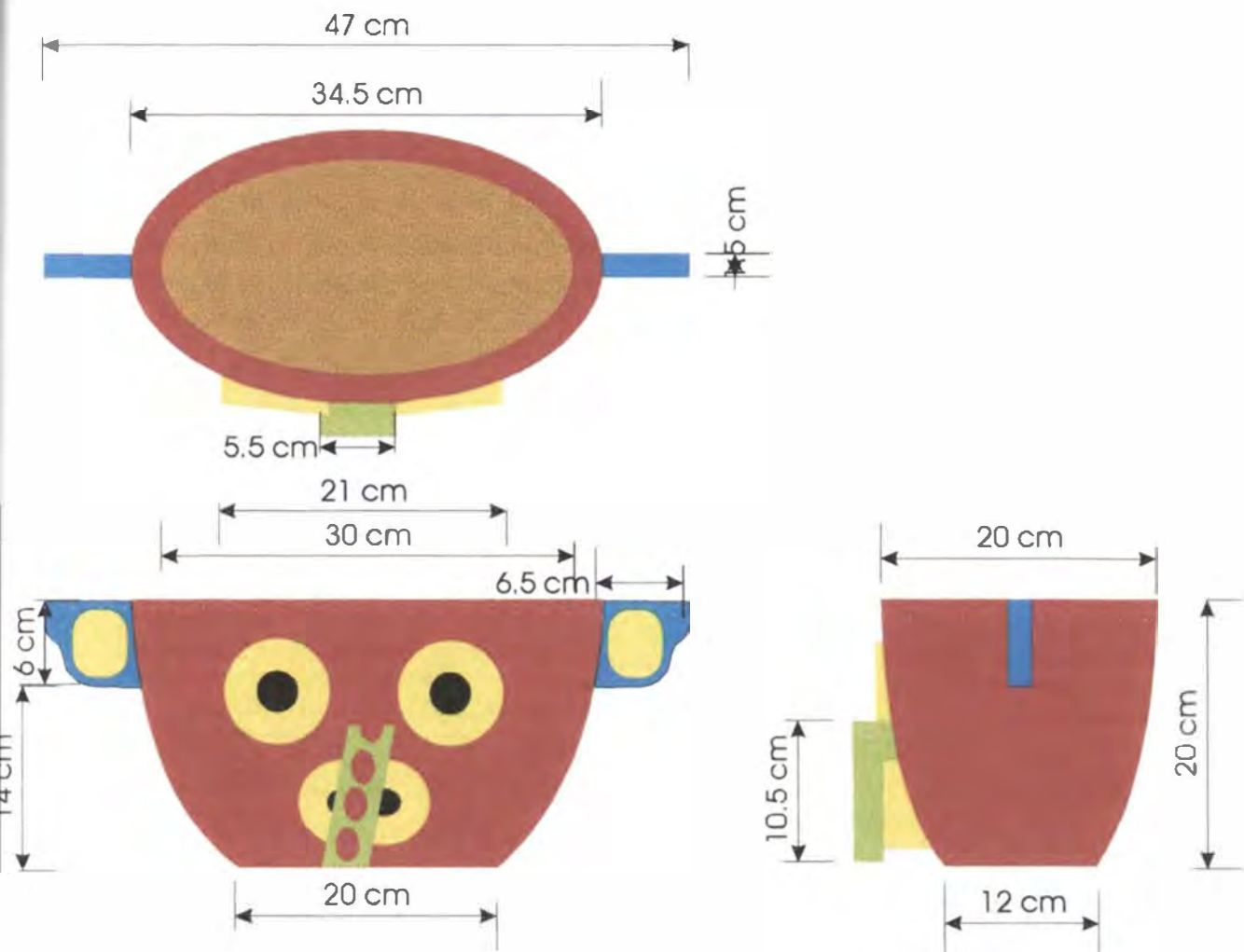

Nombre: Frutero	Referencia:	Esc.(cm): 1:5	Pl. 1/1
Nombre: Marimonda	Línea: Mesa v Cocina		
Oficio: Carpintería	Recurso Natural: Madera		
Técnica: Talla en Madera	Materia prima: Madera de Ceiba		

Proceso de producción: Cortar un trozo de madera de ceiba de 45 cm de largo por 40 cm de ancho por 40 cm de alto, dibular la forma del frutero sobre una de las caras de la pieza y empezar a definir la figura. Cuando ya se tiene la pieza en bruto empezar a pulir con lija de varios gritos, una vez se ha terminado y la pieza se encuentra totalmente pulida aplicar dos capas de sellador para madera y lijar nuevamente. Finalmente aplicar varias capas de cera de abejas, procurando que las capas no formen grumos y puliendo hasta obtener un brillo uniforme.

Observaciones:

Responsable: José Alexis Rentería García Fecha: Marzo 2000

tema ref. 0804-029 Código de región 0208081 Referente(s)  Propuesta  Muestra  Empaque