



artesanías de colombia

MINISTERIO DE DESARROLLO ECONOMICO

ARTESANÍAS DE COLOMBIA S.A.

**ASESORÍA Y CAPACITACION TÉCNICA EN EL EJE CAFETERO
PROYECTO SENA Y CORPORACIÓN PARA EL DESARROLLO DE
LAS MICROEMPRESAS - DEPARTAMENTO DE RISARALDA**

**Asesoría en diseño en el oficio de trabajos en madera en
el municipio de La Virginia, Risaralda**

Anexo
Fichas técnicas de diseño

LUZ MARIA CARMONA CORREA.

Diseñadora Industrial

SANTAFÉ DE BOGOTÁ D.C., ABRIL 17 DE 2000



FORMAS: CANDELABRO	LÍNEA: SALA - COMEDOR - ALCOBA	ARTESANOS: MUEBLES DISPEI
FORMAS: CANDELABRO	REFERENCIA:	
MATERIAL: MADERA	LARGO (CM): 4.5 ANCHO (CM): 9 ALTO (CM): 26	DEPARTAMENTO: RISARALDA
TÉCNICA: MANEJO DE RETAL	DIÁMETRO (CM):	PESO (GR): 250 LOCALIDAD: LA VIRGINIA
CURSOS NATURALES: MADERA	COLOR: AZUL Y VINOTINTO	VEREDA:
MATERIA PRIMA: MADERA Y MDF	CERTIFICADO HECHO A MANO: Sí <input type="checkbox"/> No <input checked="" type="checkbox"/>	TIPO DE POBLACIÓN: RURAL

MARKET OBJETIVO: CLASE MEDIA ALTA - ALTA	COSTO	PRECIO
PRODUCCIÓN/MES: 40	UNITARIO: \$ 4100	UNITARIO: \$ 9000
EMPAQUE: NO DISPONIBLE	P. MAYOR: \$	P. MAYOR: \$
EMBALAJE: NO DISPONIBLE	EMPAQUE: NO DISPONIBLE	EMPAQUE: NO DISPONIBLE

COMENTARIOS:

RESPONSABLE: MANUEL JOSÉ MORENO BROCIER FECHA: 13/03/2000

TEMA REFERENCIA 0 3 6 6 1 3 TIPO DE FICHA: REFERENTE(S) MUESTRA LÍNEA EMPAQUE

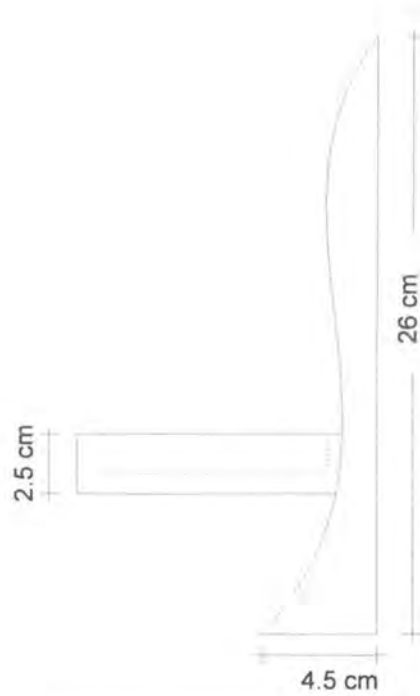
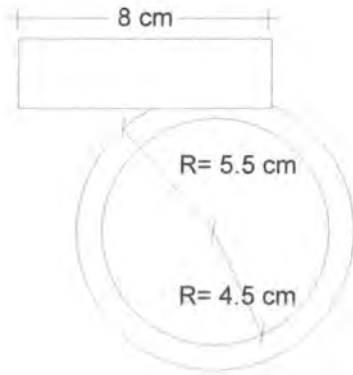

PIEZA: CANDELABRO	REFERENCIA:	ESC.(CM): 1/3	PL. 1 DE 1
NOMBRE: CANDELABRO	LÍNEA: SALA - COMEDOR - ALCOBA		
MATERIAL: MADERA	RECURSO NATURAL: MADERA		
TÉCNICA: MANEJO DE RETAL	MATERIA PRIMA: MADERA Y MDF		

PROCESO DE PRODUCCIÓN: ESTE CANDELABRO SE FABRICA TODO EN MATERIAL METAL. CONSTA DE DOS PIEZAS, EL SOPORTE DE MADERA CON UNA "CAJA" EN SU PARTE MEDIA INFERIOR DONDE EMPOTRA LA SEGUNDA PIEZA HECHA EN MDF QUE TIENE A SU VEZ UNA "CAJA" DONDE SE UBICARÁ EL VELÓN. LUEGO DE ARMADA SE LIJA, SE PINTA CON VINILO Y SE LE DA UNA CAPA DE LACA MATE.

OBSERVACIONES:

RESPONSABLE: MANUEL JOSÉ MORENO BROCIER FECHA: 3/04/2000

EMA REF. 660213 CÓDIGO DE REGIÓN 0366 REFERENTE(S) PROPUESTA MUESTRA EMPAQUE



TEJAS: CANDELABRO	LÍNEA: SALA - COMEDOR - ALCOBA	ARTESANOS: MUEBLES DISPEI
NOMBRES: CANDELABRO	REFERENCIA:	
MATERIAL: MADERA	LARGO(CM): 26 ANCHO(CM): 9 ALTO(CM): 4.5	DEPARTAMENTO: RISARALDA
TÉCNICA: MANEJO DE RETAL	DIÁMETRO (CM):	PESO (GR): 280 LOCALIDAD: LA VIRGINIA
CURSOS NATURALES: MADERA	COLOR: AZUL Y VINOTINTO	VEREDA:
MATERIA PRIMA: MADERA Y MDF	CERTIFICADO HECHO A MANO: Sí <input type="checkbox"/> No <input checked="" type="checkbox"/>	TIPO DE POBLACIÓN: RURAL

MERCADO OBJETIVO: CLASE MEDIA ALTA - ALTA	COSTO	PRECIO
PRODUCCIÓN/MES: 40	UNITARIO: \$ 4100	UNITARIO: \$ 9600
EMPAQUE: NO DISPONIBLE	P. MAYOR: \$	P. MAYOR: \$
ALMACENAMIENTO: NO DISPONIBLE	EMPAQUE: NO DISPONIBLE	EMPAQUE: NO DISPONIBLE

OBSERVACIONES:

RESPONSABLE: MANUEL JOSÉ MORENO BROCIER FECHA: 3/04/2000

TEMA REFERENCIA 036613 TIPO DE FICHA: REFERENTE(S) MUESTRA LÍNEA EMPAQUE

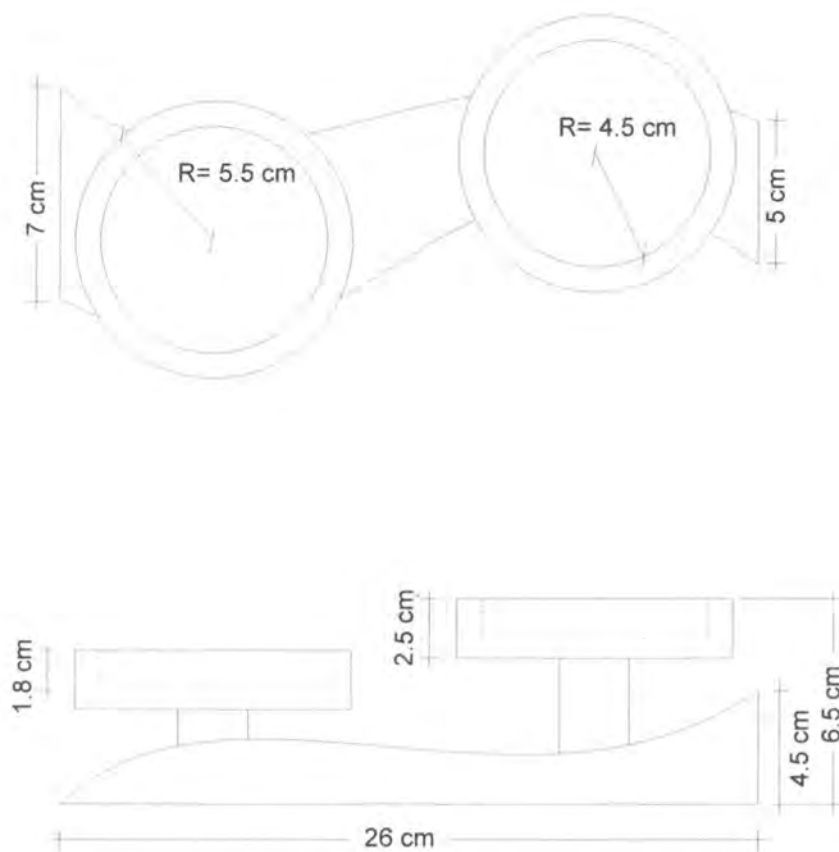

OBJETO: CANDELABRO	REFERENCIA:	ESC.(cm): 1/3	PL. 1 DE 1
NOMBRE: CANDELABRO	LÍNEA: SALA - COMEDOR - ALCOBA		
MATERIAL: MADERA	RECURSO NATURAL: MADERA		
TÉCNICA: MANEJO DE RETAL	MATERIA PRIMA: MADERA Y MDF		

PROCESO DE PRODUCCIÓN: ESTE CANDELABRO SE FABRICA TODO EN MATERIAL METAL. CONSTA DE TRES PIEZAS, LA BASE DE MADERA CON DOS PERFORACIONES DONDE EMPOTRAN DOS "PINES" COMO SEGUNDA PIEZA TAMBIÉN HECHOS EN MADERA QUE SOSTIENEN DOS SOPORTES COMO TERCERA PIEZA CON "CAJA" CADA UNO DONDE UBICARÁN LOS VELONES. LUEGO DE ARMADA SE LIJA, SE PINTA CON VINILO Y SE DA UNA CAPA DE LACA MATE.

OBSERVACIONES:

RESPONSABLE: MANUEL JOSÉ MORENO BROCIER FECHA: 3/04/2000

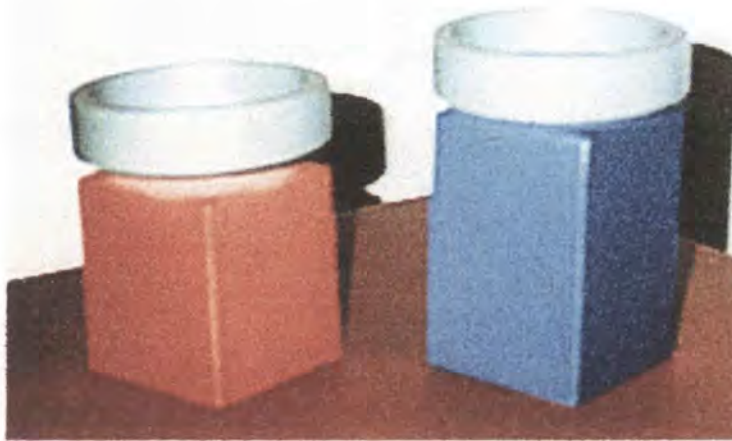

PIEZAS: CANDELABRO	LÍNEA: SALA - COMEDOR - ALCOBA	ARTESANOS: MUEBLES DISPEI
NOMBRES: CANDELABRO	REFERENCIA:	
MATERIAL: MADERA	LARGO (cm): 8 ANCHO (cm): 8 ALTO (cm): 15	DEPARTAMENTO: RISARALDA
TÉCNICA: MANEJO DE RETAL	DIÁMETRO (cm):	PESO (gr): 220 LOCALIDAD: LA VIRGINIA
RECURSOS NATURALES: MADERA	COLOR: AZUL Y VERDE	VEREDA:
MATERIA PRIMA: MADERA Y MDF	CERTIFICADO HECHO A MANO: <input type="checkbox"/> Sí <input checked="" type="checkbox"/> No	TIPO DE POBLACIÓN: RURAL

MERCADO OBJETIVO: CLASE MEDIA ALTA - ALTA	COSTO	PRECIO
PRODUCCIÓN/Mes: 40	UNITARIO: \$ 4000	UNITARIO: \$ 8500
EMPAQUE: NO DISPONIBLE	P. MAYOR: \$	P. MAYOR: \$
EMBALAJE: NO DISPONIBLE	EMPAQUE: NO DISPONIBLE	EMPAQUE: NO DISPONIBLE

OBSERVACIONES:



RESPONSABLE: MANUEL JOSÉ MORENO BROCIER FECHA: 3/04/2000

ESTRUCTURA DE REFERENCIA 0 3 6 6 2 2 TIPO DE FICHA: REFERENTE(S) MUESTRA LÍNEA EMPAQUE

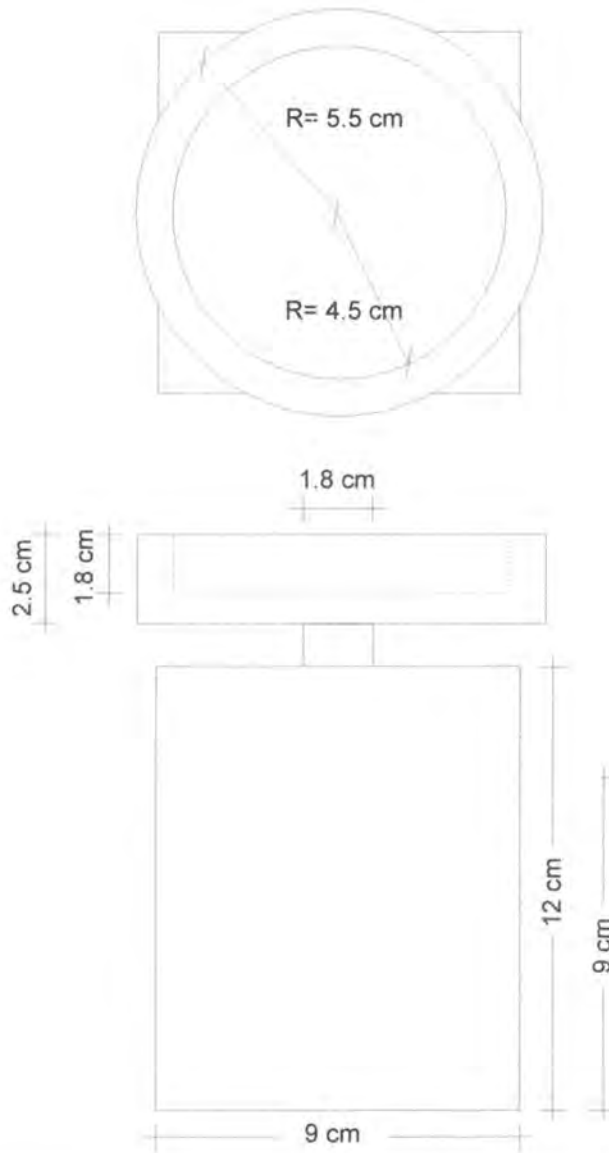

PIEZA: PORTAVELONES	REFERENCIA:	ESC.(CM): 1/2	PL. 1 DE 1
NOMBRE: PORTAVELONES	LÍNEA: SALA - COMEDOR - ALCOBA		
OFICIO: MADERA	RECURSO NATURAL: MADERA		
TÉCNICA: MANEJO DE RETAL	MATERIA PRIMA: MADERA Y MDF		

PROCESO DE PRODUCCIÓN: ESTE PORTAVELONES SE FABRICA TODO EN MATERIAL RETAL. CONSTA DE TRES PIEZAS, UNA BASE EN MADERA QUE SOPORTA EL RECIPIENTE HECHO EN MDF Y UNIDAS POR UN PEQUEÑO CUELLO EN MADERA. EL MAQUINADO ES UNA "CAJA" EN LA PIEZA CIRCULAR PARA QUE ALLÍ AJUSTE EL VELÓN Y EN SU PARTE INFERIOR UNA PERFORACIÓN DONDE PENETRA EL PIN QUE LA UNE CON LA BASE. LUEGO DE ARMADA SE LIJA, SE PINTA CON VINILO Y SE LE DA UNA CAPA DE LACA MATE. FUNCIONA COMO UN JUEGO, POR ESO SE PRESENTAN DOS ALTURAS EN LA BASE, PUES EL PRODUCTO FINAL SON DOS VELONES DE DIFERENTE TAMAÑO

OBSERVACIONES:

RESPONSABLE: MANUEL JOSÉ MORENO BROCIER FECHA: 3/04/2000

ESTEMA DE REF. 660212 CÓDIGO DE REGIÓN 0366 REFERENTE(S) PROPUESTA MUESTRA EMPAQUE

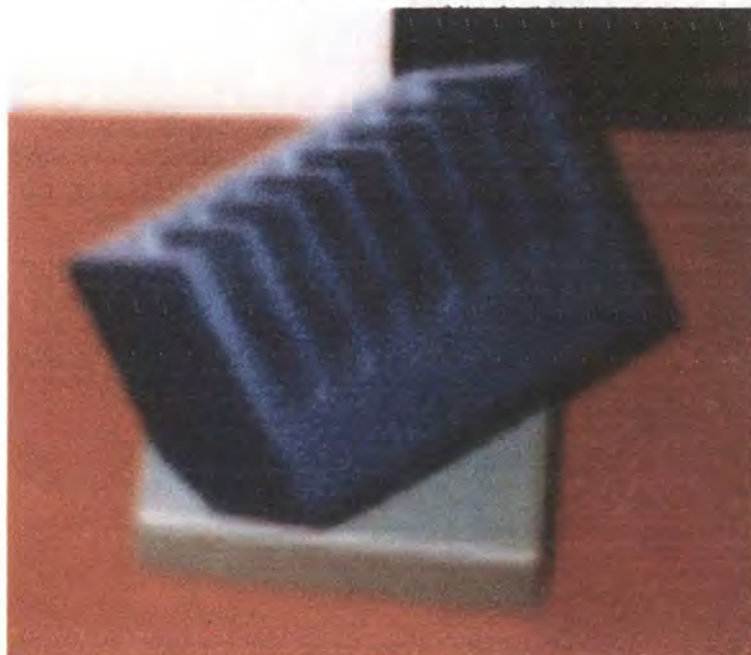

PIEZAS: PORTACD	LÍNEA: SALA - ALCOBA - OFICINA	ARTESANOS: MUEBLES DISPEI
NOMBRES: PORTACD	REFERENCIA:	
OFICIO: MADERA	LARGO (cm): 12 ANCHO (cm): 11 ALTO (cm): 13	DEPARTAMENTO: RISARALDA
TÉCNICA: MANEJO DE RETAL	DIÁMETRO (cm):	PESO (GR): 950 LOCALIDAD: LA VIRGINIA
RECURSOS NATURALES: MADERA	COLOR: AZUL Y VERDE	VEREDA:
MATERIA PRIMA: MADERA Y MDF	CERTIFICADO HECHO A MANO: Sí <input type="checkbox"/> No <input checked="" type="checkbox"/>	TIPO DE POBLACIÓN: RURAL

MERCADO OBJETIVO: CLASE MEDIA ALTA - ALTA	COSTO	PRECIO
PRODUCCIÓN/MES: 40	UNITARIO: \$ 5000	UNITARIO: \$ 10600
EMPAQUE: NO DISPONIBLE	P. MAYOR: \$	P. MAYOR: \$
EMBALAJE: NO DISPONIBLE	EMPAQUE: NO DISPONIBLE	EMPAQUE: NO DISPONIBLE

OBSERVACIONES:

RESPONSABLE: MANUEL JOSÉ MORENO BROCIER FECHA: 3/04/2000

SISTEMA DE REFERENCIA 0 3 6 6 1 2 TIPO DE FICHA: REFERENTE(S) MUESTRA LÍNEA EMPAQUE

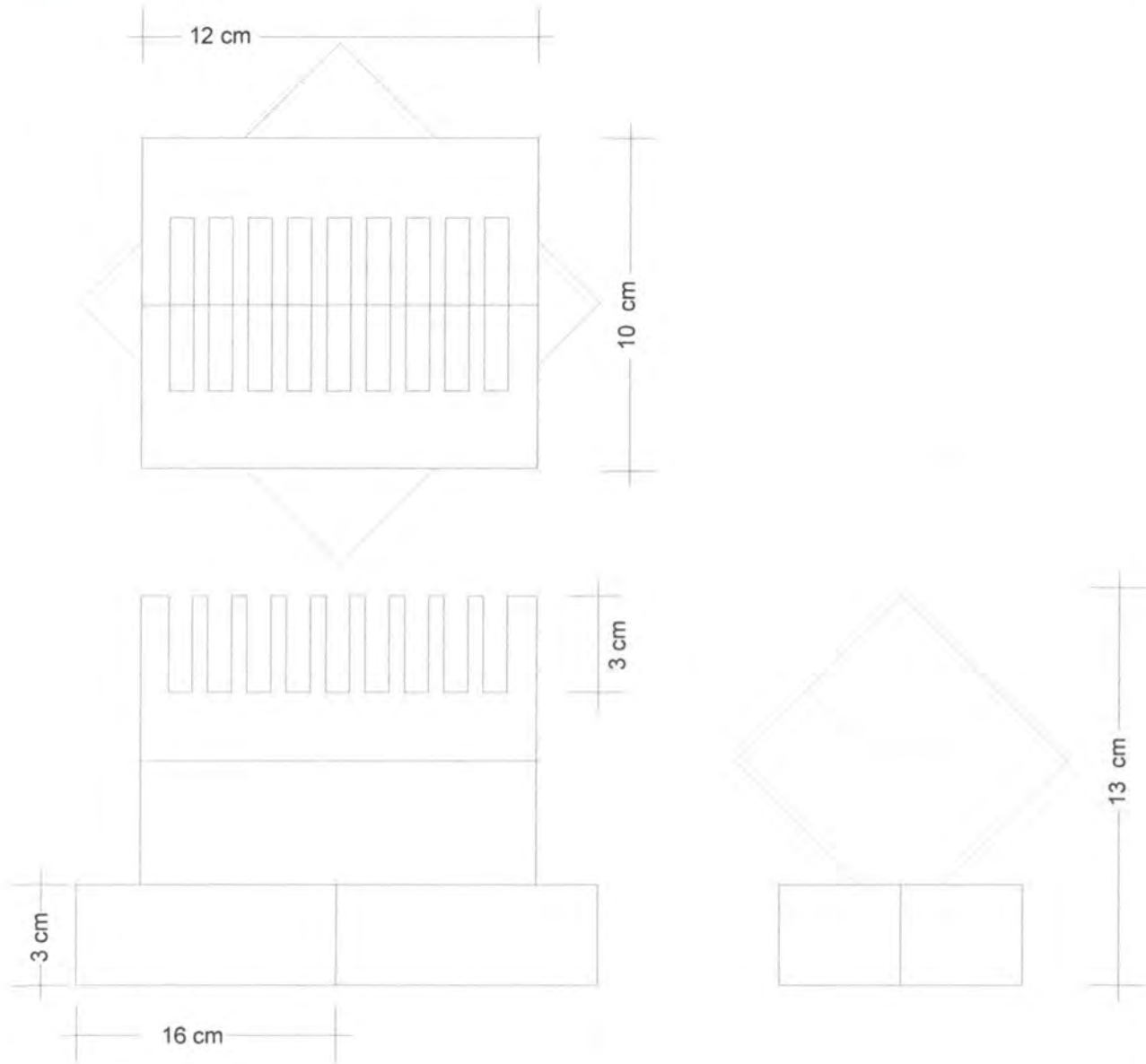

PIEZA: PORTACD	REFERENCIA:	ESC.(cm): 1/2	PL. I DE I
NOMBRE: PORTACD	LÍNEA: SALA - ALCOBA - OFICINA		
OFICIO: MADERA	RECURSO NATURAL: MADERA		
TÉCNICA: MANEJO DE RETAL	MATERIA PRIMA: MADERA		

PROCESO DE PRODUCCIÓN: ESTE PORTACD SE FABRICA TODO EN MATERIAL RETAL. CONSTA DE DOS PIEZAS, LA BASE EN MADERA DE DONDE SE ADHIERE LA SEGUNDA PIEZA HECHA EN MADERA TAMBIÉN QUE POSEE UNAS RANURAS DONDE ENCAJAN LOS CD. LUEGO DE ARMADA SE LIJA, SE PINTA CON VINILO Y SE LE DA UNA CAPA DE LACA MATE.

OBSERVACIONES:

RESPONSABLE: MANUEL JOSÉ MORENO BROCIER FECHA: 3/04/2000

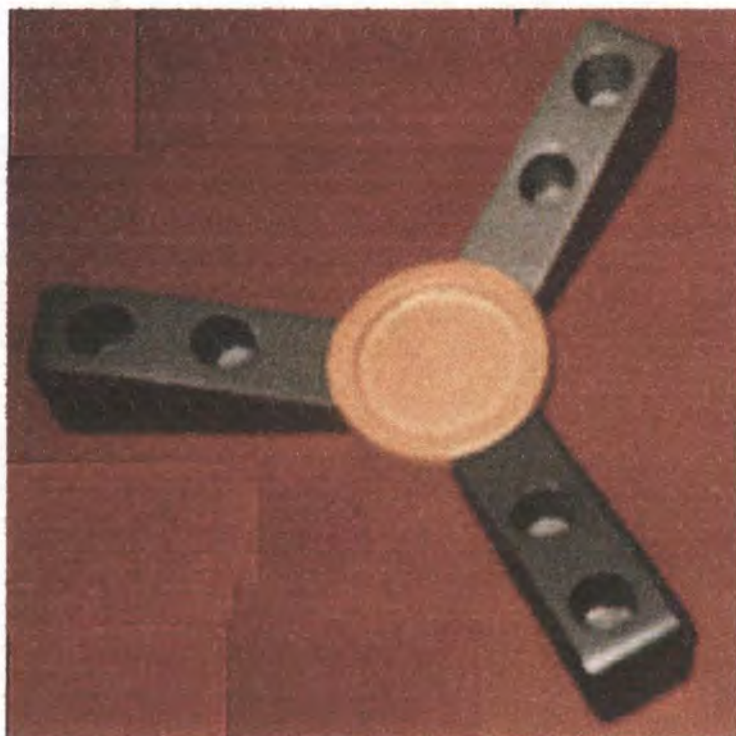

PIEZAS: CANDELABRO	LÍNEA: SALA - COMEDOR - ALCOBA	ARTESANOS: MUEBLES DISPEI
NOMBRES: CANDELABRO	REFERENCIA:	
OFICIO: MADERA	LARGO(CM): 25 ANCHO(CM): 25 ALTO(CM): 5.5	DEPARTAMENTO: RISARALDA
TÉCNICA: MANEJO DE RETAL	DIÁMETRO (CM): 30	PESO (GR): 500 LOCALIDAD: LA VIRGINIA
RECURSOS NATURALES: MADERA	COLOR: VERDE Y AMARILLO	VEREDA:
MATERIA PRIMA: MADERA Y MDF	CERTIFICADO HECHO A MANO: Sí <input type="checkbox"/> No <input checked="" type="checkbox"/>	TIPO DE POBLACIÓN: RURAL

MERCADO OBJETIVO: CLASE MEDIA ALTA - ALTA	COSTO	PRECIO
PRODUCCIÓN/MES: 40	UNITARIO: \$ 5000	UNITARIO: \$ 12000
EMPAQUE: NO DISPONIBLE	P. MAYOR: \$	P. MAYOR: \$
EMBALAJE: NO DISPONIBLE	EMPAQUE: NO DISPONIBLE	EMPAQUE: NO DISPONIBLE

OBSERVACIONES:

RESPONSABLE: MANUEL JOSÉ MORENO BROCIER FECHA: 3/04/2000

SISTEMA DE REFERENCIA 3 6 6 1 2 TIPO DE FICHA: REFERENTE(S) MUESTRA LÍNEA EMPAQUE

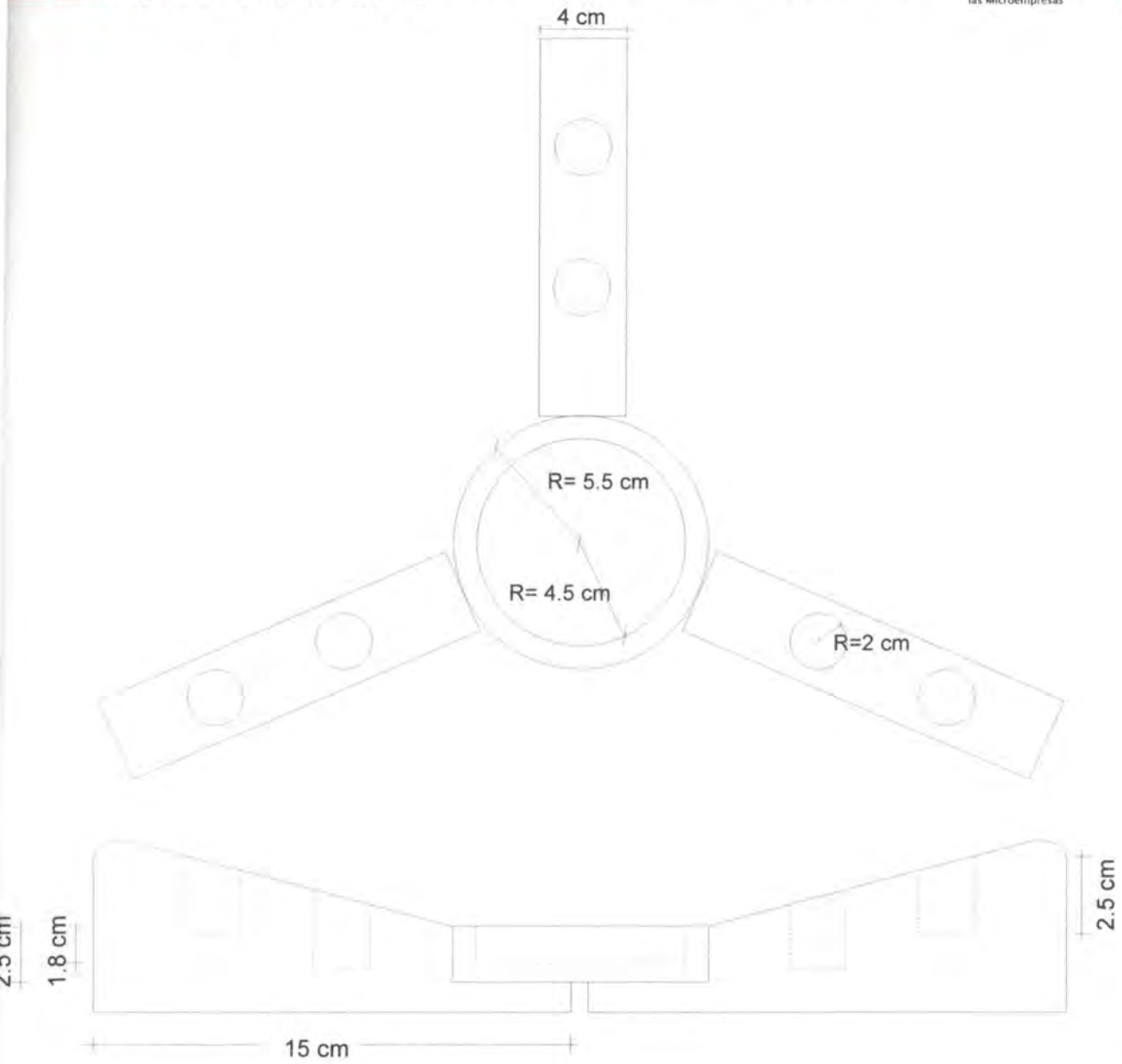

PIEZA: CANDELABRO	REFERENCIA:	ESC.(CM): 1/3	PL. 1 DE 1
NOMBRE: CANDELABRO	LÍNEA: SALA - COMEDOR -ALCOBA		
OFICIO: MADERA	RECURSO NATURAL: MADERA		
TÉCNICA: MANEJO DE RETAL	MATERIA PRIMA: MADERA Y MDF		

PROCESO DE PRODUCCIÓN: ESTE CANDELABRO SE FABRICA TODO EN MATERIAL RETAL. CONSTA DE DOS PIEZAS, EL SOPORTE (3) DE MADERA CON DOS PERFORACIONES CADA UNO DONDE SE UBICAN DOS VELAS Y CON UNA ESPECIE DE ESCALA EN UNO DE SUS EXTREMOS DONDE DESCANSA LA SEGUNDA PIEZA HECHA EN MDF QUE UNE A LOS TRES SOPORTES Y TIENE UNA "CAJA" DONDE SE UBICARÁ EL VELÓN. LUEGO DE ARMADA SE LIJA, SE PINTA CON VINILO Y SE LE DA UNA CAPA DE LACA MATE.

OBSERVACIONES:

RESPONSABLE: MANUEL JOSÉ MORENO BROCIER FECHA: 3/04/2000

STEMA DE REF. 660213 CÓDIGO DE REGIÓN 0366 REFERENTE(S) PROPUESTA MUESTRA EMPAQUE



PIEZAS: CANDELABRO	LÍNEA: SALA - COMEDOR - ALCOBA	ARTESANOS: MUEBLES DISPEI
NOMBRES: CANDELABRO	REFERENCIA:	
OFICIO: MADERA	LARGO(CM): 19 ANCHO(CM): 199 ALTO(CM): 8	DEPARTAMENTO: RISARALDA
TÉCNICA: MANEJO DE RETAL	DIÁMETRO (CM):	PESO (GR): 300 LOCALIDAD: LA VIRGINIA
RECURSOS NATURALES: MADERA	COLOR: AZUL Y AMARILLO	VEREDA:
MATERIA PRIMA: MADERA Y MDF	CERTIFICADO HECHO A MANO: Sí <input type="checkbox"/> No <input checked="" type="checkbox"/>	TIPO DE POBLACIÓN: RURAL

MERCADO OBJETIVO: CLASE MEDIA ALTA - ALTA	COSTO	PRECIO
PRODUCCIÓN/MES: 40	UNITARIO: \$ 4800	UNITARIO: \$ 10000
EMPAQUE: NO DISPONIBLE	P. MAYOR: \$	P. MAYOR: \$
EMBALAJE: NO DISPONIBLE	EMPAQUE: NO DISPONIBLE	EMPAQUE: NO DISPONIBLE

OBSERVACIONES:



RESPONSABLE: MANUEL JOSÉ MORENO BROCIER FECHA: 3/04/2000

SISTEMA DE REFERENCIA 0 3 6 6 1 2 TIPO DE FICHA: REFERENTE(S) MUESTRA LÍNEA EMPAQUE

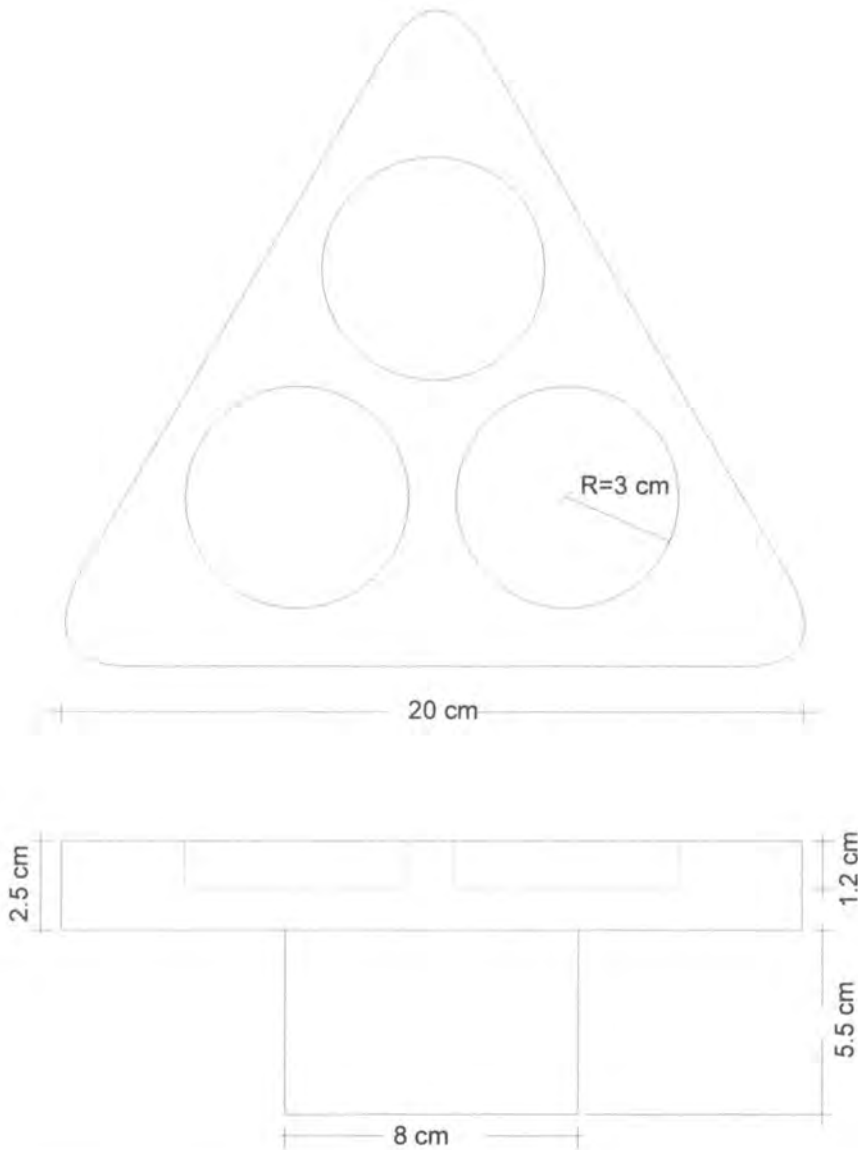

PIEZA: PORTAVELONES	REFERENCIA:	ESC.(CM): 1/2	PL. I DE I
NOMBRE: PORTAVELONES	LÍNEA: SALA - COMEDOR - ALCOBA		
OFICIO: MADERA	RECURSO NATURAL: MADERA		
TÉCNICA: MANEJO DE RETAL	MATERIA PRIMA: MADERA Y MDF		

PROCESO DE PRODUCCIÓN: ESTE PORTAVELONES SE FABRICA LA BASE EN MADERA Y LA PIEZA TRIANGULAR EN MDF TODO RETAL. CONSTA DE DOS PIEZAS RESULTANTES DEL PROCESO DE PRODUCCIÓN. EL MAQUINADO ES TRES "CAJAS" CIRCULARES EN LA PIEZA TRIANGULAR DONDE AJUSTARÁN LOS VELONES. LUEGO SE LE PEGA LA BASE Y UNA VEZ ARMADA SE LIJA, SE PINTA CON VINILO Y SE LE DA UNA CAPA DE LACA MATE.

OBSERVACIONES:

RESPONSABLE: MANUEL JOSÉ MORENO BROCIER FECHA: 3/04/2000

STEMA REF. 660212 CÓDIGO DE REGIÓN 0366 REFERENTE(S) PROPUESTA MUESTRA EMPAQUE

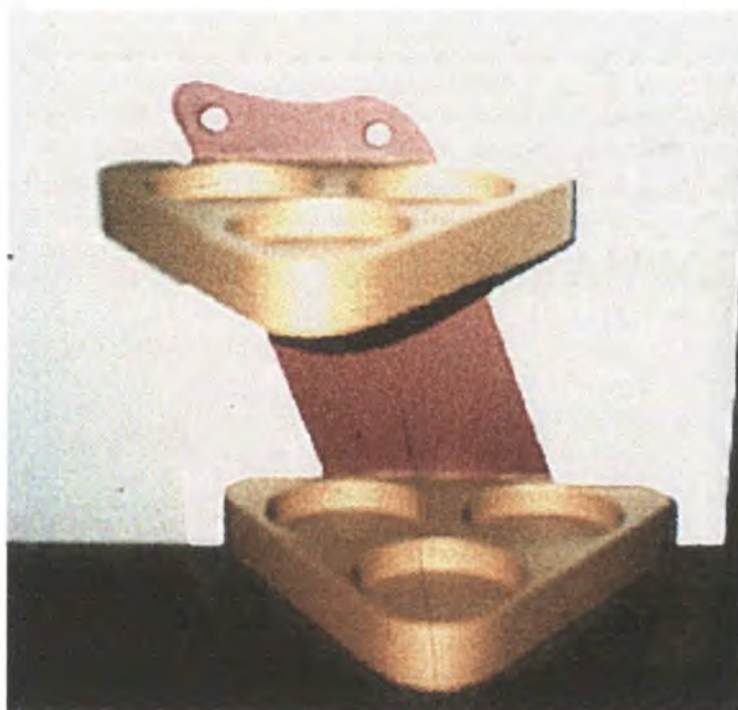

PIEZAS: CONDIMENTERO	LÍNEA: COCINA	ARTESANOS: MUEBLES DISPEI
NOMBRES: CONDIMENTERO	REFERENCIA:	
OFICIO: MADERA	LARGO (CM): 19 ANCHO (CM): 14 ALTO (CM): 26	DEPARTAMENTO: RISARALDA
TÉCNICA: MANEJO DE RETAL	DIÁMETRO (CM):	PESO (GR): 900 LOCALIDAD: LA VIRGINIA
RECURSOS NATURALES: MADERA	COLOR: AMARILLO Y VINOTINTO	VEREDA:
MATERIA PRIMA: MADERA Y MDF	CERTIFICADO HECHO A MANO: <input type="checkbox"/> SÍ <input checked="" type="checkbox"/> NO	TIPO DE POBLACIÓN: RURAL

MERCADO OBJETIVO: CLASE MEDIA ALTA - ALTA	COSTO	PRECIO
PRODUCCIÓN/MES: 40	UNITARIO: \$ 7000	UNITARIO: \$ 15000
EMPAQUE: NO DISPONIBLE	P. MAYOR: \$	P. MAYOR: \$
EMBALAJE: NO DISPONIBLE	EMPAQUE: NO DISPONIBLE	EMPAQUE: NO DISPONIBLE

OBSERVACIONES:

RESPONSABLE: MANUEL JOSÉ MORENO BROCIER

FECHA: 3/04/2000

SISTEMA DE REFERENCIA 0 3 6 6 1 3 TIPO DE FICHA: REFERENTE(S) MUESTRA LÍNEA EMPAQUE

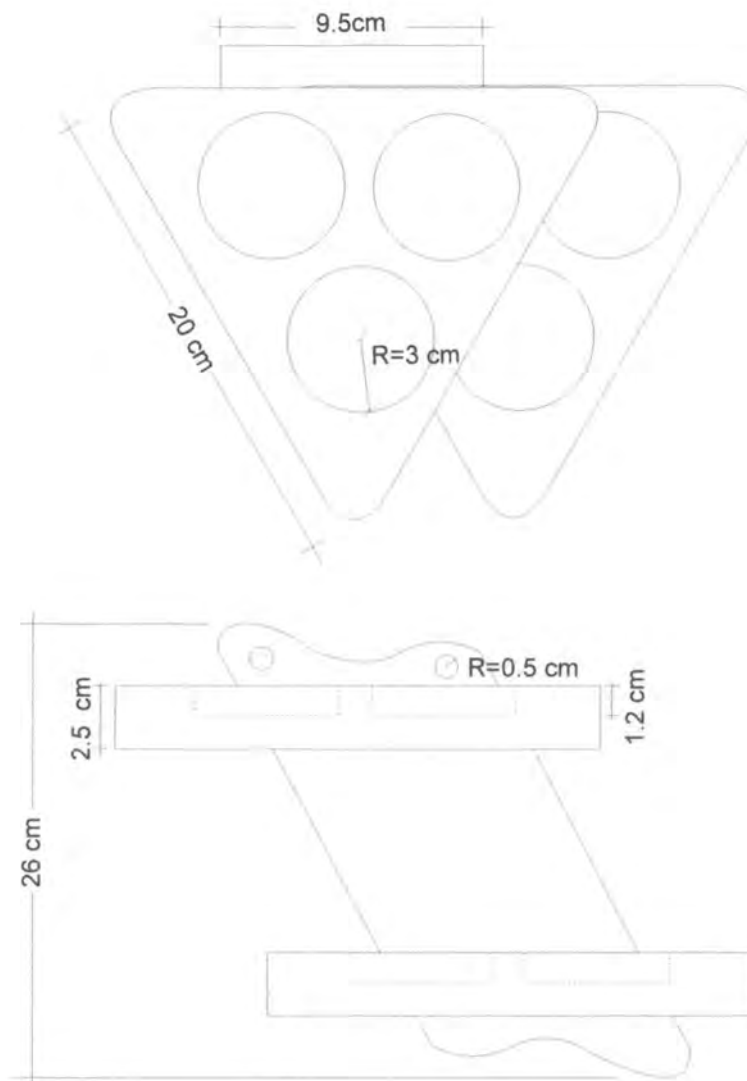

PIEZA: CONDIMENTERO	REFERENCIA: BUTACA MESA GUADUA	ESC.(CM): 1/3	PL. 1 DE 1
NOMBRE: CONDIMENTERO	LÍNEA: COCINA		
OFICIO: MADERA	RECURSO NATURAL: MADERA		
TÉCNICA: MANEJO DE RETAL	MATERIA PRIMA: TRIPLEX Y MDF		

PROCESO DE PRODUCCIÓN: ESTE CONDIMENTERO SE FABRICA EN MDF LAS PIEZAS TRIANGULARES (2) Y EN TRIPLEX LA PIEZA QUE LAS UNE Y DE DONDE SE SOSTIENE EN LA PARED. A CADA PIEZA TRIANGULAR SE LE MAQUINAN 3 "CAJAS" DONDE SE PONDRÁN LOS CONDIMENTOS Y SE LE PEGA LA PIEZA RECTANGULAR. LUEGO DE ARMADA SE LIJA, SE PINTA CON VINILO Y SE LE DA UNA CAPA DE LACA MATE.

OBSERVACIONES:

RESPONSABLE: MANUEL JOSÉ MORENO BROCIER FECHA: 3/04/2000

STEMA REF. 660213 CÓDIGO DE REGIÓN 0366 REFERENTE(S) PROPUESTA MUESTRA EMPAQUE

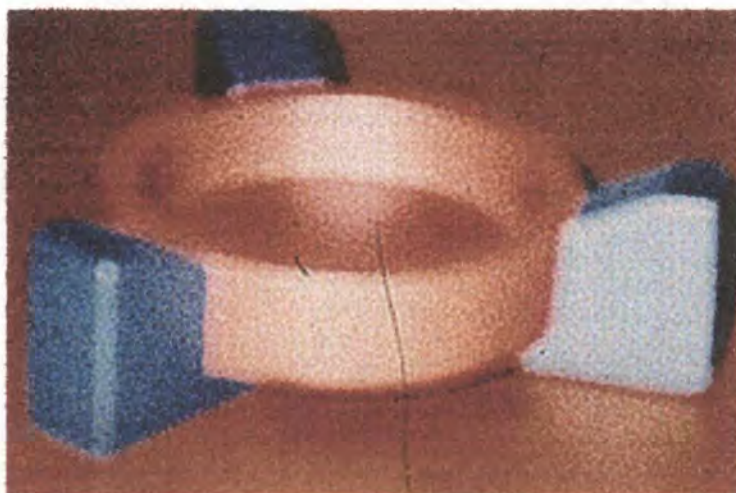

PIEZAS: JOYERO	LÍNEA: ALCOBA	ARTESANOS: MUEBLES DISPEI
NOMBRES: JOYERO	REFERENCIA:	
MATERIAL: MADERA	LARGO(CM): 14 ANCHO(CM): 14 ALTO(CM): 4.5	DEPARTAMENTO: RISARALDA
TÉCNICA: MANEJO DE RETAL	DIÁMETRO (CM):	PESO (GR): 250 LOCALIDAD: LA VIRGINIA
RECURSOS NATURALES: MADERA	COLOR: AZUL Y VINOTINTO	VEREDA:
MATERIA PRIMA: MADERA Y MDF	CERTIFICADO HECHO A MANO: Sí <input type="checkbox"/> No <input checked="" type="checkbox"/>	TIPO DE POBLACIÓN: RURAL

MERCADO OBJETIVO: CLASE MEDIA ALTA - ALTA	COSTO	PRECIO
PRODUCCIÓN/MES: 40	UNITARIO: \$ 3500	UNITARIO: \$ 8600
EMPAQUE: NO DISPONIBLE	P. MAYOR: \$	P. MAYOR: \$
EMBALAJE: NO DISPONIBLE	EMPAQUE: NO DISPONIBLE	EMPAQUE: NO DISPONIBLE

OBSERVACIONES:

RESPONSABLE: MANUEL JOSÉ MORENO BROCIER FECHA: 3/04/2000

STEMA DE REFERENCIA 0 3 6 6 1 2 TIPO DE FICHA: REFERENTE(S) MUESTRA LÍNEA EMPAQUE

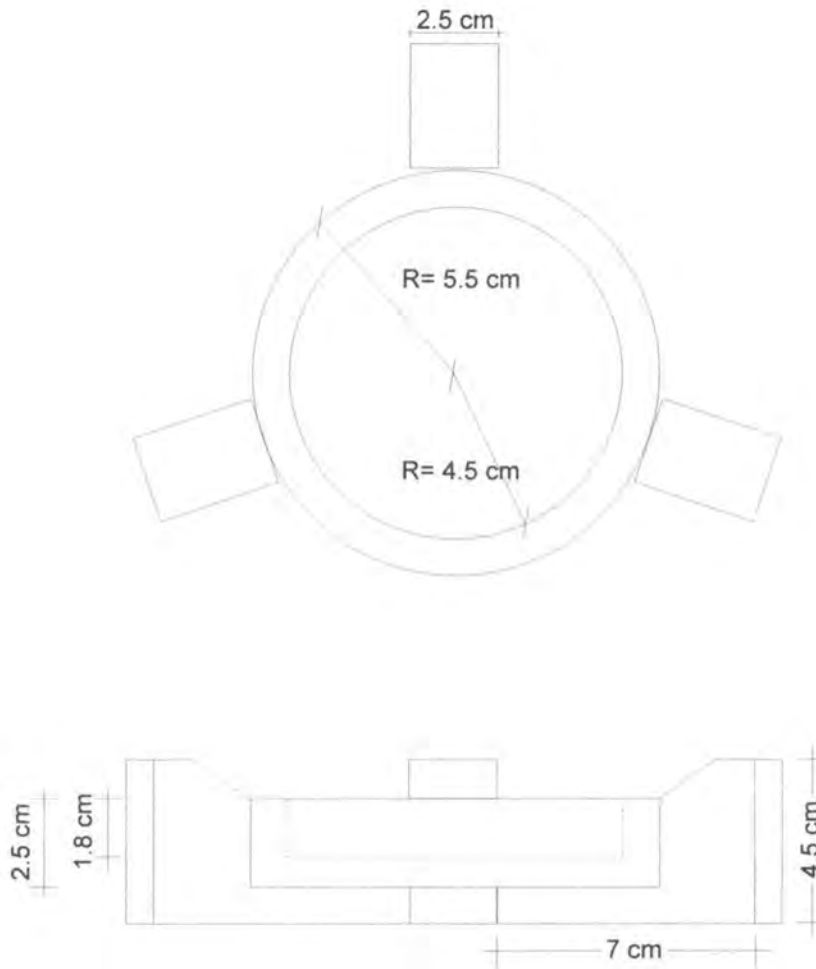

PIEZA: JOYERO	REFERENCIA:	ESC.(cm): 1/2	PL. I DE I
NOMBRE: JOYERO	LÍNEA: ALCOBA		
OFICIO: MADERA	RECURSO NATURAL: MADERA		
TÉCNICA: MANEJO DE RETAL	MATERIA PRIMA: MADERA Y MDF		

PROCESO DE PRODUCCIÓN: ESTE JOYERO SE FABRICAN EN MADERA LAS PIEZAS QUE FUNCIONAN COMO SOPORTE (3) Y EN MDF LA PIEZA CIRCULAR QUE SIRVE DE RECIPIENTE. TODO ESTE ES MATERIAL RETAL. A LOS SOPORTES SE LES MAQUINA UNA ESPECIE DE ESCALA DONDE DESCANSARÁ LA PIEZA CIRCULAR. LUEGO DE ARMADA SE LIJA, SE PINTA CON VINILO Y SE LE DA UNA CAPA DE LACA MATE.

OBSERVACIONES:

RESPONSABLE: MANUEL JOSÉ MORENO BROCIER FECHA: 3/04/2000

ESTEMA REF. 660212 CÓDIGO DE REGIÓN 0366 REFERENTE(S) PROPUESTA MUESTRA EMPAQUE



PIEZAS: CANDELABRO	LÍNEA: SALA - COMEDOR	ARTESANOS: MUEBLES DISPEI
NOMBRES: CANDELABRO	REFERENCIA:	
OFICIO: MADERA	LARGO(CM): 12 ANCHO(CM): 12 ALTO(CM): 23	DEPARTAMENTO: RISARALDA
TÉCNICA: MANEJO DE RETAL	DIÁMETRO (CM):	PESO (GR): 700 LOCALIDAD: LA VIRGINIA
RECURSOS NATURALES: MADERA	COLOR: AMARILLO Y AZUL	VEREDA:
MATERIA PRIMA: MADERA Y MDF	CERTIFICADO HECHO A MANO: <input type="checkbox"/> SÍ <input checked="" type="checkbox"/> NO	TIPO DE POBLACIÓN: RURAL

MERCADO OBJETIVO: CLASE MEDIA ALTA - ALTA	COSTO	PRECIO
PRODUCCIÓN/MES: 40	UNITARIO: \$ 4500	UNITARIO: \$ 10000
EMPAQUE: NO DISPONIBLE	P. MAYOR: \$	P. MAYOR: \$
EMBALAJE: NO DISPONIBLE	EMPAQUE: NO DISPONIBLE	EMPAQUE: NO DISPONIBLE

OBSERVACIONES:



RESPONSABLE: MANUEL JOSÉ MORENO BROCIER FECHA: 3/04/2000

SISTEMA DE REFERENCIA 0 3 6 6 1 3 TIPO DE FICHA: REFERENTE(S) MUESTRA LÍNEA EMPAQUE

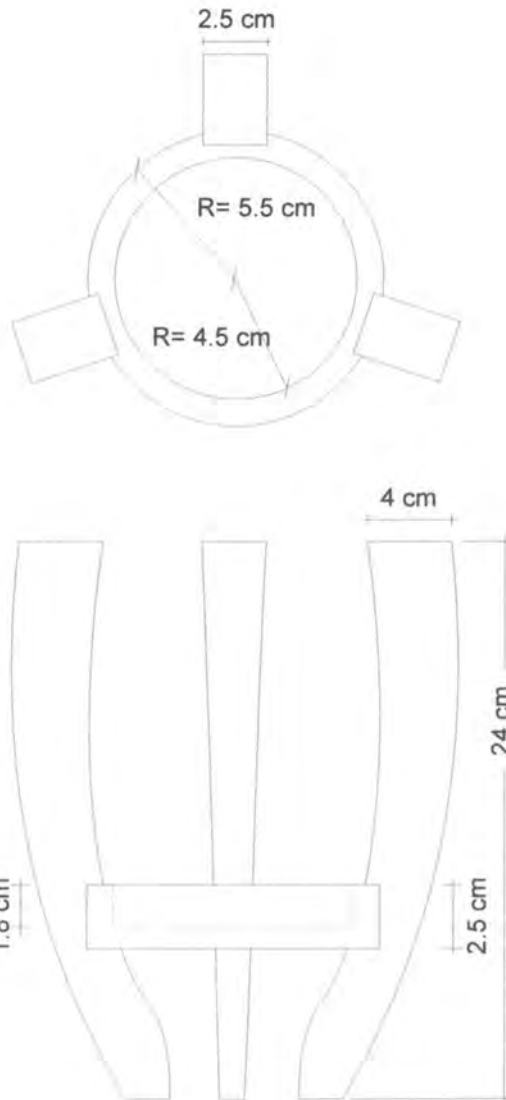

PIEZA: PORTAVELÓN	REFERENCIA:	ESC.(CM): 1/3	PL. 1 DE 1
NOMBRE: PORTAVELÓN	LÍNEA: SALA - COMEDOR - ALCOBA		
OFICIO: MADERA	RECURSO NATURAL: MADERA		
TÉCNICA: MANEJO DE RETAL	MATERIA PRIMA: MADERA Y MDF		

PROCESO DE PRODUCCIÓN: ESTE PORTAVELÓN SE FABRICA TODO EN MATERIAL
 RETAL. CONSTA DE DOS PIEZAS, EL SOPORTE (3) DE MADERA QUE POSEE UNA
 CAJA EN SU PARTE MEDIA INFERIOR DONDE EMPOTRA LA SEGUNDA PIEZA HECHA EN
 MDF QUE TAMBIEN POSEE UNA "CAJA" DONDE SE UBICARÁ EL VELÓN. LUEGO DE
 ARMADA SE LIJA, SE PINTA CON VINILO Y SE LE DA UNA CAPA DE LACA MATE.

OBSERVACIONES:

RESPONSABLE: MANUEL JOSÉ MORENO BROCIER FECHA: 3/04/2000

TEMA REF. 660213 CÓDIGO DE REGIÓN 0366 REFERENTE(S) PROPUESTA MUESTRA EMPAQUE



PIEZAS: PANERA	LÍNEA: COCINA	ARTESANOS: MUEBLES DISPEI
NOMBRES: PANERA	REFERENCIA:	
MATERIAL: MADERA	LARGO(CM): 22 ANCHO(CM): 22 ALTO(CM): 4	DEPARTAMENTO: RISARALDA
TÉCNICA: MANEJO DE RETAL	DIÁMETRO (CM):	PESO (GR): 200 LOCALIDAD: LA VIRGINIA
RECURSOS NATURALES: MADERA	COLOR: AMARILLO Y VINOTINTO	VEREDA:
MATERIA PRIMA: MADERA Y TRIPLEX	CERTIFICADO HECHO A MANO: Sí <input type="checkbox"/> No <input checked="" type="checkbox"/>	TIPO DE POBLACIÓN: RURAL

MERCADO OBJETIVO: CLASE MEDIA ALTA - ALTA	COSTO	PRECIO
PRODUCCIÓN/MES: 40	UNITARIO: \$ 3000	UNITARIO: \$ 8600
EMPAQUE: NO DISPONIBLE	P. MAYOR: \$	P. MAYOR: \$
EMBALAJE: NO DISPONIBLE	EMPAQUE: NO DISPONIBLE	EMPAQUE: NO DISPONIBLE

OBSERVACIONES:



RESPONSABLE: MANUEL JOSÉ MORENO BROCIER FECHA: 3/04/2000

ESTEMA DE REFERENCIA 0 3 6 6 1 2 TIPO DE FICHA: REFERENTE(S) MUESTRA LÍNEA EMPAQUE

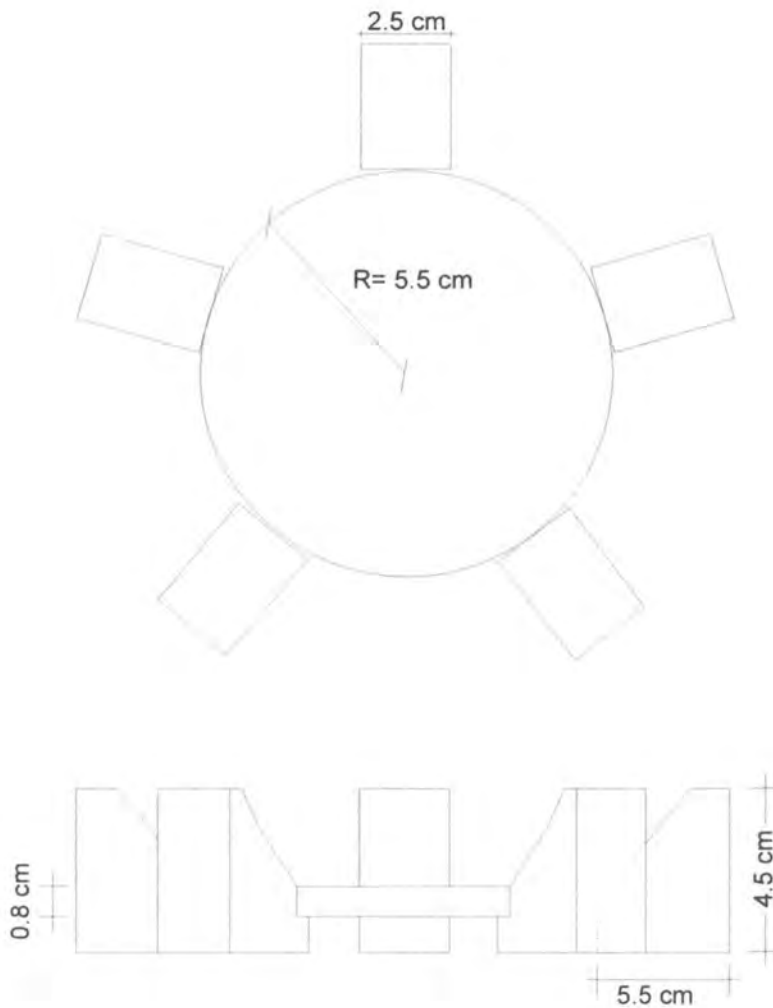

PIEZA: PANERA	REFERENCIA:	ESC.(CM): 1/3	PL. 1 DE 1
NOMBRE: PANERA	LÍNEA: COMEDOR		
OFICIO: MADERA	RECURSO NATURAL: MADERA		
TÉCNICA: MANEJO DE RETAL	MATERIA PRIMA: MADERA Y TRIPLEX		

PROCESO DE PRODUCCIÓN: ESTA PANERA SE FABRICA TODA EN MATERIAL RETAL. CONSTA DE DOS PIEZAS, LAS BASES (5) EN MADERA CON UNA SUPERFICIE PLANA EN SU EXTREMO INFERIOR DONDE DESCANSA LA SEGUNDA PIEZA DE FORMA CIRCULAR Y PLANA HECHA EN TRIPLEX. LUEGO DE ARMADA SE LIJA, SE PINTA CON VINILO Y SE LE DA UNA CAPA DE LACA MATE.

OBSERVACIONES:

RESPONSABLE: MANUEL JOSÉ MORENO BROCIER FECHA: 3/04/2000

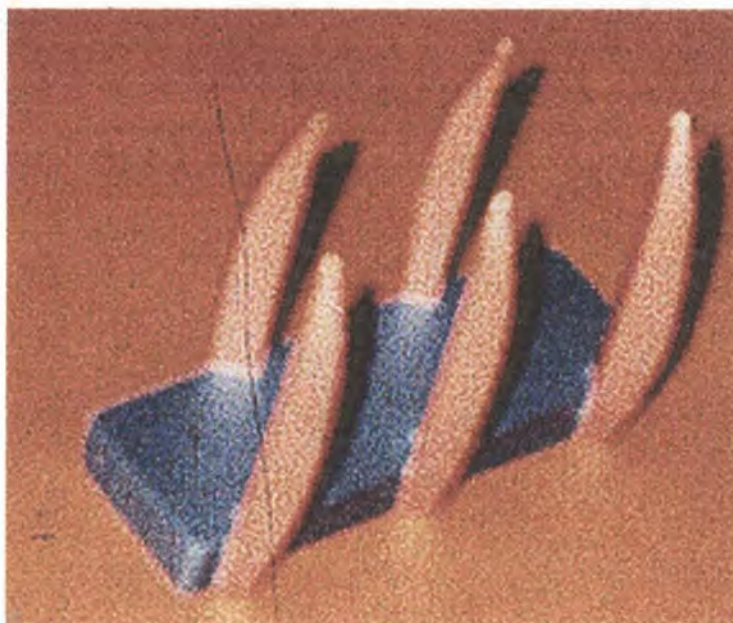

PIEZAS: SERVILLETERO	LÍNEA: COMEDOR	ARTESANOS: MUEBLES DISPEI
NOMBRES: SERVILLETERO	REFERENCIA:	
OFICIO: MADERA	LARGO(CM): 15 ANCHO(CM): 5 ALTO(CM): 11	DEPARTAMENTO: RISARALDA
TÉCNICA: MANEJO DE RETAL	DIÁMETRO (CM):	PESO (GR): 300 LOCALIDAD: LA VIRGINIA
RECURSOS NATURALES: MADERA	COLOR: AZUL Y VINOTINTO	VEREDA:
MATERIA PRIMA: MADERA Y AGLOMERADO	CERTIFICADO HECHO A MANO: <input type="checkbox"/> SÍ <input checked="" type="checkbox"/> NO	TIPO DE POBLACIÓN: RURAL

MERCADO OBJETIVO: CLASE MEDIA ALTA - ALTA	COSTO	PRECIO
PRODUCCIÓN/MES: 40	UNITARIO: \$ 2500	UNITARIO: \$ 8600
EMPAQUE: NO DISPONIBLE	P. MAYOR: \$	P. MAYOR: \$
EMBALAJE: NO DISPONIBLE	EMPAQUE: NO DISPONIBLE	EMPAQUE: NO DISPONIBLE

OBSERVACIONES:



RESPONSABLE: MANUEL JOSÉ MORENO BROCIER FECHA: 3/04/2000

SISTEMA DE REFERENCIA 0 3 6 6 1 2 TIPO DE FICHA: REFERENTE(S) MUESTRA LÍNEA EMPAQUE

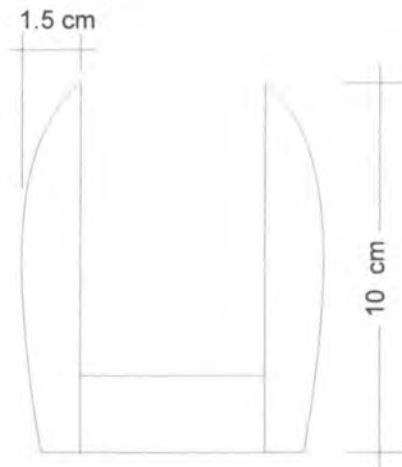
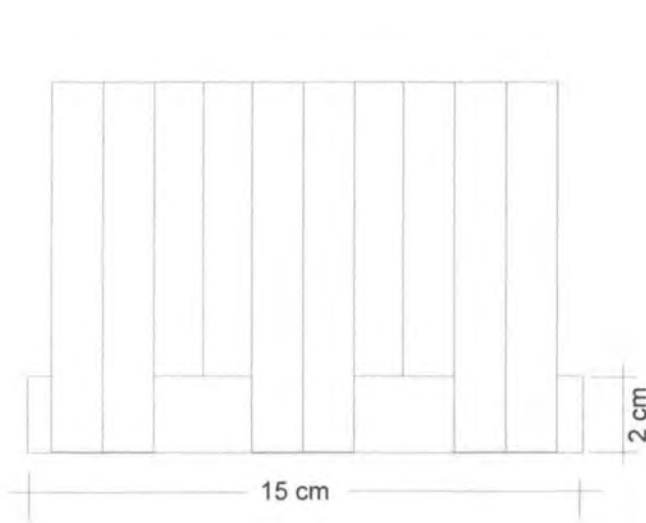
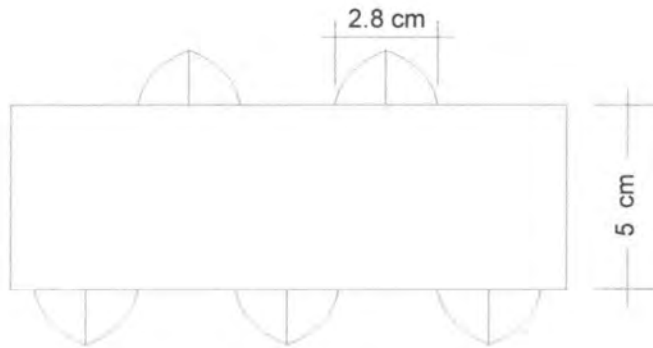

PIEZA: SERVILLETERO	REFERENCIA:	ESC.(cm): 1/2	PL. I DE I
NOMBRE: SERVILLETERO	LÍNEA: COMEDOR		
OFICIO: MADERA	RECURSO NATURAL: MADERA		
TÉCNICA: MANEJO DE RETAL	MATERIA PRIMA: MADERA Y AGLOMERADO		

PROCESO DE PRODUCCIÓN: ESTE SERVILLETERO SE FABRICA TODO EN MATERIAL RETAL. CONSTA DE DOS PIEZAS, LA BASE EN AGLOMERADO CON CINCO "CAJAS", TRES EN UN LATERAL Y DOS EN EL OTRO DONDE ENCAJAN LAS CINCO COLUMNAS EN MADERA QUE SON LAS QUE SOSTIENEN LAS SERVILLETAS LUEGO DE ARMADA SE LIJA, SE PINTA CON VINILO Y SE LE DA UNA CAPA DE LACA MATE.

OBSERVACIONES:

RESPONSABLE: MANUEL JOSÉ MORENO BROCIER FECHA: 3/04/2000

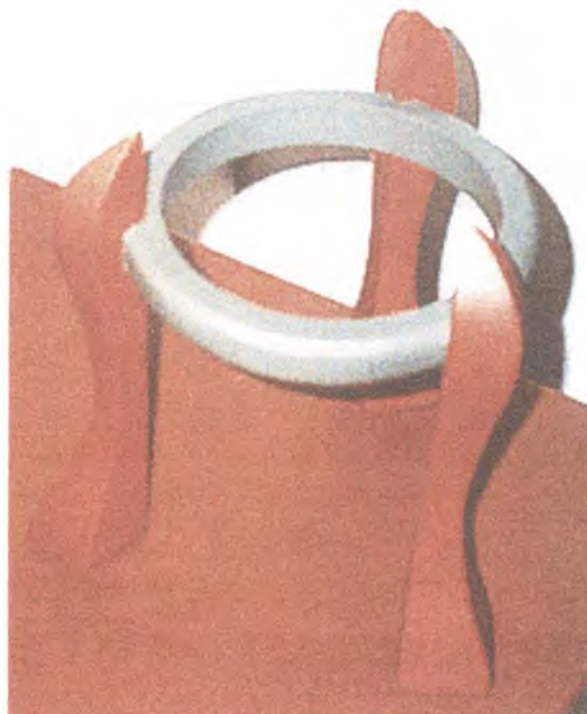

PIEZAS: PORTAMATEROS	LÍNEA: SALA - COMEDOR	ARTESANOS: MUEBLES DISPEI
NOMBRES: PORTAMATEROS	REFERENCIA:	
OFICIO: MADERA	LARGO(CM): 20 ANCHO(CM): 20 ALTO(CM): 26	DEPARTAMENTO: RISARALDA
TÉCNICA: MANEJO DE RETAL	DIÁMETRO (CM):	PESO (GR): 1 000 LOCALIDAD: LA VIRGINIA
RECURSOS NATURALES: MADERA	COLOR: VINOTINTO Y VERDE	VEREDA:
MATERIA PRIMA: MADERA Y MDF	CERTIFICADO HECHO A MANO: <input type="checkbox"/> SÍ <input checked="" type="checkbox"/> NO	TIPO DE POBLACIÓN: RURAL

MERCADO OBJETIVO: CLASE MEDIA ALTA - ALTA	COSTO	PRECIO
PRODUCCIÓN/MES: 40	UNITARIO: \$ 4000	UNITARIO: \$ 10000
EMPAQUE: NO DISPONIBLE	P. MAYOR: \$	P. MAYOR: \$
EMBALAJE: NO DISPONIBLE	EMPAQUE: NO DISPONIBLE	EMPAQUE: NO DISPONIBLE

OBSERVACIONES:



RESPONSABLE: MANUEL JOSÉ MORENO BROCIER FECHA: 3/04/2000

SISTEMA DE REFERENCIA 0 3 6 6 1 3 TIPO DE FICHA: REFERENTE(S) MUESTRA LÍNEA EMPAQUE

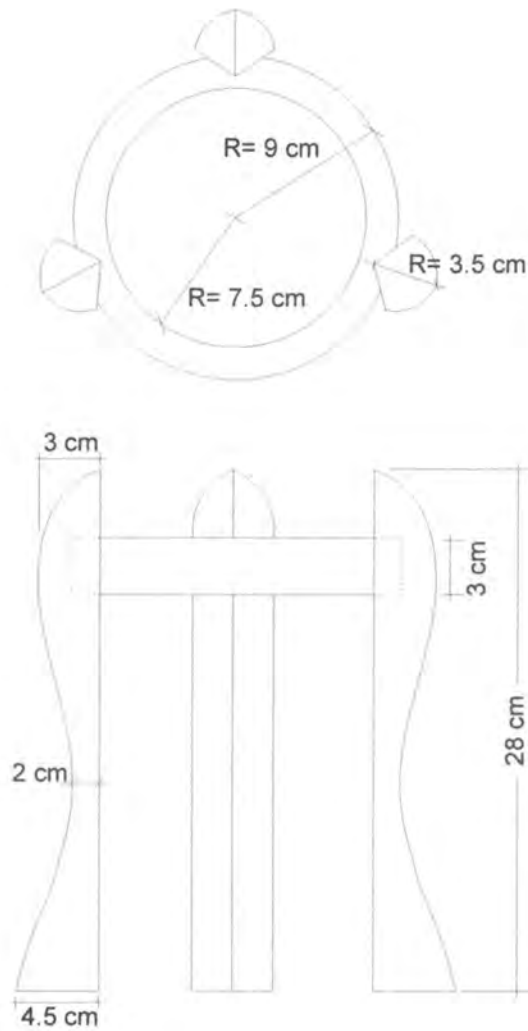

PIEZA: PORTAMATEROS	REFERENCIA:	ESC.(CM): 1/2	PL. I DE I
NOMBRE: PORTAMATEROS	LÍNEA: SALA		
OFICIO: MADERA	RECURSO NATURAL: MADERA		
TÉCNICA: MANEJO DE RETAL	MATERIA PRIMA: MADERA Y MDF		

PROCESO DE PRODUCCIÓN: ESTE PORTAMATEROS SE FABRICA EL SOPORTE EN MADERA LA PIEZA CIRCULAR EN MDF TODO RETAL. CONSTA DE DOS PIEZAS, TRES SOPORTES CADA UNO CON "CAJA" EN EL EXTREMO SUPERIOR PARA QUE EL ARO COMO SEGUNDA PIEZA PENETRE Y AJUSTE DE FORMA SEGURA PARA CUMPLIR SU FUNCIÓN. LUEGO DE ARMADA SE LIJA, SE PINTA CON VINILO Y SE LE DA UNA CAPA DE LACA MATE.

OBSERVACIONES:

RESPONSABLE: MANUEL JOSÉ MORENO BROCIER FECHA: 3/04/2000

TEMA REF. 660213 CÓDIGO DE REGIÓN 0366 REFERENTE(S) PROPUESTA MUESTRA EMPAQUE



PIEZAS: REVISTERO	LÍNEA: SALA - COMEDOR -ALCOBA	ARTESANOS: MUEBLES DISPEI
NOMBRES: REVISTERO	REFERENCIA:	
OFICIO: MADERA	LARGO(CM): 31 ANCHO(CM): 13 ALTO(CM): 26	DEPARTAMENTO: RISARALDA
TÉCNICA: MANEJO DE RETAL	DIÁMETRO (CM):	PESO (GR): 1 000 LOCALIDAD: LA VIRGINIA
RECURSOS NATURALES: MADERA	COLOR: VINOTINTO Y VERDE	VEREDA:
MATERIA PRIMA: MADERA Y AGLOMERADO	CERTIFICADO HECHO A MANO: Sí <input type="checkbox"/> No <input checked="" type="checkbox"/>	TIPO DE POBLACIÓN: RURAL

MERCADO OBJETIVO: CLASE MEDIA ALTA - ALTA	COSTO	PRECIO
PRODUCCIÓN/MES: 40	UNITARIO: \$ 7000	UNITARIO: \$ 14000
EMPAQUE: NO DISPONIBLE	P. MAYOR: \$	P. MAYOR: \$
EMBALAJE: NO DISPONIBLE	EMPAQUE: NO DISPONIBLE	EMPAQUE: NO DISPONIBLE

OBSERVACIONES:

RESPONSABLE: MANUEL JOSÉ MORENO BROCIER FECHA: 3/04/2000

SISTEMA DE REFERENCIA 0 3 6 6 1 3 TIPO DE FICHA: REFERENTE(S) MUESTRA LÍNEA EMPAQUE

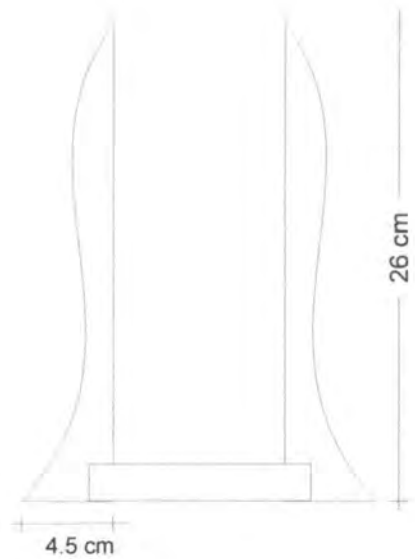
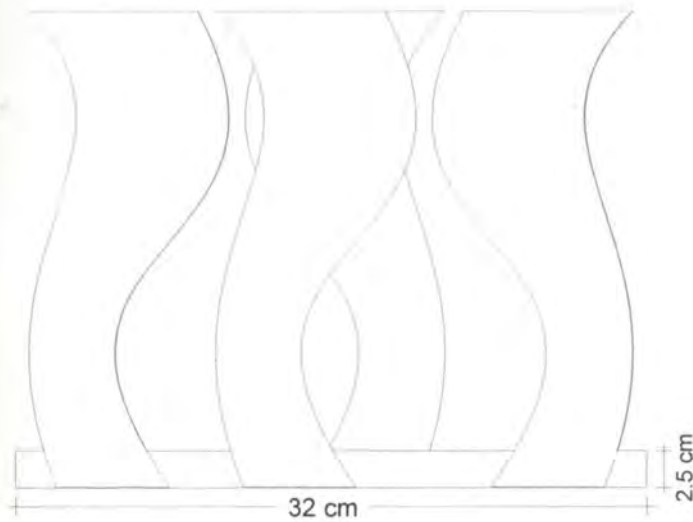
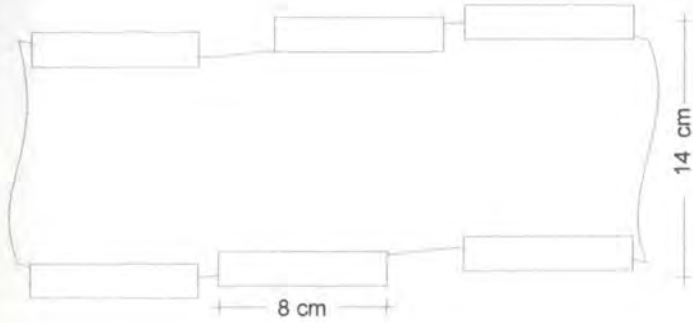

PIEZA: REVISTERO	REFERENCIA:	ESC.(CM): 1/4	PL. I DE I
NOMBRE: REVISTERO	LÍNEA: SALA - ALCOBA		
OFICIO: MADERA	RECURSO NATURAL: MADERA		
TÉCNICA: MANEJO DE RETAL	MATERIA PRIMA: MADERA Y AGLOMERADO		

PROCESO DE PRODUCCIÓN: ESTE REVISTERO SE FABRICA TODO EN MATERIAL RETAL. CONSTA DE DOS PIEZAS, LA BASE EN AGLOMERADO CON SEIS "CAJAS" DONDE AMPOTRAN Y AJUSTAN LAS SEIS COLUMNAS EN MADERA QUE SON LAS QUE SOSTIENEN LAS REVISTAS. LUEGO DE ARMADA SE LIJA, SE PINTA CON VINILO Y SE LE DA UNA CAPA DE LACA MATE.

OBSERVACIONES:

RESPONSABLE: MANUEL JOSÉ MORENO BROCIER FECHA: 3/04/2000

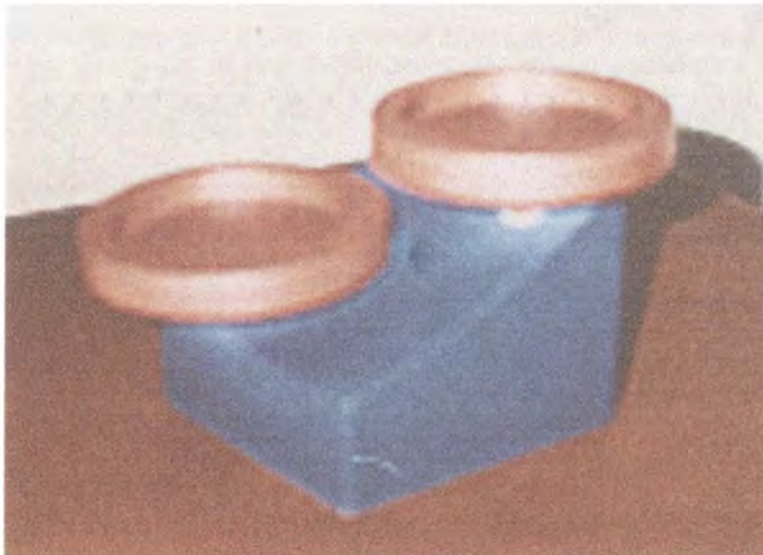

PIEZAS: CANDELABRO	LÍNEA: SALA - COMEDOR - ALCOBA	ARTESANOS: MUEBLES DISPEI
NOMBRES: CANDELABRO	REFERENCIA:	
OFICIO: MADERA	LARGO (cm): 10 ANCHO (cm): 11 ALTO (cm): 10	DEPARTAMENTO: RISARALDA
TÉCNICA: MANEJO DE RETAL	DIÁMETRO (cm):	PESO (gr): 250 LOCALIDAD: LA VIRGINIA
RECURSOS NATURALES: MADERA	COLOR: AZUL Y VINOTINTO	VEREDA:
MATERIA PRIMA: MADERA Y MDF	CERTIFICADO HECHO A MANO: Sí <input type="checkbox"/> No <input checked="" type="checkbox"/>	TIPO DE POBLACIÓN: RURAL

MERCADO OBJETIVO: CLASE MEDIA ALTA - ALTA	COSTO	PRECIO
PRODUCCIÓN/MES: 40	UNITARIO: \$ 4500	UNITARIO: \$ 8000
EMPAQUE: NO DISPONIBLE	P. MAYOR: \$	P. MAYOR: \$
EMBALAJE: NO DISPONIBLE	EMPAQUE: NO DISPONIBLE	EMPAQUE: NO DISPONIBLE

OBSERVACIONES:



RESPONSABLE: MANUEL JOSÉ MORENO BROGINER FECHA: 13/03/2000

SISTEMA DE REFERENCIA 0 3 6 6 1 2 TIPO DE FICHA: REFERENTE(S) MUESTRA LÍNEA EMPAQUE

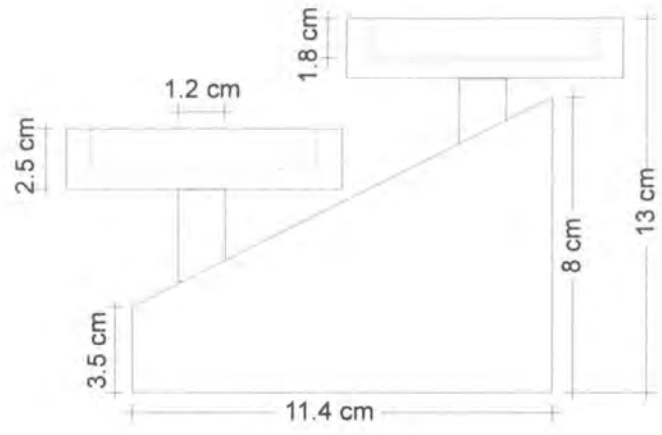
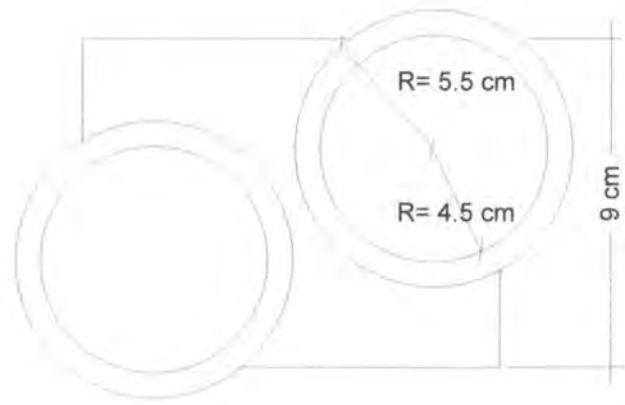

PIEZA: PORTAVELONES	REFERENCIA:	ESC.(CM): 1/3	PL. I DE I
NOMBRE: PORTAVELONES	LÍNEA: SALA - COMEDOR - ALCOBA		
OFICIO: MADERA	RECURSO NATURAL: MADERA		
TÉCNICA: MANEJO DE RETAL	MATERIA PRIMA: MADERA		

PROCESO DE PRODUCCIÓN: ESTE PORTAVELONES SE FABRICA TODO EN MATERIAL RETAL. CONSTA DE TRES PIEZAS, LA PIEZA CIRCULAR (2) COMO RECIPIENTE CON UNA "CAJA" EN SU CENTRO DONDE AJUSTA EL VELÓN, HECHA EN MDF UNIDA A LA BASE POR UN CUELLO PEQUEÑO DE MADERA QUE PENETRA LA BASE DE MADERA. LUEGO DE ARMADA SE LIJA, SE PINTA CON VINILO Y SE LE DA UNA CAPA DE LACA MATE.

OBSERVACIONES:

RESPONSABLE: MANUEL JOSÉ MORENO BROCIER FECHA: 3/04/2000

STEMA REF. 6 6 0 2 1 2 CÓDIGO DE REGIÓN 0 3 6 6 REFERENTE(S) PROPUESTA MUESTRA EMPAQUE



PIEZAS: PORTACALIENTES	LÍNEA: COMEDOR -COCINA	ARTESANOS: MUEBLES DISPEI
NOMBRES: PORTACALIENTES	REFERENCIA:	
OFICIO: MADERA	LARGO(cm): 20 ANCHO(cm): 20 ALTO(cm): 2	DEPARTAMENTO: RISARALDA
TÉCNICA: MANEJO DE RETAL	DIÁMETRO (cm):	PESO (gr): 300 LOCALIDAD: LA VIRGINIA
RECURSOS NATURALES: MADERA	COLOR: VINOTINTO	VEREDA:
MATERIA PRIMA: MADERA	CERTIFICADO HECHO A MANO: Sí <input type="checkbox"/> No <input checked="" type="checkbox"/>	TIPO DE POBLACIÓN: RURAL

MERCADO OBJETIVO: CLASE MEDIA ALTA - ALTA	COSTO	PRECIO
PRODUCCIÓN/MES: 40	UNITARIO: \$ 2000	UNITARIO: \$ 5000
EMPAQUE: NO DISPONIBLE	P. MAYOR: \$	P. MAYOR: \$
EMBALAJE: NO DISPONIBLE	EMPAQUE: NO DISPONIBLE	EMPAQUE: NO DISPONIBLE

OBSERVACIONES:

RESPONSABLE: MANUEL JOSÉ MORENO BROCIER

FECHA: 3/04/2000

ISTEMA
 E REFERENCIA

0 3 6 6 1 2

TIPO DE FICHA: REFERENTE(S)

MUESTRA

LÍNEA

EMPAQUE

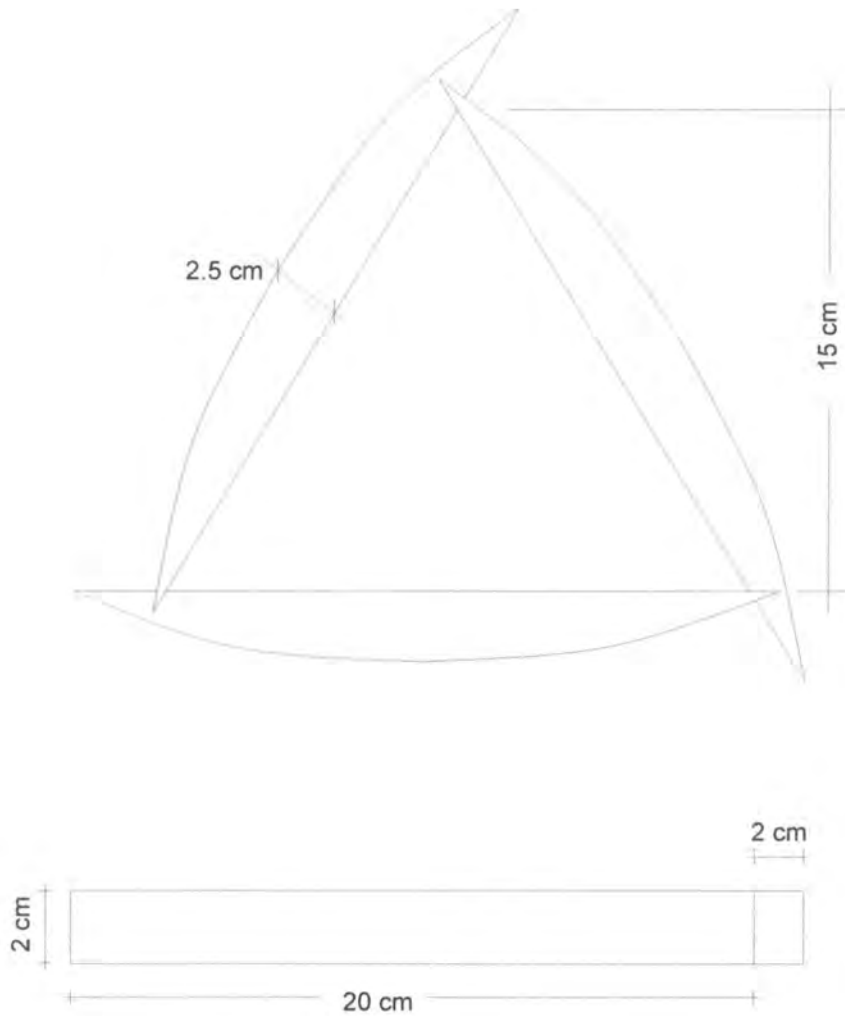

PIEZA: PORTACALIENTES	REFERENCIA:	ESC.(CM): 1/2	PL. 1 DE 1
NOMBRE: PORTACALIENTES	LÍNEA: COMEDOR		
OFICIO: MADERA	RECURSO NATURAL: MADERA		
TÉCNICA: MANEJO DE RETAL	MATERIA PRIMA: MADERA		

PROCESO DE PRODUCCIÓN: ESTE PORTACALIENTES SE FABRICA TODO EN MADERA RETAL. CONSTA DE TRES PIEZAS IGUALES RESULTANTES DEL PROCESO DE PRODUCCIÓN. EL MAQUINADO ES UNA "CAJA" EN UNO DE LOS EXTREMOS DE CADA PIEZA PARA QUE LA SIGUIENTE PENETRE Y ASÍ FORMEN UN TRIÁNGULO. LUEGO DE ARMADA SE LIJA, SE PINTA CON VINILO Y SE LE DA UNA CAPA DE LACA MATE.

OBSERVACIONES:

RESPONSABLE: MANUEL JOSÉ MORENO BROCIER FECHA: 3/04/2000

STEMA REF. 6 6 0 2 1 2 CÓDIGO DE REGIÓN 0 3 6 6 REFERENTE(S) PROPUESTA MUESTRA EMPAQUE



USUARIOS: PORTACUCHARONES	LÍNEA: COCINA	ARTESANOS: MUEBLES CLAVIJO
NOMBRES: PORTACUCHARONES	REFERENCIA:	
MATERIAL: MADERA	LARGO (cm): 13 ANCHO (cm): 13 ALTO (cm): 17	DEPARTAMENTO: RISARALDA
TÉCNICA: MANEJO DE RETAL	DIÁMETRO (cm):	PESO (gr): 800 LOCALIDAD: LA VIRGINIA
RECURSOS NATURALES: MADERA	COLOR: AZUL Y AMARILLO	VEREDA:
MATERIA PRIMA: MADERA Y MDF	CERTIFICADO HECHO A MANO: <input type="checkbox"/> SÍ <input checked="" type="checkbox"/> NO	TIPO DE POBLACIÓN: RURAL

MERCADO OBJETIVO: CLASE MEDIA ALTA - ALTA	COSTO	PRECIO
PRODUCCIÓN/MES: 40	UNITARIO: \$ 6000	UNITARIO: \$ 12000
EMPAQUE: NO DISPONIBLE	P. MAYOR: \$	P. MAYOR: \$
EMBALAJE: NO DISPONIBLE	EMPAQUE: NO DISPONIBLE	EMPAQUE: NO DISPONIBLE

OBSERVACIONES:

RESPONSABLE: MANUEL JOSÉ MORENO BROCIER FECHA: 3/04/2000

STEMA: REFERENCIA 0 3 6 6 1 2 TIPO DE FICHA: REFERENTE(S) MUESTRA LÍNEA EMPAQUE

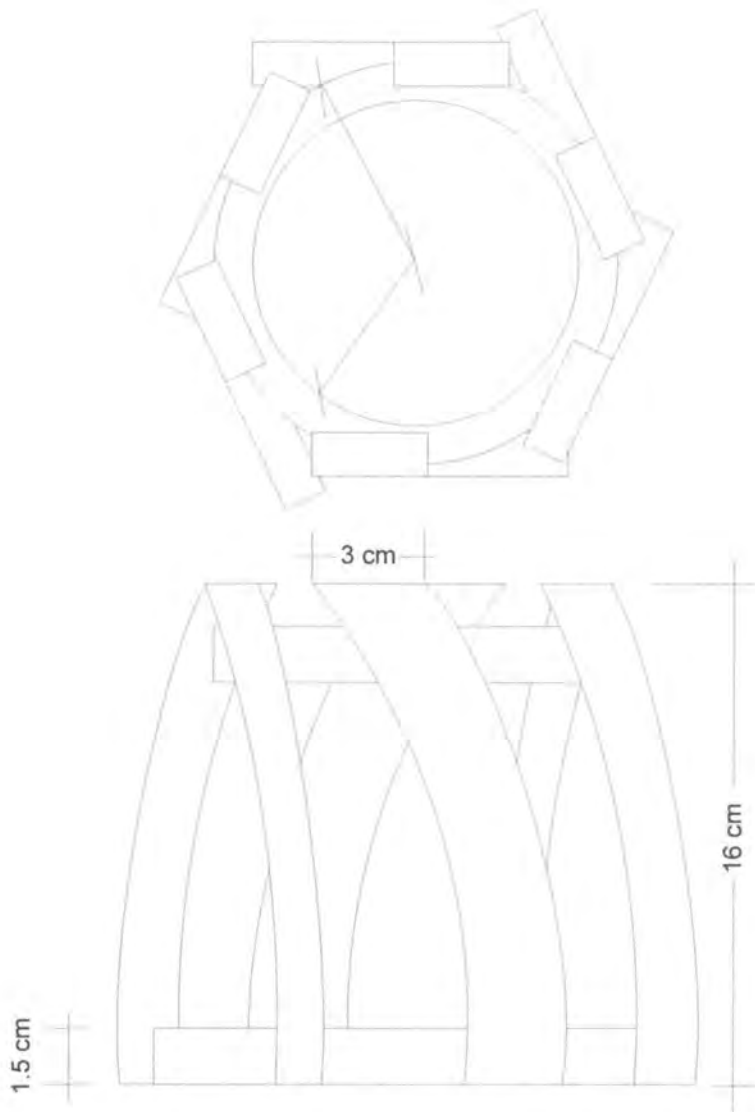

PIEZA: CUBIERTERO (CUCHARONES DE MADERA)	REFERENCIA:	ESC.(CM): 1/2	PL. I DE I
NOMBRE: CUBIERTERO (CUCHARONES DE MADERA)	LÍNEA: COCINA		
OFICIO: MADERA	RECURSO NATURAL: MADERA		
TÉCNICA: MANEJO DE RETAL	MATERIA PRIMA: MADERA Y MDF		

PROCESO DE PRODUCCIÓN: ESTE CUBIERTERO SE FABRICA TODO EN MATERIAL RETAL. CONSTA DE TRES PIEZAS, LA BASE EN MDF DE DONDE SE ADHIEREN LAS COLUMNAS QUE SIRVEN DE "PARED" PARA SOSTENER LOS CUCHARONES LOS CUALES EN SUS EXTREMOS SUPERIORES AJUSTAN ALREDEDOR DE UN ARO HECHO TAMBIÉN EN MDF, DÁNDOLE ASÍ UNA FORMA CIRCULAR AL CUBIERTERO. LUEGO DE ARMADA SE LIJA, SE PINTA CON VINILO Y SE LE DA UNA CAPA DE LACA MATE.

OBSERVACIONES:

RESPONSABLE: MANUEL JOSÉ MORENO BROCIER FECHA: 3/04/2000

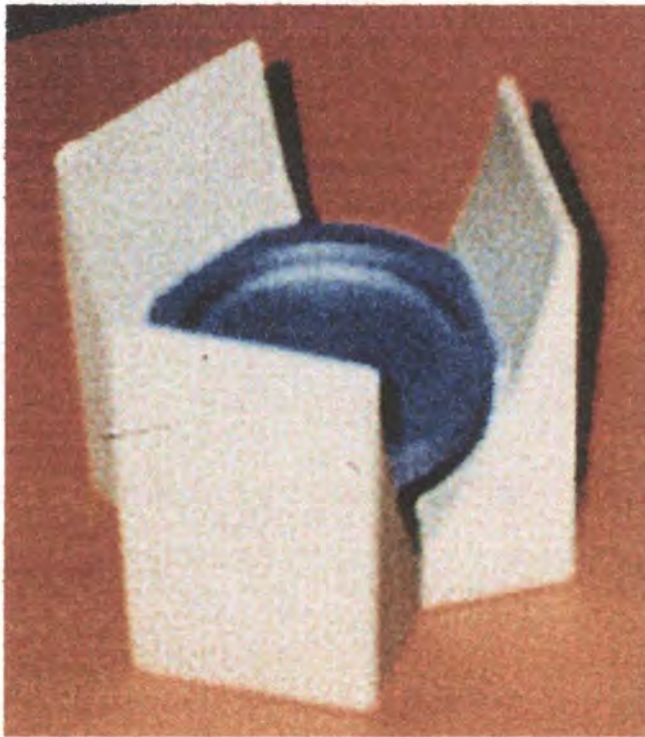

PIEZAS: CANDELABRO	LÍNEA: SALA - COMEDOR - ALCOBA	ARTESANOS: MUEBLES CLAVIJO
NOMBRES: CANDELABRO	REFERENCIA:	
MATERIAL: MADERA	LARGO(CM): 12 ANCHO(CM): 12 ALTO(CM): 11	DEPARTAMENTO: RISARALDA
TÉCNICA: MANEJO DE RETAL	DIÁMETRO (CM):	PESO (GR): 250 LOCALIDAD: LA VIRGINIA
RECURSOS NATURALES: MADERA	COLOR: AZUL Y VERDE	VEREDA:
MATERIA PRIMA: MADERA Y MDF	CERTIFICADO HECHO A MANO: <input type="checkbox"/> Sí <input checked="" type="checkbox"/> No	TIPO DE POBLACIÓN: RURAL

MERCADO OBJETIVO: CLASE MEDIA ALTA - ALTA	COSTO	PRECIO
PRODUCCIÓN/MES: 40	UNITARIO: \$ 3300	UNITARIO: \$ 8000
EMPAQUE: NO DISPONIBLE	P. MAYOR: \$	P. MAYOR: \$
EMBALAJE: NO DISPONIBLE	EMPAQUE: NO DISPONIBLE	EMPAQUE: NO DISPONIBLE

OBSERVACIONES:



RESPONSABLE: MANUEL JOSÉ MORENO BROCIER FECHA: 3/04/2000

ESTEMA DE REFERENCIA 0 3 6 6 1 2 TIPO DE FICHA: REFERENTE(S) MUESTRA LÍNEA EMPAQUE

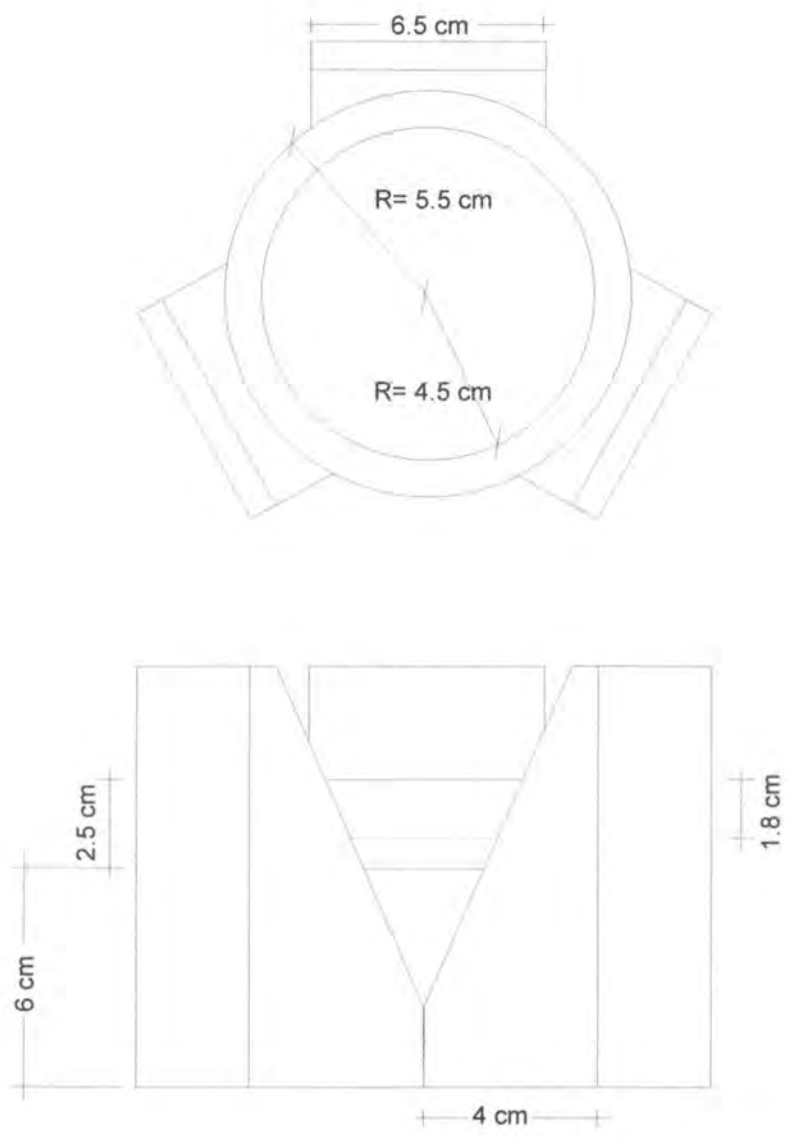

PIEZA: PORTAVELÓN	REFERENCIA:	ESC.(cm): 1/2	PL. 1 DE 1
NOMBRE: PORTAVELÓN	LÍNEA: SALA - COMEDOR - ALCOBA		
OFICIO: MADERA	RECURSO NATURAL: MADERA		
TÉCNICA: MANEJO DE RETAL	MATERIA PRIMA: MADERA Y MDF		

PROCESO DE PRODUCCIÓN: ESTE PORTAVELÓN SE FABRICA TODO EN MATERIAL RETAL. CONSTA DE DOS PIEZAS, EL SOPORTE (3) DE MADERA QUE POSEE UNA "CAJA" EN SU PARTE MEDIA SUPERIOR DONDE EMPOTRA LA SEGUNDA PIEZA HECHA EN MDF QUE TAMBIEN POSEE UNA "CAJA" DONDE SE UBICARÁ EL VELÓN. LUEGO DE ARMADA SE LIJA, SE PINTA CON VINILO Y SE LE DA UNA CAPA DE LACA MATE.

OBSERVACIONES:

RESPONSABLE: MANUEL JOSÉ MORENO BROCIER FECHA: 3/04/2000

TEMA REF. 660212 CÓDIGO DE REGIÓN 0366 REFERENTE(S) PROPUESTA MUESTRA EMPAQUE



PIEZAS: FRUTERO	LÍNEA: COMEDOR -COCINA	ARTESANOS: MUEBLES CLAVIJO
NOMBRES: FRUTERO	REFERENCIA:	
MATERIAL: MADERA	LARGO(cm): 27 ANCHO(cm): 27 ALTO(cm): 14	DEPARTAMENTO: RISARALDA
TÉCNICA: MANEJO DE RETAL	DIÁMETRO (cm):	PESO (gr): 1 000 LOCALIDAD: LA VIRGINIA
RECURSOS NATURALES: MADERA	COLOR: VINOTINTO Y VERDE	VEREDA:
MATERIA PRIMA: MDF	CERTIFICADO HECHO A MANO: Sí <input type="checkbox"/> No <input checked="" type="checkbox"/>	TIPO DE POBLACIÓN: RURAL

MERCADO OBJETIVO: CLASE MEDIA ALTA - ALTA	COSTO	PRECIO
PRODUCCIÓN/MES: 40	UNITARIO: \$ 6000	UNITARIO: \$ 12000
EMPAQUE: NO DISPONIBLE	P. MAYOR: \$	P. MAYOR: \$
EMBALAJE: NO DISPONIBLE	EMPAQUE: NO DISPONIBLE	EMPAQUE: NO DISPONIBLE

OBSERVACIONES:



RESPONSABLE: MANUEL JOSÉ MORENO BROCIÑER FECHA: 3/04/2000

STEMA DE REFERENCIA 0366□□13 TIPO DE FICHA: REFERENTE(S) MUESTRA LÍNEA EMPAQUE

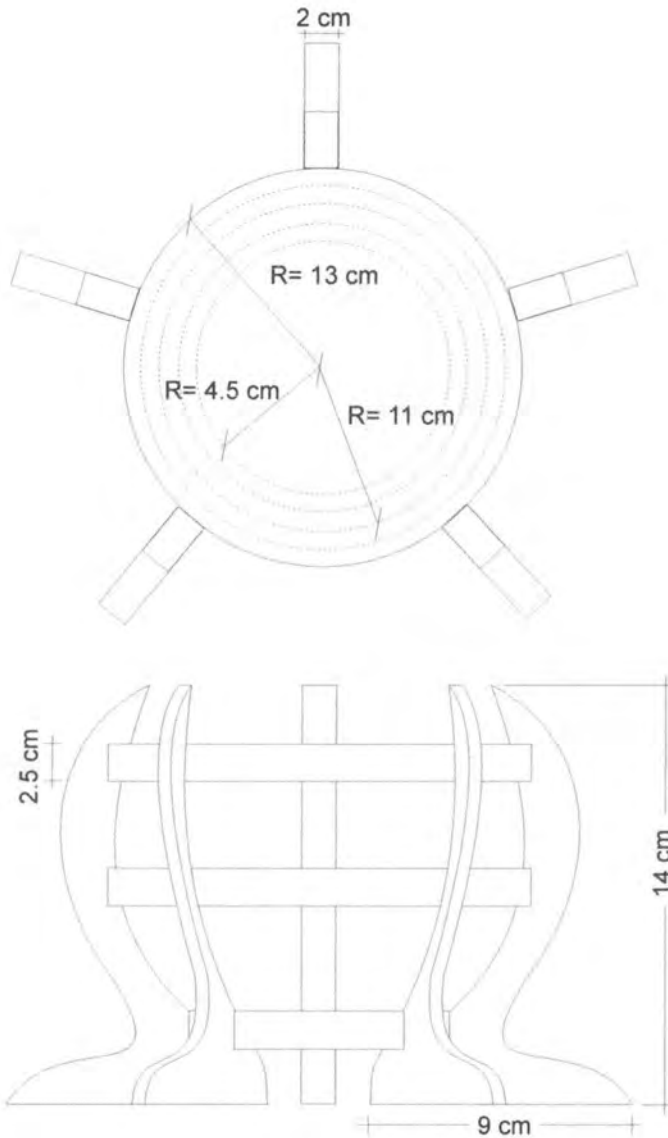

PIEZA: PANERA - FRUTERO	REFERENCIA:	ESC.(CM): 1/5	PL. 1 DE 1
NOMBRE: PANERA - FRUTERO	LÍNEA: SALA - COMEDOR		
OFICIO: MADERA	RECURSO NATURAL: MADERA		
TÉCNICA: MANEJO DE RETAL	MATERIA PRIMA: MDF		

PROCESO DE PRODUCCIÓN: ESTE ARTÍCULO SE FABRICA TODO EN MATERIAL
 METAL. CONSTA DE TRES PIEZAS, LAS BASES (5) EN MDF CON 3 "CAJAS" CADA
 UNA EN SU PARTE ANTERIOR DONDE EMPOTRAN DOS AROS EN MDF COMO SEGUNDA PIEZA
 UNA TERCERA DE FORMA CIRCULAR Y PLANA HECHA EN EL MISMO MATERIAL
 EL ARMAJE DE ARMADA SE LIJA, SE PINTA CON VINILO Y SE LE DA UNA CAPA DE LACA MATE.

OBSERVACIONES:

RESPONSABLE: MANUEL JOSÉ MORENO BROCIER FECHA: 3/04/2000



PIEZAS: PORTAMATEROS	LÍNEA: COMEDOR - SALA	ARTESANOS: MUEBLES CLAVIJO
NOMBRES: PORTAMATEROS	REFERENCIA:	
MATERIAL: MADERA	LARGO (cm): 27 ANCHO (cm): 27 ALTO (cm): 14	DEPARTAMENTO: RISARALDA
TÉCNICA: MANEJO DE RETAL	DIÁMETRO (cm):	PESO (gr): 1000 LOCALIDAD: LA VIRGINIA
RECURSOS NATURALES: MADERA	COLOR: VINOTINTO Y VERDE	VEREDA:
MATERIA PRIMA: MDF	CERTIFICADO HECHO A MANO: Sí <input type="checkbox"/> No <input checked="" type="checkbox"/>	TIPO DE POBLACIÓN: RURAL

MERCADO OBJETIVO: CLASE MEDIA ALTA - ALTA	COSTO	PRECIO
PRODUCCIÓN/MES: 40	UNITARIO: \$ 6000	UNITARIO: \$ 12000
EMPAQUE: NO DISPONIBLE	P. MAYOR: \$	P. MAYOR: \$
EMBALAJE: NO DISPONIBLE	EMPAQUE: NO DISPONIBLE	EMPAQUE: NO DISPONIBLE

OBSERVACIONES:



RESPONSABLE: MANUEL JOSÉ MORENO BROCIER FECHA: 3/04/2000

STEMA REFERENCIA 0 3 6 6 1 3 TIPO DE FICHA: REFERENTE(S) MUESTRA LÍNEA EMPAQUE

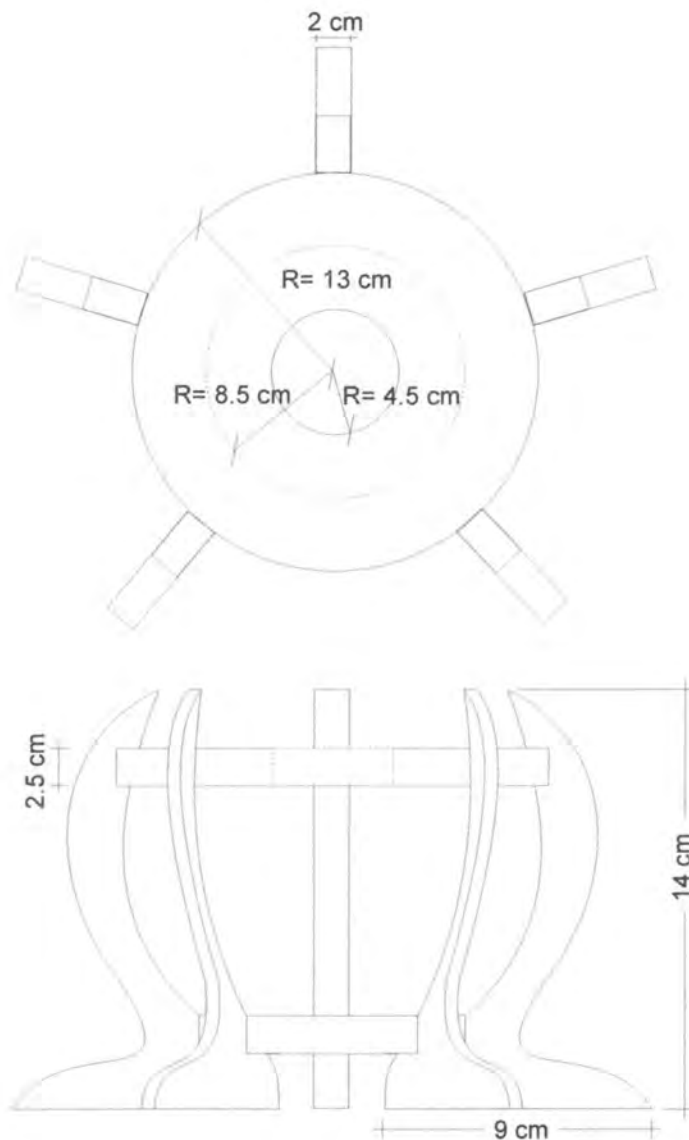

PIEZA: SOPORTE PARA MATEROS	REFERENCIA:	ESC.(cm): 1/5	PL. I DE I
NOMBRE: PORTAMATEROS	LÍNEA: SALA - COMEDOR		
MATERIAL: MADERA	RECURSO NATURAL: MADERA		
TÉCNICA: MANEJO DE RETAL	MATERIA PRIMA: MDF		

PROCESO DE PRODUCCIÓN: ESTE PORTAMATEROS SE FABRICA TODO EN MATERIAL
 RETAL. CONSTA DE TRES PIEZAS, LAS BASES (5) EN MDF CON DOS "CAJAS" CADA
 UNA EN LA PARTE ANTERIOR DONDE EMPOTRA LA SEGUNDA PIEZA DE FORMA CIRCULAR
 PLANA HECHA EN MDF CON UNA PERFORACIÓN DE IGUAL FORMA EN SU
 CENTRO Y UNA TERCERA PIEZA EN MDF CIRCULAR Y PLANA QUE TAMBIÉN EMPOTRA
 EN LAS BASES EN SU EXTREMO INFERIOR. LUEGO DE ARMADA SE LIJA, SE PINTA CON
 ANILINO Y SE LE DA UNA CAPA DE LACA MATE.

OBSERVACIONES:

RESPONSABLE: MANUEL JOSÉ MORENO BROCIER FECHA: 3/04/2000

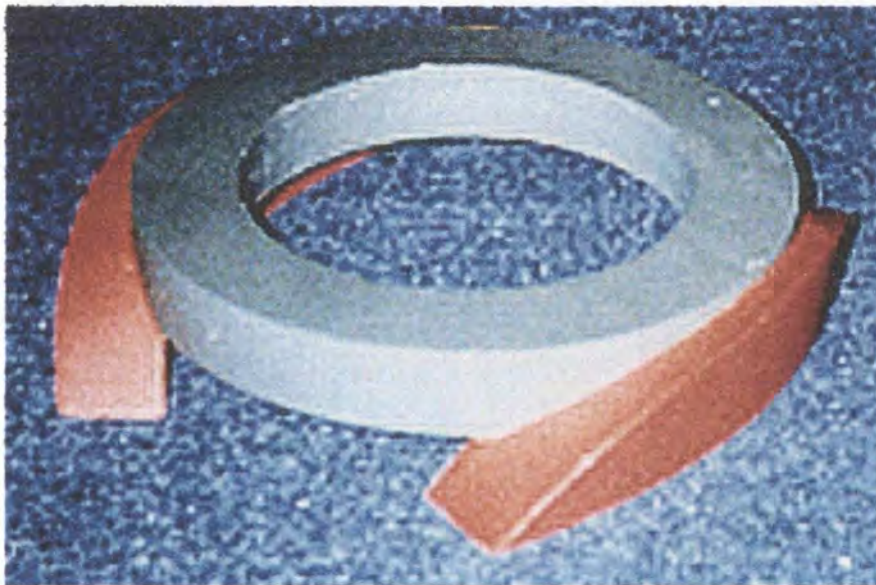

PIEZAS: PORTAMATEROS	LÍNEA: SALA -COMEDOR	ARTESANOS: MUEBLES CLAVIJO
NOMBRES: PORTAMATEROS	REFERENCIA:	
MATERIAL: MADERA	LARGO(CM): 31 ANCHO(CM): 35 ALTO(CM): 5.7	DEPARTAMENTO: RISARALDA
TÉCNICA: MANEJO DE RETAL	DIÁMETRO (CM):	PESO (GR): 1300 LOCALIDAD: LA VIRGINIA
RECURSOS NATURALES: MADERA	COLOR: VINOTINTO Y VERDE	VEREDA:
MATERIA PRIMA: MADERA Y AGLOMERADO	CERTIFICADO HECHO A MANO: <input type="checkbox"/> SÍ <input checked="" type="checkbox"/> NO	TIPO DE POBLACIÓN: RURAL

MERCADO OBJETIVO: CLASE MEDIA ALTA - ALTA	COSTO	PRECIO
PRODUCCIÓN/MES: 40	UNITARIO: \$ 5000	UNITARIO: \$ 10000
EMPAQUE: NO DISPONIBLE	P. MAYOR: \$	P. MAYOR: \$
EMBALAJE: NO DISPONIBLE	EMPAQUE: NO DISPONIBLE	EMPAQUE: NO DISPONIBLE

OBSERVACIONES:



RESPONSABLE: MANUEL JOSÉ MORENO BROCIER FECHA: 3/04/2000

ESTRUCTURA DE REFERENCIA 0 3 6 6 1 3 TIPO DE FICHA: REFERENTE(S) MUESTRA LÍNEA EMPAQUE

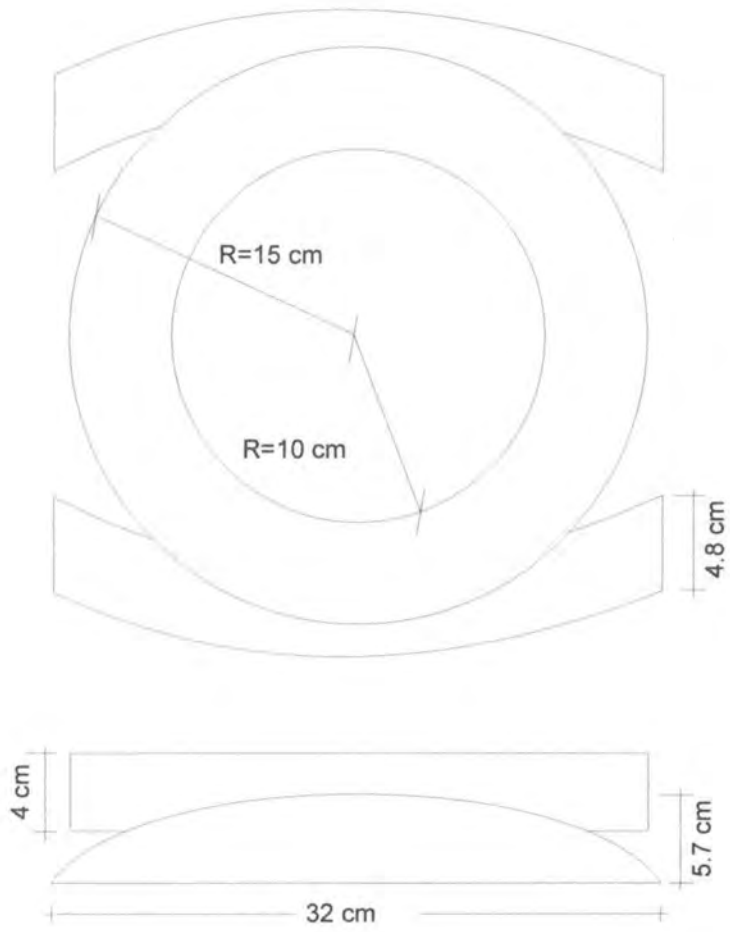

PIEZA: SOPORTE PARA MATEROS	REFERENCIA:	ESC.(CM): 1/4	PL. 1 DE 1
NOMBRE: PORTAMATEROS	LÍNEA: SALA - COMEDOR		
OFICIO: MADERA	RECURSO NATURAL: MADERA		
TÉCNICA: MANEJO DE RETAL	MATERIA PRIMA: MADERA Y AGLOMERADO		

PROCESO DE PRODUCCIÓN: ESTE PORTAMATEROS SE FABRICA TODO EN MATERIAL RETAL. CONSTA DE DOS PIEZAS, LAS BASES (2) EN MADERA CON UNA "CAJA" CADA UNA EN EL LATERAL INTERIOR DONDE DESCANSA LA SEGUNDA PIEZA DE FORMA CIRCULAR Y PLANA HECHA EN AGLOMERADO CON UNA PERFORACIÓN DE IGUAL FORMA EN SU CENTRO. LUEGO DE ARMADA SE LIJA, SE PINTA CON VINILO Y SE LE DA UNA CAPA DE LACA MATE.

OBSERVACIONES:

RESPONSABLE: MANUEL JOSÉ MORENO BROCIER FECHA: 3/04/2000

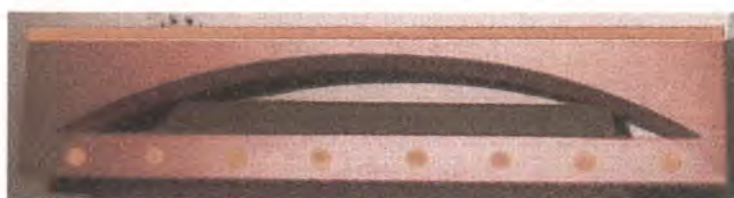

PIEZAS: CONDIMENTERO	LÍNEA: COCINA	ARTESANOS: MUEBLES CLAVIJO
NOMBRES: CONDIMENTERO	REFERENCIA:	
OFICIO: MADERA	LARGO (CM): 60 ANCHO (CM): 7 ALTO (CM): 13	DEPARTAMENTO: RISARALDA
TÉCNICA: MANEJO DE RETAL	DIÁMETRO (CM):	PESO (GR): 1200 LOCALIDAD: LA VIRGINIA
RECURSOS NATURALES: MADERA	COLOR: AMARILLO Y VINOTINTO	VEREDA:
MATERIA PRIMA: MADERA Y MDF	CERTIFICADO HECHO A MANO: <input type="checkbox"/> Sí <input checked="" type="checkbox"/> No	TIPO DE POBLACIÓN: RURAL

MERCADO OBJETIVO: CLASE MEDIA ALTA - ALTA	COSTO	PRECIO
PRODUCCIÓN/MES: 40	UNITARIO: \$ 7000	UNITARIO: \$ 14000
EMPAQUE: NO DISPONIBLE	P. MAYOR: \$	P. MAYOR: \$
EMBALAJE: NO DISPONIBLE	EMPAQUE: NO DISPONIBLE	EMPAQUE: NO DISPONIBLE

OBSERVACIONES:



RESPONSABLE: MANUEL JOSÉ MORENO BROCIER FECHA: 3/04/2000

SISTEMA DE REFERENCIA 0 3 6 6 1 4 TIPO DE FICHA: REFERENTE(S) MUESTRA LÍNEA EMPAQUE

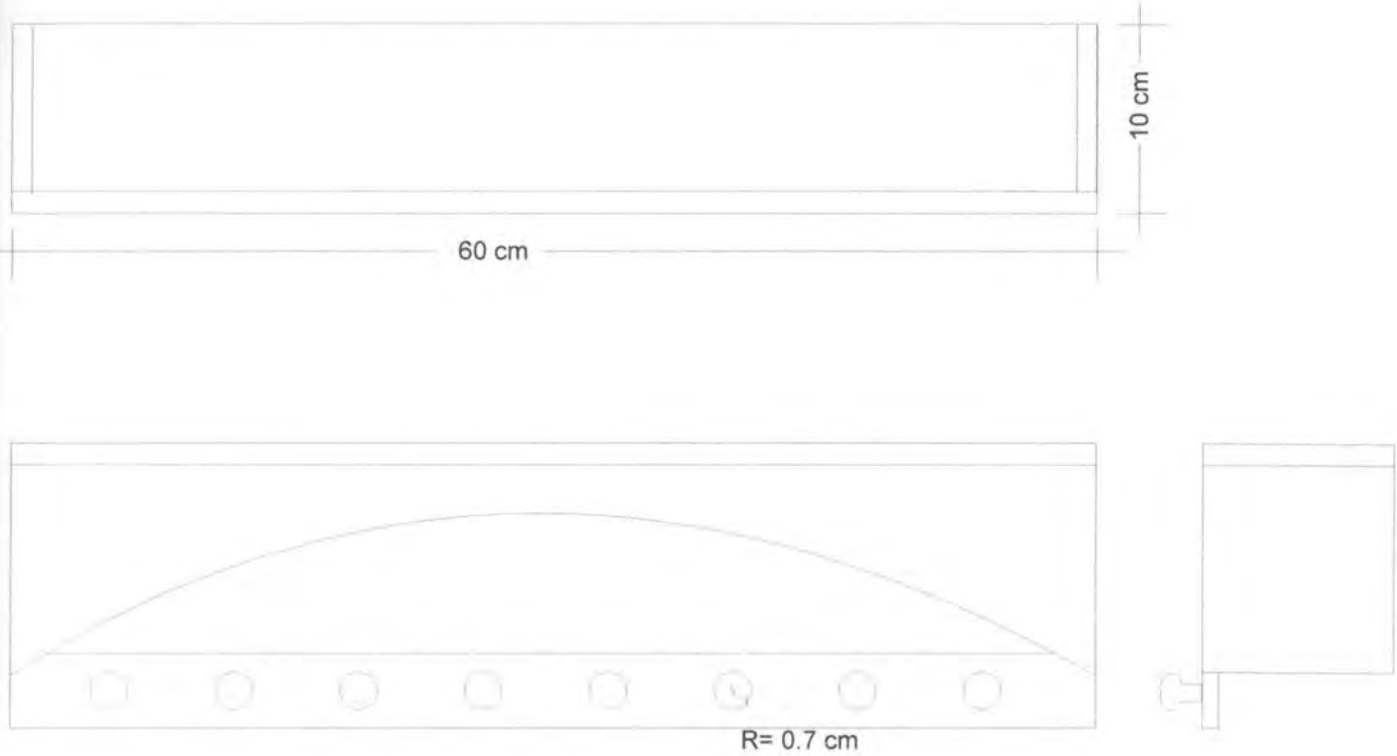

PIEZA: CONDIMENTERO	REFERENCIA:	ESC.(cm): 1/4	PL. I DE I
NOMBRE: CONDIMENTERO	LÍNEA: COCINA		
OFICIO: MADERA	RECURSO NATURAL: MADERA		
TÉCNICA: MANEJO DE RETAL	MATERIA PRIMA: MADERA Y MDF		

PROCESO DE PRODUCCIÓN: ESTE CONDIMENTERO SE FABRICA TODO EN MATERIAL RETAL. CONSTA DE DOS PIEZAS, TODO EL CUERPO DEL OBJETO QUE POSE DOS SUPERFICIES DONDE SE UBICAN LOS CONDIMENTOS Y OCHO "PINES" DE LOS CUALES SE CUELGAN LOS LIMPIONES O LOS CUCHARONES DE MADERA. LUEGO DE ARMADA SE LIJA, SE PINTA CON VINILO Y SE LE DA UNA CAPA DE LACA MATE.

OBSERVACIONES:

RESPONSABLE: MANUEL JOSÉ MORENO BROCIER FECHA: 3/04/2000

6 6 0 2 1 3 **CÓDIGO DE REGIÓN** 0 3 6 6 REFERENTE(S) PROPUESTA MUESTRA EMPAQUE



PIEZAS: PORTAHUEVOS	LÍNEA: -COCINA	ARTESANOS: MUEBLES CLAVIJO
NOMBRES: PORTAHUEVOS	REFERENCIA:	
MATERIAL: MADERA	LARGO (CM): 22 ANCHO (CM): 22 ALTO (CM): 33	DEPARTAMENTO: RISARALDA
TÉCNICA: MANEJO DE RETAL	DIÁMETRO (CM):	PESO (GR): 300 LOCALIDAD: LA VIRGINIA
RECURSOS NATURALES: MADERA	COLOR: AZUL Y AMARILLO	VEREDA:
MATERIA PRIMA: MADERA Y MDF	CERTIFICADO HECHO A MANO: Sí <input type="checkbox"/> No <input checked="" type="checkbox"/>	TIPO DE POBLACIÓN: RURAL

MERCADO OBJETIVO: CLASE MEDIA ALTA - ALTA	COSTO	PRECIO
PRODUCCIÓN/MES: 40	UNITARIO: \$ 7000	UNITARIO: \$ 15000
EMPAQUE: NO DISPONIBLE	P. MAYOR: \$	P. MAYOR: \$
EMBALAJE: NO DISPONIBLE	EMPAQUE: NO DISPONIBLE	EMPAQUE: NO DISPONIBLE

OBSERVACIONES:

RESPONSABLE: MANUEL JOSÉ MORENO BROCIER FECHA: 3/04/2000

SISTEMA DE REFERENCIA 0 3 6 6 1 3 TIPO DE FICHA: REFERENTE(S) MUESTRA LÍNEA EMPAQUE

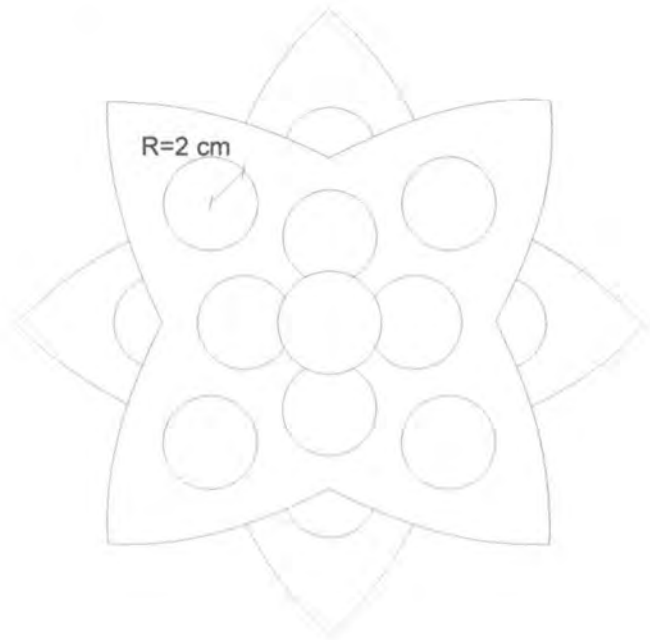
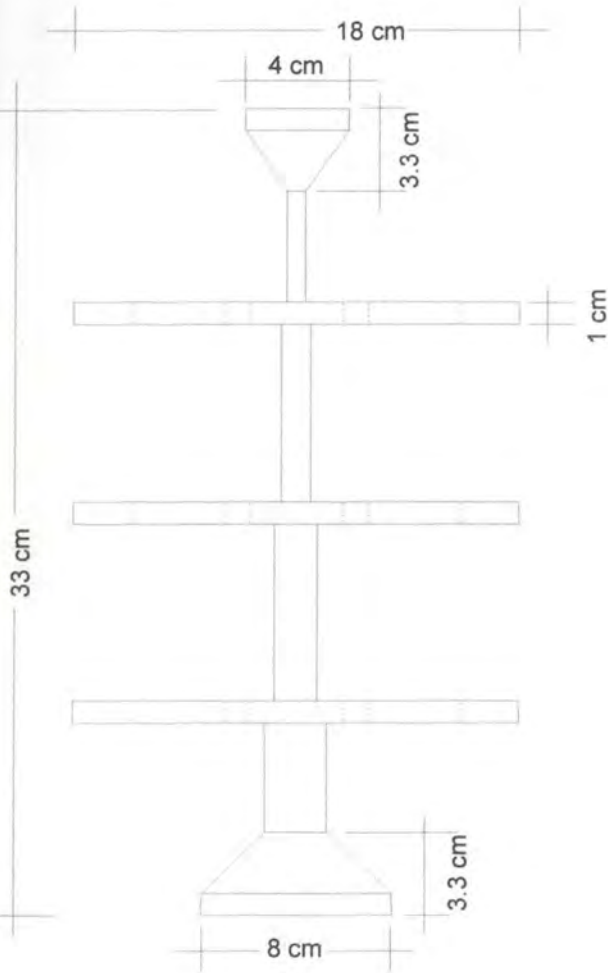

PIEZA: PORTAHUEVOS	REFERENCIA:	ESC.(cm): 1/4	PL. I DE I
NOMBRE: PORTAHUEVOS	LÍNEA: COCINA		
MATERIAL: MADERA	RECURSO NATURAL: MADERA		
TÉCNICA: MANEJO DE RETAL	MATERIA PRIMA: MADERA Y MDF		

PROCESO DE PRODUCCIÓN: ESTE PORTAHUEVOS SE FABRICA TODO EN MATERIAL RETAL. CONSISTE DE DOS PIEZAS, LA BASE TUBULAR EN MADERA LA CUAL PENETRA EN CADA UNA DE LAS TRES LÁMINAS (SEGUNDA PIEZA) QUE POSEEN UNAS PERFORACIONES DONDE AJUSTAN Y DESCANSAN LOS HUEVOS. LUEGO DE ARMADA SE LIJA, SE PINTA CON VINILO Y SE LE DA UNA CAPA DE LACA MATE.

OBSERVACIONES:

RESPONSABLE: MANUEL JOSÉ MORENO BROCIER FECHA: 3/04/2000

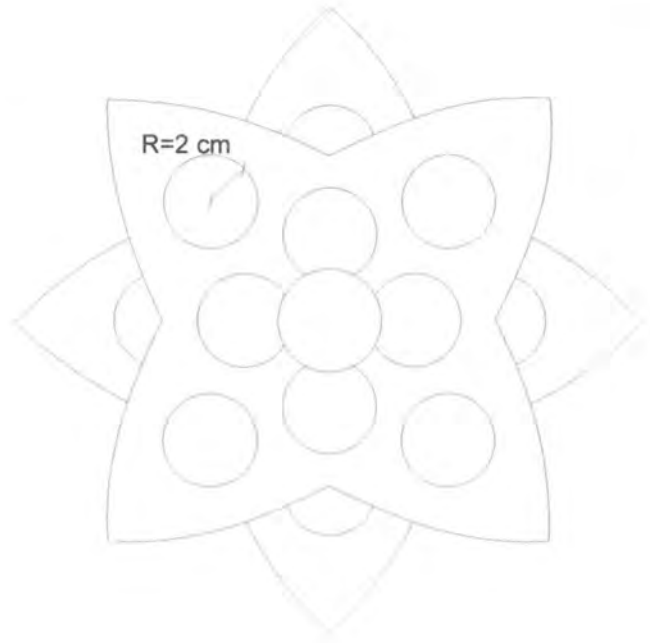
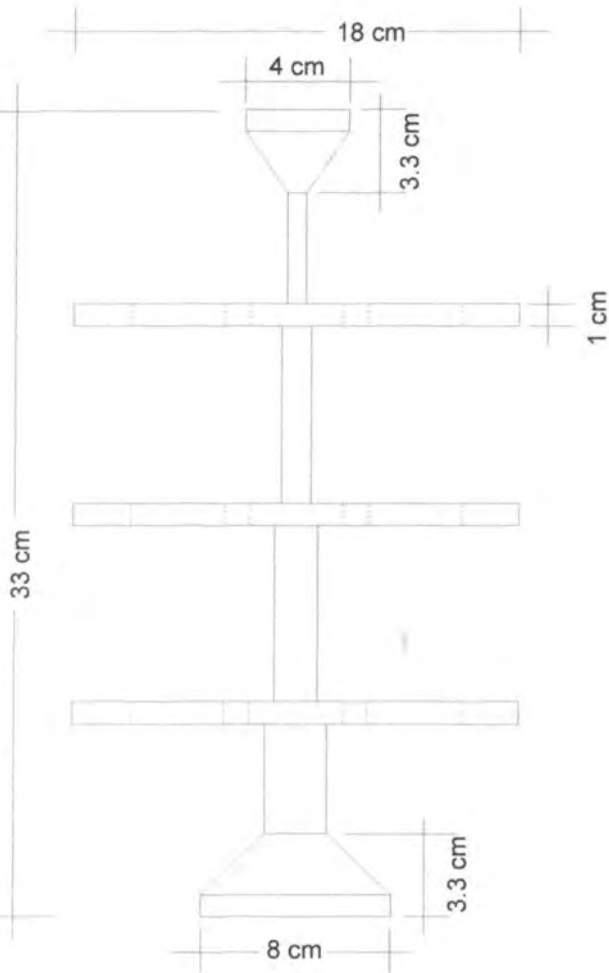

PIEZA: PORTAHUEVOS	REFERENCIA:	ESC.(cm): 1/4	PL. I DE I
NOMBRE: PORTAHUEVOS	LÍNEA: COCINA		
OFICIO: MADERA	RECURSO NATURAL: MADERA		
TÉCNICA: MANEJO DE RETAL	MATERIA PRIMA: MADERA Y MDF		

PROCESO DE PRODUCCIÓN: ESTE PORTAHUEVOS SE FABRICA TODO EN MATERIAL RETAL. CONSTA DE DOS PIEZAS, LA BASE TUBULAR EN MADERA LA CUAL PENETRA EN CADA UNA DE LAS TRES LÁMINAS (SEGUNDA PIEZA) QUE POSEEN UNAS PERFORACIONES DONDE AJUSTAN Y DESCANSAN LOS HUEVOS. LUEGO DE ARMADA SE LIJA, SE PINTA CON VINILO Y SE LE DA UNA CAPA DE LACA MATE.

OBSERVACIONES:

RESPONSABLE: MANUEL JOSÉ MORENO BROCIER FECHA: 3/04/2000

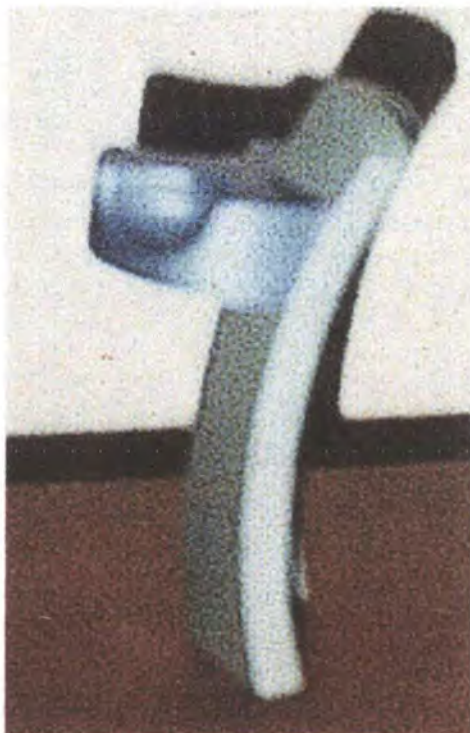

PIEZAS: VINERA	LÍNEA: SALA - COMEDOR	ARTESANOS: MUEBLES CLAVIJO
NOMBRES: VINERA	REFERENCIA:	
OFICIO: MADERA	LARGO(CM): 45 ANCHO(CM): 13 ALTO(CM): 18	DEPARTAMENTO: RISARALDA
TÉCNICA: MANEJO DE RETAL	DIÁMETRO(CM):	PESO(GR): 1200 LOCALIDAD: LA VIRGINIA
RECURSOS NATURALES: MADERA	COLOR: AZUL Y VERDE	VEREDA:
MATERIA PRIMA: MADERA Y AGLOMERADO	CERTIFICADO HECHO A MANO: Sí <input type="checkbox"/> No <input checked="" type="checkbox"/>	TIPO DE POBLACIÓN: RURAL

MERCADO OBJETIVO: CLASE MEDIA ALTA - ALTA	COSTO	PRECIO
PRODUCCIÓN/MES: 40	UNITARIO: \$ 8000	UNITARIO: \$ 15000
EMPAQUE: NO DISPONIBLE	P. MAYOR: \$	P. MAYOR: \$
EMBALAJE: NO DISPONIBLE	EMPAQUE: NO DISPONIBLE	EMPAQUE: NO DISPONIBLE

OBSERVACIONES:



RESPONSABLE: MANUEL JOSÉ MORENO BROCIER FECHA: 3/04/2000

SISTEMA DE REFERENCIA 0 3 6 6 1 2 TIPO DE FICHA: REFERENTE(S) MUESTRA LÍNEA EMPAQUE

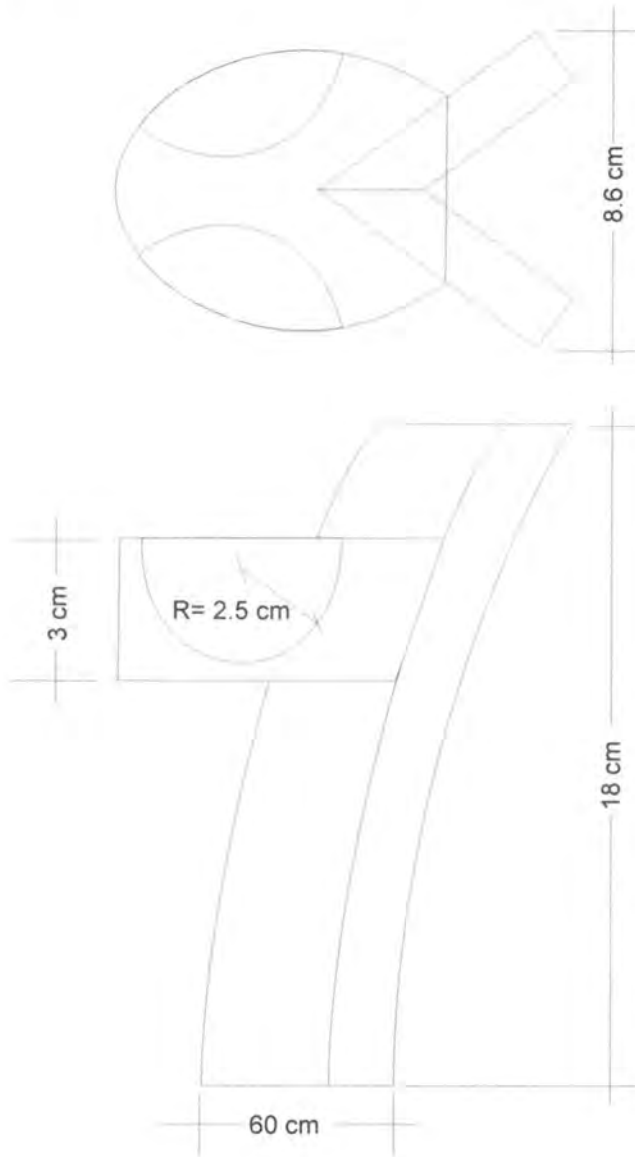

PIEZA: VINERA	REFERENCIA:	ESC.(cm): 1/4	PL. I DE I
NOMBRE: VINERA	LÍNEA: SALA - COMEDOR		
MATERIAL: MADERA	RECURSO NATURAL: MADERA		
TÉCNICA: MANEJO DE RETAL	MATERIA PRIMA: MADERA Y AGLOMERADO		

PROCESO DE PRODUCCIÓN: ESTA VINERA SE FABRICA TODA EN MATERIAL RETAL.
 CONSTA DE DOS PIEZAS, LA BASE EN MADERA DE DONDE SE ADHIERE EL SOPORTE
 EN FORMA SEMICIRCULAR QUE POSEE DOS HUNDIMIENTOS DONDE DESCANSAN LAS
 "BOCAS" DE LAS BOTELLAS. LUEGO DE ARMADA SE LIJA, SE PINTA CON VINILO Y SE
 DA UNA CAPA DE LACA MATE.

OBSERVACIONES:

RESPONSABLE: MANUEL JOSÉ MORENO BROCIER FECHA: 3/04/2000



PIEZAS: PORTAPAPELES	LÍNEA: SALA - COMEDOR - ALCOBA, OFICINA	ARTESANOS: MUEBLES CLAVIJO
NOMBRES: PORTAPAPELES	REFERENCIA:	
OFICIO: MADERA	LARGO(CM): 22 ANCHO(CM): 8 ALTO(CM): 44	DEPARTAMENTO: RISARALDA
TÉCNICA: MANEJO DE RETAL	DIÁMETRO (CM):	PESO (GR): 1100 LOCALIDAD: LA VIRGINIA
RECURSOS NATURALES: MADERA	COLOR: VERDE Y VINOTINTO	VEREDA:
MATERIA PRIMA: MADERA Y MDF	CERTIFICADO HECHO A MANO: Sí <input type="checkbox"/> No <input checked="" type="checkbox"/>	TIPO DE POBLACIÓN: RURAL

MERCADO OBJETIVO: CLASE MEDIA ALTA - ALTA	COSTO	PRECIO
PRODUCCIÓN/MES: 40	UNITARIO: \$ 8000	UNITARIO: \$ 18600
EMPAQUE: NO DISPONIBLE	P. MAYOR: \$	P. MAYOR: \$
EMBALAJE: NO DISPONIBLE	EMPAQUE: NO DISPONIBLE	EMPAQUE: NO DISPONIBLE

OBSERVACIONES:



RESPONSABLE: MANUEL JOSÉ MORENO BROCIER FECHA: 3/04/2000

SISTEMA DE REFERENCIA 0 3 6 6 1 3 TIPO DE FICHA: REFERENTE(S) MUESTRA LÍNEA EMPAQUE

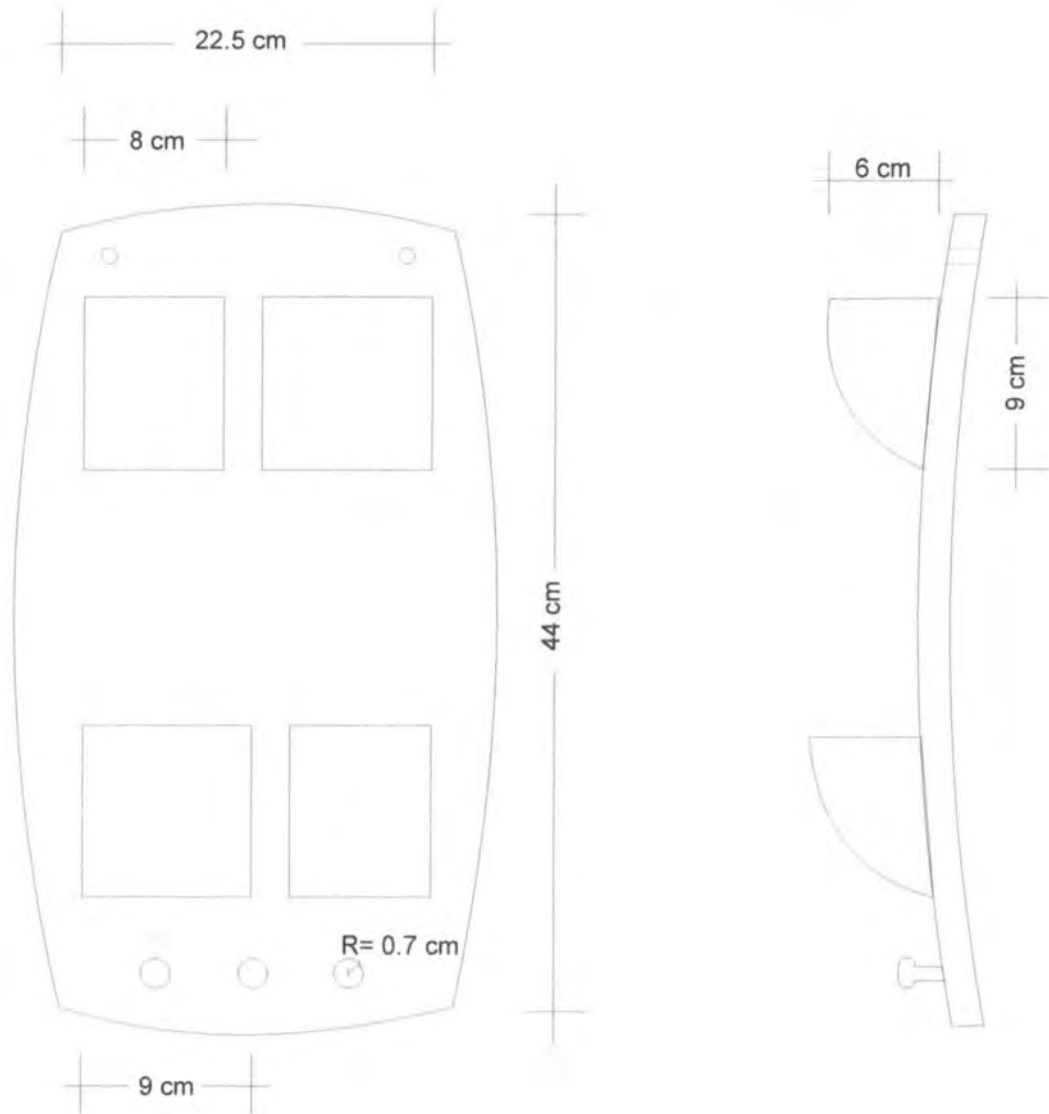

PIEZA: PORTAPAPELES	REFERENCIA:	ESC.(cm): 1/4	PL. I DE I
NOMBRE: PORTAPAPELESS	LÍNEA: SALA - COMEDOR - ALCIBIA		
OFICIO: MADERA	RECURSO NATURAL: MADERA		
TÉCNICA: MANEJO DE RETAL	MATERIA PRIMA: MADERA		

PROCESO DE PRODUCCIÓN: ESTE PORTAPAPELES SE FABRICA TODO EN MATERIAL RETAL. CONSTA DE TRES PIEZAS, LA SUPERFICIE SEMIPLANA EN MADERA DE DONDE SE ADHIEREN LAS PIEZAS CONCAVAS A MODO DE RECIPIENTES TAMBIÉN EN MADERA DONDE SE UBICAN LOS PAPELES, SUS LATERALES SON EN MDF Y EN SU PARTE INFERIOR UNOS "TORNILLOS" DE MADERA QUE SOBRESALEN PARA QUE DE ELLOS SE QUELGUEN ALGUNOS OBJETOS COMO LLAVES ETC. LUEGO DE ARMADA SE LIJA, SE PINTA CON VINILO Y SE LE DA UNA CAPA DE LACA MATE.

OBSERVACIONES:

RESPONSABLE: MANUEL JOSÉ MORENO BROCIER FECHA: 3/04/2000



PIEZAS: CANDELABRO	LÍNEA: SALA - COMEDOR - ALCOBA	ARTESANOS: MUEBLES CLAVIJO
NOMBRES: CANDELABRO	REFERENCIA:	
OFICIO: MADERA	LARGO(CM): 15 ANCHO(CM): 20 ALTO(CM): 37	DEPARTAMENTO: RISARALDA
TÉCNICA: MANEJO DE RETAL	DIÁMETRO(CM):	PESO(GR): 300 LOCALIDAD: LA VIRGINIA
RECURSOS NATURALES: MADERA	COLOR: AMARILLO Y VINOTINTO	VEREDA:
MATERIA PRIMA: MADERA Y MDF	CERTIFICADO HECHO A MANO: Sí <input type="checkbox"/> No <input checked="" type="checkbox"/>	TIPO DE POBLACIÓN: RURAL

MERCADO OBJETIVO: CLASE MEDIA ALTA - ALTA	COSTO	PRECIO
PRODUCCIÓN/MES: 40	UNITARIO: \$ 4000	UNITARIO: \$ 14000
EMPAQUE: NO DISPONIBLE	P. MAYOR: \$	P. MAYOR: \$
EMBALAJE: NO DISPONIBLE	EMPAQUE: NO DISPONIBLE	EMPAQUE: NO DISPONIBLE

OBSERVACIONES:

RESPONSABLE: MANUEL JOSÉ MORENO BROCIER

FECHA: 3/04/2000

SISTEMA
 DE REFERENCIA

0 3 6 6 1 3

TIPO DE FICHA: REFERENTE(S)

MUESTRA

LÍNEA

EMPAQUE

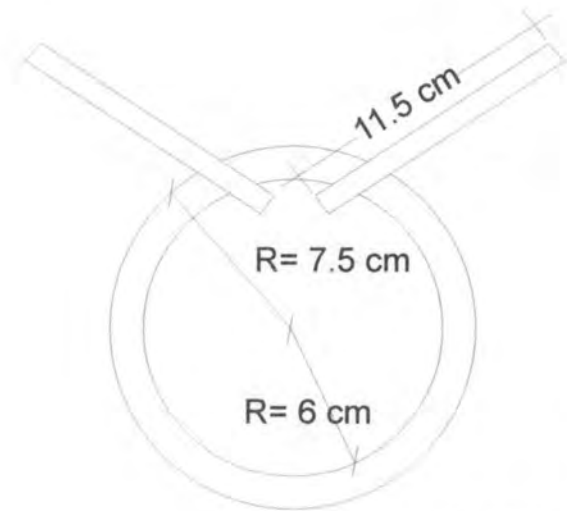
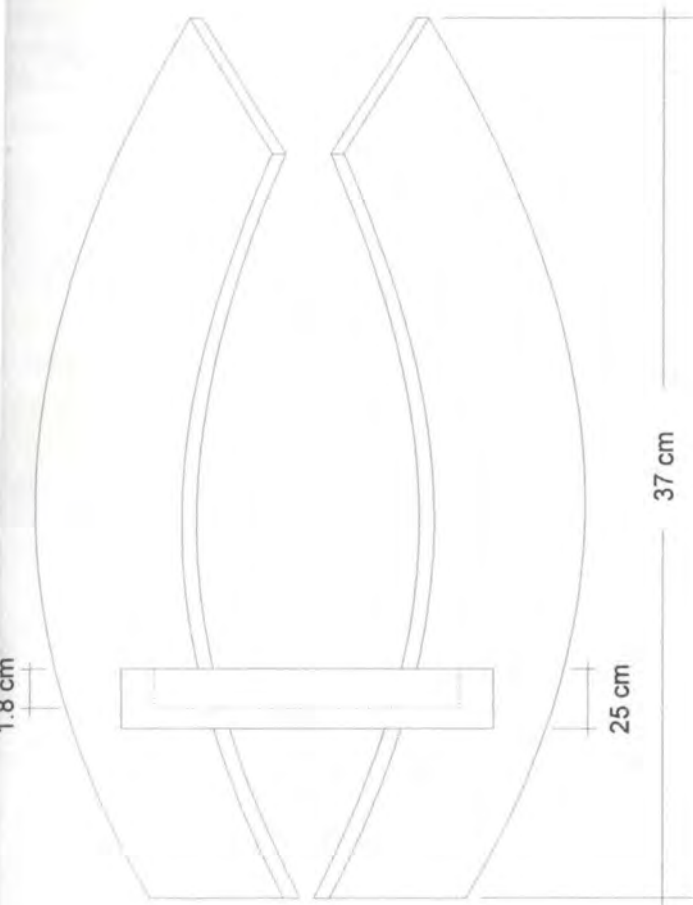

Vista superior

PIEZA: CANDELABRO	REFERENCIA:	Esc.(cm): 1/3	PL. 1 DE 1
NOMBRE: CANDELABRO	LÍNEA: SALA - COMEDOR - ALCOBA		
MATERIAL: MADERA	RECURSO NATURAL: MADERA		
TÉCNICA: MANEJO DE RETAL	MATERIA PRIMA: MDF		

PROCESO DE PRODUCCIÓN: ESTE CANDELABRO SE FABRICA TODO EN MATERIAL METAL. CONSTA DE DOS PIEZAS, LA BASE (2) MDF CON UNA "CAJA" CADA UNA DONDE EMPOTRA UN SOPORTE COMO SEGUNDA PIEZA TAMBIÉN HECHO EN MDF QUE SOSTIENE EL VELÓN. LUEGO DE ARMADA SE LIJA, SE PINTA CON VINILO Y SE LE DA UNA CAPA DE LACA MATE.

OBSERVACIONES:

RESPONSABLE: MANUEL JOSÉ MORENO BROCIER FECHA: 3/04/2000



PIEZAS: CANDELABRO	LÍNEA: SALA - COMEDOR - ALCOBA	ARTESANOS: MUEBLES VIRGINIA
COLORES: CANDELABRO	REFERENCIA:	
MATERIAL: MADERA	LARGO(CM): 26 ANCHO(CM): 9 ALTO(CM): 32	DEPARTAMENTO: RISARALDA
TÉCNICA: MANEJO DE RETAL	DIÁMETRO (CM):	PESO (GR): 300 LOCALIDAD: LA VIRGINIA
RECURSOS NATURALES: MADERA	COLOR: AZUL Y VINOTINTO	VEREDA:
MATERIA PRIMA: MADERA, AGLOM. Y MDF	CERTIFICADO HECHO A MANO: Sí <input type="checkbox"/> No <input checked="" type="checkbox"/>	TIPO DE POBLACIÓN: RURAL

MERCADO OBJETIVO: CLASE MEDIA ALTA - ALTA	COSTO	PRECIO
PRODUCCIÓN/MES: 40	UNITARIO: \$ 4900	UNITARIO: \$ 10000
EMPAQUE: NO DISPONIBLE	P. MAYOR: \$	P. MAYOR: \$
EMBALAJE: NO DISPONIBLE	EMPAQUE: NO DISPONIBLE	EMPAQUE: NO DISPONIBLE

OBSERVACIONES:

RESPONSABLE: MANUEL JOSÉ MORENO BROCIER FECHA: 3/04/2000

ESTEMA DE REFERENCIA 0 3 6 6 1 2 TIPO DE FICHA: REFERENTE(S) MUESTRA LÍNEA EMPAQUE

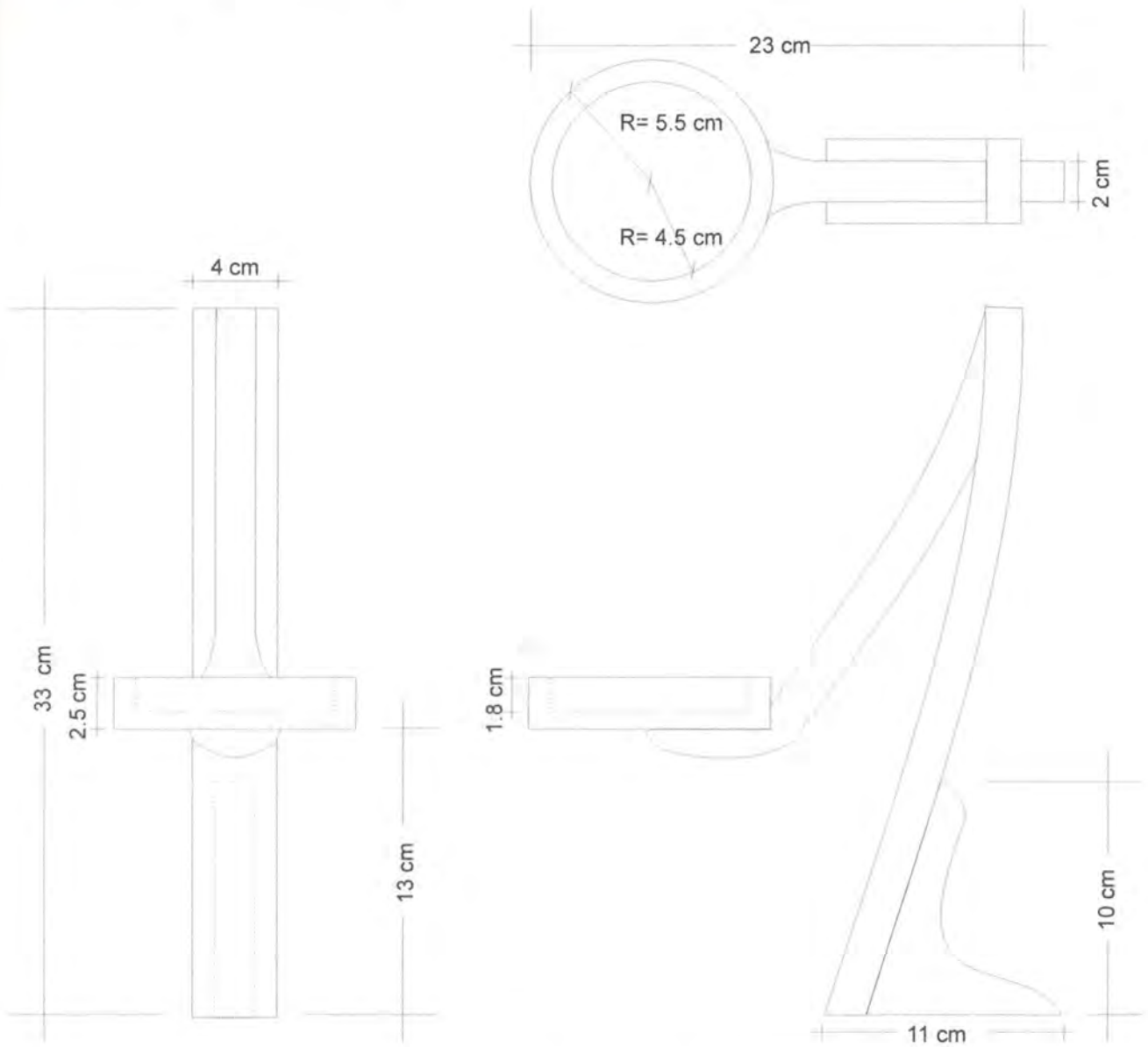

PIEZA: CANDELABRO	REFERENCIA:	ESC.(CM): 1/3	PL. 1 DE 1
NOMBRE: CANDELABRO	LÍNEA: SALA - COMEDOR - ALCOBA		
OFICIO: MADERA	RECURSO NATURAL: MADERA		
TÉCNICA: MANEJO DE RETAL	MATERIA PRIMA: MADERA, MDF Y AGLOMERADO		

PROCESO DE PRODUCCIÓN: ESTE CANDELABRO SE FABRICA TODO EN MATERIAL METAL. CONSTA DE CUATRO PIEZAS, UN SOPORTE HECHO EN AGLOMERADO DE DONDE SE ADHIERE LA BASE DE MADERA DE LA CUAL EN SU EXTREMO SUPERIOR A SU VEZ SE DESPRENDE LA TERCERA PIEZA TAMBIÉN EN MADERA DONDE SE UBICA HECHO EN MDF EN SU EXTREMO INFERIOR LA CUARTA PIEZA DE FORMA CIRCULAR CON UNA "CAJA" EN LA CUAL SE UBICA EL VELÓN LUEGO DE ARMADA SE LIJA, SE PINTA CON UNILIN Y SE LE DA UNA CAPA DE LACA MATE.

OBSERVACIONES:

RESPONSABLE: MANUEL JOSÉ MORENO BROCIER FECHA: 3/04/2000

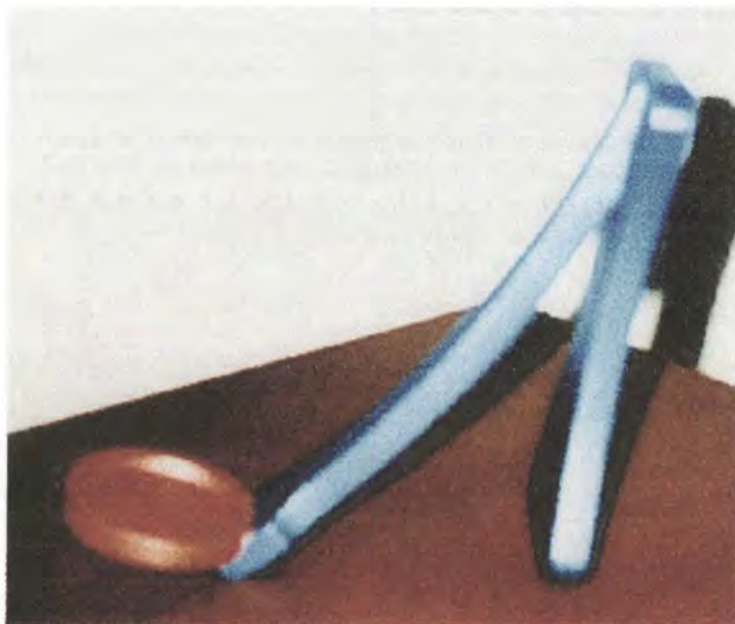

PIEZAS: CANDELABRO	LÍNEA: SALA - COMEDOR - ALCOBA	ARTESANOS: MUEBLES VIRGINIA
NOMBRES: CANDELABRO	REFERENCIA:	
MATERIAL: MADERA	LARGO (cm): 21 ANCHO (cm): 9 ALTO (cm): 30	DEPARTAMENTO: RISARALDA
TÉCNICA: MANEJO DE RETAL	DIÁMETRO (cm):	PESO (gr): 250 LOCALIDAD: LA VIRGINIA
RECURSOS NATURALES: MADERA	COLOR: AZUL Y VINOTINTO	VEREDA:
MATERIA PRIMA: MADERA Y MDF	CERTIFICADO HECHO A MANO: Sí <input type="checkbox"/> No <input checked="" type="checkbox"/>	TIPO DE POBLACIÓN: RURAL

MERCADO OBJETIVO: CLASE MEDIA ALTA - ALTA	COSTO	PRECIO
PRODUCCIÓN/MES: 40	UNITARIO: \$ 4000	UNITARIO: \$ 9000
EMPAQUE: NO DISPONIBLE	P. MAYOR: \$	P. MAYOR: \$
EMBALAJE: NO DISPONIBLE	EMPAQUE: NO DISPONIBLE	EMPAQUE: NO DISPONIBLE

OBSERVACIONES:



RESPONSABLE: MANUEL JOSÉ MORENO BROCIER FECHA: 3/04/2000

ESTEMA DE REFERENCIA 0 3 6 6 1 3 TIPO DE FICHA: REFERENTE(S) MUESTRA LÍNEA EMPAQUE

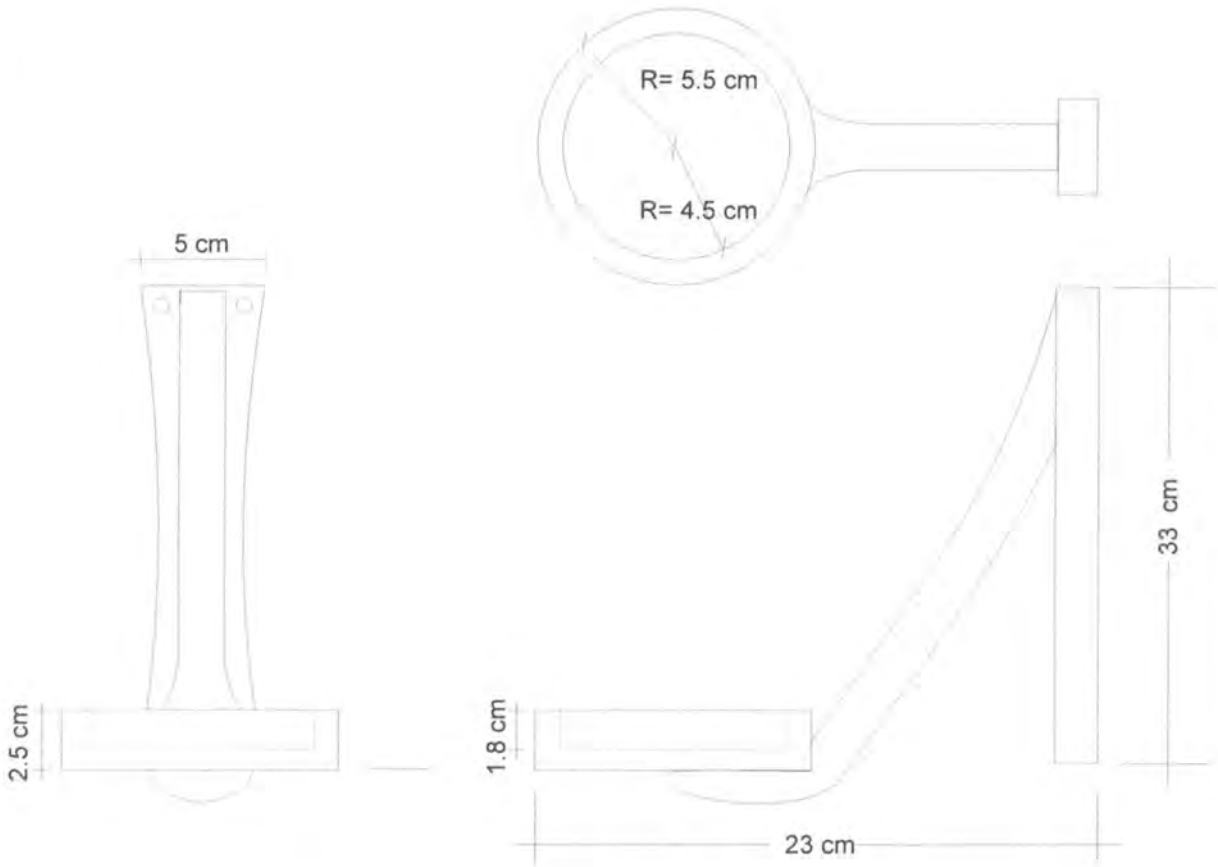

PIEZA: CANDELABRO DE PARED	REFERENCIA:	Esc.(cm): 1/3	PL. 1 DE 1
NOMBRE: CANDELABRO DE PARED	LÍNEA: SALA - COMEDOR - ALCOBA		
MATERIAL: MADERA	RECURSO NATURAL: MADERA		
TÉCNICA: MANEJO DE RETAL	MATERIA PRIMA: MADERA, MDF Y AGLOMERADO		

PROCESO DE PRODUCCIÓN: ESTE CANDELABRO SE FABRICA TODO EN MATERIAL METAL. CONSTA DE TRES PIEZAS, LA BASE DE MADERA QUE SE CUELGA EN LA PARED Y LA CUAL EN SU EXTREMO SUPERIOR SE DESPRENDE LA SEGUNDA PIEZA TAMBIÉN EN MADERA DONDE SE UBICA HECHO EN MDF EN SU EXTREMO INFERIOR LA TERCERA PIEZA DE FORMA CIRCULAR CON UNA "CAJA" EN LA CUAL SE UBICA EL VELÓN. EL JUEGO DE ARMADA SE LIJA, SE PINTA CON VINILO Y SE LE DA UNA CAPA DE LACA MATE.

OBSERVACIONES:

RESPONSABLE: MANUEL JOSÉ MORENO BROCIER FECHA: 3/04/2000



PIEZAS: VINERA	LÍNEA: SALA - COMEDOR	ARTESANOS: MUEBLES VIRGINIA
COLORES: VINERA	REFERENCIA:	
MATERIAL: MADERA	LARGO(CM): 13 ANCHO(CM): 4 ALTO(CM): 18	DEPARTAMENTO: RISARALDA
TÉCNICA: MANEJO DE RETAL	DIÁMETRO (CM):	PESO (GR): 900 LOCALIDAD: LA VIRGINIA
RECURSOS NATURALES: MADERA	COLOR: VERDE Y VINOTINTO	VEREDA:
MATERIA PRIMA: MADERA AGLOMERADO	CERTIFICADO HECHO A MANO: Sí <input type="checkbox"/> No <input checked="" type="checkbox"/>	TIPO DE POBLACIÓN: RURAL

MERCADO OBJETIVO: CLASE MEDIA ALTA - ALTA	COSTO	PRECIO
PRODUCCIÓN/MES: 40	UNITARIO: \$ 4000	UNITARIO: \$ 9600
EMPAQUE: NO DISPONIBLE	P. MAYOR: \$	P. MAYOR: \$
EMBALAJE: NO DISPONIBLE	EMPAQUE: NO DISPONIBLE	EMPAQUE: NO DISPONIBLE

OBSERVACIONES:

RESPONSABLE: MANUEL JOSÉ MORENO BROCIER FECHA: 3/04/2000

ESTEMA DE REFERENCIA 0 3 6 6 1 2 TIPO DE FICHA: REFERENTE(S) MUESTRA LÍNEA EMPAQUE

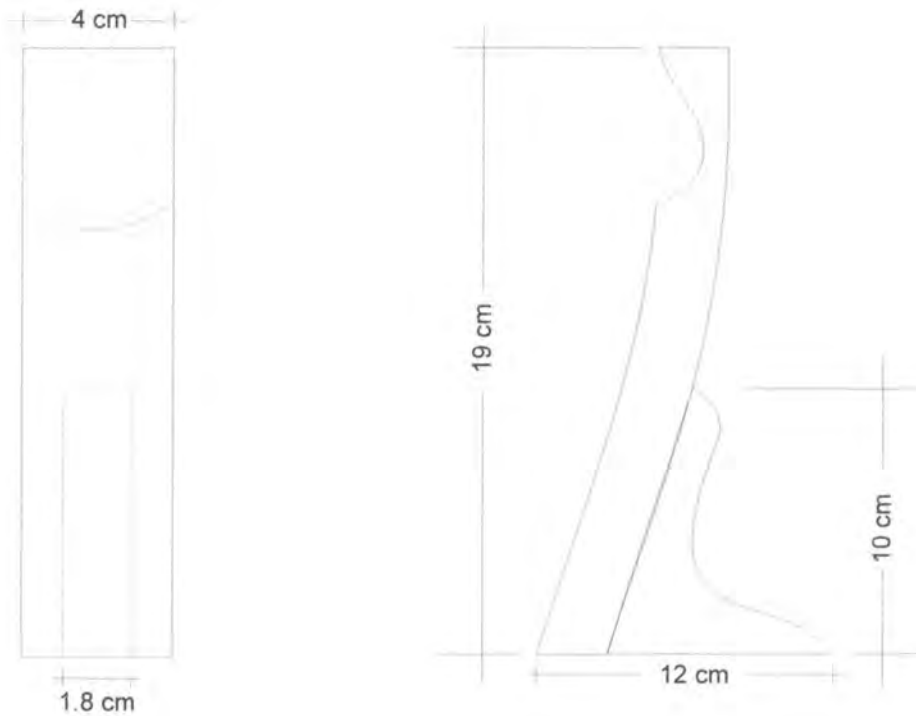

PIEZA: VINERA	REFERENCIA:	ESC.(CM): 1/2	PL. I DE I
NOMBRE: VINERA	LÍNEA: SALA - COMEDOR		
OFICIO: MADERA	RECURSO NATURAL: MADERA		
TÉCNICA: MANEJO DE RETAL	MATERIA PRIMA: MADERA Y AGLOMERADO		

PROCESO DE PRODUCCIÓN: ESTA VINERA SE FABRICA TODA EN MATERIAL RETAL.
 CONSTA DE DOS PIEZAS, LA BASE EN AGLOMERADO DE DONDE SE ADHIERE EL
 SOPORTE EN CUYO EXTREMO SUPERIOR POSEE UN HUNDIMIENTO DONDE DESCANSA
 LA "BOCA" DE LA BOTELLA. LUEGO DE ARMADA SE LIJA, SE PINTA CON VINILO Y SE
 DA UNA CAPA DE LACA MATE.

OBSERVACIONES:

RESPONSABLE: MANUEL JOSÉ MORENO BROCIER FECHA: 3/04/2000



TEJAS: REVISTERO	LÍNEA: SALA - ALCOBA	ARTESANOS: MUEBLES VIRGINIA
OMBRES: REVISTERO	REFERENCIA:	
EFICIO: MADERA	LARGO (cm): 34 ANCHO (cm): 19 ALTO (cm): 43	DEPARTAMENTO: RISARALDA
ÉCNICA: MANEJO DE RETAL	DIÁMETRO (cm):	PESO (gr): 1 600 LOCALIDAD: LA VIRGINIA
ECURSOS NATURALES: MADERA	COLOR: VERDE Y NATURAL	VEREDA:
ATERIA PRIMA: MADERA Y MDF	CERTIFICADO HECHO A MANO: Sí <input type="checkbox"/> No <input checked="" type="checkbox"/>	TIPO DE POBLACIÓN: RURAL

MERCADO OBJETIVO: CLASE MEDIA ALTA - ALTA	COSTO	PRECIO
PRODUCCIÓN/MES: 40	UNITARIO: \$ 8500	UNITARIO: \$ 1 6000
EMPAQUE: NO DISPONIBLE	P. MAYOR: \$	P. MAYOR: \$
EMBALAJE: NO DISPONIBLE	EMPAQUE: NO DISPONIBLE	EMPAQUE: NO DISPONIBLE

OBSERVACIONES:

RESPONSABLE: MANUEL JOSÉ MORENO BROCIER FECHA: 3/04/2000

STEMA DE REFERENCIA 0 3 6 6 1 3 TIPO DE FICHA: REFERENTE(S) MUESTRA LÍNEA EMPAQUE

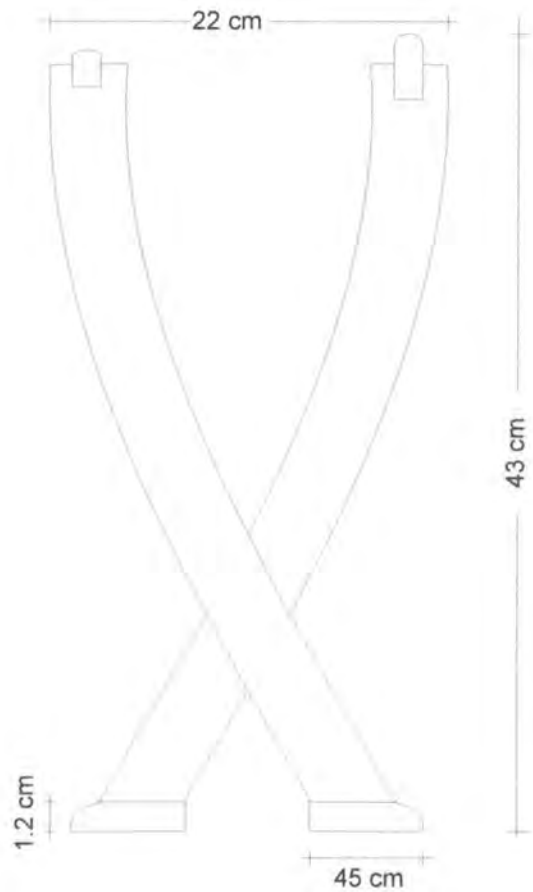
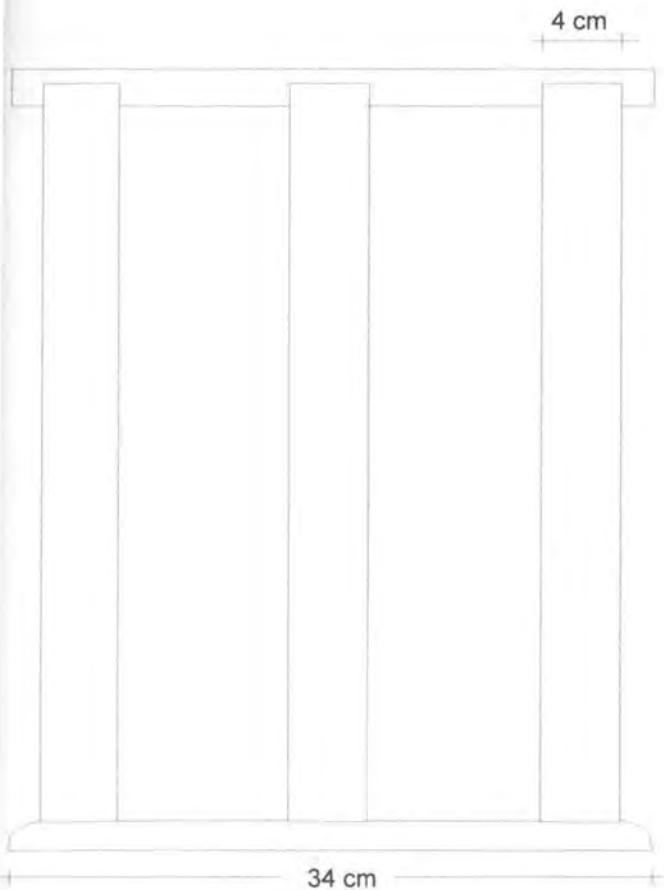

PIEZA: REVISTERO	REFERENCIA:	ESC.(cm): 1/4	PL. I DE I
NOMBRE: REVISTERO	LÍNEA: SALA - ALCOBA		
OFICIO: MADERA	RECURSO NATURAL: MADERA		
TÉCNICA: MANEJO DE RETAL	MATERIA PRIMA: MADERA Y AGLOMERADO		

PROCESO DE PRODUCCIÓN: ESTE REVISTERO SE FABRICA TODO EN MATERIAL RETAL. CONSTA DE TRES PIEZAS, LAS BASES EN AGLOMERADO DONDE DESCANSAN LAS SEIS COLUMNAS EN MADERA QUE SON LAS QUE SOSTIENEN LAS REVISTAS; ESTAS COLUMNAS A SU VEZ ESTÁN TAMBIÉN UNIDAS EN SUS EXTREMOS SUPERIORES POR UNA VARILLA TAMBIÉN HECHA EN MADERA (TERCERA PIEZA) QUE EMPOTRA EN CADA. LUEGO DE ARMADA SE LIJA, SE PINTA CON VINILO Y SE LE DA UNA CAPA DE LACA MATE.

OBSERVACIONES:

RESPONSABLE: MANUEL JOSÉ MORENO BROCIER FECHA: 3/04/2000

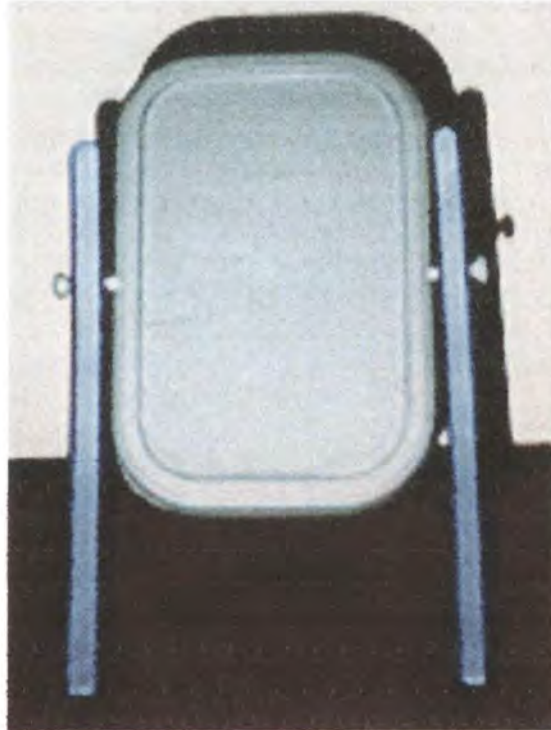

PIEZAS: PORTARRETRATOS	LÍNEA: SALA - COMEDOR - ALCOBA	ARTESANOS: MUEBLES VIRGINIA
FORMAS: PORTARRETRATO	REFERENCIA:	
MATERIAL: MADERA	LARGO (CM): 22 ANCHO (CM): 13 ALTO (CM): 25	DEPARTAMENTO: RISARALDA
TÉCNICA: MANEJO DE RETAL	DIÁMETRO (CM):	PESO (GR): 1.000 LOCALIDAD: LA VIRGINIA
RECURSOS NATURALES: MADERA	COLOR: AZUL Y VERDE	VEREDA:
MATERIA PRIMA: MADERA Y AGLOMERADO	CERTIFICADO HECHO A MANO: <input type="checkbox"/> SÍ <input checked="" type="checkbox"/> NO	TIPO DE POBLACIÓN: RURAL

MERCADO OBJETIVO: CLASE MEDIA ALTA - ALTA	COSTO	PRECIO
PRODUCCIÓN/MES: 40	UNITARIO: \$ 5500	UNITARIO: \$ 14600
EMPAQUE: NO DISPONIBLE	P. MAYOR: \$	P. MAYOR: \$
EMBALAJE: NO DISPONIBLE	EMPAQUE: NO DISPONIBLE	EMPAQUE: NO DISPONIBLE

OBSERVACIONES:

RESPONSABLE: MANUEL JOSÉ MORENO BROCIER FECHA: 3/04/2000

ESTRUCTURA DE REFERENCIA 0 3 6 6 1 3 TIPO DE FICHA: REFERENTE(S) MUESTRA LÍNEA EMPAQUE

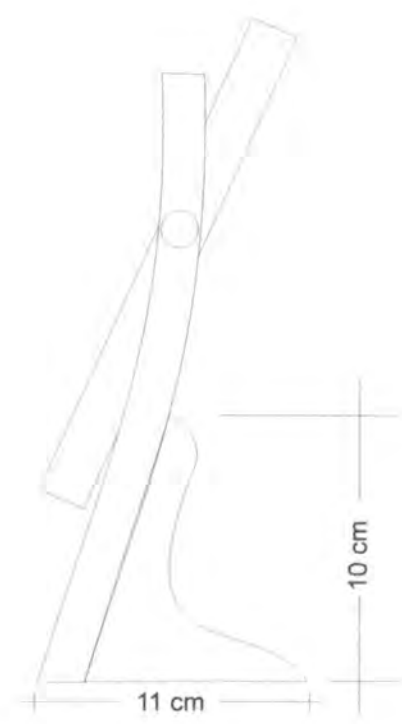
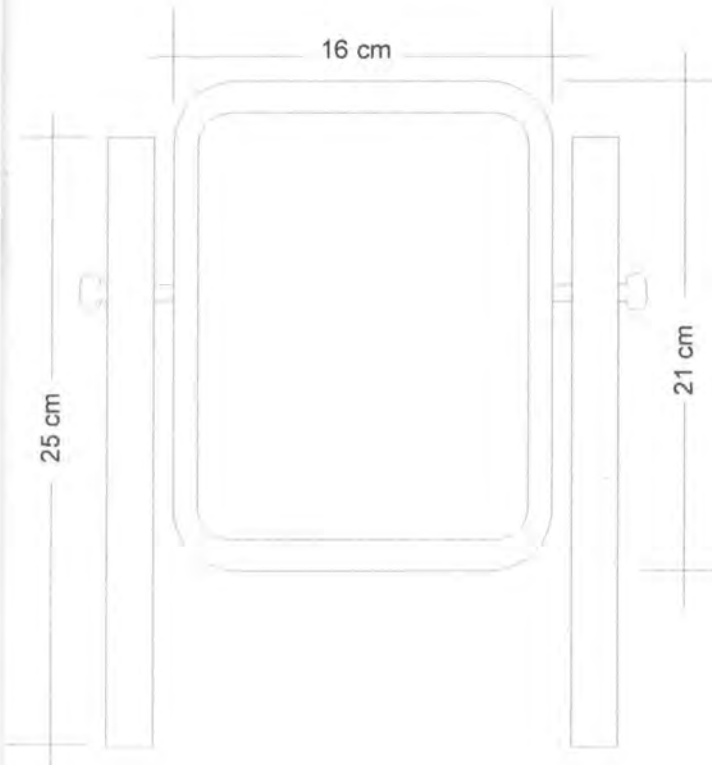

OBJETO: PORTARRETRATOS	REFERENCIA:	ESC.(CM): 1/3	PL. 1 DE 1
NOMBRE: PORTARRETRATOS	LÍNEA: SALA - ALCOBA		
MATERIAL: MADERA	RECURSO NATURAL: MADERA		
TÉCNICA: MANEJO DE RETAL	MATERIA PRIMA: MADERA Y AGLOMERADO		

PROCESO DE PRODUCCIÓN: ESTE PORTARRETRATOS SE FABRICA TODO EN MATERIAL METAL. CONSTA DE CUATRO PIEZAS, SOPORTE EN AGLOMERADO ADHERIDO A LAS PAREDES (2) EN MADERA CON UNA PERFORACIÓN EN LA MITAD DE SU LARGO DONDE SE ENCAJAN UNOS "PINES" QUE SOSTIENEN A SU VEZ LA CUARTA PIEZ HECHA EN AGLOMERADO TAMBIÉN DONDE SE UBICAN LAS FOTOS. LUEGO DE ARMADA SE LIJA, SE PINTA CON VINILO Y SE LE DA UNA CAPA DE LACA MATE.

OBSERVACIONES:

RESPONSABLE: MANUEL JOSÉ MORENO BROCIER FECHA: 3/04/2000



TEJAS: VINERA	LÍNEA: SALA - COMEDOR	ARTESANOS: MUEBLES VIRGINIA
OMBRES: VINERA	REFERENCIA:	
ICIO: MADERA	LARGO(CM): 13 ANCHO(CM): 15 ALTO(CM): 18	DEPARTAMENTO: RISARALDA
CNICA: MANEJO DE RETAL	DIÁMETRO(CM):	PESO(GR): 800 LOCALIDAD: LA VIRGINIA
ECURSOS NATURALES: MADERA	COLOR: AZUL Y VERDE	VEREDA:
ATERIA PRIMA: MADERA Y MDF	CERTIFICADO HECHO A MANO: Sí <input type="checkbox"/> No <input checked="" type="checkbox"/>	TIPO DE POBLACIÓN: RURAL

ERCADO OBJETIVO: CLASE MEDIA ALTA - ALTA	COSTO	PRECIO
RODUCCIÓN/MES: 40	UNITARIO: \$ 4100	UNITARIO: \$ 9600
MPAQUE: NO DISPONIBLE	P. MAYOR: \$	P. MAYOR: \$
MBALAJE: NO DISPONIBLE	EMPAQUE: NO DISPONIBLE	EMPAQUE: NO DISPONIBLE

OBSERVACIONES:



RESPONSABLE: MANUEL JOSÉ MORENO BROCIER FECHA: 3/04/2000

STEMA REFERENCIA 0 3 6 6 1 2 TIPO DE FICHA: REFERENTE(S) MUESTRA LÍNEA EMPAQUE

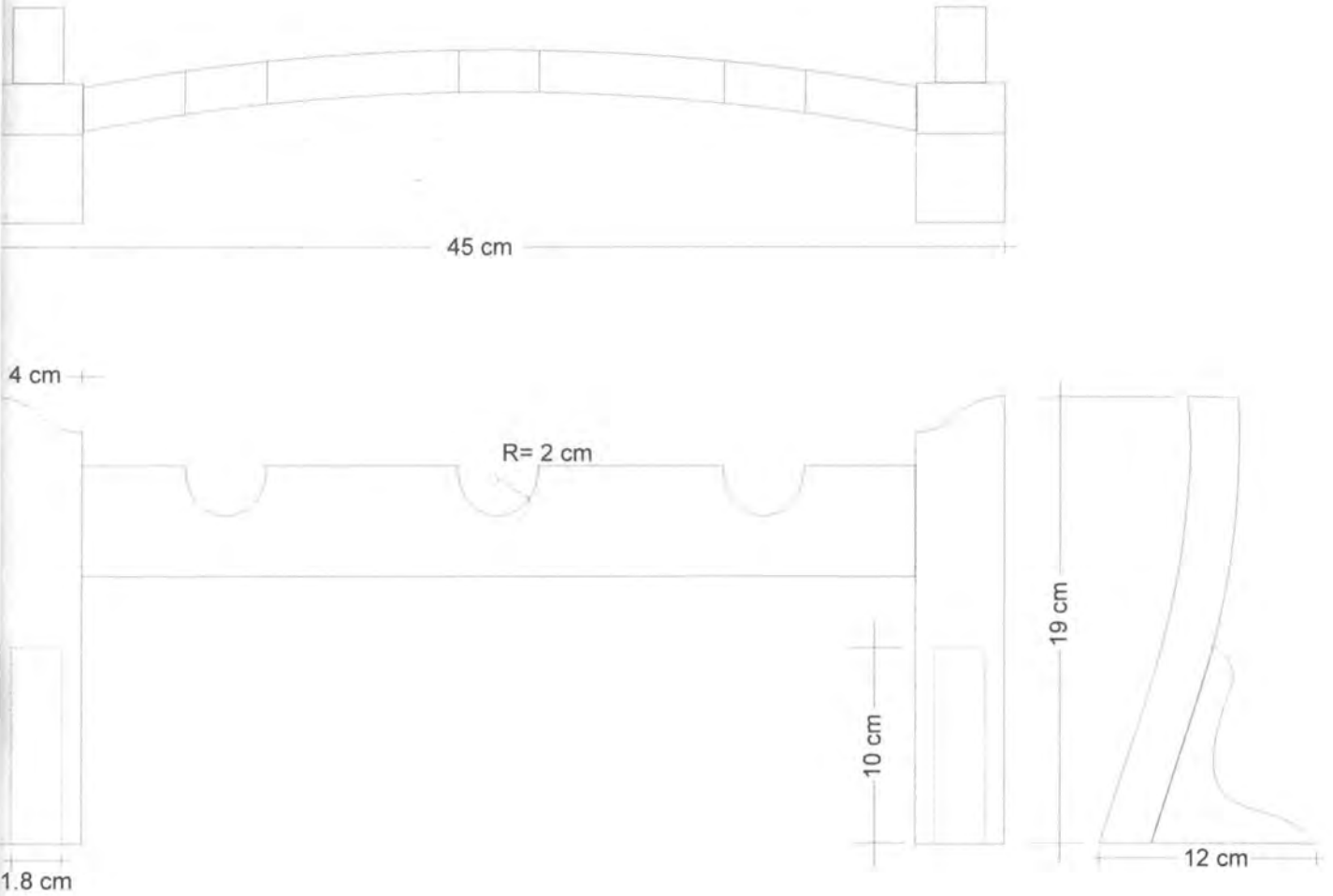

PIEZA: VINERA	REFERENCIA:	ESC.(cm): 1/3	PL. I DE I
NOMBRE: VINERA	LÍNEA: SALA - COMEDOR		
OFICIO: MADERA	RECURSO NATURAL: MADERA		
TÉCNICA: MANEJO DE RETAL	MATERIA PRIMA: MADERA Y AGLOMERADO		

PROCESO DE PRODUCCIÓN: ESTA VINERA SE FABRICA TODA EN MATERIAL RETAL. CONSTA DE TRES PIEZAS, LAS BASES EN AGLOMERADO DE DONDE SE ADHIEREN LOS SOPORTES DE CUYOS EXTREMOS SUPERIORES SE DESPRENDE LA TERCERA PIEZA QUE POSEE TRES HUNDIMIENTOS DONDE DESCANSAN LAS "BOCAS" DE LAS BOTELLAS. LUEGO DE ARMADA SE LIJA, SE PINTA CON VINILO Y SE LE DA UNA CAPA DE LACA MATE.

OBSERVACIONES:

RESPONSABLE: MANUEL JOSÉ MORENO BROCIER FECHA: 3/04/2000

6 6 0 2 1 3 **CÓDIGO DE REGIÓN** 0 3 6 6 REFERENTE(S) PROPUESTA MUESTRA EMPAQUE