



**artesanías de colombia**

**MINISTERIO DE DESARROLLO ECONÓMICO**

**ARTESANÍAS DE COLOMBIA S. A.**

**UNIDAD DE DISEÑO**

**MUNICIPIO MITU**

**DEPARTAMENTO VAUPES**

**Asesoría en diseño para**

**Mejoramiento y desarrollo de productos**

**En los oficios de talla en madera, pintura en corteza de árbol y**

**Cestería en yare**

**ANEXO FICHAS DE DISEÑO Y PLANOS MITU**

**CONSTANZA DEL PILAR ARÉVALO**

**MAESTRA EN TEXTILES**

**COOPERACIÓN DEL SERVICIO NACIONAL DE APRENDIZAJE SENA**

**BOGOTÁ, DICIEMBRE DEL 2002**

# Ficha de producto



Autor: Constanza del Pilar Arévalo Ramírez		Especialidad: Talla
Nombre: Bandeja	Línea: Mesa y cocina	Artesanos: Agustín Vasquez
Referencia: Bandeja Escamas	Referencia:	
Talla	Largo (cm): 35 alto (cm): 5 ancho (cm): 25	Departamento: Vaupés
Materiales naturales: Madera y yaré	Diámetro: peso (gr): 800 gr	Localidad: Mitú
Materia prima: Palo sangre y yaré	Color: Crudo y café	Vereda:
	Certificado hecho a mano si <input type="checkbox"/> no <input checked="" type="checkbox"/>	Tipo de población: Indígena
Costo objetivo:	Costo \$35000	Precio: \$50000
Producción/mes: 25 unidades	Unitario: \$35000	Unitario: \$50000
Punto de venta:	P. mayor: \$33000	P. mayor: \$48000
Embalaje:	Empaque:	Empaque:

Elaborado por: Andréa Currea
Autor ejecutor: Constanza del Pilar Arévalo
Recomendaciones:
Fecha: Febrero /03



Ministerio de Comercio, Industria y Turismo  
artesanías de colombia s.a.

# Dibujo y planos técnicos



VISTA SUPERIOR

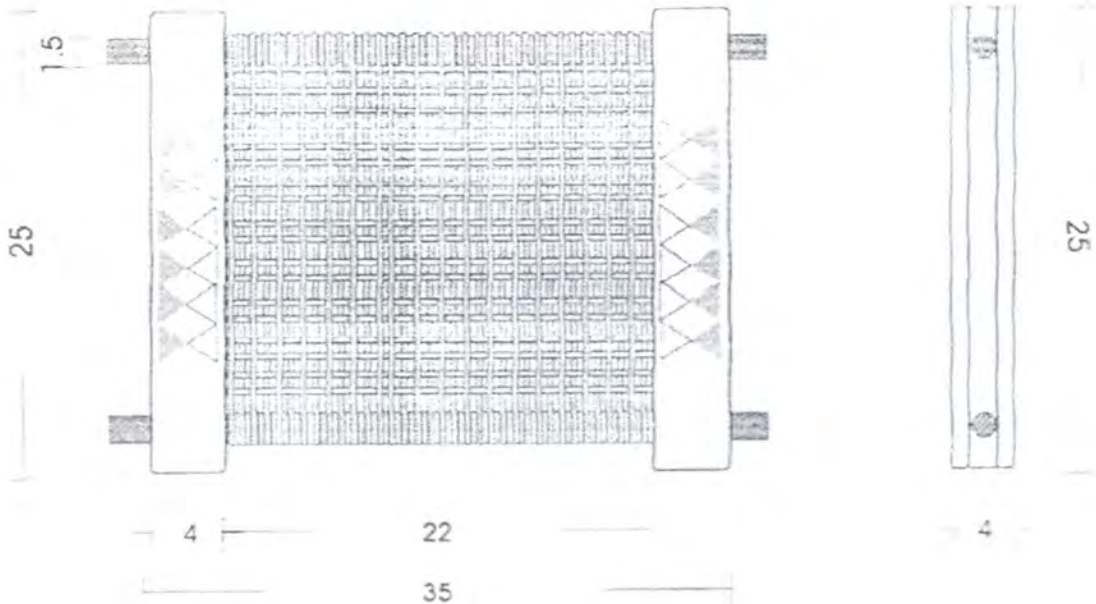

VISTA FRONTAL

Diseñador: Constanza del Pilar Arévalo	Especialidad: Textiles
Pieza: Bandeja	Referencia: Esc.(cm): 1:4 Pl.
Nombre: Bandeja Escama	Línea: Mesa y Cocina
Oficio: Talla	Recurso Natural: Madera palo sangre y yaré
Técnica: Talla en madera y tejeduría	Materia prima: Madera palo sangre y yaré

Proceso de producción: Cortar las piezas de madera con serrucho con las necesarias.

Tallar de acuerdo al diseño, brillar. Hacer perforaciones a los palos verticales para introducir los paralelos del tejido. Ensamblar y tejer.

Observaciones: Esto es un rediseño de La bandeja propuesta por la diseñadora Andréa Currea

Responsable: Constanza Arévalo Fecha: Febrero/03

Sistema de ref. 9 7 0 4 1 4 Código de región 0 5 9 7 0 0 1 Referente(s)  Propuesta  Muestra  Empaque



Diseñador: Constanza del Pilar Arévalo Ramírez		Especialidad: Talla
Pieza: Cofre	Línea: Enceres	Artesanos: Agustín Vasquez
Nombre: Cofre redondo	Referencia:	
	Largo (cm): 25 alto (cm): 13 ancho (cm): 15	Departamento: Vaupés
Oficio: Talla	Diámetro: peso (gr): 500 gr	Localidad: Mitú
Recursos naturales: Madera	Color: Crudo y café	Vereda:
Materia prima: Palosangre	Certificado hecho a mano si <input type="checkbox"/> no <input checked="" type="checkbox"/>	Tipo de población: Indígena
Mercado objetivo:	Costo \$55000	Precio: \$70000
Producción/mes: 15 unidades	Unitario: \$55000	Unitario: \$70000
Empaque:	P. mayor: \$53000	P. mayor: \$65000
Embalaje:	Empaque:	Empaque:

Diseñado por: Andréa Currea

Diseñador ejecutor: Constanza del Pilar Arévalo

Recomendaciones:

---

Fecha: Febrero /03







Ministerio de Comercio, Industria y Turismo  
**artesanías de colombia s.a.**

# Dibujo y planos técnicos



25cm



15 cm

Diseñador: Constanza del Pilar Arévalo	Especialidad: Textiles
Pieza: Cofre	Referencia: Esc.(cm): 14 PI.
Nombre: Cofre redondo	Línea: Mesa y Cocina
Oficio: Talla	Recurso Natural: Madera palo sangre y yaré
Técnica: Talla en madera	Materia prima: Madera palo sangre y yaré

Proceso de producción: Cortar las piezas de madera con serrucho con las necesarias.  
 Lugo se tallan y se ensamblan.

Observaciones: Esb es un rediseño de La bandeja propuesta por la diseñadora Andréa Currea

Responsable: Constanza Arévalo Fecha: Febrero/03

Sistema de ref. 9 7 0 4 1 4 Código de región 0 5 9 7 0 0 1 Referente(s)  Propuesta  Muestra  Empaque



Diseñador: Constanza del Pilar Arévalo Ramírez		Especialidad: Cestería
Categoría: Frutero	Línea: Mesa y cocina	Artisanos: Amelia Arbelaez
Nombre: Frutero bejuco	Referencia:	
	Largo (cm):    Alto (cm): 6    ancho (cm):	Departamento: Vaupés
Oficio: Cestería	Diámetro: 30-35 peso (gr): 100 -130 gr	Localidad: Mitú
Recursos naturales: Bejuco	Color: Crudo	Vereda:
Materia prima: bejuco	Certificado hecho a mano    si <input type="checkbox"/> no <input checked="" type="checkbox"/>	Tipo de población: Indígena
Mercado objetivo:	Costo 13000 -18000	Precio: \$20000 - \$25000
Producción/mes: 25 unidades	Unitario: \$13000 -18000	Unitario: \$20000 - \$25000
Empaque:	P. mayor: \$12000-16000	P. mayor: \$18000 - \$23000
Embalaje:	Empaque:	Empaque:

Diseñado por: Constanza del Pilar Arévalo

Diseñador ejecutor: Constanza del Pilar Arévalo

Recomendaciones:

Fecha: Febrero /03

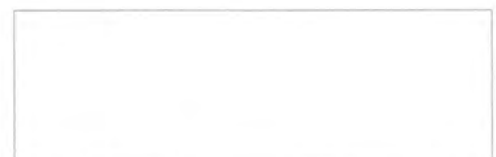



Ministerio de Comercio, Industria y Turismo  
artesanías de colombia s.a.

# Dibujo y planos técnicos



30cm



30 cm

6 cm



Diseñador: Constanza del Pilar Arévalo	Especialidad: Textiles
Pieza: Frutero	Referencia: Esc.(cm): 1:4 Pl.
Nombre: Frutero redondo bejuco	Línea: Mesa y Cocina
Oficio: Cestería	Recurso Natural: Yaré y bejuco
Técnica: Cestería de rollo	Materia prima: Fibra de yaré y bejuco

Proceso de producción: Se desfibra la materia prima y comienza a tejer desde el centro en técnica de rollo.  
Se sube hasta completar 6cm de alto y se remata..

Observaciones:

Responsable: Constanza Arévalo Fecha: Febrero/03

Sistema de ref. 9 7 0 4 1 4 Código de región 0 5 9 7 0 0 1 Referente(s)  Propuesta  Muestra  Empaque



Ministerio de Comercio, Industria y Turismo  
artesanías de colombia s.a.

# Ficha de producto



Diseñador: Constanza del Pilar Arévalo Ramírez		Especialidad: Cestería
Oficio: Frutero	Línea: Mesa y cocina	Artisanos: Amelia Arbelaez
Nombre: Frutero yare	Referencia:	
	Largo (cm):    Alto (cm): 6    ancho (cm):	Departamento: Vaupés
Oficio: Cestería	Diámetro: 30    peso (gr): 100 gr	Localidad: Mitú
Recursos naturales: Yaré	Color: Crudo	Vereda:
Materia prima: Yare	Certificado hecho a mano    si <input type="checkbox"/> no <input checked="" type="checkbox"/>	Tipo de población: Indígena
Mercado objetivo:	Costo 25000	Precio: \$35000
Producción/mes: 25 unidades	Unitario: \$25000	Unitario: \$35000
Empaque:	P. mayor: \$24000	P. mayor: \$33000
Embalaje:	Empaque:	Empaque:

Diseñado por: Constanza del Pilar Arévalo

Diseñador ejecutor: Constanza del Pilar Arévalo

Recomendaciones:

Fecha: Febrero /03



Sistema de referencia:  9  7  0  4    1  4    Tipo de ficha:    Referente(s)     Muestra     Línea     Empaque





Ministerio de Comercio, Industria y Turismo  
artesanías de colombia s.a.

# Dibujo y planos técnicos



30cm

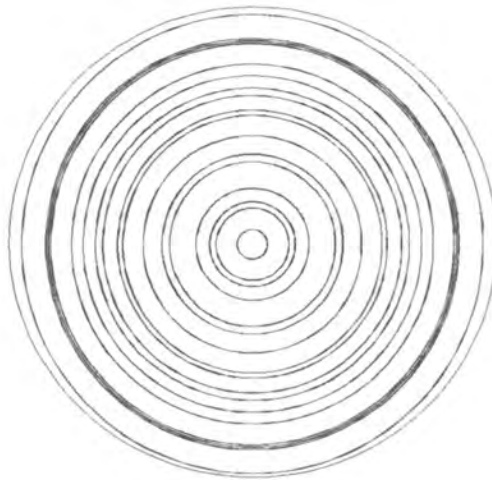

30 cm



6 cm

Diseñador: Constanza del Pilar Arévalo	Especialidad: Textiles
Pieza: Frutero	Referencia: Esc.(cm): 1:4 Pl.
Nombre: Frutero yare	Línea: Mesa y Cocina
Oficio: Cestería	Recurso Natural: Yare
Técnica: Cestería de rollo	Materia prima: Fibra de yare

Proceso de producción: Se desfibra la materia prima y comienza a tejer desde el centro en técnica de rollo.  
Se sube hasta completar 6cm de alto y se remata..

Observaciones:

---



---



---

Responsable: Constanza Arévalo Fecha: Febrero/03

Sistema de ref.  9  7  0  4    1  4 Código de región  0  5  9  7  0  0  1 Referente(s)  Propuesta  Muestra  Empaque



Ministerio de Comercio, Industria y Turismo  
artesanías de Colombia s.a.

# Ficha de producto



Diseñador: Constanza del Pilar Arévalo Ramírez		Especialidad: Cestería
Categoría: Frutero	Línea: Mesa y cocina	Artisanos: Amelía Arbelaez
Nombre: Frutero bejuco grueso café		Referencia:
Largo (cm): Alto (cm): 6 ancho (cm):		Departamento: Vaupés
Oficio: Cestería		Diámetro: 30 peso (gr): 100 gr
Recursos naturales: Mimbre y Bejuco		Localidad: Mitú
Materia prima: Yare y bejuco		Vereda:
Certificado hecho a mano si <input type="checkbox"/> no <input checked="" type="checkbox"/>		Tipo de población: Indígena
Mercado objetivo: Costo 18000		Precio: \$25000
Producción/mes: 25 unidades		Unitario: \$18000
Empaque: P. mayor: \$16000		P. mayor: \$23000
Embalaje: Empaque:		Empaque:

Diseñado por: Constanza del Pilar Arévalo

Diseñador ejecutor: Constanza del Pilar Arévalo

Recomendaciones:

Fecha: Febrero /03



Tema referencia  9  7  0  4   1  4 Tipo de ficha: Referente(s)  Muestra  Línea  Empaque

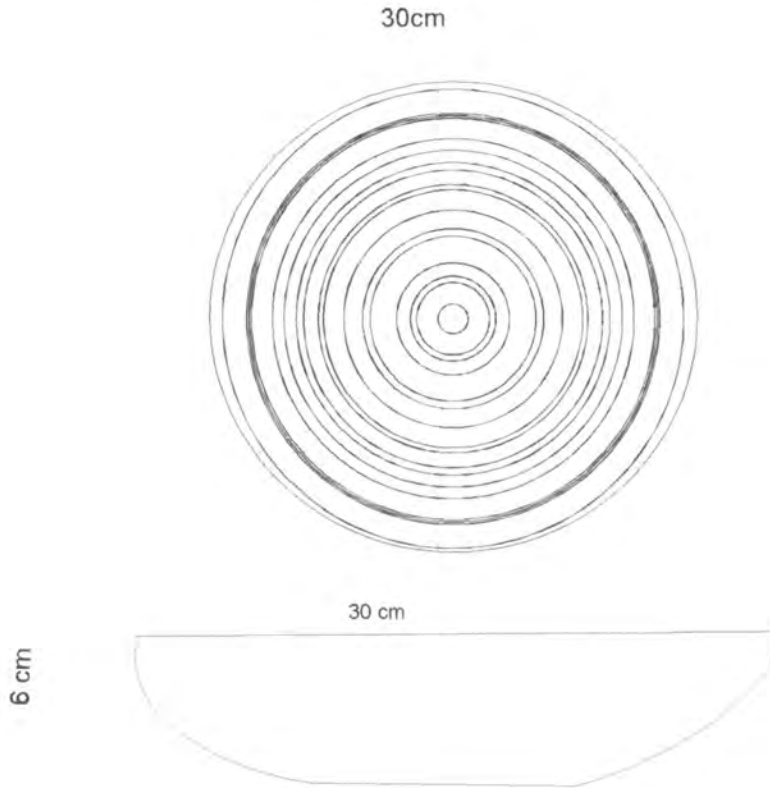

Diseñador: Constanza del Pilar Arévalo	Especialidad: Textiles
Pieza: Frutero	Referencia: Esc.(cm): 1:4 Pl.
Nombre: Frutero bejuco grueso café	Línea: Mesa y Cocina
Oficio: Cestería	Recurso Natural: bejuco
Técnica: Cestería de rollo	Materia prima: Fibra de bejuco

Proceso de producción: Se desfibra la materia prima y comienza a tejer desde el centro en técnica de rollo.  
Se sube hasta completar 6cm de alto y se remata..

Observaciones:

Responsable: Constanza Arévalo Fecha: Febrero/03

Sistema de ref. 9 7 0 4 1 4 Código de región 0 5 9 7 0 0 1 Referente(s)  Propuesta  Muestra  Empaque



Diseñador: Constanza del Pilar Arévalo Ramírez		Especialidad: Talla
Categoría: Frutero	Línea: Mesa y cocina	Artisanos: Jorge López
Nombre: Frutero cuadrado grande	Referencia:	
	Largo (cm): 30 alto (cm): 12 ancho (cm): 30	Departamento: Vaupés
Oficio: Talla	Diámetro: peso (gr): 500 gr	Localidad: Mitú
Recursos naturales: Madera	Color: Crudo y café	Vereda: Comunidad de Timbó
Materia prima: Balso	Certificado hecho a mano si <input type="checkbox"/> no <input checked="" type="checkbox"/>	Tipo de población: Indígena
Mercado objetivo:	Costo \$30000	Precio: \$40000
Producción/mes: 25 unidades	Unitario: \$30000	Unitario: \$40000
Empaque:	P. mayor: \$28000	P. mayor: \$38000
Embalaje:	Empaque:	Empaque:

Diseñado por: Constanza del Pilar Arévalo
Diseñador ejecutor: Constanza del Pilar Arévalo
Recomendaciones:
Fecha: Febrero /03



Sistema de referencia:  9  7  0  4    1  4 Tipo de ficha: Referente(s)  Muestra  Línea  Empaque





Ministerio de Comercio, Industria y Turismo  
**artesanías de Colombia s.a.**

# Dibujo y planos técnicos

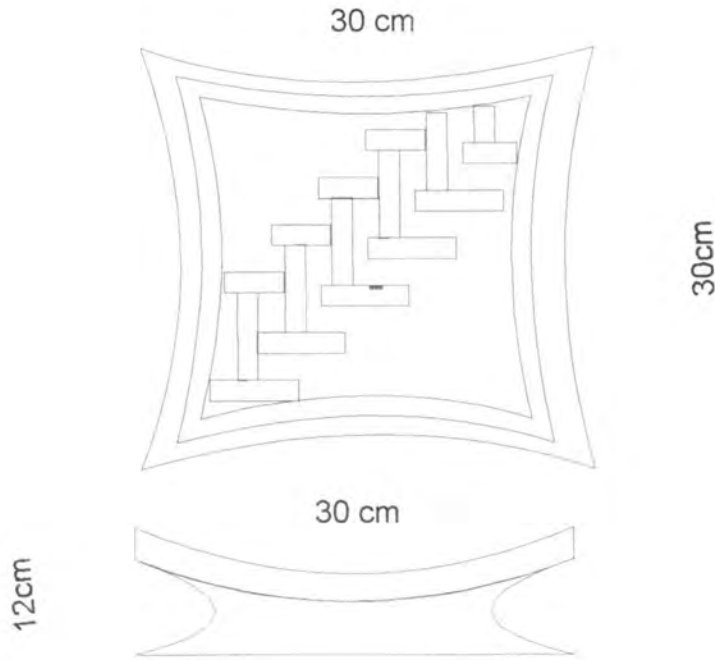

Diseñador: Constanza del Pilar Arévalo	Especialidad: Textiles
Pieza: Frutero	Referencia: Esc.(cm): 1:4 Pl.
Nombre: Frutero cuadrado grande	Línea: Mesa y Cocina
Oficio: Talla	Recurso Natural: Madera
Técnica: Talla en madera	Materia prima: Balso

Proceso de producción: Cortar las piezas de madera con serrucho con las necesarias.  
 Tallar de acuerdo al diseño, Luego se pinta con el dibujo encogido y se brilla..

Observaciones:

Responsable: Constanza Arévalo Fecha: Febrero/03

Sistema de ref. 9 7 0 4 1 4 Código de región 0 5 9 7 0 0 1 Referente(s)  Propuesta  Muestra  Empaque

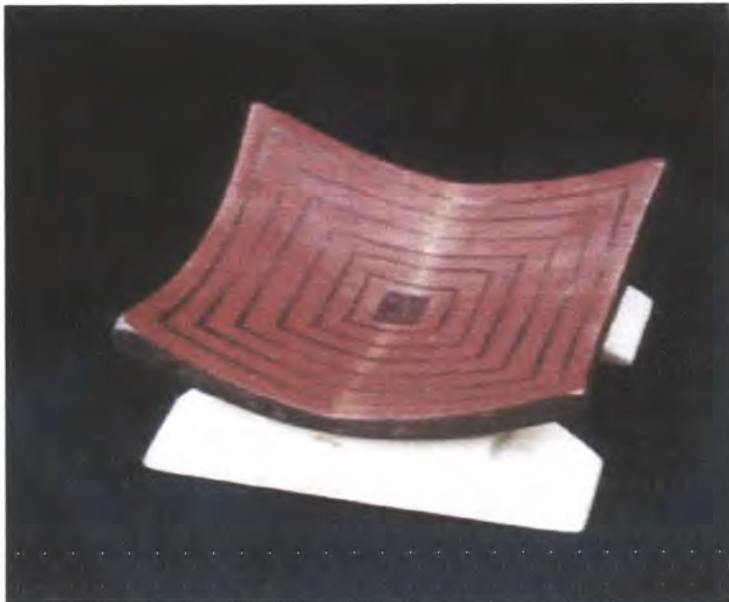

Diseñador: Constanza del Pilar Arévalo Ramírez		Especialidad: Talla
Categoría: Frutero	Línea: Mesa y cocina	Artisanos: Jorge López
Nombre: Frutero cuadrado pequeño	Referencia:	
	Largo (cm): 20 alto (cm): 15 ancho (cm): 20	Departamento: Vaupés
Oficio: Talla	Diámetro: peso (gr): 350 gr	Localidad: Mitú
Recursos naturales: Madera	Color: Crudo y café	Vereda: Comunidad de Timbó
Materia prima: Balso	Certificado hecho a mano sí <input type="checkbox"/> no <input checked="" type="checkbox"/>	Tipo de población: Indígena
Mercado objetivo:	Costo \$15000	Precio: \$20000
Producción/mes: 25 unidades	Unitario: \$15000	Unitario: \$20000
Empaque:	P. mayor: \$13000	P. mayor: \$18000
Embalaje:	Empaque:	Empaque:

Diseñado por: Constanza del Pilar Arévalo
Diseñador ejecutor: Constanza del Pilar Arévalo
Recomendaciones:
Fecha: Febrero /03

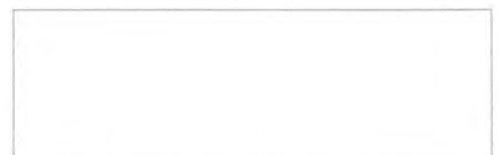

Sistema de referencia 9 7 0 4 1 4 Tipo de ficha: Referente(s)  Muestra  Línea  Empaque



Ministerio de Comercio, Industria y Turismo  
**artesanías de colombia s.a.**

# Dibujo y planos técnicos

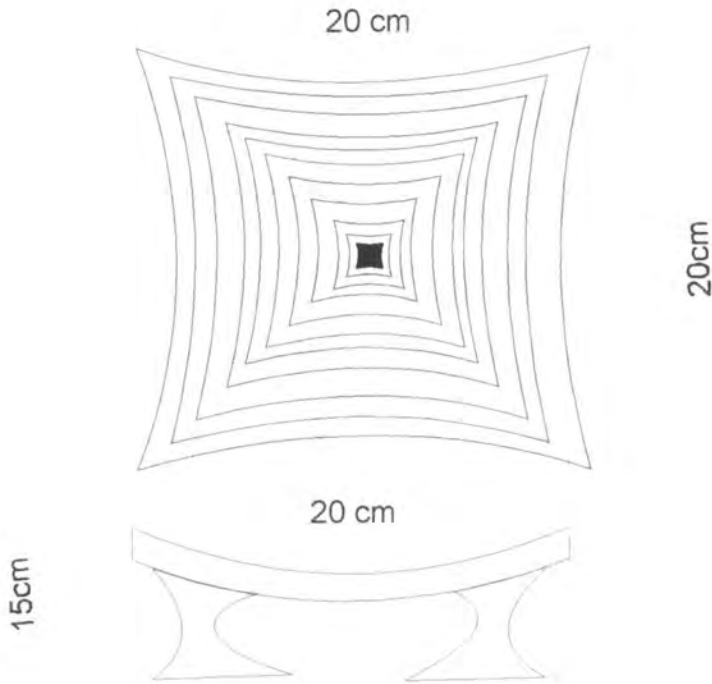

Diseñador: Constanza del Pilar Arévalo	Especialidad: Textiles
Pieza: Frutero	Referencia: Esc.(cm): 1:4 Pl.
Nombre: Frutero cuadrado pequeño	Línea: Mesa y Cocina
Oficio: Talla	Recurso Natural: Madera
Técnica: Talla en madera	Materia prima: Balso

Proceso de producción: Cortar las piezas de madera con serrucho con las necesarias.  
 Tallar de acuerdo al diseño, Luego se pinta con el dibujo encogido y se brilla.

Observaciones:

Responsable: Constanza Arévalo Fecha: Febrero/03

Sistema de ref. 9 7 0 4 1 4 Código de región 0 5 9 7 0 0 1 Referente(s)  Propuesta  Muestra  Empaque



Ministerio de Comercio, Industria y Turismo  
artesanías de Colombia s.a.

# Ficha de producto



Diseñador: Constanza del Pilar Arévalo Ramírez		Especialidad: Talla
Pieza: Frutero	Línea: Mesa y cocina	Artisanos: Hector López
Nombre: Frutero cóncavo	Referencia:	
	Largo (cm): 30 alto (cm): 16 ancho (cm): 15	Departamento: Vaupés
Oficio: Talla	Diámetro: peso (gr): 500 gr	Localidad: Mitú
Recursos naturales: Madera	Color: Crudo y café	Vereda: Comunidad de Timbó
Materia prima: Ialso	Certificado hecho a mano si <input type="checkbox"/> no <input checked="" type="checkbox"/>	Tipo de población: Indígena
Mercado objetivo:	Costo \$25000	Precio: \$35000
Producción/mes 25 unidades	Unitario: \$25000	Unitario: \$35000
Empaque:	P. mayor: \$23000	P. mayor: \$33000
Embalaje:	Empaque:	Empaque:

Diseñado por: Constanza del Pilar Arévalo
Diseñador ejecutor: Constanza del Pilar Arévalo
Recomendaciones:
Fecha: Febrero/03

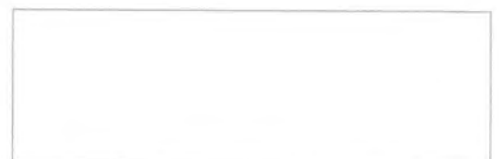

Sistema de referencia 7 7 0 4 1 4 Tipo de ficha: Referente(s)  Muestra  Línea  Empaque





Ministerio de Comercio, Industria y Turismo  
artesanías de Colombia s.a.

# Dibujo y planos técnicos

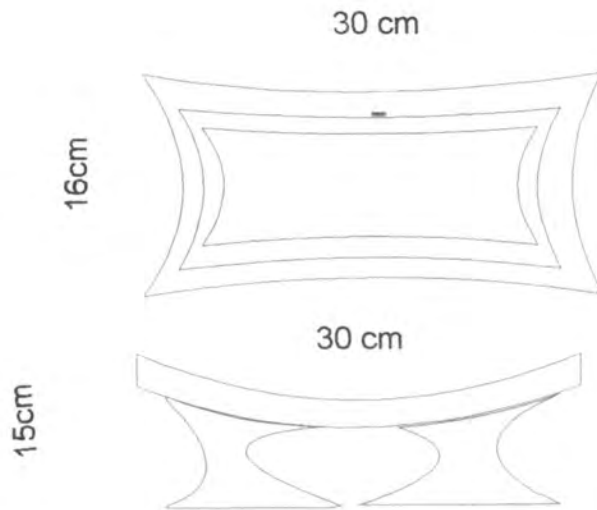

Diseñador: Constanza del Pilar Arévalo	Especialidad: Textiles
Pieza: Frutero	Referencia: Esc.(cm): 1:4 PI.
Nombre: Frutero cóncavo	Línea: Mesa y Cocina
Oficio: Talla	Recurso Natural: Madera
Técnica: Talla en madera	Materia prima: Balso

Proceso de producción: Cortar las piezas de madera con serrucho con las necesarias.

Tallar de acuerdo al diseño, Luego se pinta con el dibujo encogido y se brilla..

Observaciones:

Responsable: Constanza Arévalo Fecha: Febrero/03



Ministerio de Comercio, Industria y Turismo  
artesanías de Colombia s.a.

# Ficha de producto



Diseñador: Constanza del Pilar Arévalo Ramírez		Especialidad: Talla
Pieza: Frutero	Línea: Mesa y cocina	Artisanos: Jorge López
Nombre: Frutero rectángulo	Referencia:	
	Largo (cm): 30 alto (cm): 16 ancho (cm): 18	Departamento: Vaupés
Oficio: Talla	Diámetro: peso (gr): 500 gr	Localidad: Mitú
Recursos naturales: Madera	Color: Crudo y café	Vereda: Comunidad de Timbó
Materia prima: Balso	Certificado hecho a mano sí <input type="checkbox"/> no <input checked="" type="checkbox"/>	Tipo de población: Indígena
Mercado objetivo:	Costo \$25000	Precio: \$35000
Producción/mes: 25 unidades	Unitario: \$25000	Unitario: \$35000
Empaque:	P. mayor: \$23000	P. mayor: \$33000
Embalaje:	Empaque:	Empaque:

Diseñado por: Constanza del Pilar Arévalo

Diseñador ejecutor: Constanza del Pilar Arévalo

Recomendaciones:

Fecha: Febrero /03



Sistema de referencia 9 7 0 4 1 4 Tipo de ficha: Referente(s)  Muestra  Línea  Empaque



Ministerio de Comercio, Industria y Turismo  
artesanías de Colombia s.a.

# Dibujo y planos técnicos

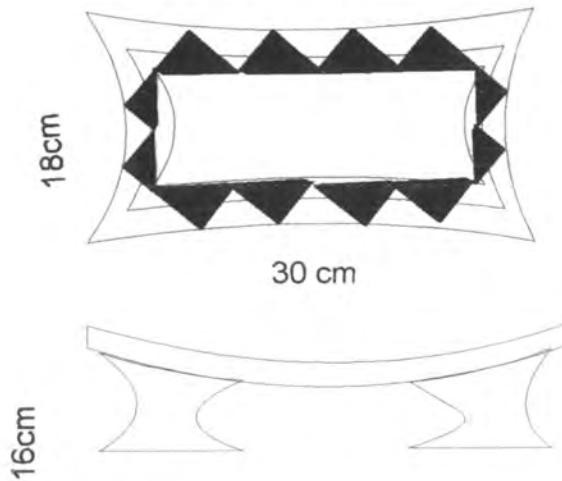

Diseñador: Constanza del Pilar Arévalo	Especialidad: Textiles
Pieza: Frutero	Referencia: Esc.(cm): 1:4 Pl.
Nombre: Frutero rectángulo	Línea: Mesa y Cocina
Oficio: Talla	Recurso Natural: Madera
Técnica: Talla en madera	Materia prima: Balso

Proceso de producción: Cortar las piezas de madera con serrucho con las necesarias.

Tallar de acuerdo al diseño, Luego se pinta con el dibujo encogido y se brilla.

Observaciones:



Responsable: Constanza Arévalo Fecha: Febrero/03

Sistema de ref. 9 7 0 4 1 4 Código de región 0 5 9 7 0 0 1 Referente(s)  Propuesta  Muestra  Empaque



Ministerio de Comercio, Industria y Turismo  
artesanías de Colombia s.a.

# Ficha de producto



Diseñador: Constanza del Pilar Arévalo Ramírez		Especialidad: Talla
Pieza: Frutero	Línea: Mesa y cocina	Artisanos: Hector López
Nombre: Frutero rectangular	Referencia:	
	Largo (cm): 30 alto (cm): 16 ancho (cm): 15	Departamento: Vaupés
Oficio: Talla	Diámetro: peso (gr): 500 gr	Localidad: Mitú
Recursos naturales: Madera	Color: Crudo y café	Vereda: Comunidad de Timbó
Materia prima: Balsa	Certificado hecho a mano si <input type="checkbox"/> no <input checked="" type="checkbox"/>	Tipo de población: Indígena
Mercado objetivo:	Costo \$25000	Precio: \$35000
Producción/mes: 25 unidades	Unitario: \$25000	Unitario: \$35000
Empaque:	P. mayor: \$23000	P. mayor: \$33000
Embalaje:	Empaque:	Empaque:

Diseñado por: Constanza del Pilar Arévalo

Diseñador ejecutor: Constanza del Pilar Arévalo

Recomendaciones:

Fecha: Febrero /03

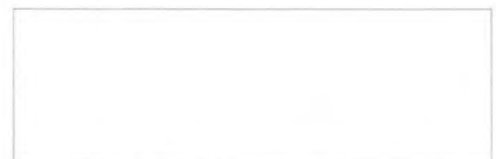

Sistema de referencia: 9 7 0 4 1 4 Tipo de ficha: Referente(s)  Muestra  Línea  Empaque





Ministerio de Comercio, Industria y Turismo  
artesañas de colombia s.a.

# Dibujo y planos técnicos

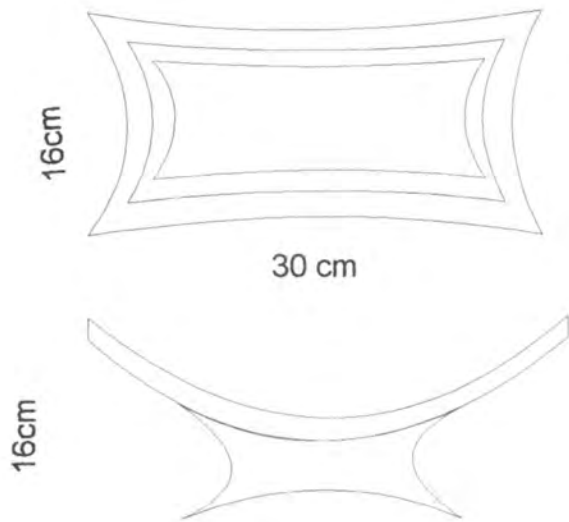

Diseñador: Constanza del Pilar Arévalo	Especialidad: Textiles
Pieza: Frutero	Referencia: Esc.(cm): 1:4 Pl.
Nombre: Frutero rectangular	Línea: Mesa y Cocina
Oficio: Talla	Recurso Natural: Madera
Técnica: Talla en madera	Materia prima: Balso

Proceso de producción: Cortar las piezas de madera con serrucho con las necesarias.

Tallar de acuerdo al diseño, Luego se pinta con el dibujo encogido y se brilla..

Observaciones:



Responsable: Constanza Arévalo Fecha: Febrero/03



Diseñador: Constanza del Pilar Arévalo Ramírez		Especialidad: Yanchama
Pieza: Caminos de mesa	Línea: Mesa y cocina	Artisanos: Amalia Arbelaez
Nombre: Camino de mesa pictografías	Referencia:	
	Largo (cm): 120	alto (cm): ancho (cm): 40
Oficio: Pintura en corteza de árbol	Diámetro:	peso (gr): 120 gr
Recursos naturales: Corteza	Color: Crudo y café, amarillo, rojo	Vereda:
Materia prima: Corteza	Certificado hecho a mano	si <input type="checkbox"/> no <input checked="" type="checkbox"/>
		Tipo de población: Indígena
Mercado objetivo:	Costo \$60000	Precio: \$70000
Producción/mes: 50 unidades	Unitario: \$60000	Unitario: \$70000
Empaque:	P. Mayor: \$58000	P. mayor: \$68000
Embalaje:	Empaque:	Empaque:

Diseñado por: Constanza del Pilar Arévalo

Diseñador ejecutor: Constanza del Pilar Arévalo

Recomendaciones:

Fecha: Febrero /03



Ministerio de Comercio, Industria y Turismo  
artesanías de Colombia s.a.

# Dibujo y planos técnicos

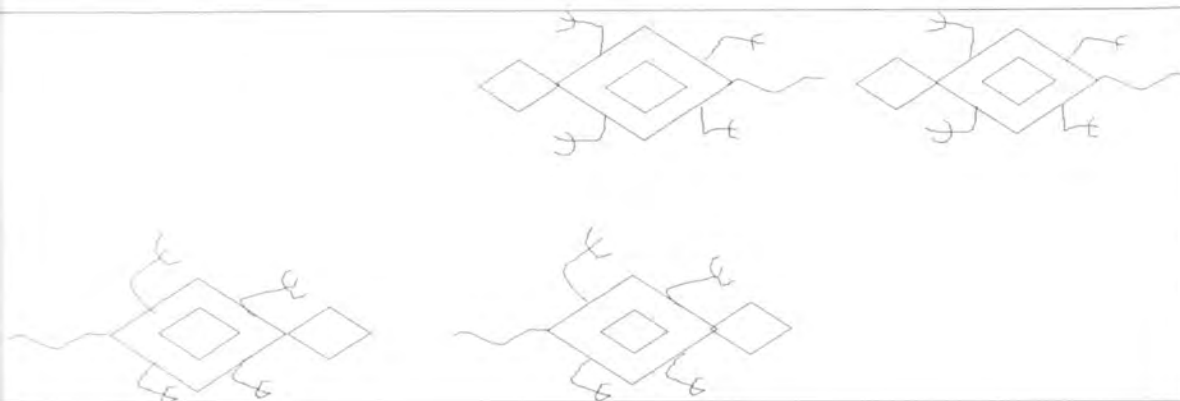

40 cm

120 cm

Diseñador: Constanza del Pilar Arévalo	Especialidad: Textiles
Pieza: Caminos de mesa	Referencia: Esc.(cm): 1:4 Pl.
Nombre: Caminos de mesa pictografías	Línea: Mesa y Cocina
Oficio: Pintura en corteza de árbol	Recurso Natural: Madera
Técnica: Talla en madera y tejeduría	Materia prima: Corteza

Proceso de producción: Corta la corteza de la medida requerida, se realiza el dibujo con un lápiz y se pinta.  
En los bordes se colocan semilla con cumare.

Observaciones:

Responsable: Constanza Arévalo Fecha: Febrero/03

Sistema de ref. 9 7 0 4 1 4 Código de región 0 5 9 7 0 0 1 Referente(s)  Propuesta  Muestra  Empaque



Diseñador: Constanza del Pilar Arévalo Ramírez		Especialidad: Yanchama
Pieza: Separalibros	Línea: Productos especiales	Artisanos: Amella Arbelaez
Nombre: Separalibros		Referencia:
Largo (cm): 15 alto (cm): ancho (cm): 5		Departamento: Vaupés
Oficio: Pintura en corteza de árbol	Diámetro: peso (gr): 10 gr	Localidad: Mitú
Recursos naturales: Corteza	Color: Crudo, naranja, rojo y café	Vereda:
Materia prima: Corteza	Certificado hecho a mano si <input type="checkbox"/> no <input checked="" type="checkbox"/>	Tipo de población: Indígena
Mercado objetivo:	Costo \$3000	Precio: \$3500
Producción/mes: 500 unidades	Unitario: \$3000	Unitario: \$3500
Empaque:	P. mayor: \$2800	P. mayor: \$3200
Embalaje:	Empaque:	Empaque:

Diseñado por: Patricia Valenzuela
Diseñador ejecutor: Constanza del Pilar Arévalo
Recomendaciones:
Fecha: Febrero /03

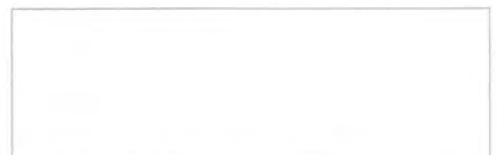

Sistema de referencia  9  7  0  4    1  4 Tipo de ficha: Referente(s)  Muestra  Línea  Empaque





Ministerio de Comercio, Industria y Turismo  
artesanías de Colombia s.a.

# Dibujo y planos técnicos

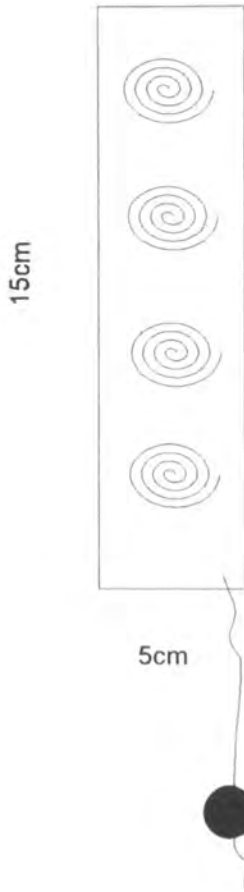

Diseñador: Constanza del Pilar Arévalo	Especialidad: Textiles
Pieza: Separalibros	Referencia: Esc.(cm): 1:4 Pl.
Nombre: Separalibros pictografías	Línea: Mesa y Cocina
Oficio: Pintura en corteza de árbol	Recurso Natural: Madera
Técnica: Talla en madera y tejeduría	Materia prima: Corteza

Proceso de producción: Corta la corteza de la medida requerida, se realiza el dibujo con un lápiz y se pinta.  
En los bordes se colocan semilla con cumare.

Observaciones:

Responsable: Constanza Arévalo Fecha: Febrero/03

Sistema de ref. 9 7 0 4 1 4 Código de región 0 5 9 7 0 0 1 Referente(s)  Propuesta  Muestra  Empaque