



artesanías de colombia

**MINISTERIO DE DESARROLLO ECONÓMICO
ARTESANÍAS DE COLOMBIA S. A.
UNIDAD DE DISEÑO**

**MUNICIPIO SAN JOSÉ DEL GUAVIARE
DEPARTAMENTO GUAVIARE
Asesoría en diseño para
Mejoramiento y desarrollo de productos
En el oficio de cestería y tejeduría en cumare
MUNICIPIO DE CUMARIBO
DEPARTAMENTO DEL VICHADA
Asesoría en diseño y Producción
En el oficio de cestería en cumare**

**ANEXO FICHAS DE DISEÑO Y PLANOS TECNICOS
CUMARIBO**

**CONSTANZA DEL PILAR ARÉVALO
MAESTRA EN TEXTILES**

**COOPERACIÓN DEL SERVICIO NACIONAL DE
APRENDIZAJE SENA**

BOGOTÁ, DICIEMBRE DEL 2002



Ministerio de Comercio, Industria y Turismo
artesanías de colombia s.a.

Ficha de producto



Diseñador: Constanza del Pilar Arévalo Ramírez		Especialidad: Textiles
Pieza: Individual	Línea: Meso y cocina	Artisanos: Comunidad de Raya
Nombre: Individual Redondo	Referencia: 30-1104-064u	
	Largo (cm): alto (cm): 2 ancho (cm):	Departamento: Vichada
Oficio: Cestería	Diametro: 38 peso (gr): 50 g	Localidad: Cumaribo
Recursos naturales: Palma de cumare	Color: Crudo	Vereda: Comunidad de Raya
Materia prima: Fibra de Cumare	Certificado hecho a mano sí <input type="checkbox"/> no <input checked="" type="checkbox"/>	Tipo de población: Indígena
Mercado objetivo:	Costo \$8000	Precio: \$10000
Producción/mes: 20 u	Unitario: \$8000	Unitario: \$10000
Empaque:	P. mayor:	P. mayor: \$9000
Embalaje:	Empaque:	Empaque:

Diseñado por: Constanza del Pilar Arévalo
Diseñador ejecutor: Constanza del Pilar Arévalo
Recomendaciones:
Fecha: Semtiembre /02

--

istema 9 9 2 4 2 3 Tipo de ficha: Referente(s) Muestra Línea Empaque



Ministerio de Comercio, Industria y Turismo
artesanías de Colombia s.a.

Dibujo y planos técnicos



38 cm

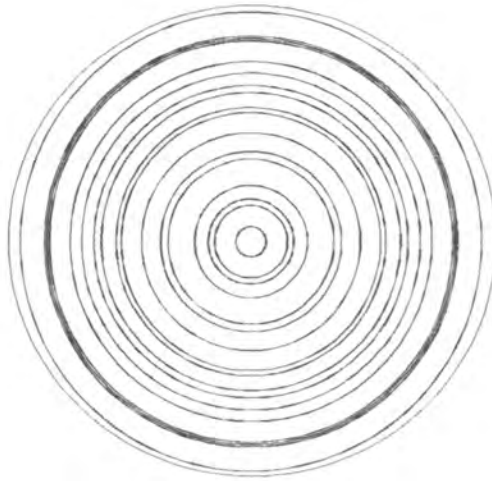

10 cm

Diseñador: Constanza del Pilar Arévalo	Especialidad: Textiles
Pieza: Individual	Referencia: Esc.(cm): 1:4 Pl.
Nombre: IndividualRedon	Línea: Mesa y Cocina
Oficio: Cestería	Recurso Natural: Cumare
Técnica: Cestería de rollo	Materia prima: Fibra de cumare

Proceso de producción: Se desfibra la materia prima y comienza a tejer desde el centro en técnica de rollo hasta completar 38cm de diámetro.	Observaciones:

Responsable: Constanza Arévalo	Fecha: Febrero/03
--------------------------------	-------------------

Sistema de ref. 9 9 2 4 2 3 Código de región 0 5 9 9 0 0 2 Referente(s) Propuesta Muestra Empaque



Diseñador: Constanza del Pilar Arévalo Ramírez		Especialidad: Textiles
Pieza: Portacazuelas	Línea: Mesa y cocina	Artesanos: Comunidad de Raya
Nombre: Porta cazuelas Redondas	Referencia: 30-1104-064u	
	Largo (cm): alto (cm): 6 ancho (cm): 12	Departamento: Vichada
Oficio: Cestería	Diametro: 17 peso (gr): 50 gr	Localidad: Cumaribo
Recursos naturales: Palma de cumare	Color: Crudo	Vereda: Comunidad de Raya
Materia prima: Fibra de Cumare	Certificado hecho a mano si <input type="checkbox"/> no <input checked="" type="checkbox"/>	Tipo de población: Indígena
Mercado objetivo:	Costo \$7000	Precio: \$9000
Producción/mes: 50 u	Unitario: \$7000	Unitario: \$9000
Empaque:	P. mayor:	P. mayor: \$8000
Embalaje:	Empaque:	Empaque:

Diseñado por: Constanza del Pilar Arévalo

Diseñador ejecutor: Constanza del Pilar Arévalo

Recomendaciones:

Fecha: Agosto /02



Ministerio de Comercio, Industria y Turismo
artesanías de Colombia s.a.

Dibujo y planos técnicos

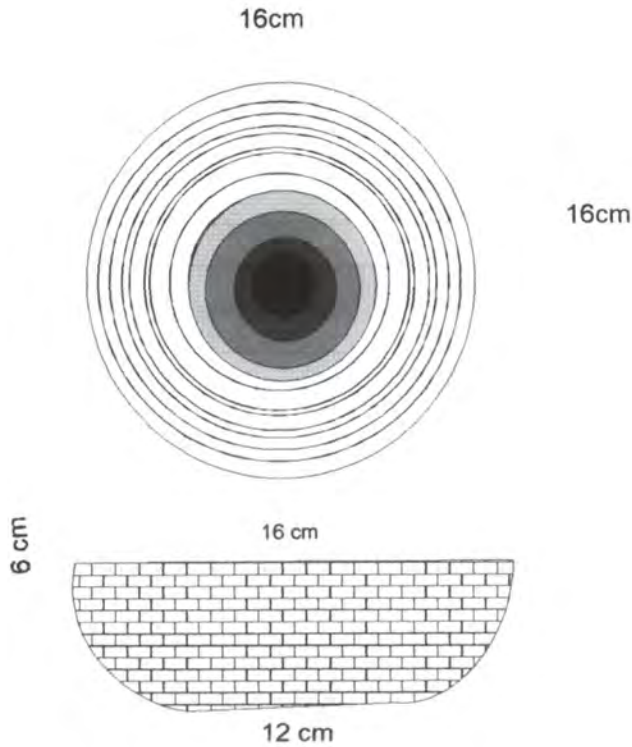

Diseñador: Constanza del Pilar Arévalo	Especialidad: Textiles
Pieza: Porta cazuela	Referencia: Esc.(cm): 1:4 Pl.
Nombre: Porta cazuela redonda	Línea: Mesa y Cocina
Oficio: Cestería	Recurso Natural: Cumare
Técnica: Cestería de rollo	Materia prima: Fibra de cumare

Proceso de producción: Se desfibra la materia prima y comienza a tejer desde el centro en técnica de rollo.
Se sube hasta completar 6cm de alto.
Completando un diámetro de 28 cm, Se remata.

Observaciones:

Responsable: Constanza Arévalo Fecha: Febrero/03

Sistema de ref. 9 9 2 4 2 3 Código de región 0 5 9 9 0 0 2 Referente(s) Propuesta Muestra Empaque



Ministerio de Comercio, Industria y Turismo
artesanías de Colombia s.a.

Ficha de producto

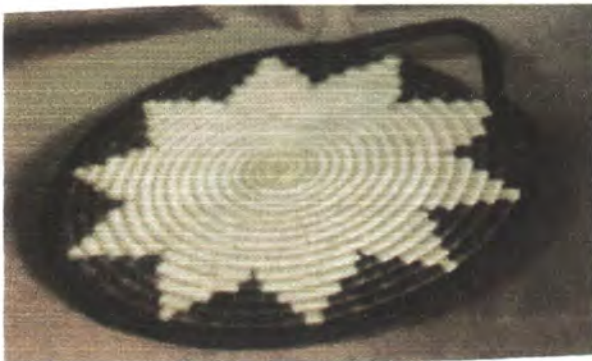
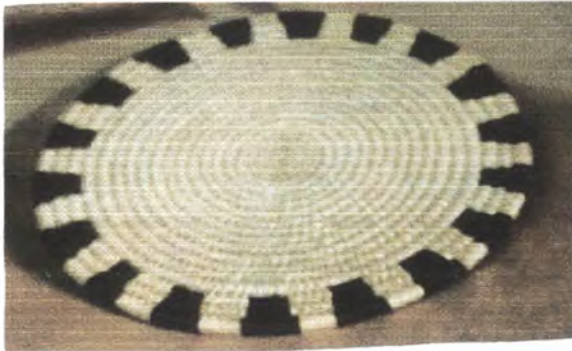

Diseñador: Constanza del Pilar Arévalo Ramírez		Especialidad: Textiles
Pieza: Porta calletes	Línea: Mesa y cocina	Artisanos: Comunidad de Raya
Nombre: Porta calientes Redondas		Referencia: 30-1104-064u
Largo (cm):		alto (cm): 1
Oficio: Cestería		ancho (cm):
Recursos naturales: Palma de cumare		Departamento: Vichada
Materia prima: Fibra de Cumare		Localidad: Cumaribo
Color: Crudo		Vereda: Comunidad de Raya
Certificado hecho a mano		Tipo de población: Indígena
si <input type="checkbox"/> no <input checked="" type="checkbox"/>		
Mercado objetivo:	Costo \$9000	Precio: \$12000
Producción/mes: 50 u	Unitario: \$9000	Unitario: \$12000
Empaque:	P. mayor:	P. mayor: \$11000
Embalaje:	Empaque:	Empaque:

Diseñado por: Constanza del Pilar Arévalo

Diseñador ejecutor: Constanza del Pilar Arévalo

Recomendaciones:

Fecha: Agosto /02

Sistema de referencia: 9 9 2 4 2 3 Tipo de ficha: Referente(s) Muestra Línea Empaque



Ministerio de Comercio, Industria y Turismo
artesanías de colombia s.a.

Dibujo y planos técnicos

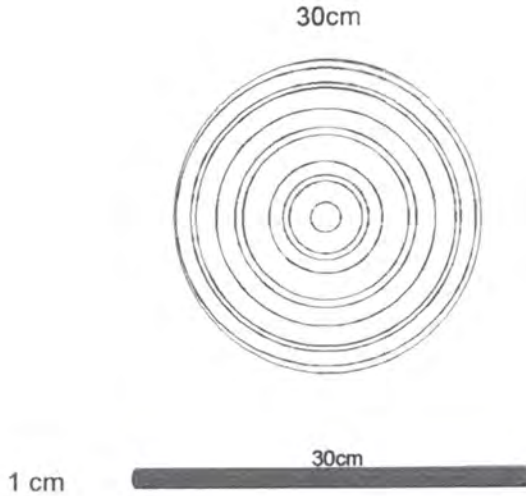

Diseñador: Constanza del Pilar Arévalo	Especialidad: Textiles
Pieza: Porta caliente	Referencia: Esc.(cm): 1:4 Pl.
Nombre: Porta caliente redondo	Línea: Mesa y Cocina
Oficio: Cestería	Recurso Natural: Cumare
Técnica: Cestería de rollo	Materia prima: Fibra de cumare

Proceso de producción: Se desfibra la materia prima y comienza a tejer desde el centro en técnica de rollo hasta completar un círculo de 30 cm de diámetro.

Observaciones:

Responsable: Constanza Arévalo Fecha: Septiembre/03

Sistema de ref. 9 9 2 4 2 3 Código de región 0 5 9 9 0 0 2 Referente(s) Propuesta Muestra Empaque



Diseñador: Constanza del Pilar Arévalo Ramírez		Especialidad: Textiles
Pieza: Frutero	Línea: Mesa y cocina	Artisanos: Comunidad de 15 de Agosto
Nombre: Frutero redondo	Referencia:	
	Largo (cm): alto (cm): 6 ancho (cm):	Departamento: Vichada
Oficio: Cestería	Diámetro: 26 peso (gr): 150 gr	Localidad: Cumaribo
Recursos naturales: Palma de cumare	Color: Crudo	Vereda: Comunidad de 15 de Agosto
Materia prima: Fibra de Cumare	Certificado hecho a mano si <input type="checkbox"/> no <input checked="" type="checkbox"/>	Tipo de población: Indígena
Mercado objetivo:	Costo \$12000	Precio: \$14000
Producción/mes: 12 u	Unitario: \$12000	Unitario: \$14000
Empaque:	P. mayor:	P. mayor: \$13000
Embalaje:	Empaque:	Empaque:

Diseñado por: Constanza del Pilar Arévalo
Diseñador ejecutor: Constanza del Pilar Arévalo
Recomendaciones:
Fecha: Septiembre /02





Ministerio de Comercio, Industria y Turismo
artesanías de Colombia s.a.

Dibujo y planos técnicos

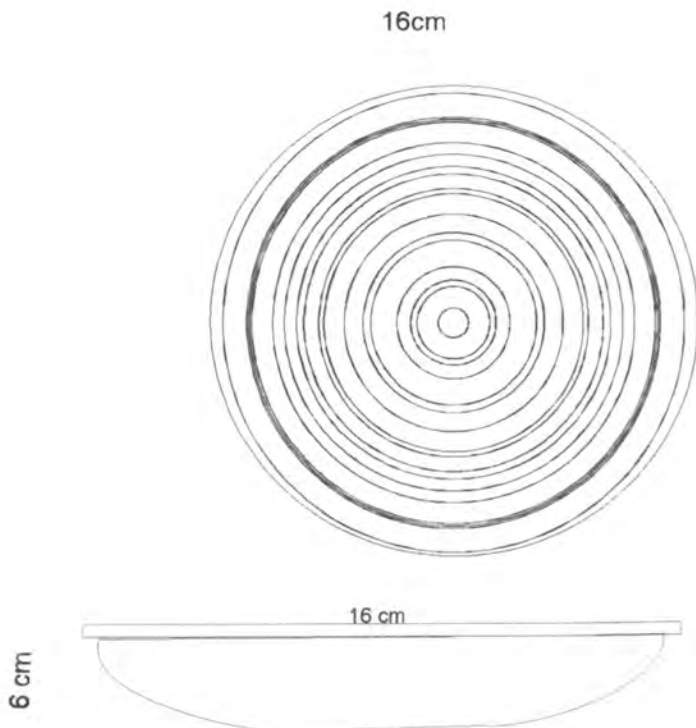

Diseñador: Constanza del Pilar Arévalo	Especialidad: Textiles
Pieza: Frutero	Referencia: Esc.(cm): 1:4 Pl.
Nombre: Frutero redondo	Línea: Mesa y Cocina
Oficio: Cestería	Recurso Natural: Cumare
Técnica: Cestería de rollo	Materia prima: Fibra de cumare

Proceso de producción: Se desfibra la materia prima y comienza a tejer desde el centro en técnica de rollo.
Se sube hasta completar 6cm de alto y diámetro 16 cm. Se remata.

Observaciones:

Responsable: Constanza Arévalo Fecha: Febrero/03

Sistema de ref. 9 9 2 4 2 3 Código de región 0 5 9 9 0 0 2 Referente(s) Propuesta Muestra Empaque

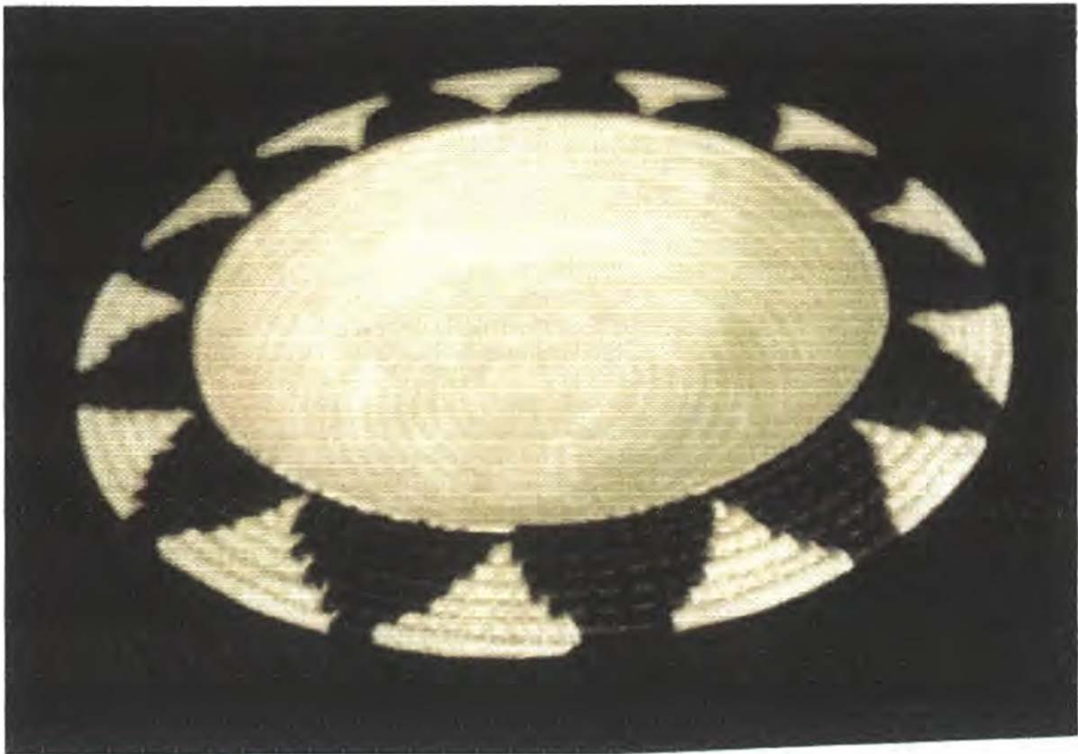

Diseñador: Constanza del Pilar Arévalo Ramírez		Especialidad: Textiles
Pieza: Plato	Línea: Mesa y cocina	Artisanos: Comunidad de 15 de Agosto
Nombre: Plato grande	Referencia:	
	Lar_gp (cm):	alto (cm): 7 ancho (cm): 18
Dificio: Cestería	Diámetro: 35	peso (gr): 150 gr
Recursos naturales: Palma de cumare	Color: Crudo	Departamento: Vichada
Materia prima: Fibra de Cumare	Certificado hecho a mano si <input type="checkbox"/> no <input checked="" type="checkbox"/>	Localidad: Cumaribo
		Vereda: Comunidad de 15 de Agosto
		Tipo de población: Indígena
Mercado objetivo:	Costo \$20000	Precio: \$25000
Producción/mes: 30 u	Unitario: \$20000	Unitario: \$25000
Empaque:	P. mayor:	P. mayor: \$23000
Embalaje:	Empaque:	Empaque:

Diseño autor: Constanza del Pilar Arévalo
Diseñador ejecutor: Constanza del Pilar Arévalo
Recomendaciones:
Fecha: Septiembre/02

Sistema de referencia: 9 9 2 4 2 3 Tipo de ficha: Referente(s) Muestra Línea Empaque



Ministerio de Comercio, Industria y Turismo
artesanías de Colombia s.a.

Dibujo y planos técnicos

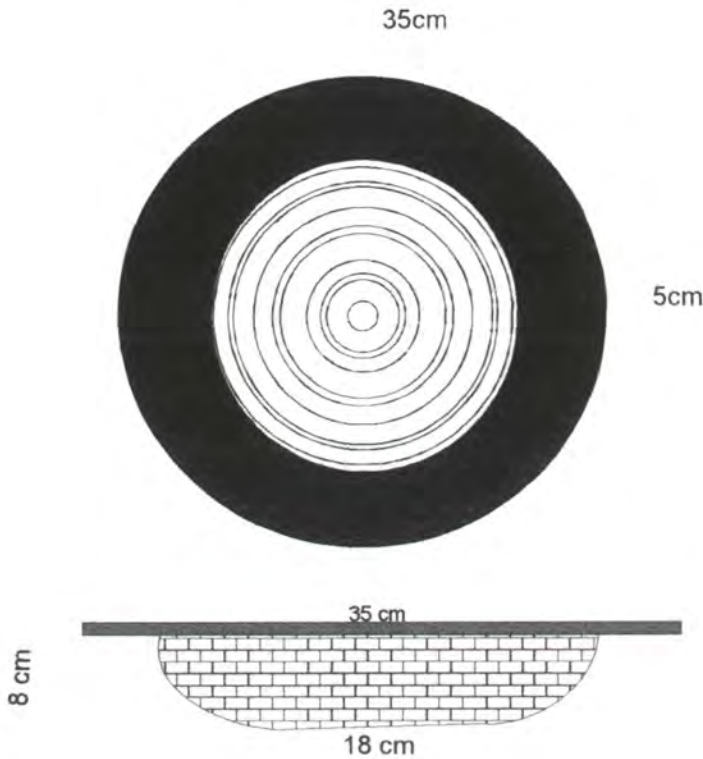

Diseñador: Constanza del Pilar Arévalo	Especialidad: Textiles
Pieza: Plato	Referencia: Esc.(cm): 1:4 Pl.
Nombre: Plato redondo grande	Línea: Mesa y Cocina
Oficio: Cestería	Recurso Natural: Cumare
Técnica: Cestería de rollo	Materia prima: Fibra de cumare

Proceso de producción: Se desfibra la materia prima y comienza a tejer desde el centro en técnica de rollo.
Se sube hasta completar 8cm de alto y luego se realiza el ala de 5cm de ancho. Completando un diámetro de 35 cm, Se remata.

Observaciones:

Responsable: Constanza Arévalo Fecha: Febrero/03

Sistema de ref. 9 9 2 4 2 3 Código de región 0 5 9 9 0 0 2 Referente(s) Propuesta Muestra Empaque



Ministerio de Comercio, Industria y Turismo
artesanías de Colombia s.a.

Ficha de producto



Diseñador: Constanza del Pilar Arévalo Ramírez		Especialidad: Textiles
Pieza: Plato	Línea: Mesa y cocina	Artisanos: Comunidad de 15 de Agosto
Nombre: Plato mediano	Referencia:	
	Largo (cm): alto (cm): 6 ancho (cm): 14	Departamento: Vichada
Oficio: Cestería	Diámetro: 28 peso (gr): 180 gr	Localidad: Cumaribo
Recursos naturales: Palma de cumare	Color: Crudo	Vereda: Comunidad de 15 de Agosto
Materia prima: Fibra de Cumare	Certificado hecho a mano si <input type="checkbox"/> no <input checked="" type="checkbox"/>	Tipo de población: indígena
Mercado objetivo:	Costo \$17000	Precio: \$20000
Producción/mes: 30 u	Unitario: \$17000	Unitario: \$20000
Empaque:	P. mayor:	P. mayor: \$19000
Embalaje:	Empaque:	Empaque:

Diseñado por: Constanza del Pilar Arévalo
Diseñador ejecutor: Constanza del Pilar Arévalo
Recomendaciones:
Fecha: Septiembre/02

--

Sistema de referencia: 9 9 2 4 2 3 Tipo de ficha: Referente(s) Muestra Línea Embalaje



Ministerio de Comercio, Industria y Turismo
artesanías de colombia s.a.

Dibujo y planos técnicos

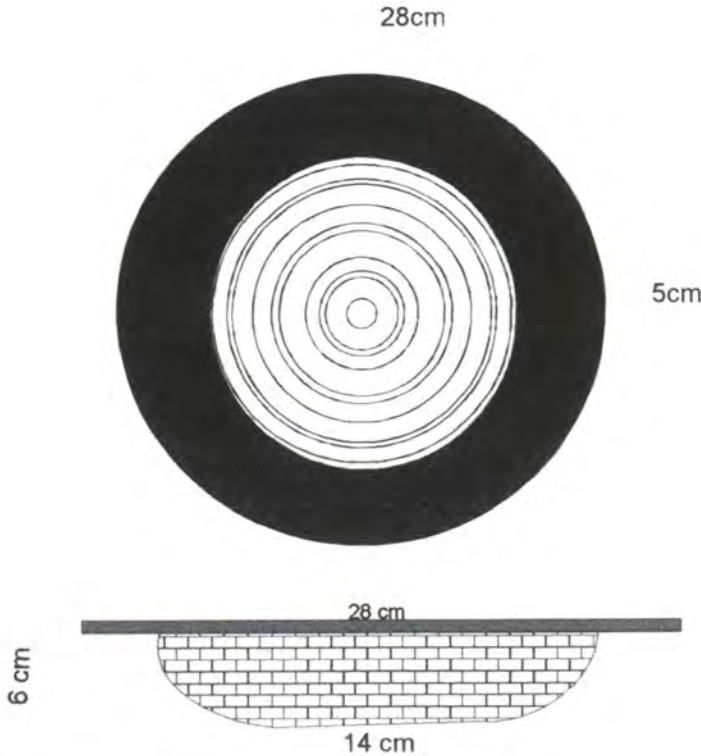

Diseñador: Constanza del Pilar Arévalo	Especialidad: Textiles
Pieza: Plato	Referencia: Esc.(cm): 1:4 Pl.
Nombre: Plato redondo mediano	Línea: Mesa y Cocina
Oficio: Cestería	Recurso Natural: Cumare
Técnica: Cestería de rollo	Materia prima: Fibra de cumare

Proceso de producción: Se desfibra la materia prima y comienza a tejer desde el centro en técnica de rollo.
Se sube hasta completar 6cm de alto y luego se realiza el ala de 5cm de ancho. Completando un diámetro de 28 cm, Se remata.

Observaciones:

Responsable: Constanza Arévalo Fecha: Febrero/03

Sistema de ref. 9 9 2 4 2 3 Código de región 0 5 9 9 0 0 2 Referente(s) Propuesta Muestra Empaque



Ministerio de Comercio, Industria y Turismo
artesanías de Colombia s.a

Ficha de producto



Diseñador: Constanza del Pilar Arévalo Ramírez		Especialidad: Textiles
Pieza: Plato	Línea: Mesa y cocina	Artisanos: Comunidad de 15 de Agosto
Nombre: Plato pequeño	Referencia:	
	Largo (cm): alto (cm): 6 ancho (cm): 14	Departamento: Vichada
Oficio: Cestería	Diámetro: 23 peso (gr): 160 gr	Localidad: Cumaribo
Recursos naturales: Palma de cumare	Color: Crudo	Vereda: Comunidad de 15 de Agosto
Materia prima: Fibra de Cumare	Certificado hecho a mano sí <input type="checkbox"/> no <input checked="" type="checkbox"/>	Tipo de población: Indígena
Mercado objetivo:	Costo \$17000	Precio: \$20000
Producción/mes: 30 u	Unitario: \$17000	Unitario: \$20000
Empaque:	P. mayor:	P. mayor: \$19000
Embalaje:	Empaque:	Empaque:

Diseñado por: Constanza del Pilar Arévalo
Diseñador ejecutor: Constanza del Pilar Arévalo
Recomendaciones:
Fecha: Septiembre/02

Sistema de referencia: 9 9 2 4 2 3 Tipo de ficha: Referente(s) Muestra Línea Empaque



Ministerio de Comercio, Industria y Turismo
artesañas de Colombia s.a.

Dibujo y planos técnicos

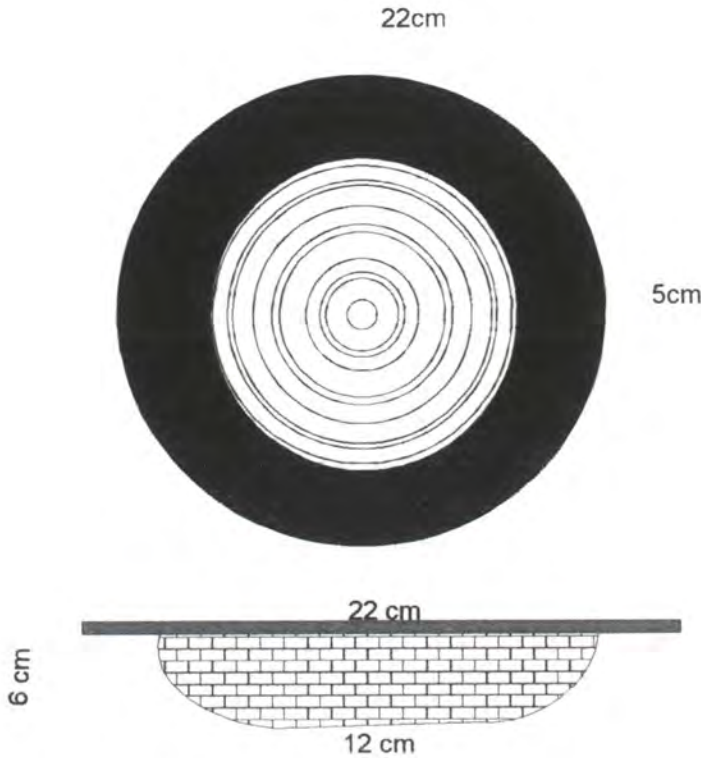

Diseñador: Constanza del Pilar Arévalo	Especialidad: Textiles
Pieza: Plato	Referencia: Esc.(cm): 1:4 Pl.
Nombre: Plato redondo pequeño	Línea: Mesa y Cocina
Oficio: Cestería	Recurso Natural: Cumare
Técnica: Cestería de rollo	Materia prima: Fibra de cumare

Proceso de producción: Se desfibra la materia prima y comienza a tejer desde el centro en técnica de rollo.
Se sube hasta completar 6cm de alto y luego se realiza el ala de 5cm de ancho.
Completando un diámetro de 22 cm, Se remata.

Observaciones:

Responsable: Constanza Arévalo Fecha: Febrero/03

Sistema de ref. 9 9 2 4 2 3 Código de región 0 5 9 9 0 0 2 Referente(s) Propuesta Muestra Empaque

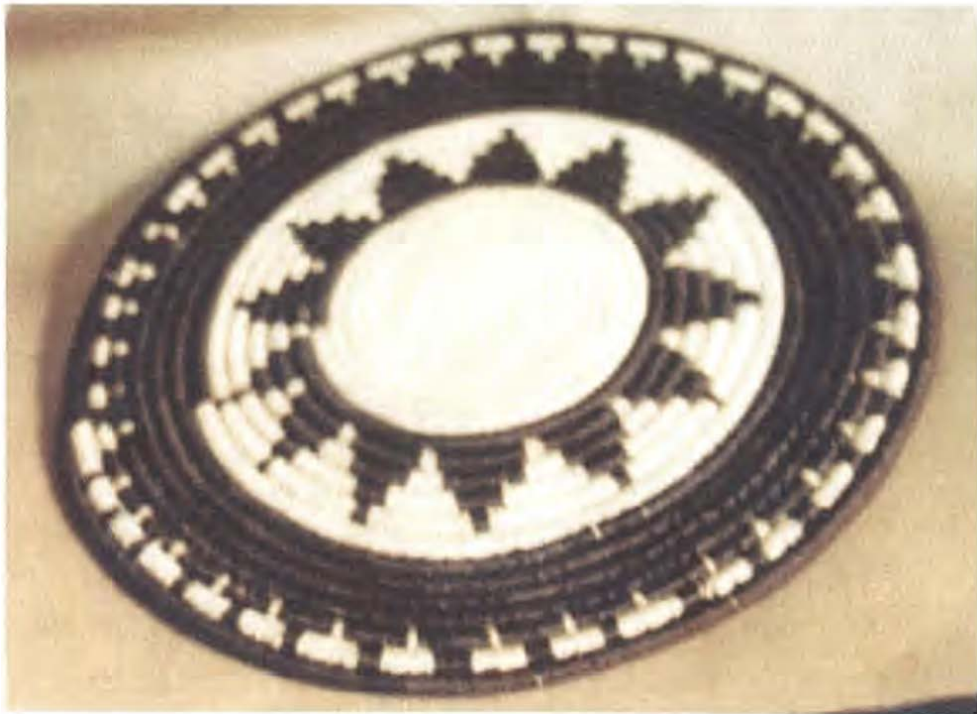

Diseñador: Constanza del Pilar Arévalo Ramírez		Especialidad: Textiles
Pieza: Centro mesa	Línea: Enceres	Artisanos: Comunidad de Raya
Nombre: Centro mesa redondo	Referencia:	
	Largo (cm): alto (cm): ancho (cm):	Departamento: Vichada
Oficio: Cestería	Diámetro: 38 peso (g): 250 gr	Localidad: Cumaribo
Recursos naturales: Palma de cumare	Color: Crudo	Vereda: Comunidad de Raya
Materia prima: Fibra de Cumare	Certificada hecho a mano si <input type="checkbox"/> no <input checked="" type="checkbox"/>	Tipo de población: Indígena
Mercado objetivo:	Costo \$1000	Precio: \$15000
Producción/mes: 20 u	Unitario: \$10000	Unitario: \$15000
Empaque:	P. mayor:	P. mayor: \$14000
Embalaje:	Empaque:	Empaque:

Diseñado por: Constanza del Pilar Arévalo
Diseñador ejecutor: Constanza del Pilar Arévalo
Recomendaciones:
Fecha: Semtiembre /02

Sistema de referencia 9 9 2 4 2 3
 Tipo de ficha: Referente(s) Muestra Línea Empaque



Ministerio de Comercio, Industria y Turismo
artesanías de colombia s.a.

Dibujo y planos técnicos

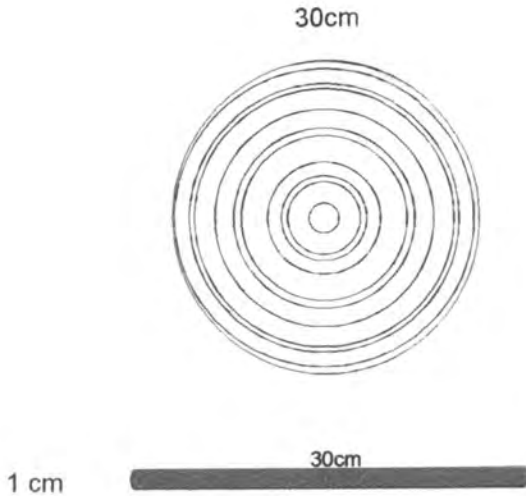

Diseñador: Constanza del Pilar Arévalo	Especialidad: Textiles
Pieza: Centro de mesa	Referencia: Esc.(cm): 1:4 Pl.
Nombre: Centro de mesa redondo	Línea: Mesa y Cocina
Oficio: Cestería	Recurso Natural: Cumare
Técnica: Cestería de rollo	Materia prima: Fibra de cumare

Proceso de producción: **Se desfibra la materia prima y comienza a tejer desde el centro en técnica de rollo hasta completar un círculo de 38 cm de diámetro.**

Observaciones:

Responsable: Constanza Arévalo Fecha: Septiembre/03

Sistema de ref. 9 9 2 4 2 3 Código de región 0 5 9 9 0 0 2 Referente(s) Propuesta Muestra Empaque



Diseñador: Constanzo del Pilar Arévalo Ramírez		Especialidad: Textiles
Uso: Contenedor	Línea: Enceres	Artisanos: Comunidad de Raya
Nombre: Contenedor grande redondo florReferencia:		
	Largo (cm):	alto (cm): 16 ancho (cm):
Oficio: Cestería	Diámetro: 22	peso (gr): 280 gr
Recursos naturales: Palma de cumare	Color: Crudo	Departamento: Vichada
Materia prima: Fibra de Cumare	Certificado hecho o mano si <input type="checkbox"/> no <input checked="" type="checkbox"/>	Localidad: Cumarbo
		Vereda: Comunidad de Raya
		Tipo de población: Indígena
Mercado objetivo:	Costa \$15000	Precio: \$20000
Producción/mes: 12 u	Unitaria: \$15000	Unitaria: \$20000
Empaque:	P. mayor:	P. mayor: \$18000
Embalaje:	Empaque:	Empaque:

Diseñado por: Constanzo del Pilar Arévalo

Diseñador ejecutor: Constanzo del Pilar Arévalo

Recomendaciones:

Fecha: Setiembre /02



Sistema de referencia: 9 9 2 4 2 3 Tipo de ficha: Referente(s) Muestra Línea Empaque



Ministerio de Comercio, Industria y Turismo
artesanas de colombia s.a.

Dibujo y planos técnicos

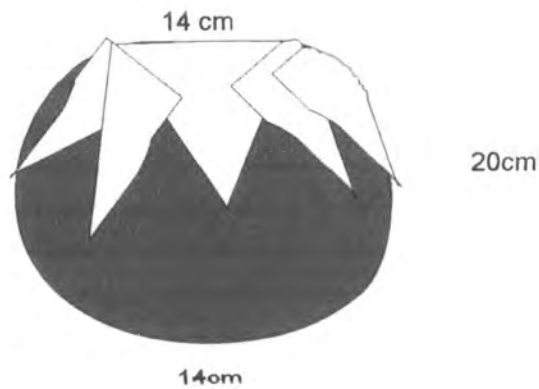
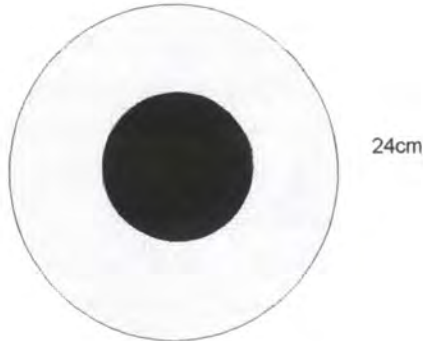

Diseñador: Constanza del Pilar Arévalo	Especialidad: Textiles
Pieza: Contenedor	Referencia: Esc.(cm): 1:4 Pl.
Nombre: Contenedor flor grande	Línea: Mesa y Cocina
Oficio: Cestería	Recurso Natural: Cumare
Técnica: Cestería de rollo	Materia prima: Fibra de cumare

Proceso de producción: Se desfibra la materia prima y comienza a tejer desde el centro en técnica de rollo.
Se empieza la base de 14cm se sube ampliando el diámetro hasta 24cm, luego se disminuye, hasta completar 14cm de diámetro, . Se remata.

Observaciones:

Responsable: Constanza Arévalo Fecha: Febrero/03

Sistema de ref. 9 9 2 4 2 3 Código de región 0 5 9 9 0 0 2 Referente(s) Propuesta Muestra Empaque



Ministerio de Comercio, Industria y Turismo
artesanías de Colombia s.a.

Ficha de producto



Diseñador: Constanza del Pilar Arévalo Ramírez		Especialidad: Textiles
Pieza: Contenedor	Línea: Enceres	Artisanos: Comunidad de Raya
Nombre: Contenedor peque. redondo florReferencia:		
	Largo (cm):	alto (cm): 13 ancho (cm):
Oficio: Cestería	Diámetro: 16	peso (gr): 280 gr
Recursos naturales: Palma de cumare	Color: Crudo y café	Localidad: Cumaribo
Materia prima: Fibra de Cumare	Certificado hecho a mano	si <input type="checkbox"/> no <input checked="" type="checkbox"/>
		Vereda: Comunidad de Raya
		Tipo de población: Indígena
Mercado objetivo:	Costo \$15000	Precio: \$18000
Producción/mes: 15 u	Unitario: \$15000	Unitario: \$18000
Empaque:	P. mayor:	P. mayor: \$16000
Embalaje:	Empaque:	Empaque:

Diseñado por: Constanza del Pilar Arévalo

Diseñador ejecutor: Constanza del Pilar Arévalo

Recomendaciones:

Fecha: Semtiembre /02



Sistema de referencia: 9 9 2 4 2 3 Tipo de ficha: Referente(s) Muestra Línea Empaque



Ministerio de Comercio, Industria y Turismo
artesanas de Colombia s.a.

Dibujo y planos técnicos

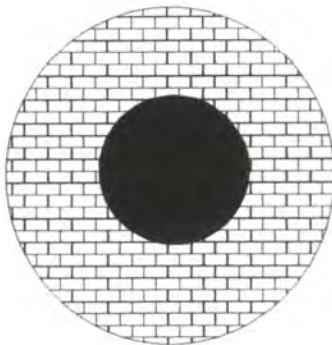

18cm

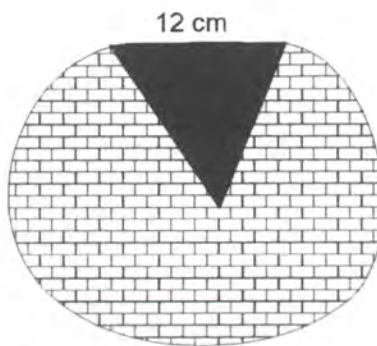

12 cm

16cm

10cm

Diseñador: Constanza del Pilar Arévalo	Especialidad: Textiles
Pieza: Contenedor	Referencia: Esc.(cm): 1:4 Pl.
Nombre: Contenedor flor pequeño	Línea: Mesa y Cocina
Oficio: Cestería	Recurso Natural: Cumare
Técnica: Cestería de rollo	Materia prima: Fibra de cumare

Proceso de producción: Se desfibra la materia prima y comienza a tejer desde el centro en técnica de rollo.
Se empieza la base de 10cm se sube ampliando el diámetro hasta 18cm, luego se disminuye, hasta completar 12cm de diámetro, . Se remata.

Observaciones:

Responsable: Constanza Arévalo Fecha: Febrero/03

Sistema de ref. 9 9 2 4 2 3 Código de región 0 5 9 9 0 0 2 Referente(s) Propuesta Muestra Empaque



Diseñador: Constanza del Pilar Arévalo Ramírez		Especialidad: Textiles
Pieza: Contenedor	Línea: Enceres	Artesanos: Comunidad de Raya
Nombre: Contenedor cobra	Referencia:	
	Largo (cm): alto (cm): 13 ancho (cm):	Departamento: Vichoda
Oficio: Cestería	Diámetro: 24 peso (gr): 280 gr	Localidad: Cumaribo
Recursos naturales: Palma de cumare	Color: Crudo	Vereda: Comunidad de Raya
Materia prima: Fibra de Cumare	Certificado hecho a mano si <input type="checkbox"/> no <input checked="" type="checkbox"/>	Tipo de población: Indígena
Mercado objetivo:	Costo \$1000	Precio: \$18000
Producción/mes: 12 u	Unitario: \$10000	Unitario: \$18000
Empaque:	P. mayor:	P. mayor: \$17000
Embalaje:	Empaque:	Empaque:

Diseñado por: Constanza del Pilar Arévalo
Diseñador ejecutor: Constanza del Pilar Arévalo
Recomendaciones:
Fecha: Setiembre /02



Ministerio de Comercio, Industria y Turismo
artesanías de Colombia s.a.

Dibujo y planos técnicos

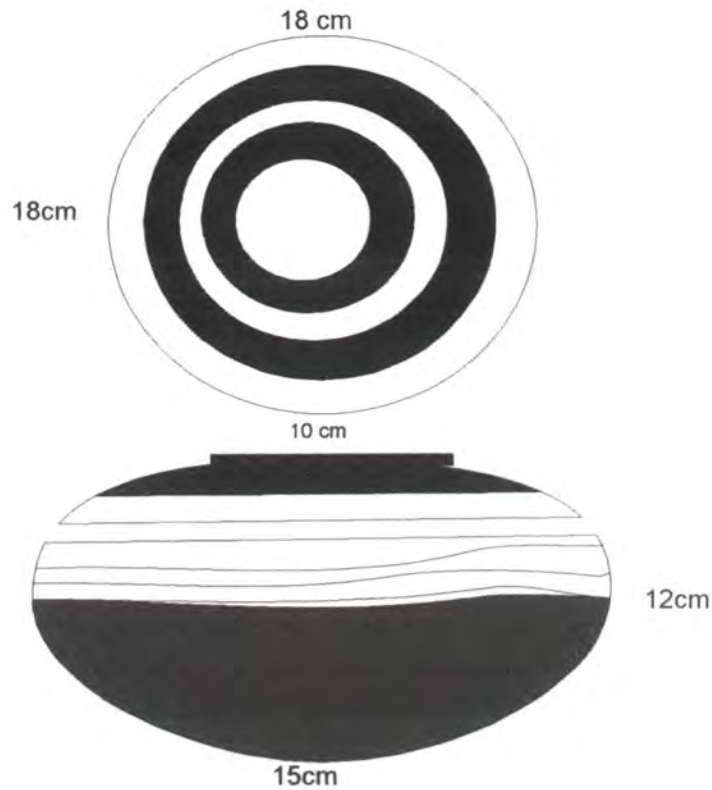

Diseñador: Constanza del Pilar Arévalo	Especialidad: Textiles
Pieza: Contenedor	Referencia: Esc.(cm): 1:4 Pl.
Nombre: Contenedor cobra	Línea: Mesa y Cocina
Oficio: Cestería	Recurso Natural: Cumare
Técnica: Cestería de rollo	Materia prima: Fibra de cumare

Proceso de producción: Se desfibra la materia prima y comienza a tejer desde el centro en técnica de rollo.
Se empieza la base de 14cm se sube ampliando el diámetro hasta 18cm, luego se disminuye, hasta completar 10cm de diámetro, . Se remata.

Observaciones:

Responsable: Constanza Arévalo Fecha: Febrero/03



Diseñador: Constanza del Pilar Arévalo Ramírez		Especialidad: Textiles
Pieza: Contenedor	Línea: Enceres	Artisanos: Comunidad de Raya
Nombre: Contenedor ovalado	Referencia:	
	Largo (cm): alto (cm): 9 ancho (cm): 20	Departamento: Vichado
Oficio: Cestería	Diámetro: 24 pesa (gr): 380 gr	Localidad: Cumaribo
Recursos naturales: Palma de cumare	Color: Crudo y café	Vereda: Comunidad de Raya
Materia prima: Fibro de Cumare	Certificado hecho a mano si <input type="checkbox"/> no <input checked="" type="checkbox"/>	Tipo de población: Indígena
Mercado objetivo:	Costo \$15000	Precio: \$22000
Producción/mes: 10 u	Unitario: \$15000	Unitario: \$22000
Empaque:	P. mayor:	P. mayor: \$20000
Embalaje:	Empaque:	Empaque:

Diseñado por: Constanza del Pilar Arévalo

Diseñador ejecutor: Constanza del Pilar Arévalo

Recomendaciones:

Fecha: Semtiembre /02

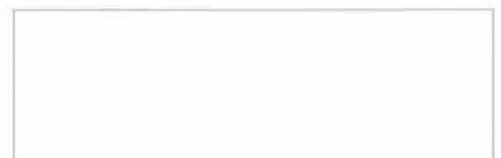



Ministerio de Comercio, Industria y Turismo
artesanías de Colombia s.a.

Dibujo y planos técnicos

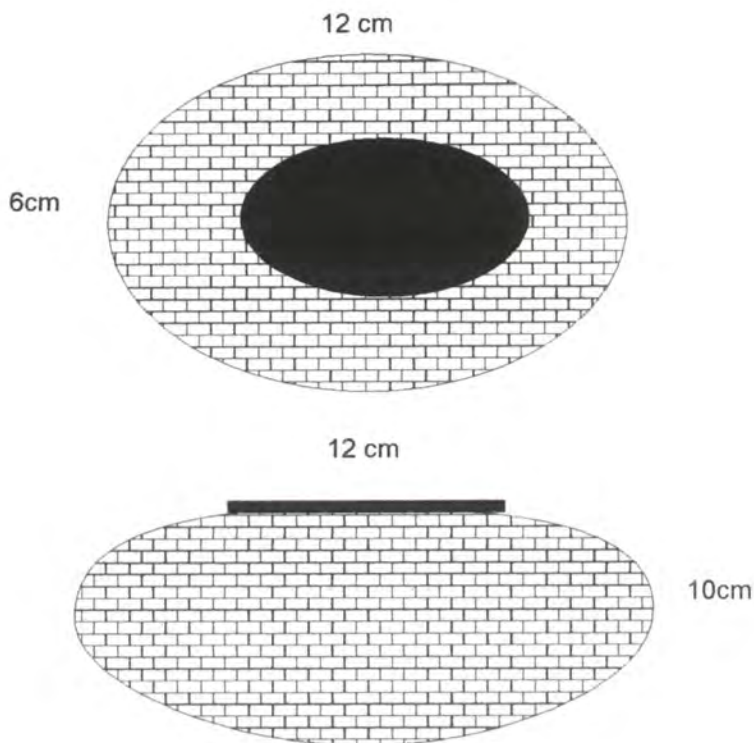

Diseñador: Constanza del Pilar Arévalo	Especialidad: Textiles
Pieza: Contenedor	Referencia: Esc.(cm): 1:4 Pl.
Nombre: Contenedor ovalado	Línea: Mesa y Cocina
Oficio: Cestería	Recurso Natural: Cumare
Técnica: Cestería de rollo	Materia prima: Fibra de cumare

Proceso de producción: Se desfibra la materia prima y comienza a tejer desde el centro en técnica de rollo.
Se empieza la base de 6 x 12cm se sube ampliando el diámetro hasta 10 x 18cm, luego se disminuye, hasta completar 12cm de diámetro. Se remata.

Observaciones:

Responsable: Constanza Arévalo Fecha: Febrero/03

Sistema de ref. 9 9 2 4 2 3 Código de región 0 5 9 9 0 0 2 Referente(s) Propuesta Muestra Empaque



Ministerio de Comercio, Industria y Turismo
artesanías de Colombia s.a.

Ficha de producto



Diseñador: Constanzo del Pilar Arévalo Ramírez		Especialidad: Textiles
Pieza: Contenedor	Línea: Enceres	Artisanos: Comunidad de Raya
Nombre: Contenedor redondo rallas	Referencia:	
	Largo (cm):	alto (cm): 12 ancho (cm):
Oficio: Cesterio	Díametro: 23	peso (gr): 250 gr
Recursos naturales: Palma de cumore	Color: Crudo	Vereda: Comunidad de Raya
Materia prima: Fibro de Cumore	Certificado hecho a mano	si <input type="checkbox"/> no <input checked="" type="checkbox"/>
		Tipo de población: Indígena

Mercado objetivo:	Costo \$12000	Precio: \$18000
Producción/mes: 10 u	Unitario: \$12000	Unitario: \$18000
Empaque:	P. mayor:	P. mayor: \$17000
Embalaje:	Em paquete:	Empaque:

Diseñado por: Constanzo del Pilar Arévalo
Diseñador ejecutor: Constanzo del Pilar Arévalo
Recomendaciones:
Fecha: Setiembre /02

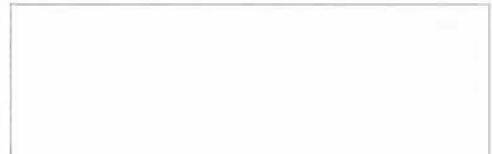

Sistema de referencia 9 9 2 4 2 3 Tipo de ficha: Referente(s) Muestra Línea Empaque



Ministerio de Comercio, Industria y Turismo
artesanías de colombia s.a.

Dibujo y planos técnicos

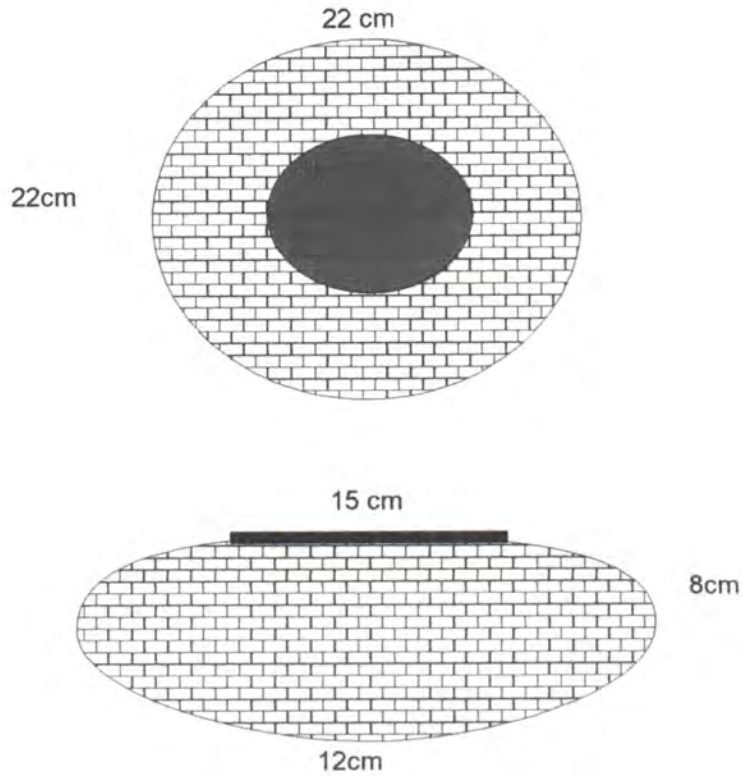

Diseñador: Constanza del Pilar Arévalo	Especialidad: Textiles
Pieza: Contenedor	Referencia: Esc.(cm): 1:4 PI.
Nombre: Contenedor cobra	Línea: Mesa y Cocina
Oficio: Cestería	Recurso Natural: Cumare
Técnica: Cestería de rollo	Materia prima: Fibra de cumare

Proceso de producción: Se desfibra la materia prima y comienza a tejer desde el centro en técnica de rollo.
 Se empieza la base de 12cm se sube ampliando el diámetro hasta 22cm, luego se disminuye, hasta completar 15cm de diámetro, . Se remata.

Observaciones:

Responsable: Constanza Arévalo Fecha: Febrero/03

Sistema de ref. 9 9 2 4 2 3 Código de región 0 5 9 9 0 0 2 Referente(s) Propuesta Muestra Empaque



Diseñador: Constanza del Pilar Arévalo Ramírez		Especialidad: Textiles
Pieza: Contenedor	Línea: Enceres	Artisanos: Comunidad de Raya
Nombre: Contenedor mollo	Referencia:	
	Largo (cm):	alto (cm): 20 ancho (cm):
Oficio: Cesterío	Diámetro: 24	peso (gr): 380 gr
Recursos naturales: Palma de cumare	Color: Crido y café	Departamento: Vichoda
Materia prima: Fibra de Cumare	Certificado hecho a mana	Localidad: Cumaribo
	si <input type="checkbox"/> no <input checked="" type="checkbox"/>	Vereda: Comunidad de Raya
		Tipo de población: Indígena

Mercado objetivo:	Costo \$25000	Precio: \$35000
Producción/mes: 5 u	Unitario: \$25000	Unitario: \$35000
Empaque:	P. mayor:	P. mayor: \$33000
Embalaje:	Empaque:	Empaque:

Diseñado por: Constanza del Pilar Arévalo
Diseñador ejecutor: Constanza del Pilar Arévalo
Recomendaciones:
Fecha: Setiembre /02

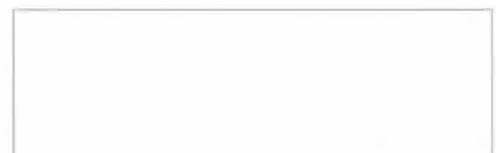



Ministerio de Comercio, Industria y Turismo
artesanías de Colombia s.a.

Dibujo y planos técnicos

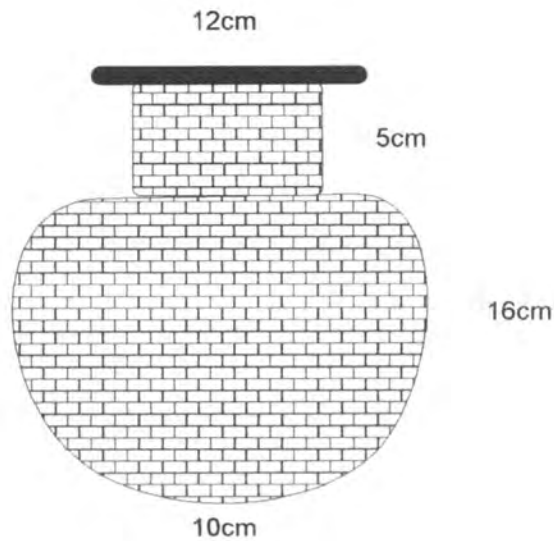

Diseñador: Constanza del Pilar Arévalo	Especialidad: Textiles
Pieza: Contenedor	Referencia: Esc.(cm): 1:4 Pl.
Nombre: Contenedor mollo	Línea: Mesa y Cocina
Oficio: Cestería	Recurso Natural: Cumare
Técnica: Cestería de rollo	Materia prima: Fibra de cumare

Proceso de producción: Se desfibra la materia prima y comienza a tejer desde el centro en técnica de rollo.
Se empieza la base de 10cm se sube ampliando el diámetro hasta 22cm, luego se disminuye, hasta completar 16 cm de alto, luego se sube recto 5 cm y se termina haciendo un ala de 3 vuletas. Se remata.

Observaciones:

Responsable: Constanza Arévalo Fecha: Febrero/03

Sistema de ref. 9 9 2 4 2 3 Código de región 0 5 9 9 0 0 2 Referente(s) Propuesta Muestra Empaque



Diseñador: Constanza del Pilar Arévalo Ramírez		Especialidad: Textiles
Pieza: Bandeja alo	Línea: Enceres	Artisanos: Comunidad de Raya
Nombre: Bandeja alo pequeña	Referencia:	
	Largo (cm): 22 alto (cm): 5 ancho (cm): 32	Departamento: Vichada
Oficio: Cestería	Diametro: peso (gr): 150 gr	Localidad: Cumaribo
Recursos naturales: Palma de cumare	Color: Crudo	Vereda: Comunidad de Raya
Materia prima: Fibra de Cumare	Certificado hecho a mano si <input type="checkbox"/> no <input checked="" type="checkbox"/>	Tipo de población: Indígena

Mercado objetivo:	Costo \$1000	Precio: \$15000
Producción/mes: 10 u	Unitario: \$10000	Unitario: \$15000
Empaque:	P. mayor:	P. mayor: \$14000
Embalaje:	Empaque:	Empaque:

Diseñado por: Constanza del Pilar Arévalo

Diseñador ejecutor: Constanza del Pilar Arévalo

Recomendaciones:

Fecha: Setiembre /02





Ministerio de Comercio, Industria y Turismo
artesanías de Colombia s.a.

Dibujo y planos técnicos

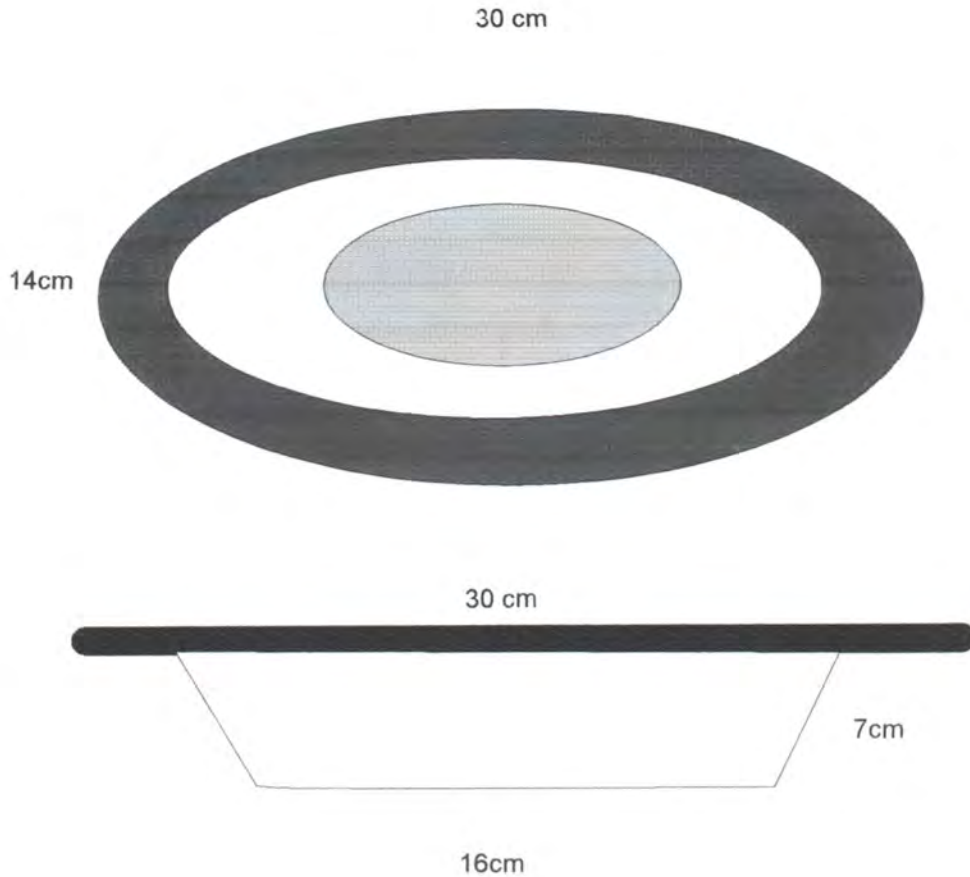

Diseñador: Constanza del Pilar Arévalo	Especialidad: Textiles
Pieza: Bandeja ovalada pequeña	Referencia: Esc.(cm): 1:4 Pl.
Nombre: Bandeja ovalada pequeña	Línea: Mesa y Cocina
Oficio: Cestería	Recurso Natural: Cumare
Técnica: Cestería de rollo	Materia prima: Fibra de cumare

Proceso de producción: Se desfibra la materia prima y comienza a tejer desde el centro en técnica de rollo.
Se empieza la base de 16 x 8cm se sube ampliando el diámetro hasta 16x30cm, Se hace un ala de 5cm. Se remata.

Observaciones:

Responsable: Constanza Arévalo Fecha: Febrero/03

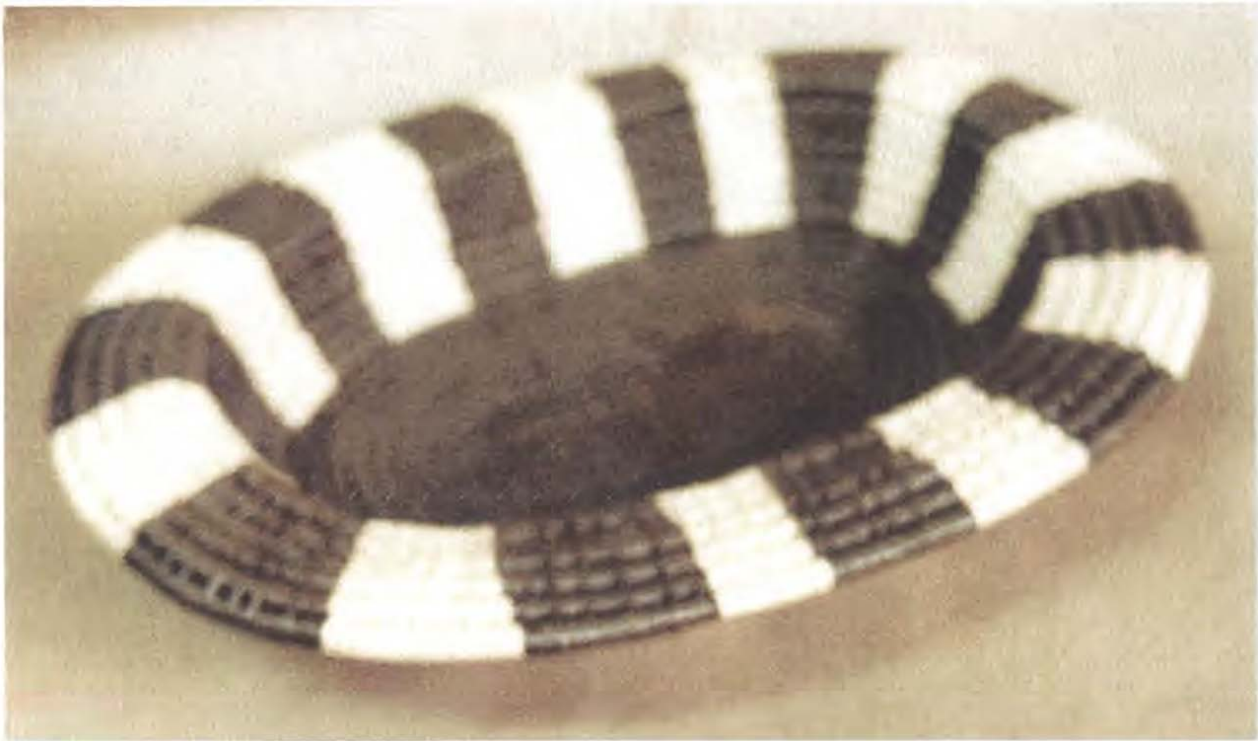

Diseñador: Constanza del Pilar Arévalo Ramírez		Especialidad: Textiles
Pieza: Bandeja ala grande rallas	Línea: Enceres	Artisanos: Comunidad de Raya
Nombre: Bandeja ala grande rallas		Referencia:
Largo (cm): 16 alto (cm): 5 ancho (cm): 38		Departamento: Vichada
Oficio: Cestería	Diametro: peso (gr): 250 gr	Localidad: Cumaribo
Recursos naturales: Palma de cumare	Color: Crudo	Vereda: Comunidad de Raya
Materia prima: Fibra de Cumare	Certificado hecho a mano si <input type="checkbox"/> no <input checked="" type="checkbox"/>	Tipo de población: Indígena

Mercado objetivo:	Costo \$15000	Precio: \$20000
Producción/mes: 10 u	Unitario: \$15000	Unitario: \$20000
Empaque:	P. ma yor:	P. mayor: \$18000
Embalaje:	Empaque:	Empaque:

Diseñado por: Constanza del Pilar Arévalo

Diseñador ejecutor: Constanza del Pilar Arévalo

Recomendaciones:

Fecha: Setiembre /02



Ministerio de Comercio, Industria y Turismo
artesanías de colombia s.a.

Dibujo y planos técnicos

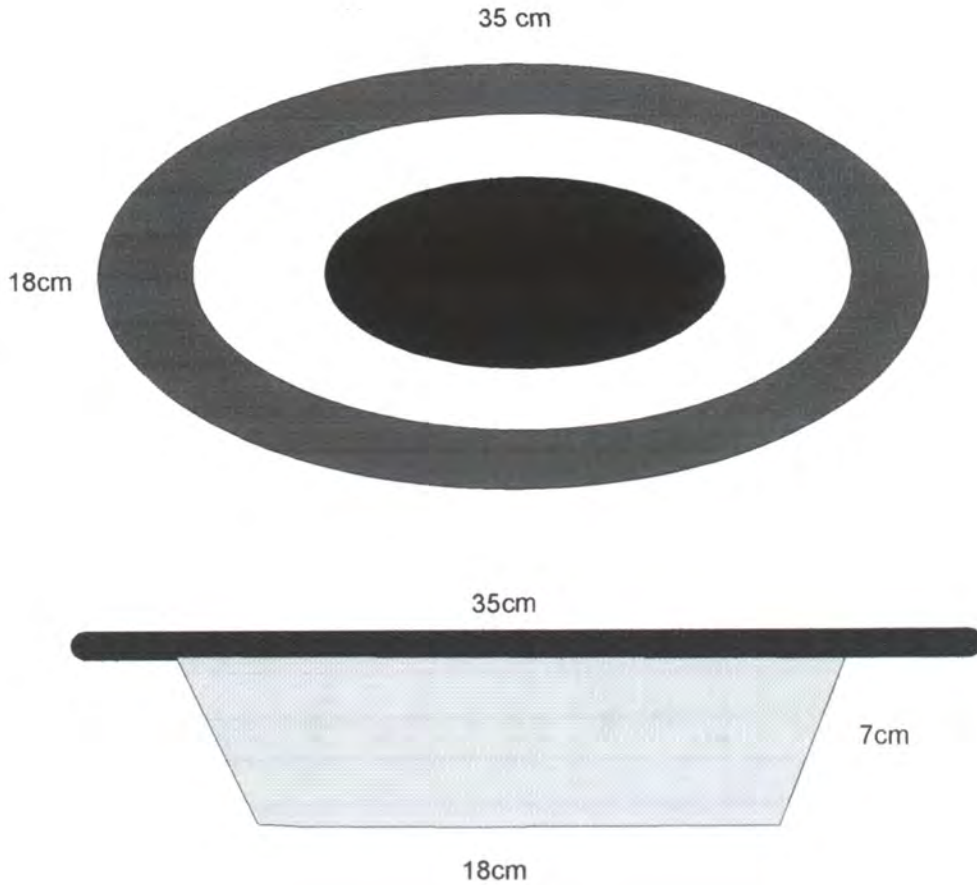

Diseñador: Constanza del Pilar Arévalo	Especialidad: Textiles
Pieza: Bandeja ovalada grande	Referencia: Esc.(cm): 1:4 Pl.
Nombre: Bandeja ovalada grande	Línea: Mesa y Cocina
Oficio: Cestería	Recurso Natural: Cumare
Técnica: Cestería de rollo	Materia prima: Fibra de cumare

Proceso de producción: Se desfibra la materia prima y comienza a tejer desde el centro en técnica de rollo.
 Se empieza la base de 18 x 10cm se sube ampliando el diámetro hasta 18x35cm
 Se hace un ala de 5cm. Se remata.

Observaciones:



Responsable: Constanza Arévalo Fecha: Febrero/03

Sistema de ref. 9 9 2 4 2 3 Código de región 0 5 9 9 0 0 2 Referente(s) Propuesta Muestra Empaque



Diseñador: Constanza del Pilar Arévalo Ramírez		Especialidad: Textiles
Pieza: Canasta	Línea: Enceres	Artesanos: Comunidad de Raya
Nombre: Canasta redonda rallas		Referencia:
Largo (cm): 12 ancho (cm): 32		Departamento: Vichada
Oficio: Cestería	Diámetro: 24 peso (gr): 350 gr	Localidad: Cumaribo
Recursos naturales: Palma de cumare	Color: Crudo	Vereda: Comunidad de Raya
Materia prima: Fibra de Cumare	Certificado hecho a mano si <input type="checkbox"/> no <input checked="" type="checkbox"/>	Tipo de población: Indígena

Mercado objetivo:	Costo \$1000	Precio: \$15000
Producción/mes: 10 u	Unitario: \$10000	Unitario: \$15000
Empaque:	P. mayor:	P. mayor: \$14000
Embalaje:	Empaque:	Empaque:

Diseñado por: Constanza del Pilar Arévalo
Diseñador ejecutor: Constanza del Pilar Arévalo
Recomendaciones:
Fecha: Setiembre /02

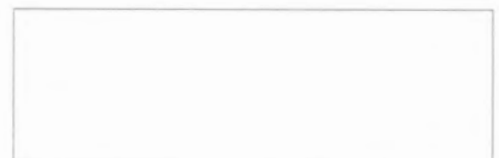



Ministerio de Comercio, Industria y Turismo
artesanías de Colombia s.a.

Dibujo y planos técnicos

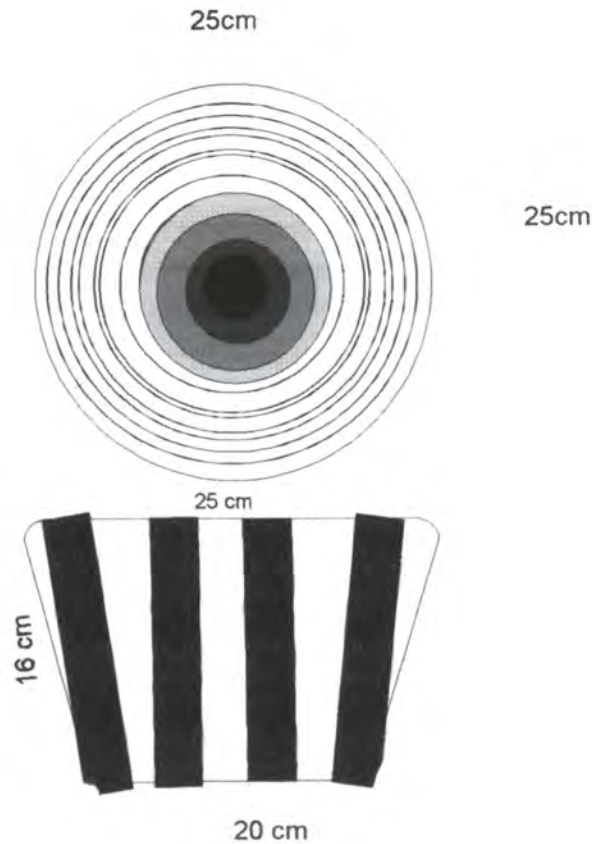

Diseñador: Constanza del Pilar Arévalo	Especialidad: Textiles
Pieza: Canasta	Referencia: Esc.(cm): 1:4 Pl.
Nombre: Canasta rallas	Línea: Mesa y Cocina
Oficio: Cestería	Recurso Natural: Cumare
Técnica: Cestería de rollo	Materia prima: Fibra de cumare

Proceso de producción: Se desfibra la materia prima y comienza a tejer desde el centro en técnica de rollo.
Se sube hasta completar 16cm de alto.
Completando un diámetro de 25 cm, Se remata.

Observaciones:

Responsable: Constanza Arévalo Fecha: Febrero/03

Sistema de ref. 9 9 2 4 2 3 Código de región 0 5 9 9 0 0 2 Referente(s) Propuesta Muestra Empaque



Diseñador: Constanzo del Pilar Arévalo Ramírez		Especialidad: Textiles
Pieza: Panera	Línea: Enceres	Artesanas: Comunidad de Raya
Nombre: Panera con tapa	Referencia:	
	Largo (cm): alto (cm): 8 ancha (cm):	Departamento: Vichada
Oficio: Cestería	Diámetro: 22 peso (gr): 380 gr	Localidad: Cumaritba
Recursos naturales: Palma de cumare	Color: Cruda y café	Vereda: Comunidad de Raya
Materia prima: Fibra de Cumare	Certificada hecha a mano si <input type="checkbox"/> no <input checked="" type="checkbox"/>	Tipo de población: Indígena

Mercado objetivo:	Costo \$15000	Precio: \$20000
Producción/mes: 10 u	Unitaria: \$15000	Unitaria: \$20000
Empaque:	P. mayor:	P. mayor: \$18000
Embalaje:	Empaque:	Empaque:

Diseñada por: Constanzo del Pilar Arévalo

Diseñador ejecutor: Constanzo del Pilar Arévalo

Recomendaciones:

Fecha: Septiembre /02



Ministerio de Comercio, Industria y Turismo
artesanías de Colombia s.a.

Dibujo y planos técnicos

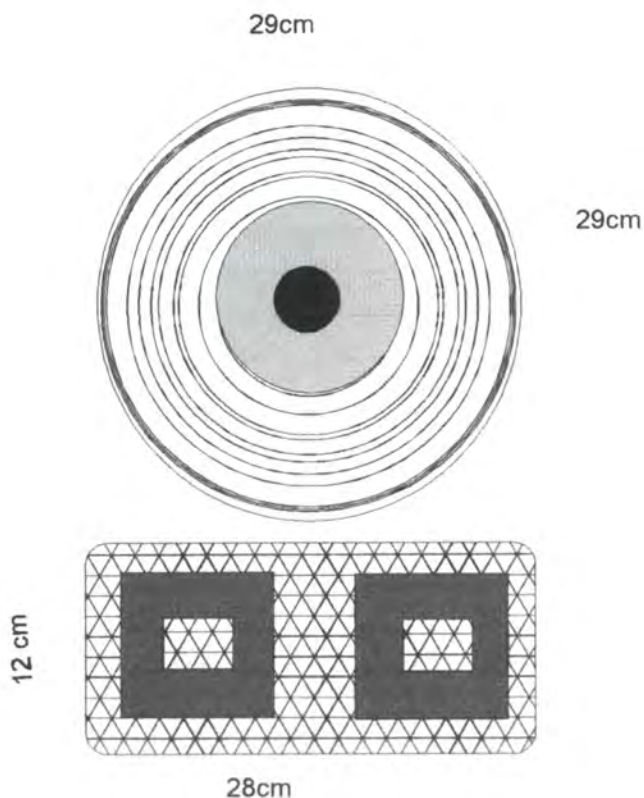

Diseñador: Constanza del Pilar Arévalo	Especialidad: Textiles
Pieza: Panera	Referencia: Esc.(cm): 1:4 Pl.
Nombre: Panera con tapa	Línea: Mesa y Cocina
Oficio: Cestería	Recurso Natural: Cumare
Técnica: Cestería de rollo	Materia prima: Fibra de cumare

Proceso de producción: Se desfibra la materia prima y comienza a tejer desde el centro en técnica de rollo.
Se sube hasta completar 12cm de alto.
Completando un diámetro de 28 cm, Se remataSe raliza la tapa de 29 cm de diámetro.

Observaciones:

Responsable: Constanza Arévalo Fecha: Febrero/03



Centro cruz



Diagonales



Rombos y zig zag



Centro rombo



Rombo y cruz



Diagonales encontradas

Diseñador: Constanza del Pilar Arévalo Ramírez		Especialidad: Textiles
Pieza: Telas	Línea: Accesorios	Artisanos: Luis García Bonilla
Nombre: Telas grandes	Referencia:	
	Largo (cm): 70 alto (cm): ancho (cm): 50	Departamento: Vichada
Oficio: Tejeduría	Diámetro: peso (gr): 80 gr	Localidad: Cumaribo
Recursos naturales: Jua jua	Color: Crudo y café	Vereda: Comunidad de 15 de Agosto
Materia prima: Fibra de jua jua	Certificado hecho a mano si <input type="checkbox"/> no <input checked="" type="checkbox"/>	Tipo de población: Indígena

Mercado objetivo:	Costo \$17000	Precio: \$22000
Producción/mes: 30 u	Unitario: \$17000	Unitario: \$22000
Empaque:	P. mayor:	P. mayor: \$20000
Embalaje:	Empaque:	Empaque:

Diseñado por: Constanza del Pilar Arévalo

Diseñador ejecutor: Constanza del Pilar Arévalo

Recomendaciones:

Fecha: Septiembre/02



Ministerio de Comercio, Industria y Turismo
artesanías de Colombia s.a.

Dibujo y planos técnicos



50 cm

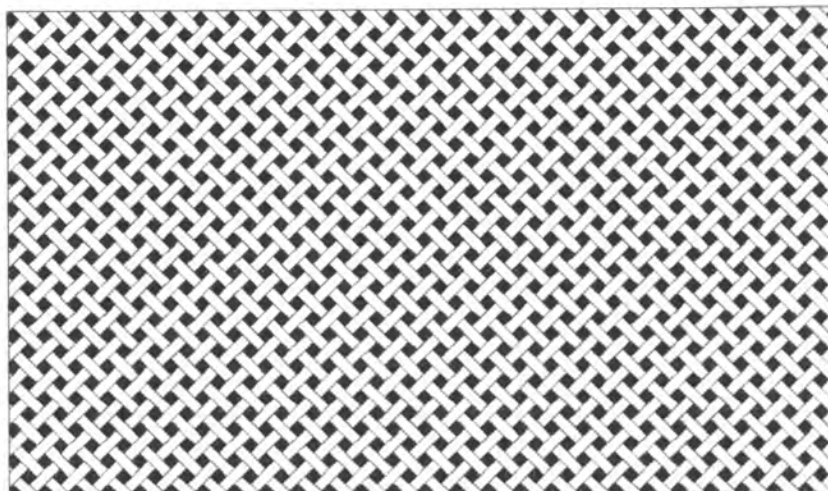

70 cm

Diseñador: Constanza del Pilar Arévalo	Especialidad: Textiles
Pieza: Telas	Referencia: Esc.(cm): 1:4 Pl.
Nombre: Telas grandes	Línea: Enceres
Oficio: Tejeduría	Recurso Natural: Jua jua
Técnica: Tejido plano	Materia prima: Fibra de jua jua

Proceso de producción: Se desfibra la materia prima y comienza a tejer desde el centro se completa la medida de un pliego.

Observaciones:

Responsable: Constanza Arévalo Fecha: Septiembre/03

Sistema de ref. 9 9 2 4 2 3 Código de región 0 5 9 9 0 0 2 Referente(s) Propuesta Muestra Empaque



Ministerio de Comercio, Industria y Turismo
artesanías de colombia s.a.

Ficha de producto



Herradura



Diagonales líneas cuadros



Cruz centro rombo



Cruz concéntrica



Espiral concéntrica



Rombo pez

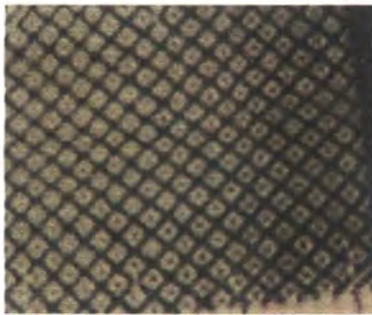

Rombos



Diagonales concéntricas

Diseñador: Constanza del Pilar Arévalo Ramírez		Especialidad: Textiles
Pieza: Telas	Línea: Accesorios	Artisanos: Luis García Bonilla
Nombre: Telas pequeñas	Referencia:	
	Largo (cm): 28 alto (cm): ancho (cm): 28	Departamento: Vichada
Oficio: Tejeduría	Diámetro: peso (gr): 50 gr	Localidad: Cumaribo
Recursos naturales: Jua jua	Color: Crudo y café	Vereda: Comunidad de 15 de Agosto
Materia prima: Fibra de jua jua	Certificado hecho a mano si <input type="checkbox"/> no <input checked="" type="checkbox"/>	Tipo de población: Indígena

Mercado objetivo:	Costo \$10000	Precio: \$14000
Producción/mes: 30 u	Unitario: \$10000	Unitario: \$14000
Empaque:	P. mayor:	P. mayor: \$12000
Embalaje:	Empaque:	Empaque:

Diseñado por: Constanza del Pilar Arévalo
Diseñador ejecutor: Constanza del Pilar Arévalo
Recomendaciones:
Fecha: Septiembre/02

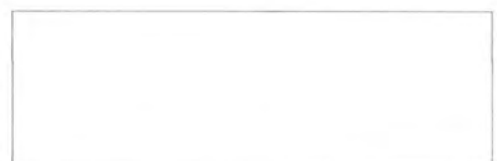

Sistema de referencia: 9 9 2 4 2 3 Tipo de ficha: Referente(s) Muestra Línea Empaque



Ministerio de Comercio, Industria y Turismo
artesanías de Colombia s.a.

Dibujo y planos técnicos

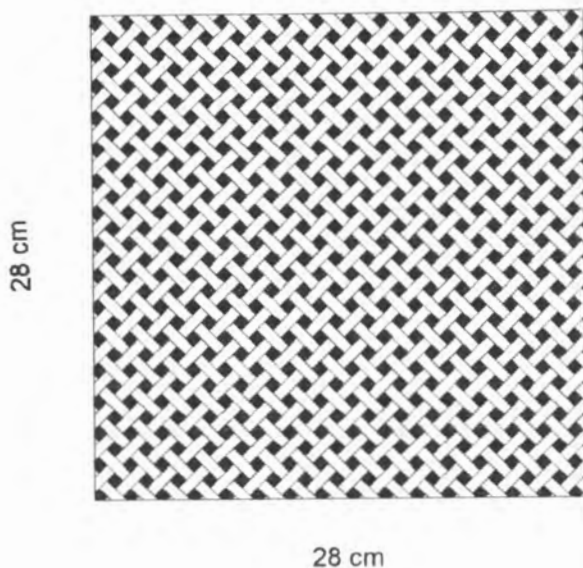

Diseñador: Constanza del Pilar Arévalo	Especialidad: Textiles
Pieza: Telas	Referencia: Esc.(cm): 1:4 Pl.
Nombre: Telas pequeña	Línea: Enceres
Oficio: Tejeduría	Recurso Natural: Jua jua
Técnica: Tejido plano	Materia prima: Fibra de jua jua

Proceso de producción: Se desfibra la materia prima y comienza a tejer desde el centro se completa la medida de 28 x 28cm.

Observaciones:

Responsable: Constanza Arévalo Fecha: Septiembre/03

Sistema de ref. 9 9 2 4 2 3 Código de región 0 5 9 9 0 0 2 Referente(s) Propuesta Muestra Empaque