



**Ministerio de Comercio, Industria y Turismo
Artesanías de Colombia S.A.
Centro de Desarrollo Artesanal.**

**Convenio entre la Organización de Estados Iberoamericanos
OEI y Artesanías de Colombia S.A.**

**“Capacitación para el mejoramiento de los oficios y de la
producción en el sector artesanal”,
Municipio de Zapatoca, Santander.**

**Anexo
Fichas de diseño y planos técnicos**

**Diana Marisol Pérez Rozo
Diseñadora Industrial**

2007



FORMATO

**Ficha de
Producto**

CODIGO: FORASD 08

FECHA: 2004 06 04

VERSION: 1

Página 1 de 2

Subgerencia de Desarrollo - Centro de Desarrollo Artesanal



Pieza: Portaretrato	Artesano: Gloria Sánchez - Luis Alfredo Patiño
Nombre: Mariposa	Grupo: Mapuchez
Oficio: Trabajo en Pauche y Carpintería	Departamento: Santander
Técnica: Talla, Corte y Ensamble	Ciudad: Zapatoca
Materia Prima: Pauche (Medula del Arboloco)	Localidad/vereda: N.A.
Certificado Hecho a Mano Si No X	Resguardo: N.A.

Dimensiones Generales:	Producción mes: 20 und
Largo (cm)	Dímetro (cm)
Ancho (cm) 20	Peso (gr)
Alto (cm) 20	Color Madera Nogal
	Precio en Bogotá:
	Unitario \$ 15.000
	Por mayor \$

Observaciones:

Responsable: D.I. Diana Marisol Pérez Roza Fecha: Julio de 2007

Referente(s) Muestra Línea Empaque



Ministerio de Comercio, Industria y Turismo
artesanías de Colombia s.a.

FORMATO
Ficha de Dibujo y Planos Técnicos

CODIGO: FORASD 07

FECHA: 2004 06 04

VERSION 1

Página 1 de 2

Subgerencia de Desarrollo - Centro de Desarrollo Artesanal

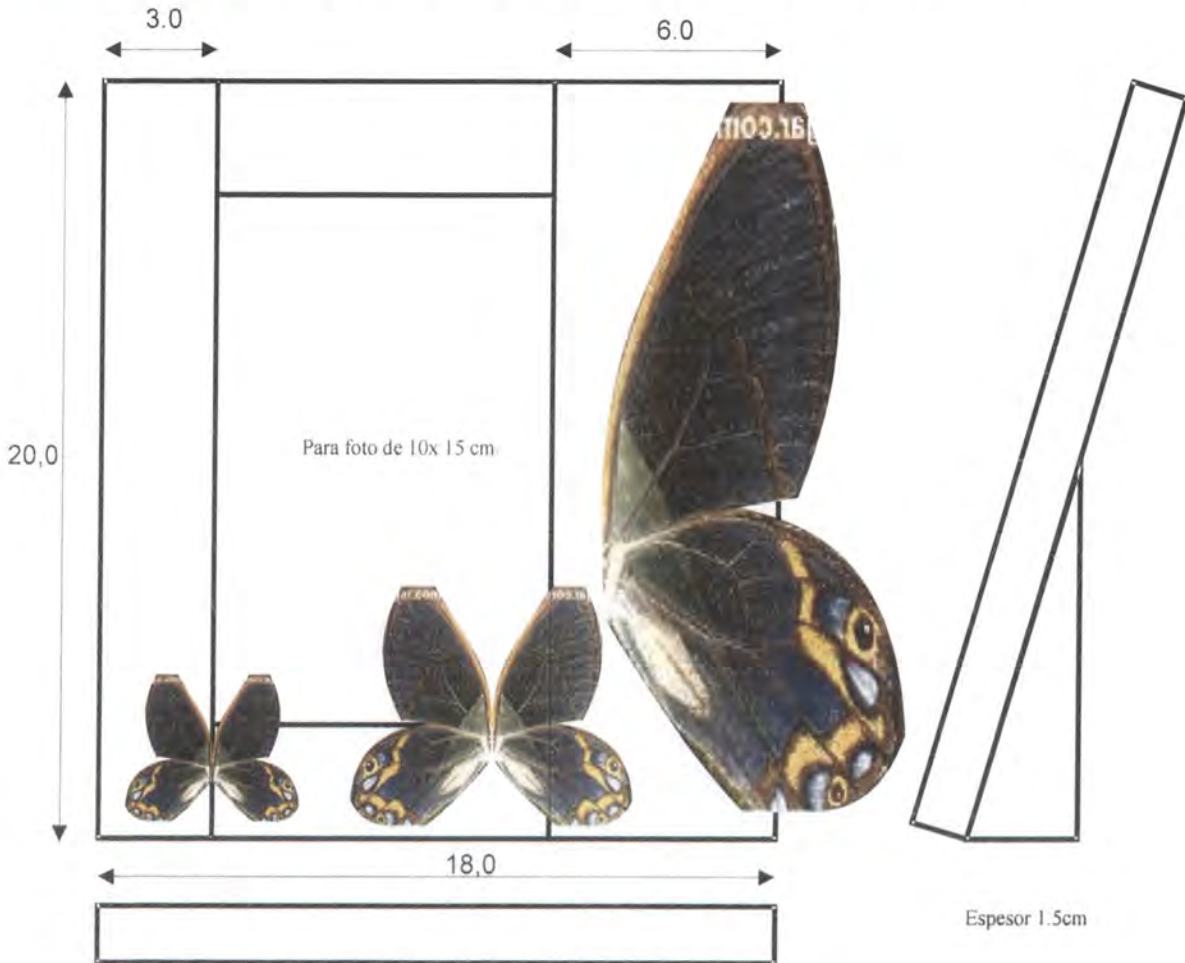

Pieza: Portaretrato	Línea: De Escritorio	ESC. (Cm):	PL.
Nombre: Mariposa	Referencia:		
Oficio: Trabajo en Pauche y Carpintería	Materia Prima: Pauche y Madera		
Técnica: Talla, Corte y Ensamble			

Proceso de Producción:
- Se selecciona el material adecuado tomando en cuenta el desbaste del proceso de la talla gruesa
- Se pone a calentar la materia prima al sol para disminuir la apariencia lanosa y facilitar el proceso siguiente de tallado y lijado. - Se traza sobre la vara de pauche una vista general y se inicia la talla gruesa, que es el desbaste del material para conseguir la aproximación general del boceto y luego se hace la talla fina en la cual se demarcan los detalles. - El acabado se realiza primero con lijas de grano grueso y luego con grano fino, el objetivo es dejar la pieza sin poros visibles. - Se aplica el color de acuerdo al efecto cromático de la figura, se deja secar. - Si se desea apariencia lisa se procede a sumergir la pieza en parafina. - Se ensambla con los materiales de complemento se rotula y empaqueta por separado para evitar averías en las piezas finales
Responsable: D.I. Diana Marisol Pérez Roza
Fecha: Julio de 2007

Observaciones:
- Se debe seleccionar muy bien el pauche para evitar manchas o averías mayores.
- Las anilinas siempre se deben disolver en agua tibia y se debe colocar previamente al material una base de sellador para facilitar su impregnación

Referente(s)

Muestra Línea Empaque



FORMATO
Ficha de Dibujo y Planos Técnicos

CODIGO: FORASD 07

FECHA: 2004 06 04

VERSION 1

Página 1 de 2

Subgerencia de Desarrollo - Centro de Desarrollo Artesanal

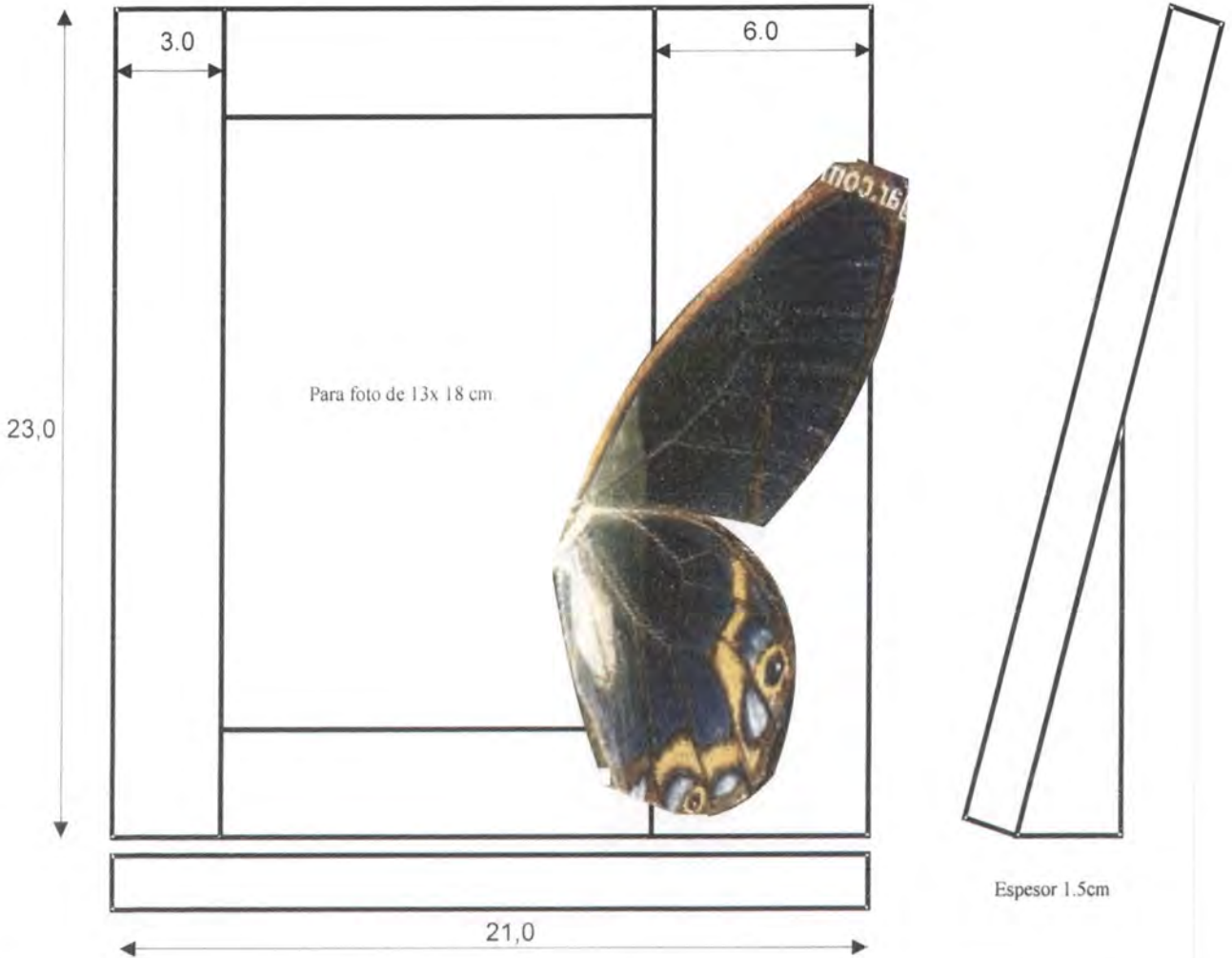

Pieza: Portaretrato	Linea: De Escritorio	ESC. (Cm):	PL.
Nombre: Mariposa	Referencia:		
Oficio: Trabajo en Pauche y Carpintería	Materia Prima: Pauche y Madera		
Técnica: Talla, Corte y Ensamble			

Proceso de Producción:
 - Se selecciona el material adecuado tomando en cuenta el desbaste del proceso de la talla gruesa
 - Se pone a calentar la materia prima al sol para disminuir la apariencia lanosa y facilitar el proceso siguiente de tallado y lijado. - Se traza sobre la vara de pauche una vista general y se inicia la talla gruesa, que es el desbaste del material para conseguir la aproximación general del boceto y luego se hace la talla fina en la cual se demarcan los detalles. - El acabado se realiza primero con lijas de grano grueso y luego con grano fino, el objetivo es dejar la pieza sin poros visibles. - Se aplica el color de acuerdo al efecto cromático de la figura, se deja secar. - Si se desea apariencia lisa se procede a sumergir la pieza en parafina. - Se ensambla con los materiales de complemento se rotula y empaqa por separado para evitar averías en las piezas finales

Observaciones:
 - Se debe seleccionar muy bien el pauche para evitar manchas o averías mayores.
 - Las anilinas siempre se deben disolver en agua tibia y se debe colocar previamente al material una base de sellador para facilitar su impregnación

Responsable: D.I. Diana Marisol Pérez Rozo Fecha: Julio de 2007

Referente(s) Muestra Línea Empaque



Ministerio de Comercio, Industria y Turismo
artesanías de Colombia s.a.

FORMATO
Ficha de
Dibujo y Planos
Técnicos

CODIGO: FORASD 07

FECHA: 2004 06 04

VERSION 1

Página 1 de 2

Subgerencia de Desarrollo - Centro de Desarrollo Artesanal

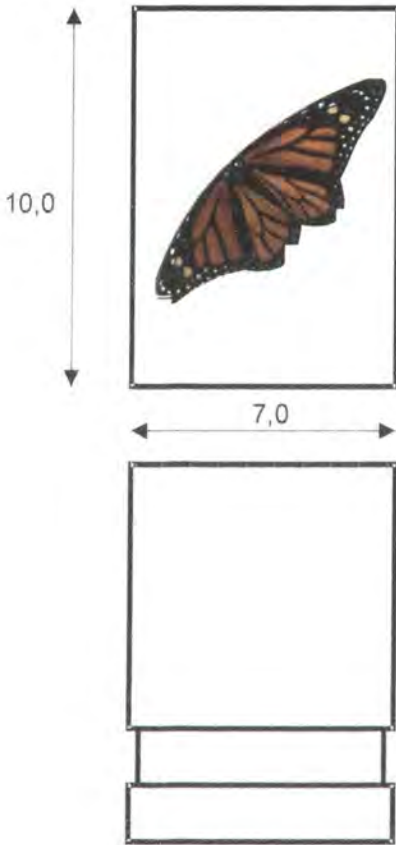

Pieza: Portalápices	Línea: De Escritorio	ESC. (Cm):	PL.
Nombre: Mariposa	Referencia:		
Oficio: Trabajo en Pauche y Carpintería	Materia Prima: Pauche y Madera		
Técnica: Talla, Corte y Ensamble			

Proceso de Producción:
- Se selecciona el material adecuado tomando en cuenta el desbaste del proceso de la talla gruesa
- Se pone a calentar la materia prima al sol para disminuir la apariencia lanosa y facilitar el proceso siguiente de tallado y lijado. - Se traza sobre la vara de pauche una vista general y se inicia la talla gruesa, que es el desbaste del material para conseguir la aproximación general del boceto y luego se hace la talla fina en la cual se demarcan los detalles. - El acabado se realiza primero con lijas de grano grueso y luego con grano fino, el objetivo es dejar la pieza sin poros visibles. - Se aplica el color de acuerdo al efecto cromático de la figura, se deja secar. - Si se desea apariencia lisa se procede a sumergir la pieza en parafina. - Se ensambla con los materiales de complemento se rotula y empaqueta por separado para evitar averías en las piezas finales
Responsable: D.I. Diana Marisol Pérez Rozo
Fecha: Julio de 2007

Observaciones:
- Se debe seleccionar muy bien el pauche para evitar manchas o averías mayores.
- Las anilinas siempre se deben disolver en agua tibia y se debe colocar previamente al material una base de sellador para facilitar su impregnación

Referente(s) Muestra Línea Empaque



FORMATO
Ficha de Dibujo y Planos Técnicos

CODIGO: FORASD 07

FECHA: 2004 06 04

VERSION 1

Página 1 de 2

Subgerencia de Desarrollo - Centro de Desarrollo Artesanal

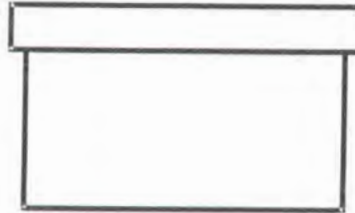
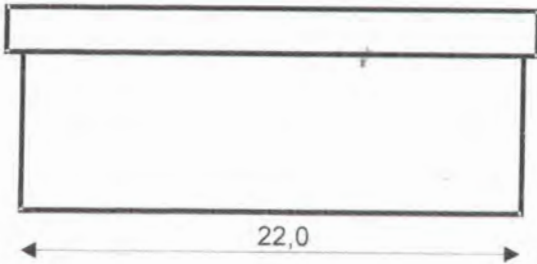

Pieza: Cofre	Línea: De Escritorio	ESC. (Cm): PL.
Nombre: Mariposa	Referencia:	
Oficio: Trabajo en Pauche y Carpintería	Materia Prima: Pauche y Madera	
Técnica: Talla, Corte y Ensamble		

Proceso de Producción:
 - Se selecciona el material adecuado tomando en cuenta el desbaste del proceso de la talla gruesa
 - Se pone a calentar la materia prima al sol para disminuir la apariencia lanosa y facilitar el proceso siguiente de tallado y lijado. - Se traza sobre la vara de pauche una vista general y se inicia la talla gruesa, que es el desbaste del material para conseguir la aproximación general del boceto y luego se hace la talla fina en la cual se demarcan los detalles. - El acabado se realiza primero con lijas de grano grueso y luego con grano fino, el objetivo es dejar la pieza sin poros visibles. - Se aplica el color de acuerdo al efecto cromático de la figura, se deja secar. - Si se desea apariencia lisa se procede a sumergir la pieza en parafina. - Se ensambla con los materiales de complemento se rotula y empaqueta por separado para evitar averías en las piezas finales

Observaciones:
- Se debe seleccionar muy bien el pauche para evitar manchas o averías mayores.
- Las anilinas siempre se deben disolver en agua tibia y se debe colocar previamente al material una base de sellador para facilitar su impregnación

Responsable: D.I. Diana Marisol Pérez Rozo Fecha: Julio de 2007

Referente(s)

Muestra Línea Empaque



FORMATO

**Ficha de
Producto**

CODIGO: FORASD 08

FECHA: 2004 06 04

VERSION: 1

Página 1 de 2

Subgerencia de Desarrollo - Centro de Desarrollo Artesanal



Pieza: Cuadro Triptico		Artesano: Nhora Sánchez - Margarita Figueroa - Luis Alfredo Patiño
Nombre: Mariposa - Flor		Grupo: Mapuche
Oficio: Trabajo en Pauche y Carpintería		Departamento: Santander
Técnica: Talla, Corte y Ensamble		Ciudad: Zapatoca
Materia Prima: Pauche (Medula del Arboloco)		Localidad/vereda: N.A.
Certificado Hecho a Mano Si No X		Resguardo: N.A.
Dimensiones Generales: c/u		Produccion mes: 12 und
Largo (cm)	Diametro (cm)	Precio en Bogota:
Ancho (cm) 25	Peso (gr)	Unitario Juego x 3 \$50.000 Unidad \$20.000
Alto (cm) 35	Color Madera Nogal	Por mayor \$

Observaciones:

Responsable: D.I. Diana Marisol Pérez Rozo Fecha: Julio de 2007

Referente(s) Muestra Línea Empaque



FORMATO
Ficha de
Dibujo y Planos
Técnicos

CODIGO: FORASD 07

FECHA: 2004 06 04

VERSION 1

Página 1 de 2

Subgerencia de Desarrollo - Centro de Desarrollo Artesanal

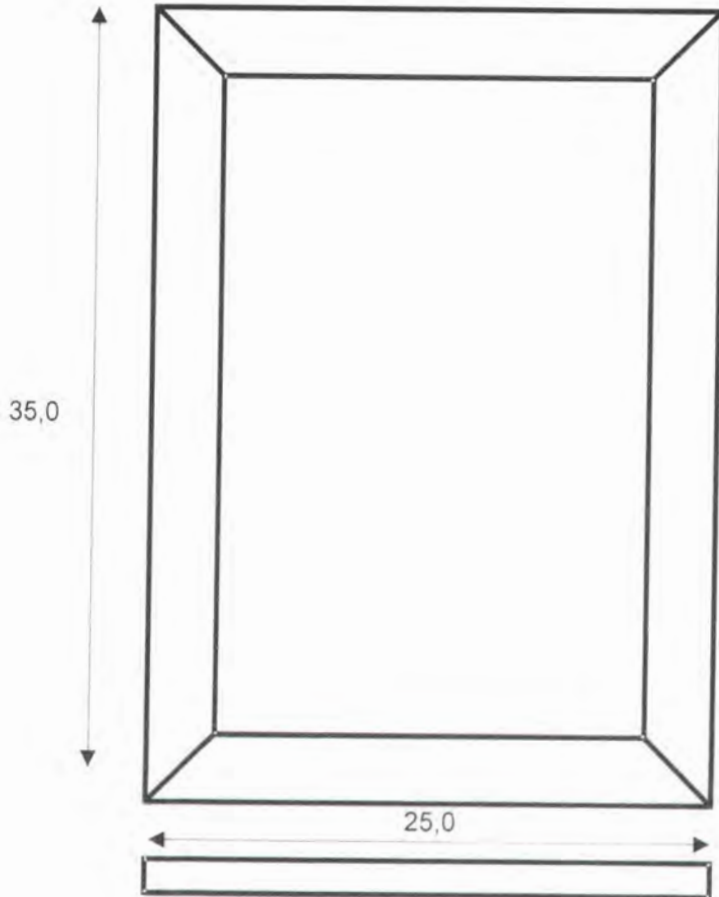

Espesor 1,5cm fondo en MDF

Pieza: Cuadro Triptico	Linea: Decorativa	ESC. (Cm): PL.
Nombre: Mariposa - Flor	Referencia:	
Oficio: Trabajo en Pauche y Carpintería	Materia Prima: Pauche y Madera	
Técnica: Talla, Corte y Ensamble		

Proceso de Producción:
 - Se selecciona el material adecuado tomando en cuenta el desbaste del proceso de la talla gruesa
 - Se pone a calentar la materia prima al sol para disminuir la apariencia lanosa y facilitar el proceso siguiente de tallado y lijado. - Se traza sobre la vara de pauche una vista general y se inicia la talla gruesa, que es el desbaste del material para conseguir la aproximación general del boceto y luego se hace la talla fina en la cual se demarcan los detalles. - El acabado se realiza primero con lijas de grano grueso y luego con grano fino, el objetivo es dejar la pieza sin poros visibles. - Se aplica el color de acuerdo al efecto cromático de la figura, se deja secar. - Si se desea apariencia lisa se procede a sumergir la pieza en parafina. - Se ensambla con los materiales de complemento se rotula y empaqueta por separado para evitar averías en las piezas finales

Observaciones:
 - Se debe seleccionar muy bien el pauche para evitar manchas o averías mayores.
 - Las anilinas siempre se deben disolver en agua tibia y se debe colocar previamente al material una base de sellador para facilitar su impregnación

Responsable: D.I. Diana Marisol Pérez Rozo Fecha: Julio de 2007

Referente(s)

Muestra Línea Empaque



FORMATO

Ficha de Producto

CODIGO: FORASD 08

FECHA: 2004 06 04

VERSION: 1

Página 1 de 2

Subgerencia de Desarrollo - Centro de Desarrollo Artesanal



Pieza: Cuadro Pequeño	Artesano: Sofia Díaz - Margarita Figueroa - Luis Alfredo Patiño
Nombre: Pajaro con Frutas	Grupo: Mapuche
Oficio: Trabajo en Pauche y Carpintería	Departamento: Santander
Técnica: Talla, Corte y Ensamble	Ciudad: Zapatoca
Materia Prima: Pauche (Medula del Arboloco)	Localidad/vereda: N.A.
Certificado Hecho a Mano Si No X	Resguardo: N.A.

Dimensiones Generales: c/u	Produccion mes: 8 juegos x 6 und
Largo (cm)	Diametro (cm)
Ancho (cm) 12	Peso (gr)
Alto (cm) 12	Color Madera Nogal
	Precio en Bogota: Unitario Juego x tres \$20.000 unidad \$8.000 Por mayor \$

Observaciones:

Responsable: D.I. Diana Marisol Pérez Rozo Fecha: Julio de 2007

Referente(s) Muestra Línea Empaque



FORMATO

Ficha de
Dibujo y Planos
Técnicos

CODIGO: FORASD 07

FECHA: 2004 06 04

VERSION 1

Página 1 de 2

Subgerencia de Desarrollo - Centro de Desarrollo Artesanal

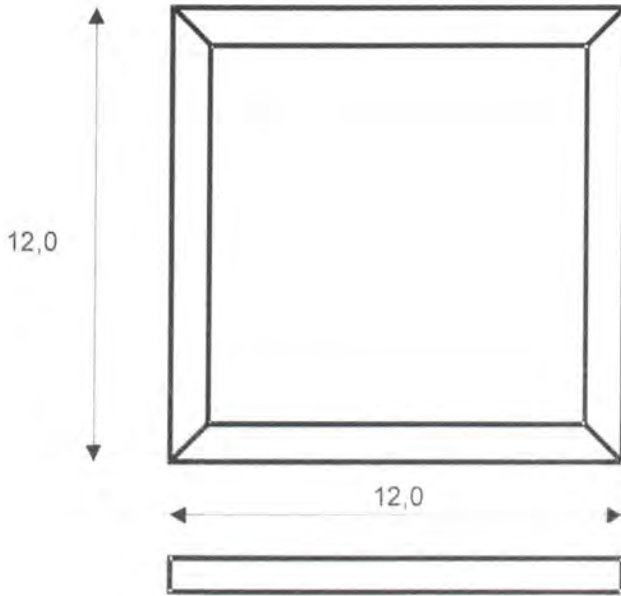

Espesor 1.5cm fondo en MDF

Pieza: Cuadro Pequeño	Línea: Decorativa	ESC. (Cm):	PL.
Nombre: Pajaro con Frutas	Referencia:		
Oficio: Trabajo en Pauche y Carpintería	Materia Prima: Pauche y Madera		
Técnica: Talla, Corte y Ensamble			

Proceso de Producción:
 - Se selecciona el material adecuado tomando en cuenta el desbaste del proceso de la talla gruesa
 - Se pone a calentar la materia prima al sol para disminuir la apariencia lanosa y facilitar el proceso siguiente de tallado y lijado. - Se traza sobre la vara de pauche una vista general y se inicia la talla gruesa, que es el desbaste del material para conseguir la aproximación general del boceto y luego se hace la talla fina en la cual se demarcan los detalles. - El acabado se realiza primero con lijas de grano grueso y luego con grano fino, el objetivo es dejar la pieza sin poros visibles. - Se aplica el color de acuerdo al efecto cromático de la figura, se deja secar. - Si se desea apariencia lisa se procede a sumergir la pieza en parafina. - Se ensambla con los materiales de complemento se rotula y empaqueta por separado para evitar averías en las piezas finales

Observaciones:
 - Se debe seleccionar muy bien el pauche para evitar manchas o averías mayores.
 - Las anilinas siempre se deben disolver en agua tibia y se debe colocar previamente al material una base de sellador para facilitar su impregnación

Responsable: D.I. Diana Marisol Pérez Rozo Fecha: Julio de 2007

Referente(s)

Muestra Línea Empaque



Ministerio de Comercio, Industria y Turismo
artesanías de Colombia s.a.

FORMATO

Ficha de Producto

CODIGO: FORASD 08

FECHA: 2004 06 04

VERSION: 1

Página 1 de 2

Subgerencia de Desarrollo - Centro de Desarrollo Artesanal



Pieza: Retablo	Artesano: Elvia María Rodríguez - Sofia Díaz - Luis Alfredo Patiño
Nombre: Frutas y flores al natural	Grupo: Mapuchez
Oficio: Trabajo en Pauche y Carpintería	Departamento: Santander
Técnica: Talla, Corte y Ensamble	Ciudad: Zapatoca
Materia Prima: Pauche (Medula del Arboloco')	Localidad/vereda: N.A.
Certificado Hecho a Mano Si No X	Resguardo: N.A.

Dimensiones Generales:	Producción mes: 12 und	
Largo (cm)	Dímetro (cm)	Precio en Bogotá:
Ancho (cm) 25	Peso (gr)	Unitario \$ 20.000
Alto (cm) 18	Color	Por mayor \$

Observaciones:

Responsable: D.I. Diana Marisol Pérez Rozo Fecha: Julio de 2007

Referente(s)

Muestra Línea Empaque



FORMATO

**Ficha de
Producto**

CODIGO: FORASD 08

FECHA: 2004 06 04

VERSION: 1

Página 1 de 2

Subgerencia de Desarrollo - Centro de Desarrollo Artesanal



Pieza: Retablo	Artesano: Elvia Maria Rodriguez - Sofia Diaz - Luis Alfredo Patiño
Nombre: Frutas en verde	Grupo: Mapuchez
Oficio: Trabajo en Pauche y Carpintería	Departamento: Santander
Técnica: Talla, Corte y Ensamble	Ciudad: Zapatoca
Materia Prima: Pauche (Medula del Arboloco')	Localidad/vereda: N.A.
Certificado Hecho a Mano Si No X	Resguardo: N.A.

Dimensiones Generales:	Produccion mes: 12 und
Largo (cm)	Diametro (cm)
Ancho (cm) 25	Peso (gr)
Alto (cm) 18	Color
	Precio en Bogota: Unitario \$ 20.000 Por mayor \$

Observaciones:

Responsable: D.I. Diana Marisol Pérez Rozo Fecha: Julio de 2007

Referente(s)

Muestra Línea Empaque



Ministerio de Comercio, Industria y Turismo
artesanías de Colombia s.a.

FORMATO

Ficha de Dibujo y Planos Técnicos

CODIGO: FORASD 07

FECHA: 2004 06 04

VERSION 1

Página 1 de 2

Subgerencia de Desarrollo - Centro de Desarrollo Artesanal

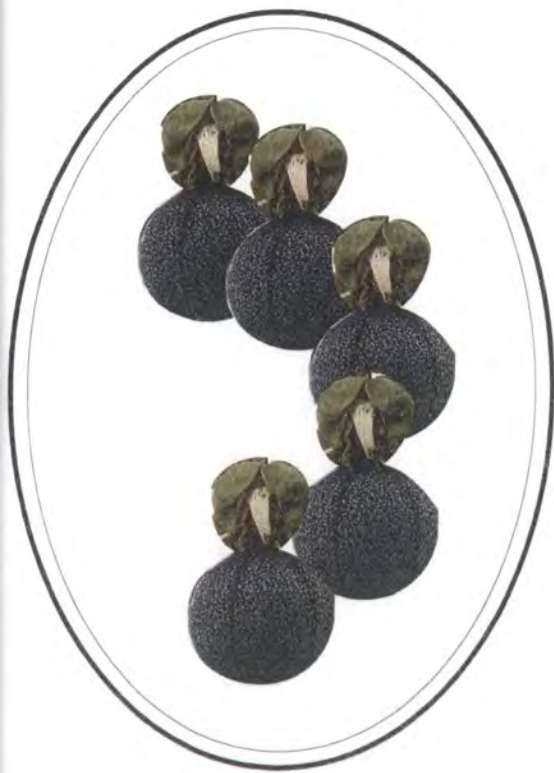

18,0



Pieza: Pieza decorativa de pared	Línea: Decorativa	ESC. (Cm):	PL.
Nombre: Frutas	Referencia:		
Oficio: Trabajo en Pauche y Carpintería	Materia Prima: Pauche y Madera		
Técnica: Talla, Corte y Ensamble			

Proceso de Producción:

- Se selecciona el material adecuado tomando en cuenta el desbaste del proceso de la talla gruesa
 - Se pone a calentar la materia prima al sol para disminuir la apariencia lanosa y facilitar el proceso siguiente de tallado y lijado. - Se traza sobre la vara de pauche una vista general y se inicia la talla gruesa, que es el desbaste del material para conseguir la aproximación general del boceto y luego se hace la talla fina en la cual se demarcan los detalles. - El acabado se realiza primero con lijas de grano grueso y luego con grano fino, el objetivo es dejar la pieza sin poros visibles. - Se aplica el color de acuerdo al efecto cromático de la figura, se deja secar. - Si se desea apariencia lisa se procede a sumergir la pieza en parafina. - Se ensambla con los materiales de complemento se rotula y empaqueta por separado para evitar averías en las piezas finales

Observaciones:

- Se debe seleccionar muy bien el pauche para evitar manchas o averías mayores.
 - Las anilinas siempre se deben disolver en agua tibia y se debe colocar previamente al material una base de sellador para facilitar su impregnación

Responsable: D.I. Diana Marisol Pérez Rozo

Fecha: Julio de 2007

Referente(s)

Muestra Línea Empaque



FORMATO

**Ficha de
Producto**

CODIGO: FORASD 08

FECHA: 2004 06 04

VERSION: 1

Página 1 de 2

Subgerencia de Desarrollo - Centro de Desarrollo Artesanal



Pieza: Retablo	Artresano: Marina Sánchez - Nhora Sánchez - Luis Alfredo Patiño
Nombre: Roseton	Grupo: Mapuche
Oficio: Trabajo en Pauche y Carpintería	Departamento: Santander
Técnica: Talla, Corte y Ensamble	Ciudad: Zapatoca
Materia Prima: Pauche (Medula del Arboloco)	Localidad/vereda: N.A.
Certificado Hecho a Mano Si No X	Resguardo: N.A.

Dimensiones Generales:		Producción mes: 12 und
Largo (cm)	Dímetro (cm) 18	Precio en Bogotá:
Ancho (cm)	Peso (gr)	Unitario \$ 15.000
Alto (cm)	Color	Por mayor \$

Observaciones:

Responsable: D.I. Diana Marisol Pérez Rozo Fecha: Julio de 2007

Referente(s)

Muestra Línea Empaque



Ministerio de Comercio, Industria y Turismo
artesanías de Colombia s.a.

FORMATO

**Ficha de
Producto**

CODIGO: FORASD 08

FECHA: 2004 06 04

VERSION: 1

Página 1 de 2

Subgerencia de Desarrollo - Centro de Desarrollo Artesanal



Pieza: Retablo	Artresano: Marina Sánchez - Nhora Sánchez - Luis Alfredo Patiño
Nombre: Roseton con capullos	Grupo: Mapuchez
Oficio: Trabajo en Pauche y Carpintería	Departamento: Santander
Técnica: Talla, Corte y Ensamble	Ciudad: Zapatoca
Materia Prima: Pauche (Medula del Arboloco)	Localidad/vereda: N.A.
Certificado Hecho a Mano Si No X	Resguardo: N.A.

Dimensiones Generales:	Produccion mes: 12 und
Largo (cm) Diametro (cm) 18	Precio en Bogota:
Ancho (cm) Peso (gr)	Unitario \$ 15.000
Alto (cm) Color	Por mayor \$

Observaciones:

Responsable: D.I. Diana Marisol Pérez Rozo Fecha: Julio de 2007

Referente(s) Muestra Línea Empaque



Ministerio de Comercio, Industria y Turismo
artesanías de Colombia s.a.

FORMATO
Ficha de
Dibujo y Planos
Técnicos

CODIGO: FORASD 07

FECHA: 2004 06 04

VERSION 1

Página 1 de 2

Subgerencia de Desarrollo - Centro de Desarrollo Artesanal

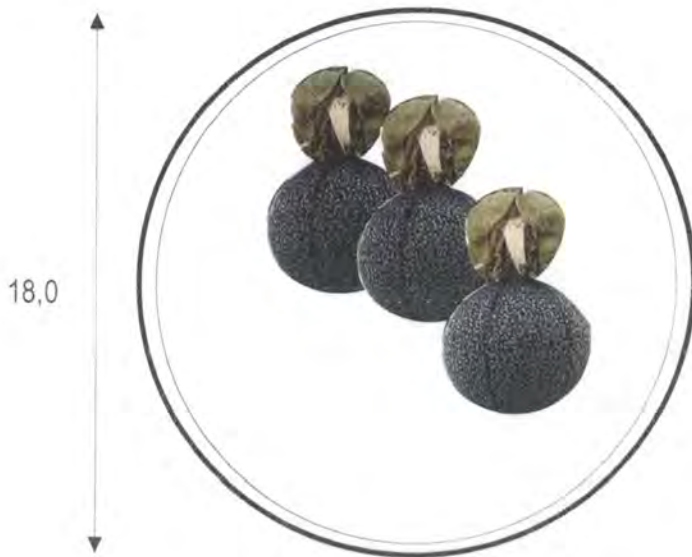

Diametro 18 cm x 1,5 cm

Pieza: Retablo	Línea: De Escritorio	ESC. (Cm):	PL...
Nombre: Rosetón y Rosetón con capullo	Referencia:		
Oficio: Trabajo en Pauche y Carpintería	Materia Prima: Pauche y Madera		
Técnica: Talla, Corte y Ensamble			

Proceso de Producción:

- Se selecciona el material adecuado tomando en cuenta el desbaste del proceso de la talla gruesa
- Se pone a calentar la materia prima al sol para disminuir la apariencia lanosa y facilitar el proceso siguiente de tallado y lijado. - Se traza sobre la vara de pauche una vista general y se inicia la talla gruesa, que es el desbaste del material para conseguir la aproximación general del boceto y luego se hace la talla fina en la cual se demarcan los detalles. - El acabado se realiza primero con lijas de grano grueso y luego con grano fino, el objetivo es dejar la pieza sin poros visibles. - Se aplica el color de acuerdo al efecto cromático de la figura, se deja secar. - Si se desea apariencia lisa se procede a sumergir la pieza en parafina. - Se ensambla con los materiales de complemento se rotula y empaqueta por separado para evitar averías en las piezas finales

Observaciones:

- Se debe seleccionar muy bien el pauche para evitar manchas o averías mayores.
- Las anilinas siempre se deben disolver en agua tibia y se debe colocar previamente al material una base de sellador para facilitar su impregnación

Responsable: D.I. Diana Marisol Pérez Rozo

Fecha: Julio de 2007

Referente(s)

Muestra Línea Empaque

FORASD 07 Ficha de dibujo y planos cdr



FORMATO

Ficha de
Producto

CODIGO: FORASD 08

FECHA: 2004 06 04

VERSION: 1

Página 1 de 2

Subgerencia de Desarrollo - Centro de Desarrollo Artesanal



Pieza: Figura Nevera		Artresano: Gloria Sánchez- Margarita Figueroa
Nombre: Mariposa		Grupo: Mapuchez
Oficio: Trabajo en Pauche		Departamento: Santander
Tecnica: Talla, Corte y Ensamble		Ciudad: Zapatoca
Materia Prima: Pauche (Medula del Arboloco)		Localidad/vereda: N.A.
Certificado Hecho a Mano Si No X		Resguardo: N.A.
Dimensiones Generales:		Produccion mes: 20 juegos
Largo (cm)	Diametro (cm)	Precio en Bogota:
Ancho (cm)	Peso (gr)	Unitario \$ 4.000
Alto (cm)	Color	Por mayor \$
Observaciones:		
Responsable: D.I. Diana Marisol Pérez Rozo		Fecha: Julio de 2007

Referente(s)

Muestra Línea Empaque



FORMATO

**Ficha de
Producto**

CODIGO: FORASD 08

FECHA: 2004 06 04

VERSION: 1

Página 1 de 2

Subgerencia de Desarrollo - Centro de Desarrollo Artesanal



Pieza: Movel	Artesano: Gloria Sánchez - Luis Alfredo Patiño
Nombre: Mariposa	Grupo: Mapuchez
Oficio: Trabajo en Pauche y Carpintería	Departamento: Santander
Técnica: Talla, Corte y Ensamble	Ciudad: Zapatoca
Materia Prima: Pauche (Medula del Arboloco')	Localidad/vereda: N.A.
Certificado Hecho a Mano Si No X	Resguardo: N.A.

Dimensiones Generales:	Producción mes: 12 und	
Largo (cm)	Dímetro (cm)	Precio en Bogotá:
Ancho (cm) 15	Peso (gr)	Unitario \$ 15.000
Alto (cm) 30	Color	Por mayor \$

Observaciones:

Responsable: D.I. Diana Marisol Pérez Rozo Fecha: Julio de 2007

Referente(s)

Muestra Línea Empaque



Ministerio de Comercio, Industria y Turismo
artesanas de Colombia s.a.

FORMATO

Ficha de Dibujo y Planos Técnicos

CODIGO: FORASD 07

FECHA: 2004 06 04

VERSION 1

Página 1 de 2

Subgerencia de Desarrollo - Centro de Desarrollo Artesanal

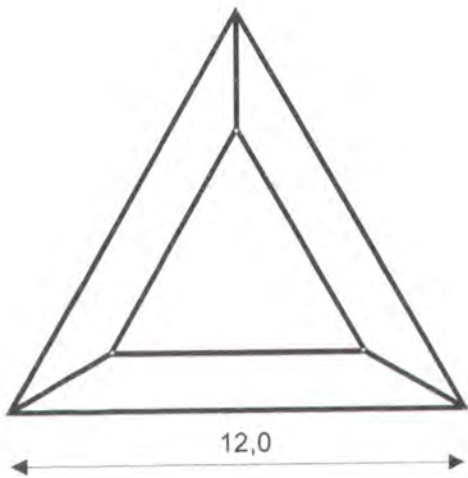
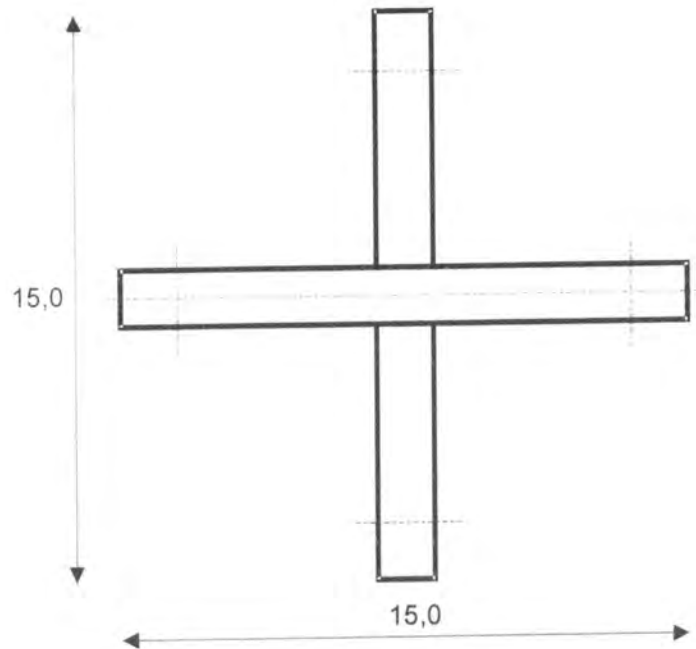
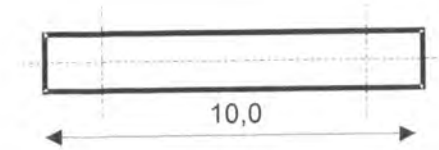

Secciones de madera de 1.5cm x 1.0cm

Pieza: Bases para Movil	Línea: Decorativa	ESC. (Cm):	PL.
Nombre: Mariposa	Referencia:		
Oficio: Carpintería y Ebanistería	Materia Prima: Madera de Cedro		
Técnica: Corte y Ensamble			

Proceso de Producción:
- Se selecciona madera seca
- Se traza y corta según medidas
- Se perfora agujeros de 2mm en los cruces especificados
- Se pinta con anilina y se cubre con cera natural

Observaciones:

Responsable: D.I. Diana Marisol Pérez Rozo Fecha: Julio de 2007

Referente(s) Muestra Línea Empaque



FORMATO
Ficha de Dibujo y Planos Técnicos

CODIGO: FORASD 07

FECHA: 2004 06 04

VERSION 1

Página 1 de 2

Subgerencia de Desarrollo - Centro de Desarrollo Artesanal

Referentes Formales

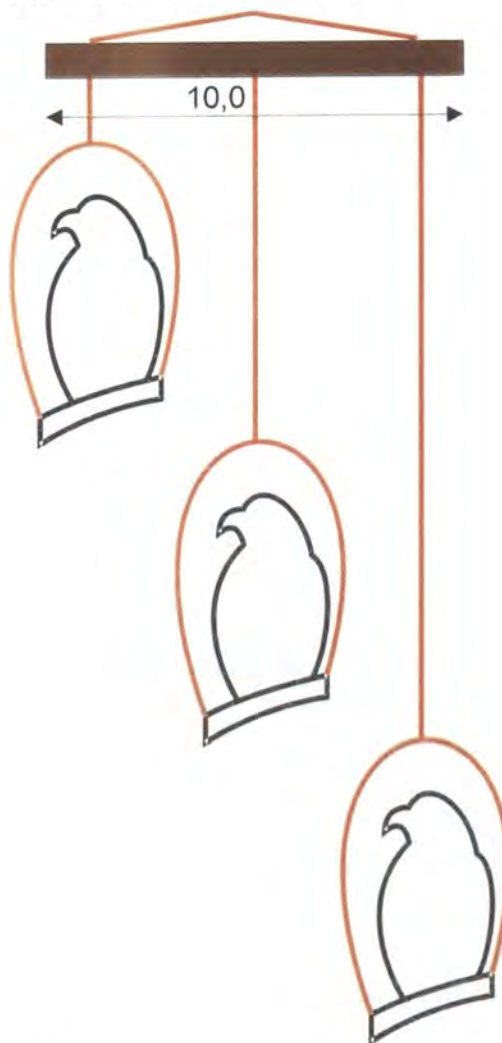

Pieza: Móvil infantil	Línea: Decorativa	ESC. (Cm):	PL.
Nombre: Mariposa y Aves	Referencia:		
Oficio: Trabajo en Pauche y Carpintería	Materia Prima: Pauche y Madera		
Técnica: Talla, Corte y Ensamble			

Proceso de Producción:

- Se selecciona el material adecuado tomando en cuenta el desbaste del proceso de la talla gruesa
 - Se pone a calentar la materia prima al sol para disminuir la apariencia lanosa y facilitar el proceso siguiente de tallado y lijado. - Se traza sobre la vara de pauche una vista general y se inicia la talla gruesa, que es el desbaste del material para conseguir la aproximación general del boceto y luego se hace la talla fina en la cual se demarcan los detalles. - El acabado se realiza primero con lijas de grano grueso y luego con grano fino, el objetivo es dejar la pieza sin poros visibles. - Se aplica el color de acuerdo al efecto cromático de la figura, se deja secar. - Si se desea apariencia lisa se procede a sumergir la pieza en parafina. - Se ensambla con los materiales de complemento se rotula y empaqueta por separado para evitar averías en las piezas finales

Observaciones:

- Se debe seleccionar muy bien el pauche para evitar manchas o averías mayores.
 - Las anilinas siempre se deben disolver en agua tibia y se debe colocar previamente al material una base de sellador para facilitar su impregnación

Responsable: D.I. Diana Marisol Pérez Rozo

Fecha: Julio de 2007

Referente(s)

Muestra Línea Empaque



Ministerio de Comercio, Industria y Turismo
artesanías de Colombia s.a.

FORMATO

**Ficha de
Producto**

CODIGO: FORASD 08

FECHA: 2004 06 04

VERSION: 1

Página 1 de 2

Subgerencia de Desarrollo - Centro de Desarrollo Artesanal



Pieza: Collar corto y Aretes	Artesano: Nohra Sánchez - Margarita Figueroa
Nombre: Mariposa	Grupo: Mapuchez
Oficio: Trabajo en Pauche y Bisutería	Departamento: Santander
Técnica: Talla, Corte y Ensamble	Ciudad: Zapatoca
Materia Prima: Pauche (Medula del Arboloco)	Localidad/vereda: N.A.
Certificado Hecho a Mano Si No X	Resguardo: N.A.

Dimensiones Generales:	Produccion mes: 20 juegos
Largo (cm) Diametro (cm)	Precio en Bogota:
Ancho (cm) Peso (gr)	Unitario \$ 25.000
Alto (cm) Color	Por mayor \$

Observaciones:

Responsable: D.I. Diana Marisol Pérez Rozo Fecha: Julio de 2007

Referente(s) Muestra Línea Empaque



FORMATO

**Ficha de
Producto**

CODIGO: FORASD 08

FECHA: 2004 06 04

VERSION: 1

Página 1 de 2

Subgerencia de Desarrollo - Centro de Desarrollo Artesanal



Pieza: Collar largo y Aretes	Artesano: Nohra Sánchez - Margarita Figueroa
Nombre: Mariposa	Grupo: Mapuchez
Oficio: Trabajo en Pauche y Bisutería	Departamento: Santander
Técnica: Talla, Corte y Ensamble	Ciudad: Zapatoca
Materia Prima: Pauche (Medula del Arboloco)	Localidad/vereda: N.A.
Certificado Hecho a Mano Si No X	Resguardo: N.A.

Dimensiones Generales:	Producción mes: 20 juegos
Largo (cm)	Dímetro (cm)
Ancho (cm)	Peso (gr)
Alto (cm)	Color
	Precio en Bogotá:
	Unitario \$ 30.000
	Por mayor \$

Observaciones:

Responsable: D.I. Diana Marisol Pérez Rozo Fecha: Julio de 2007

Referente(s)

Muestra Línea Empaque



Ministerio de Comercio, Industria y Turismo
artesanías de Colombia s.a.

FORMATO

**Ficha de
Producto**

CODIGO: FORASD 08

FECHA: 2004 06 04

VERSION: 1

Página 1 de 2

Subgerencia de Desarrollo - Centro de Desarrollo Artesanal



Pieza: Aretes	Artesano: Nohra Sánchez - Margarita Figueroa
Nombre: Mariposa	Grupo: Mapuchez
Oficio: Trabajo en Pauche y Bisutería	Departamento: Santander
Técnica: Talla, Corte y Ensamble	Ciudad: Zapatoca
Materia Prima: Pauche (Medula del Arboloco)	Localidad/vereda: N.A.
Certificado Hecho a Mano Si No X	Resguardo: N.A.

Dimensiones Generales:	Producción mes: 20 juegos	
Largo (cm)	Dímetro (cm)	Precio en Bogotá:
Ancho (cm)	Peso (gr)	Unitario \$ 10.000
Alto (cm)	Color	Por mayor \$

Observaciones:

Responsable: D.I. Diana Marisol Pérez Rozo Fecha: Julio de 2007

Referente(s)

Muestra Línea Empaque



Ministerio de Comercio, Industria y Turismo
artesanías de Colombia s.a.

FORMATO

Ficha de
Dibujo y Planos
Técnicos

CODIGO: FORASD 07

FECHA: 2004 06 04

VERSION 1

Página 1 de 2

Subgerencia de Desarrollo - Centro de Desarrollo Artesanal

Referentes Formales

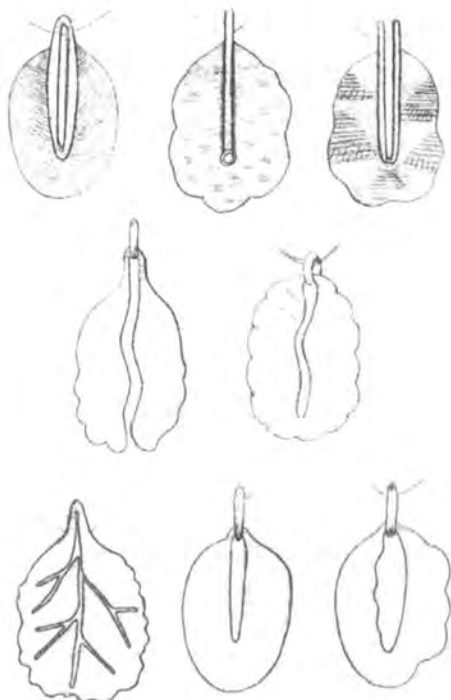

Pieza: Dije	Línea: Accesorios de Moda	ESC. (Cm):	PL.
Nombre: Mariposa	Referencia:		
Oficio: Trabajo en Pauche y Tejeduria	Materia Prima: Pauche y Fique		
Técnica: Talla, Corte y Ensamble			

Proceso de Producción: - Selección de las varas de pauche más gruesas, teniendo en cuenta el desbaste del proceso de la talla gruesa, se pone a calentar la materia prima al sol para disminuir la a apariencia lanosa y facilitar el proceso siguiente de tallado y lijado.
- Se realiza el trazo de la vista general y se inicia la talla gruesa y luego se hace la talla fina en la cual se demarcan los detalles.
- El acabado se realiza primero con lijas de grano grueso y luego con grano fino, el objetivo es dejar la pieza sin poros visibles.
- Se aplica el color de acuerdo al efecto cromático deseado de la mariposa, se deja secar par aplicar la laca Acrilac.
- Se ensambla con los insumos de joyería que sirven de complemento

Observaciones:
- Se debe seleccionar muy bien el pauche para evitar manchas o averías mayores.
- Las anilinas siempre se deben disolver en agua tibia y se debe colocar previamente al material una base de sellador para facilitar su impregnación

Responsable: D.I. Diana Marisol Pérez Rozo

Fecha: Julio de 2007

Referente(s)

Muestra Línea Empaque



Ministerio de Comercio, Industria y Turismo
artesanías de Colombia s.a.

FORMATO

Ficha de Dibujo y Planos Técnicos

CODIGO: FORASD 07

FECHA: 2004 06 04

VERSION 1

Página 1 de 2

Subgerencia de Desarrollo - Centro de Desarrollo Artesanal

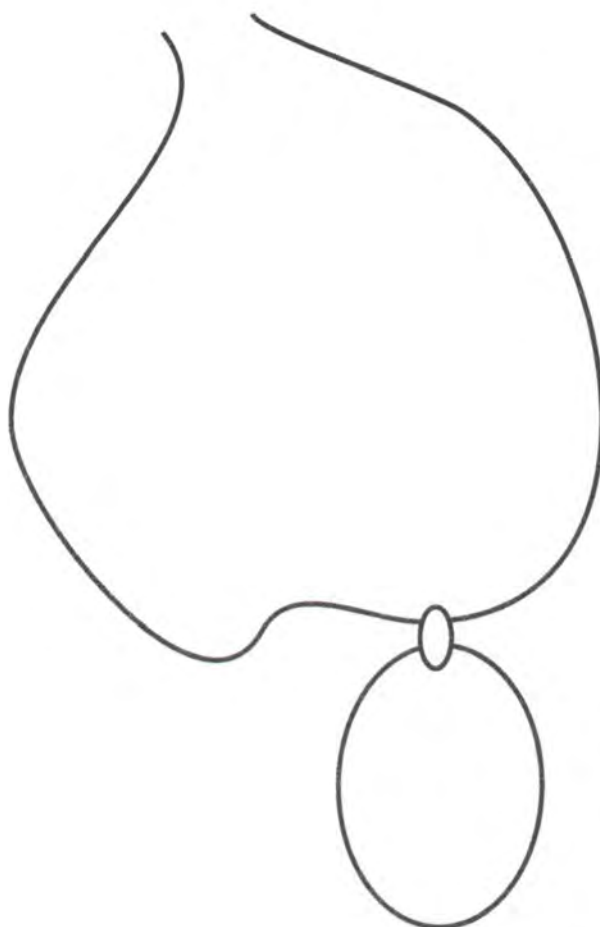

Largo de Collares:
Mínimo de 50cm
60cm
70cm
80cm
Máximo 90cm

Tamaños de dijes y aretes:
Máximo 4cm

Pieza: Collar	Línea: Accesorios de Moda	ESC. (Cm):	PL.
Nombre: Mariposa	Referencia:		
Oficio: Trabajo en Pauche y Tejeduria	Materia Prima: Pauche y Figue		
Técnica: Talla, Corte y Ensamble			

Proceso de Producción: - Selección de las varas de pauche más gruesas, teniendo en cuenta el desbaste del proceso de la talla gruesa, se pone a calentar la materia prima al sol para disminuir la apariencia lanosa y facilitar el proceso siguiente de tallado y lijado.
- Se realiza el trazo de la vista general y se inicia la talla gruesa y luego se hace la talla fina en la cual se demarcan los detalles.
- El acabado se realiza primero con lijas de grano grueso y luego con grano fino, el objetivo es dejar la pieza sin poros visibles.
- Se aplica el color de acuerdo al efecto cromático deseado de la mariposa, se deja secar para aplicar la laca Acrilac.
- Se ensambla con los insumos de joyería que sirven de complemento

Observaciones:

- Se debe seleccionar muy bien el pauche para evitar manchas o averías mayores.
- Las anilinas siempre se deben disolver en agua tibia y se debe colocar previamente al material una base de sellador para facilitar su impregnación

Responsable: D.I. Diana Marisol Pérez Rozo

Fecha: Julio de 2007

Referente(s)

Muestra Línea Empaque



FORMATO

**Ficha de
Dibujo y Planos
Técnicos**

CODIGO: FORASD 07

FECHA: 2004 06 04

VERSION 1

Página 1 de 2

Subgerencia de Desarrollo - Centro de Desarrollo Artesanal

Referentes Formales

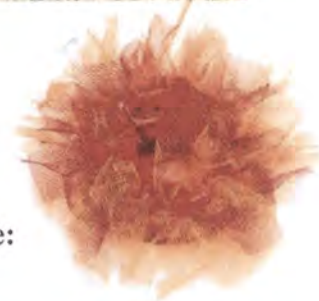

Flor de:
5cm
8cm
Con soporte en flor textil de:
8cm
10 cm



Pieza: Prendedor	Línea: Accesorios de Moda	ESC. (Cm):	PL.
Nombre: Mariposa	Referencia:		
Oficio: Trabajo en Pauche y Tejeduría	Materia Prima: Pauche y Fique		
Técnica: Talla, Corte y Ensamble			

Proceso de Producción:

- Se selecciona el material adecuado tomando en cuenta el desbaste del proceso de la talla gruesa
 - Se pone a calentar la materia prima al sol para disminuir la apariencia lanosa y facilitar el proceso siguiente de tallado y lijado. - Se traza sobre la vara de pauche una vista general y se inicia la talla gruesa, que es el desbaste del material para conseguir la aproximación general del boceto y luego se hace la talla fina en la cual se demarcan los detalles. - El acabado se realiza primero con lijas de grano grueso y luego con grano fino, el objetivo es dejar la pieza sin poros visibles.- Se aplica el color de acuerdo al efecto cromático de la figura, se deja secar. - Si se desea apariencia lisa se procede a sumergir la pieza en parafina. - Se ensambla con los materiales de complemento se rotula y empaqueta por separado para evitar averías en las piezas finales

Observaciones:

- Se debe seleccionar muy bien el pauche para evitar manchas o averías mayores.
 - Las anilinas siempre se deben disolver en agua tibia y se debe colocar previamente al material una base de sellador para facilitar su impregnación

Responsable: D.I. Diana Marisol Pérez Rozo

Fecha: Julio de 2007

Referente(s)

Muestra Línea Empaque



Ministerio de Comercio, Industria y Turismo
artesanías de Colombia s.a.

FORMATO

**Ficha de
Producto**

CODIGO: FORASD 08

FECHA: 2004 06 04

VERSION: 1

Página 1 de 2

Subgerencia de Desarrollo - Centro de Desarrollo Artesanal



Pieza:Flor	Artresano: Marina Sanchez
Nombre:Lirio Azul	Grupo: Mapuchez
Oficio:Trabajo en Pauche	Departamento:Santander
Tecnica: Talla, Corte y Ensamble	Ciudad: Zapatoca
Materia Prima: Pauche (Medula del Arboloco)	Localidad/vereda: N.A.
Certificado Hecho a Mano Si No X	Resguardo: N.A.
Dimensiones Generales:	Produccion mes: 20
Largo (cm) Diametro (cm)	Precio en Bogota:
Ancho (cm) Peso (gr)	Unitario \$ 7.000
Alto (cm) Color	Por mayor \$
Observaciones:	
Responsable: D.I. Diana Marisol Pérez Rozo	Fecha: Julio de 2007

Referente(s)

Muestra

Línea

Empaque



Ministerio de Comercio, Industria y Turismo
artesanías de Colombia s.a.

FORMATO

**Ficha de
Producto**

CODIGO: FORASD 08

FECHA: 2004 06 04

VERSION: 1

Página 1 de 2

Subgerencia de Desarrollo - Centro de Desarrollo Artesanal



Pieza: Prendedor Grande		Artesano: Marina Sánchez - Sofia Díaz
Nombre: Rosa		Grupo: Mapuchez
Oficio: Trabajo en Pauche y Tela		Departamento: Santander
Técnica: Talla, Corte y Ensamble		Ciudad: Zapatoca
Materia Prima: Pauche (Medula del Arboloco)		Localidad/vereda: N.A.
Certificado Hecho a Mano Si No X		Resguardo: N.A.
Dimensiones Generales:		Produccion mes: 20
Largo (cm)	Diametro (cm)	Precio en Bogota:
Ancho (cm)	Peso (gr)	Unitario \$ 15.000
Alto (cm)	Color	Por mayor \$
Observaciones:		

Responsable: D.I. Diana Marisol Pérez Rozo Fecha: Julio de 2007

Referente(s)

Muestra

Línea

Empaque



Ministerio de Comercio, Industria y Turismo
artesanías de Colombia s.a.

FORMATO

**Ficha de
Producto**

CODIGO: FORASD 08

FECHA: 2004 06 04

VERSION: 1

Página 1 de 2

Subgerencia de Desarrollo - Centro de Desarrollo Artesanal



Pieza: Prendedor Pequeño	Artresano: Marina Sánchez - Sofia Díaz
Nombre: Rosa	Grupo: Mapuche
Oficio: Trabajo en Pauche y Tela	Departamento: Santander
Técnica: Talla, Corte y Ensamble	Ciudad: Zapatoca
Materia Prima: Pauche (Medula del Arboloco)	Localidad/vereda: N.A.
Certificado Hecho a Mano Si No X	Resguardo: N.A.
Dimensiones Generales:	Produccion mes: 20
Largo (cm) Diametro (cm)	Precio en Bogota:
Ancho (cm) Peso (gr)	Unitario \$ 12.000
Alto (cm) Color	Por mayor \$
Observaciones:	

Responsable: D.I. Diana Marisol Pérez Rozo Fecha: Julio de 2007

Referente(s)

Muestra

Línea

Empaque



FORMATO

**Ficha de
Producto**

CODIGO: FORASD 08

FECHA: 2004 06 04

VERSION: 1

Página 1 de 2

Subgerencia de Desarrollo - Centro de Desarrollo Artesanal



Pieza: Rosas	Artresano: Marina Sánchez
Nombre: Boton mimi	Grupo: Mapuchez
Oficio: Trabajo en Pauche	Departamento: Santander
Tecnica: Talla, Corte y Ensamble	Ciudad: Zapatoca
Materia Prima: Pauche (Medula del Arboloco)	Localidad/vereda: N.A.
Certificado Hecho a Mano Si No X	Resguardo: N.A.
Dimensiones Generales:	Produccion mes: 12 docenas
Largo (cm)	Diametro (cm)
Ancho (cm)	Peso (gr)
Alto (cm)	Color
	Precio en Bogota: Unitario Docena \$10.000 unidad \$1.000 Por mayor \$
Observaciones:	

Responsable: D.I. Diana Marisol Pérez Rozo Fecha: Julio de 2007

Referente(s)

Muestra Línea Empaque



FORMATO
Ficha de
Dibujo y Planos
Técnicos

CODIGO: FORASD 07

FECHA: 2004 06 04

VERSION 1

Página 1 de 2

Subgerencia de Desarrollo - Centro de Desarrollo Artesanal

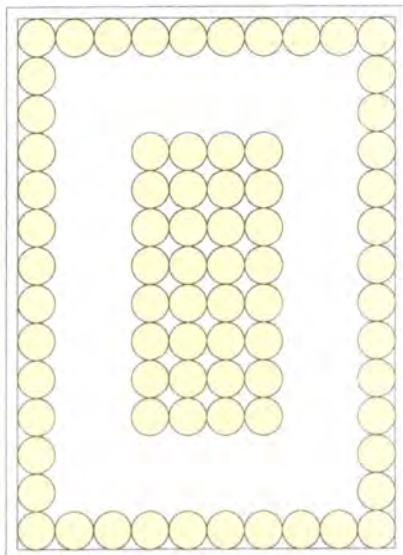

Pauche en sección circular

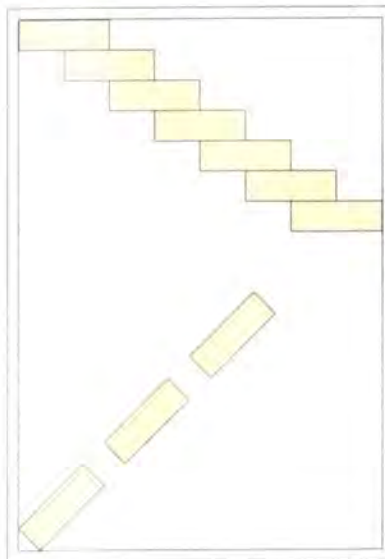

Pauche en sección rectangular al través

Pieza: Módulos ensamblados

Línea: De Escritorio

ESC. (Cm): PL.

Nombre: Mariposa

Referencia:

Oficio: Trabajo en Pauche y Carpintería

Materia Prima: Pauche y Madera

Técnica: Talla, Corte y Ensamble

Proceso de Producción:

- Se selecciona el material adecuado tomando en cuenta el desbaste del proceso de la talla gruesa
- Se pone a calentar la materia prima al sol para disminuir la apariencia lanosa y facilitar el proceso siguiente de tallado y lijado. - Se traza sobre la vara de pauche una vista general y se inicia la talla gruesa, que es el desbaste del material para conseguir la aproximación general del boceto y luego se hace la talla fina en la cual se demarcan los detalles. - El acabado se realiza primero con lijas de grano grueso y luego con grano fino, el objetivo es dejar la pieza sin poros visibles. - Se aplica el color de acuerdo al efecto cromático de la figura, se deja secar. - Si se desea apariencia lisa se procede a sumergir la pieza en parafina. - Se ensambla con los materiales de complemento se rotula y empaqueta por separado para evitar averías en las piezas finales

Observaciones:

- Se debe seleccionar muy bien el pauche para evitar manchas o averías mayores.
- Las anilinas siempre se deben disolver en agua tibia y se debe colocar previamente al material una base de sellador para facilitar su impregnación

Responsable: D.I. Diana Marisol Pérez Rozo

Fecha: Julio de 2007

Referente(s)

Muestra Línea Empaque