



artesanías de colombia s.a



OFICINA DE DISEÑO

**Fortalecimiento de la Actividad
Artesanal mediante el Desarrollo de Productos para el sector Madera-
Mueble y la Optimización de los Procesos Productivos en el Municipio de El
Retiro – Antioquia.
ActuarFamiempresas – Artesanías de Colombia S.A.**

Asesoría en diseño para el desarrollo de muebles en el Retiro – Antioquia

Anexo Fichas de diseño y planos técnicos

MARIO ALFONSO CEBALLOS RECIO
Diseñador Industrial

BOGOTA D.C. DICIEMBRE DE 2003

COMITE TÉCNICO

MUEBLES CHANO

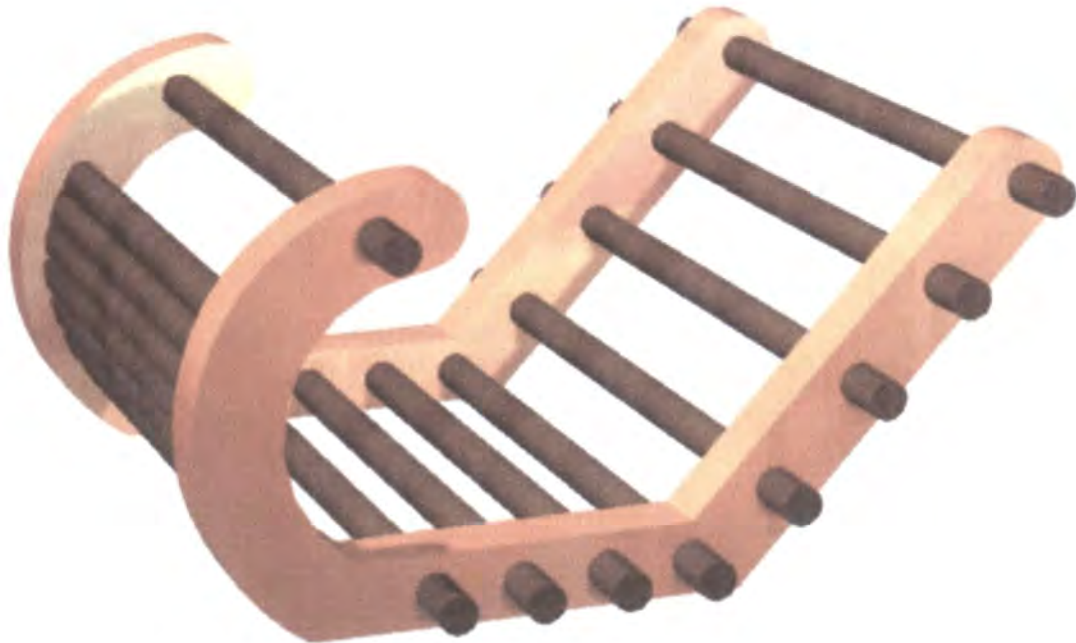

Color/Textura:

Pantone:

DEPARTAMENTO Antioquia

CIUDAD Medellín

MUNICIPIO El Retiro

LOCALIDAD El Retiro

PIEZA: Revistero	LÍNEA: Revistero	ESC. (Cm):	PL. 1
NOMBRE: Revistero	REFERENCIA: Revistero Chano		
OFICIO: Carpintería	RECURSO (S) NATURAL (ES): Madera		
TÉCNICA: Carpintería	MATERIA PRIMA: Cedro	COSTO:	

PROCESO DE PRODUCCIÓN: Se escoje madera, se corta a dimensiones, se pulen las puezas por separado y se arman, pullendolas para aplicarles una mano de sellador, y pulirita para poder aplicar una mano de laca catalizada mate.

OBSERVACIONES: Este producto hace parte de la colección de accesorios de la empresa Muebles Chano.

RESPONSABLE: Mario Alfonso Ceballos Recio

FECHA: 28 de Noviembre 2003

REVISADO POR:

SISTEMA DE REFERENCIA

Tipo de ficha: REFERENTE(S) MUESTRA LÍNEA EMPAQUE

COMITE TÉCNICO

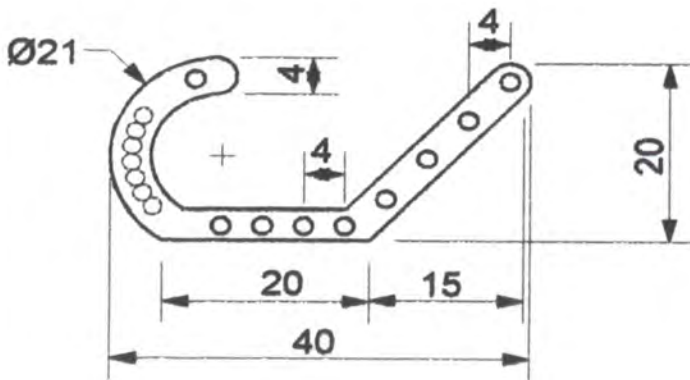
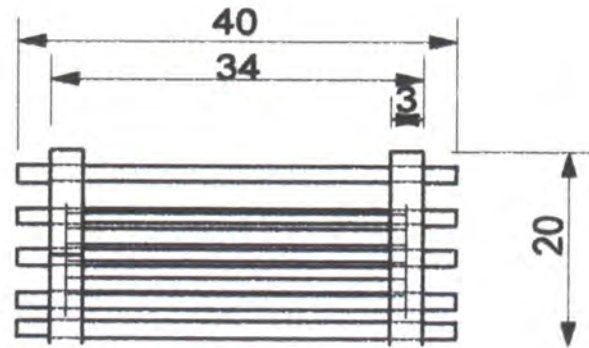
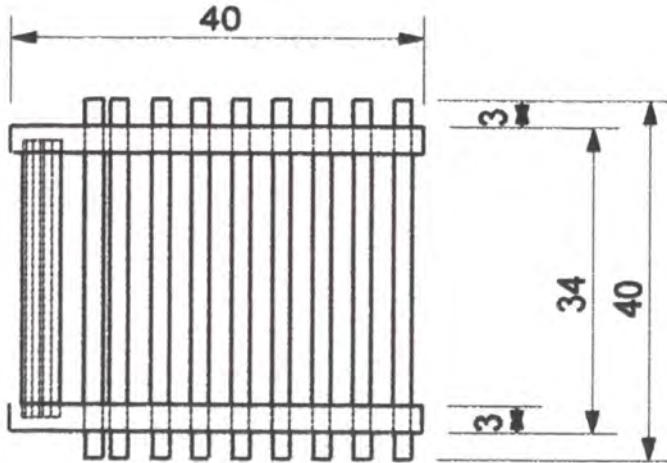

Color/Textura:

Pantone:

DEPARTAMENTO Antioquia
CIUDAD Medellin
MUNICIPIO El Retiro
LOCALIDAD El Retiro

PIEZA: Revistero	LÍNEA: Solterónen cedro	ESC. (Cm):	PL. 1
NOMBRE: Revistero de estilo clásico	REFERENCIA: Mesa		
OFICIO: Carpintería	RECURSO (S) NATURAL (ES): Madera		
TÉCNICA: Carpintería	MATERIA PRIMA: Cedro	COSTO:	

PROCESO DE PRODUCCIÓN: Se escoge madera, se corta a dimensiones, se pulen las piezas por separado y se arman, pullendolas para aplicarles una mano de sellador, y pulirla para poder aplicar una mano de laca catalizada mate.

OBSERVACIONES: Este producto hace parte de la colección de accesorios de la empresa Muebles Chano

RESPONSABLE: Mario Alfonso Ceballos Recio FECHA: 28 de Noviembre 2003

REVISADO POR:

SISTEMA DE REFERENCIA

Tipo de ficha: REFERENTE(S) MUESTRA LÍNEA EMPAQUE

Muebles El Paso

COMITE TÉCNICO



Color/Textura:

Pantone:

DEPARTAMENTO Antioquia

CIUDAD Medellín

MUNICIPIO El Retiro

LOCALIDAD El Retiro

PIEZA: Silla	LÍNEA: Eslavas	ESC. (Cm):	PL. 1
NOMBRE: Silla El Paso	REFERENCIA: Silla Paso		
OFICIO: Carpintería	RECURSO (S) NATURAL (ES): Madera		
TÉCNICA: Carpintería	MATERIA PRIMA: Cedro	COSTO:	

PROCESO DE PRODUCCIÓN: Se escoje madera, se corta a dimensiones, se pulen las piezas por separado y se arman, pullendolas para aplicarles una mano de sellador, y pulirla para poder aplicar una mano de laca catalizada mate.

OBSERVACIONES: Este producto hace parte de la colección de accesorios de la empresa Muebles El Paso.

RESPONSABLE: Mario Alfonso Ceballos Recio FECHA: 28 de Noviembre 2003

REVISADO POR:

SISTEMA DE REFERENCIA

Tipo de ficha: REFERENTE(S) MUESTRA LÍNEA EMPAQUE



Ministerio de Comercio, Industria y Turismo
artesanías de Colombia s.a.

Dibujo y Planos Técnicos



COMITE TÉCNICO

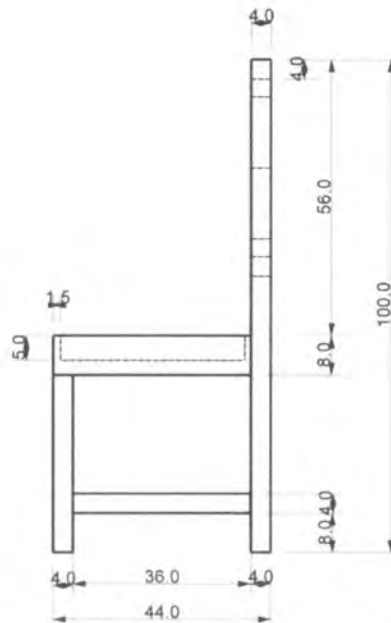
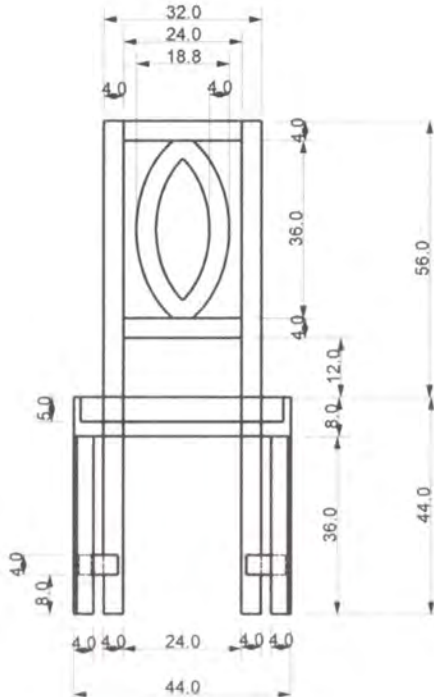
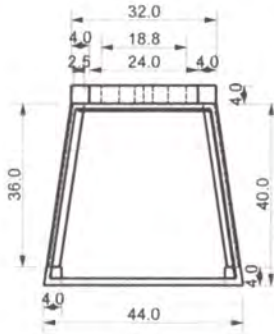

Color/Textura:

Pantone:

DEPARTAMENTO Antioquia

CIUDAD Medellín

MUNICIPIO El Retiro

LOCALIDAD El Retiro

PIEZA: Silla

LÍNEA: Eslavas

ESC. (Cm):

PL. 1

NOMBRE: Silla El Paso

REFERENCIA: Silla Paso

OFICIO: Carpintería

RECURSO (S) NATURAL (ES): Madera

TÉCNICA: Carpintería

MATERIA PRIMA: Cedro

COSTO:

PROCESO DE PRODUCCIÓN: Se escoje madera, se corta a dimensiones, se pulen las piezas por separado y se arman, pullendolas para aplicarles una mano de sellador, y pulirla para poder aplicar una mano de laca catalizada mate.

OBSERVACIONES: Este producto hace parte de la colección de accesorios de la empresa Muebles El Paso.

RESPONSABLE: Mario Alfonso Ceballos Recio

FECHA: 28 de Noviembre 2003

REVISADO POR:

SISTEMA DE REFERENCIA



Tipo de ficha:

REFERENTE(S)

MUESTRA

LÍNEA

EMPAQUE

COMITE TÉCNICO

Muebles Novedades



Color/Textura:

Pantone:

DEPARTAMENTO Antioquia

CIUDAD Medellín

MUNICIPIO El Retiro

LOCALIDAD El Retiro

PIEZA: Mesa Articulada	LÍNEA: Modulos	ESC. (Cm):	PL. 1
NOMBRE: Mesa Articulada	REFERENCIA: Mesa Articulada Novedades		
OFICIO: Carpintería	RECURSO (S) NATURAL (ES): Madera		
TÉCNICA: Carpintería	MATERIA PRIMA: Cedro	COSTO:	

PROCESO DE PRODUCCIÓN: Se escoje madera, se corta a dimensiones, se pulen las piezas por separado y se arman, puliendolas para aplicarles una mano de sellador, y puliría para poder aplicar una mano de laca catalizada mate.

OBSERVACIONES: Este producto hace parte de la colección de accesorios de la empresa Muebles Novedades

RESPONSABLE: Mario Alfonso Ceballos Recio

FECHA: 28 de Noviembre 2003

REVISADO POR:

SISTEMA DE REFERENCIA

Tipo de ficha: REFERENTE(S) MUESTRA LÍNEA EMPAQUE

COMITE TÉCNICO

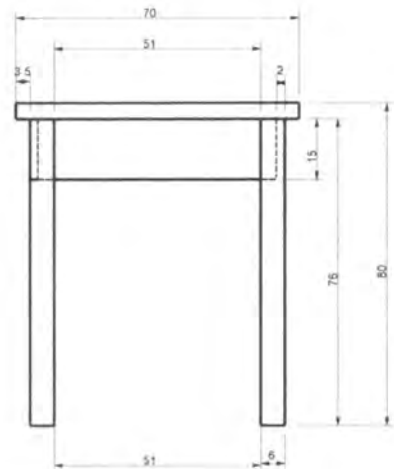
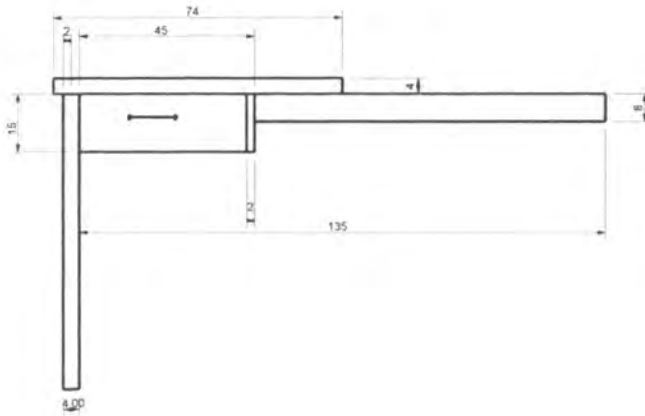
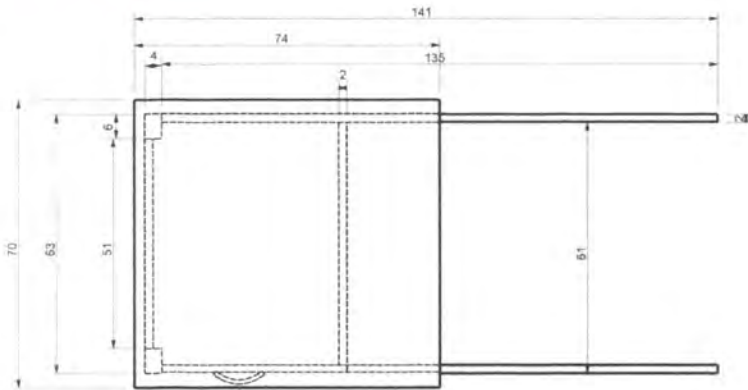

Color/Textura:

Pantone:

DEPARTAMENTO Antioquia

CIUDAD Medellín

MUNICIPIO El Retiro

LOCALIDAD El Retiro

PIEZA: Mesa Articulada	LÍNEA: Modulos	ESC. (Cm):	PL. 1
NOMBRE: Mesa Articulada	REFERENCIA: Mesa Articulada Novedades		
OFICIO: Carpintería	RECURSO (S) NATURAL (ES): Madera		
TÉCNICA: Carpintería	MATERIA PRIMA: Cedro	COSTO:	

PROCESO DE PRODUCCIÓN: Se escoje madera, se corta a dimensiones, se pulen las piezas por separado y se arman, puliendolas para aplicarles una mano de sellador, y puliria para poder aplicar una mano de laca catalizada mate.

OBSERVACIONES: Este producto hace parte de la colección de accesorios de la empresa Muebles Novedades

RESPONSABLE: Mario Alfonso Ceballos Recio FECHA: 28 de Noviembre 2003

REVISADO POR:

SISTEMA DE REFERENCIA

Tipo de ficha: REFERENTE(S) MUESTRA LÍNEA EMPAQUE

COMITE TÉCNICO

Muebles Novedades



Color/Textura:

Pantone:

DEPARTAMENTO Antioquia

CIUDAD Medellín

MUNICIPIO El Retiro

LOCALIDAD El Retiro

PIEZA: Escritorio.

LÍNEA: Modulos

ESC. (Cm):

PL. 1

NOMBRE: Escritorio

REFERENCIA: Escritorio Novedades

OFICIO: Carpintería

RECURSO (S) NATURAL (ES): Madera

TÉCNICA: Carpintería

MATERIA PRIMA: Cedro

COSTO:

PROCESO DE PRODUCCIÓN: Se escoje madera, se corta a dimensiones, se puien las piezas por separado y se arman, puliendolas para aplicarles una mano de sellador, y pulirla para poder aplicar una mano de laca catalizada mate.

OBSERVACIONES: Este producto hace parte de la colección de accesorios de la empresa Muebles Novedades

RESPONSABLE: Mario Alfonso Ceballos Recio

FECHA: 28 de Noviembre 2003

REVISADO POR:

SISTEMA DE REFERENCIA

Tipo de ficha:

REFERENTE(S)

MUESTRA

LÍNEA

EMPAQUE

COMITE TÉCNICO

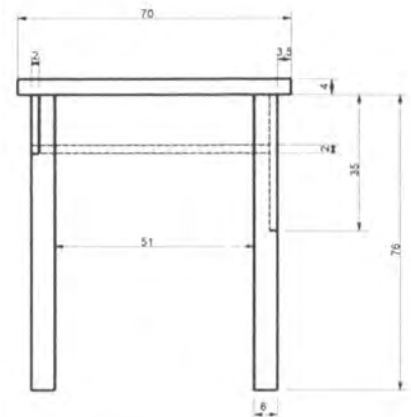
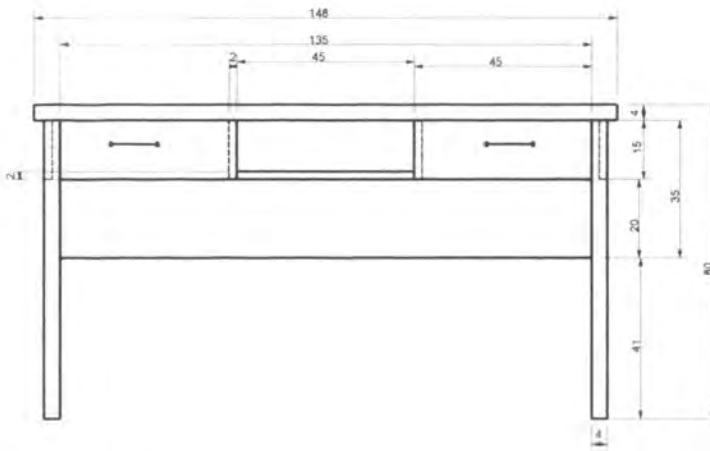
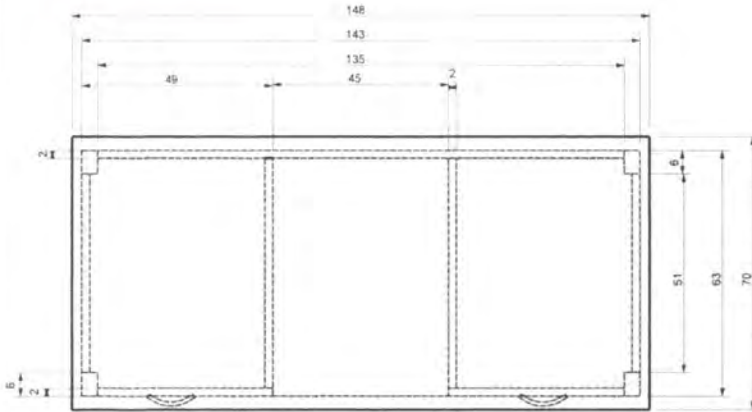

Color/Textura:

Pantone:

DEPARTAMENTO Antioquia

CIUDAD Medellín

MUNICIPIO El Retiro

LOCALIDAD El Retiro

PIEZA: Escritorio.

LÍNEA: Modulos

ESC. (Cm):

PL. 1

NOMBRE: Escritorio

REFERENCIA: Escritorio Novedades

OFICIO: Carpintería

RECURSO (S) NATURAL (ES): Madera

TÉCNICA: Carpintería

MATERIA PRIMA: Cedro

COSTO:

PROCESO DE PRODUCCIÓN: Se escoje madera, se corta a dimensiones, se pulen las piezas por separado y se arman, puliendolas para aplicarles una mano de sellador, y pulirla para poder aplicar una mano de laca catalizada mate.

OBSERVACIONES: Este producto hace parte de la colección de accesorios de la empresa Muebles Novedades

RESPONSABLE: Mario Alfonso Ceballos Recio

FECHA: 28 de Noviembre 2003

REVISADO POR:

SISTEMA DE REFERENCIA

Tipo de ficha: REFERENTE(S) MUESTRA LÍNEA EMPAQUE

COMITE TÉCNICO

Muebles Novedades



Color/Textura:

Pantone:

DEPARTAMENTO Antioquia

CIUDAD Medellín

MUNICIPIO El Retiro

LOCALIDAD El Retiro

PIEZA: Mesa Tv.	LÍNEA: Modulos	ESC. (Cm):	PL. 1
NOMBRE: Mesa televisión	REFERENCIA: Mesa TV Novedades		
OFICIO: Carpintería	RECURSO (S) NATURAL (ES): Madera		
TÉCNICA: Carpintería	MATERIA PRIMA: Cedro	COSTO:	

PROCESO DE PRODUCCIÓN: Se escoje madera, se corta a dimensiones, se pulen las piezas por separado y se arman, puliendolas para aplicarles una mano de sellador, y pulirla para poder aplicar una mano de laca catalizada mate.

OBSERVACIONES: Este producto hace parte de la colección de accesorios de la empresa Muebles Novedades

RESPONSABLE: Mario Alfonso Ceballos Recio

FECHA: 28 de Noviembre 2003

REVISADO POR:

SISTEMA DE REFERENCIA

Tipo de ficha: REFERENTE(S) MUESTRA LÍNEA EMPAQUE

COMITE TÉCNICO

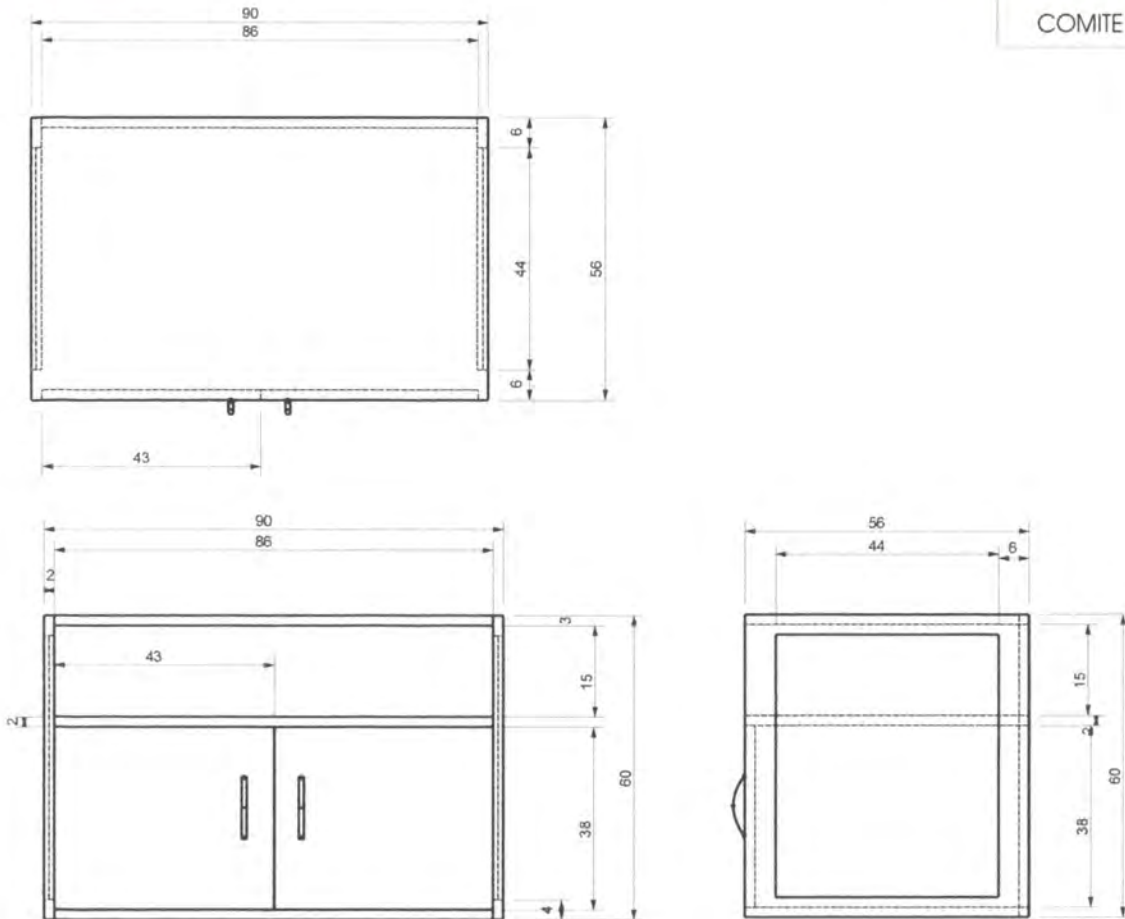

Color/Textura:

Pantone:

DEPARTAMENTO Antioquia

CIUDAD Medellín

MUNICIPIO El Retiro

LOCALIDAD El Retiro

PIEZA: Mesa Tv.

LÍNEA: Modulos

ESC. (Cm):

PL. 1

NOMBRE: Mesa televisión

REFERENCIA: Mesa TV Novedades

OFICIO: Carpintería

RECURSO (S) NATURAL (ES): Madera

TÉCNICA: Carpintería

MATERIA PRIMA: Cedro

COSTO:

PROCESO DE PRODUCCIÓN: Se escoje madera, se corta a dimensiones, se pulen las piezas por separado y se arman, puliendolas para aplicarles una mano de sellador, y pulirla para poder aplicar una mano de laca catalizada mate.

OBSERVACIONES: Este producto hace parte de la colección de accesorios de la empresa Muebles Novedades

RESPONSABLE: Mario Alfonso Ceballos Recio

FECHA: 28 de Noviembre 2003

REVISADO POR:

SISTEMA DE REFERENCIA

Tipo de ficha: REFERENTE(S) MUESTRA LÍNEA EMPAQUE

Muebles Novedades

COMITE TÉCNICO

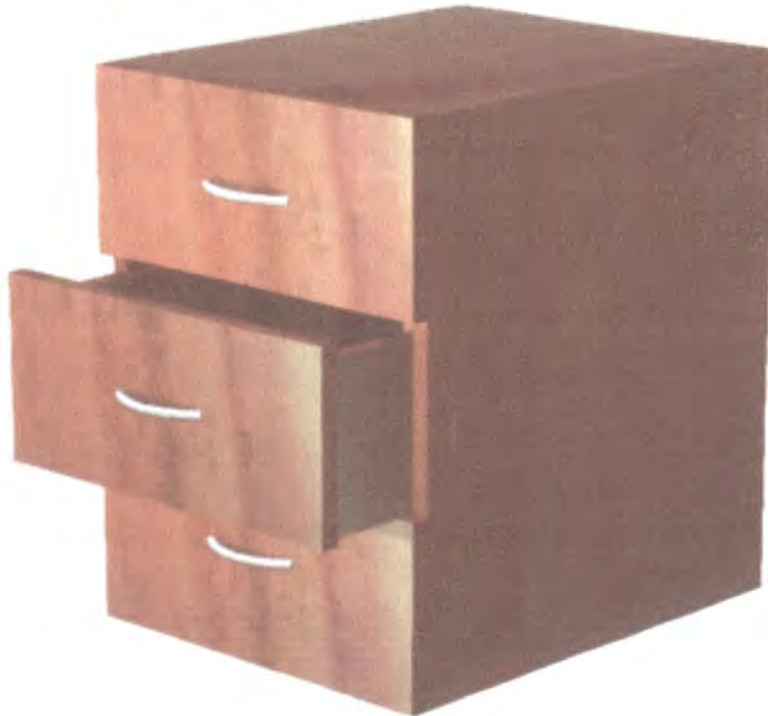

Color/Textura:

Pantone:

DEPARTAMENTO Antioquia

CIUDAD Medellín

MUNICIPIO El Retiro

LOCALIDAD El Retiro

PIEZA: Archivador	LÍNEA: Modulos	ESC. (Cm):	PL. 1
NOMBRE: Archivador Cajones	REFERENCIA: Archivador Novedades		
OFICIO: Carpintería	RECURSO (S) NATURAL (ES): Madera		
TÉCNICA: Carpintería	MATERIA PRIMA: Cedro	COSTO:	

PROCESO DE PRODUCCIÓN: Se escoje madera, se corta a dimensiones, se pulen las piezas por separado y se arman, puliendolas para aplicarles una mano de sellador, y pulirla para poder aplicar una mano de laca catalizada mate.

OBSERVACIONES: Este producto hace parte de la colección de accesorios de la empresa Muebles Novedades

RESPONSABLE: Mario Alfonso Ceballos Recio

FECHA: 28 de Noviembre 2003

REVISADO POR:

SISTEMA DE REFERENCIA

Tipo de ficha: REFERENTE(S) MUESTRA LÍNEA EMPAQUE

COMITE TÉCNICO

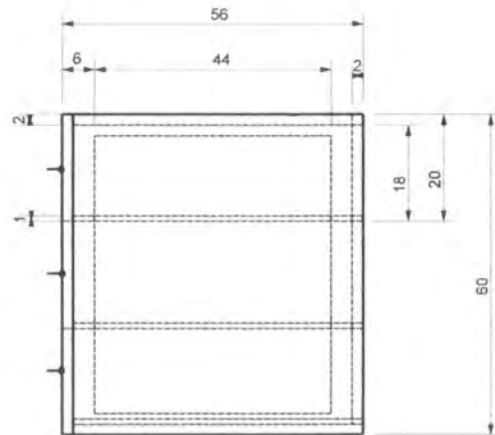
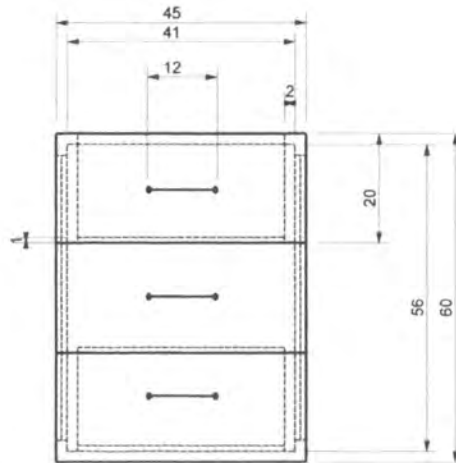
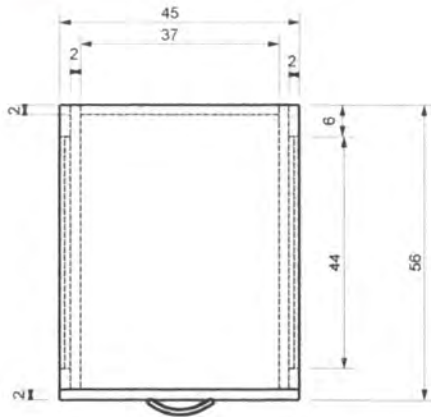

Color/Textura:

Pantone:

DEPARTAMENTO Antioquia

CIUDAD Medellín

MUNICIPIO El Retiro

LOCALIDAD El Retiro

PIEZA: Archivador

LÍNEA: Modulos

ESC. (Cm):

PL. 1

NOMBRE: Archivador Cajones

REFERENCIA: Archivador Novedades

OFICIO: Carpintería

RECURSO (S) NATURAL (ES): Madera

TÉCNICA: Carpintería

MATERIA PRIMA: Cedro

COSTO:

PROCESO DE PRODUCCIÓN: Se escoje madera, se corta a dimensiones, se pulen las piezas por separado y se arman, pullendolas para aplicarles una mano de sellador, y pullirla para poder aplicar una mano de laca catalizada mate.

OBSERVACIONES: Este producto hace parte de la colección de accesorios de la empresa Muebles Novedades

RESPONSABLE: Mario Alfonso Ceballos Recio

FECHA: 28 de Noviembre 2003

REVISADO POR:

SISTEMA DE REFERENCIA

Tipo de ficha: REFERENTE(S) MUESTRA LÍNEA EMPAQUE

Muebles Novedades

COMITE TÉCNICO



Color/Textura:

Pantone:

DEPARTAMENTO Antioquia

CIUDAD Medellín

MUNICIPIO El Retiro

LOCALIDAD El Retiro

PIEZA: Archivador	LÍNEA: Modulos	ESC. (Cm):	PL. 1
NOMBRE: Archivador	REFERENCIA: Archivador Novedades		
OFICIO: Carpintería	RECURSO (S) NATURAL (ES): Madera		
TÉCNICA: Carpintería	MATERIA PRIMA: Cedro	COSTO:	

PROCESO DE PRODUCCIÓN: Se escoje madera, se corta a dimensiones, se pulen las puezas por separado y se arman, puliendolas para aplicarles una mano de sellador, y pulirla para poder aplicar una mano de laca catalizada mate.

OBSERVACIONES: Este producto hace parte de la colección de accesorios de la empresa Muebles Novedades

RESPONSABLE: Mario Alfonso Ceballos Recio

FECHA: 28 de Noviembre 2003

REVISADO POR:

SISTEMA DE REFERENCIA

Tipo de ficha: REFERENTE(S) MUESTRA LÍNEA EMPAQUE



Ministerio de Comercio, Industria y Turismo
artesanías de colombia s.a.

Dibujo y Planos Técnicos



COMITE TÉCNICO

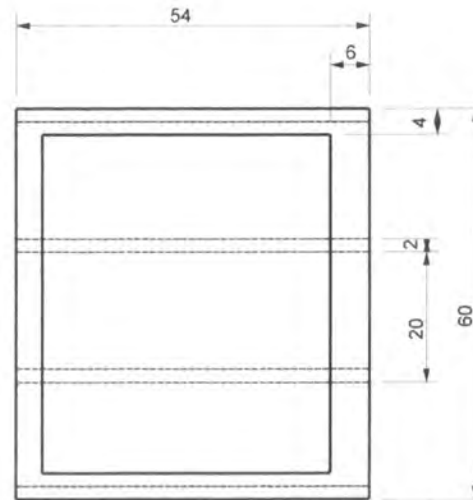
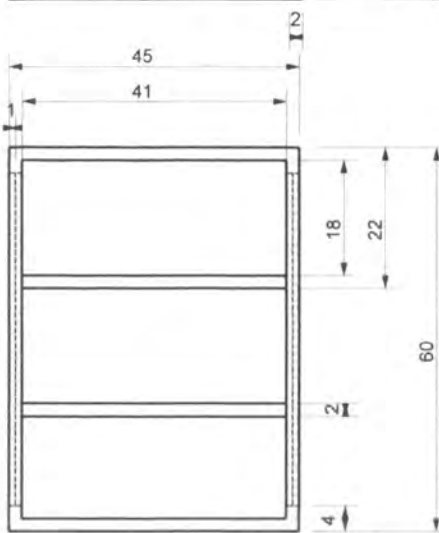
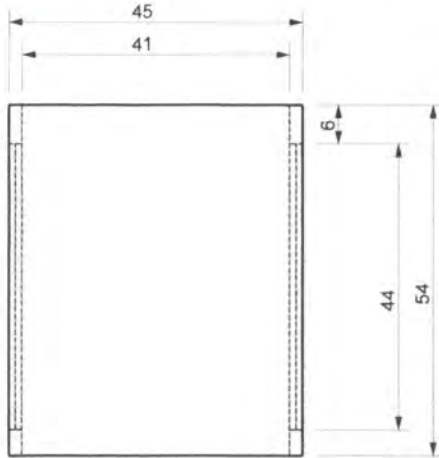

Color/Textura:

Pantone:

DEPARTAMENTO Antioquia

CIUDAD Medellín

MUNICIPIO El Retiro

LOCALIDAD El Retiro

PIEZA: Archivador

LÍNEA: Modulos

ESC. (Cm):

PL. 1

NOMBRE: Archivador

REFERENCIA: Archivador Novedades

OFICIO: Carpintería

RECURSO (S) NATURAL (ES): Madera

TÉCNICA: Carpintería

MATERIA PRIMA: Cedro

COSTO:

PROCESO DE PRODUCCIÓN: Se escoje madera, se corta a dimensiones, se pulen las pulezas por separado y se arman, puliendolas para aplicarles una mano de sellador, y pulirla para poder aplicar una mano de laca catalizada mate.

OBSERVACIONES: Este producto hace parte de la colección de accesorios de la empresa Muebles Novedades

RESPONSABLE: Mario Alfonso Ceballos Recio

FECHA: 28 de Noviembre 2003

REVISADO POR:

SISTEMA DE REFERENCIA



Tipo de ficha:

REFERENTE(S)

MUESTRA

LÍNEA

EMPAQUE

COMITE TÉCNICO

Muebles Bedoya



Color/Textura:

Pantone:

DEPARTAMENTO Antioquia

CIUDAD Medellín

MUNICIPIO El Retiro

LOCALIDAD El Retiro

PIEZA: Mesa Centro

LÍNEA: Teca

ESC. (Cm):

PL. 1

NOMBRE: Mesa Centro

REFERENCIA: Mesa Centro

OFICIO: Carpintería

RECURSO (S) NATURAL (ES): Madera

TÉCNICA: Carpintería

MATERIA PRIMA: Cedro

COSTO:

PROCESO DE PRODUCCIÓN: Se escoje madera, se corta a dimensiones, se pulen las piezas por separado y se arman, puliendolas para aplicarles una mano de sellador, y pulirla para poder aplicar una mano de laca catalizada mate.

OBSERVACIONES: Este producto hace parte de la colección de accesorios de la empresa Muebles Bedoya.

RESPONSABLE: Mario Alfonso Ceballos Recio

FECHA: 28 de Noviembre 2003

REVISADO POR:

SISTEMA DE REFERENCIA

Tipo de ficha: REFERENTE(S) MUESTRA LÍNEA EMPAQUE

COMITE TÉCNICO

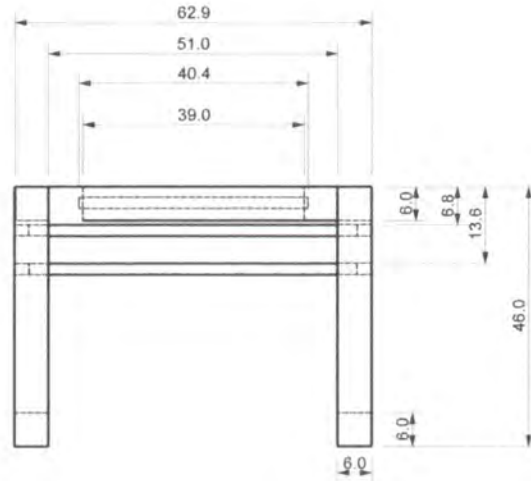
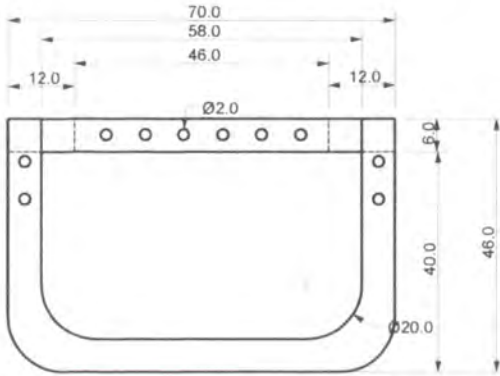
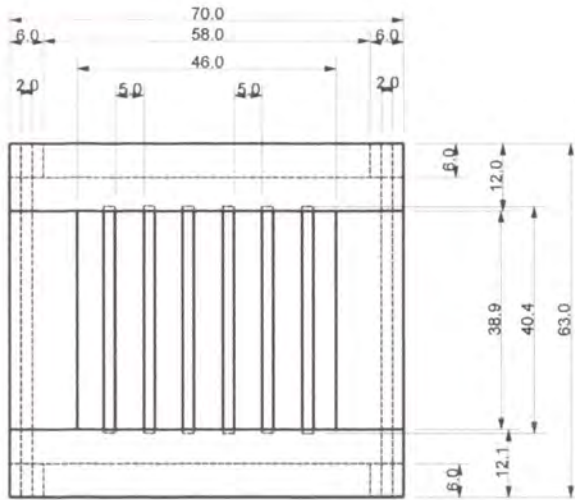

Color/Textura:

Pantone:

DEPARTAMENTO Antioquia

CIUDAD Medellín

MUNICIPIO El Retiro

LOCALIDAD El Retiro

PIEZA: Mesa Centro	LÍNEA: Teca	ESC. (Cm):	PL. 1
NOMBRE: Mesa Centro	REFERENCIA: Mesa Centro		
OFICIO: Carpintería	RECURSO (S) NATURAL (ES): Madera		
TÉCNICA: Carpintería	MATERIA PRIMA: Cedro	COSTO:	

PROCESO DE PRODUCCIÓN: Se escoje madera, se corta a dimensiones, se pulen las piezas por separado y se arman, puliendolas para aplicarles una mano de sellador, y pulirla para poder aplicar una mano de laca catalizada mate.

OBSERVACIONES: Este producto hace parte de la colección de accesorios de la empresa Muebles Bedoya.

RESPONSABLE: Mario Alfonso Ceballos Recio FECHA: 28 de Noviembre 2003

REVISADO POR:

SISTEMA DE REFERENCIA

Tipo de ficha: REFERENTE(S) MUESTRA LÍNEA EMPAQUE

COMITE TÉCNICO

Muebles Bedoya

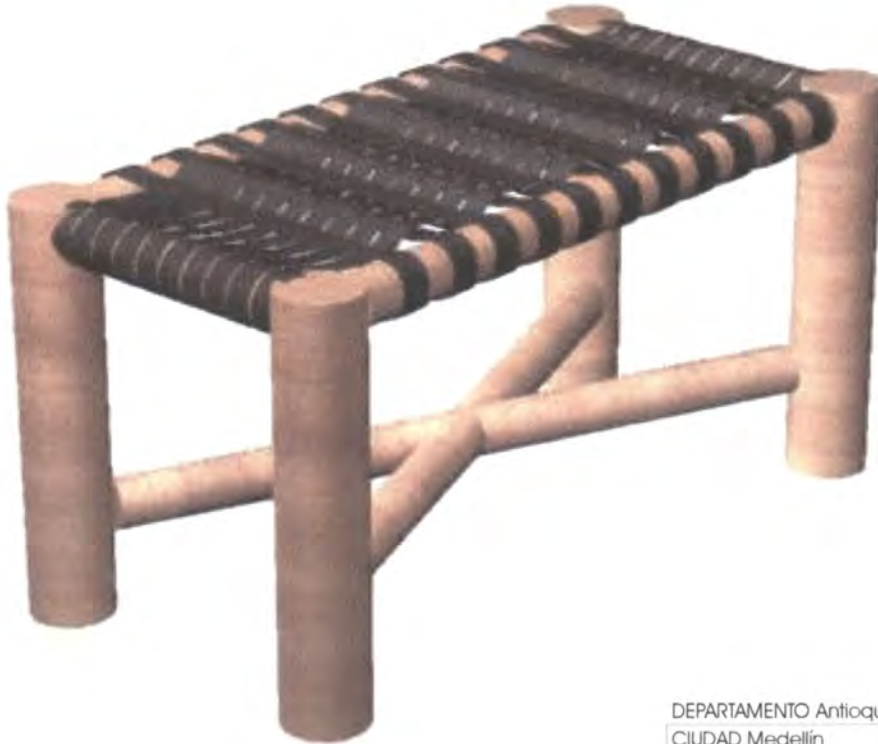

Color/Textura:

Pantone:

DEPARTAMENTO Antioquia

CIUDAD Medellín

MUNICIPIO El Retiro

LOCALIDAD El Retiro

PIEZA: Mesa Centro	LÍNEA: Rollizo	ESC. (Cm):	PL. 1
NOMBRE: Mesa Centro	REFERENCIA: Mesa Centro		
OFICIO: Carpintería	RECURSO (S) NATURAL (ES): Madera		
TÉCNICA: Carpintería	MATERIA PRIMA: Cedro	COSTO:	

PROCESO DE PRODUCCIÓN: Se escoje madera, se corta a dimensiones, se pulen las piezas por separado y se arman, pullendolas para aplicarles una mano de sellador, y pulirla para poder aplicar una mano de laca catalizada mate.

OBSERVACIONES: Este producto hace parte de la colección de accesorios de la empresa Muebles Bedoya.

RESPONSABLE: Mario Alfonso Ceballos Recio

FECHA: 28 de Noviembre 2003

REVISADO POR:

SISTEMA DE REFERENCIA

Tipo de ficha: REFERENTE(S) MUESTRA LÍNEA EMPAQUE

COMITE TÉCNICO

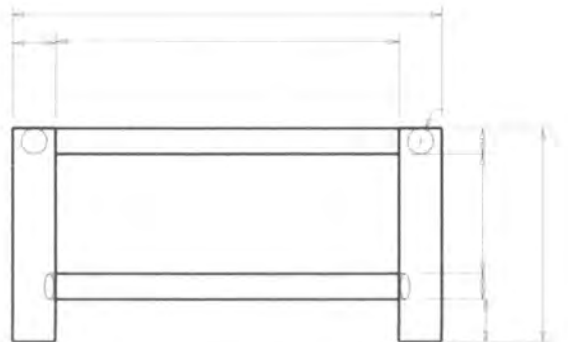
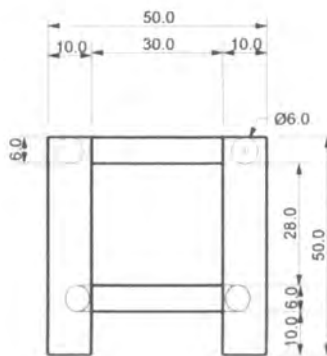
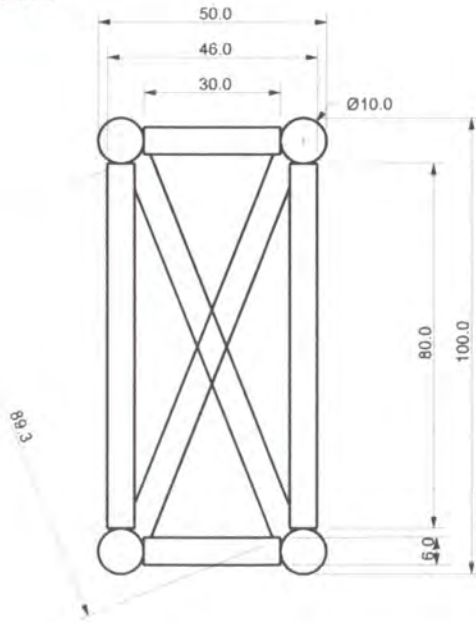

Color/Textura:

Pantone:

DEPARTAMENTO Antioquia

CIUDAD Medellín

MUNICIPIO El Retiro

LOCALIDAD El Retiro

PIEZA: Mesa Centro	LÍNEA: Rollizo	ESC. (Cm):	PL. 1
NOMBRE: Mesa Centro	REFERENCIA: Mesa Centro		
OFICIO: Carpintería	RECURSO (S) NATURAL (ES): Madera		
TÉCNICA: Carpintería	MATERIA PRIMA: Cedro	COSTO:	

PROCESO DE PRODUCCIÓN: Se escoje madera, se corta a dimensiones, se pulen las pulezas por separado y se arman, puliendolas para aplicarles una mano de sellador, y pullirla para poder aplicar una mano de laca catalizada mate.

OBSERVACIONES: Este producto hace parte de la colección de accesorios de la empresa Muebles Bedoya.

RESPONSABLE: Mario Alfonso Ceballos Recio

FECHA: 28 de Noviembre 2003

REVISADO POR:

SISTEMA DE REFERENCIA

Tipo de ficha: REFERENTE(S) MUESTRA LÍNEA EMPAQUE

Muebles Bedoya

COMITE TÉCNICO

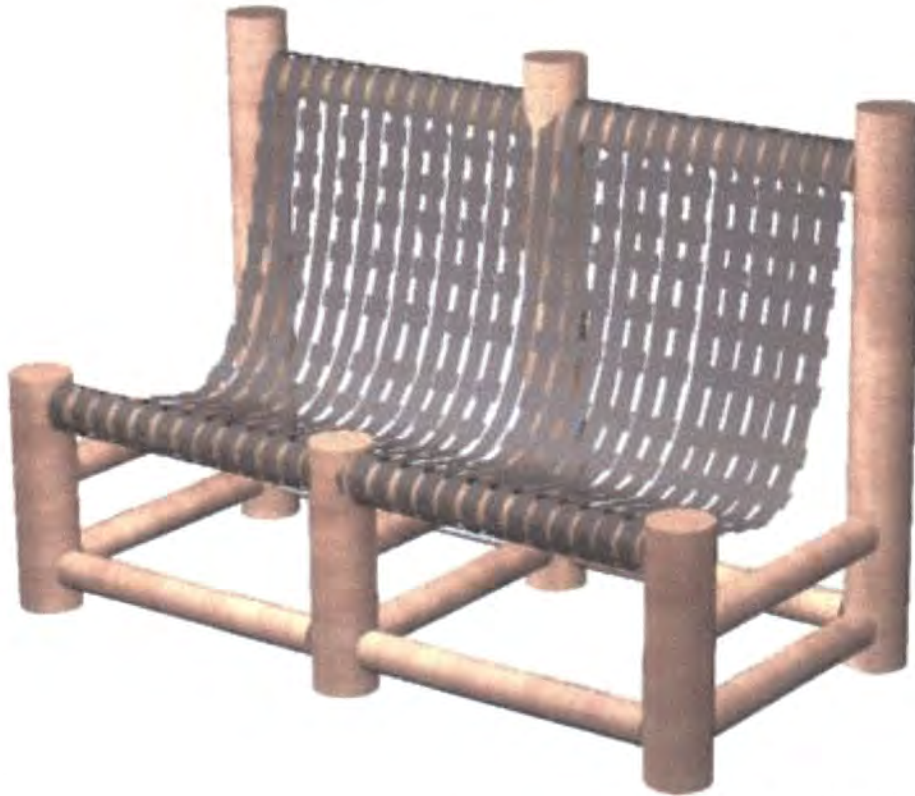

Color/Textura:

Pantone:

DEPARTAMENTO Antioquia

CIUDAD Medellín

MUNICIPIO El Retiro

LOCALIDAD El Retiro

PIEZA: Sillón	LÍNEA: Rollizo	ESC. (Cm):	PL. 1
NOMBRE: Sillón	REFERENCIA: Sillón		
OFICIO: Carpintería	RECURSO (S) NATURAL (ES): Madera		
TÉCNICA: Carpintería	MATERIA PRIMA: Cedro	COSTO:	

PROCESO DE PRODUCCIÓN: Se escoje madera, se corta a dimensiones, se pulen las piezas por separado y se arman, puliendolas para aplicarles una mano de sellador, y pulirla para poder aplicar una mano de laca catalizada mate.

OBSERVACIONES: Este producto hace parte de la colección de accesorios de la empresa Muebles Bedoya

RESPONSABLE: Mario Alfonso Ceballos Recio FECHA: 28 de Noviembre 2003

REVISADO POR:

SISTEMA DE REFERENCIA

Tipo de ficha: REFERENTE(S) MUESTRA LÍNEA EMPAQUE

COMITE TÉCNICO

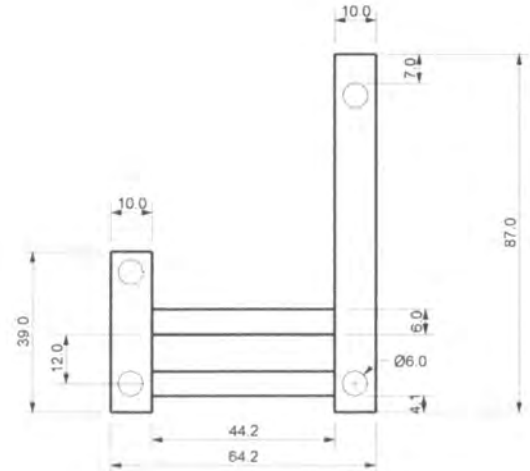
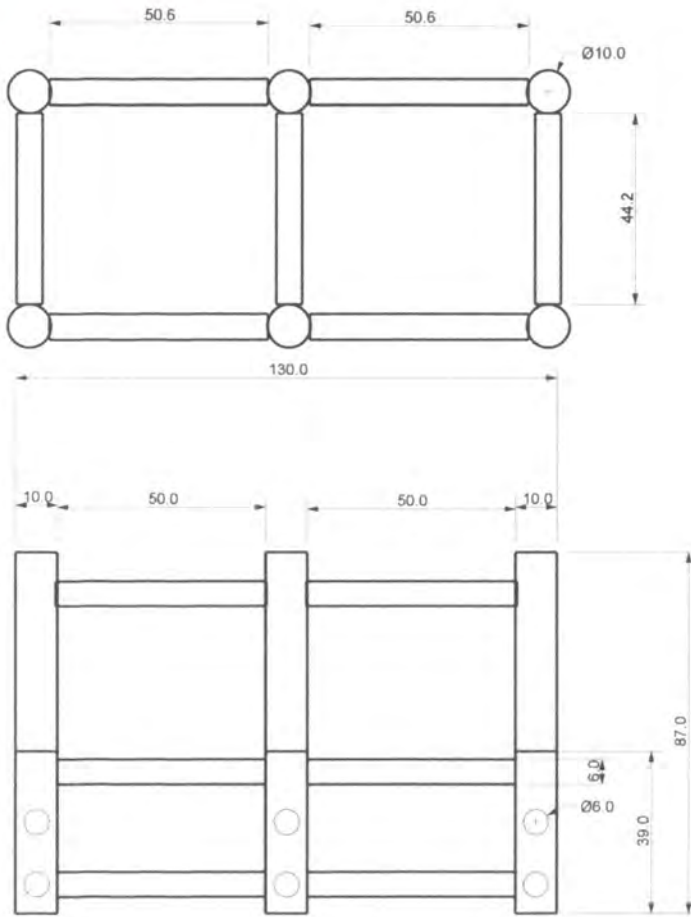

Color/Textura:

Pantone:

DEPARTAMENTO Antioquia

CIUDAD Medellín

MUNICIPIO El Retiro

LOCALIDAD El Retiro

PIEZA: Sillón	LÍNEA: Rollizo	ESC. (Cm):	PL. 1
NOMBRE: Sillón	REFERENCIA: Sillón		
OFICIO: Carpintería	RECURSO (S) NATURAL (ES): Madera		
TÉCNICA: Carpintería	MATERIA PRIMA: Cedro	COSTO:	

PROCESO DE PRODUCCIÓN: Se escoge madera, se corta a dimensiones, se pulen las piezas por separado y se arman, puliendolas para aplicarles una mano de sellador, y pulirla para poder aplicar una mano de laca catalizada mate.

OBSERVACIONES: Este producto hace parte de la colección de accesorios de la empresa Muebles Bedoya

RESPONSABLE: Mario Alfonso Ceballos Recio

FECHA: 28 de Noviembre 2003

REVISADO POR:

SISTEMA DE REFERENCIA

Tipo de ficha: REFERENTE(S) MUESTRA LÍNEA EMPAQUE

COMITE TÉCNICO

Expodecoración



Color/Textura:

Pantone:

DEPARTAMENTO Antioquia

CIUDAD Medellín

MUNICIPIO El Retiro

LOCALIDAD El Retiro

PIEZA: Mesa de Centro	LÍNEA: Piñon	ESC. (Cm):	PL. 1
NOMBRE: Mesa de Centro	REFERENCIA: Mesa		
OFICIO: Carpintería	RECURSO (S) NATURAL (ES): Madera		
TÉCNICA: Carpintería	MATERIA PRIMA: Cedro	COSTO:	

PROCESO DE PRODUCCIÓN: Se escoje madera, se corta a dimensiones, se pulen las puezas por separado y se arman, puliendolas para aplicarles una mano de sellador, y pulirla para poder aplicar una mano de laca catalizada mate.

OBSERVACIONES: Este producto hace parte de la colección de accesorios de la empresa Muebles Expodecoración

RESPONSABLE: Mario Alfonso Ceballos Recio FECHA: 28 de Noviembre 2003

REVISADO POR:

SISTEMA DE REFERENCIA

Tipo de ficha: REFERENTE(S) MUESTRA LÍNEA EMPAQUE

COMITE TÉCNICO

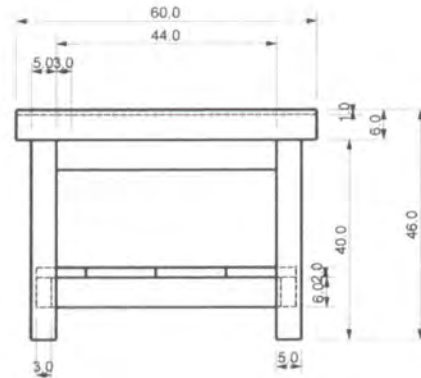
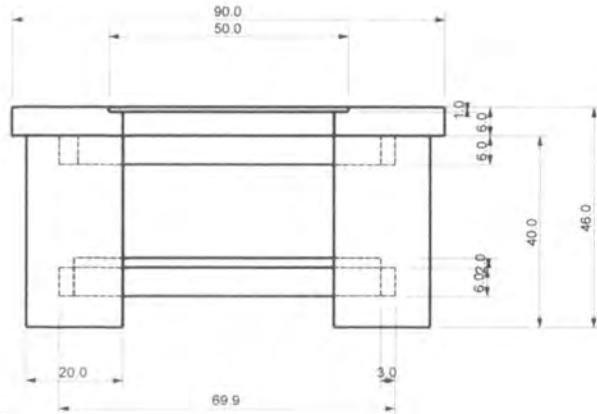
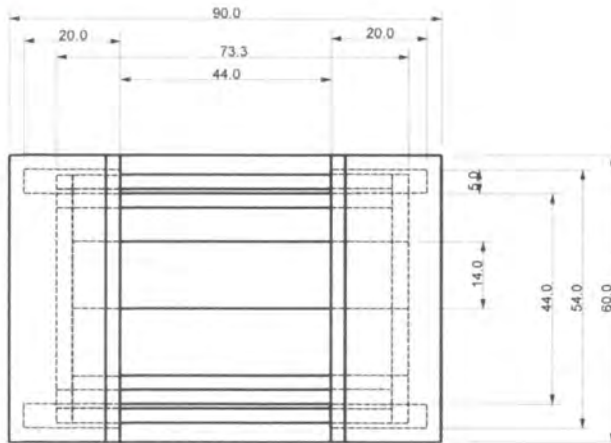

Color/Textura:

Pantone:

DEPARTAMENTO Antioquia

CIUDAD Medellín

MUNICIPIO El Retiro

LOCALIDAD El Retiro

PIEZA: Mesa de Centro

LÍNEA: Piñon

ESC. (Cm):

PL. 1

NOMBRE: Mesa de Centro

REFERENCIA: Mesa

OFICIO: Carpintería

RECURSO (S) NATURAL (ES): Madera

TÉCNICA: Carpintería

MATERIA PRIMA: Cedro

COSTO:

PROCESO DE PRODUCCIÓN: Se escoje madera, se corta a dimensiones, se pulen las piezas por separado y se arman, puliendolas para aplicarles una mano de sellador, y pulirla para poder aplicar una mano de laca catalizada mate.

OBSERVACIONES: Este producto hace parte de la colección de accesorios de la empresa Muebles Expodecoración

RESPONSABLE: Mario Alfonso Ceballos Recio

FECHA: 28 de Noviembre 2003

REVISADO POR:

ISTEMA

DE REFERENCIA



Tipo de ficha:

REFERENTE(S)

MUESTRA

LÍNEA

EMPAQUE

COMITE TÉCNICO

Expodecoración



Color/Textura:

Pantone:

DEPARTAMENTO Antioquia

CIUDAD Medellín

MUNICIPIO El Retiro

LOCALIDAD El Retiro

PIEZA: Cama

LÍNEA: Piñon

ESC. (Cm):

PL. 1

NOMBRE: Cama Bloques

REFERENCIA: Cama Piecero

OFICIO: Carpintería

RECURSO (S) NATURAL (ES): Madera

TÉCNICA: Carpintería

MATERIA PRIMA: Cedro

COSTO:

PROCESO DE PRODUCCIÓN: Se escoje madera, se corta a dimensiones, se pulen las piezas por separado y se arman, puliendolas para aplicarles una mano de sellador, y pulirla para poder aplicar una mano de laca catalizada mate.

OBSERVACIONES: Este producto hace parte de la colección de accesorios de la empresa Muebles Expodecoración.

RESPONSABLE: Mario Alfonso Ceballos Recio

FECHA: 28 de Noviembre 2003

REVISADO POR:

SISTEMA DE REFERENCIA

Tipo de ficha: REFERENTE(S) MUESTRA LÍNEA EMPAQUE

COMITE TÉCNICO

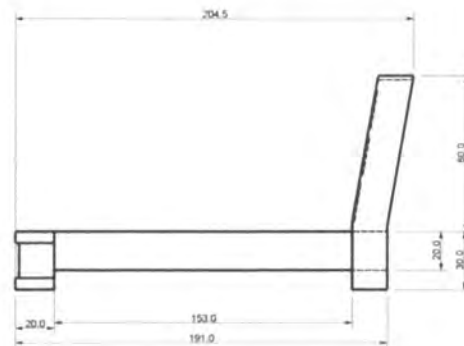
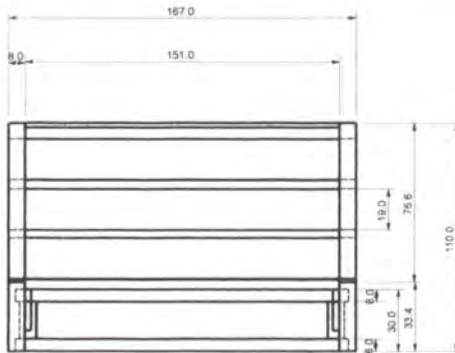
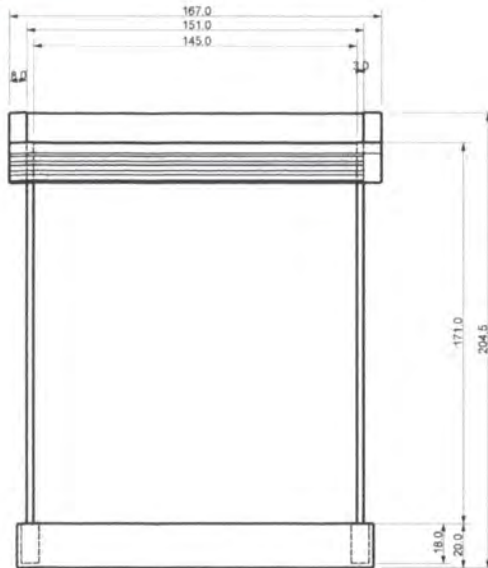

Color/Textura:

Pantone:

DEPARTAMENTO Antioquia

CIUDAD Medellín

MUNICIPIO El Retiro

LOCALIDAD El Retiro

PIEZA: Cama	LÍNEA: Piñon	ESC. (Cm):	PL. 1
NOMBRE: Cama Bloques	REFERENCIA: Cama Piecero		
OFICIO: Carpintería	RECURSO (S) NATURAL (ES): Madera		
TÉCNICA: Carpintería	MATERIA PRIMA: Cedro	COSTO:	

PROCESO DE PRODUCCIÓN: Se escoje madera, se corta a dimensiones, se pulen las puezas por separado y se arman, puliendolas para aplicarles una mano de sellador, y pulirla para poder aplicar una mano de laca catalizada mate.

OBSERVACIONES: Este producto hace parte de la colección de accesorios de la empresa Muebles Expodecoración.

RESPONSABLE: Mario Alfonso Ceballos Recio

FECHA: 28 de Noviembre 2003

REVISADO POR:

SISTEMA DE REFERENCIA

Tipo de ficha: REFERENTE(S) MUESTRA LÍNEA EMPAQUE



Ministerio de Comercio, Industria y Turismo
artesanías de colombia s.a.

Dibujo y Planos Técnicos



COMITE TÉCNICO

Carpintería los Tablones



Color/Textura:

Pantone:

DEPARTAMENTO Antioquia

CIUDAD Medellín

MUNICIPIO El Retiro

LOCALIDAD El Retiro

PIEZA: Mesa Auxiliar

LÍNEA: Desarmable

ESC. (Cm):

PL. 1

NOMBRE: Mesa Auxiliar

REFERENCIA: Mesa Auxiliar

OFICIO: Carpintería

RECURSO (S) NATURAL (ES): Madera

TÉCNICA: Carpintería

MATERIA PRIMA: Cedro

COSTO:

PROCESO DE PRODUCCIÓN: Se escoje madera, se corta a dimensiones, se pulen las piezas por separado y se arman, pullendolas para aplicarles una mano de sellador, y pulirla para poder aplicar una mano de laca catalizada mate.

OBSERVACIONES: Este producto hace parte de la colección de accesorios de la empresa Carpintería los Tablones.

RESPONSABLE: Mario Alfonso Ceballos Recio

FECHA: 28 de Noviembre 2003

REVISADO POR:

SISTEMA DE REFERENCIA



Tipo de ficha:

REFERENTE(S)

MUESTRA

LÍNEA

EMPAQUE

COMITE TÉCNICO

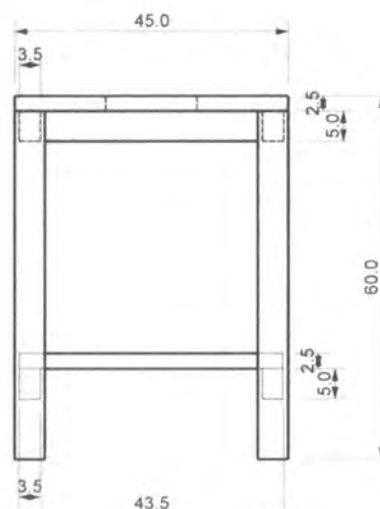
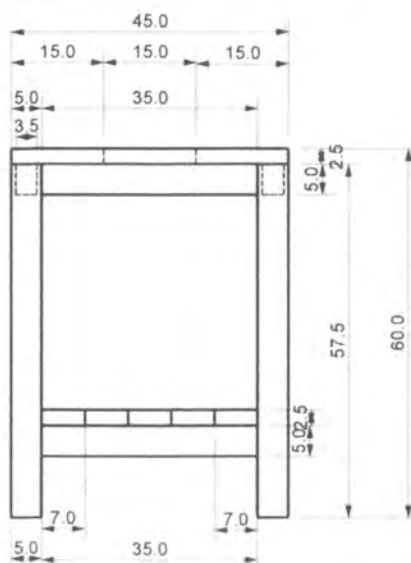
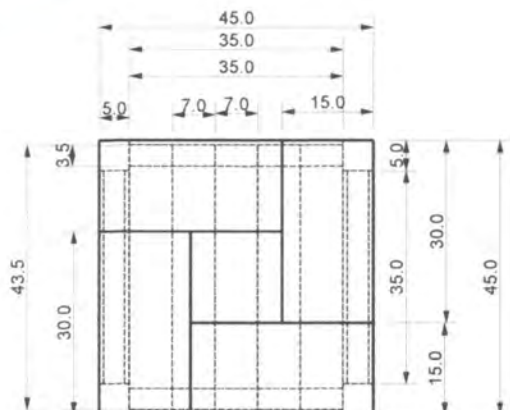

Color/Textura:

Pantone:

DEPARTAMENTO Antioquia
CIUDAD Medellín
MUNICIPIO El Retiro
LOCALIDAD El Retiro

PIEZA: Mesa Auxiliar	LÍNEA: Desarmable	ESC. (Cm):	PL. 1
NOMBRE: Mesa Auxiliar	REFERENCIA: Mesa Auxiliar		
OFICIO: Carpintería	RECURSO (S) NATURAL (ES): Madera		
TÉCNICA: Carpintería	MATERIA PRIMA: Cedro	COSTO:	

PROCESO DE PRODUCCIÓN: Se escoje madera, se corta a dimensiones, se pulen las pulezas por separado y se arman, puliendolas para aplicarles una mano de sellador, y pulirla para poder aplicar una mano de laca catalizada mate.

OBSERVACIONES: Este producto hace parte de la colección de accesorios de la empresa Carpintería los Tablones.

RESPONSABLE: Mario Alfonso Ceballos Recio

FECHA: 28 de Noviembre 2003

REVISADO POR:

SISTEMA DE REFERENCIA

Tipo de ficha: REFERENTE(S) MUESTRA LÍNEA EMPAQUE

COMITE TÉCNICO

Carpintería los Tablones



Color/Textura:

Pantone:

DEPARTAMENTO Antioquia

CIUDAD Medellín

MUNICIPIO El Retiro

LOCALIDAD El Retiro

PIEZA: Mesa Centro

LÍNEA: Desarmable

ESC. (Cm):

PL. 1

NOMBRE: Mesa Centro

REFERENCIA: Mesa Centro

OFICIO: Carpintería

RECURSO (S) NATURAL (ES): Madera

TÉCNICA: Carpintería

MATERIA PRIMA: Cedro

COSTO:

PROCESO DE PRODUCCIÓN: Se escoje madera, se corta a dimensiones, se pulen las piezas por separado y se arman, puliendolas para aplicarles una mano de sellador, y pulirla para poder aplicar una mano de laca catalizada mate.

OBSERVACIONES: Este producto hace parte de la colección de accesorios de la empresa Carpintería los Tablones.

RESPONSABLE: Mario Alfonso Ceballos Recio

FECHA: 28 de Noviembre 2003

REVISADO POR:

SISTEMA DE REFERENCIA

Tipo de ficha: REFERENTE(S) MUESTRA LÍNEA EMPAQUE

COMITE TÉCNICO

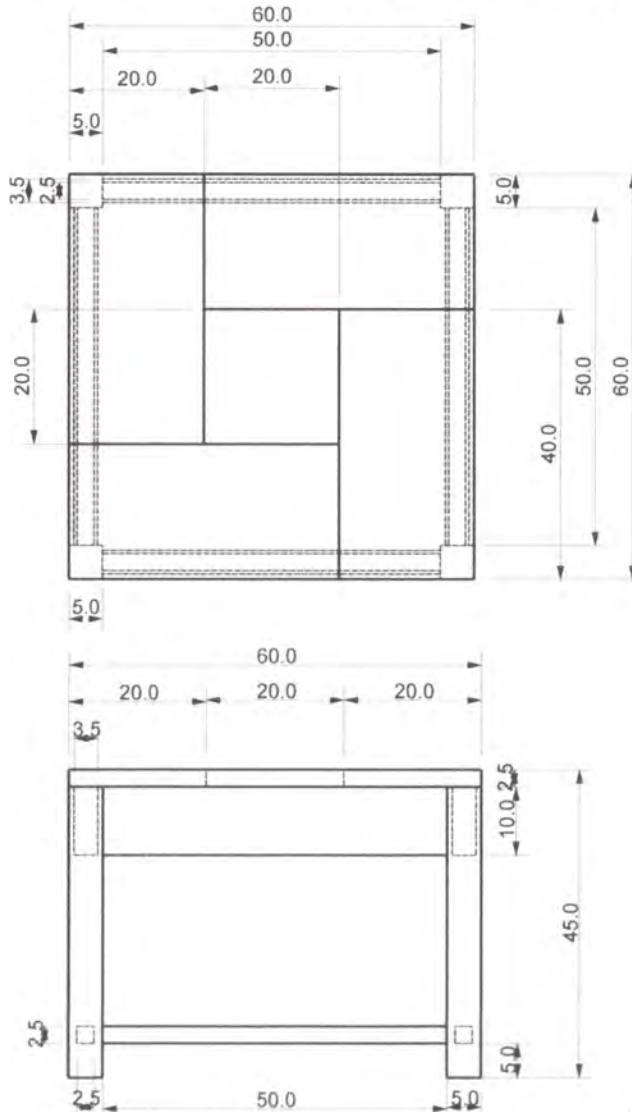

Color/Textura:

Pantone:

DEPARTAMENTO Antioquia
CIUDAD Medellín
MUNICIPIO El Retiro
LOCALIDAD El Retiro

PIEZA: Mesa Centro	LÍNEA: Desarmable	ESC. (Cm):	PL. 1
NOMBRE: Mesa Centro	REFERENCIA: Mesa Centro		
OFICIO: Carpintería	RECURSO (S) NATURAL (ES): Madera		
TÉCNICA: Carpintería	MATERIA PRIMA: Cedro	COSTO:	

PROCESO DE PRODUCCIÓN: Se escoje madera, se corta a dimensiones, se pulen las piezas por separado y se arman, puliendolas para aplicarles una mano de sellador, y pultría para poder aplicar una mano de laca catalizada mate.

OBSERVACIONES: Este producto hace parte de la colección de accesorios de la empresa Carpintería los Tablones.

RESPONSABLE: Mario Alfonso Ceballos Recio FECHA: 28 de Noviembre 2003

REVISADO POR:

SISTEMA DE REFERENCIA

Tipo de ficha: REFERENTE(S) MUESTRA LÍNEA EMPAQUE

Indumuebles

COMITE TÉCNICO



Color/Textura:

Pantone:

DEPARTAMENTO Antioquia

CIUDAD Medellín

MUNICIPIO El Retiro

LOCALIDAD El Retiro

PIEZA: Mesa	LÍNEA: Mesa	ESC. (Cm):	PL. 1
NOMBRE: Mesa	REFERENCIA: Mesa		
OFICIO: Carpintería	RECURSO (S) NATURAL (ES): Madera		
TÉCNICA: Carpintería	MATERIA PRIMA: Cedro	COSTO:	

PROCESO DE PRODUCCIÓN: Se escoje madera, se corta a dimensiones, se pulen las piezas por separado y se arman, pullendolas para aplicarles una mano de sellador, y pulirla para poder aplicar una mano de laca catalizada mate.

Productos Diseñados por Alvaro Ivan

OBSERVACIONES: Este producto hace parte de la colección de accesorios de la empresa Muebles Indumuebles.

REVISADO POR:

RESPONSABLE: Mario Alfonso Ceballos Recio

FECHA: 28 de Noviembre 2003

SISTEMA DE REFERENCIA

Tipo de ficha: REFERENTE(S) MUESTRA LÍNEA EMPAQUE

COMITE TÉCNICO

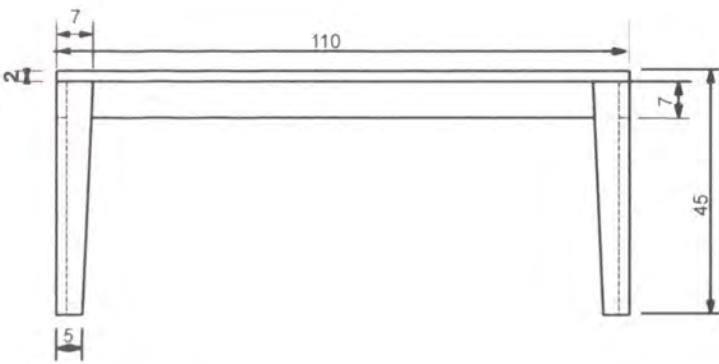
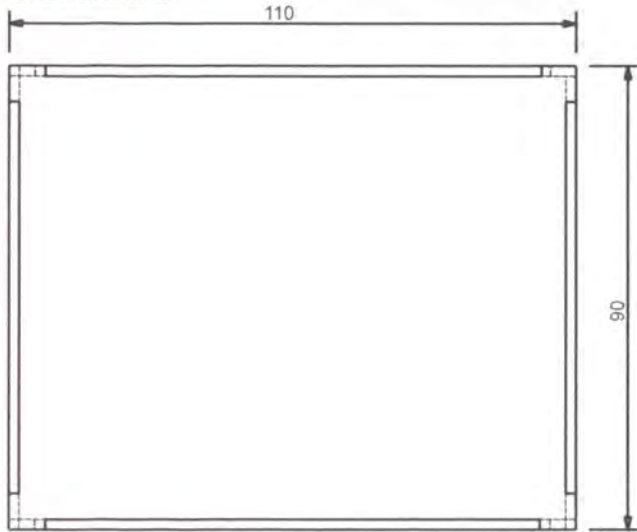

Color/Textura:

Pantone:

DEPARTAMENTO Antioquia

CIUDAD Medellín

MUNICIPIO El Retiro

LOCALIDAD El Retiro

PIEZA: Mesa	LÍNEA: Mesa	ESC. (Cm):	PL. 1
NOMBRE: Mesa	REFERENCIA: Mesa		
OFICIO: Carpintería	RECURSO (S) NATURAL (ES): Madera		
TÉCNICA: Carpintería	MATERIA PRIMA: Cedro	COSTO:	

PROCESO DE PRODUCCIÓN: Se escoje madera, se corta a dimensiones, se pulen las piezas por separado y se arman, puliendolas para aplicarles una mano de sellador, y pulirla para poder aplicar una mano de laca catalizada mate.

Productos Diseñados por Alvaro Ivan

OBSERVACIONES: Este producto hace parte de la colección de accesorios de la empresa Muebles Indumuebles.

RESPONSABLE: Mario Alfonso Ceballos Recio

FECHA: 28 de Noviembre 2003

REVISADO POR:

SISTEMA DE REFERENCIA

Typo de ficha: REFERENTE(S) MUESTRA LÍNEA EMPAQUE

COMITE TÉCNICO

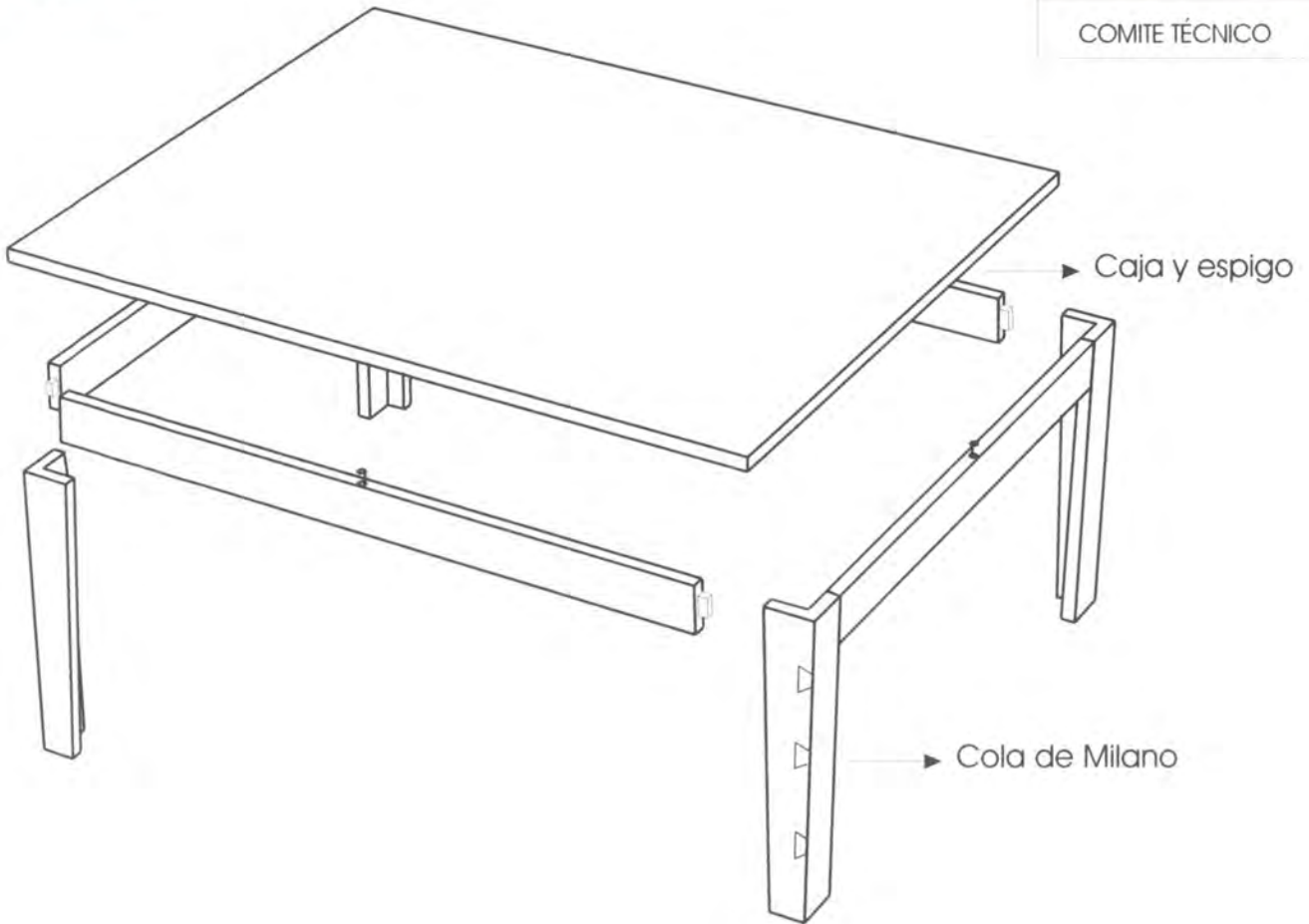

Color/Textura:

Pantone:

DEPARTAMENTO Antioquia

CIUDAD Medellín

MUNICIPIO El Retiro

LOCALIDAD El Retiro

PIEZA: Mesa	LÍNEA: Mesa	ESC. (Cm):	PL. 1
NOMBRE: Mesa	REFERENCIA: Mesa		
OFICIO: Carpintería	RECURSO (S) NATURAL (ES): Madera		
TÉCNICA: Carpintería	MATERIA PRIMA: Cedro	COSTO:	

PROCESO DE PRODUCCIÓN: Se escoje madera, se corta a dimensiones, se pulen las piezas por separado y se arman, pullendolas para aplicarles una mano de sellador, y pulirla para poder aplicar una mano de laca catalizada mate.

Productos Diseñados por Alvaro Ivan

OBSERVACIONES: Este producto hace parte de la colección de accesorios de la empresa Muebles Indumuebles.

RESPONSABLE: Mario Alfonso Ceballos Recio

FECHA: 28 de Noviembre 2003

REVISADO POR:

SISTEMA DE REFERENCIA

Tipo de ficha: REFERENTE(S) MUESTRA LÍNEA EMPAQUE

COMITE TÉCNICO

Indumuebles



Color/Textura:

Pantone:

DEPARTAMENTO Antioquia

CIUDAD Medellín

MUNICIPIO El Retiro

LOCALIDAD El Retiro

PIEZA: Mesa Auxiliar

NOMBRE: Mesa Auxiliar

OFICIO: Carpintería

TÉCNICA: Carpintería

LÍNEA: Baja

REFERENCIA: Mesa Auxiliar

RECURSO (S) NATURAL (ES): Madera

MATERIA PRIMA: Cedro

ESC. (Cm):

PL. 1

COSTO:

PROCESO DE PRODUCCIÓN: Se escoje madera, se corta a dimensiones, se pulen las piezas por separado y se arman, puliendolas para aplicarles una mano de sellador, y pulirla para poder aplicar una mano de laca catalizada mate.

OBSERVACIONES: Este producto hace parte de la colección de accesorios de la empresa Indumuebles

RESPONSABLE: Mario Alfonso Ceballos Recio

FECHA: 28 de Noviembre 2003

REVISADO POR:

SISTEMA DE REFERENCIA

Tipo de ficha: REFERENTE(S) MUESTRA LÍNEA EMPAQUE



Ministerio de Comercio, Industria y Turismo
artesanas de colombia s.a.

Dibujo y Planos Técnicos



COMITE TÉCNICO

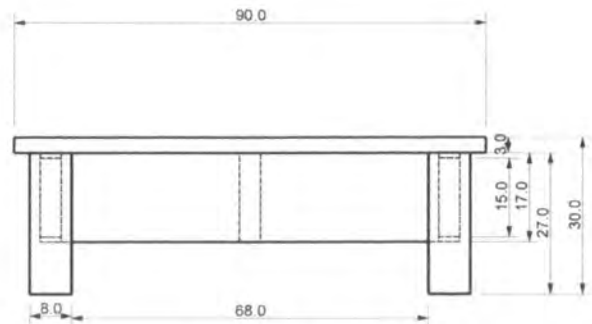
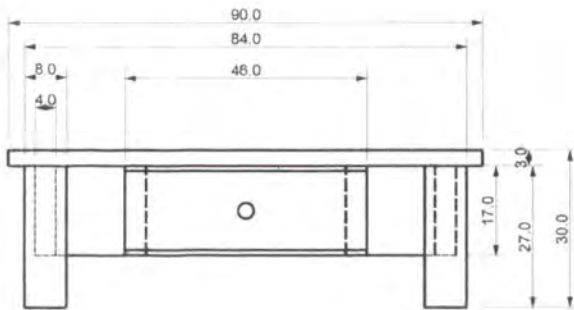
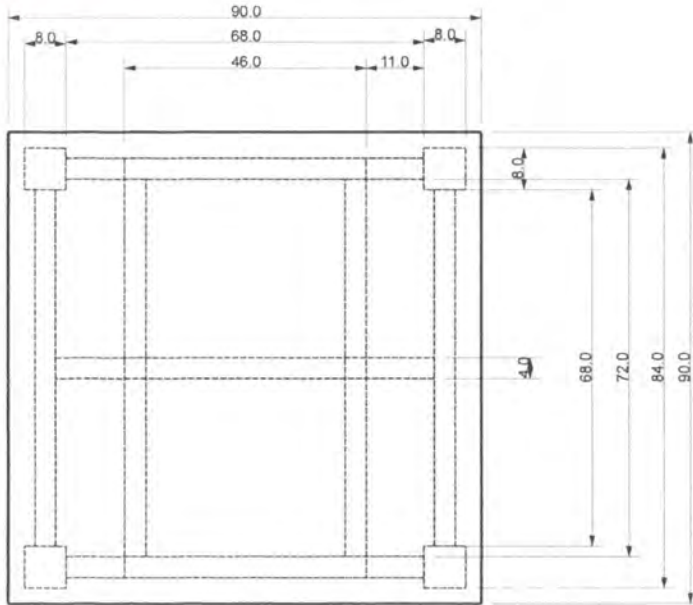

Color/Textura:

Pantone:

DEPARTAMENTO Antioquia

CIUDAD Medellín

MUNICIPIO El Retiro

LOCALIDAD El Retiro

PIEZA: Mesa Auxiliar

NOMBRE: Mesa Auxiliar

OFICIO: Carpintería

TÉCNICA: Carpintería

LÍNEA: Baja

REFERENCIA: Mesa Auxiliar

RECURSO (S) NATURAL (ES): Madera

MATERIA PRIMA: Cedro

ESC. (Cm):

PL. 1

COSTO:

PROCESO DE PRODUCCIÓN: Se escoje madera, se corta a dimensiones, se pulen las piezas por separado y se arman, puliendolas para aplicarles una mano de sellador, y pulirla para poder aplicar una mano de laca catalizada mate.

OBSERVACIONES: Este producto hace parte de la colección de accesorios de la empresa Indumuebles

RESPONSABLE: Mario Alfonso Ceballos Recio

FECHA: 28 de Noviembre 2003

REVISADO POR:

SISTEMA DE REFERENCIA



Tipo de ficha: REFERENTE(S) MUESTRA LÍNEA EMPAQUE



Ministerio de Comercio, Industria y Turismo
artesanías de Colombia s.a.

Dibujo y Planos Técnicos



COMITE TÉCNICO

MUEBLES ORIENTE



Color/Textura:

Pantone:

DEPARTAMENTO Antioquia

CIUDAD Medellín

MUNICIPIO El Retiro

LOCALIDAD El Retiro

PIEZA: Solteron

LÍNEA: Solterón

ESC. (Cm):

PL. 1

NOMBRE Solteron

REFERENCIA: Solterón Oriente

OFICIO: Carpintería

RECURSO (S) NATURAL (ES): Madera

TÉCNICA: Carpintería

MATERIA PRIMA: Cedro

COSTO:

PROCESO DE PRODUCCIÓN: Se escoje madera, se corta a dimensiones, se pulen las puezas por separado y se arman, pullendolas para aplicarles una mano de sellador, y pullirla para poder aplicar una mano de laca catalizada mate.

OBSERVACIONES: Este producto hace parte de la colección de accesorios de la empresa Muebles Oriente.

RESPONSABLE: Mario Alfonso Ceballos Recio

FECHA: 28 de Noviembre 2003

REVISADO POR:

SISTEMA DE REFERENCIA

Tipo de ficha: REFERENTE(S) MUESTRA LÍNEA EMPAQUE

COMITE TÉCNICO

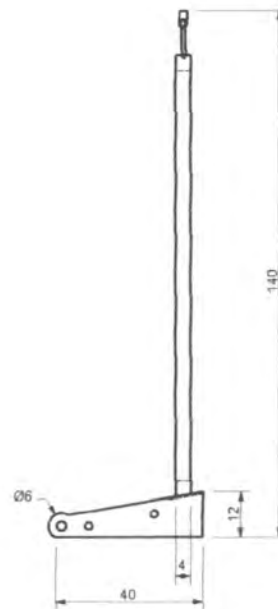
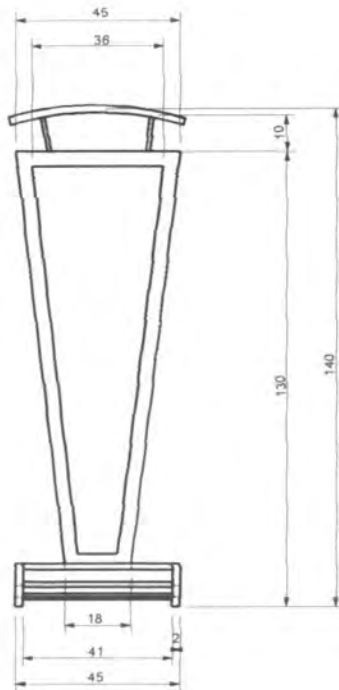
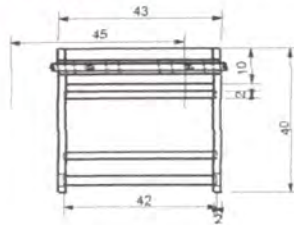

Color/Textura:

Pantone:

DEPARTAMENTO Antioquia
CIUDAD Medellín
MUNICIPIO El Retiro
LOCALIDAD El Retiro

PIEZA: Solterón	LÍNEA: Solterón en cedro	ESC. (Cm):	PL. 1
NOMBRE: Solterón de estilo clásico	REFERENCIA: Mesa		
OFICIO: Carpintería	RECURSO (S) NATURAL (ES): Madera		
TÉCNICA: Carpintería	MATERIA PRIMA: Cedro	COSTO:	

PROCESO DE PRODUCCIÓN: Se escoge madera, se corta a dimensiones, se pulen las piezas por separado y se arman, puliendolas para aplicarles una mano de sellador, y pulirla para poder aplicar una mano de laca catalizada mate.

OBSERVACIONES: Este producto hace parte de la colección de accesorios de la empresa Muebles Oriente.

RESPONSABLE: Mario Alfonso Ceballos Recio FECHA: 28 de Noviembre 2003

REVISADO POR:

SISTEMA DE REFERENCIA

Tipo de ficha: REFERENTE(S) MUESTRA LÍNEA EMPAQUE

COMITE TÉCNICO

MUEBLES ORIENTE

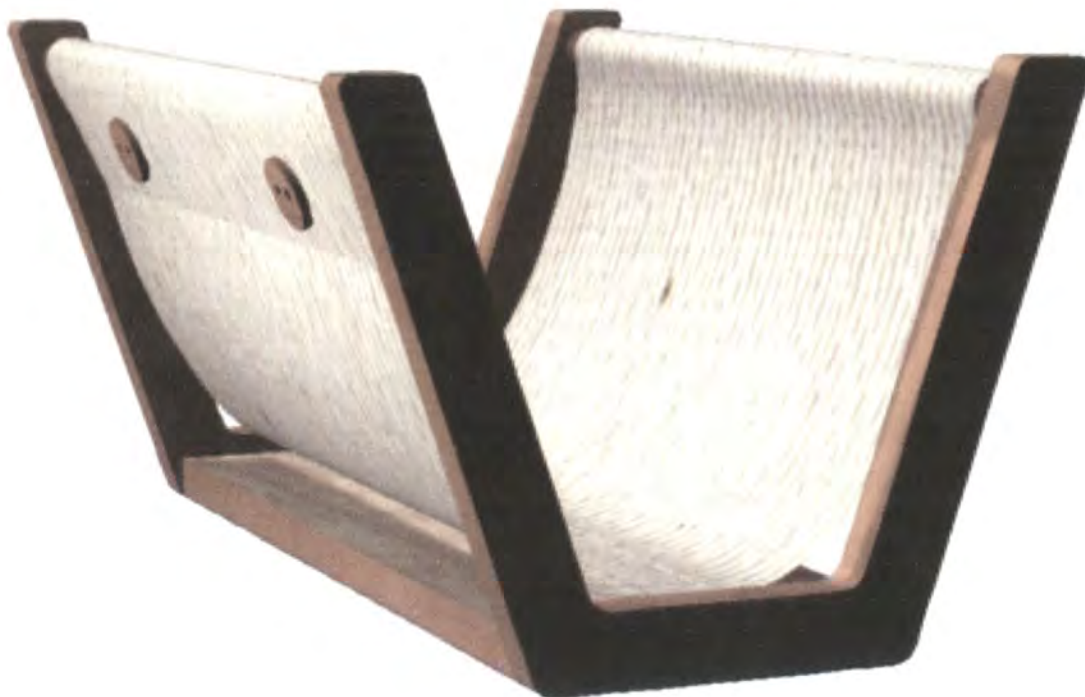

Color/Textura:

Pantone:

DEPARTAMENTO Antioquia

CIUDAD Medellín

MUNICIPIO El Retiro

LOCALIDAD El Retiro

PIEZA: Revistero

LÍNEA: Revistero

ESC. (Cm):

PL. 1

NOMBRE: Revistero

REFERENCIA: Revistero Oriente

OFICIO: Carpintería

RECURSO (S) NATURAL (ES): Madera

TÉCNICA: Carpintería

MATERIA PRIMA: Cedro

COSTO:

PROCESO DE PRODUCCIÓN: Se escoje madera, se corta a dimensiones, se pulen las piezas por separado y se arman, puliendolas para aplicarles una mano de sellador, y pulirla para poder aplicar una mano de laca catalizada mate.

OBSERVACIONES: Este producto hace parte de la colección de accesorios de la empresa Muebles Oriente.

RESPONSABLE: Mario Alfonso Ceballos Recio

FECHA: 28 de Noviembre 2003

REVISADO POR:

SISTEMA DE REFERENCIA

Tipo de ficha: REFERENTE(S) MUESTRA LÍNEA EMPAQUE

COMITE TÉCNICO

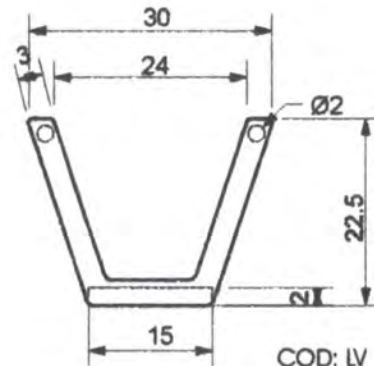
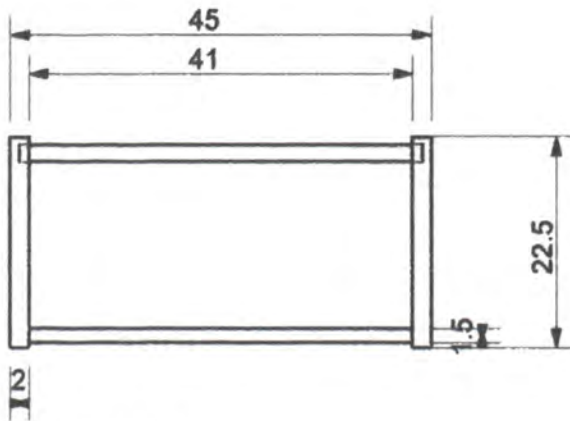
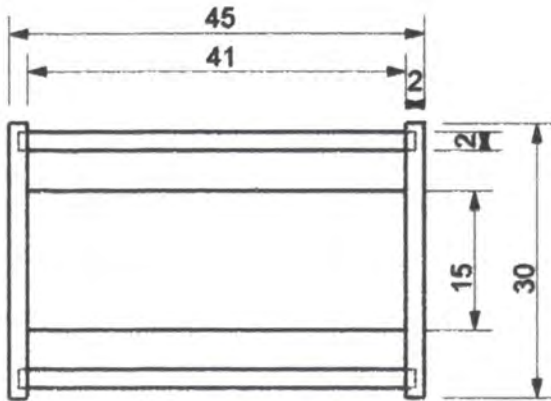

COD: LV
Espacio:

Color/Textura:

Pantone:

DEPARTAMENTO Antioquia
CIUDAD Medellín
MUNICIPIO El Retiro
LOCALIDAD El Retiro

PIEZA: Revistero	LÍNEA: Revistero en cedro	ESC. (Cm):	PL. 1
NOMBRE: Revistero de estilo clásico	REFERENCIA: Mesa		
OFICIO: Carpintería	RECURSO (S) NATURAL (ES): Madera		
TÉCNICA: Carpintería	MATERIA PRIMA: Cedro	COSTO:	

PROCESO DE PRODUCCIÓN: Se escoge madera, se corta a dimensiones, se pulen las piezas por separado y se arman, puliendolas para aplicarles una mano de sellador, y pulirla para poder aplicar una mano de laca catalizada mate.

OBSERVACIONES: Este producto hace parte de la colección de accesorios de la empresa Muebles Oriente.

RESPONSABLE: Mario Alfonso Ceballos Recio FECHA: 28 de Noviembre 2003

REVISADO POR:

SISTEMA DE REFERENCIA

Tipo de ficha: REFERENTE(S) MUESTRA LÍNEA EMPAQUE

COMITE TÉCNICO

MUEBLES ORIENTE

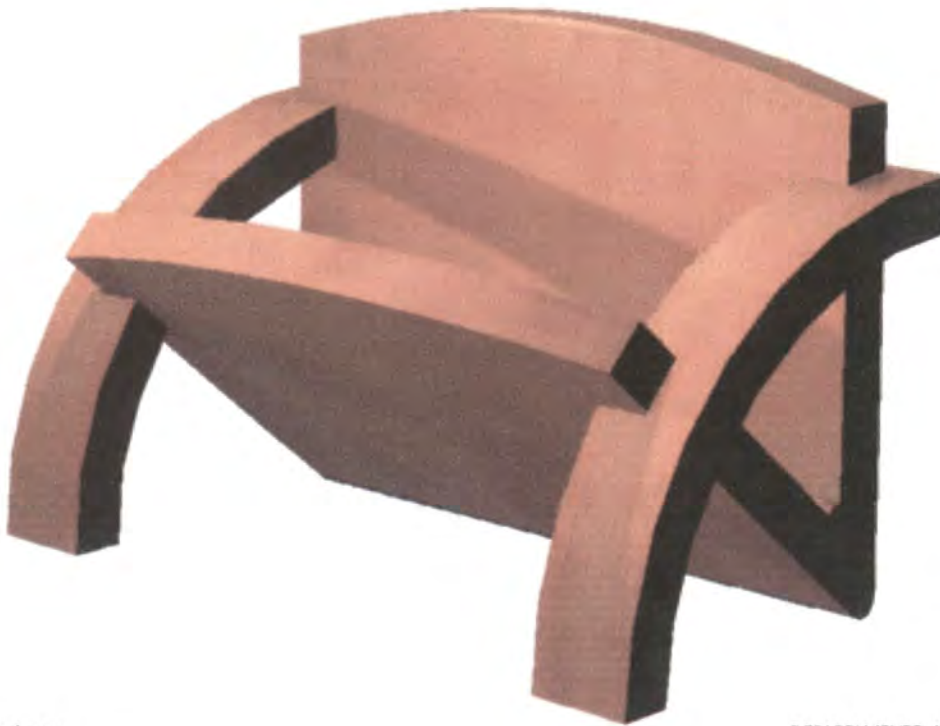

Color/Textura:

Pantone:

DEPARTAMENTO Antioquia

CIUDAD Medellín

MUNICIPIO El Retiro

LOCALIDAD El Retiro

PIEZA: Revistero	LÍNEA: Revistero	ESC. (Cm):	PL. 1
NOMBRE: Revistero	REFERENCIA: Revistero Oriente		
OFICIO: Carpintería	RECURSO (S) NATURAL (ES): Madera		
TÉCNICA: Carpintería	MATERIA PRIMA: Cedro	COSTO:	

PROCESO DE PRODUCCIÓN: Se escoje madera, se corta a dimensiones, se pulen las piezas por separado y se arman, puliendolas para aplicarles una mano de sellador, y pulirla para poder aplicar una mano de laca catalizada mate.

OBSERVACIONES: Este producto hace parte de la colección de accesorios de la empresa Muebles Oriente.

RESPONSABLE: Mario Alfonso Ceballos Recio

FECHA: 28 de Noviembre 2003

REVISADO POR:

SISTEMA DE REFERENCIA

Tipo de ficha: REFERENTE(S) MUESTRA LÍNEA EMPAQUE



Ministerio de Comercio, Industria y Turismo
artesanías de colombia s.a.

Dibujo y Planos Técnicos



COMITE TÉCNICO

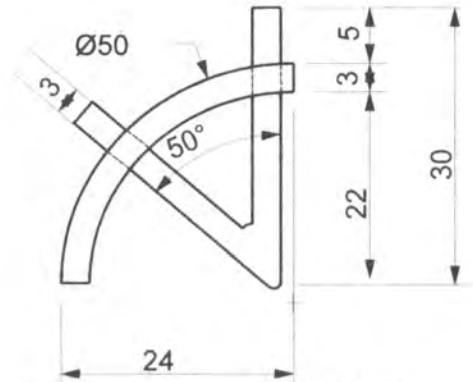
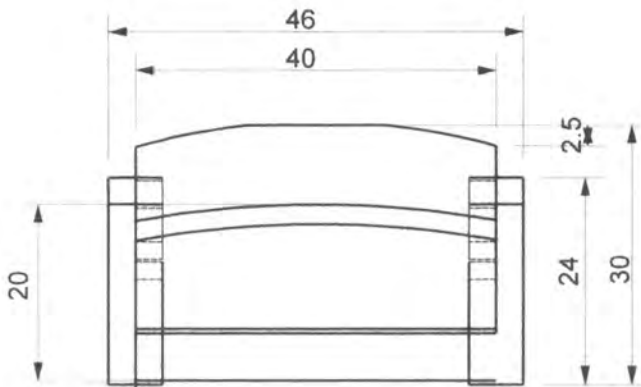
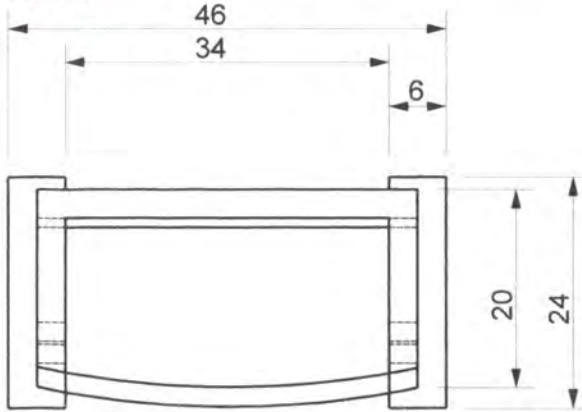

COD: LV
Espacio:

Color/Textura:

Pantone:

DEPARTAMENTO Antioquia
CIUDAD Medellín
MUNICIPIO El Retiro
LOCALIDAD El Retiro

PIEZA: Revistero	LÍNEA: Revistero	ESC. (Cm):	PL. 1
NOMBRE: Revistero	REFERENCIA: Revistero Oriente		
OFICIO: Carpintería	RECURSO (S) NATURAL (ES): Madera		
TÉCNICA: Carpintería	MATERIA PRIMA: Cedro	COSTO:	

PROCESO DE PRODUCCIÓN: Se escoje madera, se corta a dimensiones, se pulen las pulezas por separado y se arman, puliendolas para aplicarles una mano de sellador, y pulirla para poder aplicar una mano de laca catalizada mate.

OBSERVACIONES: Este producto hace parte de la colección de accesorios de la empresa Muebles Oriente.

RESPONSABLE: Mario Alfonso Ceballos Recio

FECHA: 28 de Noviembre 2003

REVISADO POR:

SISTEMA DE REFERENCIA



Tipo de ficha: REFERENTE(S) MUESTRA LÍNEA EMPAQUE

COMITE TÉCNICO

MUEBLES ORIENTE



Color/Textura:

Pantone:

COD: LV
Espacio:

DEPARTAMENTO Antioquia
CIUDAD Medellín
MUNICIPIO El Retiro
LOCALIDAD El Retiro

PIEZA: Solterón	LÍNEA: Solterón en cedro	ESC. (Cm):	PL. 1
NOMBRE: Solterón de estilo clásico	REFERENCIA: Mesa		
OFICIO: Carpintería	RECURSO (S) NATURAL (ES): Madera		
TÉCNICA: Carpintería	MATERIA PRIMA: Cedro	COSTO:	

PROCESO DE PRODUCCIÓN: Se escoje madera, se corta a dimensiones, se pulen las puezas por separado y se arman, puliendolas para aplicarles una mano de sellador, y pulirla para poder aplicar una mano de laca catalizada mate.

OBSERVACIONES: Este producto hace parte de la colección de accesorios de la empresa Muebles Oriente.

RESPONSABLE: Mario Alfonso Ceballos Recio FECHA: 28 de Noviembre 2003

REVISADO POR:

SISTEMA DE REFERENCIA

Tipo de ficha: REFERENTE(S) MUESTRA LÍNEA EMPAQUE

COMITE TECNICO

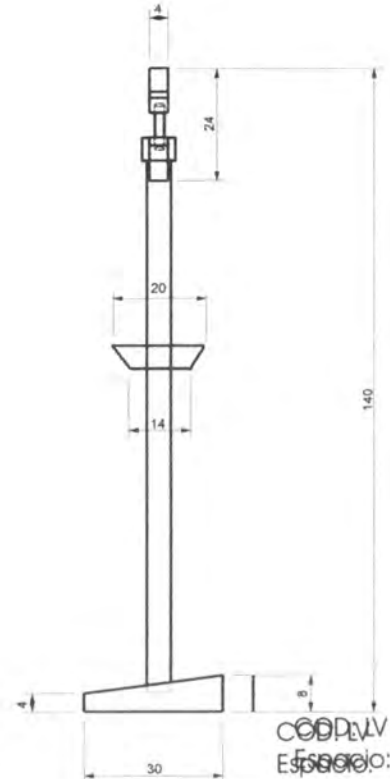
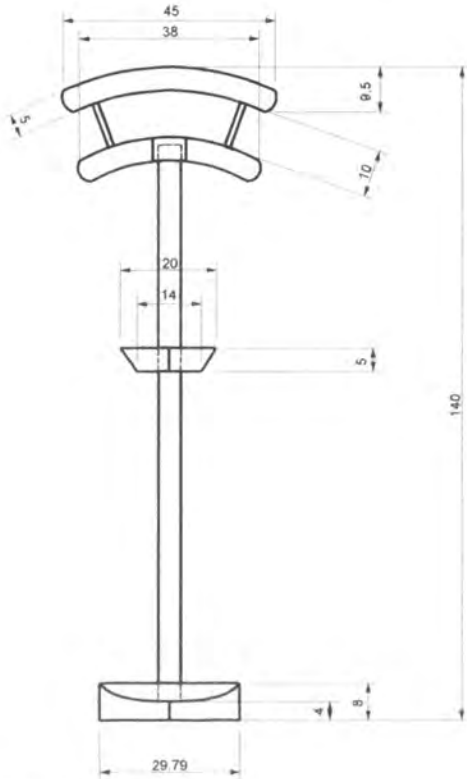
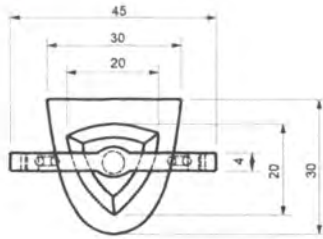

Color/Textura:

Pantone:

DEPARTAMENTO Antioquia
CIUDAD Medellin
MUNICIPIO El Retiro
LOCALIDAD El Retiro

PIEZA: Solteron	LINEA: Solteron en cedro	ESC. (Cm):	PL. 1
NOMBRE: Solteron de estilo clasico	REFERENCIA: Mesa		
OFICIO: Carpintera	RECURSO (S) NATURAL (ES): Madera		
TECNICA: Carpintera	MATERIA PRIMA: Cedro	COSTO:	

PROCESO DE PRODUCCION: Se escoje madera, se corta a dimensiones, se pulen las puezas por separado y se arman, puliendolas para aplicarles una mano de sellador, y pulirla para poder aplicar una mano de laca catalizada mate.

OBSERVACIONES: Este producto hace parte de la coleccion de accesorios de la empresa Muebles Oriente.

RESPONSABLE: Mario Alfonso Ceballos Recio FECHA: 28 de Noviembre 2003

REVISADO POR:



Ministerio de Comercio, Industria y Turismo
artesanías de colombia s.a.

Dibujo y Planos Técnicos



COMITE TÉCNICO

Muebles el Estilo

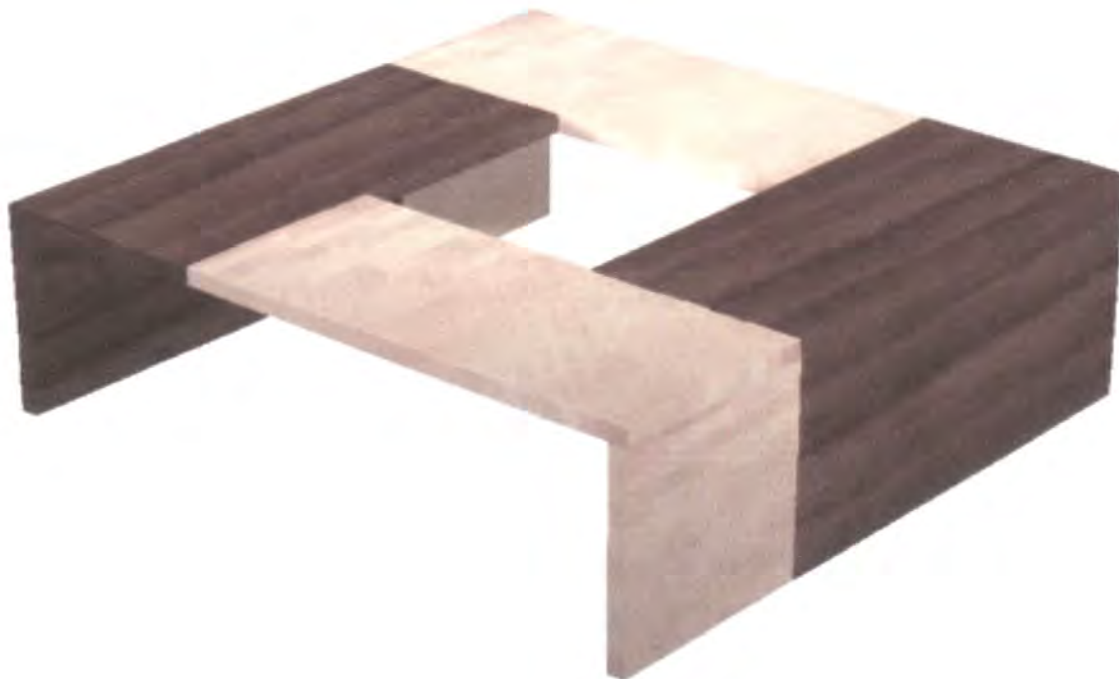

Color/Textura:

Pantone:

DEPARTAMENTO Antioquia

CIUDAD Medellín

MUNICIPIO El Retiro

LOCALIDAD El Retiro

PIEZA: Mesa	LÍNEA: Mesa	ESC. (Cm):	PL. 1
NOMBRE: Mesa	REFERENCIA: Mesa		
OFICIO: Carpintería	RECURSO (S) NATURAL (ES): Madera		
TÉCNICA: Carpintería	MATERIA PRIMA: Cedro	COSTO:	

PROCESO DE PRODUCCIÓN: Se escoje madera, se corta a dimensiones, se pulen las piezas por separado y se arman, puliendolas para aplicarles una mano de sellador, y pulirla para poder aplicar una mano de laca catalizada mate.

Productos Diseñados por Alvaro Ivan

OBSERVACIONES: Este producto hace parte de la colección de accesorios de la empresa Muebles el Estilo

RESPONSABLE: Mario Alfonso Ceballos Recio

FECHA: 28 de Noviembre 2003

REVISADO POR:

SISTEMA DE REFERENCIA

Tipo de ficha: REFERENTE(S) MUESTRA LÍNEA EMPAQUE



Ministerio de Comercio, Industria y Turismo
artesanías de colombia s.a.

Dibujo y Planos Técnicos



COMITE TÉCNICO

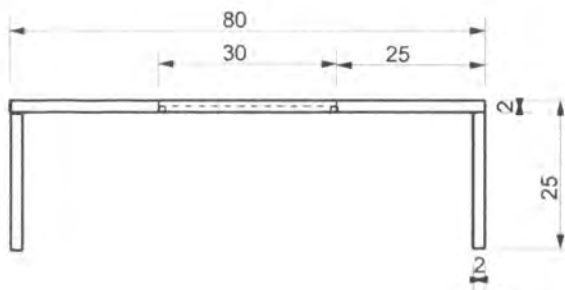
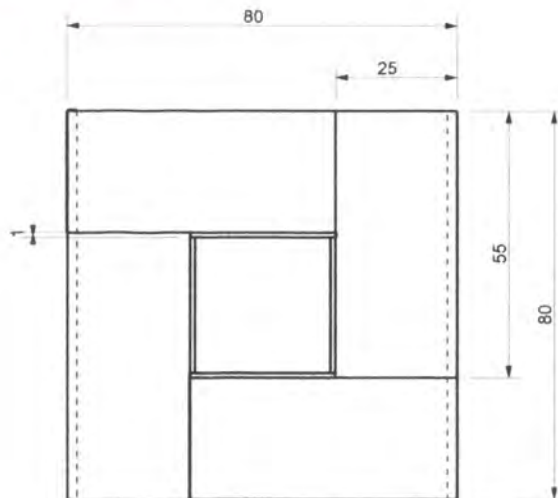

Color/Textura:

Pantone:

DEPARTAMENTO Antioquia

CIUDAD Medellín

MUNICIPIO El Retiro

LOCALIDAD El Retiro

PIEZA: Mesa

NOMBRE: Mesa

OFICIO: Carpintería

TÉCNICA: Carpintería

LÍNEA: Mesa

REFERENCIA: Mesa

RECURSO (S) NATURAL (ES): Madera

MATERIA PRIMA: Cedro

ESC. (Cm):

PL. 1

COSTO:

PROCESO DE PRODUCCIÓN: Se escoje madera, se corta a dimensiones, se pulen las piezas por separado y se arman, pullendolas para aplicarles una mano de sellador, y pulirla para poder aplicar una mano de laca catalizada mate.

Productos Diseñados por Alvaro Ivan

OBSERVACIONES: Este producto hace parte de la colección de accesorios de la empresa Muebles el Estilo

RESPONSABLE: Mario Alfonso Ceballos Recio

FECHA: 28 de Noviembre 2003

REVISADO POR:

SISTEMA DE REFERENCIA



Tipo de ficha:

REFERENTE(S)

MUESTRA

LÍNEA

EMPAQUE

COMITE TÉCNICO

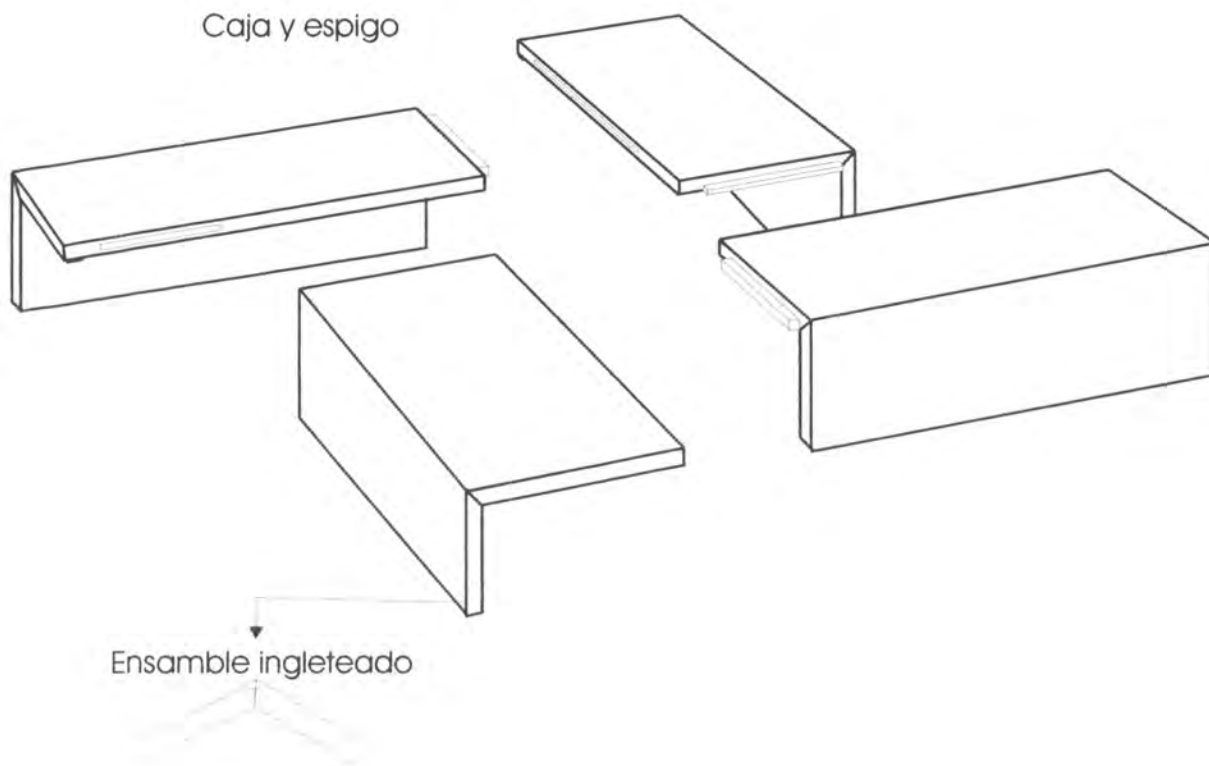

Color/Textura:

Pantone:

DEPARTAMENTO Antioquia

CIUDAD Medellín

MUNICIPIO El Retiro

LOCALIDAD El Retiro

PIEZA: Mesa	LÍNEA: Mesa	ESC. (Cm):	PL. 1
NOMBRE: Mesa	REFERENCIA: Mesa		
OFICIO: Carpintería	RECURSO (S) NATURAL (ES): Madera		
TÉCNICA: Carpintería	MATERIA PRIMA: Cedro	COSTO:	

PROCESO DE PRODUCCIÓN: Se escoje madera, se corta a dimensiones, se pulen las pulezas por separado y se arman, puliendolas para aplicarles una mano de sellador, y pullira para poder aplicar una mano de laca catalizada mate.

Productos Diseñados por Alvaro Ivan

OBSERVACIONES: Este producto hace parte de la colección de accesorios de la empresa Muebles el Estilo

RESPONSABLE: Mario Alfonso Ceballos Recio

FECHA: 28 de Noviembre 2003

REVISADO POR:

SISTEMA DE REFERENCIA

Tipo de ficha: REFERENTE(S) MUESTRA LÍNEA EMPAQUE

Muebles Oriente

COMITE TÉCNICO



Color/Textura:

Pantone:

DEPARTAMENTO Antioquia

CIUDAD Medellín

MUNICIPIO El Retiro

LOCALIDAD El Retiro

PIEZA: Cama	LÍNEA: Honduras	ESC. (Cm):	PL. 1
NOMBRE: Cama	REFERENCIA: Cama		
OFICIO: Carpintería	RECURSO (S) NATURAL (ES): Madera		
TÉCNICA: Carpintería	MATERIA PRIMA: Cedro	COSTO:	

PROCESO DE PRODUCCIÓN: Se escoje madera, se corta a dimensiones, se pulen las piezas por separado y se arman, puliendolas para aplicarles una mano de sellador, y pulirla para poder aplicar una mano de laca catalizada mate.

Productos Diseñados por Alvaro Ivan

OBSERVACIONES: Este producto hace parte de la colección de accesorios de la empresa Muebles Oriente.

RESPONSABLE: Mario Alfonso Ceballos Recio

FECHA: 28 de Noviembre 2003

REVISADO POR:

SISTEMA DE REFERENCIA

Tipo de ficha: REFERENTE(S) MUESTRA LÍNEA EMPAQUE



Ministerio de Comercio, Industria y Turismo
artesanías de colombia s.a.

Dibujo y Planos Técnicos



COMITE TÉCNICO

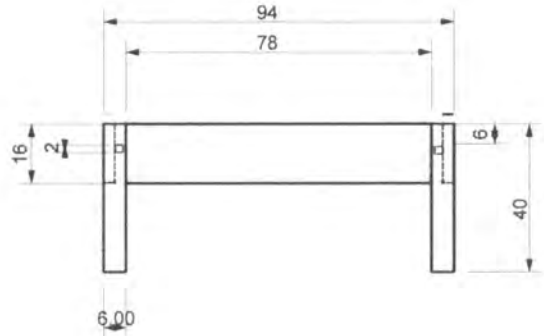
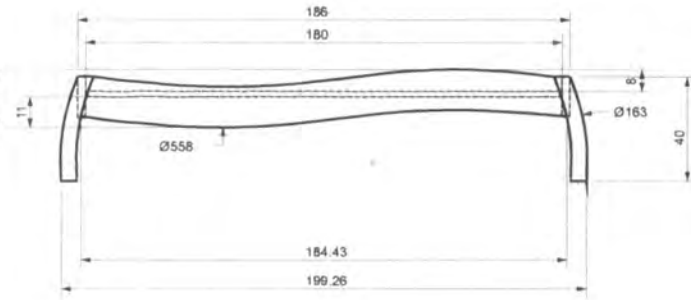
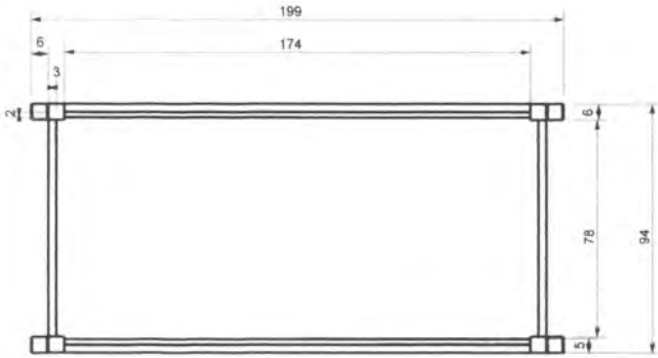

Color/Textura:

Pantone:

DEPARTAMENTO Antioquia

CIUDAD Medellín

MUNICIPIO El Retiro

LOCALIDAD El Retiro

PIEZA: Cama	LÍNEA: Hondas	ESC. (Cm):	PL. 1
NOMBRE: Cama	REFERENCIA: Cama		
OFICIO: Carpintería	RECURSO (S) NATURAL (ES): Madera		
TÉCNICA: Carpintería	MATERIA PRIMA: Cedro	COSTO:	

PROCESO DE PRODUCCIÓN: Se escoje madera, se corta a dimensiones, se pulen las piezas por separado y se arman, pullendolas para aplicarles una mano de sellador, y pulirla para poder aplicar una mano de laca catalizada mate.

Productos Diseñados por Alvaro Ivan

OBSERVACIONES: Este producto hace parte de la colección de accesorios de la empresa Muebles Oriente.

RESPONSABLE: Mario Alfonso Ceballos Recio

FECHA: 28 de Noviembre 2003

REVISADO POR:

SISTEMA DE REFERENCIA

Tipo de ficha: REFERENTE(S) MUESTRA LÍNEA EMPAQUE

COMITE TÉCNICO

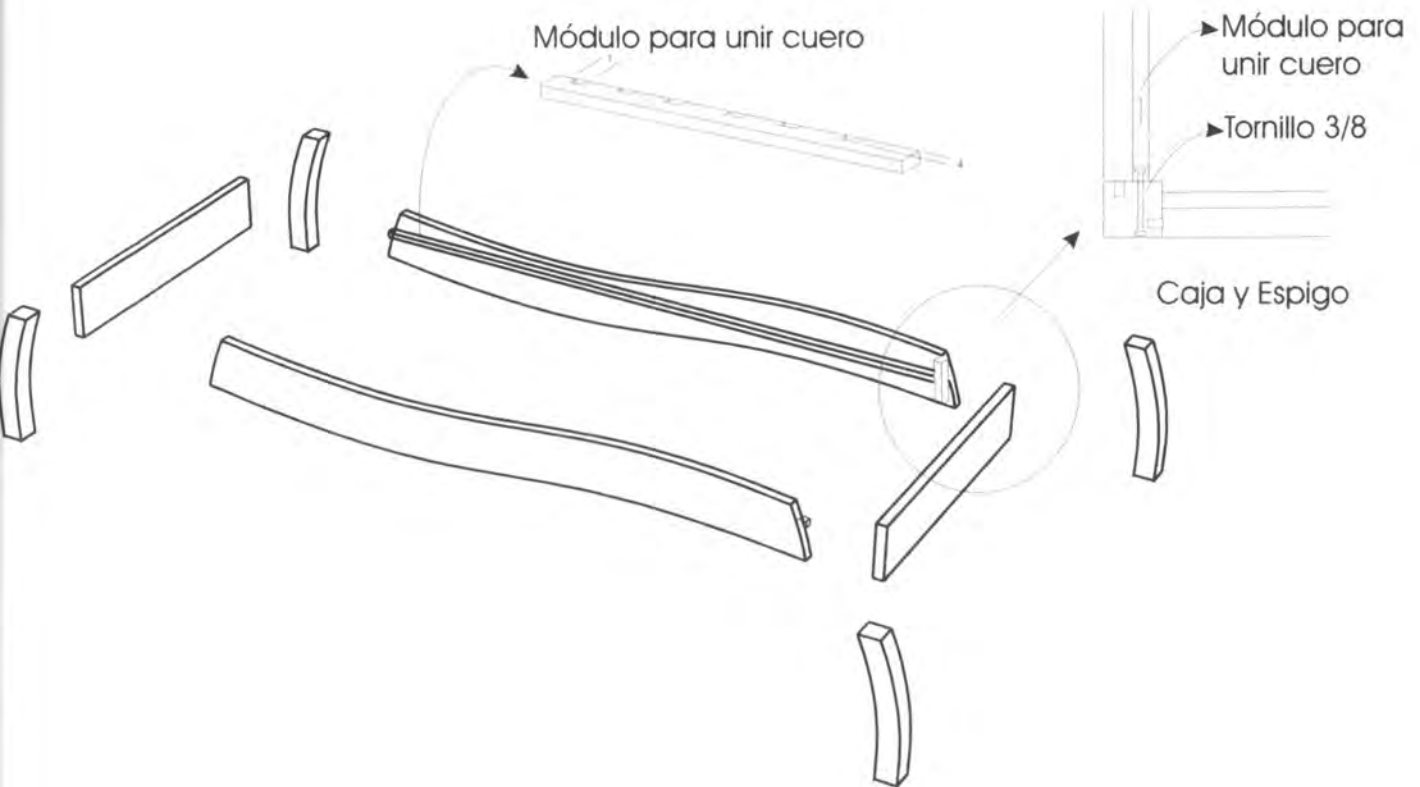

Color/Textura:

Pantone:

DEPARTAMENTO Antioquia

CIUDAD Medellín

MUNICIPIO El Retiro

LOCALIDAD El Retiro

PIEZA: Cama

LÍNEA: Hondas

ESC. (Cm):

PL. 1

NOMBRE: Cama

REFERENCIA: Cama

OFICIO: Carpintería

RECURSO (\$) NATURAL (ES): Madera

TÉCNICA: Carpintería

MATERIA PRIMA: Cedro

COSTO:

PROCESO DE PRODUCCIÓN: Se escoje madera, se corta a dimensiones, se pulen las puezas por separado y se arman, pullendolas para aplicarles una mano de sellador, y pullíra para poder aplicar una mano de laca catalizada mate.

Productos Diseñados por Alvaro Ivan

OBSERVACIONES: Este producto hace parte de la colección de accesorios de la empresa Muebles Oriente.

RESPONSABLE: Mario Alfonso Ceballos Recio

FECHA: 28 de Noviembre 2003

REVISADO POR:

SISTEMA DE REFERENCIA

Tipo de ficha: REFERENTE(S) MUESTRA LÍNEA EMPAQUE

COMITE TÉCNICO



COD: LV
Espacio:

Color/Textura:

Pantone:

DEPARTAMENTO Antioquia
CIUDAD Medellín
MUNICIPIO El Retiro
LOCALIDAD El Retiro

PIEZA: Mesa de Comedor	LÍNEA: Desarmable de Macana	ESC. (Cm):	PL. 1
NOMBRE: Mesa Desarmable los Tablones	REFERENCIA: Mesa		
OFICIO: Carpintería	RECURSO (S) NATURAL (ES): Madera		
TÉCNICA: Carpintería	MATERIA PRIMA: Piñon de Oreja y Macana	COSTO:	

PROCESO DE PRODUCCIÓN: Se escoje madera, se corta a dimensiones, se pulen las piezas por separado y se arman, puliendolas para aplicarles una mano de sellador, y pulirla para poder aplicar una mano de laca catalizada mate.

OBSERVACIONES: Este producto se ha desarrollado Para ser desarmado, en combinación de piñon de oreja y macana en acabado natural.

RESPONSABLE: Mario Alfonso Ceballos Recio FECHA: 28 de Noviembre 2003

REVISADO POR:

SISTEMA DE REFERENCIA

Tipo de ficha: REFERENTE(S) MUESTRA LÍNEA EMPAQUE



Ministerio de Comercio Industrial y Turismo
artesanas de Colombia s.a.

Dibujo y Planos Técnicos



COMITE TÉCNICO

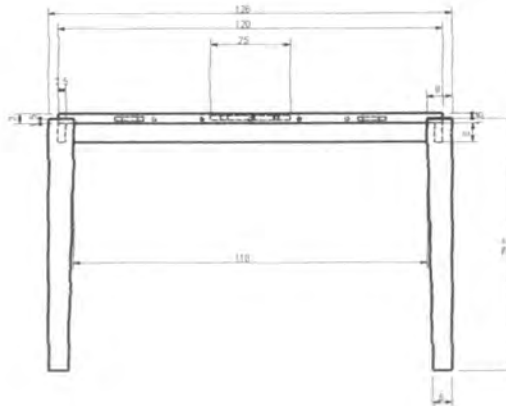
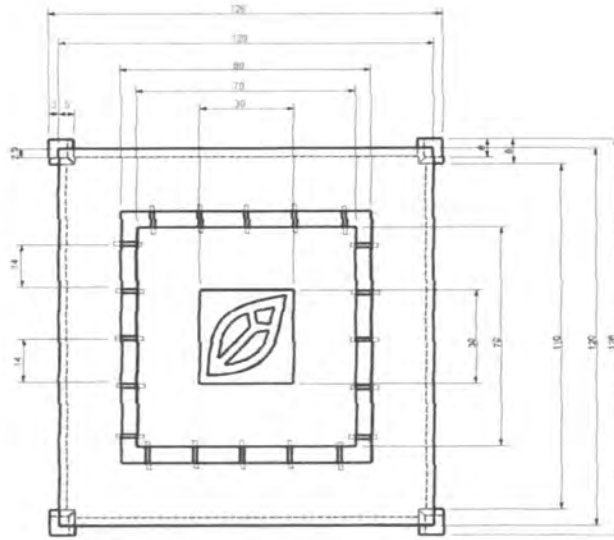

Color/Textura:

Pantone:

COD: LV
Espacio:

DEPARTAMENTO Antioquia
CIUDAD Medellín
MUNICIPIO El Retiro
LOCALIDAD El Retiro

PIEZA: Mesa de Comedor	LÍNEA: Desarmable de Macana	ESC. (Cm):	PL. 1
NOMBRE: Mesa Desarmable los Tablones	REFERENCIA: Mesa		
OFICIO: Carpintería	RECURSO (S) NATURAL (ES): Madera		
TÉCNICA: Carpintería	MATERIA PRIMA: Piñon de Oreja y Macana	COSTO:	

PROCESO DE PRODUCCIÓN: Se escoje madera, se corta a dimensiones, se pulen las pueizas por separado y se arman, pullendolas para aplicarles una mano de sellador, y pullirla para poder aplicar una mano de laca catalizada mate.

OBSERVACIONES: Este producto se ha desarrollado Para ser desarmado, en combinación de piñon de oreja y macana en acabado natural.

RESPONSABLE: Mario Alfonso Ceballos Recio FECHA: 28 de Noviembre 2003

REVISADO POR:

SISTEMA DE REFERENCIA

Tipo de ficha: REFERENTE(S) MUESTRA LÍNEA EMPAQUE