

 Ministerio de Desarrollo Económico
artesañas de colombia s.a.



**ARTESANIAS DE COLOMBIA S.A.
CENTRO COLOMBIANO DE DISEÑO PARA LA ARTESANÍA
Y LAS PYMES
UNIDAD BOGOTÁ**

**ASESORIA EN DISEÑO
REGIONAL CENTRO ORIENTE
DEPARTAMENTO DE ANTIOQUIA
MUNICIPIO DE EL RETIRO;
OFICIO DE CARPINTERÍA**

D.I. OSCAR DARIO NÚÑEZ TOBAR

BOGOTÁ D.C., ENERO DE 2004

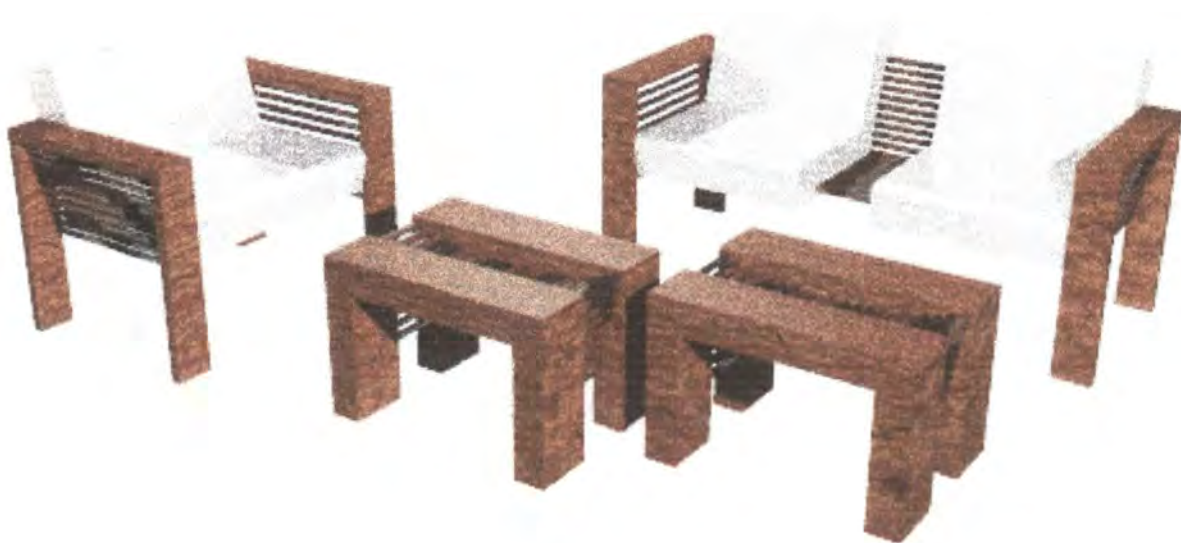

Piezas: juego de sala	Línea: palitos	Artisanos:
Nombres: palitos	Referencia:	
Oficio: carpintería	Largo (cm):	Departamento: antioquia
Técnica: ensamble	Diámetro (cm):	Peso (gr):
Recursos Naturales: madera pino	Color: natural de la semilla	Localidad: el retiro
Materia prima: listón de madera	Certificado Hecho a Mano: <input type="checkbox"/> Sí <input type="checkbox"/> No <input checked="" type="checkbox"/>	Vereda:
		Tipo de Población: urbana

Mercado Objetivo:	Costo	Precio
Producción/Mes:	Unitario:	Unitario:
Empaque:	P. Mayor:	P. Mayor:
Embalaje:	Empaque:	Empaque:

Observaciones:



Responsable: D.I. Oscar Nunez Fecha: enero 2004

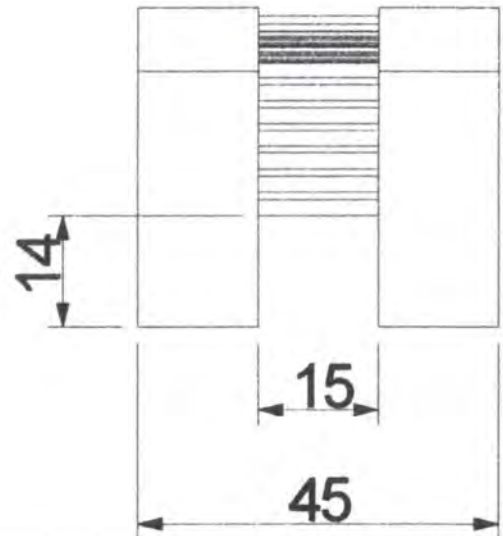
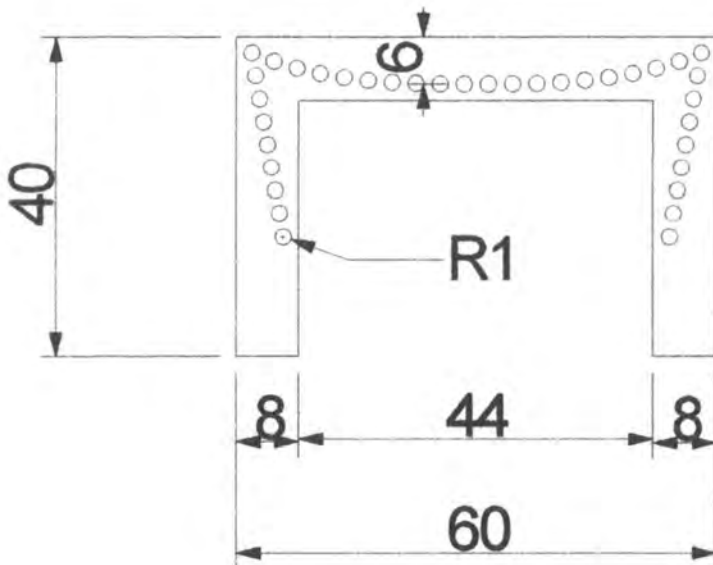
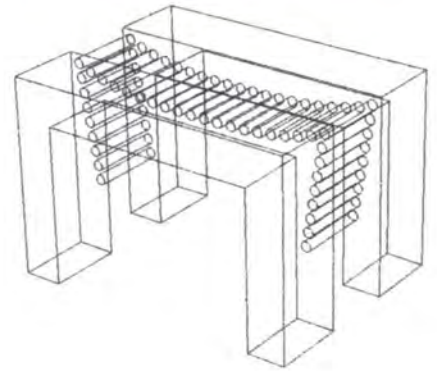
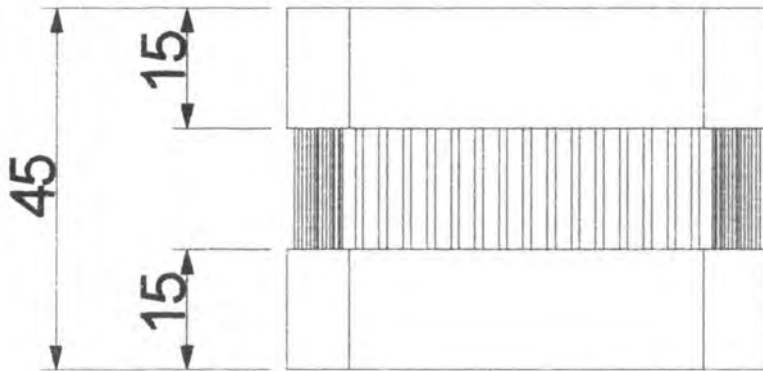

Pieza: mesa	Referencia: palitos	Esc.(cm):	Pl. 1
Nombre: palitos	Línea:		
Oficio: carpintería	Recurso Natural: madera pino		
Técnica: ensamble	Materia prima: listón de pino cipres		

Proceso de producción:
 Las piezas de madera se abren según el ancho y grueso bruto se buscan los largos brutos y se ensambla el mueble se lija y se aplica el sellador, se lija nuevamente y se le da el tono a la madera. Se realizan los ensambles de la madera o tela de tapizado. Se lija y brilla el mueble, se aplican aceites minerales o ceras naturales.

Observaciones:

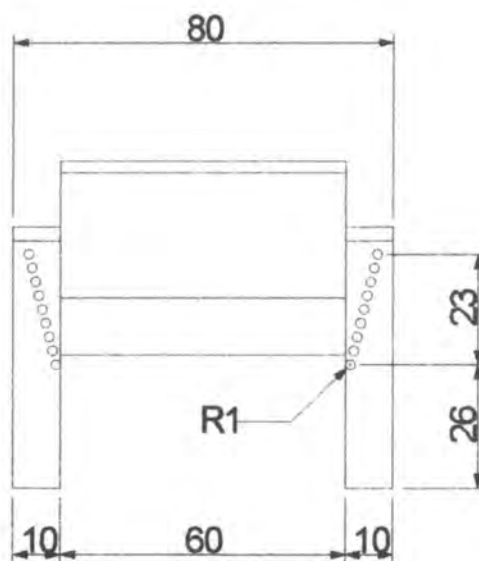
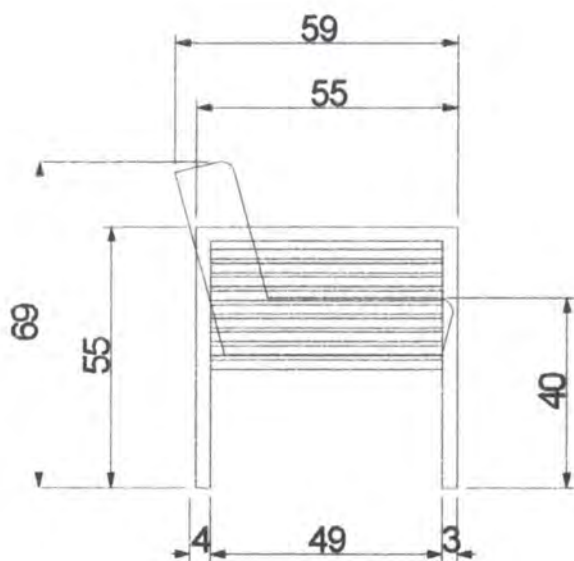
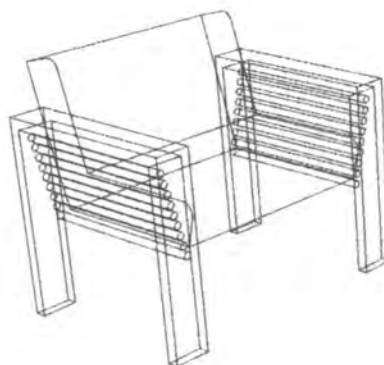

Pieza: poltrona	Referencia: palitos	Esc.(cm):	Pl. 1
Nombre: poltrona palitos	Línea:		
Oficio: carpintería	Recurso Natural: madera de pino		
Técnica: Ensamble	Materia prima: Pino ciprés		

Proceso de producción:
 .Las piezas de madera se abren según el ancho y grueso bruto
 se buscan los largos brutos y se ensambla el mueble
 se lija y se aplica el sellador, se lija nuevamente y se le da
 el tono a la madera. Se realizan los ensambles de la madera o tela
 de tapizado. Se lija y brilla el mueble, se aplican aceites minerales
 oceras naturales.

Observaciones:

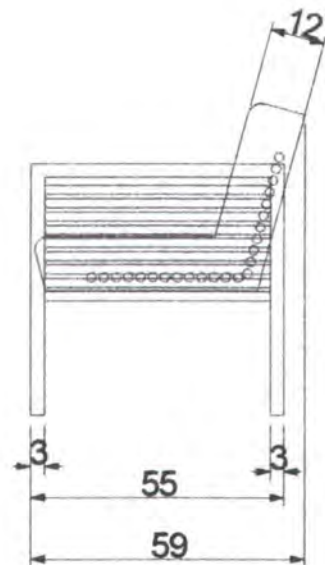
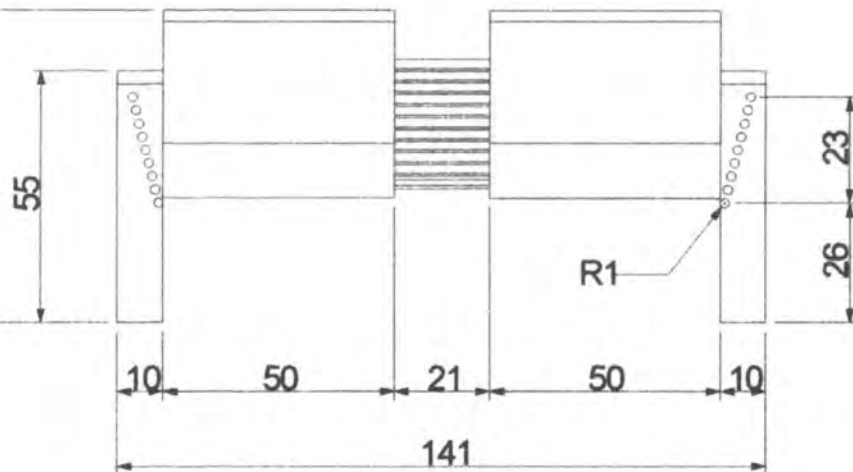
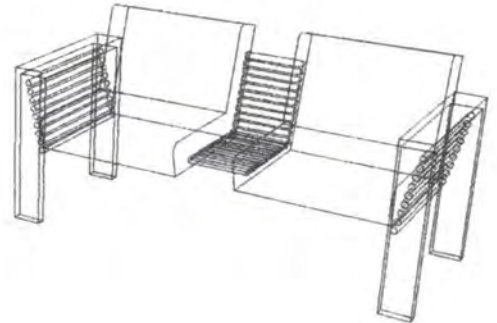
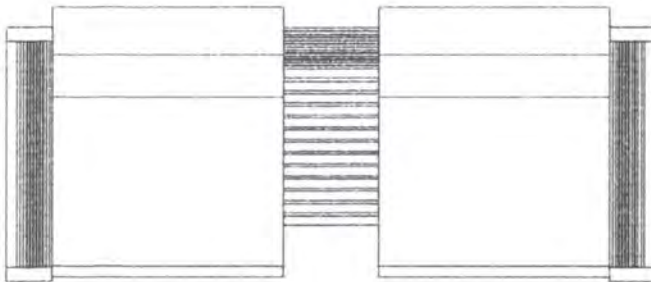

Pieza: sofa	Referencia: palitos	Esc.(cm):	Pl. 1
Nombre: sofa palitos	Línea:		
Oficio: carpintería	Recurso Natural: madera		
Técnica: ensamble	Materia prima: pino cipres		

Proceso de producción: _____
 .Las piezas de madera se abren según el ancho y grueso bruto
 se buscan los largos brutos y se ensambla el mueble
 se lija y se aplica el sellador, se lija nuevamente y se le da
 el tono a la madera. Se realizan los ensambles de la madera o tela
 de tapizado. Se lija y brilla el mueble, se aplican aceites minerales
 o ceras naturales.

Observaciones: _____

Responsable: D.I. Oscar Nunez Fecha: ene 2004



Piezas: bar	Línea esquinero:	Artesanos:
Nombres: bar esquinero	Referencia:	
Oficio: carpintería	Largo(cm): Ancho(cm): Alto(cm):	Departamento: antioquia
Técnica: ensamble	Diámetro (cm): Peso (gr):	Localidad: el retiro
Recursos Naturales: pino cipres	Color: natural de la semilla	Vereda:
Materia prima: pino cipres	Certificado Hecho a Mano: Sí <input type="checkbox"/> No <input checked="" type="checkbox"/>	Tipo de Población: urbana

Mercado Objetivo:	Costo	Precio
Producción/Mes:	Unitario:	Unitario:
Empaque:	P. Mayor:	P. Mayor:
Embalaje:	Empaque:	Empaque:

Observaciones:

Responsable: D.I. Oscar Nunez Fecha: enero 2004

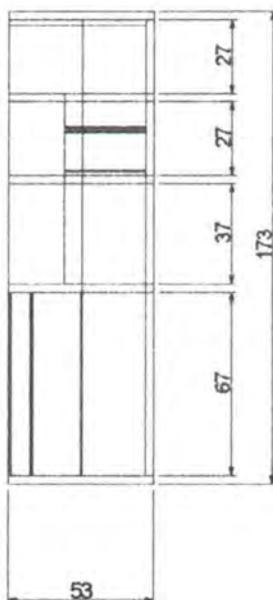
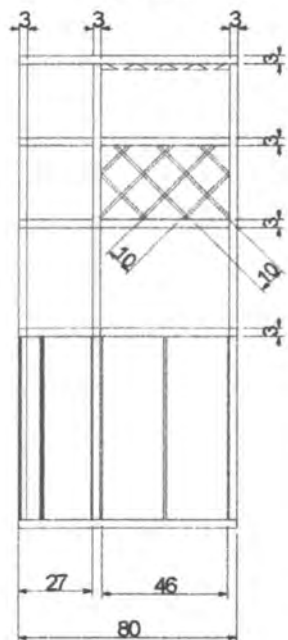
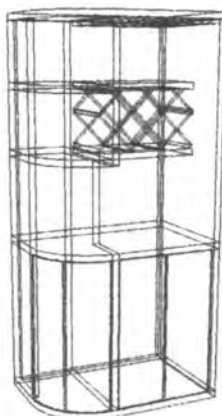
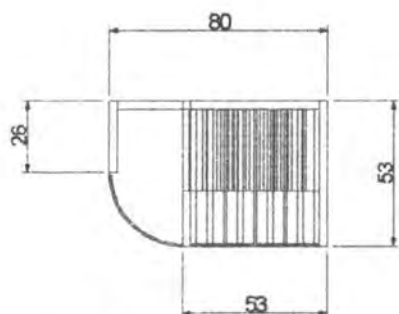

Pieza: bar	Referencia: esquinero	Esc.(cm):	Pl. 1
Nombre: bar esquinero	Línea:		
Oficio: carpintería	Recurso Natural: pino ciprés		
Técnica: ensamble	Materia prima: pino ciprés		

Proceso de producción: _____
 Las piezas de madera se abren según el ancho y grueso bruto se buscan los largos brutos y se ensambla el mueble se lija y se aplica el sellador, se lija nuevamente y se le da el tono a la madera. Se realizan los ensambles de la madera o tela de tapizado. Se lija y brilla el mueble, se aplican aceites minerales o ceras naturales.

Observaciones: _____

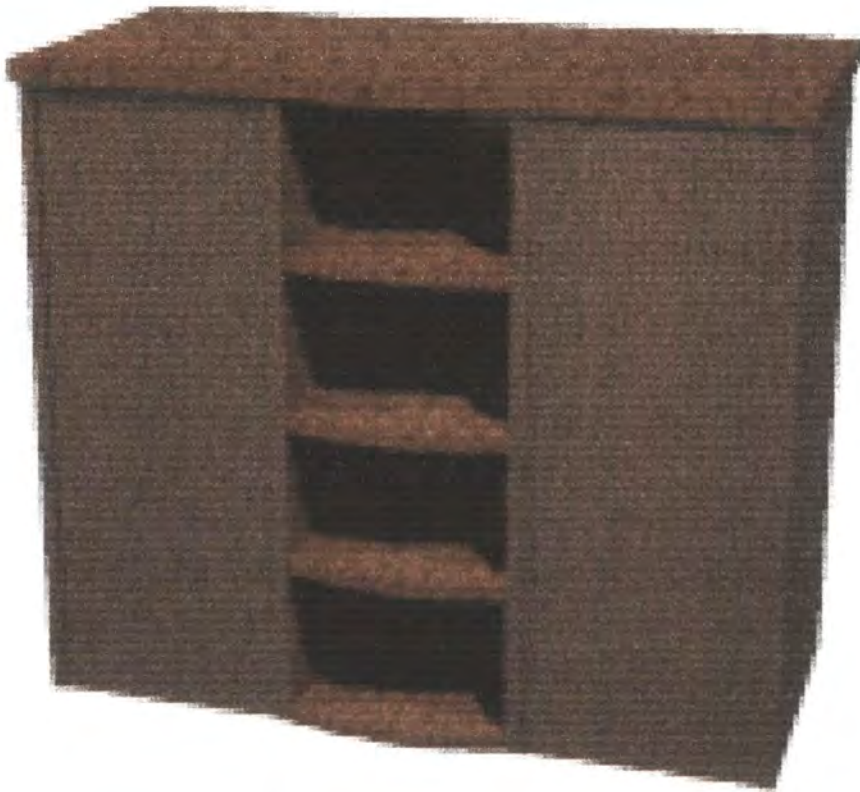

Piezas: biffe	Línea: dorado	Artesanos:
Nombres: nifalfe dorado	Referencia:	
Oficio: carpintería	Largo(cm):	Ancho(cm):
Técnica: ensamble	Diámetro (cm):	Peso (gr):
Recursos Naturales: pino cipres	Color: natural	Vereda:
Materia prima: pino cipres	Certificado Hecho a Mano: <input type="checkbox"/> Sí <input type="checkbox"/> No <input checked="" type="checkbox"/>	Tipo de Población: urbana

Mercado Objetivo:	Costo	Precio
Producción/Mes:	Unitario:	Unitario:
Empaque:	P. Mayor:	P. Mayor:
Embalaje:	Empaque:	Empaque:

Observaciones:

Responsable: D.I. Oscar Nunez

Fecha: enero 2004

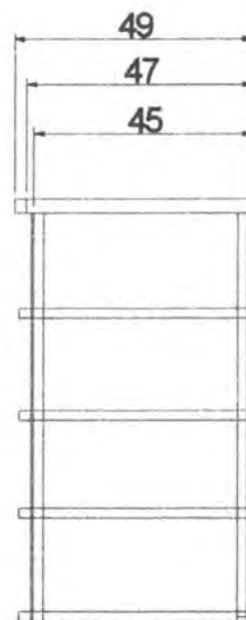
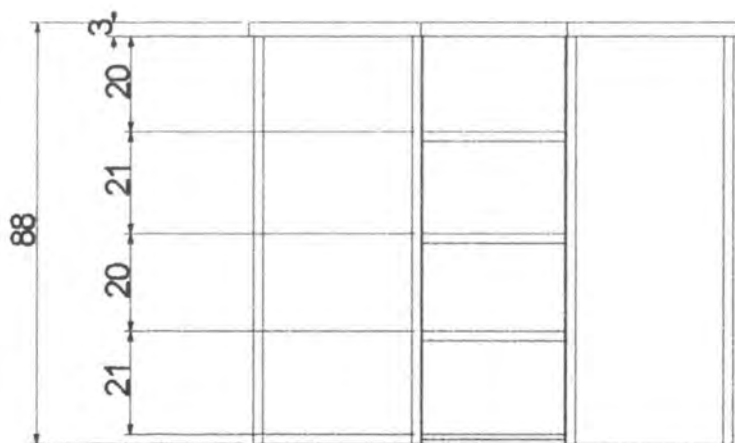
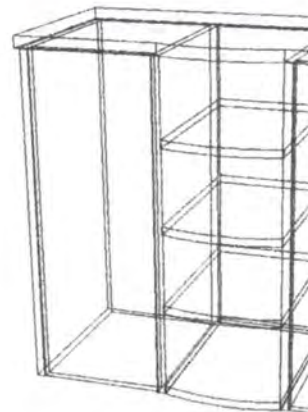
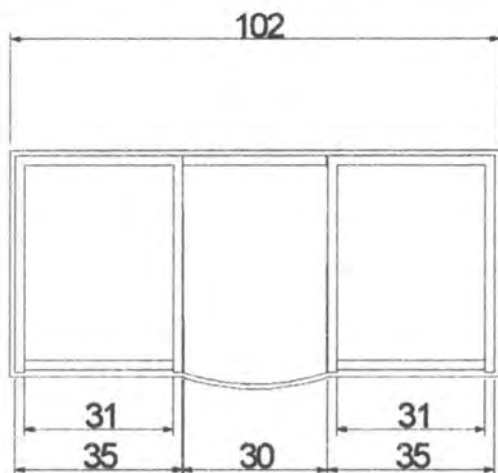

Pieza: biffe	Referencia: dorado	Esc.(cm):	Pl. 1
Nombre : biffe dorado	Línea:		
Oficio: carpintería	Recurso Natural: pino cipres		
Técnica : ensamble	Materia prima: pino cipres		

Proceso de producción: _____
 .Las piezas de madera se abren segun el ancho y grueso bruto
 se buscan los largos brutos y se ensambia el mueble
 se lija y se aplica el sellador, se lija nuevamente y se le da
 el tono a la madera. Se realizan los ensambles de la madera o tela
 de tapizado . Se lija y brilla el mueble, se aplican aceites minerales
 oceras naturales.

Observaciones: _____

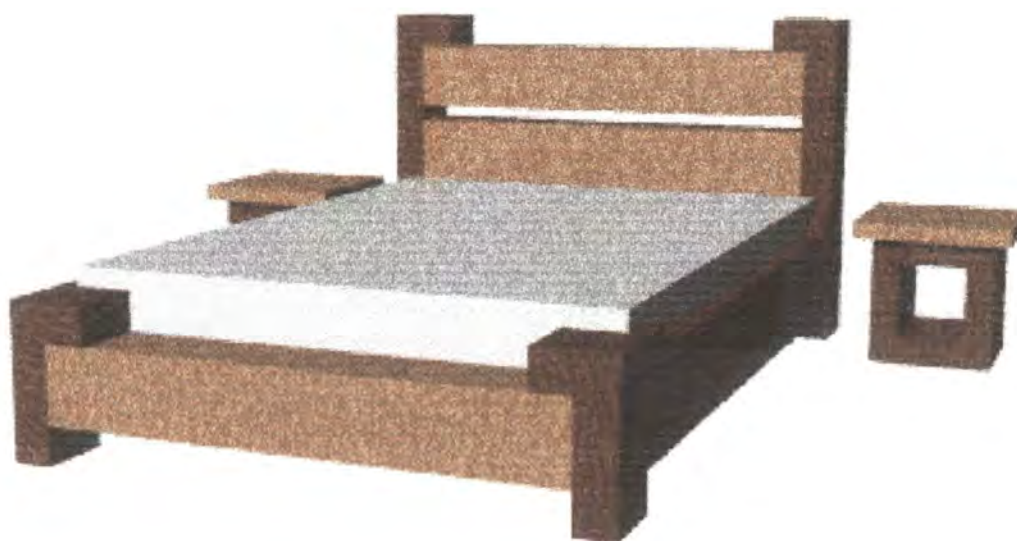

Piezas: juego alcobas	Línea: cruz	Artesanos:	
Nombres: cruz	Referencia:		
Oficio: carpintería	Largo(cm):	Ancho(cm):	Alto(cm):
Técnica: ensamble	Diámetro (cm):	Peso (gr):	Departamento antioquia:
Recursos Naturales: pino cipres	Color: natural de la semilla	Localidad: el retiro	
Materia prima: chonta	Certificado Hecho a Mano: Sí <input type="checkbox"/> No <input checked="" type="checkbox"/>	Vereda:	
		Tipo de Población: urbana	

Mercado Objetivo:	Costo	Precio
Producción/Mes:	Unitario:	Unitario:
Empaque:	P. Mayor:	P. Mayor:
Embalaje:	Empaque:	Empaque:

Observaciones:

Responsable: D.I. Oscar Nunez Fecha: enero 2004

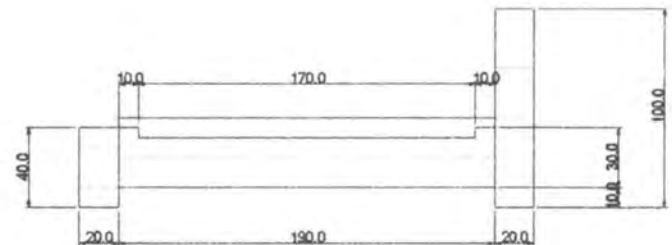
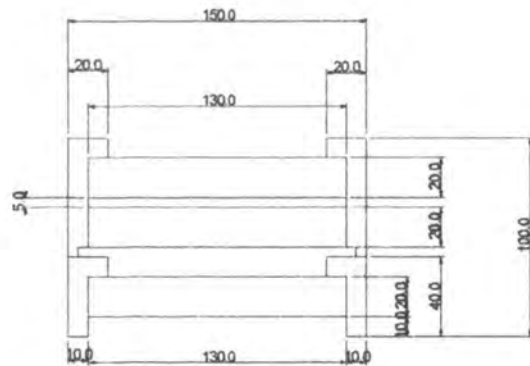
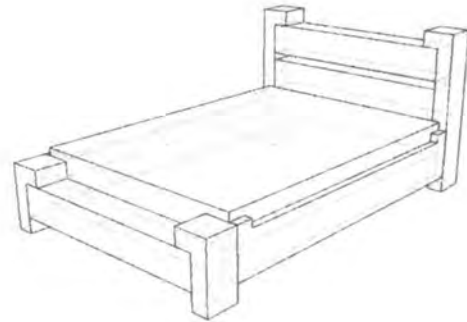
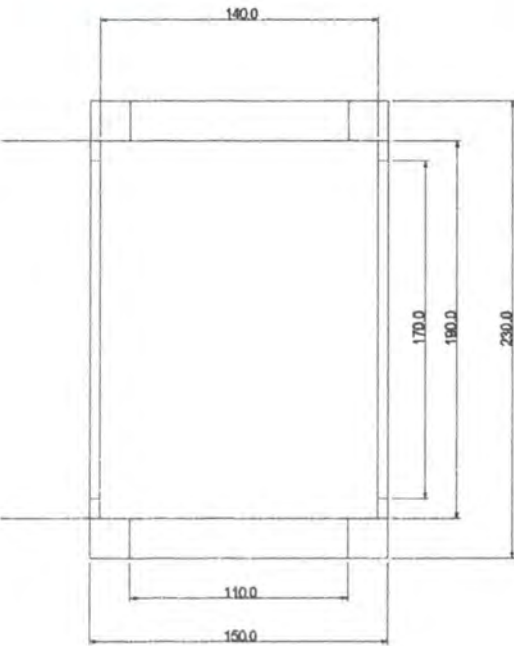

Pieza: cama	Referencia :cruz	Esc.(cm):	Pl. 1
Nombre: camacruz	Línea:		
Oficio:carpinteria	Recurso Natural: pino cipres		
Técnica:ensamble	Materia prima: pino cipres		

Proceso de producción:

Las piezas de madera se abren segun el ancho y grueso bruto se buscan los largos brutos y se ensambla el mueble se lija y se aplica el sellador, se lija nuevamente y se le da el tono a la madera. Se realizan los ensambles de la madera o tela de tapizado. Se lija y brilla el mueble, se aplican aceites minerales oceras naturales.

Observaciones:

Responsable: D.I. Oscar Nunez Fecha: ene 2004



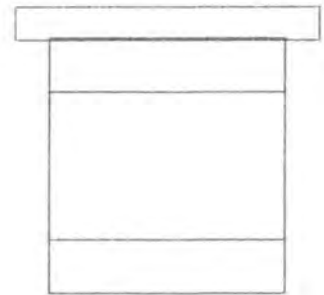
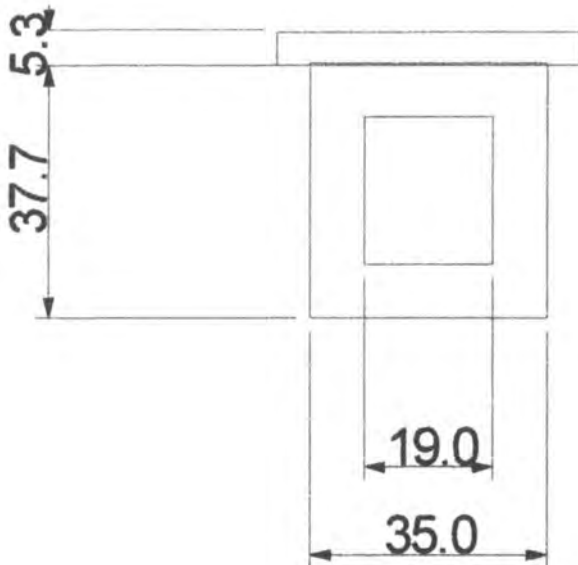
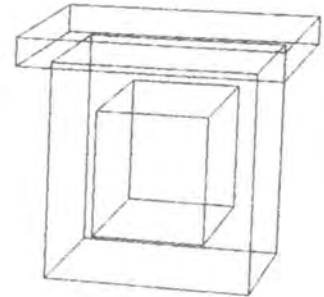
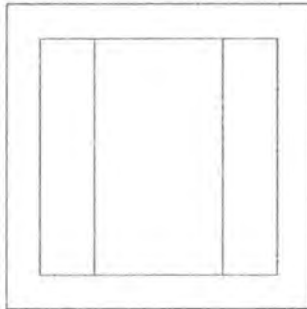

Pieza: nochero	Referencia: cruz	Esc.(cm):	Pl. 1
Nombre: nochero cruz	Línea:		
Oficio: carpintería	Recurso Natural : pino cipres		
Técnica: ensamble	Materia prima: pino cipres		

Proceso de producción: _____
 „Las piezas de madera se abren según el ancho y grueso bruto
 se buscan los largos brutos y se ensambla el mueble
 se lija y se aplica el sellador, se lija nuevamente y se le da
 el tono a la madera. Se realizan los ensambles de la madera o tela
 de tapizado. Se lija y brilla el mueble, se aplican aceites minerales
 o ceras naturales.

Observaciones: _____

Responsable: D.I. Oscar Nunez Fecha: ene 2004



Piezas: consola	Línea: jaigu	Artesanos:	
Nombres: consola jaigu	Referencia:		
Oficio: carpintería	Largo(cm):	Ancho(cm):	Alto(cm):
Técnica: ensamble	Diámetro (cm):	Peso (gr):	Departamento: antioquia
Recursos Naturales: pino cipres	Color: natural de la semilla	Localidad: el retiro	
Materia prima: pino cipres	Certificado Hecho a Mano: Sí <input type="checkbox"/> No <input checked="" type="checkbox"/>	Vereda:	
		Tipo de Población: iurbana	

Mercado Objetivo:	Costo	Precio
Producción/Mes:	Unitario:	Unitario:
Empaque:	P. Mayor:	P. Mayor:
Embalaje:	Empaque:	Empaque:

Observaciones:

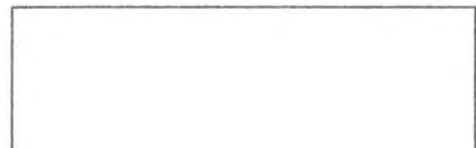

Responsable: D.I. Oscar Nunez Fecha: enero 2004

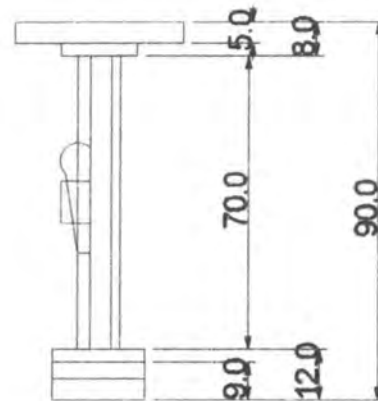
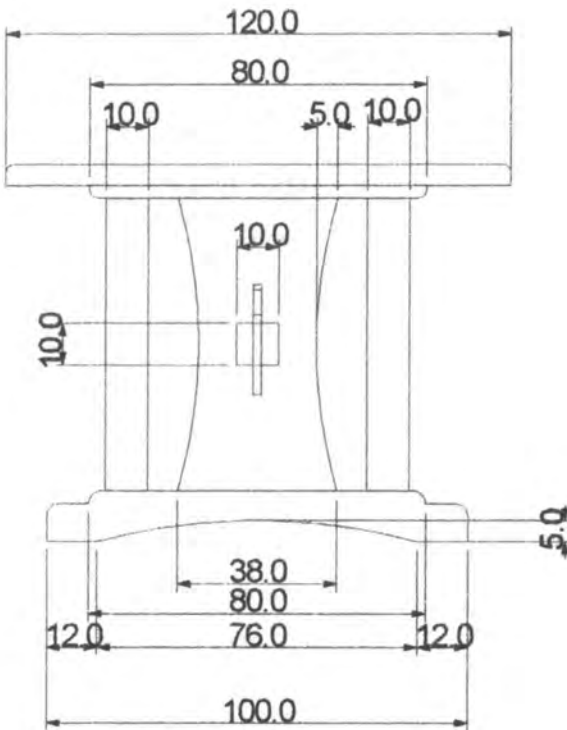
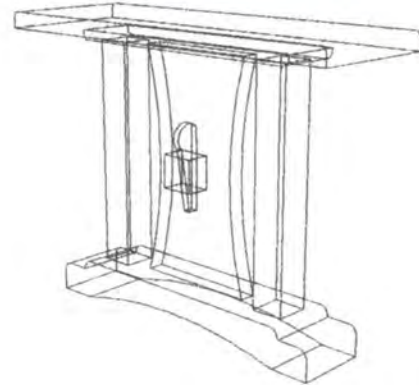
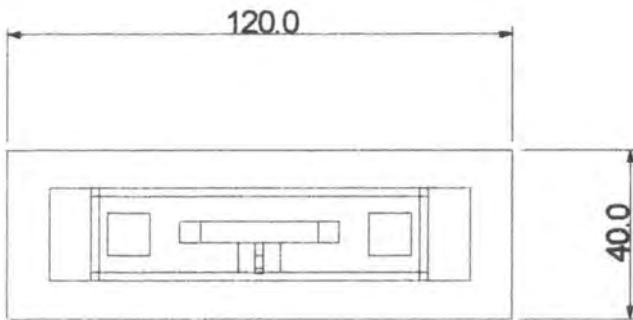

Pieza: consola	Referencia : jaogu	Esc.(cm):	Pl. 1
Nombre: consola jaogu	Línea:		
Oficio:carpintería	Recurso Natural: pino cipres		
Técnica:ensamble	Materia prima: pino cipres		

Proceso de producción:
 Las piezas de madera se abren según el ancho y grueso bruto se buscan los largos brutos y se ensambla el mueble se lija y se aplica el sellador, se lija nuevamente y se le da el tono a la madera. Se realizan los ensambles de la madera o tela de tapizado. Se lija y brilla el mueble, se aplican aceites minerales oceras naturales.

Observaciones:

Responsable: D.I. Oscar Nunez Fecha: ene 2004



Piezas: estudio	Línea: tiger	Artisanos:
Nombres: tiger	Referencia:	
Oficio: carpintería	Largo(cm):8 Ancho(cm): Alto(cm):	Departamento: antioquia
Técnica: ensamble	Diámetro (cm): Peso (gr):	Localidad: el retiro
Recursos Naturales: cedro	Color: natural de la semilla	Vereda:
Materia prima: cedro	Certificado Hecho a Mano: <input type="checkbox"/> Sí <input type="checkbox"/> No <input checked="" type="checkbox"/>	Tipo de Población: urbana

Mercado Objetivo:	Costo	Precio
Producción/Mes:	Unitario:	Unitario:
Empaque:	P. Mayor:	P. Mayor:
Embalaje:	Empaque:	Empaque:

Observaciones:

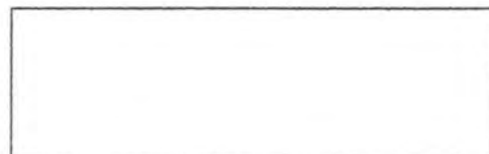



Piezas: organizador	Línea: tiger	Artesanos:
Nombres: tiger	Referencia:	
Oficio: carpintería	Largo(cm): Ancho(cm): Alto(cm):	Departamento: antioquia
Técnica: ensamble	Diámetro (cm): Peso (gr):	Localidad: el retiro
Recursos Naturales: cedro	Color: natural de la semilla	Vereda:
Materia prima: cedro	Certificado Hecho a Mano: Sí <input type="checkbox"/> No <input checked="" type="checkbox"/>	Tipo de Población: urbana

Mercado Objetivo:	Costo	Precio
Producción/Mes:	Unitario:	Unitario:
Empaque:	P. Mayor:	P. Mayor:
Embalaje:	Empaque:	Empaque:

Observaciones:

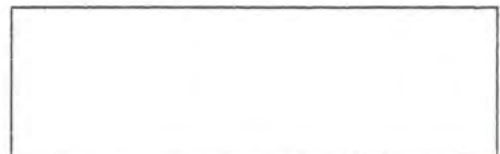

Responsable: D.I. Oscar Nunez Fecha: enero 2004



Piezas: escritorio	Línea: tiger	Artisanos:
Nombres: tiger	Referencia:	
Oficio: carpinteria	Largo(cm): Ancho(cm): Alto(cm):	Departamento: antioquia
Técnica: ensamble	Diámetro (cm): Peso (gr):	Localidad: el retiro
Recursos Naturales: cedro	Color: natural de la semilla	Vereda:
Materia prima: cedro	Certificado Hecho a Mano: Sí <input type="checkbox"/> No <input checked="" type="checkbox"/>	Tipo de Población: urbana

Mercado Objetivo:	Costo	Precio
Producción/Mes:	Unitario:	Unitario:
Empaque:	P. Mayor:	P. Mayor:
Embalaje:	Empaque:	Empaque:

Observaciones:



Piezas: silla	Línea: tiger	Artisanos:
Nombres: tiger	Referencia:	
Oficio: carpintería	Largo(cm):8 Ancho(cm): Alto(cm):	Departamento: antioquia
Técnica: ensamble	Diámetro (cm): Peso (gr):	Localidad: el retiro
Recursos Naturales: cedro	Color: natural de la semilla	Vereda:
Materia prima: cedro	Certificado Hecho a Mano: Sí <input type="checkbox"/> No <input checked="" type="checkbox"/>	Tipo de Población: urbana

Mercado Objetivo:	Costo	Precio
Producción/Mes:	Unitario:	Unitario:
Empaque:	P. Mayor:	P. Mayor:
Embalaje:	Empaque:	Empaque:

Observaciones:



Piezas: cd rack	Línea: tiger	Artesanos:
Nombres: alvaro ivan caro	Referencia:	
Oficio: carpintería	Largo(cm): Ancho(cm): Alto(cm):	Departamento: antioquia
Técnica: ensamble	Diámetro (cm): Peso (gr):	Localidad: el retiro
Recursos Naturales: cedro	Color: natural de la semilla	Vereda:
Materia prima: cedro	Certificado Hecho a Mano: Sí <input type="checkbox"/> No <input checked="" type="checkbox"/>	Tipo de Población: urbana

Mercado Objetivo:	Costo	Precio
Producción/Mes:	Unitario:	Unitario:
Empaque:	P. Mayor:	P. Mayor:
Embalaje:	Empaque:	Empaque:

Observaciones:

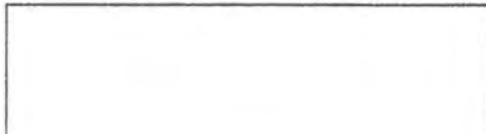

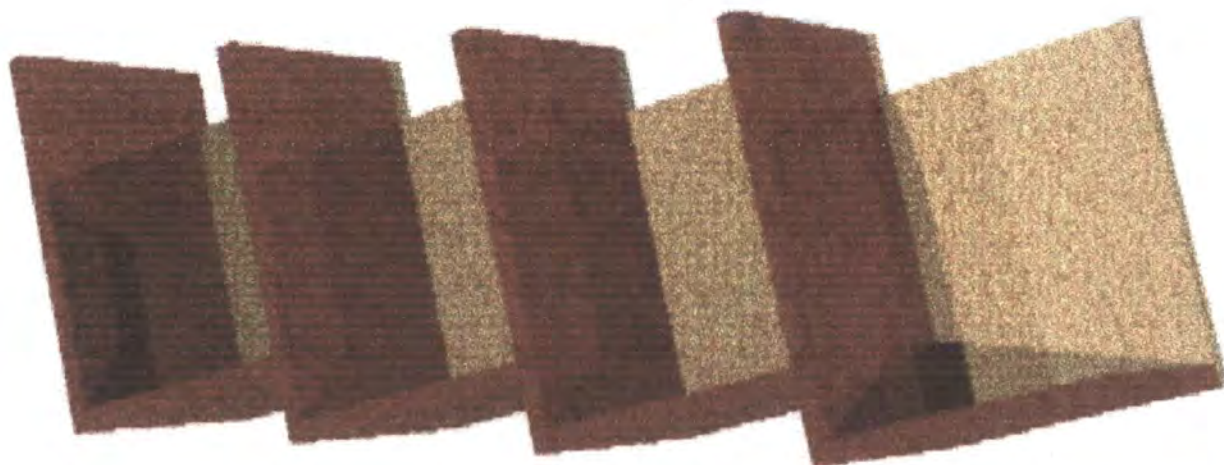

Piezas: biblioteca	Línea: tiger	Artesanos:
Nombres: tiger	Referencia:	
Oficio: carpintería	Largo(cm): Ancho(cm): Alto(cm):	Departamento: antioquia
Técnica: ensamble	Diámetro (cm): Peso (gr):	Localidad: el retiro
Recursos Naturales: cedro	Color: natural de la semilla	Vereda:
Materia prima: cedro	Certificado Hecho a Mano: Sí <input type="checkbox"/> No <input checked="" type="checkbox"/>	Tipo de Población: urbana

Mercado Objetivo:	Costo	Precio
Producción/Mes:	Unitario:	Unitario:
Empaque:	P. Mayor:	P. Mayor:
Embalaje:	Empaque:	Empaque:

Observaciones:



Objetos: silla y consola	Línea: guacamayas	Artesanos:
Colores: guacamayas	Referencia:	
Técnica: carpintería	Largo(cm): Ancho(cm): Alto(cm):	Departamento: antioquia
Técnica: ensamble	Diámetro (cm): Peso (gr):	Localidad: el retiro
Recursos Naturales: cedro fique	Color: natural de la semilla	Vereda:
Materia prima: cedro fique	Certificado Hecho a Mano: Sí <input type="checkbox"/> No <input checked="" type="checkbox"/>	Tipo de Población: urbana

Mercado Objetivo:	Costo	Precio
Producción/Mes:	Unitario:	Unitario:
Empaque:	P. Mayor:	P. Mayor:
Embalaje:	Empaque:	Empaque:

Observaciones:

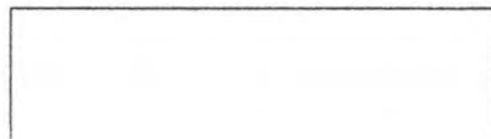



Piezas: consola	Línea: guacamayas	Artesanos:
Nombres: guacamayas	Referencia:	
Oficio: carpintería	Largo(cm): Ancho(cm): Alto(cm):	Departamento: antioquia
Técnica: ensamble	Diámetro (cm): Peso (gr):	Localidad: el retiro
Recursos Naturales: cedro figue	Color: natural de la semilla	Vereda:
Materia prima: cedro figue	Certificado Hecho a Mano: Sí <input type="checkbox"/> No <input checked="" type="checkbox"/>	Tipo de Población: urbana

Mercado Objetivo:	Costo	Precio
Producción/Mes:	Unitario:	Unitario:
Empaque:	P. Mayor:	P. Mayor:
Embalaje:	Empaque:	Empaque:

Observaciones:

Responsable: D.I. Oscar Nunez Fecha: enero 2004





Piezas: consola opcion dos	Línea: guacamayas	Artesanos:
Nombres: guacamayas	Referencia:	
Oficio: carpintería	Largo(cm): Ancho(cm): Alto(cm):	Departamento: antioquia
Técnica: ensamble	Diámetro (cm): Peso (gr):	Localidad: el retiro
Recursos Naturales: cedro figue	Color: natural de la semilla	Vereda:
Materia prima: cedro figue	Certificado Hecho a Mano: Sí <input type="checkbox"/> No <input checked="" type="checkbox"/>	Tipo de Población: urbana

Mercado Objetivo:	Costo	Precio
Producción/Mes:	Unitario:	Unitario:
Empaque:	P. Mayor:	P. Mayor:
Embalaje:	Empaque:	Empaque:

Observaciones:

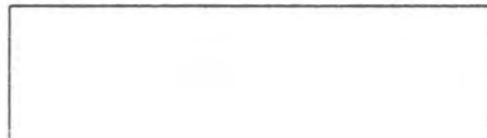



Piezas: silla	Línea: guacamayas	Artesanos:
Nombres: guacamayas	Referencia:	
Oficio: carpintería	Largo(cm): Ancho(cm): Alto(cm):	Departamento: antioquia
Técnica: ensamble	Diámetro (cm): Peso (gr):	Localidad: el retiro
Recursos Naturales: cedro fique	Color: natural de la semilla	Vereda:
Materia prima: cedro fique	Certificado Hecho a Mano: Sí <input type="checkbox"/> No <input checked="" type="checkbox"/>	Tipo de Población: urbana

Mercado Objetivo:	Costo	Precio
Producción/Mes:	Unitario:	Unitario:
Empaque:	P. Mayor:	P. Mayor:
Embalaje:	Empaque:	Empaque:

Observaciones:



Piezas: cajonjera	Línea:paja tetera	Artesanos:
Nombres: paja tetera	Referencia:	
Oficio: carpintería	Largo(cm): Ancho(cm): Alto(cm):	Departamento: antioquia
Técnica: ensamble	Diámetro (cm): Peso (gr):	Localidad: el retiro
Recursos Naturales: cedro paja tetera	Color: natural	Vereda:
Materia prima: cedro fpaja tetera	Certificado Hecho a Mano: <input type="checkbox"/> Sí <input type="checkbox"/> No <input checked="" type="checkbox"/>	Tipo de Población: urbana

Mercado Objetivo:	Costo	Precio
Producción/Mes:	Unitario:	Unitario:
Empaque:	P. Mayor:	P. Mayor:
Embalaje:	Empaque:	Empaque:

Observaciones:



Uso: escritorio	Línea: tres palos	Artesanos:
Nombres: tres palos	Referencia:	
Oficio: carpintería	Largo(cm): Ancho(cm): Alto(cm):	Departamento: antioquia
Técnica: ensamble	Diámetro (cm): Peso (gr):	Localidad: el retiro
Recursos Naturales: chonta cedro	Color: natural	Vereda:
Materia prima: chonta cedro	Certificado Hecho a Mano: Sí <input type="checkbox"/> No <input checked="" type="checkbox"/>	Tipo de Población: urbana

Mercado Objetivo:	Costo	Precio
Producción/Mes:	Unitario:	Unitario:
Empaque:	P. Mayor:	P. Mayor:
Embalaje:	Empaque:	Empaque:

Observaciones:

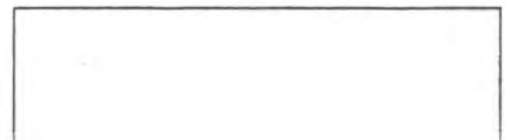



Piezas: organizador	Línea: tres palos	Artesanos:
Nombres: tres palos	Referencia:	
Oficio: carpintería	Largo(cm): Ancho(cm): Alto(cm):	Departamento: antioquia
Técnica: ensamble	Diámetro (cm): Peso (gr):	Localidad: el retiro
Recursos Naturales: chonta cedro	Color: natural	Vereda:
Materia prima: chonta cedro	Certificado Hecho a Mano: Sí <input type="checkbox"/> No <input checked="" type="checkbox"/>	Tipo de Población: iurbana

Mercado Objetivo:	Costo	Precio
Producción/Mes:	Unitario:	Unitario:
Empaque:	P. Mayor:	P. Mayor:
Embalaje:	Empaque:	Empaque:

Observaciones:



Piezas: puff	Línea: texturas	Artesanos:
Nombres: texturas	Referencia:	
Oficio: carpintería	Largo(cm): Ancho(cm): Alto(cm):	Departamento: antioquia
Técnica: ensamble	Diámetro (cm): Peso (gr):	Localidad: el retiro
Recursos Naturales: cedro figue	Color: natural de la fibra	Vereda:
Materia prima: cedro figue	Certificado Hecho a Mano: Sí <input type="checkbox"/> No <input checked="" type="checkbox"/>	Tipo de Población: urbana

Mercado Objetivo:	Costo	Precio
Producción/Mes:	Unitario:	Unitario:
Empaque:	P. Mayor:	P. Mayor:
Embalaje:	Empaque:	Empaque:

Observaciones:

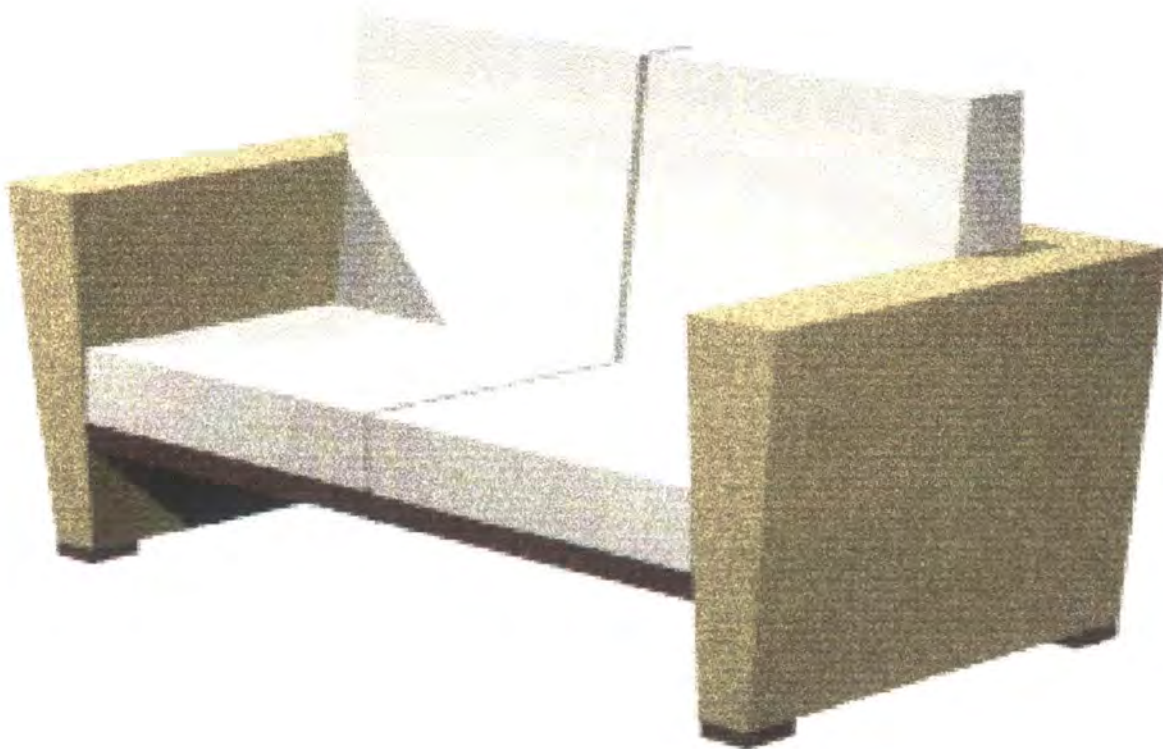

Piezas: sofa	Línea: natural	Artesanos:	
Nombres: natural	Referencia:		
Oficio: talla	Largo(cm):	Ancho(cm):	Alto(cm):
Técnica: talla	Diámetro (cm):	Peso (gr):	Departamento: antioquia
Recursos Naturales: cedro mimbre algodón	Color: natural de la semilla	Localidad: el retiro	
Materia prima: cedro mimbre algodón	Certificado Hecho a Mano:	Sí <input type="checkbox"/> No <input checked="" type="checkbox"/>	Vereda:
			Tipo de Población: urbana

Mercado Objetivo:	Costo	Precio
Producción/Mes:	Unitario:	Unitario:
Empaque:	P. Mayor:	P. Mayor:
Embalaje:	Empaque:	Empaque:

Observaciones:

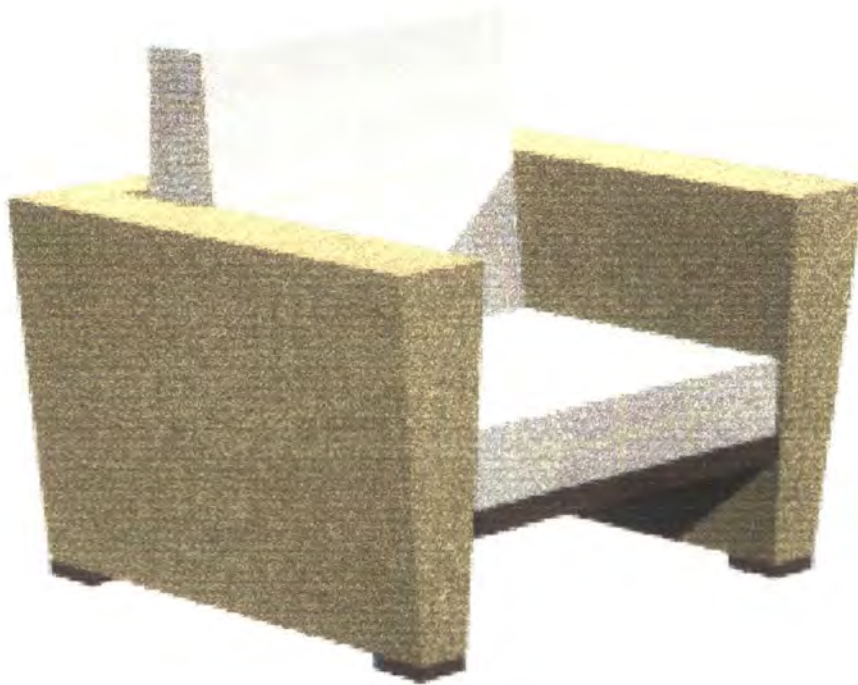

Mezclas: poltrona	Línea: natural	Artesanos:
Nombres: natural	Referencia:	
Oficio: talla	Largo(cm): Ancho(cm): Alto(cm):	Departamento: antioquia
Técnica: talla	Diámetro (cm): Peso (gr):	Localidad: el retiro
Recursos Naturales: cedro mimbre algodón	Color: natural de la semilla	Vereda:
Materia prima: cedro mimbre algodón	Certificado Hecho a Mano: Sí <input type="checkbox"/> No <input checked="" type="checkbox"/>	Tipo de Población: urbana

Mercado Objetivo:	Costo	Precio
Producción/Mes:	Unitario:	Unitario:
Empaque:	P. Mayor:	P. Mayor:
Embalaje:	Empaque:	Empaque:

Observaciones:

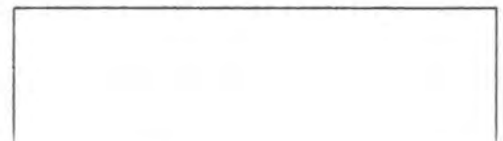

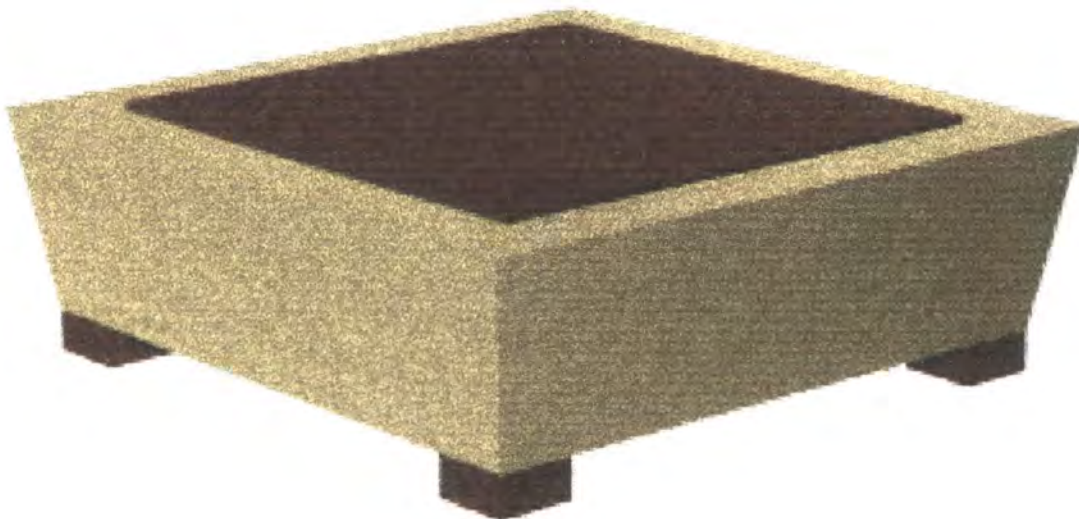

Mezclas: mesa centro	Línea: natural	Artesanos:	
Nombres: natural	Referencia:		
Oficio: talla	Largo(cm):	Ancho(cm):	Alto(cm):
Técnica: talla	Diámetro (cm):	Peso (gr):	Departamento: antioquia
Recursos Naturales: cedro mimbre algodón	Color: natural de la semilla	Vereda: el retiro	
Materia prima: cedro mimbre algodón	Certificado Hecho a Mano:	Sí <input type="checkbox"/> No <input checked="" type="checkbox"/>	Tipo de Población: urbana

Mercado Objetivo:	Costo	Precio
Producción/Mes:	Unitario:	Unitario:
Empaque:	P. Mayor:	P. Mayor:
Embalaje:	Empaque:	Empaque:

Observaciones:

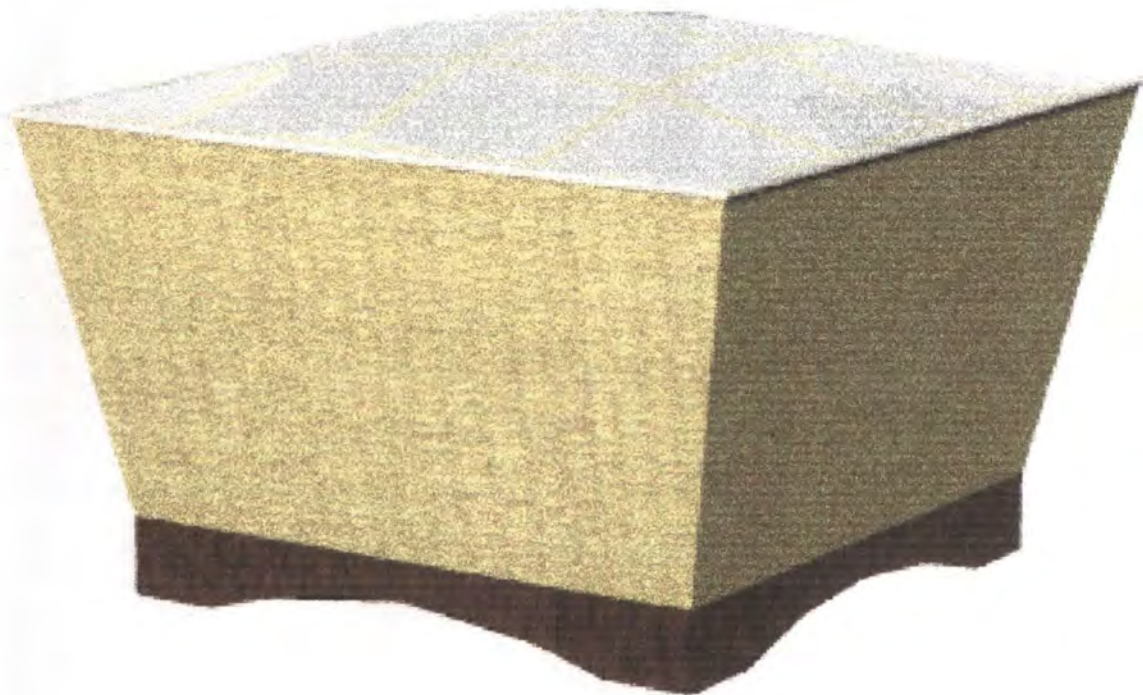

Tipos: puff	Línea: texturas	Artisanos:
Nombres: texturas	Referencia:	
Oficio: carpintería	Largo(cm): Ancho(cm): Alto(cm):	Departamento: antioquia
Técnica: ensamble	Diámetro (cm): Peso (gr):	Localidad: el retiro
Recursos Naturales: cedro fibra platano	Color: natural de la fibra	Vereda:
Materia prima: cedro fibra de platano	Certificado Hecho a Mano: Sí <input type="checkbox"/> No <input checked="" type="checkbox"/>	Tipo de Población: urbana

Mercado Objetivo:	Costo	Precio
Producción/Mes:	Unitario:	Unitario:
Empaque:	P. Mayor:	P. Mayor:
Embalaje:	Empaque:	Empaque:

Observaciones:



Hechos por: toallero	Línea: alvaro ivan caro	Artesanos:
Diseñados por: alvaro ivan caro	Referencia:	
Técnica: carpintería	Largo(cm): Ancho(cm): Alto(cm):	Departamento: antioquia
Recursos Naturales: cedro mimbre	Diámetro (cm): Peso (gr):	Localidad: el retiro
Materia prima: cedro mimbre	Color: natural de la fibra	Vereda:
	Certificado Hecho a Mano: Sí <input type="checkbox"/> No <input checked="" type="checkbox"/>	Tipo de Población: urbana

Mercado Objetivo:	Costo	Precio
Producción/Mes:	Unitario:	Unitario:
Empaque:	P. Mayor:	P. Mayor:
Embalaje:	Empaque:	Empaque:

Observaciones:

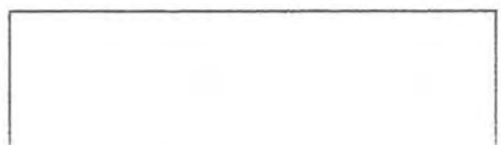



Piezas: silla de lectura	Línea: texturas	Artesanos:
Nombres: texturas	Referencia:	
Oficio: carpintería	Largo(cm): Ancho(cm): Alto(cm):	Departamento: antioquia
Técnica: ensamble	Diámetro (cm): Peso (gr):	Localidad: el retiro
Recursos Naturales: cedro mimbre	Color: natural de la fibra	Vereda:
Materia prima: cedro mimbre	Certificado Hecho a Mano: <input type="checkbox"/> Sí <input type="checkbox"/> No <input checked="" type="checkbox"/>	Tipo de Población: urbana

Mercado Objetivo:	Costo	Precio
Producción/Mes:	Unitario:	Unitario:
Empaque:	P. Mayor:	P. Mayor:
Embalaje:	Empaque:	Empaque:

Observaciones: