



PROYECTO :  
VALLE DEL CAUCA EN BUSCA DE SU IDENTIDAD ARTESANAL

FICHAS DE PRODUCTO Y PLANOS TÉCNICOS  
FLORIDA - VALLE DEL CAUCA

Wíniver Franco  
**Asesor**

2014



No.	Pieza	Material	Cant	Porc%
Tabla de Componentes				

<b>Nombre de la pieza:</b> Morral de Espalda		<b>Referencia:</b> Paleta de colores Serenidad de la Montaña				
<b>Oficio:</b> Tejeduría	<b>Técnica:</b> Tejido	<b>Materia Prima:</b> Crochet	<b>ESC.</b>			
<b>Especificaciones Técnicas:</b> Tejido tradicional blando. Paleta de colores Serenidad de la Montaña. Variación en el uso y disposición de las tiras-cinchas, para elaborar un morral de espalda. Labor de diseño enfocada en el rescate de tejido blando/suave. Reforzamiento en la simbología Nasa. RESCATE						
<b>Color:</b> Serenidad de la Montaña	<b>Capacidad de Producción / mes:</b>		<b>Dimensiones Generales</b>			
<b>Peso:</b>	<b>Valor Unitario:</b>	<b>Precio por Mayor:</b>	<b>Largo:</b>	<b>Ancho:</b>	<b>Alto:</b>	<b>Diámetro:</b>
<b>Artesano:</b> Ireli Noscue		<b>Teléfono:</b>	28cm	28cm	38cm	
<b>Grupo o Taller:</b>		<b>Departamento:</b> Valle del Cauca	<b>Municipio:</b> Florida			
<b>Certificado Hecho a mano:</b>	Si <input type="checkbox"/> No <input type="checkbox"/>	<b>Centro Poblado:</b>	<b>Resguardo:</b> <input type="checkbox"/>	<b>Localidad:</b> <input type="checkbox"/>	<b>N/A:</b> <input type="checkbox"/>	
			<b>Caserio:</b> <input type="checkbox"/>	<b>Vereda:</b> <input type="checkbox"/>	<b>Corregimiento:</b> <input type="checkbox"/>	
<b>Observaciones:</b> El tejido que manejan es de muy buena calidad, ajustaremos los detalles en el pegado del chumbe (tira). Además del manejo de color con conceptos de armonía, referentes propios y en este caso un nuevo uso. Desarrollo de producto.						<b>Terminado</b> <b>En Proceso</b>
<b>Responsable:</b> Winiver Franco		<b>Dibujante:</b> Winiver Franco				
<b>Aprobado por:</b>		<b>Fecha:</b> 17/10/2014	<input type="checkbox"/> <b>Referentes:</b>	<input type="checkbox"/> <b>Línea:</b>	<input type="checkbox"/> <b>Muestra:</b> <input type="checkbox"/>	<input type="checkbox"/>

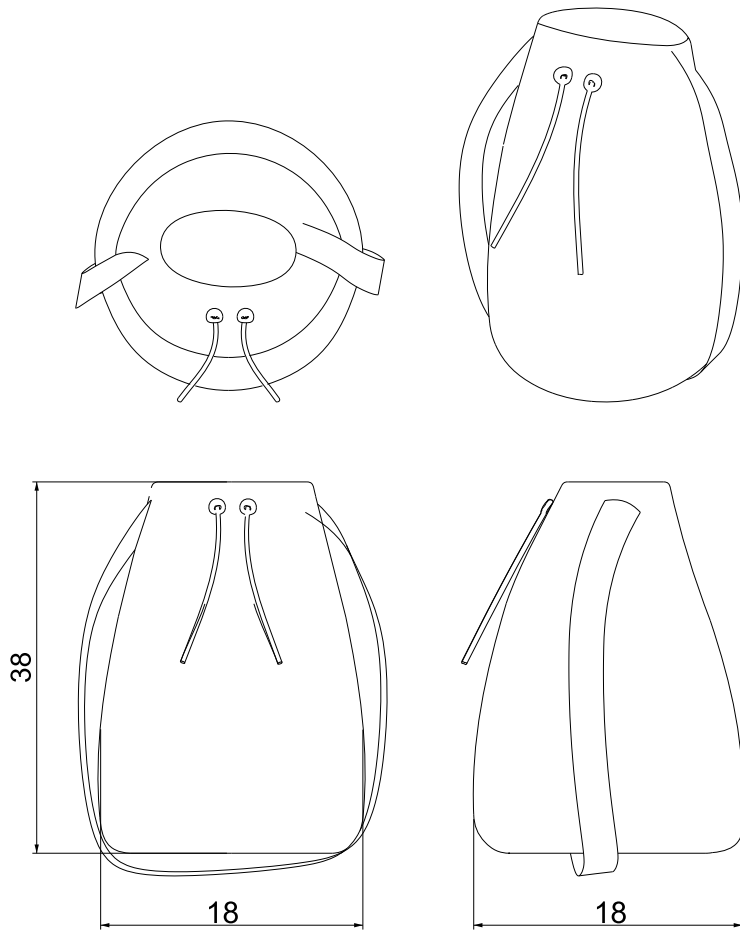

No.	Pieza	Material	Cant	Porc%
Tabla de Componentes				

<b>Nombre de la pieza:</b> Morral de Espalda		<b>Referencia:</b> Paleta de colores Serenidad de la Montaña			
<b>Oficio:</b> Tejeduría	<b>Técnica:</b> Tejido	<b>Materia Prima:</b> Crochet		<b>ESC.</b>	
<b>Especificaciones Técnicas:</b> Tejido tradicional blando. Paleta de colores Serenidad de la Montaña. Variación en el uso y disposición de las tiras-cinchas, para elaborar un morral de espalda. Labor de diseño enfocada en el rescate de tejido blando/suave. Reforzamiento en la simbología Nasa. RESCATE					
<b>Color:</b> Serenidad de la Montaña		<b>Capacidad de Producción / mes:</b>		<b>Dimensiones Generales</b>	
<b>Peso:</b>	<b>Valor Unitario:</b>	<b>Precio por Mayor:</b>		<b>Largo:</b>	<b>Ancho:</b>
<b>Artesano:</b> Ireli Noscue		<b>Teléfono:</b>		28cm	28cm
<b>Grupo o Taller:</b>		<b>Departamento:</b> Valle del Cauca		<b>Municipio:</b> Florida	
<b>Certificado Hecho a mano:</b> Si No		<b>Centro Poblado:</b>		<b>Resguardo:</b> <input type="checkbox"/>	<b>Localidad:</b> <input type="checkbox"/>
				<b>Caserio:</b> <input type="checkbox"/>	<b>Vereda:</b> <input type="checkbox"/>
				<b>N/A:</b> <input type="checkbox"/>	
				<b>Corregimiento:</b> <input type="checkbox"/>	
<b>Observaciones:</b> El tejido que manejan es de muy buena calidad, ajustaremos los detalles en el pegado del chumbe (tira). Además del manejo de color con conceptos de armonía, referentes propios y en este caso un nuevo uso. Desarrollo de producto.				<b>Terminado</b>	<b>En Proceso</b>
<b>Responsable:</b> Winiver Franco		<b>Dibujante:</b> Winiver Franco			
<b>Aprobado por:</b>		<b>Fecha:</b> 17/10/2014		<input type="checkbox"/> Referentes:	<input type="checkbox"/> Línea:
				<input type="checkbox"/> Muestra:	<input type="checkbox"/>

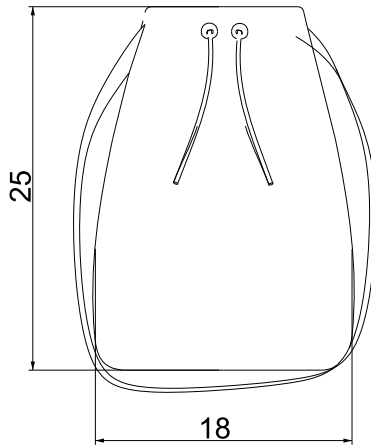
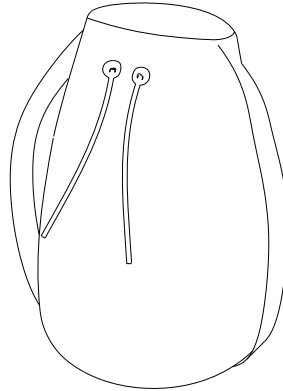
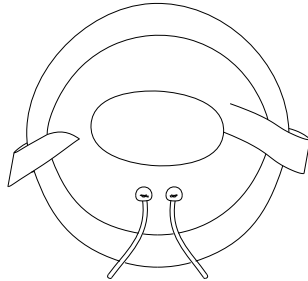

No.	Pieza	Material	Cant	Porc%
Tabla de Componentes				

<b>Nombre de la pieza:</b> Mochila Mediana		<b>Referencia:</b> Paleta de colores Serenidad de la Montaña			
<b>Oficio:</b> Tejeduría	<b>Técnica:</b> Tejido	<b>Materia Prima:</b> Crochet		<b>ESC.</b>	
<b>Especificaciones Técnicas:</b> Tejido tradicional blando. Paleta de colores Serenidad de la Montaña. Labor de diseño enfocada en el rescate de tejido blando/suave. Reforzamiento en la simbología Nasa. <b>RESCATE</b>					
<b>Color:</b> Paleta Serenidad de la Montaña		<b>Capacidad de Producción / mes:</b>		<b>Dimensiones Generales</b>	
<b>Peso:</b>	<b>Valor Unitario:</b>	<b>Precio por Mayor:</b>	<b>Largo:</b>	<b>Ancho:</b>	<b>Alto:</b>
Artesano: LUZ ARGENIS CUNDA QUITUMBO		<b>Teléfono:</b>	18cm	18cm	25cm
<b>Grupo o Taller:</b>		<b>Departamento:</b> Valle del Cauca		<b>Municipio:</b> Florida	
<b>Certificado Hecho a mano:</b> Si No		<b>Centro Poblado:</b>	<b>Resguardo:</b> <input type="checkbox"/>	<b>Localidad:</b> <input type="checkbox"/>	<b>N/A:</b> <input type="checkbox"/>
			<b>Caserio:</b> <input type="checkbox"/>	<b>Vereda:</b> <input type="checkbox"/>	<b>Corregimiento:</b> <input type="checkbox"/>
<b>Observaciones:</b> El tejido de buena calidad, ajustaremos los detalles en el pegado del chumbe (tira). Además del manejo de color con conceptos de armonía, referentes propios. Desarrollo de producto - Mejoramiento. <b>RESCATE TEJIDO BLANDO, SIMBOLOGIA</b>					<b>Terminado</b> <b>En Proceso</b>
<b>Responsable:</b> Winiver Franco		<b>Dibujante:</b> Winiver Franco			
<b>Aprobado por:</b>		<b>Fecha:</b> 17/10/2014	<input type="checkbox"/> Referentes:	<input type="checkbox"/> Línea:	<input type="checkbox"/> Muestra: <input type="checkbox"/>





No.	Pieza	Material	Cant	Porc%
Tabla de Componentes				

<b>Nombre de la pieza:</b> Mochila Grande		<b>Referencia:</b> Páramo - Montañas				
<b>Oficio:</b> Tejeduría	<b>Técnica:</b> Tejido	<b>Materia Prima:</b> Lana de Ovejo		<b>ESC.</b>		
<b>Especificaciones Técnicas:</b> Tejido tradicional blando. Mejoramiento en formas y simbolismos propios. Colores monocromaticos, gama de café.						
<b>Color:</b> Gama de Café		<b>Capacidad de Producción / mes:</b>		<b>Dimensiones Generales</b>		
<b>Peso:</b>	<b>Valor Unitario:</b>	<b>Precio por Mayor:</b>	<b>Largo:</b>	<b>Ancho:</b>	<b>Alto:</b>	<b>Diámetro:</b>
<b>Artesano:</b> KELI PUYO HILAMO		<b>Teléfono:</b>	25cm	25cm	35cm	
<b>Grupo o Taller:</b>		<b>Departamento:</b> Valle del Cauca		<b>Municipio:</b> Florida		
<b>Certificado Hecho a mano:</b> Si No		<b>Centro Poblado:</b>	<b>Resguardo:</b> <input type="checkbox"/>	<b>Localidad:</b> <input type="checkbox"/>	<b>N/A:</b> <input type="checkbox"/>	
			<b>Caserio:</b> <input type="checkbox"/>	<b>Vereda:</b> <input type="checkbox"/>	<b>Corregimiento:</b> <input type="checkbox"/>	
<b>Observaciones:</b> El tejido que manejan es de muy buena calidad, ajustaremos los detalles en el pegado del chumbe (tira). Además del manejo de color con conceptos de armonía, referentes propios . Desarrollo de producto - Mejoramiento.						<b>Terminado</b> <b>En Proceso</b>
<b>Responsable:</b> Winiver Franco			<b>Dibujante:</b> Winiver Franco			
<b>Aprobado por:</b>		<b>Fecha:</b> 06/10/2014	<input type="checkbox"/> <b>Referentes:</b>	<input type="checkbox"/> <b>Línea:</b>	<input type="checkbox"/> <b>Muestra:</b> <input type="checkbox"/>	

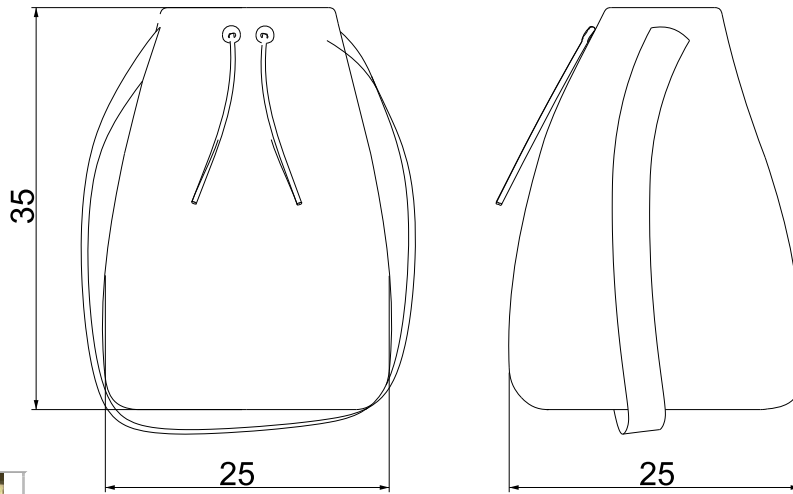
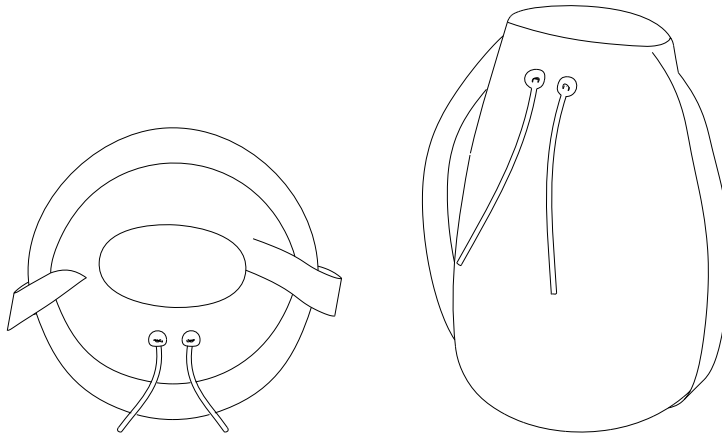

No.	Pieza	Material	Cant	Porc%
Tabla de Componentes				

<b>Nombre de la pieza:</b> Mochila Grande		<b>Referencia:</b> Páramo - Montañas				
<b>Oficio:</b> Tejeduría	<b>Técnica:</b> Tejido	<b>Materia Prima:</b> Lana de Ovejo		<b>ESC.</b>		
<b>Especificaciones Técnicas:</b> Tejido tradicional blando. Mejoramiento en formas y simbolismos propios. Colores monocromaticos, gama de café.						
<b>Color:</b> Gama de Café		<b>Capacidad de Producción / mes:</b>		<b>Dimensiones Generales</b>		
<b>Peso:</b>	<b>Valor Unitario:</b>	<b>Precio por Mayor:</b>	<b>Largo:</b>	<b>Ancho:</b>	<b>Alto:</b>	<b>Diámetro:</b>
<b>Artesano:</b> KELI PUYO HILAMO		<b>Teléfono:</b>	25cm	25cm	35cm	
<b>Grupo o Taller:</b>		<b>Departamento:</b> Valle del Cauca		<b>Municipio:</b> Florida		
<b>Certificado Hecho a mano:</b> Si No		<b>Centro Poblado:</b>	<b>Resguardo:</b> <input type="checkbox"/>	<b>Localidad:</b> <input type="checkbox"/>	<b>N/A:</b> <input type="checkbox"/>	
			<b>Caserio:</b> <input type="checkbox"/>	<b>Vereda:</b> <input type="checkbox"/>	<b>Corregimiento:</b> <input type="checkbox"/>	
<b>Observaciones:</b> El tejido que manejan es de muy buena calidad, ajustaremos los detalles en el pegado del chumbe (tira). Además del manejo de color con conceptos de armonía, referentes propios . Desarrollo de producto - Mejoramiento.					<b>Terminado</b> <b>En Proceso</b>	
<b>Responsable:</b> Winiver Franco		<b>Dibujante:</b> Winiver Franco				
<b>Aprobado por:</b>		<b>Fecha:</b> 06/10/2014	<input type="checkbox"/> <b>Referentes:</b>	<input type="checkbox"/> <b>Línea:</b>	<input type="checkbox"/> <b>Muestra:</b> <input type="checkbox"/>	

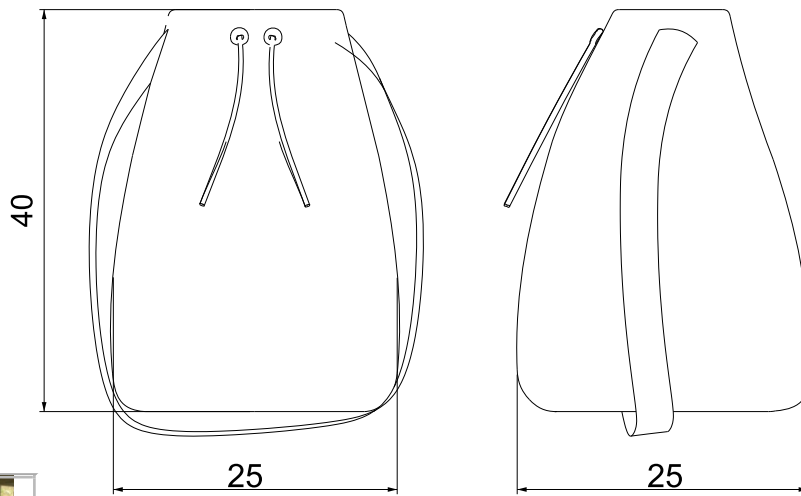
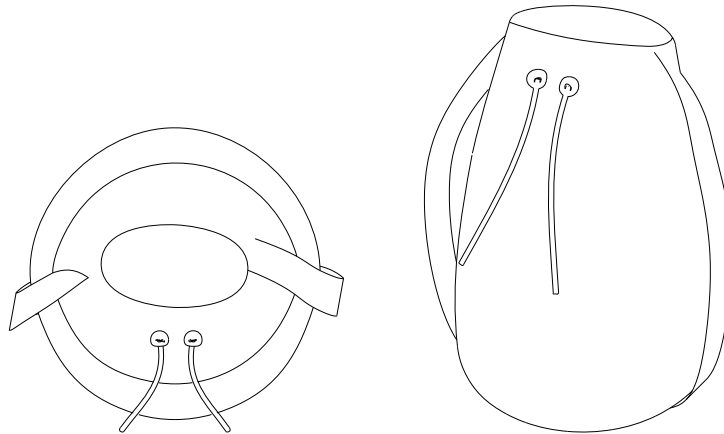

No.	Pieza	Material	Cant	Porc%
Tabla de Componentes				

<b>Nombre de la pieza:</b> Mochila Mediana		<b>Referencia:</b> Páramo - Montañas				
<b>Oficio:</b> Tejeduría	<b>Técnica:</b> Tejido	<b>Materia Prima:</b> Lana de Ovejo		<b>ESC.</b>		
<b>Especificaciones Técnicas:</b> Con las misma técnicas de tejido. Mejoramiento en formas y simbolismos propios. Colores monocromaticos, gama de café.						
<b>Color:</b> Gama de Café		<b>Capacidad de Producción / mes:</b>		<b>Dimensiones Generales</b>		
<b>Peso:</b>	<b>Valor Unitario:</b>	<b>Precio por Mayor:</b>	<b>Largo:</b>	<b>Ancho:</b>	<b>Alto:</b>	<b>Diámetro:</b>
<b>Artesano:</b> Luz Mery Yonda		<b>Teléfono:</b>				
<b>Grupo o Taller:</b>		<b>Departamento:</b> Valle del Cauca		<b>Municipio:</b> Florida		
<b>Certificado Hecho a mano:</b> Si No		<b>Centro Poblado:</b>	<b>Resguardo:</b> <input type="checkbox"/>	<b>Localidad:</b> <input type="checkbox"/>	<b>N/A:</b> <input type="checkbox"/>	
			<b>Caserio:</b> <input type="checkbox"/>	<b>Vereda:</b> <input type="checkbox"/>	<b>Corregimiento:</b> <input type="checkbox"/>	
<b>Observaciones:</b> El tejido que manejan es de muy buena calidad, ajustaremos los detalles en el pegado del chumbe ( tira). Además del manejo de color con conceptos de armonía, referentes propios . Desarrollo de producto - Mejoramiento.					<b>Terminado</b> <b>En Proceso</b>	
<b>Responsable:</b> Wíniver Franco		<b>Dibujante:</b> Wíniver Franco				
<b>Aprobado por:</b>		<b>Fecha:</b> 06/10/2014		<input type="checkbox"/> <b>Referentes:</b>	<input type="checkbox"/> <b>Línea:</b>	<input type="checkbox"/> <b>Muestra:</b> <input type="checkbox"/>

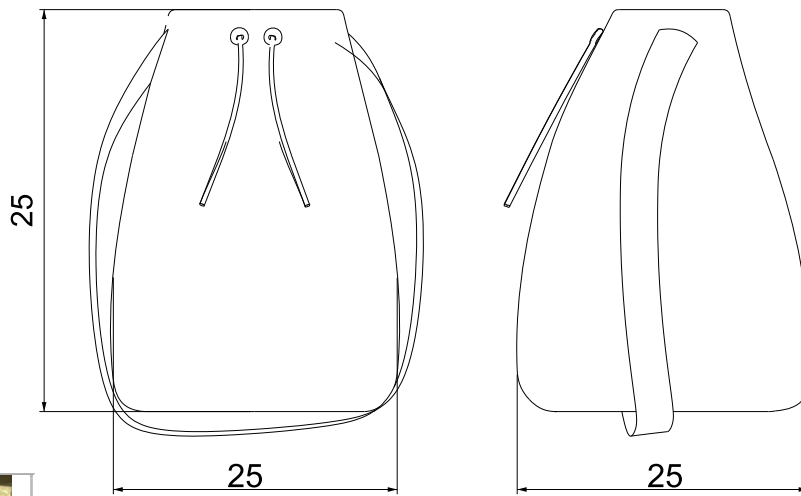
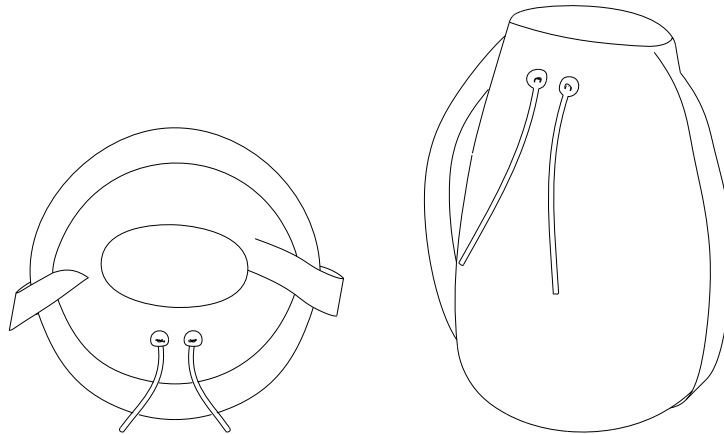

No.	Pieza	Material	Cant	Porc%
Tabla de Componentes				

<b>Nombre de la pieza:</b> Mochila Grande		<b>Referencia:</b> Páramo - Montañas				
<b>Oficio:</b> Tejeduría	<b>Técnica:</b> Tejido	<b>Materia Prima:</b> Lana de Ovejo		<b>ESC.</b>		
<b>Especificaciones Técnicas:</b> Tejido tradicional blando. Mejoramiento en formas y simbolismos propios. Colores monocromaticos, gama de café.						
<b>Color:</b> Gama de Café		<b>Capacidad de Producción / mes:</b>		<b>Dimensiones Generales</b>		
<b>Peso:</b>	<b>Valor Unitario:</b>	<b>Precio por Mayor:</b>	<b>Largo:</b>	<b>Ancho:</b>	<b>Alto:</b>	<b>Diámetro:</b>
<b>Artesano:</b> KELI PUYO HILAMO		<b>Teléfono:</b>	25cm	25cm		
<b>Grupo o Taller:</b>		<b>Departamento:</b> Valle del Cauca		<b>Municipio:</b> Florida		
<b>Certificado Hecho a mano:</b> Si No		<b>Centro Poblado:</b>	<b>Resguardo:</b> <input type="checkbox"/>	<b>Localidad:</b> <input type="checkbox"/>	<b>N/A:</b> <input type="checkbox"/>	
			<b>Caserio:</b> <input type="checkbox"/>	<b>Vereda:</b> <input type="checkbox"/>	<b>Corregimiento:</b> <input type="checkbox"/>	
<b>Observaciones:</b> El tejido que manejan es de muy buena calidad, ajustaremos los detalles en el pegado del chumbe (tira). Además del manejo de color con conceptos de armonía, referentes propios . Desarrollo de producto - Mejoramiento.						Terminado En Proceso
<b>Responsable:</b> Winiver Franco			<b>Dibujante:</b> Winiver Franco			
<b>Aprobado por:</b>			<b>Fecha:</b> 06/10/2014	<input type="checkbox"/> <b>Referentes:</b>	<input type="checkbox"/> <b>Línea:</b>	







No.	Pieza	Material	Cant	Porc%
Tabla de Componentes				

<b>Nombre de la pieza:</b> Mochila Mediana		<b>Referencia:</b> Paramo- Laguna: Paleta colores Viento y Marea.				
<b>Oficio:</b> Tejeduría	<b>Técnica:</b> Tejido	<b>Materia Prima:</b> Crochet		<b>ESC.</b>		
<b>Especificaciones Técnicas:</b> Tejido tradicional blando. Paleta de colores Viento y Marea. Labor de diseño enfocada en el rescate de tejido blando/suave. Reforzamiento en la simbología Nasa. RESCATE						
<b>Color:</b> Paleta Viento y Marea	<b>Capacidad de Producción / mes:</b>		<b>Dimensiones Generales</b>			
<b>Peso:</b>	<b>Valor Unitario:</b>	<b>Precio por Mayor:</b>	<b>Largo:</b>	<b>Ancho:</b>	<b>Alto:</b>	<b>Diámetro:</b>
<b>Artesano:</b> PAOLA YENIFFER LABIO MACHIN		<b>Teléfono:</b>	18cm	18cm	25cm	
<b>Grupo o Taller:</b>		<b>Departamento:</b> Valle del Cauca		<b>Municipio:</b> Florida		
<b>Certificado Hecho a mano:</b>	Si No	<b>Centro Poblado:</b>	<b>Resguardo:</b> <input type="checkbox"/>	<b>Localidad:</b> <input type="checkbox"/>	<b>N/A:</b> <input type="checkbox"/>	
			<b>Caserio:</b> <input type="checkbox"/>	<b>Vereda:</b> <input type="checkbox"/>	<b>Corregimiento:</b> <input type="checkbox"/>	
<b>Observaciones:</b> El tejido que manejan es de muy buena calidad, ajustaremos los detalles en el pegado del chumbe (tira). Además del manejo de color con conceptos de armonía, referentes propios . Desarrollo de producto - Mejoramiento.						Terminado En Proceso
<b>Responsable:</b> Winiver Franco			<b>Dibujante:</b> Winiver Franco			
<b>Aprobado por:</b>		<b>Fecha:</b> 06/10/2014	<input type="checkbox"/> Referentes:	<input type="checkbox"/> Línea:	<input type="checkbox"/> Muestra:	

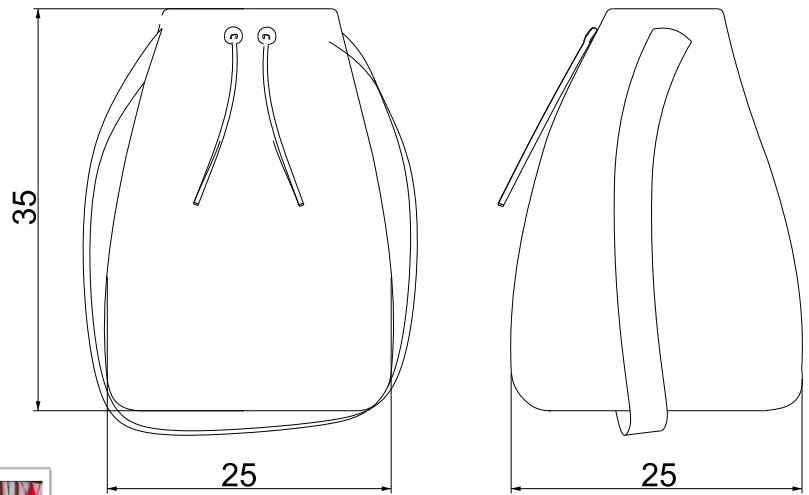
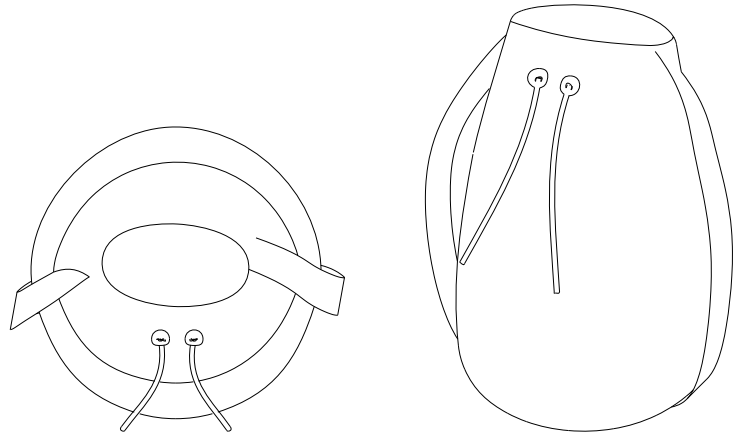

No.	Pieza	Material	Cant	Porc%
Tabla de Componentes				

<b>Nombre de la pieza:</b> Mochila Mediana		<b>Referencia:</b> Paramo- Laguna: Paleta colores Viento y Marea.				
<b>Oficio:</b> Tejeduría	<b>Técnica:</b> Tejido	<b>Materia Prima:</b> Crochet		<b>ESC.</b>		
<b>Especificaciones Técnicas:</b> Tejido tradicional blando. Paleta de colores Viento y Marea. Labor de diseño enfocada en el rescate de tejido blando/suave. Reforzamiento en la simbología Nasa. RESCATE						
<b>Color:</b> Paleta Viento y Marea		<b>Capacidad de Producción / mes:</b>		<b>Dimensiones Generales</b>		
<b>Peso:</b>	<b>Valor Unitario:</b>	<b>Precio por Mayor:</b>	<b>Largo:</b>	<b>Ancho:</b>	<b>Alto:</b>	<b>Diámetro:</b>
<b>Artesano:</b> PAOLA YENIFFER LABIO MACHIN		<b>Teléfono:</b>	18cm	18cm	25cm	
<b>Grupo o Taller:</b>		<b>Departamento:</b> Valle del Cauca		<b>Municipio:</b> Florida		
<b>Certificado Hecho a mano:</b> Si No		<b>Centro Poblado:</b>	<b>Resguardo:</b> <input type="checkbox"/>	<b>Localidad:</b> <input type="checkbox"/>	<b>N/A:</b> <input type="checkbox"/>	
			<b>Caserio:</b> <input type="checkbox"/>	<b>Vereda:</b> <input type="checkbox"/>	<b>Corregimiento:</b> <input type="checkbox"/>	
<b>Observaciones:</b> El tejido que manejan es de muy buena calidad, ajustaremos los detalles en el pegado del chumbe (tira). Además del manejo de color con conceptos de armonía, referentes propios. Desarrollo de producto - Mejoramiento.					<b>Terminado</b> <b>En Proceso</b>	
<b>Responsable:</b> Winiver Franco		<b>Dibujante:</b> Winiver Franco				
<b>Aprobado por:</b>		<b>Fecha:</b> 06/10/2014	<input type="checkbox"/> Referentes:	<input type="checkbox"/> Línea:	<b>Muestra:</b> <input type="checkbox"/> <input type="checkbox"/>	

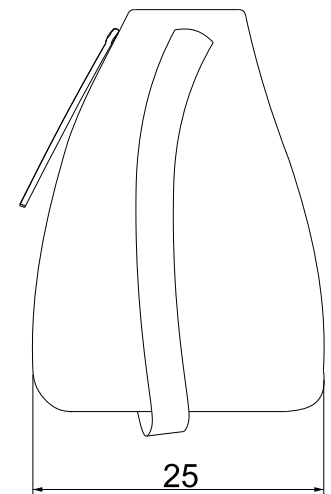
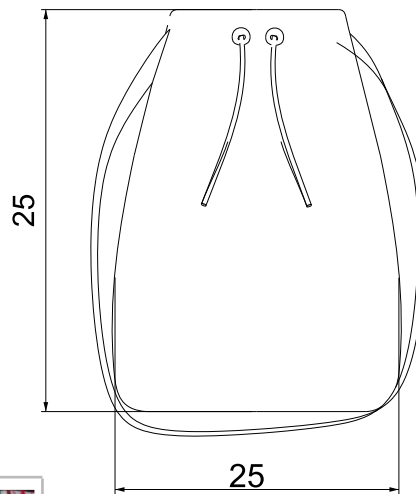
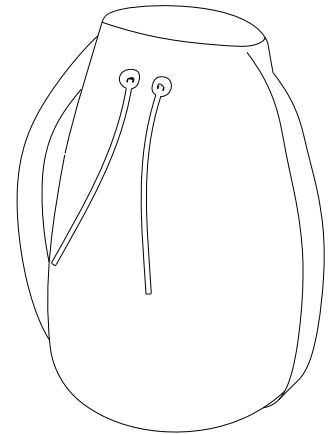
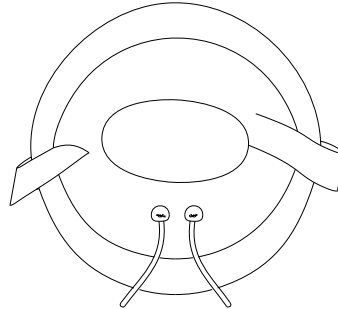

No.	Pieza	Material	Cant	Porc%
Tabla de Componentes				

<b>Nombre de la pieza:</b> Mochila Pequeña		<b>Referencia:</b> Paramo- Laguna: Paleta colores Viento y Marea.				
<b>Oficio:</b> Tejeduría	<b>Técnica:</b> Tejido	<b>Materia Prima:</b> Crochet		<b>ESC.</b>		
<b>Especificaciones Técnicas:</b> Tejido tradicional blando. Paleta de colores Viento y Marea. Labor de diseño enfocada en el rescate de tejido blando/suave. Reforzamiento en la simbología Nasa. RESCATE						
<b>Color:</b> Paleta Viento y Marea		<b>Capacidad de Producción / mes:</b>		<b>Dimensiones Generales</b>		
<b>Peso:</b>	<b>Valor Unitario:</b>	<b>Precio por Mayor:</b>	<b>Largo:</b>	<b>Ancho:</b>	<b>Alto:</b>	<b>Diámetro:</b>
Artesano: LUZ MARINA DAGUA PORSCUÉ		<b>Teléfono:</b>	11cm	11cm	16cm	
<b>Grupo o Taller:</b>		<b>Departamento:</b> Valle del Cauca		<b>Municipio:</b> Florida		
<b>Certificado Hecho a mano:</b> Si No		<b>Centro Poblado:</b>	<b>Resguardo:</b> <input type="checkbox"/>	<b>Localidad:</b> <input type="checkbox"/>	<b>N/A:</b> <input type="checkbox"/>	
			<b>Caserio:</b> <input type="checkbox"/>	<b>Vereda:</b> <input type="checkbox"/>	<b>Corregimiento:</b> <input type="checkbox"/>	
<b>Observaciones:</b> El tejido de buena calidad, ajustaremos los detalles en el pegado del chumbe (tira). Además del manejo de color con conceptos de armonía, referentes propios . Desarrollo de producto - Mejoramiento. RESCATE TEJIDO BLANDO, SIMBOLOGIA						
<b>Responsable:</b> Winiver Franco		<b>Dibujante:</b> Winiver Franco				
<b>Aprobado por:</b>		<b>Fecha:</b> 06/10/2014	<input type="checkbox"/> Referentes:	<input type="checkbox"/> Línea:	<input type="checkbox"/> Muestra:	<input type="checkbox"/>

Terminado  
En Proceso





No.	Pieza	Material	Cant	Porc%

<b>Nombre de la pieza:</b> Bolso Plano		<b>Referencia:</b> Flores del paramo - Paleta de colores Ambrosía del Valle			
<b>Oficio:</b> Tejeduría	<b>Técnica:</b> Tejido	<b>Materia Prima:</b> Crochet		<b>ESC.</b>	
<b>Especificaciones Técnicas:</b> Tejido tradicional blando. Labor de diseño enfocada en el rescate de tejido blando/suave. Reforzamiento en la simbología Nasa. RESCATE					
<b>Color:</b> Paleta Ambrosía del Valle		<b>Capacidad de Producción / mes:</b>		<b>Dimensiones Generales</b>	
<b>Peso:</b>	<b>Valor Unitario:</b>	<b>Precio por Mayor:</b>		<b>Largo:</b>	<b>Ancho:</b>
<b>Artesano:</b> Jennifer Patricia Quitumbo		<b>Teléfono:</b>		5cm	30cm
<b>Grupo o Taller:</b>		<b>Departamento:</b> Valle del Cauca		<b>Municipio:</b> Florida	
<b>Certificado Hecho a mano:</b> Si No		<b>Centro Poblado:</b>		<b>Resguardo:</b> <input type="checkbox"/>	<b>Localidad:</b> <input type="checkbox"/>
				<b>Caserio:</b> <input type="checkbox"/>	<b>Vereda:</b> <input type="checkbox"/>
				<b>N/A:</b> <input type="checkbox"/>	
				<b>Corregimiento:</b> <input type="checkbox"/>	
<b>Observaciones:</b> El tejido de buena calidad. Manejo de color con conceptos de armonía, referentes propios . Desarrollo de producto . Ajustar forma y proporción. RESCATE TEJIDO BLANDO, SIMBOLOGIA					<b>Terminado</b> <b>En Proceso</b>
<b>Responsable:</b> Wíniver Franco		<b>Dibujante:</b> Wíniver Franco			
<b>Aprobado por:</b>		<b>Fecha:</b> 06/10/2014			
		<input type="checkbox"/> <b>Referentes:</b>		<input type="checkbox"/> <b>Línea:</b>	<input type="checkbox"/> <b>Muestra:</b> <input type="checkbox"/>



No.	Pieza	Material	Cant	Porc%

<b>Nombre de la pieza:</b> Bolso Plano		<b>Referencia:</b> Flores del paramo - Paleta de colores Ambrosía del Valle		
<b>Oficio:</b> Tejeduría	<b>Técnica:</b> Tejido	<b>Materia Prima:</b> Crochet		<b>ESC.</b>
<b>Especificaciones Técnicas:</b> Tejido tradicional blando. Labor de diseño enfocada en el rescate de tejido blando/suave. Reforzamiento en la simbología Nasa. RESCATE				
<b>Color:</b> Paleta Ambrosía del Valle		<b>Capacidad de Producción / mes:</b>		<b>Dimensiones Generales</b>
<b>Peso:</b>	<b>Valor Unitario:</b>	<b>Precio por Mayor:</b>	<b>Largo:</b>	<b>Ancho:</b>
<b>Artesano:</b> Jennifer Patricia Quitumbo	<b>Teléfono:</b>	5cm	30cm	<b>Alto:</b>
<b>Grupo o Taller:</b>	<b>Departamento:</b> Valle del Cauca	<b>Municipio:</b> Florida		
<b>Certificado Hecho a mano:</b> Si No	<b>Centro Poblado:</b>	<b>Resguardo:</b> <input type="checkbox"/>	<b>Localidad:</b> <input type="checkbox"/>	<b>N/A:</b> <input type="checkbox"/>
		<b>Caserio:</b> <input type="checkbox"/>	<b>Vereda:</b> <input type="checkbox"/>	<b>Corregimiento:</b> <input type="checkbox"/>
<b>Observaciones:</b> El tejido de buena calidad. Manejo de color con conceptos de armonía, referentes propios. Desarrollo de producto. Ajustar forma y proporción. RESCATE TEJIDO BLANDO, SIMBOLOGIA				<b>Terminado</b>
<b>Responsable:</b> Wíniver Franco		<b>Dibujante:</b> Wíniver Franco		
<b>Aprobado por:</b>		<b>Fecha:</b> 06/10/2014	<input type="checkbox"/> <b>Referentes:</b>	<input type="checkbox"/> <b>Línea:</b>
			<input type="checkbox"/> <b>Muestra:</b>	<input type="checkbox"/>





No.	Pieza	Material	Cant	Porc%
Tabla de Componentes				

<b>Nombre de la pieza:</b> Bolso Plano - Ancho		<b>Referencia:</b> Flores del paramo - Paleta de colores Ambrosía del Valle			
<b>Oficio:</b> Tejeduría	<b>Técnica:</b> Tejido	<b>Materia Prima:</b> Crochet		<b>ESC.</b>	
<b>Especificaciones Técnicas:</b> Tejido tradicional blando. Labor de diseño enfocada en el rescate de tejido blando/suave. Reforzamiento en la simbología Nasa. <b>RESCATE</b>					
<b>Color:</b> Paleta Ambrosía del Valle		<b>Capacidad de Producción / mes:</b>		<b>Dimensiones Generales</b>	
<b>Peso:</b>	<b>Valor Unitario:</b>	<b>Precio por Mayor:</b>		<b>Largo:</b>	<b>Ancho:</b>
<b>Artesano:</b> MARTHA LUCIA MACCHIN CRUZ		<b>Teléfono:</b>		3cm	38cm
<b>Grupo o Taller:</b>		<b>Departamento:</b> Valle del Cauca		<b>Municipio:</b> Florida	
<b>Certificado Hecho a mano:</b> Si No		<b>Centro Poblado:</b>		<b>Resguardo:</b> <input type="checkbox"/>	<b>N/A:</b> <input type="checkbox"/>
				<b>Vereda:</b> <input type="checkbox"/>	<b>Corregimiento:</b> <input type="checkbox"/>
<b>Observaciones:</b> El tejido de buena calidad. Manejo de color con conceptos de armonía, referentes propios. Desarrollo de producto. Ajustar forma y proporción. RESCATE TEJIDO BLANDO, SIMBOLOGIA					<b>Terminado</b> <b>En Proceso</b>
<b>Responsable:</b> Wíriver Franco		<b>Dibujante:</b> Wíriver Franco			
<b>Aprobado por:</b>		<b>Fecha:</b> 06/10/2014		<input type="checkbox"/> <b>Referentes:</b>	<input type="checkbox"/> <b>Línea:</b>
				<input type="checkbox"/> <b>Muestra:</b>	<input type="checkbox"/>



No.	Pieza	Material	Cant	Porc%
Tabla de Componentes				

<b>Nombre de la pieza:</b> Bolso Plano Pequeño		<b>Referencia:</b> Flores del paramo - Paleta de colores Ambrosía del Valle			
<b>Oficio:</b> Tejeduría	<b>Técnica:</b> Tejido	<b>Materia Prima:</b> Crochet		<b>ESC.</b>	
<b>Especificaciones Técnicas:</b> Tejido tradicional blando. Labor de diseño enfocada en el rescate de tejido blando/suave. Reforzamiento en la simbología Nasa. <b>RESCATE</b>					
<b>Color:</b> Paleta Ambrosía del Valle		<b>Capacidad de Producción / mes:</b>		<b>Dimensiones Generales</b>	
<b>Peso:</b>	<b>Valor Unitario:</b>	<b>Precio por Mayor:</b>		<b>Largo:</b>	<b>Ancho:</b>
<b>Artesano:</b> EDUSNLEI BUDÚ GUETOTO		<b>Teléfono:</b>		1cm	23cm
<b>Grupo o Taller:</b>		<b>Departamento:</b> Valle del Cauca		<b>Municipio:</b> Florida	
<b>Certificado Hecho a mano:</b> Si No		<b>Centro Poblado:</b>	<b>Resguardo:</b> <input type="checkbox"/>	<b>Localidad:</b> <input type="checkbox"/>	<b>N/A:</b> <input type="checkbox"/>
			<b>Caserio:</b> <input type="checkbox"/>	<b>Vereda:</b> <input type="checkbox"/>	<b>Corregimiento:</b> <input type="checkbox"/>
<b>Observaciones:</b> El tejido de buena calidad. Manejo de color con conceptos de armonía, referentes propios. Desarrollo de producto. Ajustar forma y proporción. RESCATE TEJIDO BLANDO, SIMBOLOGIA					<b>Terminado</b> <b>En Proceso</b>
<b>Responsable:</b> Winiver Franco		<b>Dibujante:</b> Winiver Franco			
<b>Aprobado por:</b>		<b>Fecha:</b> 06/10/2014		<input type="checkbox"/> <b>Referentes:</b>	<input type="checkbox"/> <b>Línea:</b>
				<input type="checkbox"/> <b>Muestra:</b>	<input type="checkbox"/>





No.	Pieza	Material	Cant	Porc%
Tabla de Componentes				

<b>Nombre de la pieza:</b> Conjin Cuadrado		<b>Referencia:</b> Flores del paramo - Paleta de colores Ambrosía del Valle				
<b>Oficio:</b> Tejeduría	<b>Técnica:</b> Tejido	<b>Materia Prima:</b> Crochet		<b>ESC.</b>		
<b>Especificaciones Técnicas:</b> Tejido tradicional blando. Labor de diseño enfocada en el rescate de tejido blando/suave. Reforzamiento en la simbología Nasa. RESCATE						
<b>Color:</b> Paleta Ambrosía del Valle		<b>Capacidad de Producción / mes:</b>		<b>Dimensiones Generales</b>		
<b>Peso:</b>	<b>Valor Unitario:</b>	<b>Precio por Mayor:</b>	<b>Largo:</b>	<b>Ancho:</b>	<b>Alto:</b>	<b>Díámetro:</b>
Artesano: CLAUDIA JIMENA GUETOTO MEDINA		Teléfono:		40cm	40cm	
<b>Grupo o Taller:</b>		<b>Departamento:</b> Valle del Cauca		<b>Municipio:</b> Florida		
<b>Certificado Hecho a mano:</b> Si No		<b>Centro Poblado:</b>	<b>Resguardo:</b> <input type="checkbox"/>	<b>Localidad:</b> <input type="checkbox"/>	<b>N/A:</b> <input type="checkbox"/>	
			<b>Caserio:</b> <input type="checkbox"/>	<b>Vereda:</b> <input type="checkbox"/>	<b>Corregimiento:</b> <input type="checkbox"/>	
<b>Observaciones:</b> El tejido que manejan es de muy buena calidad. Manejo de color con conceptos de armonía, referentes propios. Desarrollo de producto. Desarrollar forma y proporción. Desarrollo en el tejido para dar firmeza.					Terminado En Proceso	
<b>Responsable:</b> Winiver Franco		<b>Dibujante:</b> Winiver Franco				
<b>Aprobado por:</b>		<b>Fecha:</b> 06/10/2014		<input type="checkbox"/> Referentes:	<input type="checkbox"/> Línea:	<input type="checkbox"/> Muestra: <input type="checkbox"/>



No.	Pieza	Material	Cant	Porc%
Tabla de Componentes				

<b>Nombre de la pieza:</b> Conjin Cuadrado		<b>Referencia:</b> Flores del paramo - Paleta de colores Ambrosía del Valle			
<b>Oficio:</b> Tejeduría	<b>Técnica:</b> Tejido	<b>Materia Prima:</b> Crochet		<b>ESC.</b>	
<b>Especificaciones Técnicas:</b> Tejido tradicional blando. Labor de diseño enfocada en el rescate de tejido blando/ suave. Reforzamiento en la simbología Nasa. RESCATE					
<b>Color:</b> Paleta Ambrosía del Valle		<b>Capacidad de Producción / mes:</b>		<b>Dimensiones Generales</b>	
<b>Peso:</b>	<b>Valor Unitario:</b>	<b>Precio por Mayor:</b>	<b>Largo:</b>	<b>Ancho:</b>	<b>Alto:</b>
Artesano: CLAUDIA JIMENA GUETOTO MEDINA		<b>Teléfono:</b>	40cm	40cm	<b>Diámetro:</b>
<b>Grupo o Taller:</b>		<b>Departamento:</b> Valle del Cauca		<b>Municipio:</b> Florida	
<b>Certificado Hecho a mano:</b> Si No		<b>Centro Poblado:</b>	<b>Resguardo:</b> <input type="checkbox"/>	<b>Localidad:</b> <input type="checkbox"/>	<b>N/A:</b> <input type="checkbox"/>
			<b>Caserio:</b> <input type="checkbox"/>	<b>Vereda:</b> <input type="checkbox"/>	<b>Corregimiento:</b> <input type="checkbox"/>
<b>Observaciones:</b> El tejido que manejan es de muy buena calidad. Manejo de color con conceptos de armonía, referentes propios. Desarrollo de producto. Desarrollar forma y proporción. Desarrollo en el tejido para dar firmeza.					<b>Terminado</b> <b>En Proceso</b>
<b>Responsable:</b> Winiver Franco		<b>Dibujante:</b> Winiver Franco			
<b>Aprobado por:</b>		<b>Fecha:</b> 06/10/2014	<input type="checkbox"/> <b>Referentes:</b>	<input type="checkbox"/> <b>Línea:</b>	<input type="checkbox"/> <b>Muestra:</b> <input type="checkbox"/>





36



No.	Pieza	Material	Cant	Porc%
Tabla de Componentes				

<b>Nombre de la pieza:</b> Conjin Cuadrado Largo		<b>Referencia:</b> Flores del paramo - Paleta de colores Ambrosía del Valle			
<b>Oficio:</b> Tejeduría	<b>Técnica:</b> Tejido	<b>Materia Prima:</b> Crochet		<b>ESC.</b>	
<b>Especificaciones Técnicas:</b> Tejido tradicional blando. Labor de diseño enfocada en el rescate de tejido blando/suave. Reforzamiento en la simbología Nasa. RESCATE					
<b>Color:</b> Paleta Ambrosía del Valle		<b>Capacidad de Producción / mes:</b>		<b>Dimensiones Generales</b>	
<b>Peso:</b>	<b>Valor Unitario:</b>	<b>Precio por Mayor:</b>	<b>Largo:</b>	<b>Ancho:</b>	<b>Alto:</b>
<b>Artesano:</b> DORANY BUDÚ MACHIN		<b>Teléfono:</b>	54cm	20cm	<b>Diámetro:</b>
<b>Grupo o Taller:</b>		<b>Departamento:</b> Valle del Cauca		<b>Municipio:</b> Florida	
<b>Certificado Hecho a mano:</b> Si No		<b>Centro Poblado:</b>	<b>Resguardo:</b> <input type="checkbox"/>	<b>Localidad:</b> <input type="checkbox"/>	<b>N/A:</b> <input type="checkbox"/>
			<b>Caserio:</b> <input type="checkbox"/>	<b>Vereda:</b> <input type="checkbox"/>	<b>Corregimiento:</b> <input type="checkbox"/>
<b>Observaciones:</b> El tejido de buena calidad. Manejo de color con conceptos de armonía, referentes propios. Desarrollo de producto. Ajustar forma y proporción. RESCATE TEJIDO BLANDO, SIMBOLOGIA					Terminado <input type="checkbox"/> En Proceso <input type="checkbox"/>
<b>Responsable:</b> Winiver Franco		<b>Dibujante:</b> Winiver Franco			
<b>Aprobado por:</b>		<b>Fecha:</b> 06/10/2014	<input type="checkbox"/> <b>Referentes:</b>	<input type="checkbox"/> <b>Línea:</b>	<b>Muestra:</b> <input type="checkbox"/> <input type="checkbox"/>





No.	Pieza	Material	Cant	Porc%
Tabla de Componentes				

<b>Nombre de la pieza:</b> Contenedor Para mesa - Grande		<b>Referencia:</b> Páramo - Color natural		
<b>Oficio:</b> Tejeduría Calceta	<b>Técnica:</b> Tejido	<b>Materia Prima:</b> Calceta		ESC.
<b>Especificaciones Técnicas:</b> Técnica de tejido. Nueva propuesta en uso, experimentación tejidos en espiral y más delgados.				
<b>Color:</b> natural	<b>Capacidad de Producción / mes:</b>		<b>Dimensiones Generales</b>	
<b>Peso:</b>	<b>Valor Unitario:</b>	<b>Precio por Mayor:</b>	<b>Largo:</b>	<b>Ancho:</b>
<b>Artesano:</b> ESPERANZA DAGUA MEJÍA		<b>Teléfono:</b>	28cm	40cm
<b>Grupo o Taller:</b>	<b>Departamento:</b> Valle del Cauca		<b>Municipio:</b> Florida	
<b>Certificado Hecho a mano:</b> Si No	<b>Centro Poblado:</b>	<b>Resguardo:</b> <input type="checkbox"/>	<b>Localidad:</b> <input type="checkbox"/>	<b>N/A:</b> <input type="checkbox"/>
		<b>Caserio:</b> <input type="checkbox"/>	<b>Vereda:</b> <input type="checkbox"/>	<b>Corregimiento:</b> <input type="checkbox"/>
<b>Observaciones:</b>				Terminado En Proceso
<b>Responsable:</b> Winiver Franco		<b>Dibujante:</b> Winiver Franco		
<b>Aprobado por:</b>		<b>Fecha:</b> 06/10/2014	<input type="checkbox"/> <b>Referentes:</b>	<input type="checkbox"/> <b>Línea:</b>
			<input type="checkbox"/> <b>Muestra:</b>	<input type="checkbox"/>

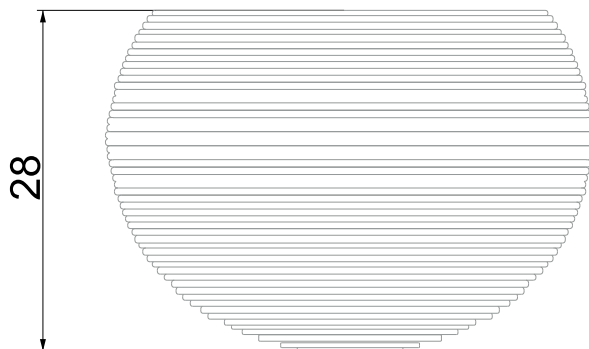
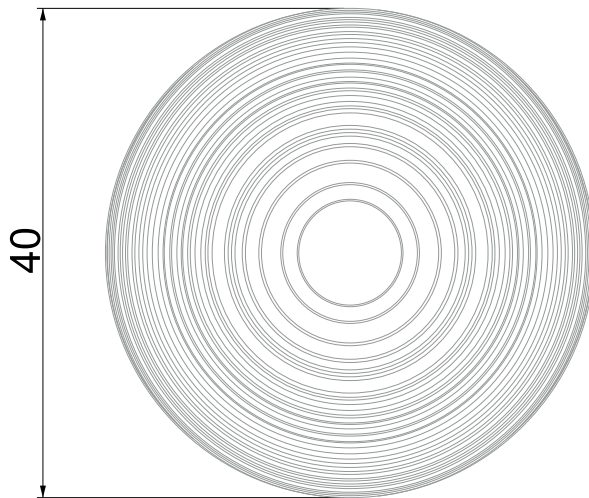

No.	Pieza	Material	Cant	Porc%
Tabla de Componentes				

<b>Nombre de la pieza:</b> Contenedor Para mesa - Grande		<b>Referencia:</b> Páramo - Color natural		
<b>Oficio:</b> Tejeduría Calceta	<b>Técnica:</b> Tejido	<b>Materia Prima:</b> Calceta		<b>ESC.</b>
<b>Especificaciones Técnicas:</b> Técnica de tejido. Nueva propuesta en uso, experimentación tejidos en espiral y más delgados.				
<b>Color:</b> natural	<b>Capacidad de Producción / mes:</b>		<b>Dimensiones Generales</b>	
<b>Peso:</b>	<b>Valor Unitario:</b>	<b>Precio por Mayor:</b>	<b>Largo:</b>	<b>Ancho:</b>
<b>Artesano:</b> ESPERANZA DAGUA MEJÍA		<b>Teléfono:</b>		<b>Alto:</b> 28cm
<b>Grupo o Taller:</b>		<b>Departamento:</b> Valle del Cauca	<b>Municipio:</b> Florida	
<b>Certificado Hecho a mano:</b> Si No	<b>Centro Poblado:</b>	<b>Resguardo:</b> <input type="checkbox"/>	<b>Localidad:</b> <input type="checkbox"/>	<b>N/A:</b> <input type="checkbox"/>
		<b>Caserio:</b> <input type="checkbox"/>	<b>Vereda:</b> <input type="checkbox"/>	<b>Corregimiento:</b> <input type="checkbox"/>
<b>Observaciones:</b>				<b>Terminado</b> <b>En Proceso</b>
<b>Responsable:</b> Winiver Franco		<b>Dibujante:</b> Winiver Franco		
<b>Aprobado por:</b>		<b>Fecha:</b> 06/10/2014	<input type="checkbox"/> <b>Referentes:</b>	<input type="checkbox"/> <b>Línea:</b>
			<input type="checkbox"/> <b>Muestra:</b>	<input type="checkbox"/>

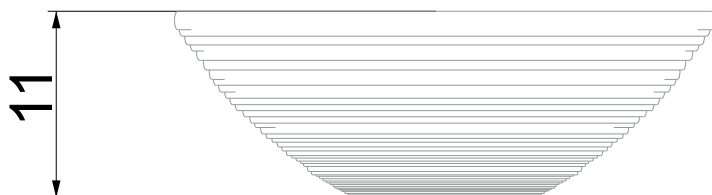
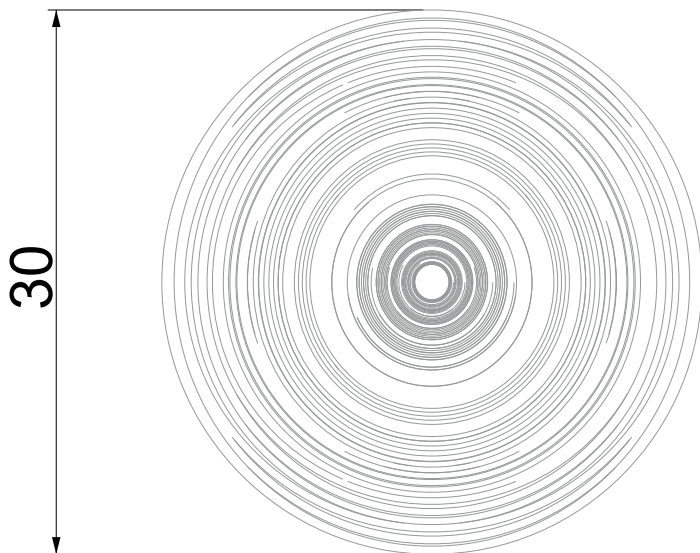

No.	Pieza	Material	Cant	Porc%
Tabla de Componentes				

<b>Nombre de la pieza:</b> Contenedor Para mesa - Mediano		<b>Referencia:</b> Páramo - Color natural		
<b>Oficio:</b> Tejeduría Calceta	<b>Técnica:</b> Tejido	<b>Materia Prima:</b> Calceta		<b>ESC.</b>
<b>Especificaciones Técnicas:</b> Técnica de tejido. Nueva propuesta en uso, experimentación tejidos en espiral y más delgados.				
<b>Color:</b> natural	<b>Capacidad de Producción / mes:</b>		<b>Dimensiones Generales</b>	
<b>Peso:</b>	<b>Valor Unitario:</b>	<b>Precio por Mayor:</b>	<b>Largo:</b>	<b>Ancho:</b>
<b>Artesano:</b> ESPERANZA DAGUA MEJÍA		<b>Teléfono:</b>	11cm      30cm	
<b>Grupo o Taller:</b>		<b>Departamento:</b> Valle del Cauca	<b>Municipio:</b> Florida	
<b>Certificado Hecho a mano:</b> Si      No	<b>Centro Poblado:</b>		<b>Resguardo:</b> <input type="checkbox"/>	<b>Localidad:</b> <input type="checkbox"/>
			<b>Caserío:</b> <input type="checkbox"/>	<b>Vereda:</b> <input type="checkbox"/>
<b>Observaciones:</b>			<b>N/A:</b> <input type="checkbox"/>	
			<b>Corregimiento:</b> <input type="checkbox"/>	
<b>Responsable:</b> Wíniver Franco		<b>Dibujante:</b> Wíniver Franco		
<b>Aprobado por:</b>		<b>Fecha:</b> 06/10/2014	<input type="checkbox"/> <b>Referentes:</b>	<input type="checkbox"/> <b>Línea:</b>
			<input type="checkbox"/> <b>Muestra:</b>	<input type="checkbox"/>



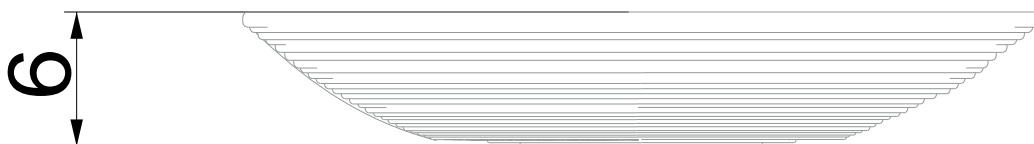
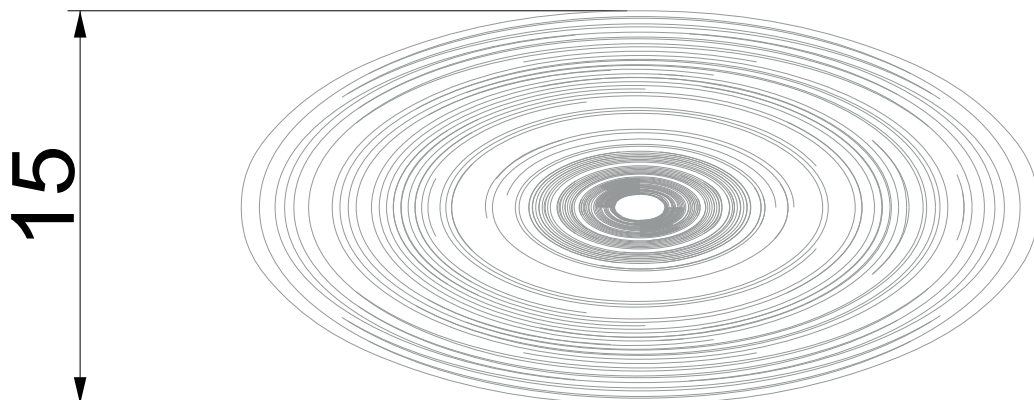

No.	Pieza	Material	Cant	Porc%
Tabla de Componentes				

<b>Nombre de la pieza:</b> Contenedor Para mesa - Pequeño		<b>Referencia:</b> Páramo - Color natural					
<b>Oficio:</b> Tejeduría Calceta	<b>Técnica:</b> Tejido	<b>Materia Prima:</b> Calceta	<b>ESC.</b>				
<b>Especificaciones Técnicas:</b> Técnica de tejido. Nueva propuesta en uso, experimentación tejidos en espiral y más delgados.							
<b>Color:</b> natural	<b>Capacidad de Producción / mes:</b>		<b>Dimensiones Generales</b>				
<b>Peso:</b>	<b>Valor Unitario:</b>	<b>Precio por Mayor:</b>	<b>Largo:</b>	<b>Ancho:</b>	<b>Alto:</b>	<b>Diámetro:</b>	
<b>Artesano:</b> ESPERANZA DAGUA MEJÍA		<b>Teléfono:</b>			6cm	15cm	
<b>Grupo o Taller:</b>		<b>Departamento:</b> Valle del Cauca		<b>Municipio:</b> Florida			
<b>Certificado Hecho a mano:</b>	Si No	<b>Centro Poblado:</b>	<b>Resguardo:</b> <input type="checkbox"/>	<b>Localidad:</b> <input type="checkbox"/>	<b>N/A:</b> <input type="checkbox"/>		
			<b>Caserío:</b> <input type="checkbox"/>	<b>Vereda:</b> <input type="checkbox"/>	<b>Corregimiento:</b> <input type="checkbox"/>		
<b>Observaciones:</b>						<b>Terminado</b>	<b>En Proceso</b>
<b>Responsable:</b> Wíniver Franco			<b>Dibujante:</b> Wíniver Franco				
<b>Aprobado por:</b>		<b>Fecha:</b> 06/10/2014		<input type="checkbox"/> <b>Referentes:</b>	<input type="checkbox"/> <b>Línea:</b>	<input type="checkbox"/> <b>Muestra:</b> <input type="checkbox"/>	



No.	Pieza	Material	Cant	Porc%

<b>Nombre de la pieza:</b> Bolso Plano		<b>Referencia:</b> Flores del paramo - Paleta de colores Ambrosía del Valle			
<b>Oficio:</b> Tejeduría	<b>Técnica:</b> Tejido	<b>Materia Prima:</b> Crochet		<b>ESC.</b>	
<b>Especificaciones Técnicas:</b> Tejido tradicional blando. Labor de diseño enfocada en el rescate de tejido blando/suave. Reforzamiento en la simbología Nasa. RESCATE					
<b>Color:</b> Paleta Ambrosía del Valle		<b>Capacidad de Producción / mes:</b>		<b>Dimensiones Generales</b>	
<b>Peso:</b>	<b>Valor Unitario:</b>	<b>Precio por Mayor:</b>	<b>Largo:</b>	<b>Ancho:</b>	<b>Alto:</b>
Artesano: Jennifer Patricia Quitumbo		<b>Teléfono:</b>	5cm	30cm	38cm
<b>Grupo o Taller:</b>		<b>Departamento:</b> Valle del Cauca		<b>Municipio:</b> Florida	
<b>Certificado Hecho a mano:</b>	Si No	<b>Centro Poblado:</b>	<b>Resguardo:</b> <input type="checkbox"/>	<b>Localidad:</b> <input type="checkbox"/>	<b>N/A:</b> <input type="checkbox"/>
			<b>Caserio:</b> <input type="checkbox"/>	<b>Vereda:</b> <input type="checkbox"/>	<b>Corregimiento:</b> <input type="checkbox"/>
<b>Observaciones:</b> El tejido de buena calidad. Manejo de color con conceptos de armonía, referentes propios. Desarrollo de producto. Ajustar forma y proporción. RESCATE TEJIDO BLANDO, SIMBOLOGIA					Terminado En Proceso
<b>Responsable:</b> Wíniver Franco		<b>Dibujante:</b> Wíniver Franco			
<b>Aprobado por:</b>		<b>Fecha:</b> 06/10/2014	<input type="checkbox"/> Referentes:	<input type="checkbox"/> Línea:	<input type="checkbox"/> Muestra: <input type="checkbox"/>



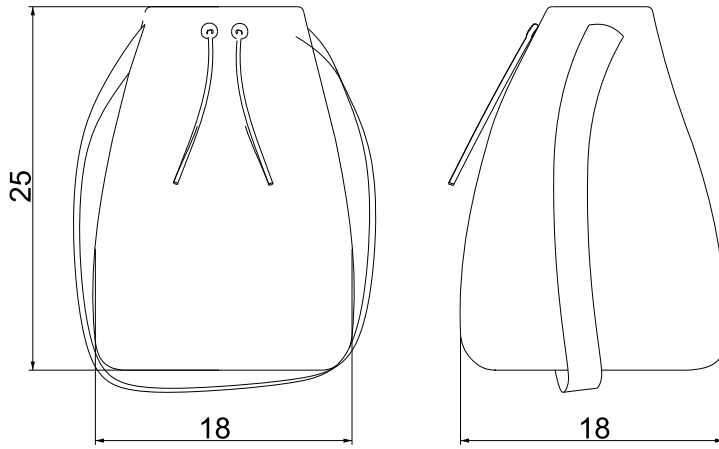
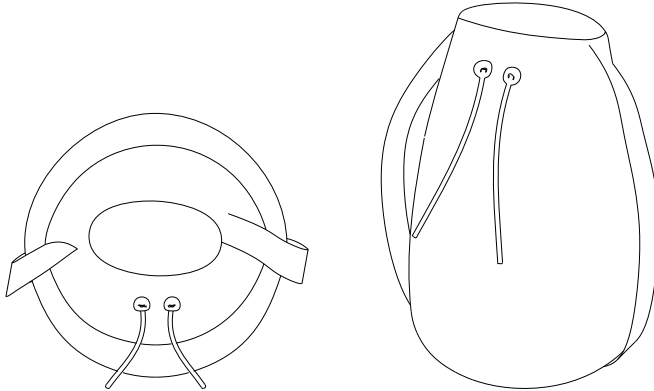

No.	Pieza	Material	Cant	Porc%

<b>Nombre de la pieza:</b> Bolso Plano		<b>Referencia:</b> Flores del paramo - Paleta de colores Ambrosía del Valle		
<b>Oficio:</b> Tejeduría	<b>Técnica:</b> Tejido	<b>Materia Prima:</b> Crochet		<b>ESC.</b>
<b>Especificaciones Técnicas:</b> Tejido tradicional blando. Labor de diseño enfocada en el rescate de tejido blando/suave. Reforzamiento en la simbología Nasa. RESCATE				
<b>Color:</b> Paleta Ambrosía del Valle		<b>Capacidad de Producción / mes:</b>		<b>Dimensiones Generales</b>
<b>Peso:</b>	<b>Valor Unitario:</b>	<b>Precio por Mayor:</b>		<b>Largo:</b>
<b>Artesano:</b> Jennifer Patricia Quitumbo		<b>Teléfono:</b>		<b>Ancho:</b>
<b>Grupo o Taller:</b>		<b>Departamento:</b> Valle del Cauca		<b>Alto:</b>
<b>Certificado Hecho a mano:</b> Si No		<b>Municipio:</b> Florida		<b>Diámetro:</b>
<b>Centro Poblado:</b>		<b>Resguardo:</b> <input type="checkbox"/>	<b>Localidad:</b> <input type="checkbox"/>	<b>N/A:</b> <input type="checkbox"/>
<b>Observaciones:</b> El tejido de buena calidad. Manejo de color con conceptos de armonía, referentes propios. Desarrollo de producto. Ajustar forma y proporción. RESCATE TEJIDO BLANDO, SIMBOLOGIA		<b>Caserío:</b> <input type="checkbox"/>	<b>Vereda:</b> <input type="checkbox"/>	<b>Corregimiento:</b> <input type="checkbox"/>
<b>Responsable:</b> Wíniver Franco		<b>Dibujante:</b> Wíniver Franco		
<b>Aprobado por:</b>		<b>Fecha:</b> 06/10/2014	<input type="checkbox"/> <b>Referentes:</b>	<input type="checkbox"/> <b>Línea:</b>
			<input type="checkbox"/> <b>Muestra:</b>	<input type="checkbox"/>

Terminado  
En Proceso

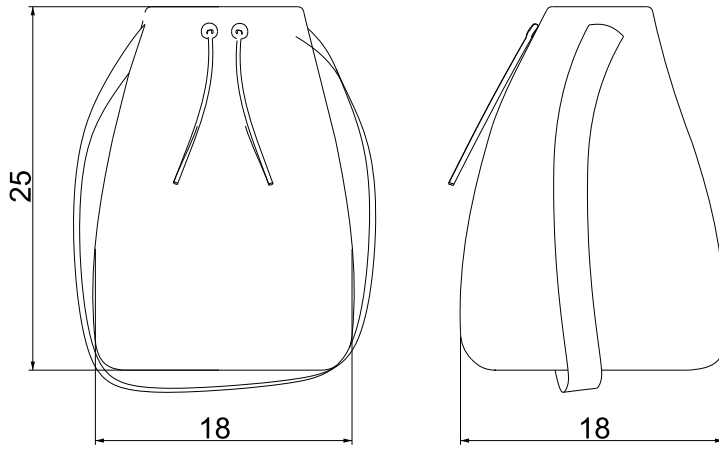
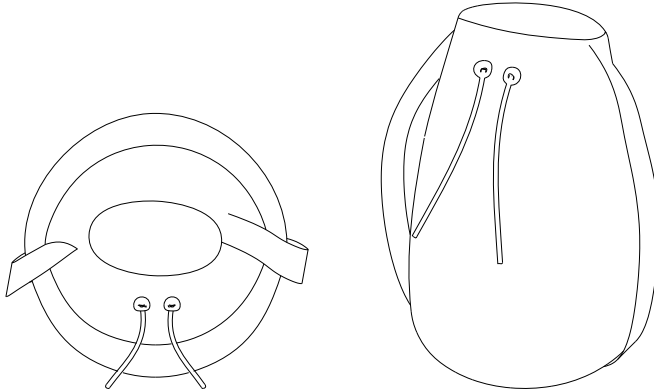

No.	Pieza	Material	Cant	Porc%

<b>Nombre de la pieza:</b> Bolso Plano		<b>Referencia:</b> Flores del paramo - Paleta de colores Ambrosía del Valle		
<b>Oficio:</b> Tejeduría	<b>Técnica:</b> Tejido	<b>Materia Prima:</b> Crochet		<b>ESC.</b>
<b>Especificaciones Técnicas:</b> Tejido tradicional blando. Labor de diseño enfocada en el rescate de tejido blando/suave. Reforzamiento en la simbología Nasa. RESCATE				
<b>Color:</b> Paleta Ambrosía del Valle		<b>Capacidad de Producción / mes:</b>		<b>Dimensiones Generales</b>
<b>Peso:</b>	<b>Valor Unitario:</b>	<b>Precio por Mayor:</b>		<b>Largo:</b>
<b>Artesano:</b> Jennifer Patricia Quitumbo		<b>Teléfono:</b>		<b>Ancho:</b>
<b>Grupo o Taller:</b>		<b>Departamento:</b> Valle del Cauca		<b>Alto:</b>
<b>Certificado Hecho a mano:</b> Si No		<b>Municipio:</b> Florida		<b>Diámetro:</b>
<b>Centro Poblado:</b>		<b>Resguardo:</b> <input type="checkbox"/>	<b>Localidad:</b> <input type="checkbox"/>	<b>N/A:</b> <input type="checkbox"/>
<b>Observaciones:</b> El tejido de buena calidad. Manejo de color con conceptos de armonía, referentes propios. Desarrollo de producto. Ajustar forma y proporción. RESCATE TEJIDO BLANDO, SIMBOLOGIA		<b>Caserío:</b> <input type="checkbox"/>	<b>Vereda:</b> <input type="checkbox"/>	<b>Corregimiento:</b> <input type="checkbox"/>
<b>Responsable:</b> Wíniver Franco		<b>Dibujante:</b> Wíniver Franco		
<b>Aprobado por:</b>		<b>Fecha:</b> 06/10/2014	<input type="checkbox"/> <b>Referentes:</b>	<input type="checkbox"/> <b>Línea:</b>
			<input type="checkbox"/> <b>Muestra:</b>	<input type="checkbox"/>

Terminado  
En Proceso

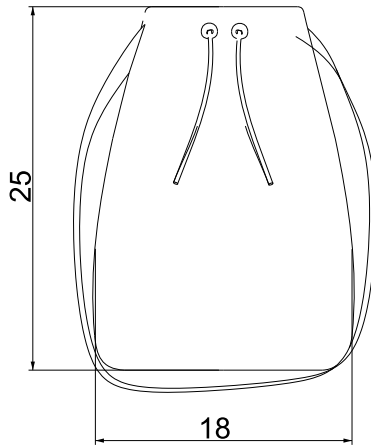
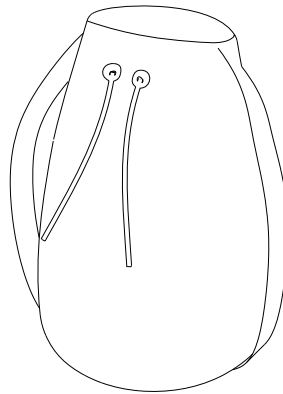
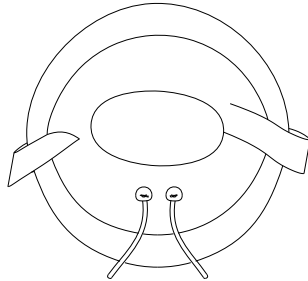

No.	Pieza	Material	Cant	Porc%

<b>Nombre de la pieza:</b> Bolso Plano		<b>Referencia:</b> Flores del paramo - Paleta de colores Ambrosía del Valle		
<b>Oficio:</b> Tejeduría	<b>Técnica:</b> Tejido	<b>Materia Prima:</b> Crochet		<b>ESC.</b>
<b>Especificaciones Técnicas:</b> Tejido tradicional blando. Labor de diseño enfocada en el rescate de tejido blando/suave. Reforzamiento en la simbología Nasa. RESCATE				
<b>Color:</b> Paleta Ambrosía del Valle		<b>Capacidad de Producción / mes:</b>		<b>Dimensiones Generales</b>
<b>Peso:</b>	<b>Valor Unitario:</b>	<b>Precio por Mayor:</b>		<b>Largo:</b>
<b>Artesano:</b> LUZ MERY NOSCUE		<b>Teléfono:</b>		<b>Ancho:</b>
<b>Grupo o Taller:</b>		<b>Departamento:</b> Valle del Cauca		<b>Alto:</b>
<b>Certificado Hecho a mano:</b> Si No		<b>Centro Poblado:</b>		<b>Diámetro:</b>
		<b>Resguardo:</b> <input type="checkbox"/>	<b>Localidad:</b> <input type="checkbox"/>	<b>N/A:</b> <input type="checkbox"/>
		<b>Caserio:</b> <input type="checkbox"/>	<b>Vereda:</b> <input type="checkbox"/>	<b>Corregimiento:</b> <input type="checkbox"/>
<b>Observaciones:</b> El tejido de buena calidad. Manejo de color con conceptos de armonía, referentes propios. Desarrollo de producto. Ajustar forma y proporción. RESCATE TEJIDO BLANDO, SIMBOLOGIA				<b>Terminado</b>
<b>Responsable:</b> Wíniver Franco		<b>Dibujante:</b> Wíniver Franco		
<b>Aprobado por:</b>		<b>Fecha:</b> 06/10/2014		<b>En Proceso</b>
		<input type="checkbox"/> Referentes:		<input type="checkbox"/> Línea:
				<input type="checkbox"/> Muestra: <input type="checkbox"/>



No.	Pieza	Material	Cant	Porc%

<b>Nombre de la pieza:</b> Bolso Plano		<b>Referencia:</b> Flores del paramo - Paleta de colores Ambrosía del Valle			
<b>Oficio:</b> Tejeduría	<b>Técnica:</b> Tejido	<b>Materia Prima:</b> Crochet		<b>ESC.</b>	
<b>Especificaciones Técnicas:</b> Tejido tradicional blando. Labor de diseño enfocada en el rescate de tejido blando/suave. Reforzamiento en la simbología Nasa. RESCATE					
<b>Color:</b> Paleta Ambrosía del Valle		<b>Capacidad de Producción / mes:</b>		<b>Dimensiones Generales</b>	
<b>Peso:</b>	<b>Valor Unitario:</b>	<b>Precio por Mayor:</b>		<b>Largo:</b>	<b>Ancho:</b>
<b>Artesano:</b> LUZ MERY NOSCUE		<b>Teléfono:</b>		5cm	30cm
<b>Grupo o Taller:</b>		<b>Departamento:</b> Valle del Cauca		<b>Municipio:</b> Florida	
<b>Certificado Hecho a mano:</b> Si No		<b>Centro Poblado:</b>		<b>Resguardo:</b> <input type="checkbox"/>	<b>Localidad:</b> <input type="checkbox"/>
				<b>Caserío:</b> <input type="checkbox"/>	<b>N/A:</b> <input type="checkbox"/>
				<b>Vereda:</b> <input type="checkbox"/>	<b>Corregimiento:</b> <input type="checkbox"/>
<b>Observaciones:</b> El tejido de buena calidad. Manejo de color con conceptos de armonía, referentes propios. Desarrollo de producto. Ajustar forma y proporción. RESCATE TEJIDO BLANDO, SIMBOLOGIA					<b>Terminado</b>
<b>Responsable:</b> Wíniver Franco			<b>Dibujante:</b> Wíniver Franco		
<b>Aprobado por:</b>			<b>Fecha:</b> 06/10/2014		<b>Referentes:</b> <input type="checkbox"/>
			<b>Línea:</b> <input type="checkbox"/>		<b>Muestra:</b> <input type="checkbox"/>
					<b>En Proceso</b>

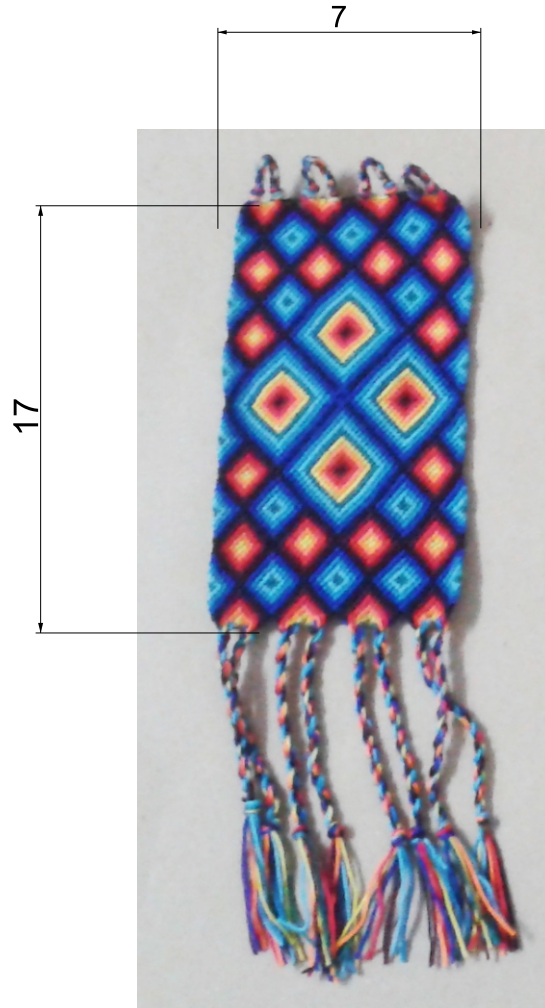

No.	Pieza	Material	Cant	Porc%

<b>Nombre de la pieza:</b> Bolso Plano		<b>Referencia:</b> Flores del paramo - Paleta de colores Ambrosía del Valle		
<b>Oficio:</b> Tejeduría	<b>Técnica:</b> Tejido	<b>Materia Prima:</b> Crochet	<b>ESC.</b>	
<b>Especificaciones Técnicas:</b> Tejido tradicional blando. Labor de diseño enfocada en el rescate de tejido blando/suave. Reforzamiento en la simbología Nasa. RESCATE				
<b>Color:</b> Paleta Ambrosía del Valle		<b>Capacidad de Producción / mes:</b>		<b>Dimensiones Generales</b>
<b>Peso:</b>	<b>Valor Unitario:</b>	<b>Precio por Mayor:</b>	<b>Largo:</b>	<b>Ancho:</b>
<b>Artesano:</b> DUBERNEY MESA	<b>Teléfono:</b>	5cm	30cm	<b>Alto:</b>
<b>Grupo o Taller:</b>	<b>Departamento:</b> Valle del Cauca	<b>Municipio:</b> Florida		
<b>Certificado Hecho a mano:</b> Si No	<b>Centro Poblado:</b>	<b>Resguardo:</b> <input type="checkbox"/>	<b>Localidad:</b> <input type="checkbox"/>	<b>N/A:</b> <input type="checkbox"/>
		<b>Caserío:</b> <input type="checkbox"/>	<b>Vereda:</b> <input type="checkbox"/>	<b>Corregimiento:</b> <input type="checkbox"/>
<b>Observaciones:</b> El tejido de buena calidad. Manejo de color con conceptos de armonía, referentes propios. Desarrollo de producto. Ajustar forma y proporción. RESCATE TEJIDO BLANDO, SIMBOLOGIA				<b>Terminado</b>
<b>Responsable:</b> Wíniver Franco		<b>Dibujante:</b> Wíniver Franco		
<b>Aprobado por:</b>		<b>Fecha:</b> 06/10/2014	<input type="checkbox"/> <b>Referentes:</b>	<input type="checkbox"/> <b>Línea:</b>
			<input type="checkbox"/> <b>Muestra:</b>	<input type="checkbox"/>





No.	Pieza	Material	Cant	Porc%

<b>Nombre de la pieza:</b> Bolso Plano		<b>Referencia:</b> Flores del paramo - Paleta de colores Ambrosía del Valle			
<b>Oficio:</b> Tejeduría	<b>Técnica:</b> Tejido	<b>Materia Prima:</b> Crochet		<b>ESC.</b>	
<b>Especificaciones Técnicas:</b> Tejido tradicional blando. Labor de diseño enfocada en el rescate de tejido blando/suave. Reforzamiento en la simbología Nasa. RESCATE					
<b>Color:</b> Paleta Ambrosía del Valle		<b>Capacidad de Producción / mes:</b>		<b>Dimensiones Generales</b>	
<b>Peso:</b>	<b>Valor Unitario:</b>	<b>Precio por Mayor:</b>		<b>Largo:</b>	<b>Ancho:</b>
<b>Artesano:</b> DUBERNEY MESA		<b>Teléfono:</b>		5cm	30cm
<b>Grupo o Taller:</b>		<b>Departamento:</b> Valle del Cauca		<b>Municipio:</b> Florida	
<b>Certificado Hecho a mano:</b> Si No		<b>Centro Poblado:</b>		<b>Resguardo:</b> <input type="checkbox"/>	<b>Localidad:</b> <input type="checkbox"/>
				<b>Caserío:</b> <input type="checkbox"/>	<b>N/A:</b> <input type="checkbox"/>
				<b>Vereda:</b> <input type="checkbox"/>	<b>Corregimiento:</b> <input type="checkbox"/>
<b>Observaciones:</b> El tejido de buena calidad. Manejo de color con conceptos de armonía, referentes propios. Desarrollo de producto. Ajustar forma y proporción. RESCATE TEJIDO BLANDO, SIMBOLOGIA					<b>Terminado</b>
<b>Responsable:</b> Wíniver Franco			<b>Dibujante:</b> Wíniver Franco		
<b>Aprobado por:</b>			<b>Fecha:</b> 06/10/2014	<input type="checkbox"/> <b>Referentes:</b>	<input type="checkbox"/> <b>Línea:</b>
				<input type="checkbox"/> <b>Muestra:</b>	<input type="checkbox"/>



1mts



No.	Pieza	Material	Cant	Porc%

<b>Nombre de la pieza:</b> Bolso Plano		<b>Referencia:</b> Flores del paramo - Paleta de colores Ambrosía del Valle		
<b>Oficio:</b> Tejeduría	<b>Técnica:</b> Tejido	<b>Materia Prima:</b> Crochet	<b>ESC.</b>	
<b>Especificaciones Técnicas:</b> Tejido tradicional blando. Labor de diseño enfocada en el rescate de tejido blando/suave. Reforzamiento en la simbología Nasa. RESCATE				
<b>Color:</b> Paleta Ambrosía del Valle		<b>Capacidad de Producción / mes:</b>		<b>Dimensiones Generales</b>
<b>Peso:</b>	<b>Valor Unitario:</b>	<b>Precio por Mayor:</b>	<b>Largo:</b>	<b>Ancho:</b>
<b>Artesano:</b> DUBERNEY MESA	<b>Teléfono:</b>	5cm	30cm	<b>Alto:</b>
<b>Grupo o Taller:</b>	<b>Departamento:</b> Valle del Cauca	<b>Municipio:</b> Florida		
<b>Certificado Hecho a mano:</b> Si No	<b>Centro Poblado:</b>	<b>Resguardo:</b> <input type="checkbox"/>	<b>Localidad:</b> <input type="checkbox"/>	<b>N/A:</b> <input type="checkbox"/>
		<b>Caserío:</b> <input type="checkbox"/>	<b>Vereda:</b> <input type="checkbox"/>	<b>Corregimiento:</b> <input type="checkbox"/>
<b>Observaciones:</b> El tejido de buena calidad. Manejo de color con conceptos de armonía, referentes propios. Desarrollo de producto. Ajustar forma y proporción. RESCATE TEJIDO BLANDO, SIMBOLOGIA				<b>Terminado</b>
<b>Responsable:</b> Wíniver Franco		<b>Dibujante:</b> Wíniver Franco		
<b>Aprobado por:</b>		<b>Fecha:</b> 06/10/2014	<input type="checkbox"/> <b>Referentes:</b>	<input type="checkbox"/> <b>Línea:</b>
			<input type="checkbox"/> <b>Muestra:</b>	<input type="checkbox"/>