

**MINISTERIO DE DESARROLLO ECONOMICO
ARTESANIAS DE COLOMBIA S.A.**

**UNIDAD DE DISEÑO
DESARROLLO DE PRODUCTO**

**CUADERNO DE DISEÑO
OFICIOS DE CESTERIA EN CEPA DE PLATANO
TEJEDURIA, EN CAÑA FLECHA
TALABARTERIA Y CARPINTERIA
CORDOBA, CERETE, SABANAL, RABOLARGO,
TUCHIN, CHINU, CANALETE, SAN ANDRÉS DE SOTAVENTO,
PUEBLO NUEVO**

Anexo

Fichas de planos técnicos

**RICARDO DURAN RIOS
DISEÑADOR INDUSTRIAL**

**COOPERACION DE
SERVICIO NACIONAL DE APRENDIZAJE – SENA
Y CORPORACION PARA EL DESARROLLO DE LAS
MICROEMPRESAS**

Santa Fe de Bogotá, D.C. Junio del 2000



2.7 cm

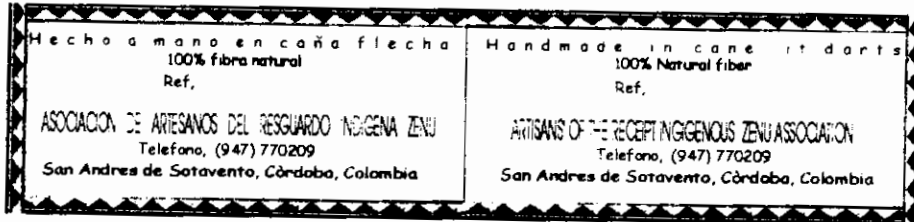

12 cm

Pieza: ETIQUETA	Referencia:	Esc.(cm): 1:1	Pl.
Nombre: ETIQUETA PRODUCTOS TRADICIONALES	Línea:		
Oficio: Cestería	Recurso Natural: Caña Flecha		
Técnica: Tejido	Materia prima:		

Proceso de producción:

Observaciones: la etiqueta va a ser producida en Bogotá por la calidad de los materiales (Nylon Americano), a un costo de \$50.000 el millar

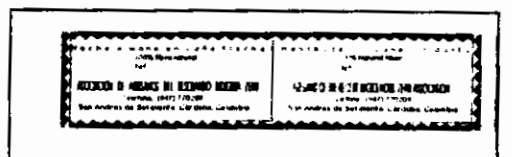

Responsable: Ricardo Durán Fecha: 5 de Marzo de 2.000

Sistema de ref. 2320 23 Código de región 0223 Referente(s) Propuesta Muestra Empaque

4 cm

2.7 cm

MEDARDO DE JESUS SUAREZ

100% fibra natural

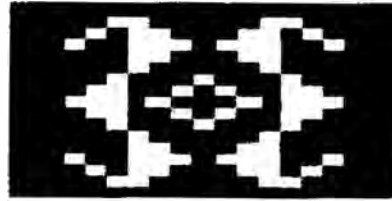

Telfax. 7 770743

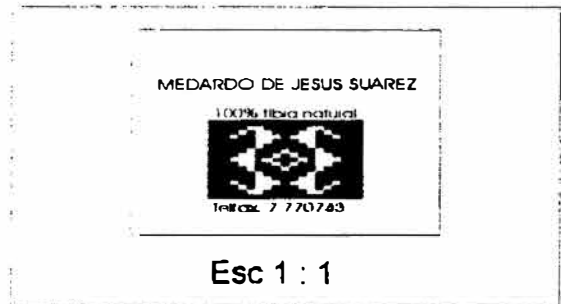

Pieza: ETIQUETA	Referencia:	Esc.(cm): 1:2	Pl. 1
Nombre: ETIQUETA PRODUCTOS TRADICIONALES	Línea:		
Oficio:	Recurso Natural:		
Técnica:	Materia prima:		

Proceso de producción:

Observaciones: La etiqueta va a ser producida en Bogotá por la calidad de los materiales a un costo de \$40.000 el rollo.



Responsable: Ricardo Durán Fecha: 5 de Marzo de 2.000

Sistema de ref. 2 3 2 0 2 3 Código de región 0 2 2 3 Referente(s) Propuesta Muestra Empaque

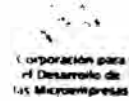

Piezas: Contenedor	Línea:	Artesanos: Comunidad artesanal de Tuchín		
Nombres: COFRE	Referencia:	José María Barrios R		
Oficio: Tejeduría	Largo(cm):	Ancho(cm):	Alto(cm):	Departamento: Córdoba
Técnica: Tejido sobre base	Diámetro (cm):	Peso (gr):	Localidad: Tuchín	
Recursos Naturales:Caña Flecha, Coco y semillas	Color:	Vereda:		Tipo de Población: Rural
Materia prima:	Certificado Hecho a ManoSi <input type="checkbox"/> No <input type="checkbox"/>			
Mercado Objetivo:	Costo:	Precio 17.000		
Producción/Mes: 10	Unitario:	Unitario:		
Empaque:	P. Mayor:	P. Mayor:		
Embalaje:	Empaque:	Empaque:		

Observaciones: Las muestras se encuentran en proceso, por el poco manejo de la técnica, y en algunos casos resultado de la asesoría con fusión de nuevos materiales y aplicación de la técnica sobre base.

Responsable: Ricardo Durán Fecha: Mayo 2.000

Sistema de referencia Tipo de ficha: Referente(s) Muestra Línea Empaque

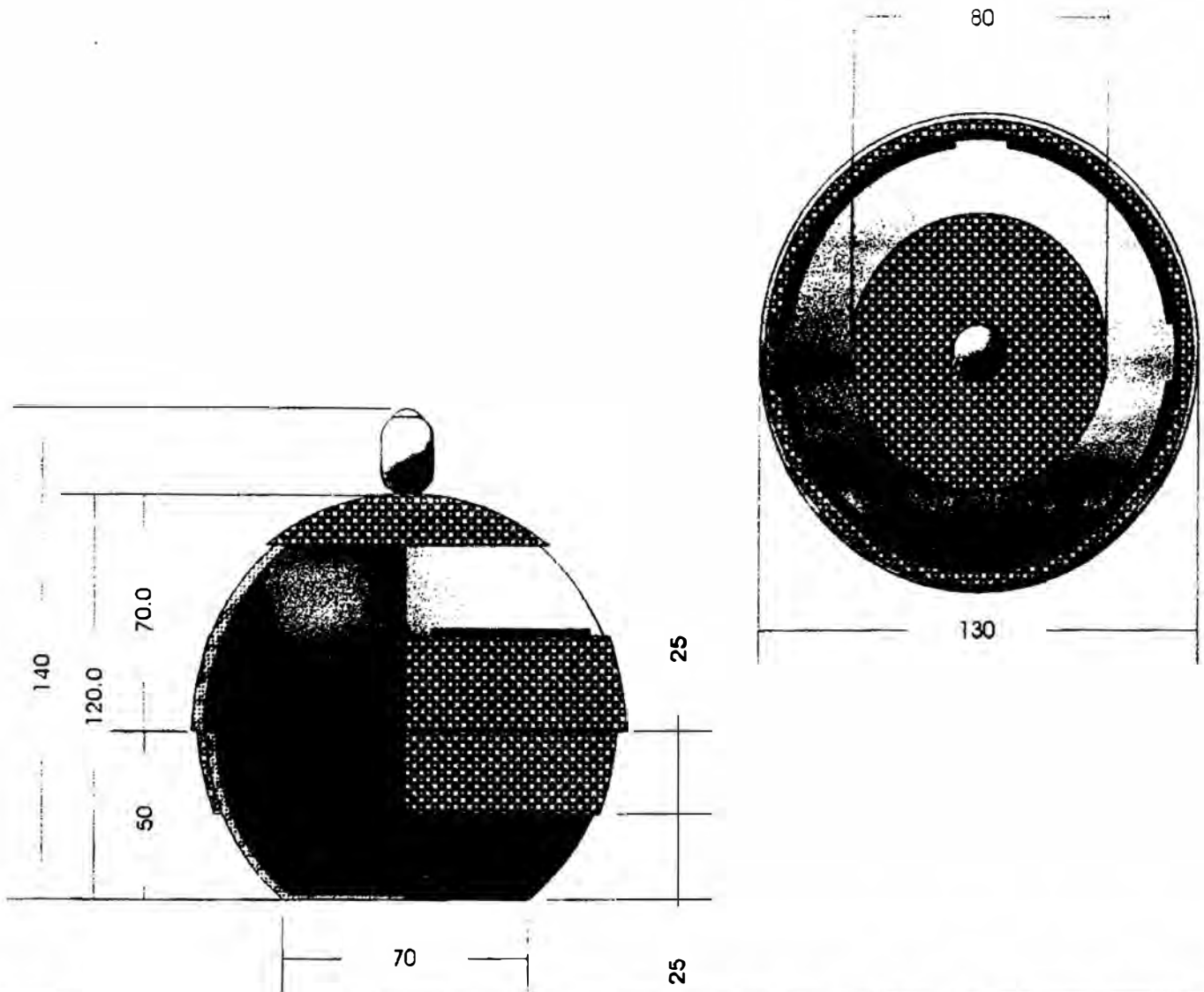

Pieza: Contenedor	Referencia:	Esc.: cm: 1 : 2	Pl. 1
Nombre: COFRE	Linea:		
Oficio: Tejeduría	Recurso Natural: P. Coco, P. Caña Flecha y semillas		
Técnica: Tejido en base	Materia prima: coco, caña flecha y semillas		

Proceso de producción:
Selección de Caña Flecha, Tinturado con bñia, Selección de cocos,,
Corte de los cocos tinturado de los cocos , selección de semillas,
elaboración de tejido sobre la base de los Cocos.

Observaciones: El producto es un juego de tres contenedores, grande, mediano y pequeño, los planos, estan a escala 1 : excepto el contenedor mas que esta a escala 2 : 1.

Responsable: Ricardo Durán Fecha: Mayo de 2.000

Sistema de ref. 2 3 2 0 2 2 Código de región Referente(s) Propuesta Muestra Empaque

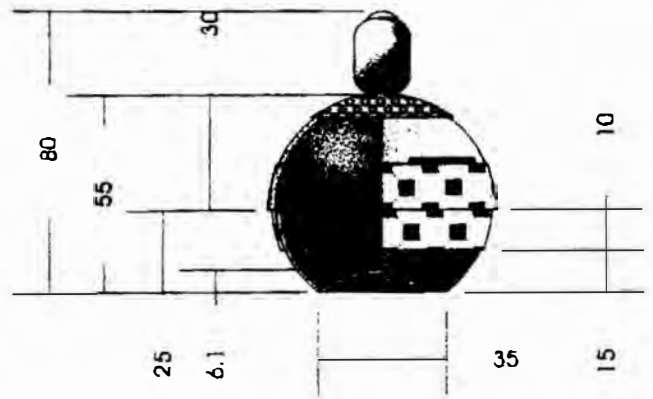
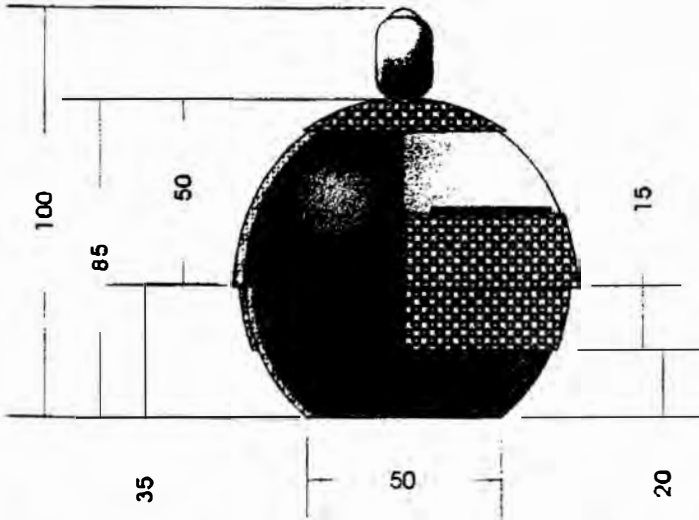
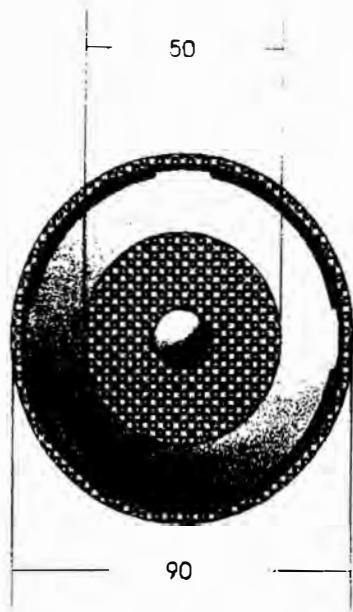

Pieza: Contenedor	Referencia:	Esc.(cm): 1 : 2	Pl. 1
Nombre: COFRE	Línea:		
Oficio: Tejeduría	Recurso Natural: P. Coco, P. Caña Flecha y semillas		
Técnica: Tejido en base	Materia prima: coco, caña flecha y semillas		

Proceso de producción:

Selección de Caña Flecha, Tinturado con bija, Selección de cocos,,
Corte de los cocos tinturado de los cocos , selección de semillas.
elaboración de tejido sobre la base de los Cocos.

Observaciones: El producto es un juego de tres contenedores, grande, mediano y pequeño, los planos, están a escala 1 : excepto el contenedor mas que esta a escala 2 : 1.

Responsable: Ricardo Durán Fecha: Mayo de 2.000

Sistema de ref. 2 3 2 0 2 2 Código de región Referente(s) Propuesta Muestra Empaque

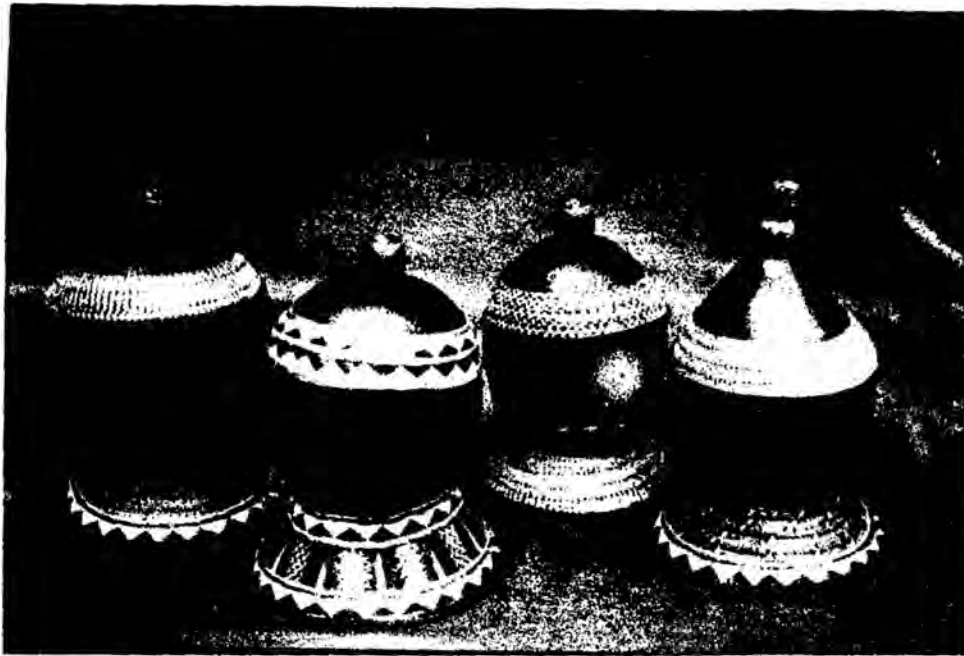

Piezas: Contenedor	Línea:	Artesanos: Comunidad artesanal de Tuchín	
Nombres:	Referencia:	Medardo de Jesus Suarez	
Oficio: Tejeduría	Largo (cm):	Ancho (cm):	Alto (cm):
Técnica: Tejido sobre base	Diámetro (cm):	Peso (gr):	Departamento: Córdoba
Recursos Naturales: Caña Flecha, Coco y semillas	Color:	Vereda:	Localidad: Tuchín
Materia prima:	Certificado Hecho a Mano <input type="checkbox"/> Sí <input type="checkbox"/> No	Tipo de Población: Rural	
Mercado Objetivo:	Costo:	Precio 45.000	
Producción/Mes: 15	Unitario:	Unitario:	
Empaque:	P. Mayor:	P. Mayor:	
Embalaje:	Empaque:	Empaque:	

Observaciones: Las muestras se encuentran en proceso, por el poco manejo de la técnica, y en algunos casos resultado de la asesoría con fusión de nuevos materiales y aplicación de la técnica sobre base.

Responsable: Ricardo Durán Fecha: Mayo 2.000

Sistema de referencia: 2 3 2 0 2 3 Tipo de ficha: Referencial Muestra Línea Empaque

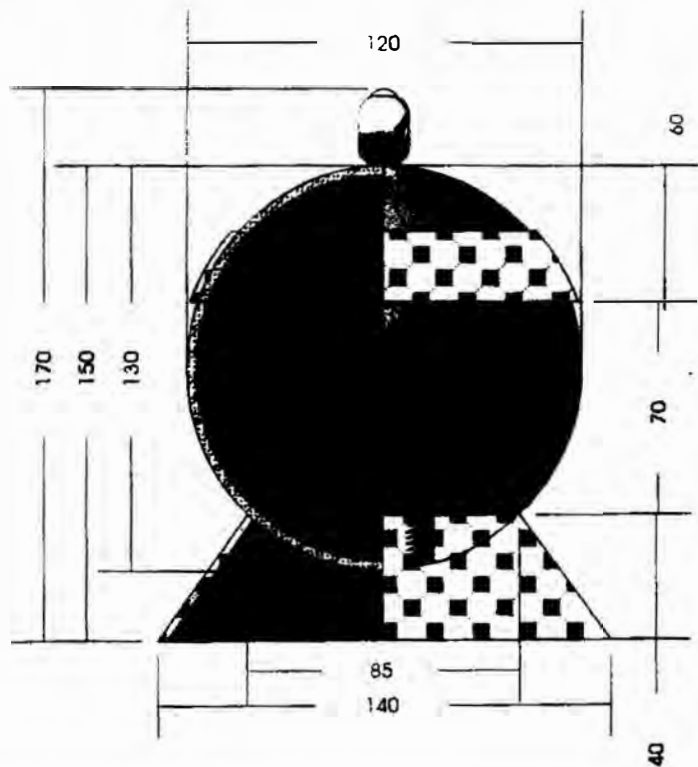
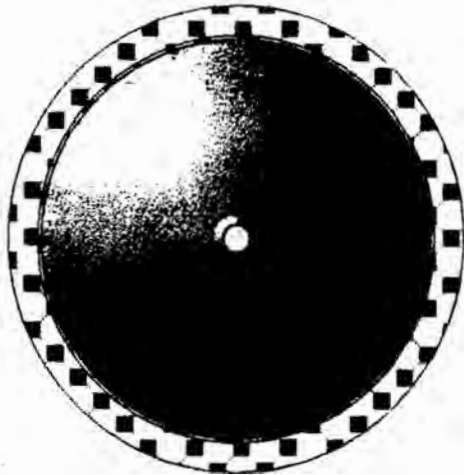

Pieza: Contenedor	Referencia:	Esc.(cm): 1 : 1 Pl. 2
Nombre: COFRE	Línea:	
Oficio: Tejeduría	Recurso Natural: Coco, Caña Flecha y semillas	
Técnica: Tejido en base	Materia prima:	

Proceso de producción:
Selección de Caña Flecha, Tinturado con bija, hechura de la trenza
Selección del totumo, Corte de los totumos, tintura, selección de semillas, elaboración de tejido sobre la base de los totumos y la tapa.

Observaciones: El producto se encuentra en proceso, por los acabados del mismo

Responsable: Ricardo Durán Fecha: Mayo de 2000

Sistema de ref. 2320 23 Código de región 0223670 Referente(s) Propuesta Muestra Empaque

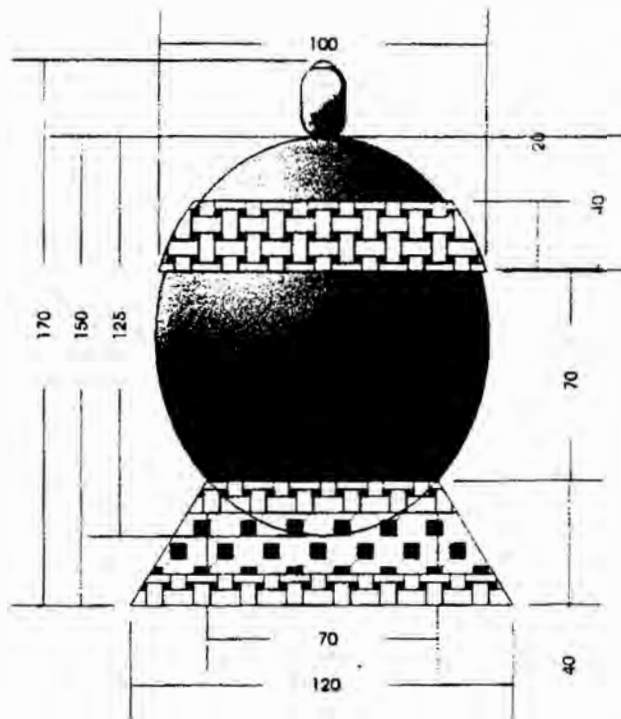
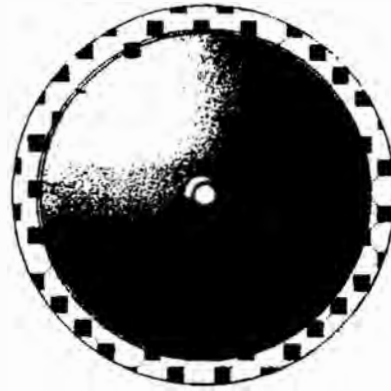

Pieza: Contenedor	Referencia:	Esc.: cm: 1 : 1 Pl. 3
Nombre: COFRE	Línea:	
Oficio: Tejeduría	Recurso Natural: Coco, Caña Flecha v semillas	
Técnica: Tejido en base	Materia prima:	

Proceso de producción:
 Selección de Caña Flecha, Tinturado con bija, hechura de la trenza.
 Selección del totumo, Corte de los totumos, tinte, selección de semillas.
 elaboración de tejido sobre la base de los totumos y la tapa.

Observaciones: El producto se encuentra en proceso por los acabados del mismo

Responsable: Ricardo Durán Fecha: Mayo de 2.000

63

Sistema de ref. 232023 Código de región 0223670 Referente(s) Propuesta Muestra Empaque

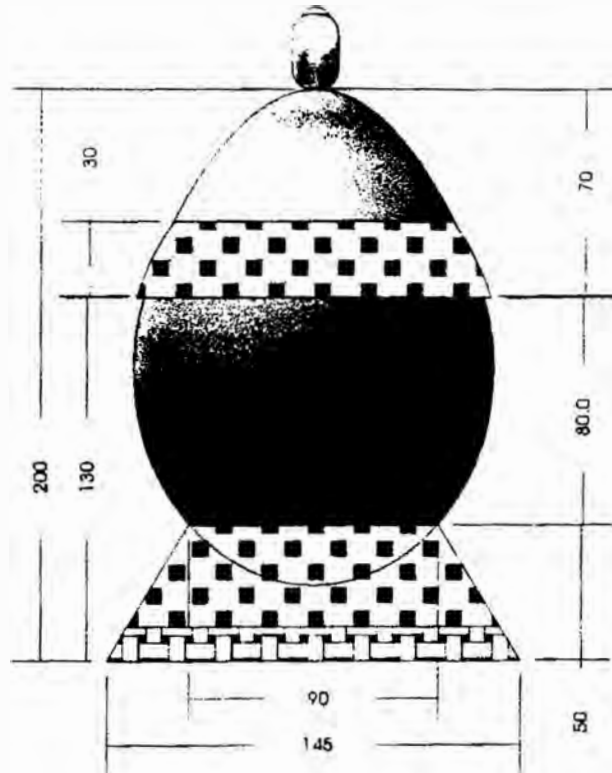
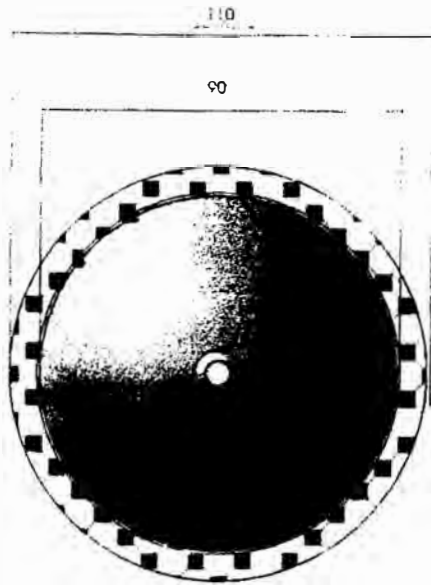

Pieza: Contenedor	Referencia:	Esc. (cm): 1 : 1 Pl. 1
Nombre: COFRE	Línea:	
Oficio: Tejeduría	Recurso Natural: Coco, Caña Flecha y semillas	
Técnica: Tejido en base	Materia prima:	

Proceso de producción:
 Selección de Caña Flecha, Tinturado con bija, hechura de la trenza
 Selección del totumo, Corte de los totumos, tintura, selección de semillas, elaboración de tejido sobre la base de los totumos y la tapa.

Observaciones: El producto se encuentra en proceso, por los acabados del mismo

Responsable: Ricardo Duran Fecha: Mayo de 2.000

54

Sistema de ref. 23200023 Código de región 0223670 Referente(s) Propuesta Muestra Empaque



Piezas: Contenedores	Línea: ambientes	Artisanos: Comunidad Artesanal de Tuchín
Nombres: COFRE	Referencia:	Marcos Carpio
Oficio: Tejeduría	Largo(cm): Ancho(cm):8 Alto(cm):7	Departamento: Córdoba
Técnica: Tejido sobre base	Diámetro(cm): 8 cm Peso(gr):	Localidad: Tuchín
Recursos Naturales:P. de coco y P. De C.F.	Color: natural (coco) y CF B y N	Vereda:
Materia prima: coco y caña flecha	Certificado Hecho a Mano Si <input type="checkbox"/> No <input type="checkbox"/>	Tipo de Población: Rural

Mercado Objetivo:	Costo: 15.000	Precio:
Producción/Mes: 15	Unitario:	Unitario:
Empaque:	P. Mayor:	P. Mayor:
Embalaje:	Empaque:	Empaque:

Observaciones: Las muestras se encuentran en proceso, por el poco manejo de la técnica, y en algunos casos resultado de la asesoría con fusión de nuevos materiales y aplicación la técnica de tejido sobre basesobre base.



Responsable: Ricardo Durán Fecha: Mayo 2.000

Sistema de referencia 2 3 2 0 2 2 Tipo de ficha: Referente(s) Muestra Línea Empaque

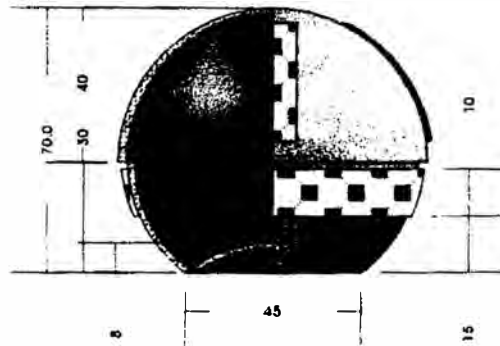
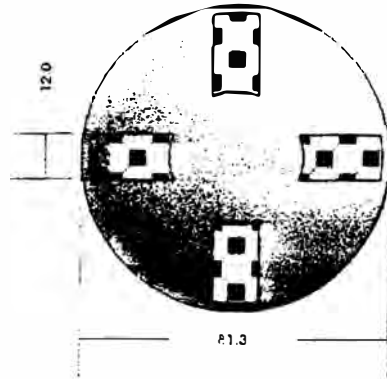

Pieza: Contenedor	Referencia:	Esc.(cm): 1:	Pl. 1
Nombre: COFRE	Línea:		
Oficio: Tejeduría	Recurso Natural:	Palma de Coco y Palma de Caña Flecha	
Técnica: Tejido en base	Materia prima:	Coco y caña flecha	

Proceso de producción:
Selección de Caña Flecha, Tinturado con bija, Selección de cocos,
Corte de los cocos, tinturado de los cocos con bija y barro,
elaboración de tejido sobre la base de los Cocos.

Observaciones: El producto viene en juego de tres cofres, grande, mediano y pequeño, el costo incluye los tres.

Responsable: Ricardo Durán	Fecha: Mayo de 2.000
----------------------------	----------------------

Sistema de ref. 2 3 2 0 2 2 Código de región 0 2 2 3 6 7 0 Referente(s) Propuesta Muestra Empaque

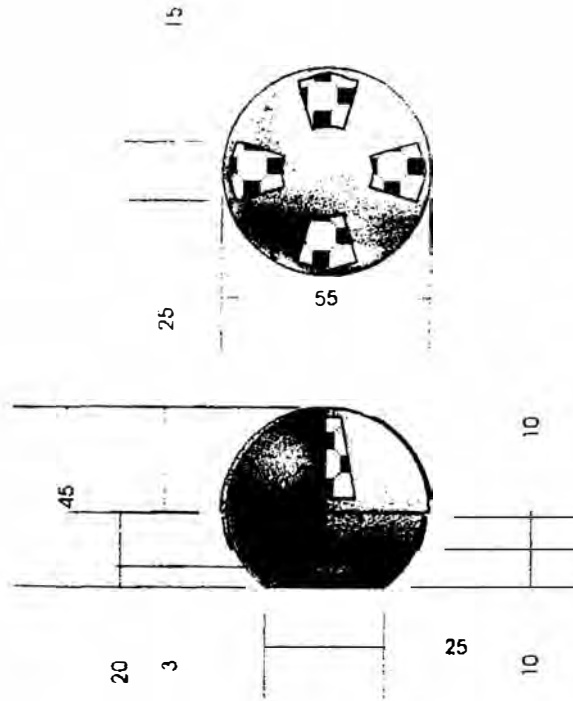

Pieza: Contenedor	Referencia:	Esc.(cm): 1: Pl. 1
Nombre: COFRE	Línea:	
Oficio: Tejeduría	Recurso Natural: Palma de Coco y Palma de Caña Flecha	
Técnica: Tejido en base	Materia prima: Coco y caña flecha	

Proceso de producción:
 Selección de Caña Flecha, Tinturado con bija, Selección de cocos,
 Corte de los cocos, tinturado de los cocos con bija y barro,
 elaboración de tejido sobre la base de los Cocos.

Observaciones: El producto viene en
 juego de tres cofres, grande, mediano
 y pequeño, el costo incluye los tres.

Responsable: Ricardo Durán Fecha: Mayo de 2.000

Sistema de ref. 232022 Código de región 0223670 Referente(s) Propuesta Muestra Empaque

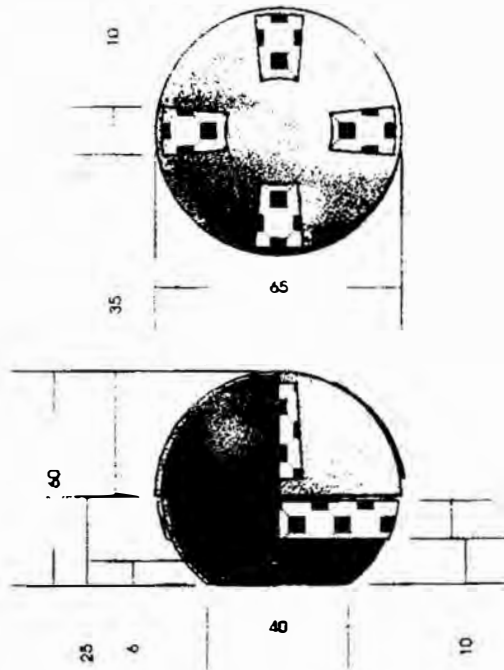

Pieza: Contenedor	Referencia:	Esc.(cm): 1	Pl. 1
Nombre: COFRE	Línea:		
Oficio: Tejeduría	Recurso Natural: Palma de Coco y Palma de Caña Flecha		
Técnica: Tejido en base	Materia prima: Coco y caña flecha		

Proceso de producción:
Selección de Caña Flecha, Tinturado con bija, Selección de cocos,
Corte de los cocos, tinturado de los cocos con bija y barro,
elaboración de tejido sobre la base de los Cocos.

Observaciones: El producto viene en juego de tres cofres, grande, mediano y pequeño, el costo incluye los tres.

Responsable: Ricardo Durán	Fecha: Mayo de 2.000
----------------------------	----------------------

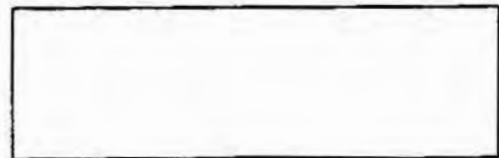



Piezas: Contenedos	Línea: ambientes	Artesanos: Comunidad Artesanal de Tuchín	
Nombres: COFRE	Referencia:	Marcos Carpio	
Oficio: Tejeduría	Largo(cm):	Ancho(cm):8	Alto(cm):7
Técnica: Tejido sobre base	Diámetro(cm): 8 cm	Peso (gr):	Departamento: Córdoba
Recursos Naturales:P. de coco y P. De C.F.	Color: natural (coco) y CF B y N	Localidad: Tuchín	
Materia prima: coco y caña flecha	Certificado Hecho a Mano <input type="checkbox"/> Sí <input type="checkbox"/> No	Vereda:	
		Tipo de Población: Rural	

Mercado Objetivo:	Costo: 15.000	Precio
Producción/Mes: 15	Unitario:	Unitario:
Empaque:	P. Mayor:	P. Mayor:
Embalaje:	Empaque:	Empaque:

Observaciones: Las muestras se encuentran en proceso, por el poco manejo de la técnica, y en algunos casos resultado de la asesoría con fusión de nuevos materiales y aplicación la técnica de tejido sobre basesobre base.

69

Responsable: Ricardo Durán Fecha: Mayo 2.000

Sistema de referencia: [2][3][2][0][][][2][2] Tipo de ficha: Referente(s) Muestra Línea Empaque

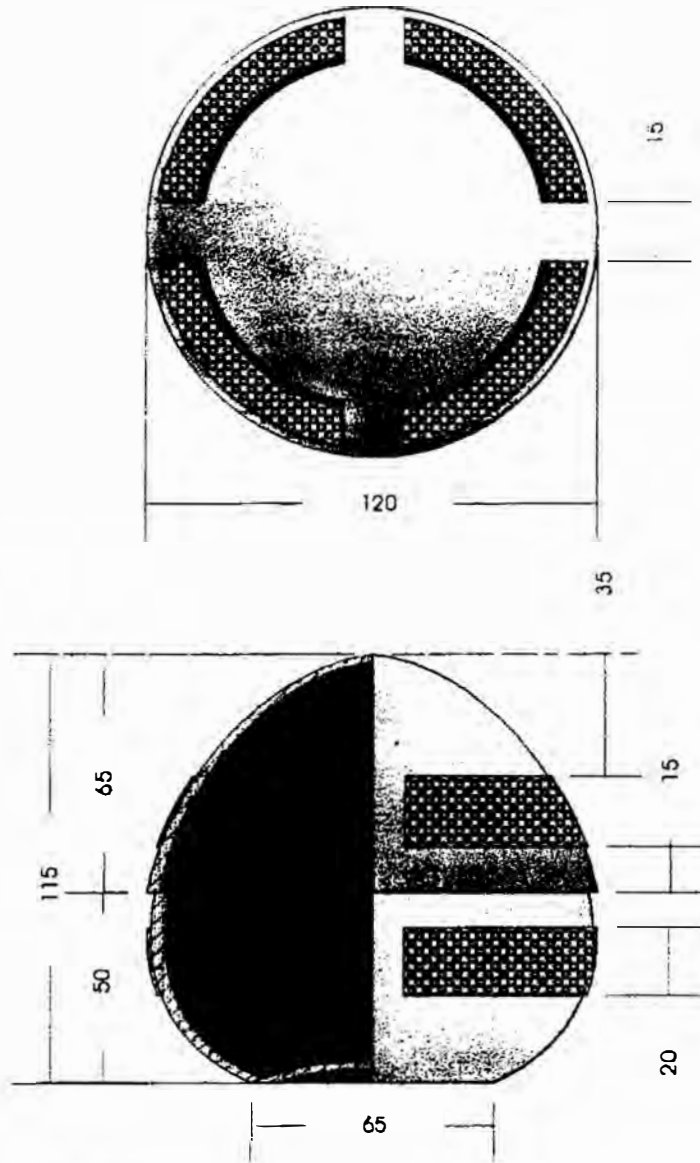

Pieza: Contenedor	Referencia:	Esc.(cm): 1: 1	Pl. 1
Nombre: COFRE	Línea:		
Oficio: Tejeduría	Recurso Natural: Palma de Coco y Palma de Caña Flecha		
Técnica: Tejido en base	Materia prima: Coco y caña flecha		

Proceso de producción:
 Selección de Caña Flecha, Tinturado con bija, Selección de cocos,
 Corte de los cocos, tinturado de los cocos con bija y barro,
 elaboración de tejido sobre la base de los Cocos.

Observaciones: El producto viene en juego de tres cofres, grande, mediano y pequeño, el costo incluye los tres.

Responsable: Ricardo Durán Fecha: Mayo de 2.000

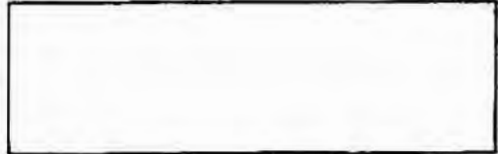

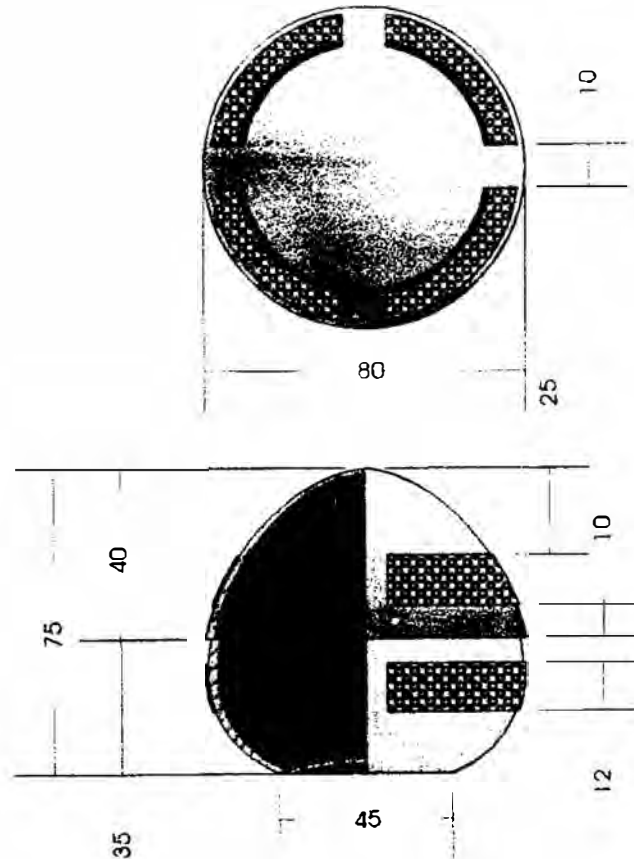

Pieza: Contenedor	Referencia:	Esc.(cm): 1:	Pl. 1
Nombre: COFRE	Línea:		
Oficio: Tejeduría	Recurso Natural: Palma de Coco y Palma de Caña Flecha		
Técnica: Tejido en base	Materia prima: Coco y caña flecha		

Proceso de producción:
 Selección de Caña Flecha, Tinturado con bija, Selección de cocos.
 Corte de los cocos, tinturado de los cocos con bija y barro,
 elaboración de tejido sobre la base de los Cocos.

Observaciones: El producto viene en juego de tres cofres, grande, mediano y pequeño, el costo incluye los tres.

Responsable: Ricardo Durán Fecha: Mayo de 2.000

Sistema de tel. 23200022 Código de región Referente(s) Propuesta Muestra Empaque

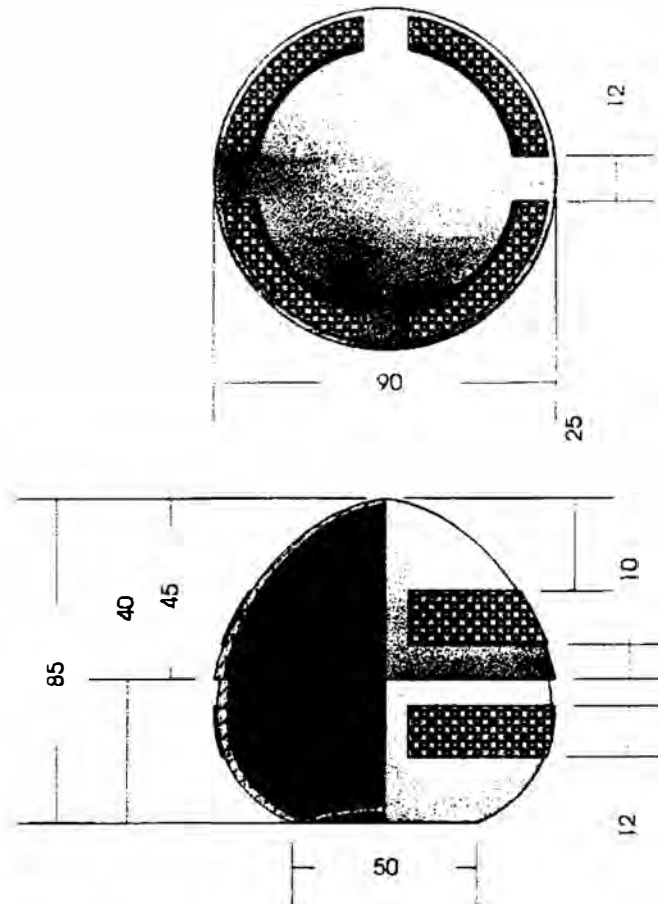

Pieza: Contenedor	Referencia:	Esc.(cm): 1:1	Pl. 2
Nombre: COFRE	Línea:		
Oficio: Tejeduría	Recurso Natural: Palma de Coco y Palma de Caña Flecha		
Técnica: Tejido en base	Materia prima: Coco y caña flecha		

Proceso de producción:
Selección de Caña Flecha, Tinturado con bija, Selección de cocos,
Corte de los cocos, tinturado de los cocos con bija y barro,
elaboración de tejido sobre la base de los Cocos.

Observaciones: El producto viene en juego de tres cofres, grande, mediano, y pequeño, el costo incluye los tres.

Responsable: Ricardo Durán Fecha: Mayo de 2.000

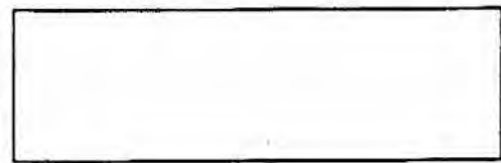

Sistema de ref. 23200022 Código de región 0223670 Referente(s) Propuesta Muestra Empaque



Piezas: Contenedos	Línea:	Artesanos: Comunidad Artesanal de Tuchín	
Nombres: COFRE	Referencia:	Marcos Carpio	
Oficio: Tejeduría	Largo(cm):	Ancho(cm):	Alto(cm):
Técnica: Tejido sobre base	Diámetro(cm):	Peso (gr):	Departamento: Córdoba
Recursos Naturales: Totumo y Caña Flecha	Color:	Localidad: Tuchín	
Materia prima:	Certificado Hecho a Mano	Vereda:	
	Sí <input type="checkbox"/> No <input type="checkbox"/>	Tipo de Población: Rural	

Mercado Objetivo:	Costo:	Precio 15.000
Producción/Mes: 15	Unitario:	Unitario:
Empaque:	P. Mayor:	P. Mayor:
Embalaje:	Empaque:	Empaque:

Observaciones: Las muestras se encuentran en proceso, por el poco manejo de la técnica, y en algunos casos resultado de la asesoría con fusión de nuevos materiales y aplicación de la técnica sobre base.



Responsable: Ricardo Durán Fecha: Mayo 2.000

Sistema de referencia 2 3 2 0 2 2 Tipo de ficha: Referente(s) Muestra Línea Empaque

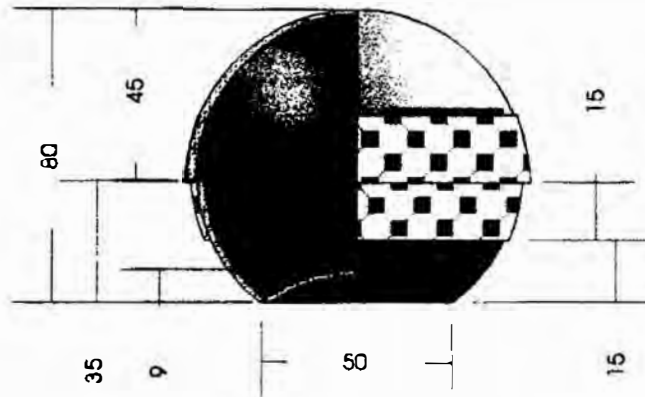

Pieza: Contenedor	Referencia:	Esc. (cm): 1 : 1 Pl. 3
Nombre: COFRE	Línea:	
Oficio: Tejeduría	Recurso Natural: Palma de caña flecha, árbol de totumo	
Técnica: Tejido en base	Materia prima: totumo y caña flecha	

Proceso de producción:

Selección de Caña Flecha, Tinturado con bija, Selección de los totumos
 corte de los mismos, lijado pulido, tinturado con bija y tejido sobre la base

Observaciones: El producto se encuentra en proceso, por los acabados del mismo

Responsable: Ricardo Durán Fecha: Mayo de 2.000

Sistema de ref. 2 3 2 0 2 3 Código de región 0 2 2 3 6 7 0 Referente(s) Propuesta Muestra Empaque

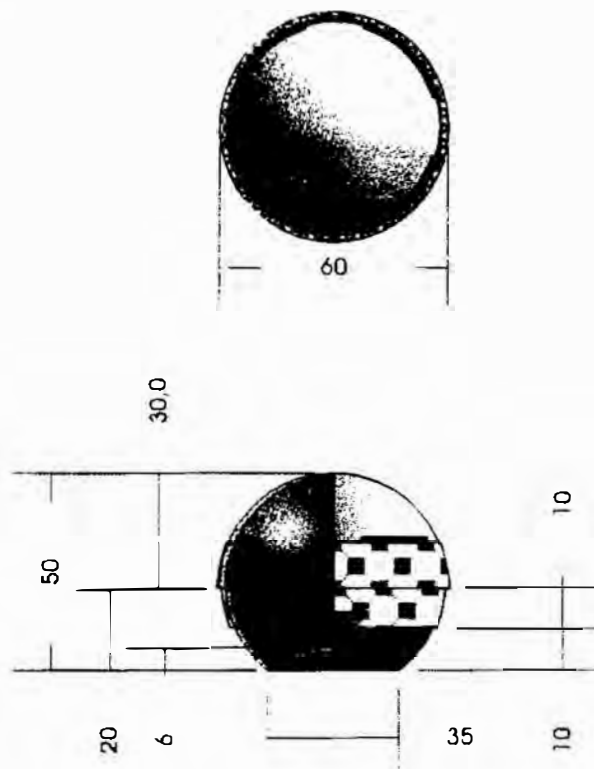

Pieza: Contenedor	Referencia:	Esc.(cm): 1 : 1 Pl. 3
Nombre: COFRE	Línea:	
Oficio: Tejeduría	Recurso Natural: Arbol de totumo Palme de, Caña Flecha	
Técnica: Tejido en base	Materia prima: totumo y caña flecha	

Proceso de producción:
 Selección de Caña Flecha, Tinturado con bija, Selección de los totumos
 corte de los mismos, lijado pulido, tinturado con bija y tejido sobre la base

Observaciones: El producto se encuentra en proceso por los acabados del mismo

Responsable: Ricardo Durán Fecha: Mayo de 2.000

75

Sistema de ref. 23200023 Código de región 0223670 Referente(s) Propuesta Muestra Empaque

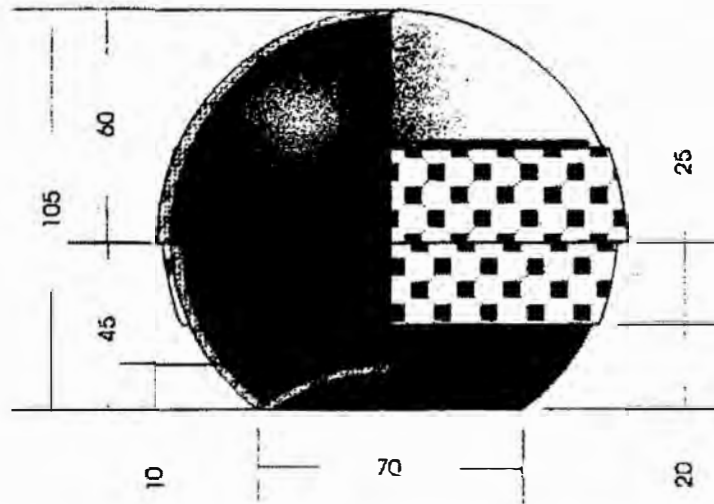
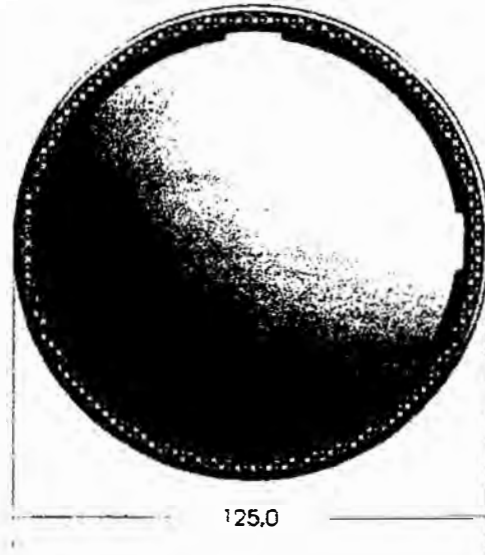

Pieza: Contenedor	Referencia:	Esc. (cm): 1 : 1 Pl. 3
Nombre: COFRE	Línea:	
Oficio: Tejeduría	Recurso Natural: Palma de caña flecha, arbol de totumo	
Técnica: Tejido en base	Materia prima: totumo y caña flecha	

Proceso de producción:
 Selección de Caña Flecha, Tinturado con bija, Selección de los totumos
 corte de los mismos, llado pulido, tinturado con bija y tejido sobre la base

Observaciones: El producto se encuentra en proceso, por los acabados del mismo

Responsable: Ricardo Durán Fecha: Mayo de 2.000

Sistema de ref. 2320 23 Código de región 0223670 Referente(s) Propuesta Muestra Empaque

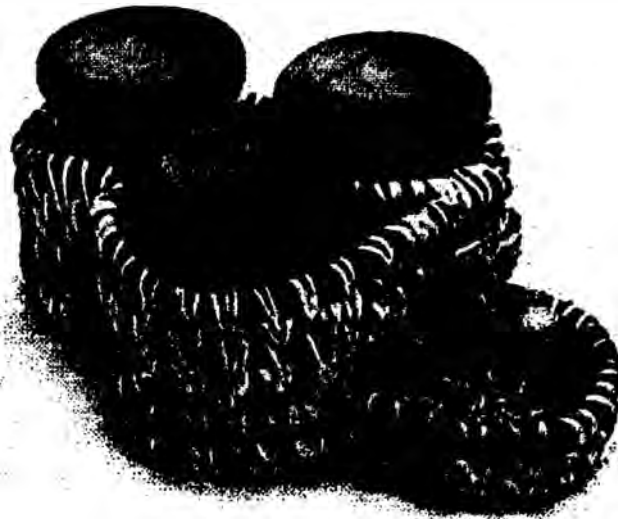

Piezas: empaque	Línea: Utilitaria	Artesanos: Comunidad artesanal de Rabolargo	
Nombres: Canastos		Referencia:	
Oficio: Cestería	Largo(cm):	Ancho(cm):	Alto(cm):
Técnica: Tejido	Diámetro(cm):	Peso(gr):	Departamento: Córdoba
Recursos Naturales: Cepa de Plátano, raca		Color:	Localidad: Rabolargo
Materia prima:	Certificado Hecho a Mano <input type="checkbox"/> Sí <input type="checkbox"/> No		Vereda:
			Tipo de Población: Rural

Mercado Objetivo:	Costo:	Precio
Producción/Mes:	Unitario:	Unitario:
Empaque:	P. Mayor:	P. Mayor:
Embalaje:	Empaque:	Empaque:

Observaciones :



Responsable: Ricardo Durán Fecha: 27 de Noviembre de 1.999

Sistema de referencia 2 3 2 5 2 3 Tipo de ficha: Referente(s) Muestra Línea Empaque

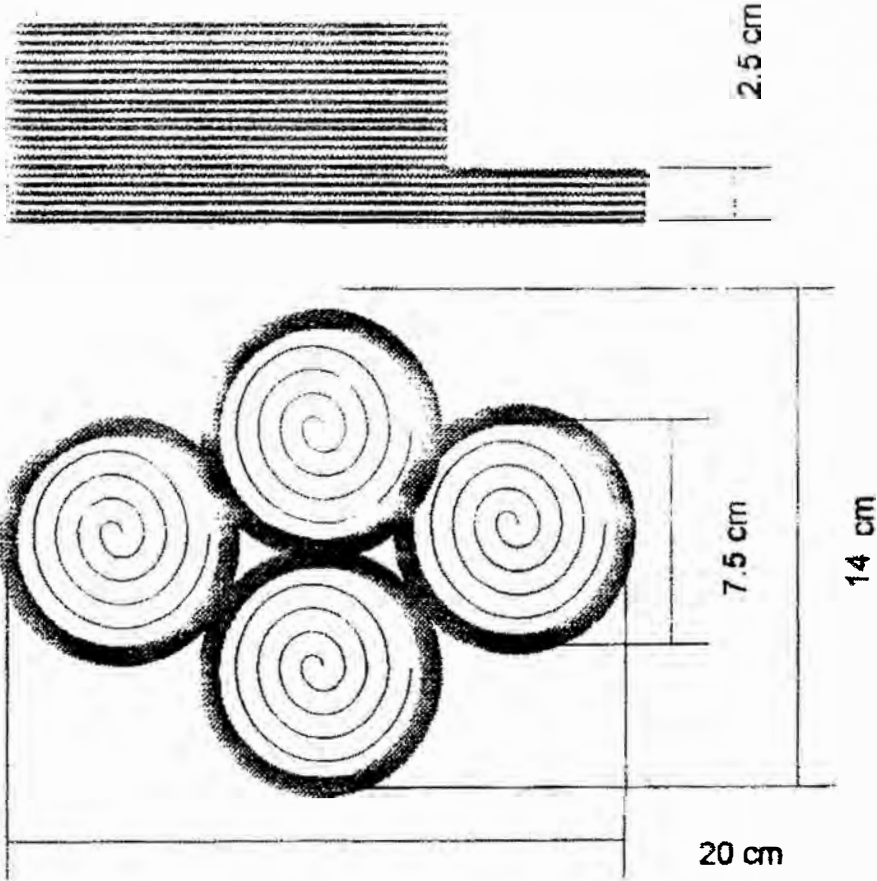
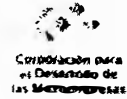

Pieza: EMPAQUE	Referencia:	Esc. (cm): 1:2	Pl. 2
Nombre: EMPAQUES PARA DULCES	Línea:		
Oficio: Cestería	Recurso Natural: Cepa de Platano		
Técnica: Tejido	Materia prima:		

Proceso de producción:
Preparación de materia prima, Selección de Cepa de platano, percepción del diseño y elaboración del tejido.

Observaciones:



Responsable: Ricardo Durán Fecha: 27 de Noviembre de 1.999

Sistema de ref. 2 3 2 5 de región (0 2 2 3) Referente(s) Propuesta Muestra Empaque



Piezas: empaque	Línea: Utilitaria	Artesanos: Comunidad artesanal de Sabana	
Nombres: Canastos		Referencia:	
Oficio: Cestería	Largo(cm):	Ancho(cm):	Alto(cm):
Técnica: Tejido	Diámetro(cm):	Peso(g):	Departamento: Córdoba
Recursos Naturales: Cepa de Plátano, iraca		Color:	Localidad: Rabolargo
Materia prima:	Certificado Hecho a Mano <input type="checkbox"/> No <input type="checkbox"/>		Vereda:
			Tipo de Población: Rural

Mercado Objetivo:	Costo:	Precio
Producción/Mes:	Unitario:	Unitario:
Empaque:	P. Mayor:	P. Mayor:
Embalaje:	Empaque:	Empaque:

Observaciones:



Responsable: Ricardo Durán Fecha: 27 de Noviembre de 1.999

Sistema de referencia 2 3 2 5 2 2 1 Tipo de ficha: Referente(s) Muestra Línea Empaque

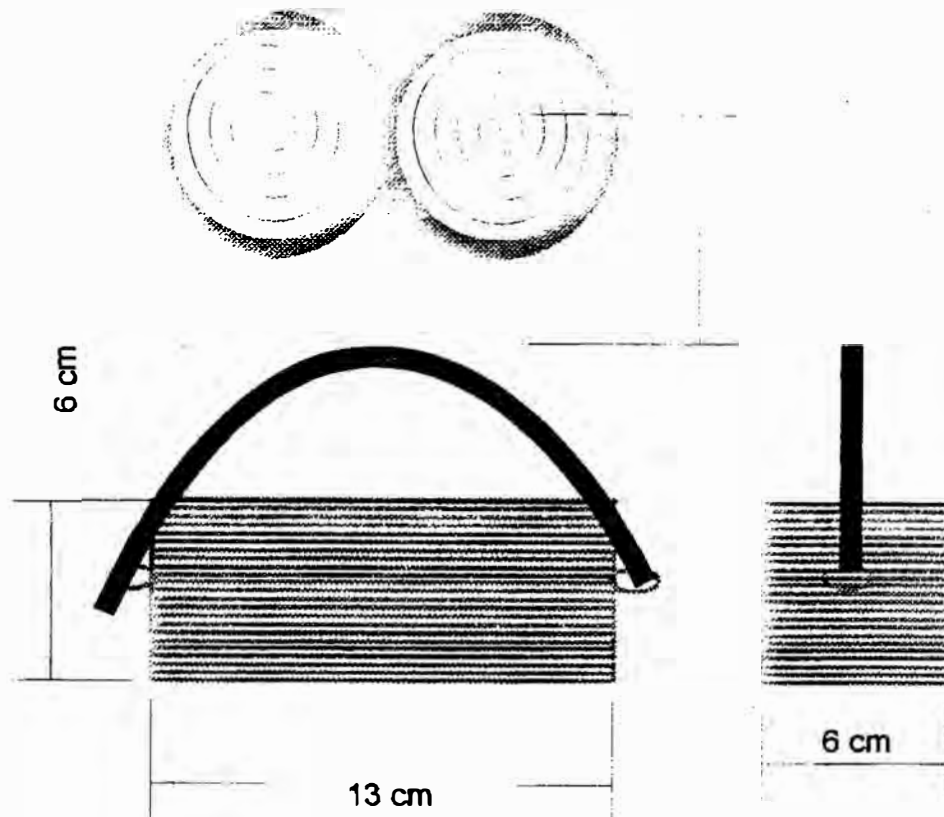

Pieza: ETIQUETA	Referencia:	Esc.(cm): 2:1	Pl.
Nombre: ETIQUETA PRODUCTOS TRADICIONALES	Línea:		
Oficio: Cestería	Recurso Natural: Mata de Platano		
Técnica: Tejido	Materia prima: hojas y cepa del platano		

Proceso de producción: Selección de la materia prima, hechura del rollo, costura, y remate

Observaciones:

Responsable: Ricardo Durán Fecha: 5 de Marzo de 2.000



Sistema de ref. 2320 de región 0223 Referente(s) Propuesta Muestra Empaque



Piezas: empaque	Línea: Utilitaria	Artesanos: Comunidad artesanal de sabanal	
Nombres: Canastos		Referencia:	
Oficio: Cestería	Largo(cm):	Ancho(cm):	Alto(cm):
Técnica: Tejido	Diámetro(cm):	Peso(gramos):	Departamento: Córdoba
Recursos Naturales: Cepa de Plátano, iraca		Color:	Localidad: Rabolargo
Materia prima:	Certificado Hecho a Mano <input type="checkbox"/> Sí <input type="checkbox"/> No		Vereda:
			Tipo de Población: Rural

Mercado Objetivo:	Costo:	Precio
Producción/Mes:	Unitario:	Unitario:
Empaque:	P. Mayor:	P. Mayor:
Embalaje:	Empaque:	Empaque:

Observaciones:



Responsable: Ricardo Durán Fecha: 27 de Noviembre de 1.999

Sistema de referencia 2 3 2 5 2 3 Tipo de ficha: Referente(s) Muestra Línea Empaque

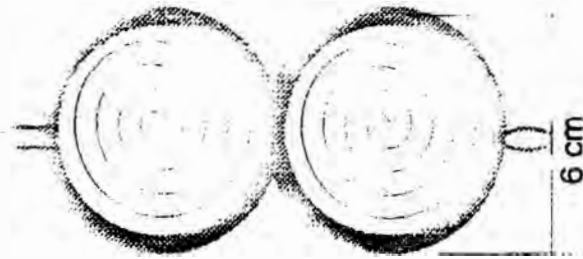

6 cm

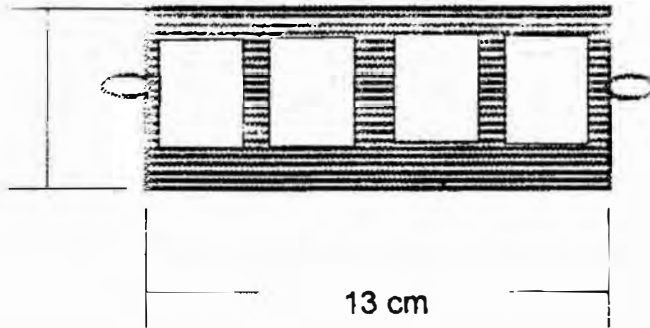

Pieza: ETIQUETA	Referencia:	Esc.(cm):	Pl.
Nombre: ETIQUETA PRODUCTOS TRADICIONALES	Línea:		
Oficio: Cestería	Recurso Natural: Caña Flecha		
Técnica: Tejido	Materia prima:		

Proceso de producción: Selección de la materia prima, hechura del rollo, selección de la iraca, costura

Observaciones:

Responsable: Ricardo Durán Fecha: 5 de Marzo de 2.000



Sistema de ref. 2 3 2 0 2 3 Código de región 0 2 2 3 Referente(s) Propuesta Muestra Empaque

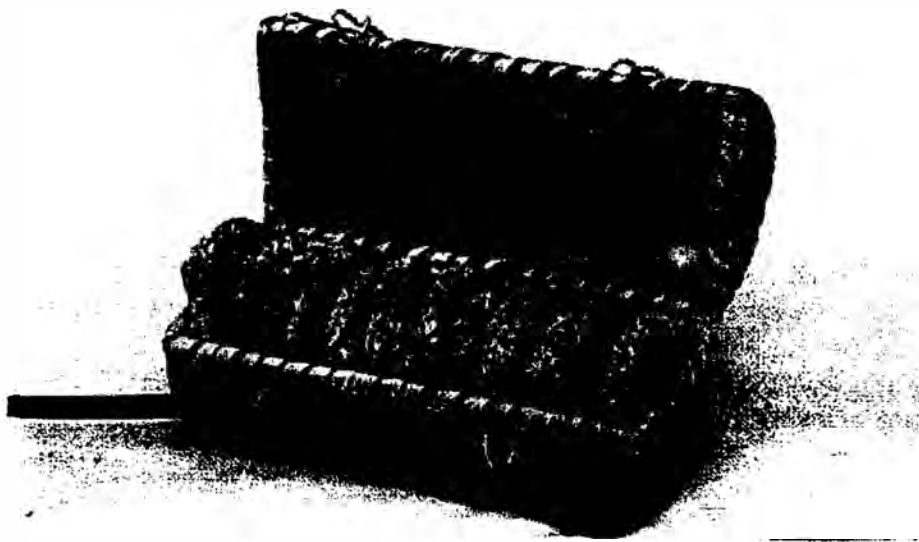

Piezas: empaques	Línea: Utilitaria	A Artesanos: Comunidad artesanal de Rabolargo	
Nombres: Canastos	Referencia:		
Oficio: Cestería	Largo(cm):	Ancho(cm):	Departamento: Córdoba
Técnica: Tejido	Diámetro(cm):	Peso(gr):	Localidad: Rabolargo
Recursos Naturales: Cepa de Plátano, iraca	Color:	Vereda:	
Materia prima:	Certificado Hecho a Mano <input type="checkbox"/> Sí <input type="checkbox"/> No	Tipo de Población: Rural	

Mercado Objetivo:	Costo:	Precio
Producción/Mes:	Unitario:	Unitario:
Empaque:	P. Mayor:	P. Mayor:
Embalaje:	Empaque:	Empaque:

Observaciones:

Responsable: Ricardo Durán Fecha: 27 de Noviembre de 1.999

Sistema de referencia 2 3 2 5 2 3 Tipo de ficha: Referente(s) Muestra Línea Empaque



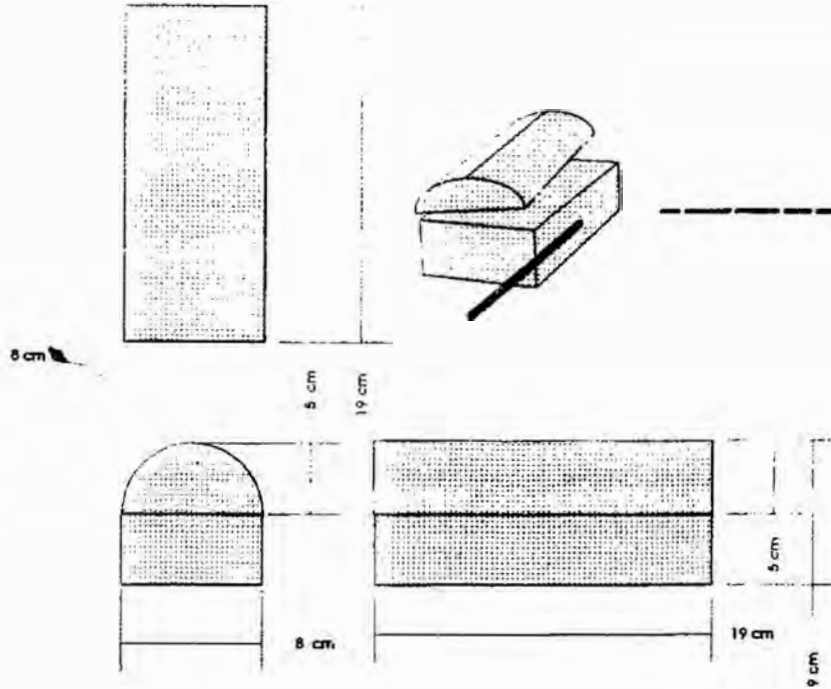

Pieza: EMPAQUE	Referencia:	Esc.(cm): 1:2	Pl. 1
Nombre: EMPAQUES PARA DULCES	Línea:		
Oficio: Cestería	Recurso Natural: Cepa de Plátano		
Técnica: Tejido	Materia prima:		

Proceso de producción:

Preparación de materia prima, Selección de Cepa de plátano, percepción del diseño y elaboración del tejido.

Observaciones: Los empaques desarrollados se plantean para trascender una vez consumido el dulce su función final es de carácter decorativo y decorativo.

Responsable: Ricardo Durán Fecha: 27 de Noviembre de 1.999



Sistema de ref. 2 3 2 5 2 3 Código de región 0 2 2 3 Referente(s) Propuesta Muestra Empaque

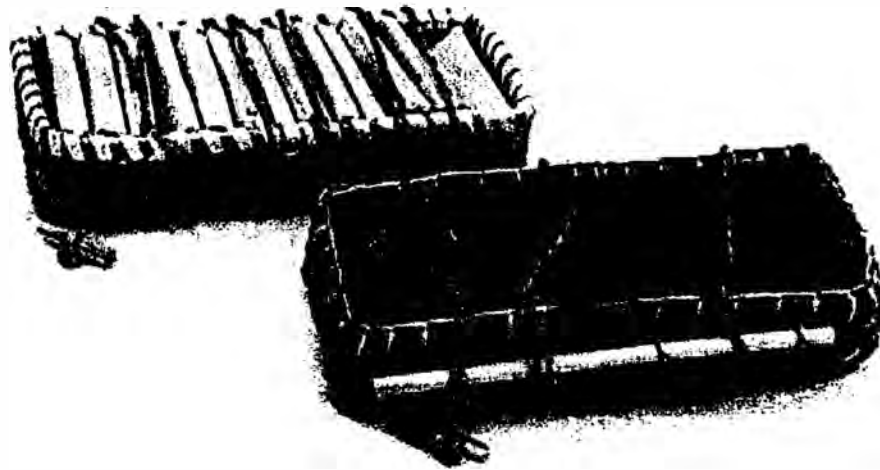

Piezas: empaque	Línea: Utilitaria	Artesanos: Comunidad artesanal de Rabolargo	
Nombres: Canastos		Referencia:	
Oficio: Cestería	Largo(cm):	Ancho(cm):	Alto(cm):
Técnica: Tejido	Diámetro(cm):	Peso(gr):	Departamento: Córdoba
Recursos Naturales: Cepa de Plátano, iraca		Color:	Localidad: Rabolargo
Materia prima:	Certificado Hecho a Mano	<input type="checkbox"/> Sí <input type="checkbox"/> No	Vereda:
		Tipo de Población: Rural	

Mercado Objetivo:	Costo:	Precio
Producción/Mes:	Unitario:	Unitario:
Empaque:	P. Mayor:	P. Mayor:
Embalaje:	Empaque:	Empaque:

Observaciones:



Responsable: Ricardo Durán Fecha: 27 de Noviembre de 1.999

S de referencia 2 3 2 5 2 3 Tipo de ficha: Referente(s) Muestra Línea Empaque

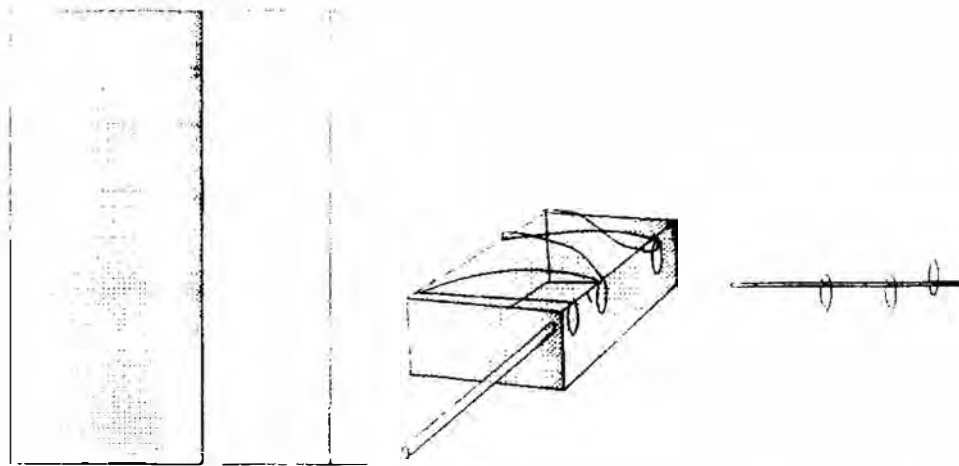

19 cm

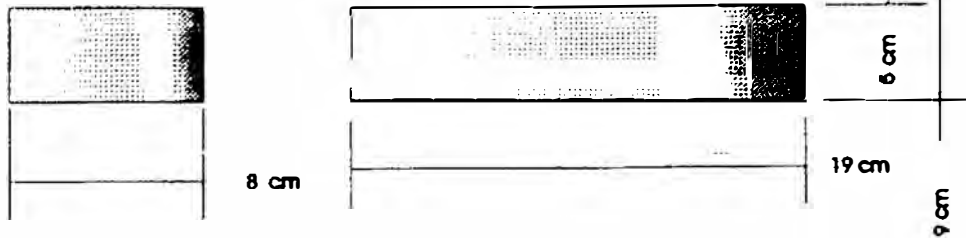

Pieza: EMPAQUE	Referencia:	Esc.(cm): 1:3	Pl. 5
Nombre: EMPAQUES PARA DULCES	Línea:		
Oficio: Cestería	Recurso Natural: Arbol de platano		
Técnica: Tejido	Materia prima: cepa de platano		

Proceso de producción:
 Preparación de materia prima, Selección de Cepa de platano,
 percepción del diseño y elaboración del tejido.

Observaciones:

Responsable: Ricardo Durán Fecha: 27 de Noviembre de 1.999



Sistema de ref. 2 3 2 5 2 3 Código de región 0 2 2 3 Referente(s) Propuesta Muestra Empaque

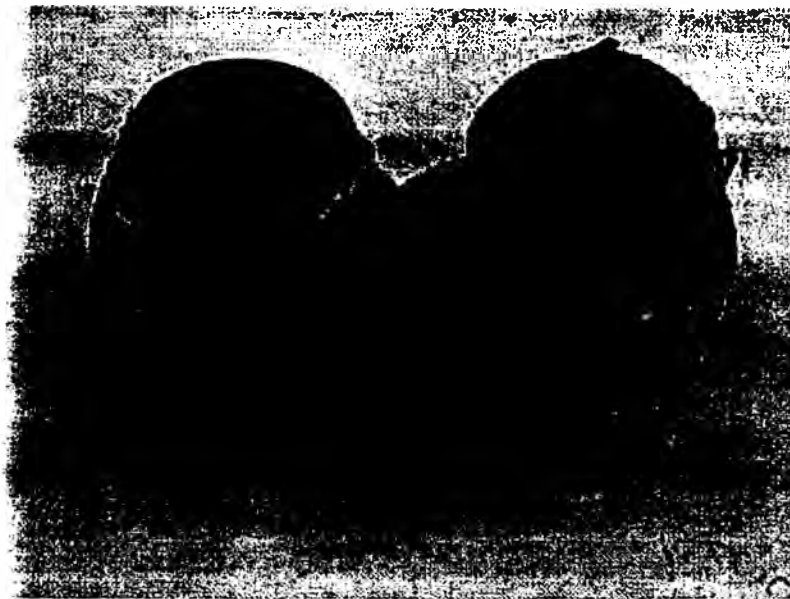

Piezas: empaque		Línea: Utilitaria		Artesanos: Comunidad artesanal de Sabanal	
Nombres: Canastos		Referencia:			
Oficio: Cestería		Largo(cm):	Ancho(cm):	Alto(cm):	Departamento: Córdoba
Técnica: Tejido		Diámetro(cm):		Peso (gr):	Localidad: Rabolargo
Recursos Naturales: Cepa de Plátano, iraca		Color:		Vereda:	
Materia prima: .		Certificado Hecho a Mano Sí <input type="checkbox"/> No <input type="checkbox"/>			Tipo de Población: Rural

Mercado Objetivo:		Costo:	Precio
Producción/Mes:		Unitario:	Unitario:
Empaque:		P. Mayor:	P. Mayor:
Embalaje:		Empaque:	Empaque:

Observaciones:



Responsable: Ricardo Durán Fecha: 27 de Noviembre de 1999

Sistema de referencia 2 3 2 5 2 3 Tipo de ficha: Referente(s) Muestra Línea Empaque 8 5

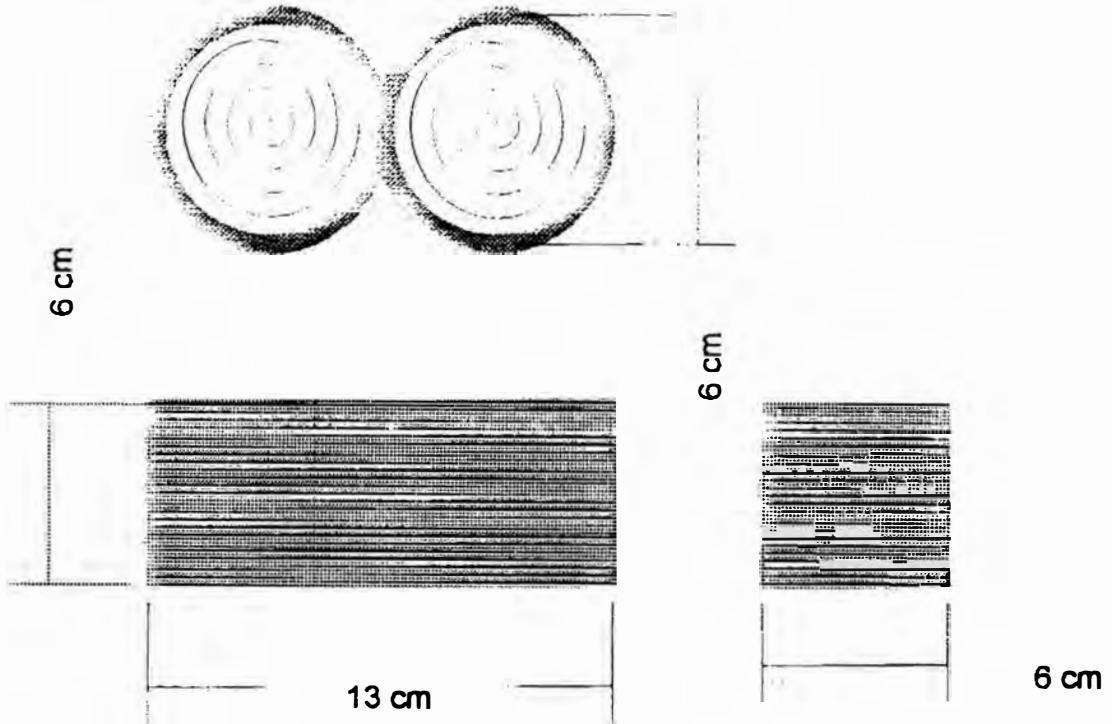

Pieza: ETIQUETA	Referencia:	Esc.(cm): 1:2	Pl. 6
Nombre: ETIQUETA PRODUCTOS TRADICIONALES	Línea:		
Oficio: Cestería	Recurso Natural: Mata de plátano		
Técnica: Tejido	Materia prima: hoja de plátano, cepa e iraca		

Proceso de producción: Selección de la materia prima, hechura del rollo, selección de la iraca, y costura

Observaciones:

Responsable: Ricardo Durán Fecha: 5 de Marzo de 2.000



Sistema de ref. 2320 de región 0223 Referente(s) Propuesta Muestra Empaque

CTE



Piezas: Empaque	Línea: Utilitaria	Artesanos: Comunidad artesanal de Rabolargo	
Nombres: Canastos para Dulces		Referencia:	
Oficio: Cestería	Largo(cm):	Ancho(cm):	Alto(cm):
Técnica: Tejido	Diámetro(cm):		Peso(g):
Recursos Naturales: Cepa de Plátano, iraca		Color:	Vereda:
Materia prima:	Certificado Hecho a Mano <input type="checkbox"/> Sí <input type="checkbox"/> No		Tipo de Población: Rural

Mercado Objetivo:	Costo:	Precio 5000
Producción/Mes: —	Unitario:	Unitario:
Empaque:	P. Mayor:	P. Mayor:
Embalaje:	Empaque:	Empaque:

Observaciones:

Responsable: Ricardo Durón Fecha: 28 de Noviembre de 1.999

Sistema de referencia 2 3 2 5 2 3 Tipo de ficha: Referente(s) Muestra Línea Empaque



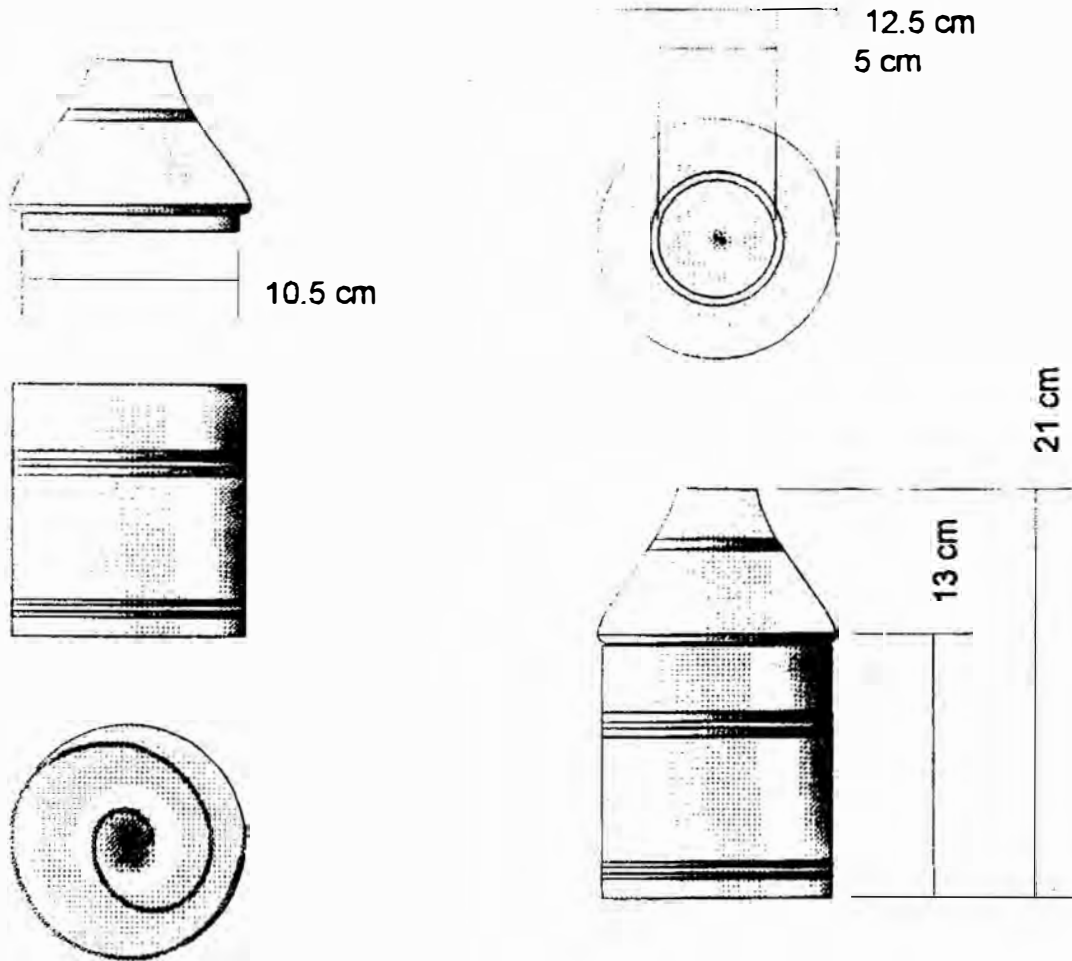

Pieza: EMPAQUE	Referencia:	Esc.(cm): 1:4	Pl. 2
Nombre: EMPAQUES PARA DULCES	Línea:		
Oficio: Cestería	Recurso Natural: Cepa de Plátano		
Técnica: Tejido	Materia prima:		

Proceso de producción:
 Preparación de materia prima, Selección de Cepa de plátano, percepción del diseño y elaboración del tejido.

Observaciones: empaque - exhibidor tipo bombonera



Responsable: Ricardo Durán Fecha: 28 de Noviembre de 1999

Sistema de ref. 2 3 2 5 2 3 Código de región 0 2 2 3 Referente(s) Propuesta Muestra Empaque



Piezas: Frutero	Línea: Alcoba	Artesanos: Centro de capacitación 24 de Mayo		
Nombres: FRUTERO		Referencia:		
Oficio: Talabartería Carpintería	Largo(cm):	Ancho(cm):	Alto(cm):	Departamento: Córdoba
Técnica: Ensamble. Costura, pegue	Diámetro(cm):	Peso (gr):	Localidad: Cereté	
Recursos Naturales: Madera Roble. Cuero Color:				Vereda:
Materia prima:	Certificado Hecho a Mano <input type="checkbox"/> Sí <input type="checkbox"/> No			Tipo de Población: urbana

Mercado Objetivo:	Costo: 5.000	Precio 10.000
Producción/Mes: 10	Unitario:	Unitario:
Empaque:	P. Mayor:	P. Mayor: 7.000
Embalaje:	Empaque:	Empaque:

Observaciones:

Responsable: Ricardo Durán Fecha: 1 de Diciembre de 1.999

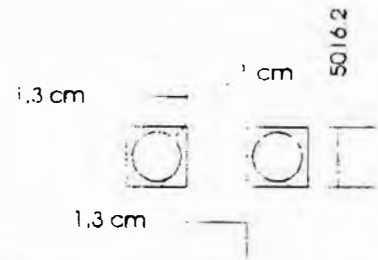
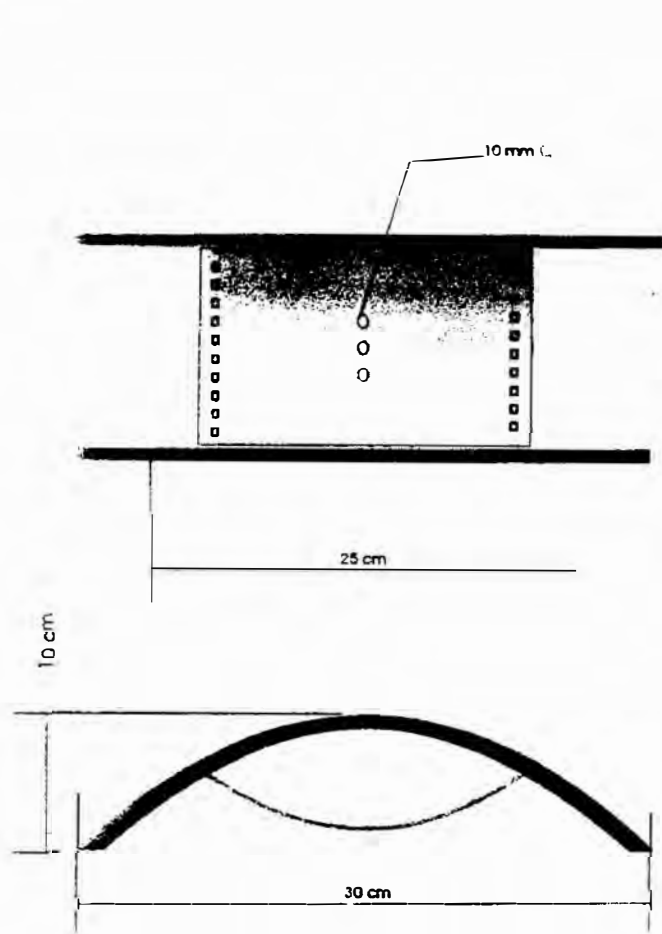

Detalle dimensión y distribución del repujado

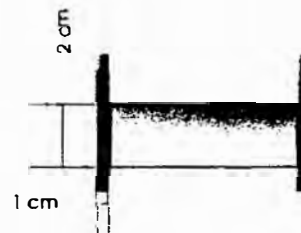

Pieza ; Frutero	Referencia:	Esc.(cm): 1:4	Pl. 1
Nombre:	Línea: Ambientes		
Oficio:Marroquinería y Carpintería	Recurso Natural: Arbol de roble v ganado vacuno		
Técnica: Varias, Ensamble	Materia prima: cuero v madera		

Proceso de producción: Corte de la madera, lijado, pintado, corte de la plantilla para el corte del cuero, ensamble.

Observaciones:

Responsable: Ricardo Durán Fecha: Mayo de 2.000

Sistema de ref. 2320 22 Código de región 0223162 Referente(s) Propuesta Muestra Empaque

81

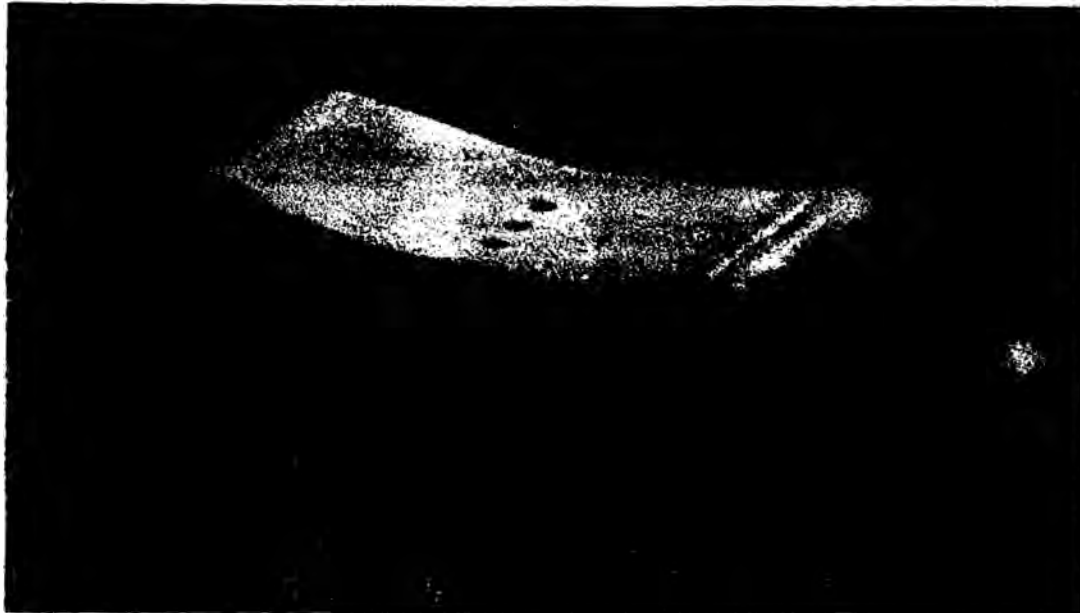

Piezas: Banco	Línea: Alcoba	Artisanos: Centro de capacitación 24 de Mayo		
Nombres: KANISABO		Referencia:		
Oficio: Talabartería Carpintería	Largo(cm):	Ancho(cm):	Alto(cm):	Departamento: Córdoba
Técnica: Ensamble, Costura, pegue	Diámetro(cm):	Peso(gr):	Localidad: Cereté	
Recursos Naturales: Madera Roble, Cuero		Color:	Vereda:	
Materia prima:	Certificado Hecho a Mano <input type="checkbox"/> Sí <input type="checkbox"/> No		Tipo de Población: urbana	

Mercado Objetivo:	Costo: 10.000	Precio 25.000
Producción/Mes: 10	Unitario:	Unitario:
Empaque:	P. Mayor:	P. Mayor: 15.000
Embalaje:	Empaque:	Empaque:

Observaciones:

Responsable: Ricardo Durán Fecha: 1 Diciembre de 1.999

Sistema de referencia 2 3 1 6 1 4
 Tipo de ficha: Referente(s) Muestra Línea Empaque

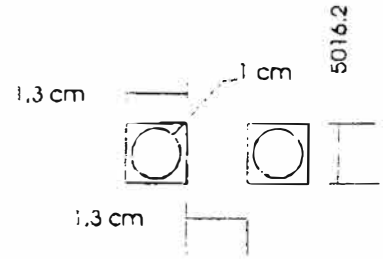
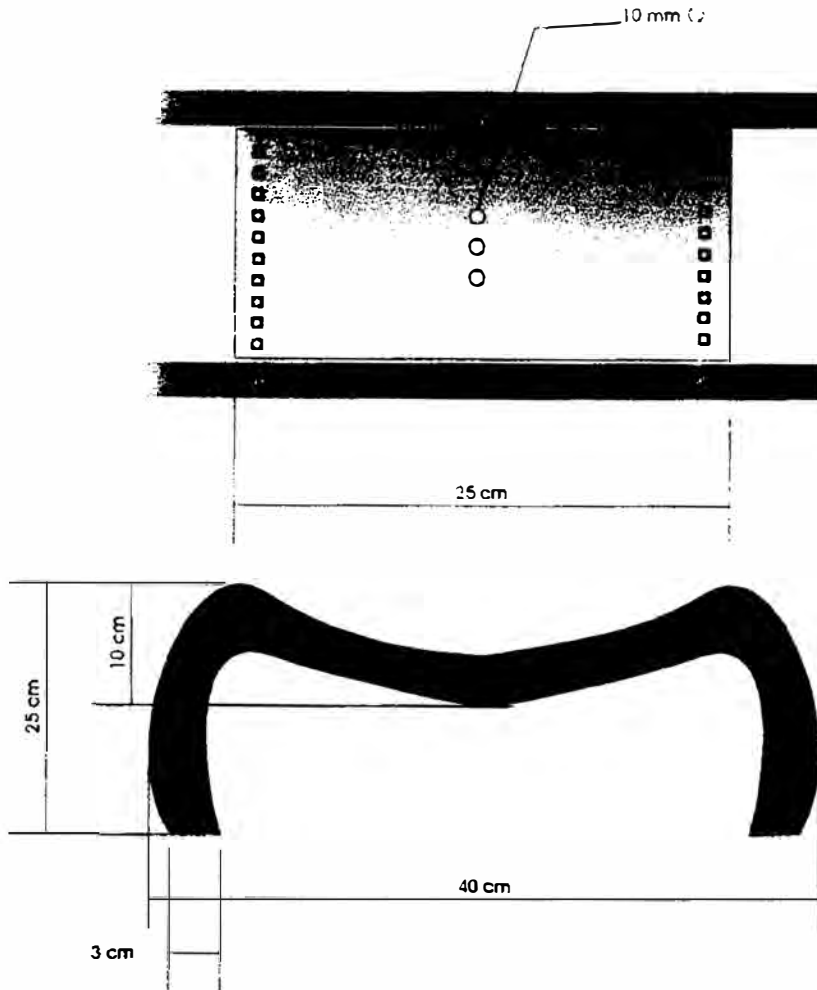

Detalle dimension y distribución del repujado

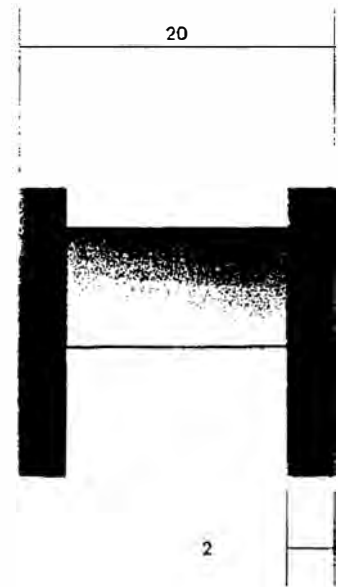

Pieza: Contenedor asiento auxiliar	Referencia:	Esc.(cm): 1 ; 5 Pl. 1
Nombre: KANKABO	Línea:	
Oficio: Tejeduría	Recurso Natural: Arbol de roble y ganado Vacuno	
Técnica: TALABARTERIA Y CARPINTERIA	Materia prima: madera y cuero	

Proceso de producción: Selección de la madera, corte lijado pulido pintado, selección del cuero, hechura de plantilla, corte y repujado y calado

Observaciones:

Responsable: Ricardo Durán Fecha: Noviembre de 1999

Sistema de ref. 2320 22 Código de región 000000 Referente(s) Propuesta Muestra Empeño

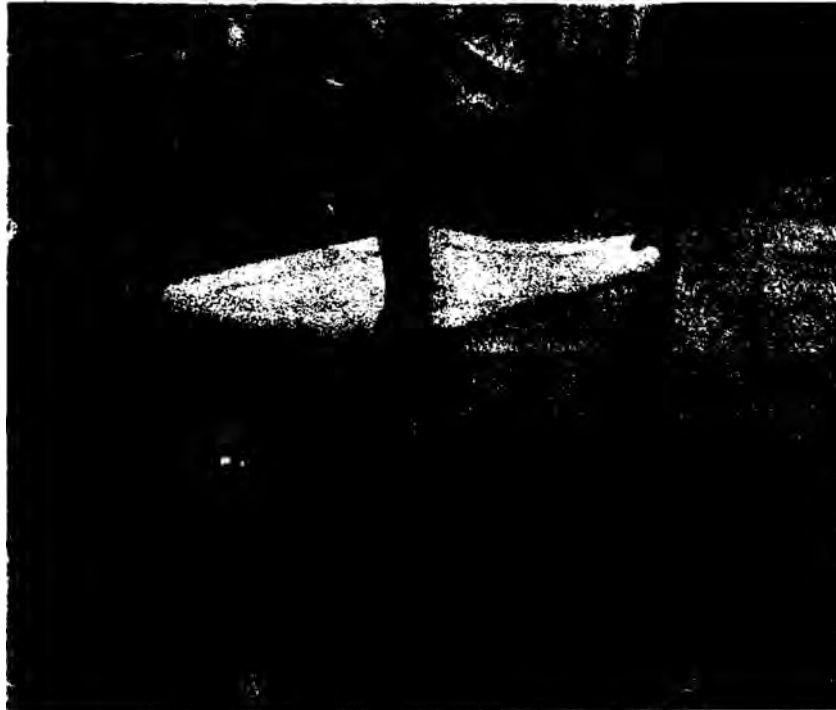

Piezas: Silla	Línea: Alcoba	Artesanos: Centro de capacitación 24 de Mayo		
Nombres: SILLA	Referencia:			
Oficio: Talabartería Carpintería	Largo(cm):	Ancho(cm):	Alto(cm):	Departamento: Córdoba
Técnica: Ensamble, Costura, pegue	Diámetro(cm):	Peso(gr):	Localidad: Cereté	
Recursos Naturales: Madera Roble, Cuero			Color:	Vereda:
Materia prima:	Certificado Hecho a Mano <input type="checkbox"/> No <input type="checkbox"/>		Tipo de Población: urbana	

Mercado Objetivo:	Costo: 40.000	Precio 56.000
Producción/Mes: 10	Unitario:	Unitario:
Empaque:	P. Mayor:	P. Mayor: 45.000
Embalaje:	Empaque:	Empaque:

Observaciones:

Responsable: Ricardo Durán Fecha: 1 de Diciembre 1.999

Sistema de referencia 2 3 1 6 1 4 Tipo de ficha: Referente(s) Muestra Línea Empaque

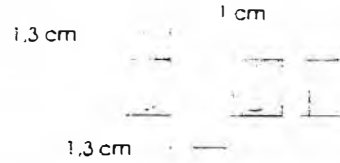
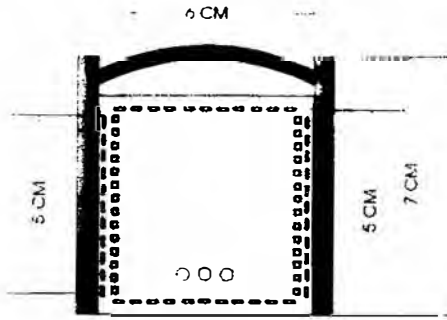

Detalle dimension y distribución del repujado

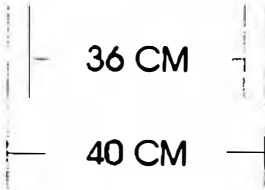
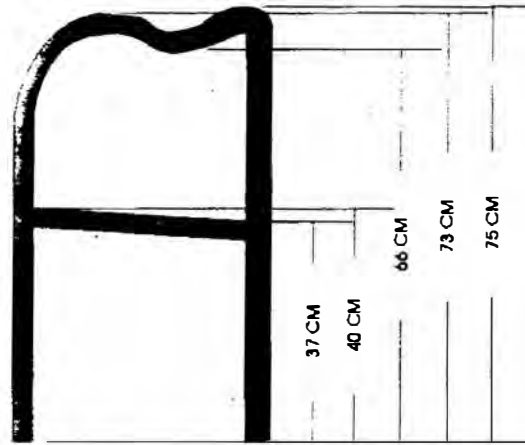
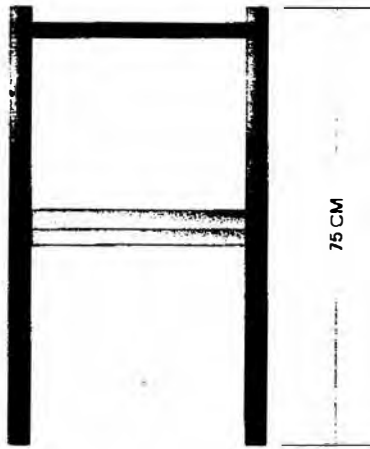

Pieza : Silla	Referencia:	Esc.(cm): 1:6	Pl. 1
Nombre: Silla	Línea: Ambientes		
Oficio:Marroquinería y Carpintería	Recurso Natural: Arbol de cedro y ganado vacuno		
Técnica: Varias, Ensamble	Materia prima: cuero y madera		

Proceso de producción: Selección de la madera Corte , corte de la plantilla para los repujados yel, corte del cuero, ensamble.

Observaciones:

Responsable: Ricardo Durán Fecha: Mayo de 2.000

Sistema de ref. 2 3 2 0 2 2 Código de región de ref. Referente(s) Propuesta Muestra Empaque

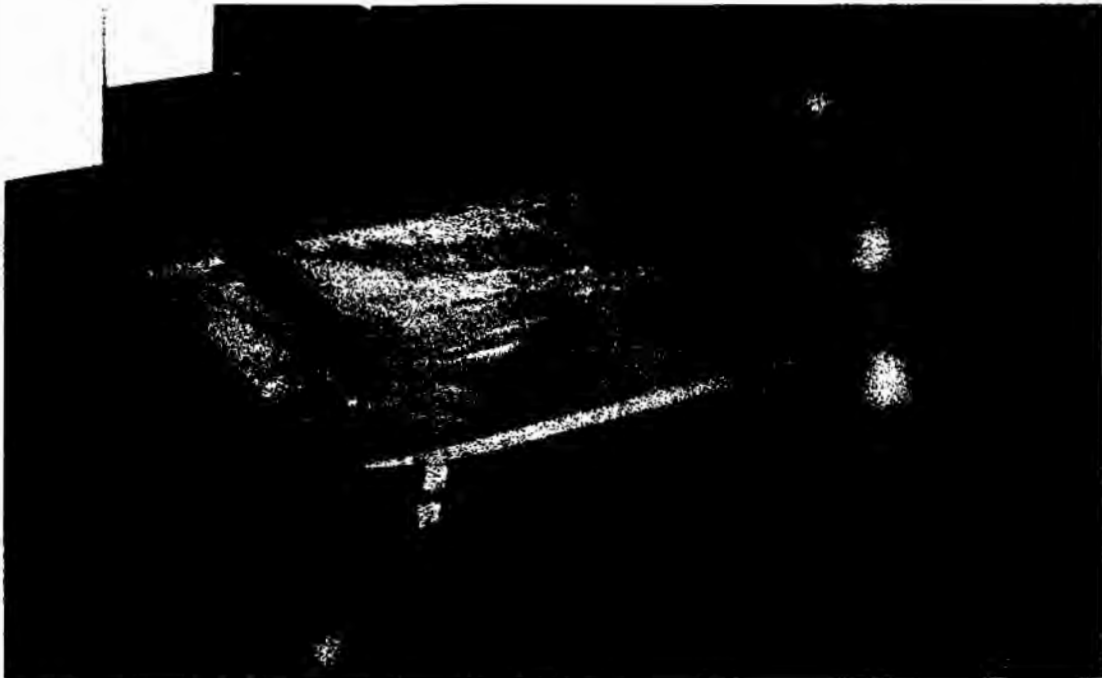

Piezas: Cama	Línea: Alcoba	Artesanos: Centro de capacitación 24 de Mayo		
Nombres: CAMA	Referencia:			
Oficio: Talabartería Carpintería	Largo(cm):	Ancho(cm):	Alto(cm):	Departamento: Córdoba
Técnica: Ensamble, Costura, pegue	Diámetro(cm):	Peso(g):	Localidad: Cereté	
Recursos Naturales: Madera Roble, Cuero	Color:	Vereda:		
Materia prima:	Certificado Hecho a Mano <input type="checkbox"/> Sí <input type="checkbox"/> No	Tipo de Población: Urbana		

Mercado Objetivo:	Costo: 250.000	Precio 425.000
Producción/Mes: 5	Unitario:	Unitario:
Empaque:	P. Mayor:	P. Mayor: 300.000
Embalaje:	Empaque:	Empaque:

Observaciones:

Responsable: Ricardo Durán Fecha: 1 de Diciembre de 1.999

Sistema de referencia 2 3 1 6 1 4
 Tipo de ficha: Referente(s) Muestra Línea Empaque

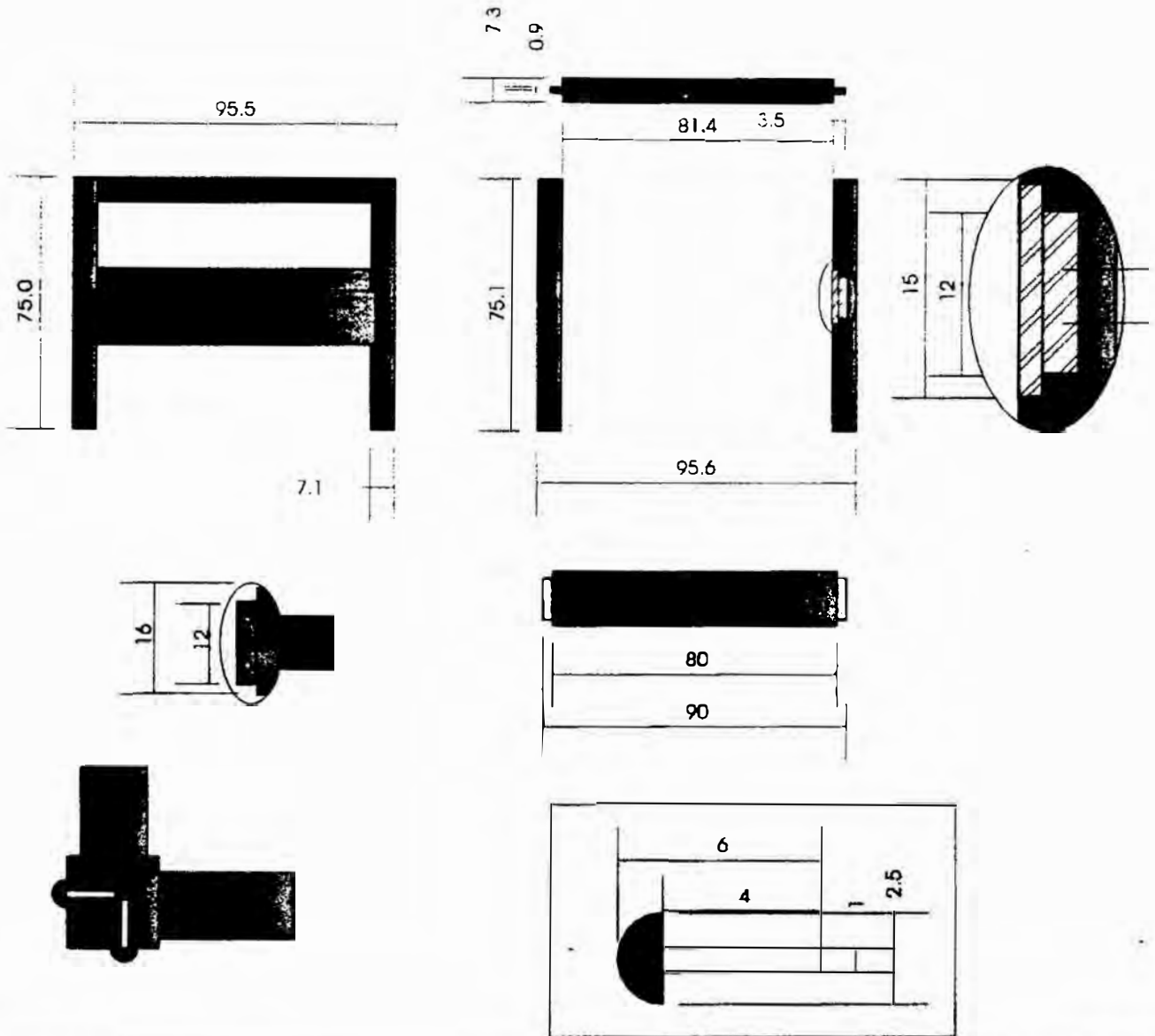

Pieza : Cama	Referencia:	Esc.(cm): 1:20 Pl. 2
Nombre: TANI	Línea: Ambientes	
Oficio:Marroquinería y Carpintería	Recurso Natural: Arbol de cedro y ganado vacuno	
Técnica: Varias, Ensamble	Materia prima: cuero y madera	

Proceso de producción: Selección de la maderaCorte , lijado, Tornado de los tarugosc corte de la plantilla para los repujados vel, corte del cuero, ensamble.

Observaciones: La cama es totalmente desamable, el "tendido" (cuero), se coloca templado, y se asegura con tarugos, al igual que la estructura principal.

Responsable: Ricardo Durán Fecha: Noviembre del 2000

100

Sistema de ref. 2 3 2 0 2 2 Código de región 0 0 0 0 0 0 Referente(s) Propuesta Muestra Empaque

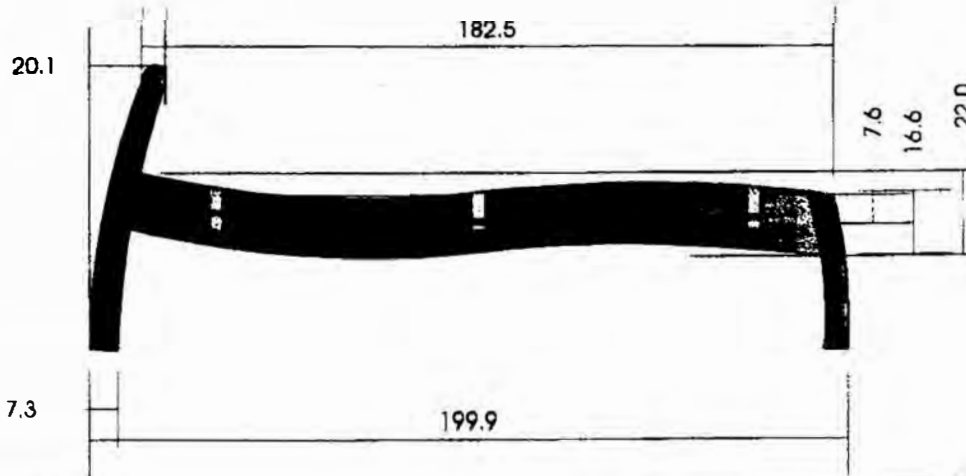
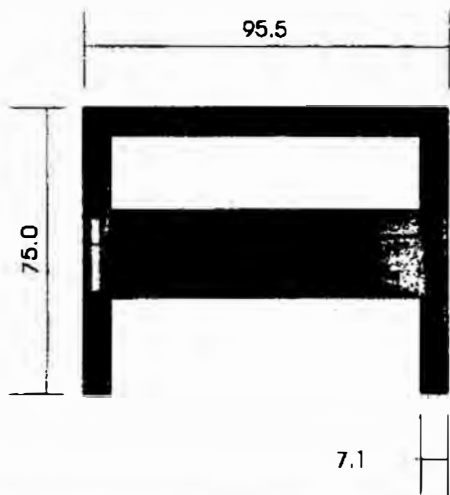
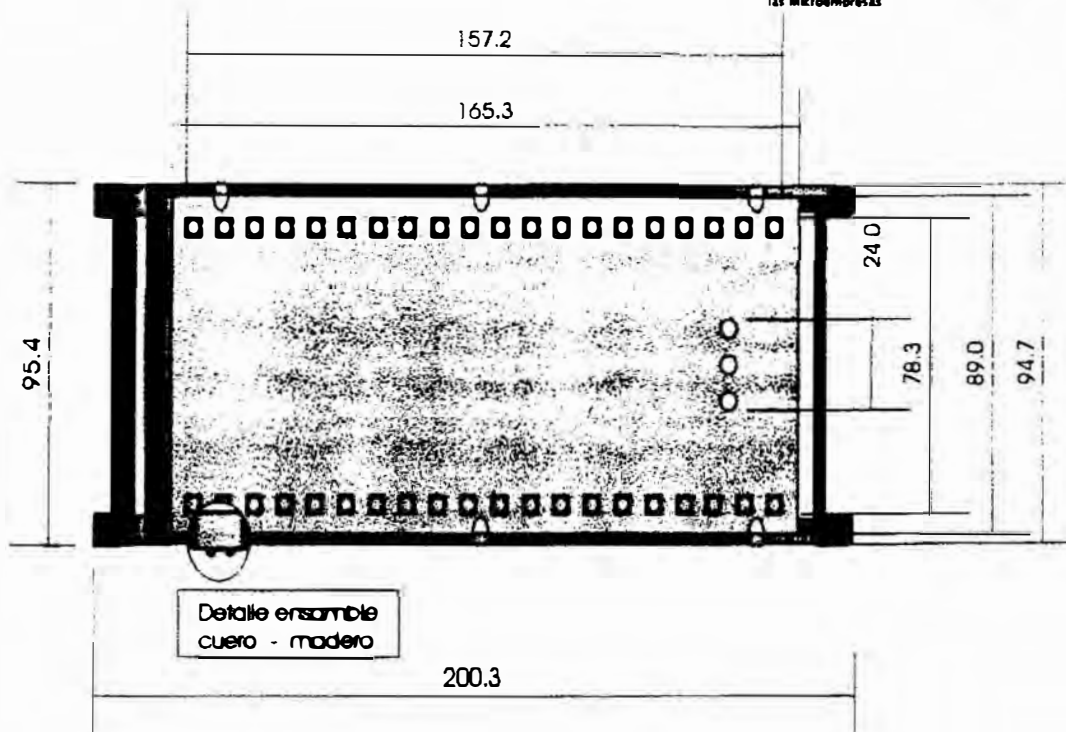

Pieza: Cama	Referencia:	Esc. (cm): 1:20	Pl. 1
Nombre:	Línea: Ambientes		
Oficio: Marroquinería y Carpintería	Recurso Natural: Arbol de cedro y ganado vacuno		
Técnica: Varias, Ensamble	Materia prima: cuero y		

Proceso de producción: Selección de la madera Corte , lijado, Tornado de los tarugos corte de la plantilla para los repujados yel, corte del cuero, ensamble.

Observaciones: La cama es totalmente desarmable, el "tendido" (cuero), se coloca templado y se asegura con tarugos, al igual que la estructura principal.

Responsable: Ricardo Durán Fecha: Noviembre del 2000

804

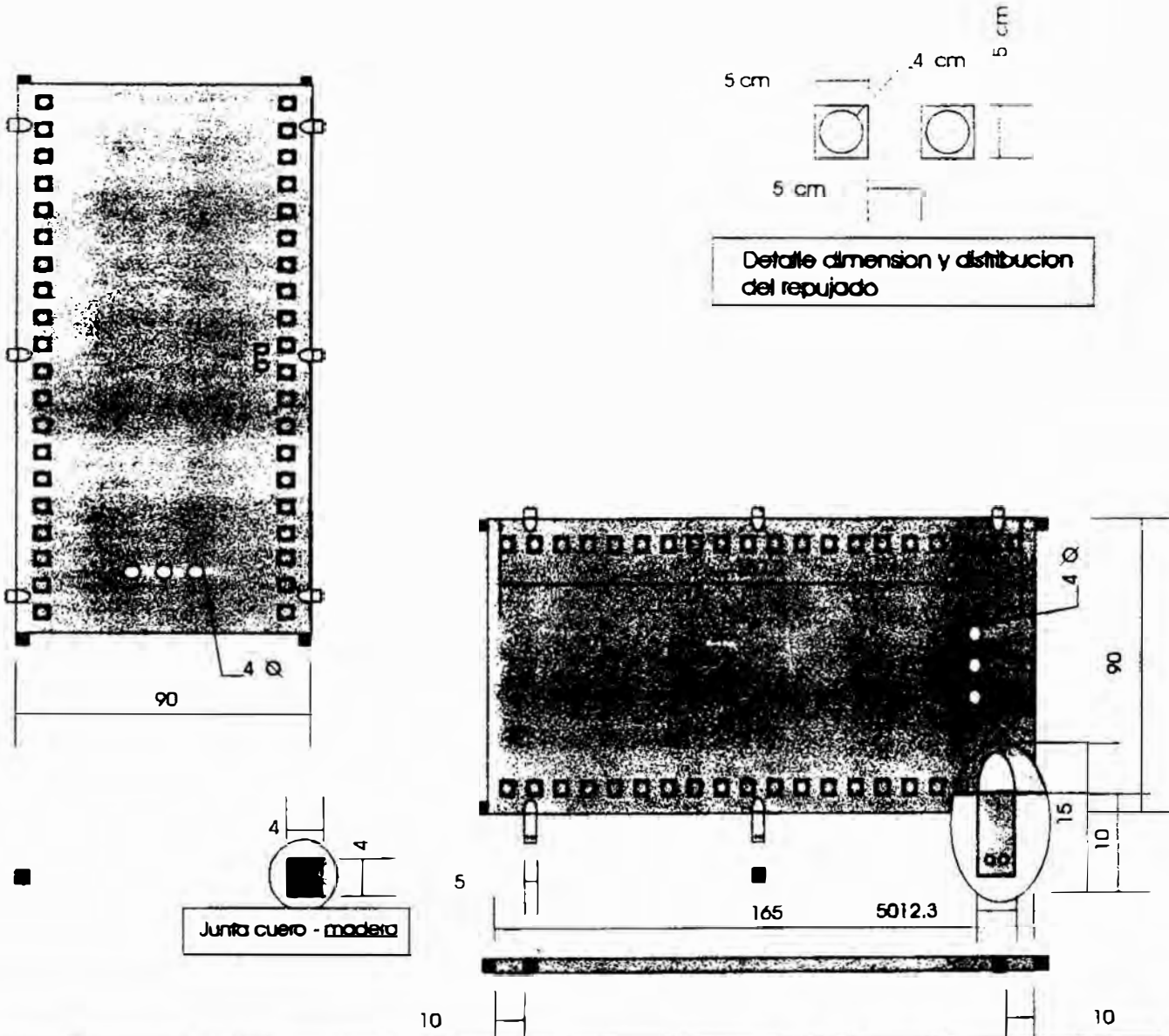

Pieza ; Cama	Referencia:	Esc.(cm): 1:2	Pl. 3
Nombre: TANI	Línea: Ambientes		
Oficio:Marroquinería y Carpintería	Recurso Natural: Arbol de cedro y ganado vacuno		
Técnica: Varias, Ensamble	Materia prima: cuero y madera		

Proceso de producción: Selección de la maderaCorte, lijado, Torneado de los tarugosc corte de la plantilla para los repujados yel, corte del cuero, ensamble.

Observaciones: La cama es totalmente desarmable, el "tendido" (cuero), se coloca templado, y se asegura con tarugos, al igual que a estructura principal.

Responsable: Ricardo Durán Fecha: Mayo de 2.000

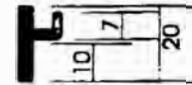
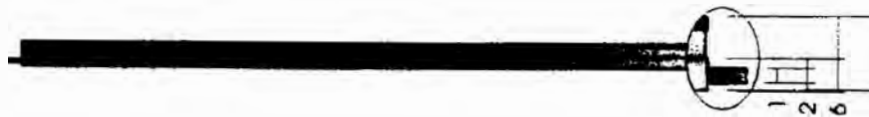

Pieza : Cama	Referencia:	Esc.(cm): 1:2	Pl. 4
Nombre: TANI	Línea: Ambientes		
Oficio: Marroquinería y Carpintería	Recurso Natural: Arbol de cedro y ganado vacuno		
Técnica: Varias, Ensamble	Materia prima: cuero y madera		

Proceso de producción: Selección de la madera Corte, lijado, Tomeado de los tarugos corte de la plantilla para los repujados vel, corte del cuero, ensamble.

Observaciones: La cama es totalmente desarmable, el "tendido" (cuero), se coloca templado, y se asegura con tarugos, al igual que la estructura principal.

Responsable: Ricardo Durán Fecha: Mayo de 2.000

Sistema de ref. 23200022 Código de región 000000 Referente(s) Propuesta Muestra Empaque

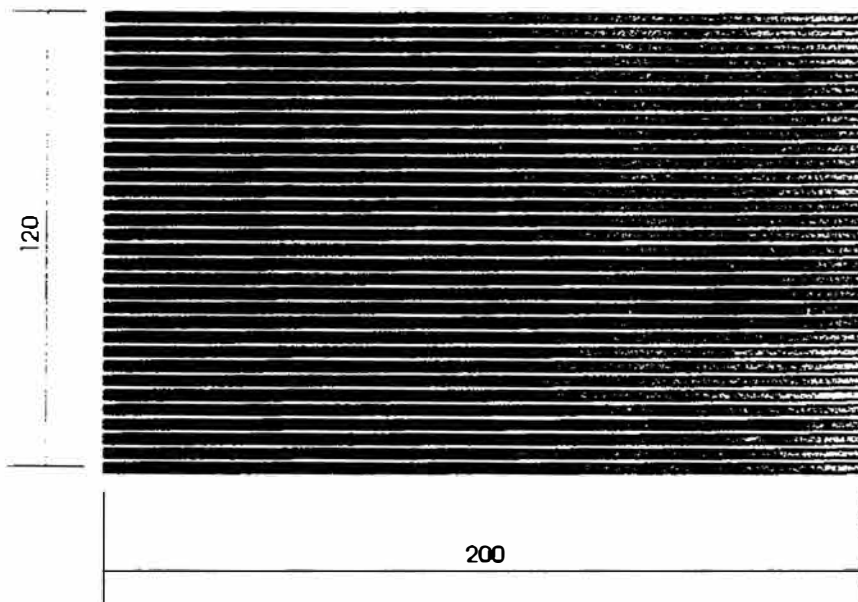

Pieza ; Empaque	Referencia:	Esc.(cm): 1:2	Pl. 1
Nombre:	Línea: Ambientes		
Oficio:	Recurso Natural: Arbol de cedro y ganado vacuno		
Técnica:	Materia prima: cuero y madera		

Proceso de producción: El empaque es una estera convencional de 200 cm por 120' cm

Observaciones: La estera recubre toda la cama envolviendola, y se asegura con cuerda en fique

Responsable: Ricardo Duán Fecha: Mayo de 2.000

Sistema de ref. 2 3 2 0 Código de región Referente(s) Propuesta Muestra Empaque

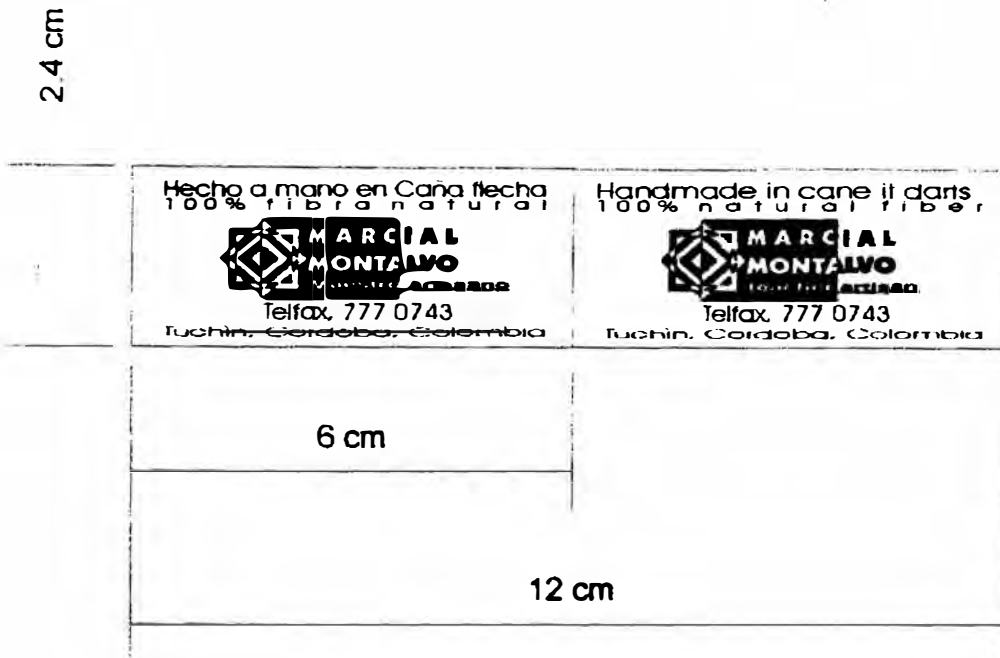

Pieza: ETIQUETA	Referencia:	Esc.(cm): 1:1	Pl. 1
Nombre: ETIQUETA PRODUCTOS TRADICIONALES	Línea:		
Oficio:	Recurso Natural:		
Técnica:	Materia prima:		

Proceso de producción:

Observaciones: Las etiquetas van a ser producidas en Bogotá por la calidad de los materiales



Responsable: Ricardo Durán Fecha: 5 de Marzo de 2.000

Sistema de ref. 2 3 2 0 2 3 Código de región 0 2 2 3 Referente(s) Propuesta Muestra

ARTESANÍAS DE LAS MERCEDES

100% fibra natural
 Telfax. 7 770743 - 7 770756

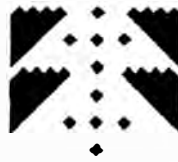

MANUEL FRANCISCO PEREZ
 maestro artesano

1.5 cm

6 cm

30.0

14.1

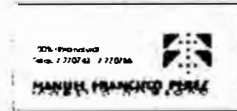

Esc 1 : 1

Pieza: ETIQUETA	Referencia:	Esc.(cm): 1:1	Pl. 1
Nombre: ETIQUETA PRODUCTOS TRADICIONALES	Línea:		
Oficio:	Recurso Natural:		
Técnica:	Materia prima:		

Proceso de producción:

Observaciones: Las etiquetas van a ser producidas en Bogotá por la calidad de los materiales

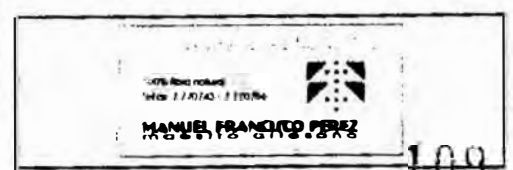

Responsable: Ricardo Durán Fecha: 5 de Marzo de 2.000

Sistema de ref. 2320 de región 0223 Referente(s) Propuesta Muestra Empaque



Pieza: ETIQUETA	Referencia:	Esc.(cm): 1:1	Pl. 1
Nombre: Etiqueta para dulces tradicionales	Línea:		
Oficio:	Recurso Natural:		
Técnica:	Materia prima:		

Proceso de producción:

Observaciones: las etiquetas se producirán en bogota

Responsable: Ricardo Durán Fecha: 6 de Marzo de 2.000

Sistema de ref. 2|3|2|0| | | 2|3 Código de región 0|2|2|3| | | Referente(s) Propuesta Muestra Empaque

