



**PETROBRAS**

Artesanías de Colombia S.A.  
Unidad de Diseño

Proyecto “Asesoría en diseño para la Asociación de Artesanas de la Cordillera” Municipio de Melgar, Departamento del Tolima”.

**Asesoría en diseño a la Asociación de Artesanas de la Cordillera” Municipio de Melgar, Departamento del Tolima”.**

**Fichas y planos técnicos de diseño**

**María Mergarita Spanger Diaz**  
Maestra Textil

**Alexander Huertas Bustamante**  
Diseñador Gráfico

Bogota D.C.  
Diciembre de 2006



**FORMATO**

**Ficha de  
Producto**

CODIGO: FORASD 08

FECHA: 2004 06 04

VERSION: 1

Página 1 de 2



**Subgerencia de Desarrollo - Centro de Diseño para la Artesanía y las Pymes**



Pieza: Lámpara	Artesano: Grupo indígena Inga
Nombre: Aplique de pared	Grupo: Inga
Oficio: Talla en madera y tejido	Departamento: Putumayo
Técnica: Talla y telar vertical	Ciudad: Colón
Materia Prima: Madera y algodón	Localidad/vereda: Buenos Aires Inspección de San Pedro
Certificado Hecho a Mano Si <input type="checkbox"/> No <input type="checkbox"/>	Resguardo:

Dimensiones Generales:	Produccion mes: 15
Largo (cm) 17	Diametro (cm) 0
Ancho (cm) 35	Peso (gr) 1000
Alto (cm) 15	Color: Madera y crudo
	Precio en Bogota: \$ 55.000
	Unitario \$ 55.000
	Por mayor \$ 50.000

Observaciones:

---



---



---



---

Responsable: **Margarita Spanger Díaz** Fecha: **Noviembre 2006**

Referente(s)



Muestra



Línea



Empaque





**Subgerencia de Desarrollo - Centro de Diseño para la Artesanía y las Pymes**

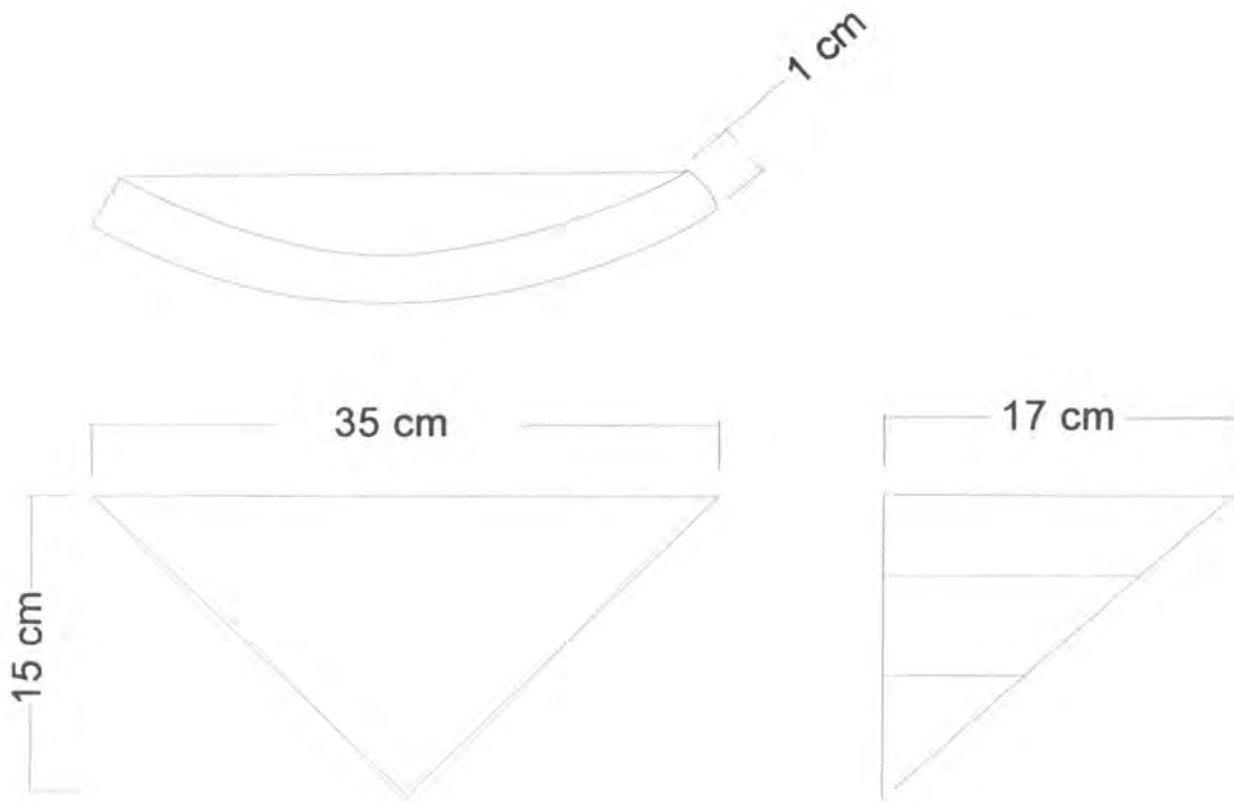

Pieza: Lámpara	Línea: Iluminación	ESC. (Cm): PL.
Nombre: Aplique de pared	Referencia:	
Oficio: Talla en madera y tejido	Materia Prima: Madera y algodón	
Técnica: Talla y tejido		

Proceso de Producción:

Se corta la madera según la medida del objeto,

Se traza el dibujo del diseño y se comienza a tallar, se pule

Con lija numero 100 hasta llegar a la No 600, se le aplica aceite natural y de brilla con

un trapo de algodón y finalmente se realiza un gruñido con una piedra lisa de río para

dar un brillo optimo. Se ensambla el tejido a la pieza de madera terminada y se ubican las

terminales eléctricas.

Observaciones:

---

---

---

---

---

---

---

---

---

---

Responsable: Margarita Spanger      Fecha: Noviembre 2006

Referente(s)

- Muestra   
 Línea   
 Empaque



**FORMATO**

**Ficha de  
Producto**

**CODIGO:** FORASD 08

**FECHA:** 2004 06 04

**VERSION:** 1

**Página** 1 de 2



**Subgerencia de Desarrollo - Centro de Diseño para la Artesanía y las Pymes**



Pieza: Lámpara	Artesano: Grupo indígena Inga
Nombre: Aplique de pared	Grupo: Inga
Oficio: Talla en madera y tejido	Departamento: Putumayo
Técnica: Talla y telar vertical	Ciudad: Colón
Materia Prima: Madera y algodón	Localidad/vereda: Buenos Aires Inspección de San Pedro
Certificado Hecho a Mano Si <input type="checkbox"/> No <input type="checkbox"/>	Resguardo:

Dimensiones Generales:	Produccion mes: 15
Largo (cm) 45	Precio en Bogota: \$ 55.000
Ancho (cm) 13	Unitario \$ 55.000
Alto (cm) 6,5	Por mayor \$ 50.000
Diametro (cm) 0	
Peso (gr) 1500	
Color: Madera y crudo	

Observaciones:

---



---



---



---



---

Responsable: **Margarita Spanger Díaz** Fecha: **Noviembre 2006**

Referente(s)  Muestra  Línea  Empaque





**Subgerencia de Desarrollo - Centro de Diseño para la Artesanía y las Pymes**

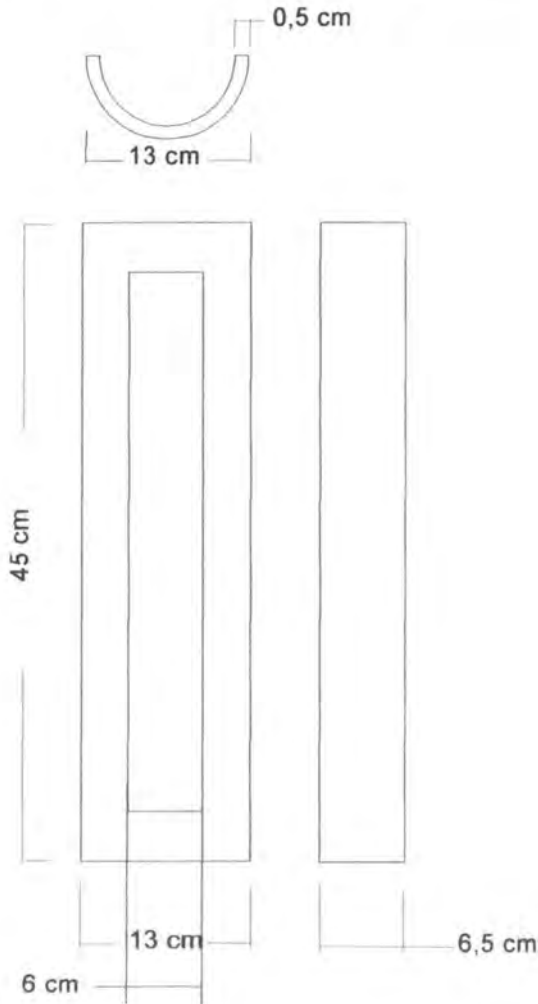

Pieza: Lámpara	Línea: Iluminación	ESC. (Cm): PL.
Nombre: Aplique de pared	Referencia:	
Oficio: Talla en madera y tejido	Materia Prima: Madera y algodón	
Técnica: Talla y tejido		

Proceso de Producción:

Se corta la madera según la medida del objeto,

se traza el dibujo del diseño y se comienza a tallar, se pule

con lija numero 100 hasta llegar a la No 600, se le aplica aceite natural y de brilla con

un trapo de algodón y finalmente se realiza un gruñido con una piedra lisa de río para

dar un brillo optimo. Se ensambla el tejido a la pieza de madera terminada y se ubican las

terminales eléctricas.

Observaciones:

---

---

---

---

---

---

---

---

---

---

Responsable: Margarita Spanger      Fecha: Noviembre 2006

Referente(s)       Muestra       Línea       Empaque



**FORMATO**

**Ficha de  
Producto**

**CODIGO: FORASD 08**

**FECHA: 2004 06 04**

**VERSION: 1**

**Página 1 de 2**



**Subgerencia de Desarrollo - Centro de Diseño para la Artesanía y las Pymes**



Pieza: Lámpara	Artesano: Grupo indígena Inga
Nombre: Aplique de pared	Grupo: Inga
Oficio: Talla en madera y tejido	Departamento: Putumayo
Técnica: Talla y telar vertical	Ciudad: Colón
Materia Prima: Madera y algodón	Localidad/vereda: Buenos Aires Inspección de San Pedro
Certificado Hecho a Mano Si <input type="checkbox"/> No <input type="checkbox"/>	Resguardo:

Dimensiones Generales:	Produccion mes: 15
Largo (cm) 60	Diametro (cm) 0
Ancho (cm) 20	Peso (gr) 1500
Alto (cm) 10	Color: Madera y crudo
	Precio en Bogota: \$ 55.000
	Unitario \$ 55.000
	Por mayor \$ 50.000

Observaciones:

---



---



---



---

Responsable: **Margarita Spanger Díaz** Fecha: **Noviembre 2006**

Referente(s)



Muestra



Línea



Empaque





**Subgerencia de Desarrollo - Centro de Diseño para la Artesanía y las Pymes**

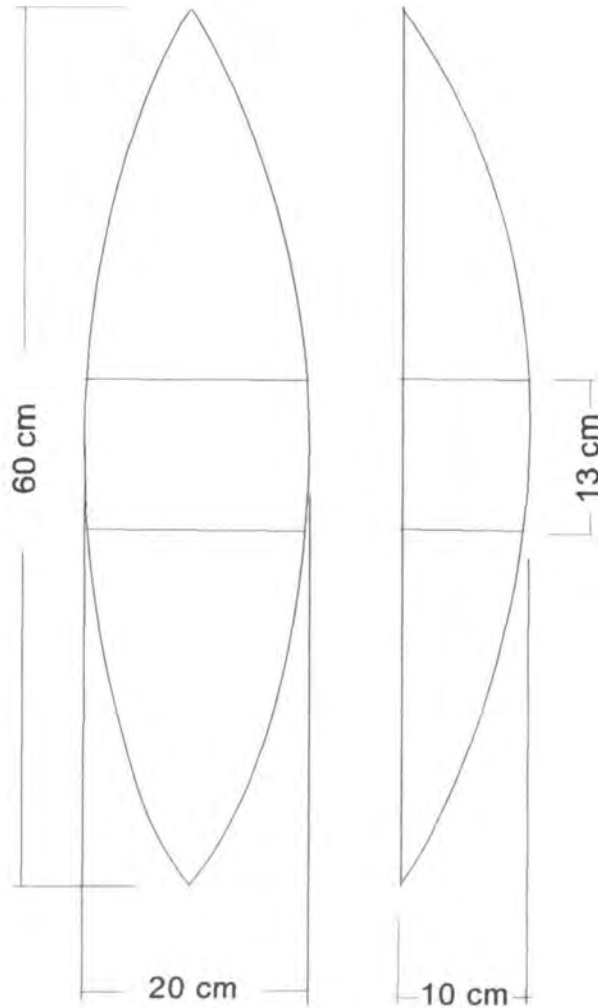

Pieza: Lámpara	Línea: Iluminación	ESC. (Cm): PL.
Nombre: Aplique de pared	Referencia:	
Oficio: Talla en madera y tejido	Materia Prima: Madera y algodón	
Técnica: Talla y tejido		

Proceso de Producción:

Se corta la madera según la medida del objeto,  
se traza el dibujo del diseño y se comienza a tallar, se pule  
con lija numero 100 hasta llegar a la No 600, se le aplica aceite natural y de brilla con  
un trapo de algodón y finalmente se realiza un grunido con una piedra lisa de río para  
dar un brillo optimo. Se ensambla el tejido a la pieza de madera terminada y se ubican las  
terminales eléctricas.

Observaciones:

\_\_\_\_\_

\_\_\_\_\_

\_\_\_\_\_

\_\_\_\_\_

\_\_\_\_\_

\_\_\_\_\_

\_\_\_\_\_

\_\_\_\_\_

Responsable: Margarita Spanger Fecha: Noviembre 2006

Referente(s)

Muestra  Línea  Empaque



**FORMATO**

**Ficha de  
Producto**

**CODIGO: FORASD 08**

**FECHA: 2004 06 04**

**VERSION: 1**

**Página 1 de 2**



**Subgerencia de Desarrollo - Centro de Diseño para la Artesanía y las Pymes**



Pieza: Lámpara	Artesano: Grupo indígena Inga
Nombre: Lámpara de pie	Grupo: Inga
Oficio: Trabajos en madera y tejido	Departamento: Putumayo
Técnica: Ensamble y telar vertical	Ciudad: Colón
Materia Prima: Madera y algodón	Localidad/vereda: Buenos Aires Inspección de San Pedro
Certificado Hecho a Mano Si <input type="checkbox"/> No <input type="checkbox"/>	Resguardo:

Dimensiones Generales:	Produccion mes: 15
Largo (cm) 20	Precio en Bogota: \$ 55.000
Ancho (cm) 20	Unitario \$ 55.000
Alto (cm) 170	Por mayor \$ 50.000
Diametro (cm) 0	
Peso (gr) 4000	
Color: Madera y crudo	

Observaciones:

---



---



---



---

Responsable: **Margarita Spanger Díaz** Fecha: **Noviembre 2006**

Referente(s)  Muestra  Línea  Empaque





**Subgerencia de Desarrollo - Centro de Diseño para la Artesanía y las Pymes**

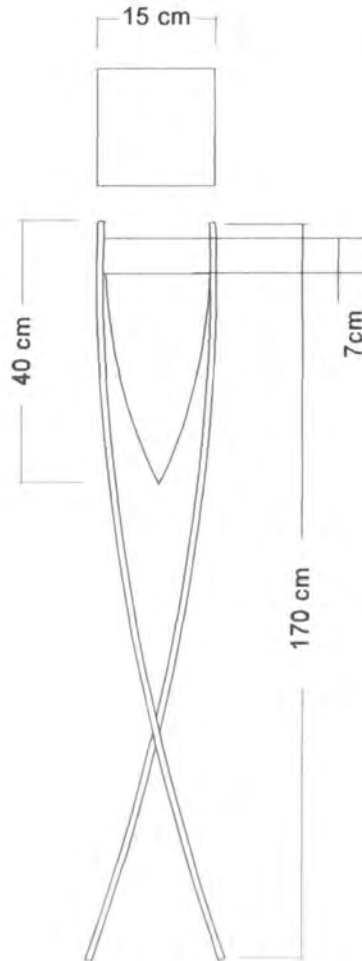

Pieza: Lámpara	Línea: Iluminación	ESC. (Cm): PL.
Nombre: Lámpara de pie	Referencia:	
Oficio: Trabajos en madera y tejido	Materia Prima: Madera y algodón	
Técnica: Ensamble y telar vertical		

Proceso de Producción:

Se corta la madera según la medida del objeto,

Se ensamblan las partes haciendo amarres en cada vértice,

La pieza central de la lámpara tejida en algodón se ensambla al armazón y se ubican las terminales eléctricas.

Observaciones:

Responsable: Margarita Spanger      Fecha: Noviembre 2006

Referente(s)

- Muestra   
 Línea   
 Empaque





**FORMATO**

**Ficha de  
Producto**

**CODIGO:** FORASD 08

**FECHA:** 2004 06 04

**VERSION:** 1

Página 1 de 2



**Subgerencia de Desarrollo - Centro de Diseño para la Artesanía y las Pymes**



Pieza: Lámpara	Artesano: Grupo indígena Inga
Nombre: Lámpara de mesa	Grupo: Inga
Oficio: Trabajos en madera y tejido	Departamento: Putumayo
Técnica: Ensamble y telar vertical	Ciudad: Colón
Materia Prima: Madera y algodón	Localidad/vereda: Buenos Aires Inspección de San Pedro
Certificado Hecho a Mano Si <input type="checkbox"/> No <input type="checkbox"/>	Resguardo:

Dimensiones Generales:	Produccion mes: 15
Largo (cm) 18	Diametro (cm) 0
Ancho (cm) 18	Peso (gr) 1500
Alto (cm) 48	Color: Madera y crudo
	Precio en Bogota: \$ 55.000
	Unitario \$ 55.000
	Por mayor \$ 50.000

Observaciones:

---



---



---



---

Responsable: Margarita Spanger Díaz      Fecha: Noviembre 2006

Referente(s)     Muestra     Línea     Empaque



**Subgerencia de Desarrollo - Centro de Diseño para la Artesanía y las Pymes**

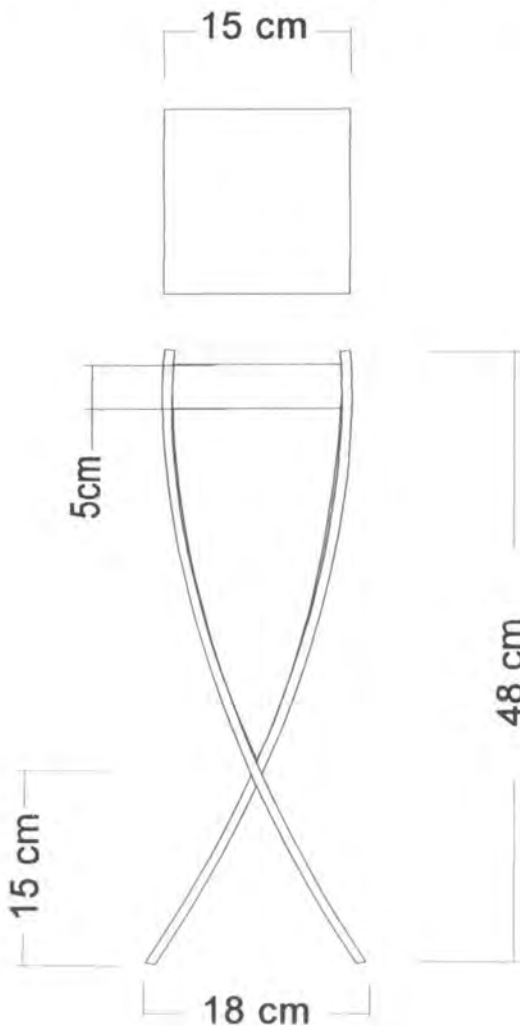

Nombre: Lámpara	Línea: Iluminación	ESC. (Cm): PL.
Descripción: Lámpara de mesa	Referencia:	
Técnica: Trabajos en madera y tejido	Materia Prima: Madera y algodón	
Proceso: Ensamble y telar vertical		

Proceso de Producción:

1. Se corta la madera según la medida del objeto,

2. Se ensamblan las partes haciendo amarres en cada vértice,

3. La pieza central de la lámpara tejida en algodón se ensambla al armazón y se ubican las terminales eléctricas.

Observaciones:

---

---

---

---

---

---

---

---

---

---

Responsable: Margarita Spanger      Fecha: Noviembre 2006

Referente(s)       Muestra       Línea       Empaque



**FORMATO**

**Ficha de  
Producto**

**CODIGO:** FORASD 08

**FECHA:** 2004 06 04

**VERSION:** 1

**Página** 1 de 2



**Subgerencia de Desarrollo - Centro de Diseño para la Artesanía y las Pymes**

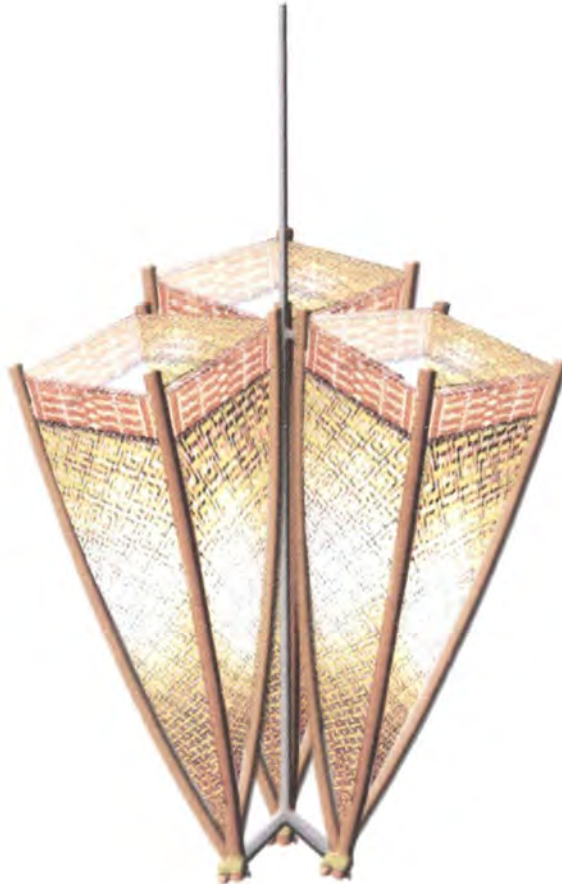

Pieza: Lámpara	Artesano: Grupo indígena Inga
Nombre: Lámpara de techo	Grupo: Inga
Oficio: Trabajos en madera y tejido	Departamento: Putumayo
Técnica: Ensamble y telar vertical	Ciudad: Colón
Materia Prima: Madera y algodón	Localidad/vereda: Buenos Aires Inspección de San Pedro
Certificado Hecho a Mano Si <input type="checkbox"/> No <input type="checkbox"/>	Resguardo:

Dimensiones Generales:	Produccion mes: 15
Largo (cm) 37	Diametro (cm) 0
Ancho (cm) 37	Peso (gr)5000
Alto (cm) 45	Color: Madera y crudo
	Precio en Bogota: \$ 100.000
	Unitario \$ 100.000
	Por mayor \$ 90.000

Observaciones:

---



---



---



---

Responsable: Margarita Spanger Díaz      Fecha: Noviembre 2006

Referente(s)     Muestra     Línea     Empaque

**Subgerencia de Desarrollo - Centro de Diseño para la Artesanía y las Pymes**

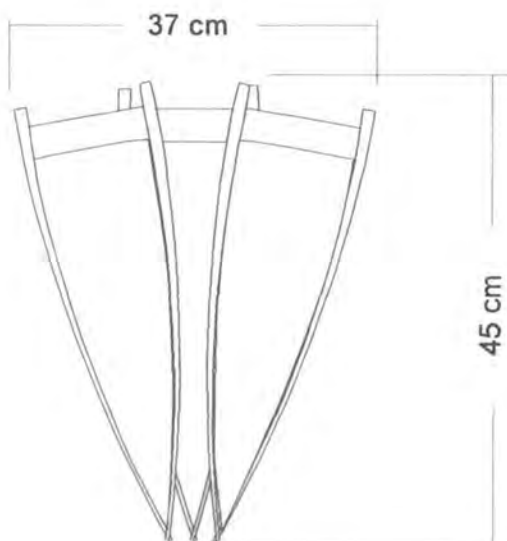
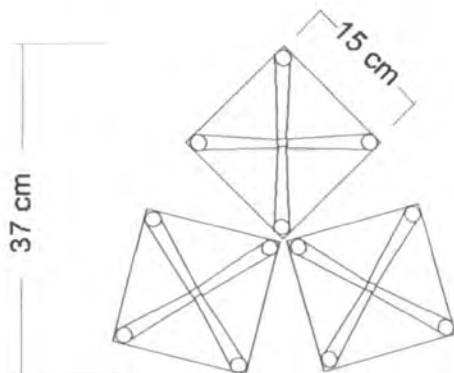

Nombre: Lámpara	Línea: Iluminación	ESC. (Cm): PL.
Descripción: Lámpara de Techo	Referencia:	
Técnica: Trabajos en madera y tejido	Materia Prima: Madera y algodón	
Proceso: Ensamble y telar vertical		

Proceso de Producción:

1. Se corta la madera según la medida del objeto,

2. Se ensamblan las partes haciendo amarres en cada vértice,

3. La pieza central de la lámpara tejida en algodón se ensambla al armazón y se ubican las terminales eléctricas.

Observaciones:

---

---

---

---

---

---

---

---

---

---

Responsable: Margarita Spanger      Fecha: Noviembre 2006

Referente(s)

Muestra     Línea     Empaque





**FORMATO**

**Ficha de  
Producto**

**CODIGO: FORASD 08**

**FECHA: 2004 06 04**

**VERSION: 1**

**Página 1 de 2**



**Subgerencia de Desarrollo - Centro de Diseño para la Artesanía y las Pymes**

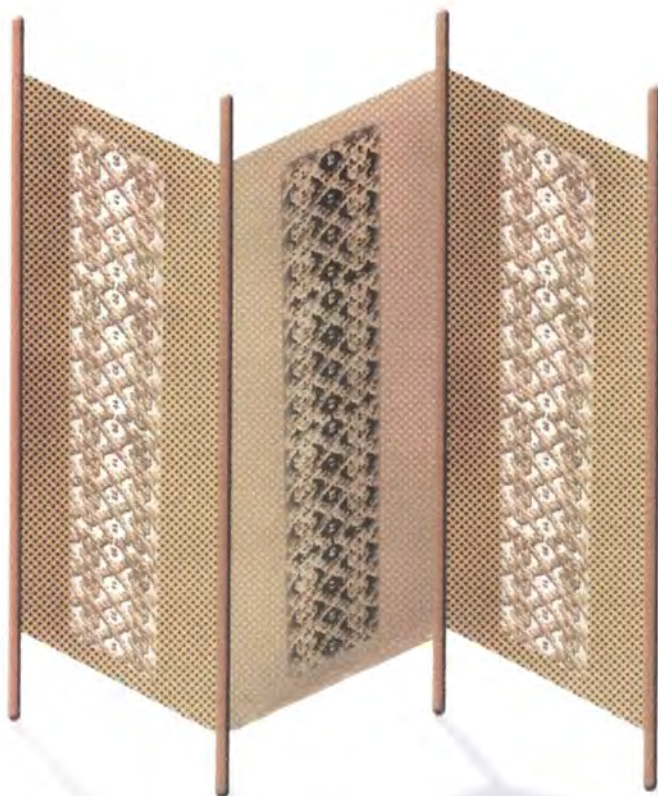

Pieza: <b>Biombo</b>	Artesano: <b>Grupo idigena Inga</b>
Nombre: <b>Mampara</b>	Grupo: <b>Inga</b>
Oficio: <b>Trabajos en madera y tejido</b>	Departamento: <b>Putumayo</b>
Técnica: <b>Ensamble y telar vertical</b>	Ciudad: <b>Colón</b>
Materia Prima: <b>Madera y algodón</b>	Localidad/vereda: <b>Buenos Aires Inspección de San Pedro</b>
Certificado Hecho a Mano Si <input type="checkbox"/> No <input type="checkbox"/>	Resguardo:

Dimensiones Generales:	Produccion mes: <b>10</b>
Largo (cm)	Diametro (cm) <b>0</b>
Ancho (cm) <b>135</b>	Peso (gr) <b>5000</b>
Alto (cm) <b>160</b>	Color: <b>Madera y crudo</b>
	Precio en Bogota: <b>\$ 200.000</b>
	Unitario <b>\$ 200.000</b>
	Por mayor <b>\$ 190.000</b>

Observaciones:

---



---



---



---

Responsable: **Margarita Spanger Díaz** Fecha: **Noviembre 2006**

Referente(s)  Muestra  Línea  Empaque





**Subgerencia de Desarrollo - Centro de Diseño para la Artesanía y las Pymes**

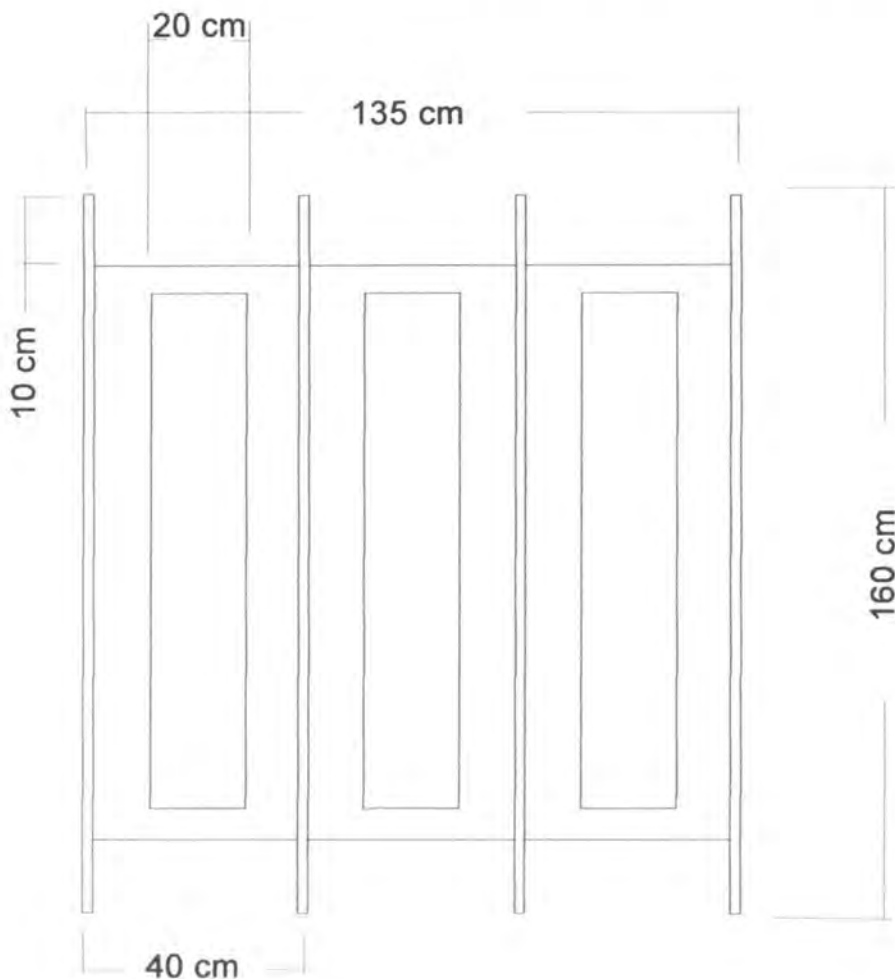

Clasificación: Biombo	Línea: Mobiliario	ESC. (Cm): PL.
Nombre: Mampara	Referencia:	
Técnica: Trabajos en madera y tejido	Materia Prima: Madera y algodón	
Técnica: Ensamble y telar vertical		

Proceso de Producción:

corta la madera según la medida del objeto,

ensamblan las partes haciendo amarres en cada vértice,

pieza central tejida en algodón se ensambla al armazón.

Observaciones:

Responsable: Margarita Spanger      Fecha: Noviembre 2006

Referente(s)       Muestra       Línea       Empaque



**FORMATO**

**Ficha de  
Producto**

**CODIGO: FORASD 08**

**FECHA: 2004 06 04**

**VERSION: 1**

**Página 1 de 2**



**Subgerencia de Desarrollo - Centro de Diseño para la Artesanía y las Pymes**



Pieza: Armario	Artesano: Grupo idigena Inga
Nombre: Armario vertical de puertas plegables	Grupo: Inga
Oficio: Trabajos en madera y tejido	Departamento: Putumayo
Técnica: Ensamble y telar vertical	Ciudad: Colón
Materia Prima: Madera y algodón	Localidad/vereda: Buenos Aires Inspección de San Pedro
Certificado Hecho a Mano Si <input type="checkbox"/> No <input type="checkbox"/>	Resguardo:

Dimensiones Generales:	Produccion mes: 10
Largo (cm) 20	Precio en Bogota: \$ 300.000
Ancho (cm) 35	Unitario \$ 300.000
Alto (cm) 140	Por mayor \$ 290.000
Diametro (cm) 0	
Peso (gr) 8000	
Color: Madera y crudo	

Observaciones:

---



---



---



---

Responsable: Margarita Spanger Diaz      Fecha: Noviembre 2006

Referente(s)     Muestra     Línea     Empaque





**FORMATO**

**Ficha de  
Producto**

CODIGO: FORASD 08

FECHA: 2004 06 04

VERSION: 1

Página 1 de 2



**Subgerencia de Desarrollo - Centro de Diseño para la Artesanía y las Pymes**



Pieza: Espejo	Artesano: Grupo idígena Inga
Nombre: Espejo vertical de puertas plegables	Grupo: Inga
Oficio: Trabajos en madera y tejido	Departamento: Putumayo
Técnica: Ensamble y telar vertical	Ciudad: Colón
Materia Prima: Madera y algodón	Localidad/vereda: Buenos Aires Inspección de San Pedro
Certificado Hecho a Mano Si <input type="checkbox"/> No <input type="checkbox"/>	Resguardo:

Dimensiones Generales:	Producción mes: 10
Largo (cm) 38	Precio en Bogotá: \$ 300.000
Ancho (cm) 40	Unitario \$ 300.000
Alto (cm) 180	Por mayor \$ 290.000

Observaciones:

---



---



---



---

Responsable: Margarita Spanger Díaz      Fecha: Noviembre 2006

Referente(s)     Muestra     Línea     Empaque





**Subgerencia de Desarrollo - Centro de Diseño para la Artesanía y las Pymes**

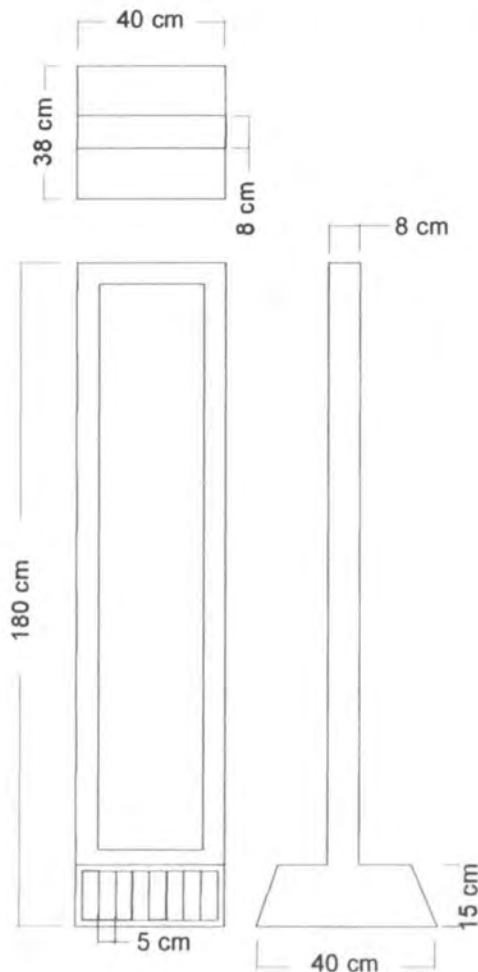

Nombre: Espejo	Línea: Mobiliario	ESC. (Cm): PL.
Descripción: Espejo vertical de puertas plegables	Referencia:	
Técnica: Trabajos en madera y tejido	Materia Prima: Madera y algodón	
Proceso: Ensamble y telar vertical		

Proceso de Producción:

1. Se corta la madera según la medida del muebles, se pule con lija numero 100 hasta llegar a la No 600, se le aplica aceite natural y se brilla con un trapo de algodón y finalmente se realiza un bruñido con una piedra lisa de río para dar un brillo optimo. Se ensamblan las partes, La pieza central tejida en algodón se ensambla al mueble.

Observaciones:

---

---

---

---

---

---

---

---

---

---

Responsable: Margarita Spanger Fecha: Noviembre 2006

Referente(s)

- Muestra  Línea  Empaque





**FORMATO**

**Ficha de  
Producto**

CODIGO: FORASD 08

FECHA: 2004 06 04

VERSION: 1

Página 1 de 2



**Subgerencia de Desarrollo - Centro de Diseño para la Artesanía y las Pymes**



Pieza: Revistero	Artesano: Grupo indígena Inga
Nombre: Revistero oficina	Grupo: Inga
Oficio: Trabajos en madera y tejido	Departamento: Putumayo
Tecnica: Ensamble y telar vertical	Ciudad: Colón
Materia Prima: Madera y algodón	Localidad/vereda: Buenos Aires Inspección de San Pedro
Certificado Hecho a Mano Si <input type="checkbox"/> No <input type="checkbox"/>	Resguardo:

Dimensiones Generales:	Produccion mes: 10
Largo (cm) 28	Diametro (cm) 0
Ancho (cm) 32	Peso (gr)3000
Alto (cm) 35	Color: Madera y crudo
	Precio en Bogota: \$ 50.000
	Unitario \$ 50.000
	Por mayor \$ 45.000

Observaciones:

---



---



---



---

Responsable: Margarita Spanger Díaz      Fecha: Noviembre 2006

Referente(s)     Muestra     Línea     Empaque



FORMATO

Ficha de Dibujo  
y planos Técnicos

CODIGO: FORASD 07

FECHA: 2004 03 01

VERSION: 1

Página 1 de 1



Subgerencia de Desarrollo - Centro de Diseño para la Artesanía y las Pymes

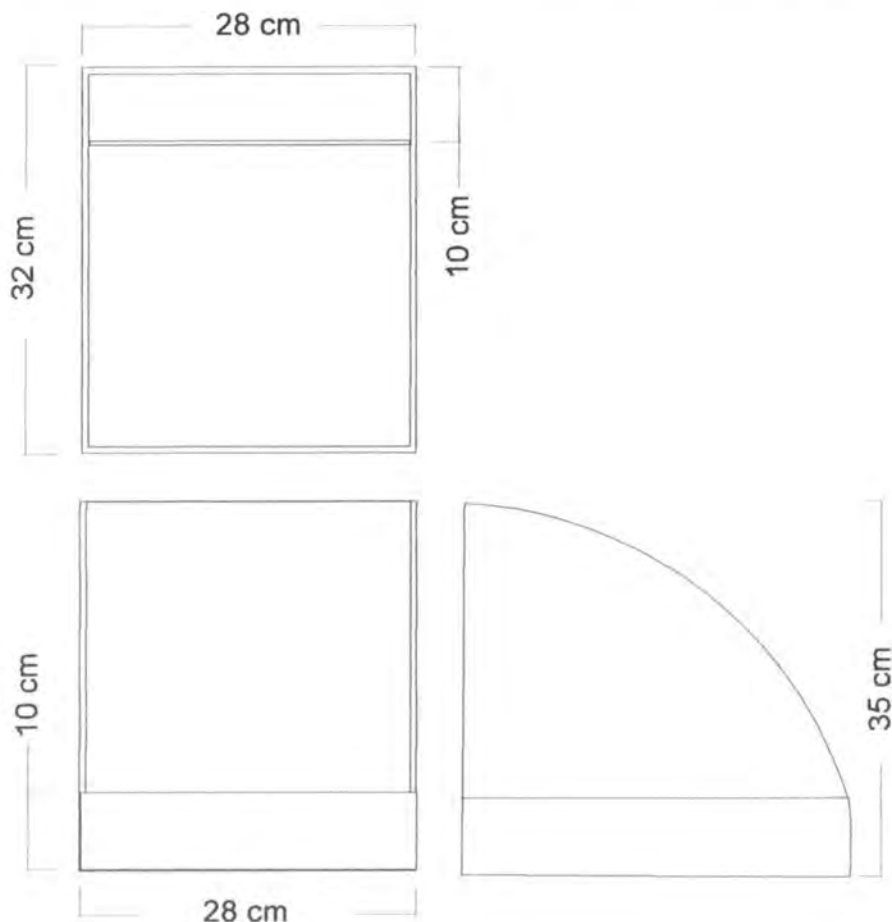

Nombre: Revistero	Línea: Mobiliario	ESC. (Cm):	PL.
Nombre: Revistero oficina	Referencia:		
Técnica: Trabajos en madera y tejido	Materia Prima: Madera y algodón		
Técnica: Ensamble y telar vertical			

Proceso de Producción:

Se corta la madera según la medida del muebles, se pule con lija numero 100 hasta llegar a la No 600, se le aplica aceite natural y se brilla con un trapo de algodón y finalmente se realiza un gruñido con una piedra lisa de río para dar un brillo optimo, Se ensamblan las partes, La pieza central tejida en algodón se instala al mueble.

Observaciones:

---

---

---

---

---

---

---

---

---

---

Responsable: Margarita Spanger      Fecha: Noviembre 2006

Referente(s)

- Muestra   
 Línea   
 Empaque



**FORMATO**

**Ficha de  
Producto**

CODIGO: FORASD 08

FECHA: 2004 06 04

VERSION: 1

Página 1 de 2



**Subgerencia de Desarrollo - Centro de Diseño para la Artesanía y las Pymes**



Pieza: Porta lápiz	Artesano: Grupo indígena Inga
Nombre: Porta lápiz oficina	Grupo: Inga
Oficio: Trabajos en madera y tejido	Departamento: Putumayo
Técnica: Ensamble y telar vertical	Ciudad: Colón
Materia Prima: Madera y algodón	Localidad/vereda: Buenos Aires Inspección de San Pedro
Certificado Hecho a Mano Si <input type="checkbox"/> No <input type="checkbox"/>	Resguardo:

Dimensiones Generales:	Produccion mes: 10
Largo (cm) 10	Precio en Bogota: \$ 20.000
Ancho (cm) 12	Unitario \$ 20.000
Alto (cm) 15	Por mayor \$ 18.000
Diametro (cm) 0	
Peso (gr) 400	
Color: Madera y crudo	

Observaciones:

---



---



---



---

Responsable: Margarita Spanger Díaz Fecha: Noviembre 2006

Referente(s)  Muestra  Línea  Empaque







**FORMATO**

**Ficha de  
Producto**

**CODIGO:** FORASD 08

**FECHA:** 2004 06 04

**VERSION:** 1

Página 1 de 2



**Subgerencia de Desarrollo - Centro de Diseño para la Artesanía y las Pymes**



Pieza: <b>Paraguero</b>	Artesano: <b>Grupo indígena Inga</b>
Nombre: <b>Paraguero oficina</b>	Grupo: <b>Inga</b>
Oficio: <b>Trabajos en madera y tejido</b>	Departamento: <b>Putumayo</b>
Técnica: <b>Ensamble y telar vertical</b>	Ciudad: <b>Colón</b>
Materia Prima: <b>Madera y algodón</b>	Localidad/vereda: <b>Buenos Aires Inspección de San Pedro</b>
Certificado Hecho a Mano Si <input type="checkbox"/> No <input type="checkbox"/>	Resguardo:

Dimensiones Generales:		Produccion mes: 10
Largo (cm) 10	Diametro (cm) 0	Precio en Bogota: \$ 40.000
Ancho (cm) 12	Peso (gr)2000	Unitario \$ 40.000
Alto (cm) 15	Color: <b>Madera y crudo</b>	Por mayor \$ 38.000

Observaciones:

---



---



---



---

Responsable: **Margarita Spanger Díaz** Fecha: **Noviembre 2006**

Referente(s)  Muestra  Línea  Empaque





Artesanías de Colombia S.A.

FORMATO

Ficha de Dibujo  
y planos Técnicos

CODIGO: FORASD 07

FECHA: 2004 03 01

VERSION: 1

Página 1 de 1



Subgerencia de Desarrollo - Centro de Diseño para la Artesanía y las Pymes

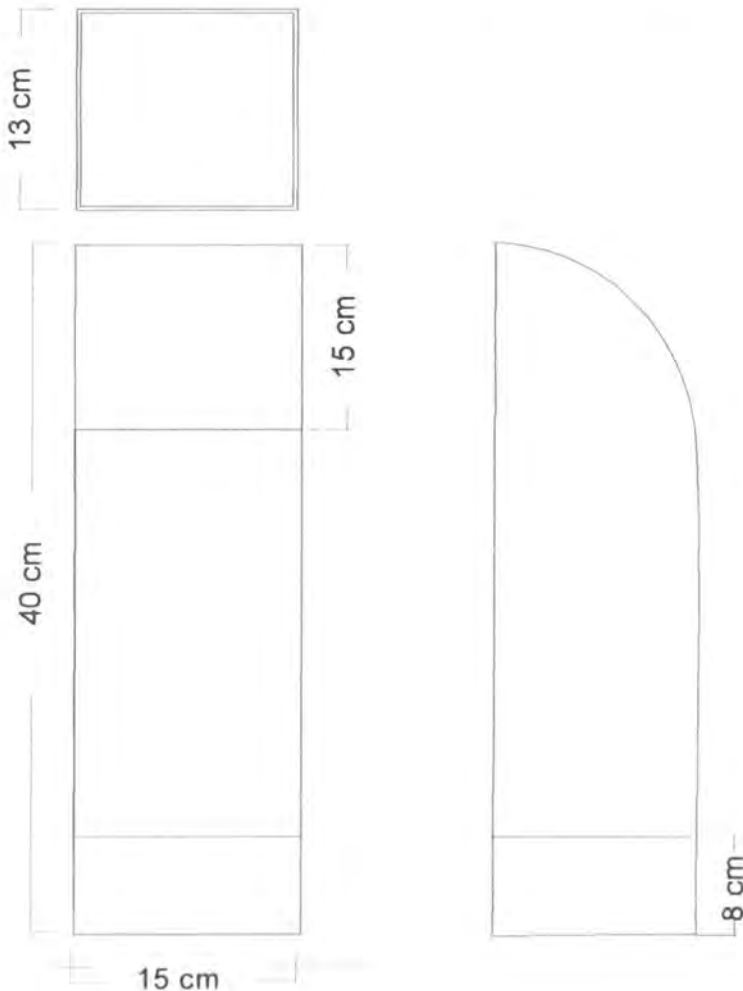

Nombre: Paraguero	Línea: Mobiliario	ESC. (Cm): PL
Descripción: Paraguero oficina	Referencia:	
Materiales: Trabajos en madera y tejido	Materia Prima: Madera y algodón	
Técnica: Ensamble y telar vertical		

Proceso de Producción:

Se corta la madera según la medida del mueble, se pule  
 con lija numero 100 hasta llegar a la No 600, se le aplica aceite natural y se brilla con  
 un trapo de algodón y finalmente se realiza un gruñido con una piedra lisa de río para  
 un brillo óptimo. Se ensamblan las partes, La pieza central tejida en algodón se  
 instala al mueble.

Observaciones:

---

---

---

---

---

---

---

---

---

---

Responsable: Margarita Spanger Fecha: Noviembre 2006

Referente(s)

- Muestra  Línea  Empaque



**FORMATO**

**Ficha de  
Producto**

CODIGO: FORASD 08

FECHA: 2004 06 04

VERSION: 1

Página 1 de 2



**Subgerencia de Desarrollo - Centro de Diseño para la Artesanía y las Pymes**



Pieza: <b>Mesa</b>	Artesano: <b>Grupo idigena Inga</b>
Nombre: <b>Mesa desayuno</b>	Grupo: <b>Inga</b>
Oficio: <b>Trabajos en madera y tejido</b>	Departamento: <b>Putumayo</b>
Tecnica: <b>Ensamble y telar vertical</b>	Ciudad: <b>Colón</b>
Materia Prima: <b>Madera y algodón</b>	Localidad/vereda: <b>Buenos Aires Inspección de San Pedro</b>
Certificado Hecho a Mano Si <input type="checkbox"/> No <input type="checkbox"/>	Resguardo:

Dimensiones Generales:	Produccion mes: <b>10</b>
Largo (cm) <b>33</b>	Precio en Bogota: <b>\$ 40.000</b>
Ancho (cm) <b>40</b>	Unitario <b>\$ 40.000</b>
Alto (cm) <b>15</b>	Por mayor <b>\$ 38.000</b>
Diametro (cm) <b>0</b>	
Peso (gr) <b>2000</b>	
Color: <b>Madera, violeta, verde y azul.</b>	

Observaciones:

---



---



---



---

Responsable: **Margarita Spanger Díaz** Fecha: **Noviembre 2006**

Referente(s)  Muestra  Línea  Empaque

**Subgerencia de Desarrollo - Centro de Diseño para la Artesanía y las Pymes**

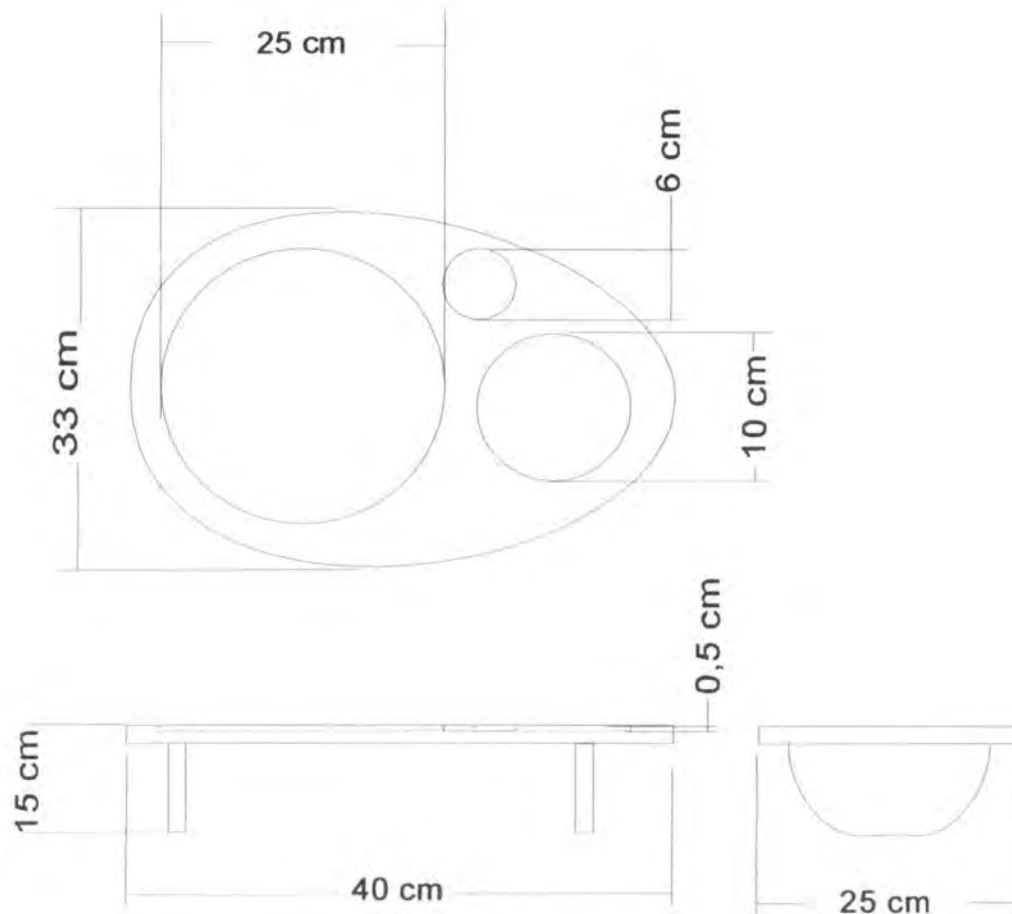

Nombre: Mesa	Línea: Mobiliario	ESC. (Cm): PL.
Descripción: Mesa desayuno	Referencia:	
Materiales: Trabajos en madera y tejido	Materia Prima: Madera y algodón	
Técnica: Ensamble y telar vertical		

Proceso de Producción:

Se corta la madera según la medida del mueble, se pule con lija numero 100 hasta llegar a la No 600, se le aplica aceite natural y se brilla con trapo de algodón y finalmente se realiza un gruñido con una piedra lisa de río para un brillo optimo. Se ensamblan las partes, La pieza central tejida en algodón se instala al mueble.

Observaciones:

---

---

---

---

---

---

---

---

---

---

Responsable: Margarita Spanger Fecha: Noviembre 2006

Referente(s)

- Muestra 
  Línea 
  Empaque



**FORMATO**

**Ficha de  
Producto**

**CODIGO:** FORASD 08

**FECHA:** 2004 06 04

**VERSION:** 1

**Página** 1 de 2



**Subgerencia de Desarrollo - Centro de Diseño para la Artesanía y las Pymes**



Pieza: Individuales	Artesano: Grupo indígena Inga
Nombre: Individuales para mesa de desayuno	Grupo: Inga
Oficio: Tejido	Departamento: Putumayo
Técnica: Ensamble y telar vertical	Ciudad: Colón
Materia Prima: Madera y algodón	Localidad/vereda: Buenos Aires Inspección de San Pedro
Certificado Hecho a Mano Si <input type="checkbox"/> No <input type="checkbox"/>	Resguardo:

Dimensiones Generales:	Produccion mes: 10
Largo (cm)                      Diámetro (cm) 0	Precio en Bogota: \$
Ancho (cm)                      Peso (gr)200	Unitario \$
Alto (cm)                      Color: violeta, verde y azul.	Por mayor \$

Observaciones:

---



---



---



---

Responsable: **Margarita Spanger Díaz**                      Fecha: **Noviembre 2006**

Referente(s)     Muestra     Línea     Empaque





**Subgerencia de Desarrollo - Centro de Diseño para la Artesanía y las Pymes**

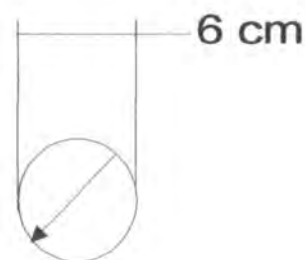
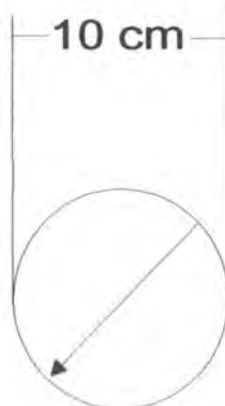
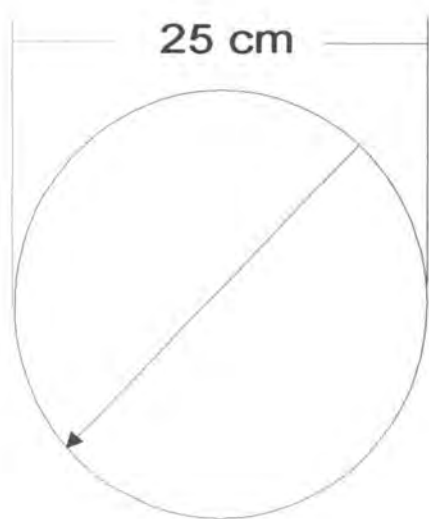

Tamaño: Individuales	Línea: Mobiliario	ESC. (Cm): PL.
Nombre: Individuales para mesa de desayuno	Referencia:	
Técnica: Tejido	Materia Prima: Madera y algodón	
Técnica: Ensamble y telar vertical		

Proceso de Producción:

Se corta la madera según la medida del muebles, se pule  
 con lija numero 100 hasta llegar a la No 600, se le aplica aceite natural y se brilla con  
 un trapo de algodón y finalmente se realiza un gruñido con una piedra lisa de río para  
 un brillo optimo, Se ensamblan las partes, La pieza central tejida en algodón se  
 instala en el mueble.

Observaciones:

---

---

---

---

---

---

---

---

---

---

Responsable: Margarita Spanger Fecha: Noviembre 2006

Referente(s)

- Muestra  Línea  Empaque



**FORMATO**

**Ficha de  
Producto**

**CODIGO:** FORASD 08

**FECHA:** 2004 06 04

**VERSION:** 1

**Página** 1 de 2



**Subgerencia de Desarrollo - Centro de Diseño para la Artesanía y las Pymes**

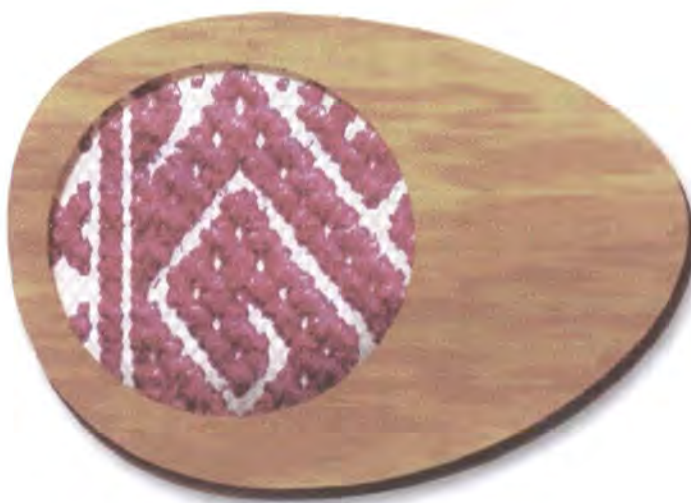

Pieza: Porta vaso	Artesano: Grupo idígena Inga
Nombre: Porta vaso ovalado	Grupo: Inga
Oficio: Trabajos en madera y tejido	Departamento: Putumayo
Técnica: Ensamble y telar vertical	Ciudad: Colón
Materia Prima: Madera y algodón	Localidad/vereda: Buenos Aires Inspección de San Pedro
Certificado Hecho a Mano Si <input type="checkbox"/> No <input type="checkbox"/>	Resguardo:

Dimensiones Generales:	Produccion mes: 10
Largo (cm) 12	Diametro (cm) 0
Ancho (cm) 10	Peso (gr)100
Alto (cm)	Color: Madera, violeta, verde y azul.
	Precio en Bogota: \$ 10.000
	Unitario \$ 10.000
	Por mayor \$ 8.000

Observaciones:

---



---



---



---

Responsable: **Margarita Spanger Díaz** Fecha: **Noviembre 2006**

Referente(s)  Muestra  Línea  Empaque



**Subgerencia de Desarrollo - Centro de Diseño para la Artesanía y las Pymes**

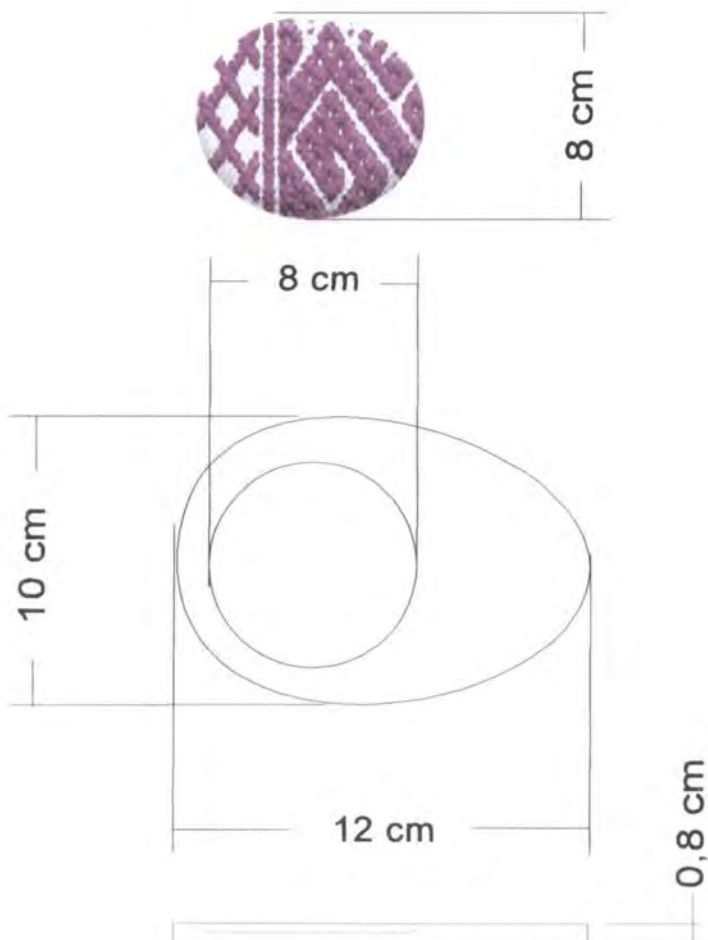

Nombre: Porta vaso	Línea: Accesorios	ESC. (Cm): PL.
Descripción: Porta vaso ovalado	Referencia:	
Materiales: Trabajos en madera y tejido	Materia Prima: Madera y algodón	
Técnica: Ensamble y telar vertical		

Proceso de Producción:

Se corta la madera según la medida del mueble, se pule con lija numero 100 hasta llegar a la No 600, se le aplica aceite natural y se brilla con un trapo de algodón y finalmente se realiza un gruñido con una piedra lisa de río para un brillo óptimo. Se ensamblan las partes, La pieza central tejida en algodón se instala al mueble.

Observaciones:

---

---

---

---

---

---

---

---

---

---

Responsable: Margarita Spanger Fecha: Noviembre 2006

Referente(s)  Muestra  Línea  Empaque



**FORMATO**

**Ficha de  
Producto**

CODIGO: FORASD 08

FECHA: 2004 06 04

VERSION: 1

Página 1 de 2



**Subgerencia de Desarrollo - Centro de Diseño para la Artesanía y las Pymes**



Pieza: Silla plegable	Artesano: Grupo idigena Inga
Nombre: Silla plegable jardín	Grupo: Inga
Oficio: Trabajos en madera y tejido	Departamento: Putumayo
Tecnica: Ensamble y telar vertical	Ciudad: Colón
Materia Prima: Madera y algodón	Localidad/vereda: Buenos Aires Inspección de San Pedro
Certificado Hecho a Mano Si <input type="checkbox"/> No <input type="checkbox"/>	Resguardo:

Dimensiones Generales:	Produccion mes: 10
Largo (cm) 35	Diametro (cm) 0
Ancho (cm) 32	Peso (gr)3000
Alto (cm) 80	Color: Madera, violeta, verde y azul.
	Precio en Bogota: \$ 60.000
	Unitario \$ 60.000
	Por mayor \$ 55.000

Observaciones:

---



---



---



---

Responsable: Margarita Spanger Diaz      Fecha: Noviembre 2006

Referente(s)     Muestra     Línea     Empaque





**Subgerencia de Desarrollo - Centro de Diseño para la Artesanía y las Pymes**

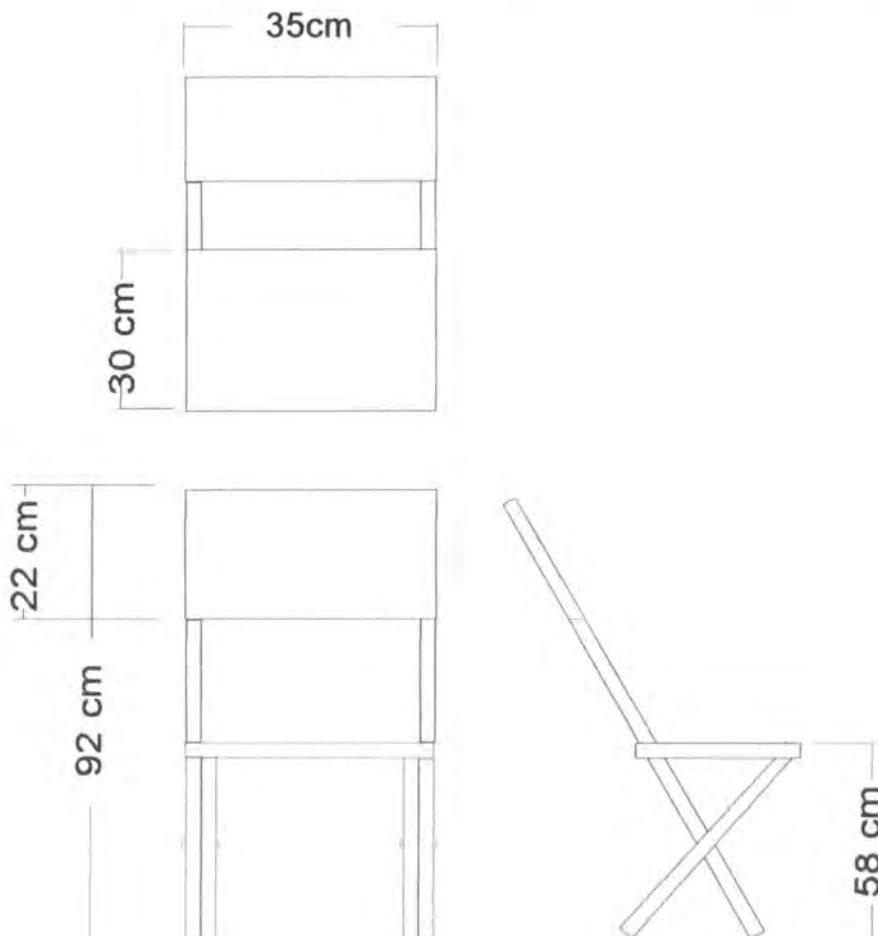

Nombre: Silla plegable	Línea: Mobiliario	ESC. (Cm): PL.
Descripción: Silla plegable jardín	Referencia:	
Materiales: Trabajos en madera y tejido	Materia Prima: Madera y algodón	
Técnica: Ensamble y telar vertical		

Proceso de Producción:

Se corta la madera según la medida del muebles, se pule  
 con lija numero 100 hasta llegar a la No 600, se le aplica aceite natural y se brilla con  
 un trapo de algodón y finalmente se realiza un gruñido con una piedra lisa de río para  
 un brillo optimo, Se ensamblan las partes, La pieza central tejida en algodón se  
 instala al mueble.

Observaciones:

---

---

---

---

---

---

---

---

---

---

Responsable: Margarita Spanger Fecha: Noviembre 2006

Referente(s)

- Muestra  Línea  Empaque

**FORMATO****Ficha de  
Producto**

CODIGO: FORASD 08

FECHA: 2004 06 04

VERSION: 1

Página 1 de 2

**Subgerencia de Desarrollo - Centro de Diseño para la Artesanía y las Pymes**

Pieza: Silla plegable	Artesano: Grupo idigena Inga
Nombre: Silla plegable jardín	Grupo: Inga
Oficio: Trabajos en madera y tejido	Departamento: Putumayo
Tecnica: Ensamble y telar vertical	Ciudad: Colón
Materia Prima: Madera y algodón	Localidad/vereda: Buenos Aires Inspección de San Pedro
Certificado Hecho a Mano <input checked="" type="checkbox"/> Sí <input type="checkbox"/> No <input type="checkbox"/>	Resguardo:

Dimensiones Generales:	Produccion mes: 10	
Largo (cm) 35	Diametro (cm) 0	Precio en Bogota: \$ 30.000
Ancho (cm) 32	Peso (gr)1000	Unitario \$ 30.000
Alto (cm) 80	Color: Madera, violeta, verde y azul.	Por mayor \$ 25.000

Observaciones:

---

---

---

---

---

Responsable: Margarita Spanger Díaz

Fecha: Noviembre 2006

Referente(s)



Muestra



Línea



Empaque





**Subgerencia de Desarrollo - Centro de Diseño para la Artesanía y las Pymes**

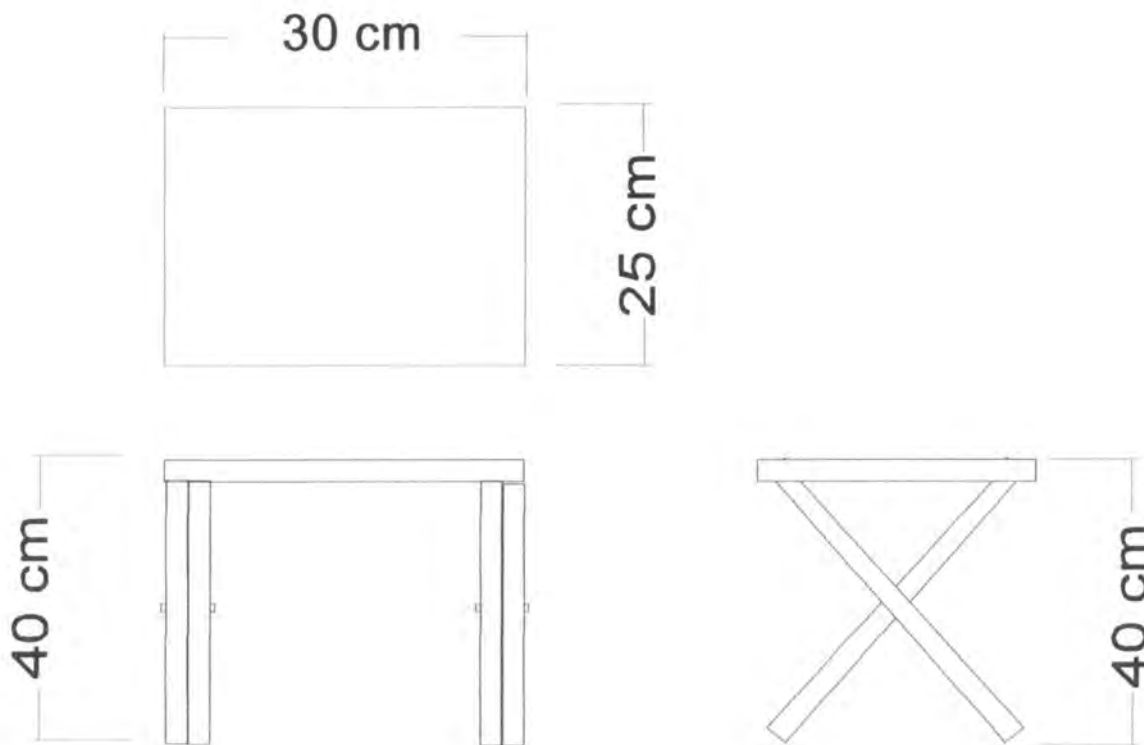

Objeto: Silla plegable	Línea: Mobiliario	ESC. (Cm): PL.
Nombre: Silla plegable jardín	Referencia:	
Técnico: Trabajos en madera y tejido	Materia Prima: Madera y algodón	
Técnica: Ensamble y telar vertical		

Proceso de Producción:

Se corta la madera según la medida del muebles, se pule con lija numero 100 hasta llegar a la No 600, se le aplica aceite natural y se brilla con un trapo de algodón y finalmente se realiza un gruñido con una piedra lisa de río para darle un brillo optimo. Se ensamblan las partes, La pieza central tejida en algodón se ensambla al mueble.

Observaciones:

---

---

---

---

---

---

---

---

---

---

Responsable: Margarita Spanger      Fecha: Noviembre 2006

Referente(s)       Muestra       Línea       Empaque



**FORMATO**

**Ficha de  
Producto**

**CODIGO: FORASD 08**

**FECHA: 2004 06 04**

**VERSION: 1**

**Página 1 de 2**



**Subgerencia de Desarrollo - Centro de Diseño para la Artesanía y las Pymes**



Pieza: Telar plegable portatil	Artesano:
Nombre: Telar plegable portatil	Grupo:
Oficio:	Departamento:
Tecnica:	Ciudad:
Materia Prima: Alumino	Localidad/vereda:
Certificado Hecho a Mano Si <input type="checkbox"/> No <input type="checkbox"/>	Resguardo:

Dimensiones Generales:	Produccion mes:
Largo (cm) 30	Diametro (cm) 0
Ancho (cm) 40	Peso (gr)
Alto (cm) 45	Color: .
	Precio en Bogota: \$
	Unitario \$
	Por mayor \$

Observaciones:

---



---



---



---

Responsable: **Margarita Spanger Díaz** Fecha: **Noviembre 2006**

Referente(s)  Muestra  Línea  Empaque





**Subgerencia de Desarrollo - Centro de Diseño para la Artesanía y las Pymes**

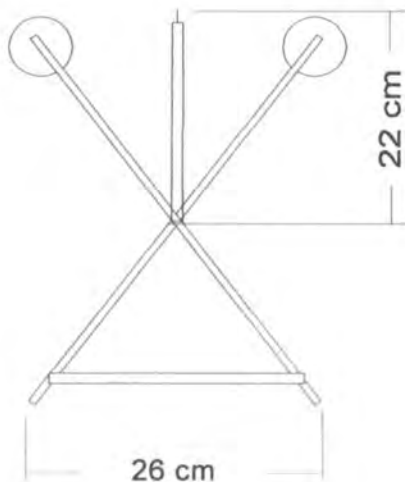
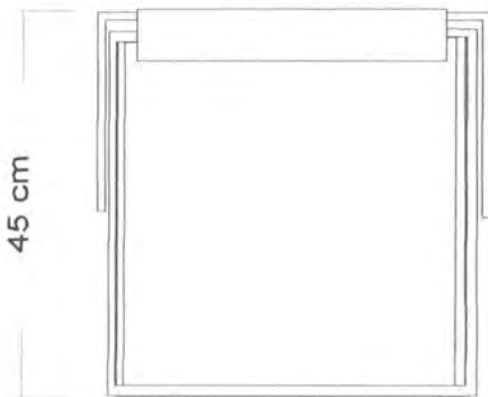
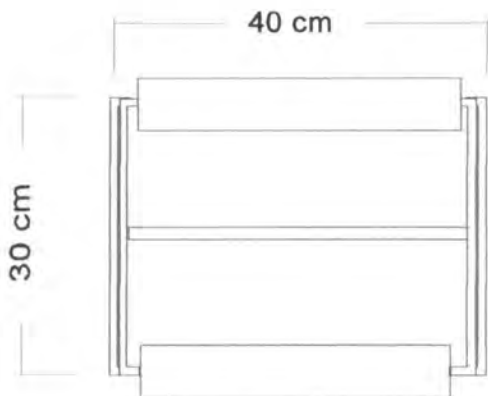

Nombre:	Línea:	ESC. (Cm):	PL.
Descripción:	Referencia:		
Técnica:	Materia Prima:		

Proceso de Producción:

---



---



---



---



---

Observaciones:

---



---



---



---



---

Responsable: \_\_\_\_\_ Fecha: \_\_\_\_\_

Referente(s)  Muestra  Línea  Empaque



**FORMATO**

**Ficha de  
Producto**

**CODIGO:** FORASD 08

**FECHA:** 2004 06 04

**VERSION:** 1

Página 1 de 2



**Subgerencia de Desarrollo - Centro de Diseño para la Artesanía y las Pymes**



Pieza: Pantalón	Artesano: Grupo indígena Inga
Nombre: Pantalón con apliques	Grupo: Inga
Oficio: Tejeduría	Departamento: Putumayo
Técnica: Telar vertical	Ciudad: Colón
Materia Prima: Hilo y algodón	Localidad/vereda: Buenos Aires Inspección de San Pedro
Certificado Hecho a Mano Si <input type="checkbox"/> No <input type="checkbox"/>	Resguardo:

Dimensiones Generales:	Produccion mes: 10
Largo (cm) 120	Diametro (cm) 0
Ancho (cm) 4,5	Peso (gr)
Alto (cm)	Color: crudo, violeta, verde y azul.
	Precio en Bogota: \$ 40.000
	Unitario \$ 30.000
	Por mayor \$ 35.000

Observaciones:

---



---



---



---

Responsable: **Margarita Spanger Díaz** Fecha: **Noviembre 2006**

Referente(s)  Muestra  Línea  Empaque



**FORMATO**  
**Ficha de Dibujo  
y planos Técnicos**

**CODIGO: FORASD 07**

**FECHA: 2004 03 01**

**VERSION: 1**

**Página 1 de 1**



**Subgerencia de Desarrollo - Centro de Diseño para la Artesanía y las Pymes**

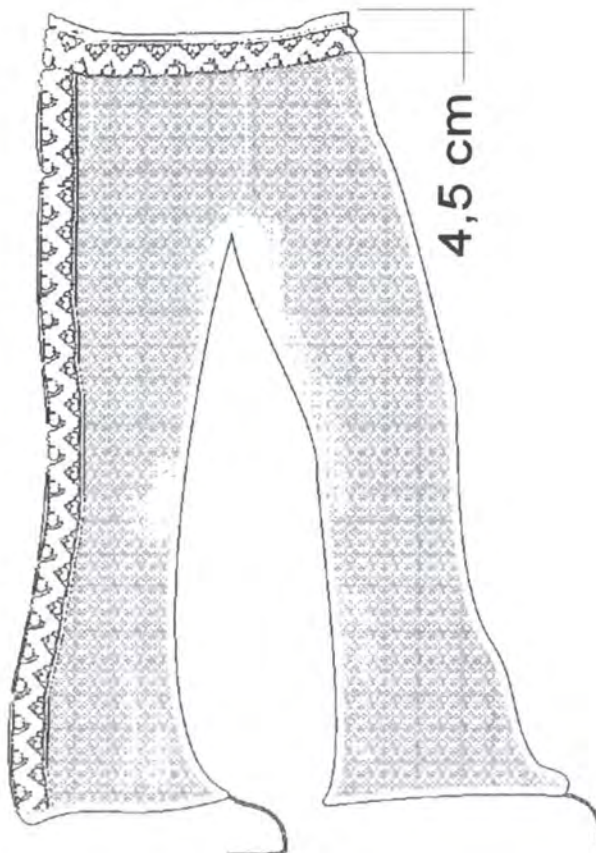

Nombre: Pantalón	Línea: Ropa masculina	ESC. (Cm): PL.
Descripción: Pantalón con apliques	Referencia:	
Técnica: Tejeduría	Materia Prima: Hilo y algodón	
Material: Telar vertical		

Proceso de Producción:  
 Seje la banda en telar y se cose al pantalón con máquina .

Observaciones:

Responsable: Margarita Spanger      Fecha: Noviembre 2006

**FORMATO****Ficha de Producto**

CODIGO: FORASD 08

FECHA: 2004 06 04

VERSION: 1

Página 1 de 2

**Subgerencia de Desarrollo - Centro de Diseño para la Artesanía y las Pymes**

Pieza: Pantalón	Artesano: Grupo indígena Inga
Nombre: Pantalón con apliques	Grupo: Inga
Oficio: Tejeduría	Departamento: Putumayo
Técnica: Telar vertical	Ciudad: Colón
Materia Prima: Hilo y algodón	Localidad/vereda: Buenos Aires Inspección de San Pedro
Certificado Hecho a Mano Si <input type="checkbox"/> No <input type="checkbox"/>	Resguardo:

Dimensiones Generales:	Produccion mes: 10
Largo (cm) 120	Diametro (cm) 0
Ancho (cm) 4,5	Peso (gr)
Alto (cm)	Color: crudo, violeta, verde y azul.
	Precio en Bogota: \$ 40.000
	Unitario \$ 30.000
	Por mayor \$ 35.000

Observaciones:

---



---



---



---

Responsable: **Margarita Spanger Díaz** Fecha: **Noviembre 2006**

Referente(s)  Muestra  Línea  Empaque





**Subgerencia de Desarrollo - Centro de Diseño para la Artesanía y las Pymes**

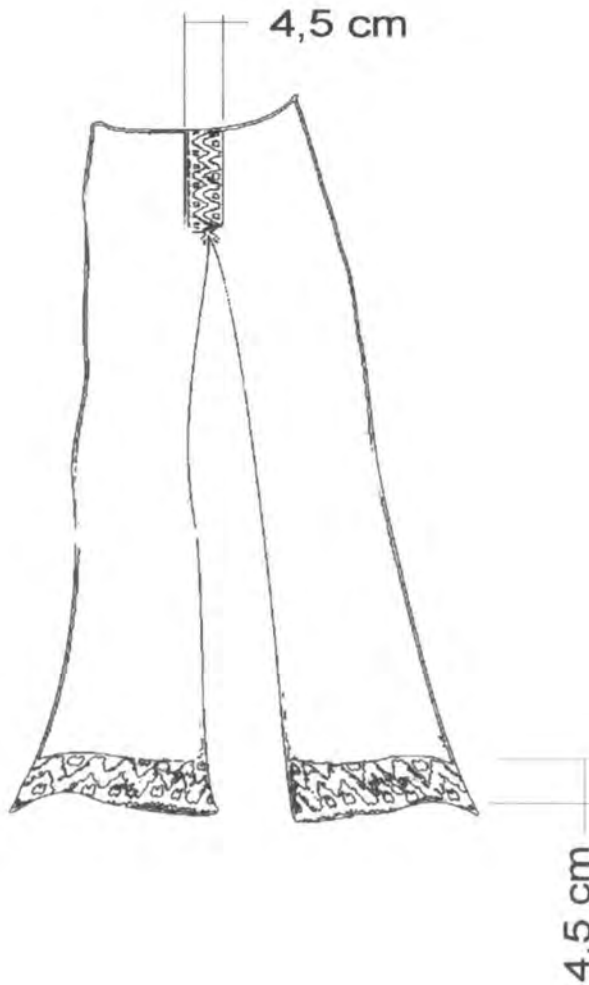

Clase: Pantalón	Línea: Ropa masculina	ESC. (Cm): PL.
Nombre: Pantalón con apliques	Referencia:	
Técnico: Tejeduría	Materia Prima: Hilo y algodón	
Técnica: Telar vertical		

Proceso de Producción:  
 Se teje la banda en telar y se cose al pantalón con máquina .

Observaciones:

Responsable: Margarita Spanger      Fecha: Noviembre 2006

Referente(s)

- Muestra   
  Línea   
  Empaque



**FORMATO**

**Ficha de  
Producto**

CODIGO: FORASD 08

FECHA: 2004 06 04

VERSION: 1

Página 1 de 2



**Subgerencia de Desarrollo - Centro de Diseño para la Artesanía y las Pymes**

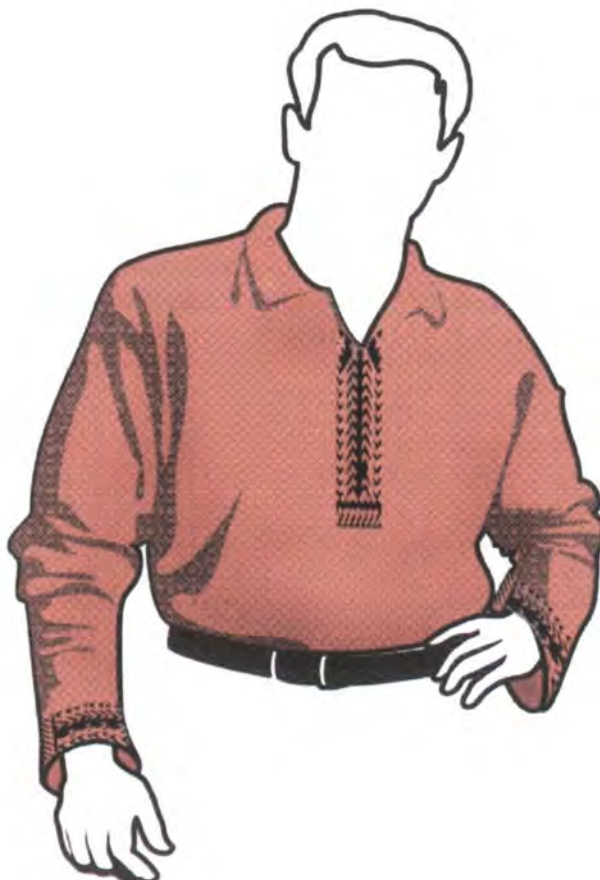

Pieza: Camisa	Artesano: Grupo indígena Inga
Nombre: Camisa informal	Grupo: Inga
Oficio: Tejeduría	Departamento: Putumayo
Técnica: Telar vertical	Ciudad: Colón
Materia Prima: Hilo y algodón	Localidad/vereda: Buenos Aires Inspección de San Pedro
Certificado Hecho a Mano Si <input type="checkbox"/> No <input type="checkbox"/>	Resguardo:

Dimensiones Generales:	Produccion mes: 10
Largo (cm)	Diametro (cm) 0
Ancho (cm) 4,5	Peso (gr)
Alto (cm)	Color: crudo, terracota.
	Precio en Bogota: \$ 40.000
	Unitario \$ 30.000
	Por mayor \$ 35.000

Observaciones:

---



---



---



---

Responsable: Margarita Spanger Díaz Fecha: Noviembre 2006

Referente(s)  Muestra  Línea  Empaque



Artesanías de Colombia S.A.

**FORMATO**

**Ficha de Dibujo  
y planos Técnicos**

CODIGO: FORASD 07

FECHA: 2004 03 01

VERSION: 1

Página 1 de 1



**Subgerencia de Desarrollo - Centro de Diseño para la Artesanía y las Pymes**

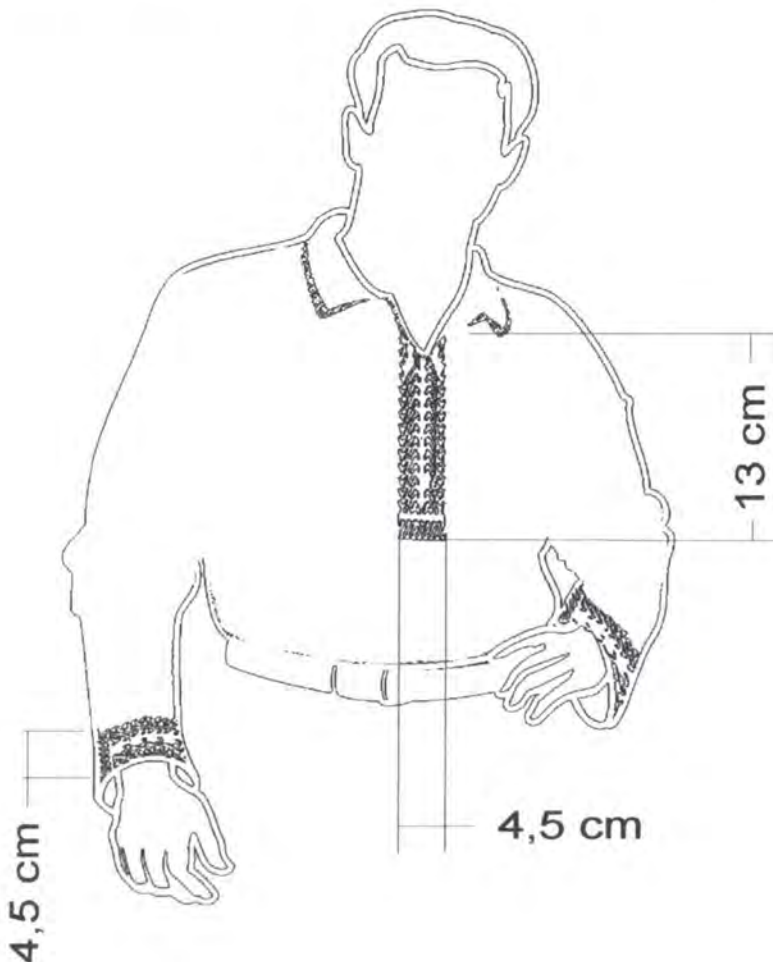

Nombre: Camisa	Línea: Ropa masculina	ESC. (Cm): PL
Descripción: Camisa informal	Referencia:	
Técnica: Tejeduría	Materia Prima: Hilo y algodón	
Detalles: Telar vertical		

Proceso de Producción:  
 Se teje la banda en telar y se cose a la prenda con máquina.

Observaciones:

Responsable: Margarita Spanger      Fecha: Noviembre 2006

Referente(s)

- Muestra   
 Línea   
 Empaque

**FORMATO****Ficha de Producto**

CODIGO: FORASD 08

FECHA: 2004 06 04

VERSION: 1

Página 1 de 2

**Subgerencia de Desarrollo - Centro de Diseño para la Artesanía y las Pymes**

Pieza: Falda	Artesano: Grupo idigena Inga
Nombre: Falda informal	Grupo: Inga
Oficio: Tejeduría	Departamento: Putumayo
Tecnica: Telar vertical	Ciudad: Colón
Materia Prima: Hilo y algodón	Localidad/vereda: Buenos Aires Inspección de San Pedro
Certificado Hecho a Mano Si <input type="checkbox"/> No <input type="checkbox"/>	Resguardo:

Dimensiones Generales:	Produccion mes: 10
Largo (cm) 60	Diametro (cm) 0
Ancho (cm) 120	Peso (gr)
Alto (cm) 55	Color: crudo, terracota y rojo .
	Precio en Bogota: \$ 60.000
	Unitario \$ 60.000
	Por mayor \$ 55.000

Observaciones:

---



---



---



---

Responsable: Margarita Spanger Díaz Fecha: Noviembre 2006

Referente(s)



Muestra



Línea



Empaque







**Subgerencia de Desarrollo - Centro de Diseño para la Artesanía y las Pymes**



Nombre: Falda	Línea: Ropa femenina	ESC. (Cm): PL.
Descripción: Falda informal	Referencia:	
Técnica: Tejeduría	Materia Prima: Hilo y algodón	
Detalles: Telar vertical		

Proceso de Producción:  
Seje la banda en telar y se cose a la prenda con máquina.

Observaciones:

Responsable: Margarita Spanger      Fecha: Noviembre 2006

Referente(s)

- Muestra   
  Línea   
  Empaque



FORMATO

Ficha de  
Producto

CODIGO: FORASD 08

FECHA: 2004 06 04

VERSION: 1

Página 1 de 2



Subgerencia de Desarrollo - Centro de Diseño para la Artesanía y las Pymes



Pieza: Vestido	Artesano: Grupo idigena Inga
Nombre: Vestido Verano	Grupo: Inga
Oficio: Tejeduría	Departamento: Putumayo
Tecnica: Telar vertical	Ciudad: Colón
Materia Prima: Hilo y algodón	Localidad/vereda: Buenos Aires Inspección de San Pedro
Certificado Hecho a Mano Si <input type="checkbox"/> No <input type="checkbox"/>	Resguardo:

Dimensiones Generales:	Produccion mes: 10
Largo (cm) 60	Diametro (cm) 0
Ancho (cm) 120	Peso (gr)
Alto (cm) 55	Color: crudo, terracota y rojo .
	Precio en Bogota: \$ 130.000
	Unitario \$ 130.000
	Por mayor \$ 115.000

Observaciones:

---



---



---



---

Responsable: Margarita Spanger Díaz Fecha: Noviembre 2006

Referente(s)  Muestra  Línea  Empaque



artesanías de colombia s.a.

**FORMATO**

**Ficha de Dibujo  
y planos Técnicos**

CODIGO: FORASD 07

FECHA: 2004 03 01

VERSION: 1

Página 1 de 1



**Subgerencia de Desarrollo - Centro de Diseño para la Artesanía y las Pymes**

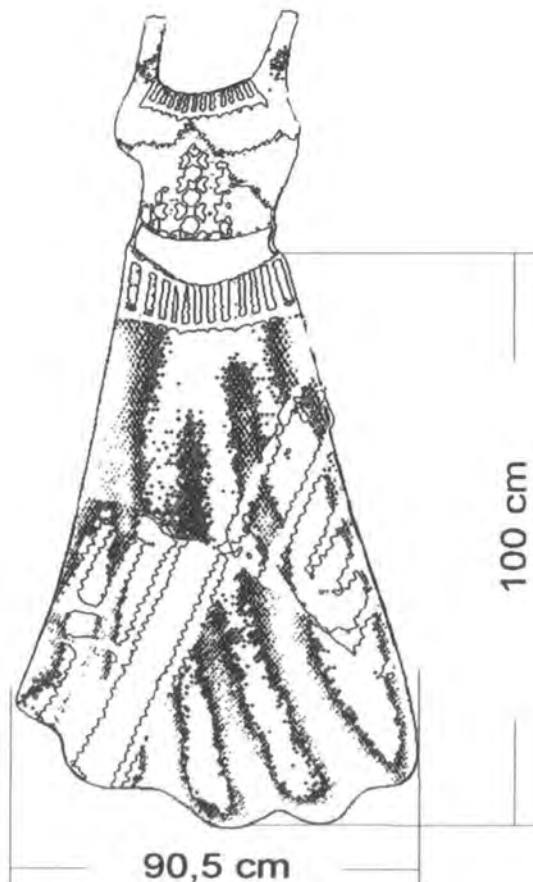

Nombre: Vestido	Línea: Ropa femenina	ESC. (Cm): PL.
Referencia: Vestido Verano	Referencia:	
Técnica: Tejeduría	Materia Prima: Hilo y algodón	
Referencia: Telar vertical		

Proceso de Producción:  
 Se teje la banda en telar y se cose a la prenda con máquina.

Observaciones:

Responsable: Margarita Spanger      Fecha: Noviembre 2006

Referente(s)       Muestra       Línea       Empaque



**FORMATO**

**Ficha de  
Producto**

CODIGO: FORASD 08

FECHA: 2004 06 04

VERSION: 1

Página 1 de 2



**Subgerencia de Desarrollo - Centro de Diseño para la Artesanía y las Pymes**



Pieza: Chaleco	Artesano: Grupo indígena Inga
Nombre: Chaleco Verano	Grupo: Inga
Oficio: Tejeduría	Departamento: Putumayo
Técnica: Telar vertical	Ciudad: Colón
Materia Prima: Hilo y algodón	Localidad/vereda: Buenos Aires Inspección de San Pedro
Certificado Hecho a Mano Si <input type="checkbox"/> No <input type="checkbox"/>	Resguardo:

Dimensiones Generales:	Produccion mes: 10
Largo (cm)	Diametro (cm) 0
Ancho (cm)	Peso (gr)
Alto (cm)	Color: crudo, terracota, verde y rojo
	Precio en Bogota: \$ 60.000
	Unitario \$ 60.000
	Por mayor \$ 55.000

Observaciones:

---



---



---



---

Responsable: Margarita Spanger Díaz Fecha: Noviembre 2006

Referente(s)



Muestra



Línea



Empaque







artesanías de colombia s.a.

**FORMATO**

**Ficha de Dibujo  
y planos Técnicos**

CODIGO: FORASD 07

FECHA: 2004 03 01

VERSION: 1

Página 1 de 1



**Subgerencia de Desarrollo - Centro de Diseño para la Artesanía y las Pymes**



Nombre: Chaleco	Línea: Ropa femenina	ESC. (Cm): PL
Descripción: Chaleco Verano	Referencia:	
Técnica: Tejeduría	Materia Prima: Hilo y algodón	
Material: Telar vertical		

Proceso de Producción:

Tejer la banda en telar y se cose a la prenda con máquina.

Observaciones:

Responsable: Margarita Spanger      Fecha: Noviembre 2006

Referente(s)

- Muestra   
 Línea   
 Empaque



**FORMATO**

**Ficha de  
Producto**

**CODIGO:** FORASD 08

**FECHA:** 2004 06 04

**VERSION:** 1

Página 1 de 2



**Subgerencia de Desarrollo - Centro de Diseño para la Artesanía y las Pymes**



Pieza: Poncho	Artesano: Grupo indígena Inga
Nombre: Poncho	Grupo: Inga
Oficio: Tejeduría	Departamento: Putumayo
Técnica: Telar vertical	Ciudad: Colón
Materia Prima: Hilo y algodón	Localidad/vereda: Buenos Aires Inspección de San Pedro
Certificado Hecho a Mano Si <input type="checkbox"/> No <input type="checkbox"/>	Resguardo:

Dimensiones Generales:		Produccion mes: 10
Largo (cm)	Diametro (cm) 0	Precio en Bogota: \$ 60.000
Ancho (cm)	Peso (gr)	Unitario \$ 60.000
Alto (cm)	Color: crudo, terracota, verde y rojo	Por mayor \$ 55.000

Observaciones:

---



---



---



---

Responsable: Margarita Spanger Díaz Fecha: Noviembre 2006

Referente(s)



Muestra



Línea



Empaque





**Subgerencia de Desarrollo - Centro de Diseño para la Artesanía y las Pymes**

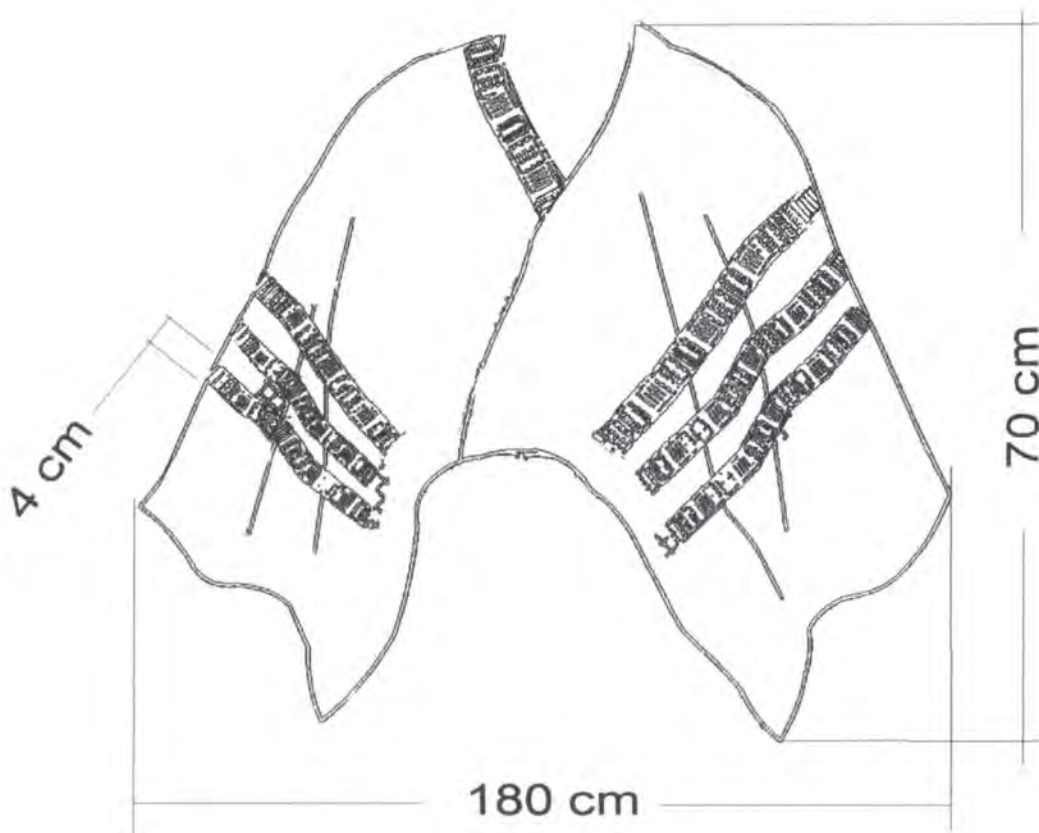



Nombre: Poncho	Línea: Ropa femenina	ESC. (Cm): PL.
Descripción: Tejeduría	Referencia:	
Técnica: Telar vertical	Materia Prima: Hilo y algodón	

Proceso de Producción:  
Se teje la banda en telar y se cose a la prenda con máquina.

Observaciones:

Responsable: Margarita Spanger      Fecha: Noviembre 2006

Referente(s)  Muestra  Línea  Empaque

	<b>FORMATO</b>  <b>Ficha de Producto</b>	<b>CODIGO:</b> FORASD 08		
		<b>FECHA:</b> 2004 06 04		
		<b>VERSION:</b> 1	<b>Página</b> 1 de 2	

**Subgerencia de Desarrollo - Centro de Diseño para la Artesanía y las Pymes**



Pieza: Poncho	Artesano: Grupo indígena Inga
Nombre: Poncho	Grupo: Inga
Oficio: Tejeduría	Departamento: Putumayo
Técnica: Telar vertical	Ciudad: Colón
Materia Prima: Hilo y algodón	Localidad/vereda: Buenos Aires Inspección de San Pedro
Certificado Hecho a Mano Si <input type="checkbox"/> No <input type="checkbox"/>	Resguardo:

Dimensiones Generales:		Produccion mes: 10
Largo (cm)	Diametro (cm) 0	Precio en Bogota: \$ 60.000
Ancho (cm)	Peso (gr)	Unitario \$ 60.000
Alto (cm)	Color: crudo, terracota, verde y rojo	Por mayor \$ 55.000

Observaciones:

---



---



---



---

Responsable: **Margarita Spanger Díaz** Fecha: **Noviembre 2006**

Referente(s)  Muestra  Línea  Empaque





**FORMATO**

**Ficha de  
Producto**

**CODIGO: FORASD 08**

**FECHA: 2004 06 04**

**VERSION: 1**

**Página 1 de 2**



**Subgerencia de Desarrollo - Centro de Diseño para la Artesanía y las Pymes**

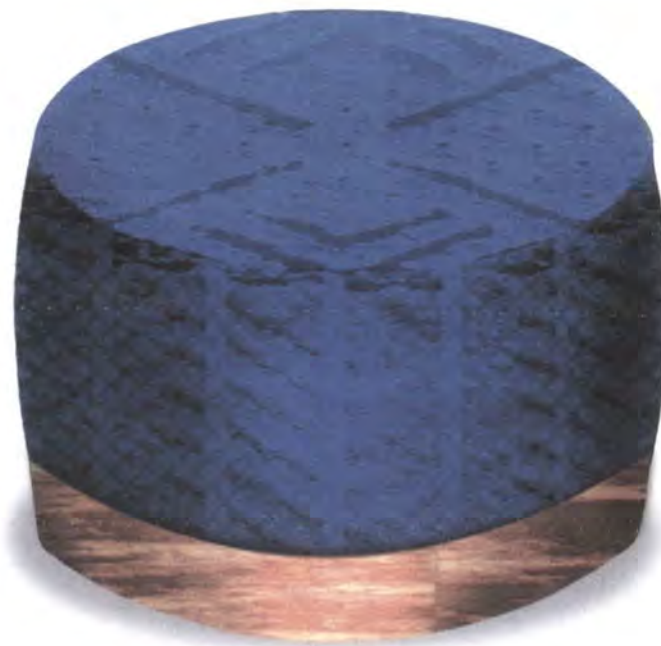

Pieza: Puff	Artesano: Grupo indígena Inga
Nombre: Puff redondo	Grupo: Inga
Oficio: Trabajos en madera y tejido	Departamento: Putumayo
Tecnica: Ensamble y telar vertical	Ciudad: Colón
Materia Prima: Madera y algodón	Localidad/vereda: Buenos Aires Inspección de San Pedro
Certificado Hecho a Mano Si <input type="checkbox"/> No <input type="checkbox"/>	Resguardo:

Dimensiones Generales:	Produccion mes: 10
Largo (cm)	Diametro (cm) 58
Ancho (cm)	Peso (gr) 6000
Alto (cm) 45	Color: Madera y azul.
	Precio en Bogota: \$ 100.000
	Unitario \$ 100.000
	Por mayor \$ 90.000

Observaciones:

---



---



---



---

Responsable: **Margarita Spanger Díaz** Fecha: **Noviembre 2006**

Referente(s)  Muestra  Línea  Empaque



**Subgerencia de Desarrollo - Centro de Diseño para la Artesanía y las Pymes**

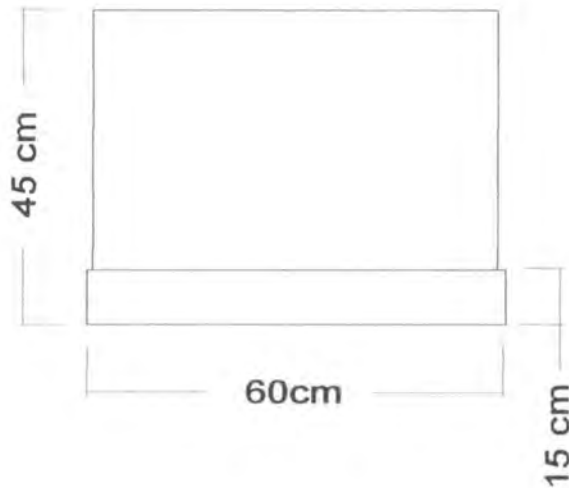
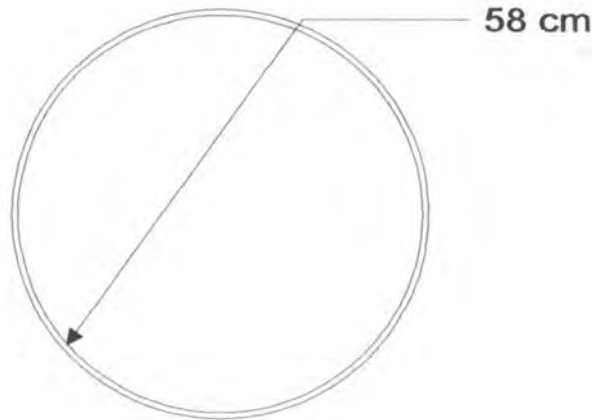

Nombre: Puff	Línea: Mobiliario	ESC. (Cm):	PL.
Descripción: Puff redondo	Referencia:		
Técnica: Trabajos en madera y tejido	Materia Prima: Madera y algodón		
Proceso: Ensamble y telar vertical			

**Proceso de Producción:**

Se corta la madera según la medida del muebles, se pule con lija numero 100 hasta llegar a la No 600, se le aplica aceite natural y se brilla con un trapo de algodón y finalmente se realiza un gruñido con una piedra lisa de rio para un brillo optimo. Se ensamblan las partes, La pieza central tejida en algodón se instala al mueble.

**Observaciones:**

Responsable: Margarita Spanger      Fecha: Noviembre 2006

Referente(s)       Muestra       Línea       Empaque



**FORMATO**

**Ficha de  
Producto**

**CODIGO: FORASD 08**

**FECHA: 2004 06 04**

**VERSION: 1**

**Página 1 de 2**



**Subgerencia de Desarrollo - Centro de Diseño para la Artesanía y las Pymes**



Pieza: Puff	Artesano: Grupo indígena Inga
Nombre: Puff redondo	Grupo: Inga
Oficio: Trabajos en madera y tejido	Departamento: Putumayo
Técnica: Ensamble y telar vertical	Ciudad: Colón
Materia Prima: Madera y algodón	Localidad/vereda: Buenos Aires Inspección de San Pedro
Certificado Hecho a Mano Si <input type="checkbox"/> No <input type="checkbox"/>	Resguardo:

Dimensiones Generales:	Produccion mes: 10
Largo (cm)                      Diámetro (cm) 38	Precio en Bogota: \$ 70.000
Ancho (cm)                      Peso (gr) 4000	Unitario \$ 70.000
Alto (cm) 45                      Color: Madera y azul.	Por mayor \$ 60.000

Observaciones:

---



---



---



---

Responsable: **Margarita Spanger Díaz**                      Fecha: **Noviembre 2006**

Referente(s)     Muestra     Línea     Empaque



artesanías de colombia s.a.

**FORMATO**

**Ficha de Dibujo  
y planos Ténicos**

CODIGO: FORASD 07

FECHA: 2004 03 01

VERSION: 1

Página 1 de 1



**Subgerencia de Desarrollo - Centro de Diseño para la Artesanía y las Pymes**

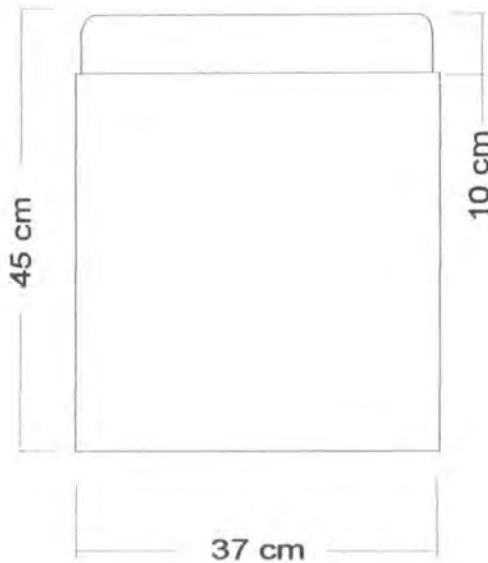
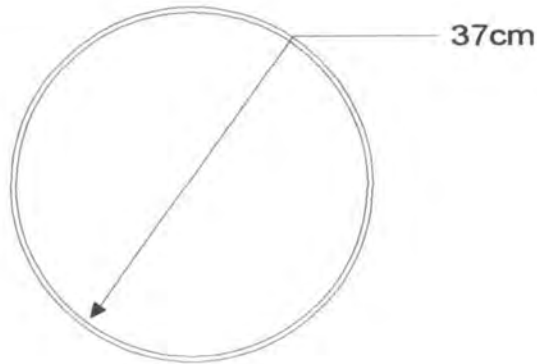

Nombre: Puff	Línea: Mobiliario	ESC. (Cm): PL.
Descripción: Puff redondo	Referencia:	
Técnica: Trabajos en madera y tejido	Materia Prima: Madera y algodón	
Proceso: Ensamble y telar vertical		

Proceso de Producción:

Se corta la madera según la medida del muebles, se pule con lija numero 100 hasta llegar a la No 600, se le aplica aceite natural y se brilla con trapo de algodón y finalmente se realiza un bruñido con una piedra lisa de río para un brillo optimo. Se ensamblan las partes, La pieza central tejida en algodón se instala al mueble.

Observaciones:

---

---

---

---

---

---

---

---

---

---

Responsable: Margarita Spanger      Fecha: Noviembre 2006

Referente(s)       Muestra       Línea       Empaque





**FORMATO**

**Ficha de  
Producto**

**CODIGO: FORASD 08**

**FECHA: 2004 06 04**

**VERSION: 1**

**Página 1 de 2**



**Subgerencia de Desarrollo - Centro de Diseño para la Artesanía y las Pymes**



Pieza: Puff	Artesano: Grupo indígena Inga
Nombre: Puff cuadrado	Grupo: Inga
Oficio: Trabajos en madera y tejido	Departamento: Putumayo
Técnica: Ensamble y telar vertical	Ciudad: Colón
Materia Prima: Madera y algodón	Localidad/vereda: Buenos Aires Inspección de San Pedro
Certificado Hecho a Mano Si <input type="checkbox"/> No <input type="checkbox"/>	Resguardo:

Dimensiones Generales:	Produccion mes: 10
Largo (cm) 35	Diametro (cm)
Ancho (cm) 35	Peso (gr)5000
Alto (cm) 47	Color: Madera y verde.
	Precio en Bogota: \$ 70.000
	Unitario \$ 70.000
	Por mayor \$ 60.000

Observaciones:

---



---



---



---

Responsable: **Margarita Spanger Díaz** Fecha: **Noviembre 2006**

Referente(s)



Muestra



Línea



Empaque







**FORMATO**

**Ficha de  
Producto**

CODIGO: FORASD 08

FECHA: 2004 06 04

VERSION: 1

Página 1 de 2



**Subgerencia de Desarrollo - Centro de Diseño para la Artesanía y las Pymes**



Pieza: Puff	Artesano: Grupo idigena Inga
Nombre: Puff cuadrado	Grupo: Inga
Oficio: Trabajos en madera y tejido	Departamento: Putumayo
Tecnica: Ensamble y telar vertical	Ciudad: Colón
Materia Prima: Madera y algodón	Localidad/vereda: Buenos Aires Inspección de San Pedro
Certificado Hecho a Mano Si <input type="checkbox"/> No <input type="checkbox"/>	Resguardo:

Dimensiones Generales:	Produccion mes: 10	
Largo (cm) 50	Diametro (cm)	Precio en Bogota: \$ 90.000
Ancho (cm) 50	Peso (gr)5000	Unitario \$ 90.000
Alto (cm) 25	Color: Madera y verde.	Por mayor \$ 80.000

Observaciones:

Responsable: **Margarita Spanger Diaz** Fecha: **Noviembre 2006**

Referente(s)  Muestra  Línea  Empaque



**FORMATO**  
**Ficha de Dibujo**  
**y planos Técnicos**

CODIGO: FORASD 07

FECHA: 2004 03 01

VERSION: 1

Página 1 de 1



**Subgerencia de Desarrollo - Centro de Diseño para la Artesanía y las Pymes**

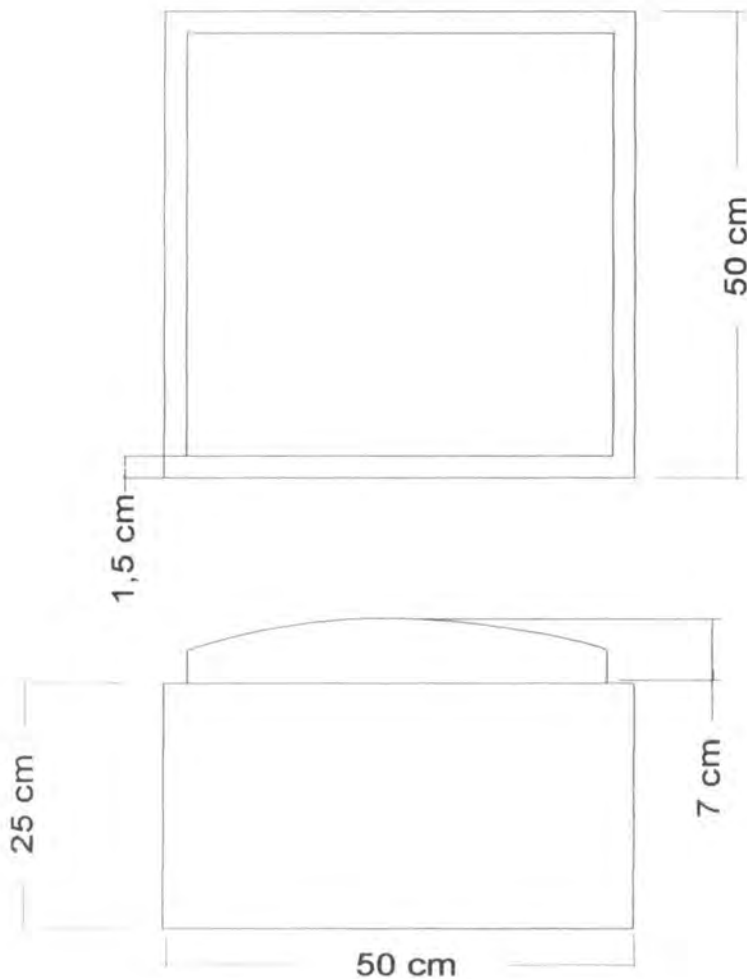

Pieza: Puff	Línea: Mobiliario	ESC. (Cm):	PL.
Nombre: Puff cuadrado	Referencia:		
Oficio: Trabajos en madera y tejido	Materia Prima: Madera y algodón		
Técnica: Ensamble y telar vertical			

**Proceso de Producción:**  
 Se corta la madera según la medida del muebles, se pule  
 con lija numero 100 hasta llegar a la No 600, se le aplica aceite natural y se brilla con  
 un trapo de algodón y finalmente se realiza un gruñido con una piedra lisa de río para  
 dar un brillo optimo. Se ensamblan las partes, La pieza central tejida en algodón se  
 ensambla al mueble.

**Observaciones:**

---

---

---

---

---

---

---

---

---

---

Responsable: Margarita Spanger      Fecha: Noviembre 2006

Referente(s)       Muestra       Línea       Empaque





**FORMATO**

**Ficha de  
Producto**

CODIGO: FORASD 08

FECHA: 2004 06 04

VERSION: 1

Página 1 de 2



**Subgerencia de Desarrollo - Centro de Diseño para la Artesanía y las Pymes**



Pieza: Mesa	Artesano: Grupo idigena Inga
Nombre: Mesa para sala	Grupo: Inga
Oficio: Trabajos en madera y tejido	Departamento: Putumayo
Tecnica: Ensamble y telar vertical	Ciudad: Colón
Materia Prima: Madera y algodón	Localidad/vereda: Buenos Aires Inspección de San Pedro
Certificado Hecho a Mano Si <input type="checkbox"/> No <input type="checkbox"/>	Resguardo:

Dimensiones Generales:	Produccion mes: 10	
Largo (cm) 48	Diametro (cm)	Precio en Bogota: \$ 190.000
Ancho (cm) 80	Peso (gr)10000	Unitario \$ 190.000
Alto (cm) 31	Color: Madera y azul.	Por mayor \$ 180.000

Observaciones:

Responsable: Margarita Spanger Díaz      Fecha: Noviembre 2006

Referente(s)     Muestra     Línea     Empaque





FORMATO

Ficha de  
Producto

CODIGO: FORASD 08

FECHA: 2004 06 04

VERSION: 1

Página 1 de 2



Subgerencia de Desarrollo - Centro de Diseño para la Artesanía y las Pymes



Pieza: <b>Mesa</b>	Artesano: <b>Grupo idigena Inga</b>
Nombre: <b>Mesa de noche</b>	Grupo: <b>Inga</b>
Oficio: <b>Trabajos en madera y tejido</b>	Departamento: <b>Putumayo</b>
Tecnica: <b>Ensamble y telar vertical</b>	Ciudad: <b>Colón</b>
Materia Prima: <b>Madera y algodón</b>	Localidad/vereda: <b>Buenos Aires Inspección de San Pedro</b>
Certificado Hecho a Mano Si <input type="checkbox"/> No <input type="checkbox"/>	Resguardo:

Dimensiones Generales:	Produccion mes: <b>10</b>
Largo (cm) <b>38</b>	Diametro (cm)
Ancho (cm) <b>38</b>	Peso (gr) <b>10000</b>
Alto (cm) <b>65</b>	Color: <b>Madera y azul.</b>
	Precio en Bogota: \$ <b>90.000</b>
	Unitario \$ <b>90.000</b>
	Por mayor \$ <b>80.000</b>

Observaciones:

---



---



---



---

Responsable: **Margarita Spanger Díaz** Fecha: **Noviembre 2006**

Referente(s)



Muestra



Línea



Empaque





**Subgerencia de Desarrollo - Centro de Diseño para la Artesanía y las Pymes**

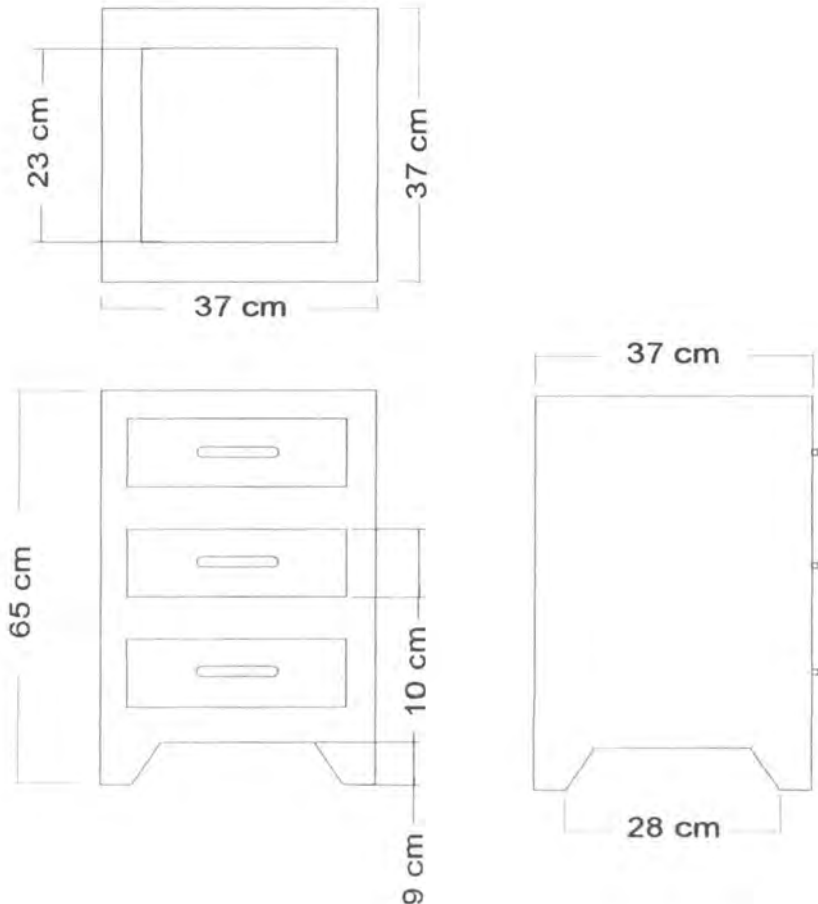

Nombre: Mesa	Línea: Mobiliario	ESC. (Cm):	PL.
Nombre: Mesa de noche	Referencia:		
Técnica: Trabajos en madera y tejido	Materia Prima: Madera y algodón		
Técnica: Ensamble y telar vertical			

**Proceso de Producción:**  
 Se corta la madera según la medida del muebles, se pule  
 con lija numero 100 hasta llegar a la No 600, se le aplica aceite natural y se brilla con  
 un trapo de algodón y finalmente se realiza un grufido con una piedra lisa de río para  
 dar un brillo optimo. Se ensamblan las partes, La pieza central tejida en algodón se  
 instala en el mueble.

**Observaciones:**

---

---

---

---

---

---

---

---

---

---

Responsable: Margarita Spanger      Fecha: Noviembre 2006

Referente(s)       Muestra       Línea       Empaque         
 FORASD 07 Ficha de dibujo y planos cdr





**FORMATO**

**Ficha de  
Producto**

**CODIGO:** FORASD 08

**FECHA:** 2004 06 04

**VERSION:** 1

**Página** 1 de 2



**Subgerencia de Desarrollo - Centro de Diseño para la Artesanía y las Pymes**



Pieza: Tocador	Artesano: Grupo idigena Inga
Nombre: Tocador auxiliar	Grupo: Inga
Oficio: Trabajos en madera y tejido	Departamento: Putumayo
Tecnica: Ensamble y telar vertical	Ciudad: Colón
Materia Prima: Madera y algodón	Localidad/vereda: Buenos Aires Inspección de San Pedro
Certificado Hecho a Mano Si <input type="checkbox"/> No <input type="checkbox"/>	Resguardo:

Dimensiones Generales:	Produccion mes: 10
Largo (cm) 37	Diametro (cm)
Ancho (cm) 110	Peso (gr)20000
Alto (cm) 80	Color: Madera y crudo.
	Precio en Bogota: \$ 190.000
	Unitario \$ 190.000
	Por mayor \$ 180.000

Observaciones:

---



---



---



---

Responsable: **Margarita Spanger Díaz** Fecha: **Noviembre 2006**

Referente(s)



Muestra



Línea



Empaque





**Subgerencia de Desarrollo - Centro de Diseño para la Artesanía y las Pymes**

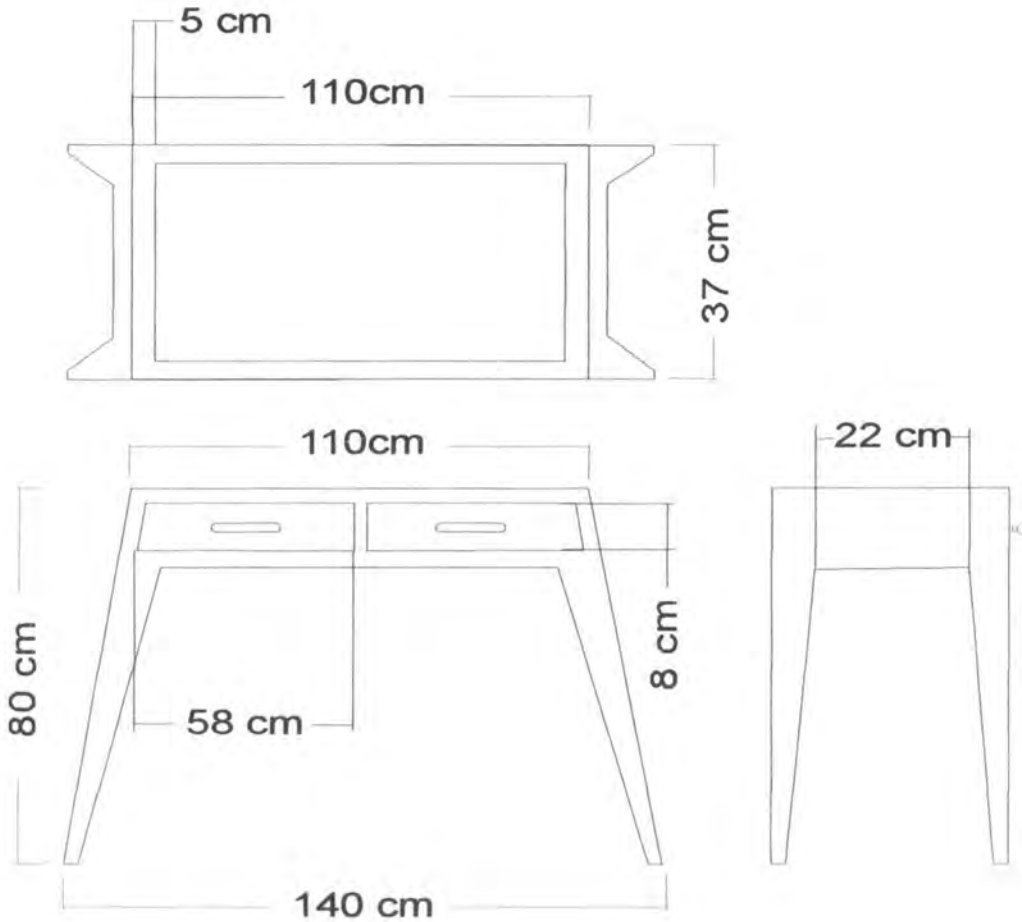

Nombre: Mesa	Línea: Mobiliario	ESC. (Cm):	PL.
Descripción: Mesa de noche	Referencia:		
Técnica: Trabajos en madera y tejido	Materia Prima: Madera y algodón		
Proceso: Ensamble y telar vertical			

**Proceso de Producción:**  
 Se corta la madera según la medida del muebles, se pule con lija numero 100 hasta llegar a la No 600, se le aplica aceite natural y se brilla con un trapo de algodón y finalmente se realiza un gruñido con una piedra lisa de río para un brillo optimo, Se ensamblan las partes, La pieza central tejida en algodón se instala al mueble.

Responsable: Margarita Spanger      Fecha: Noviembre 2006

**Observaciones:**

---

---

---

---

---

---

---

---

---

---



**FORMATO**

**Ficha de  
Producto**

**CODIGO:** FORASD 08

**FECHA:** 2004 06 04

**VERSION:** 1

**Página** 1 de 2



**Subgerencia de Desarrollo - Centro de Diseño para la Artesanía y las Pymes**



Pieza: Cojín	Artesano: Grupo idígena Inga
Nombre: Cojín Rojo	Grupo: Inga
Oficio: Tejeduría	Departamento: Putumayo
Técnica: Telar vertical	Ciudad: Colón
Materia Prima: Algodón	Localidad/vereda: Buenos Aires Inspección de San Pedro
Certificado Hecho a Mano Si <input type="checkbox"/> No <input type="checkbox"/>	Resguardo:

Dimensiones Generales:	Produccion mes: 10
Largo (cm) 50	Diametro (cm)
Ancho (cm) 50	Peso (gr)500
Alto (cm)	Color: Rojo y crudo.
	Precio en Bogota: \$ 40.000
	Unitario \$ 40.000
	Por mayor \$ 35.000

Observaciones:

---



---



---



---

Responsable: **Margarita Spanger Díaz** Fecha: **Noviembre 2006**

Referente(s)



Muestra



Línea



Empaque





**FORMATO**  
**Ficha de Dibujo**  
**y planos Técnicos**

CODIGO: FORASD 07

FECHA: 2004 03 01

VERSION: 1

Página 1 de 1



**Subgerencia de Desarrollo - Centro de Diseño para la Artesanía y las Pymes**

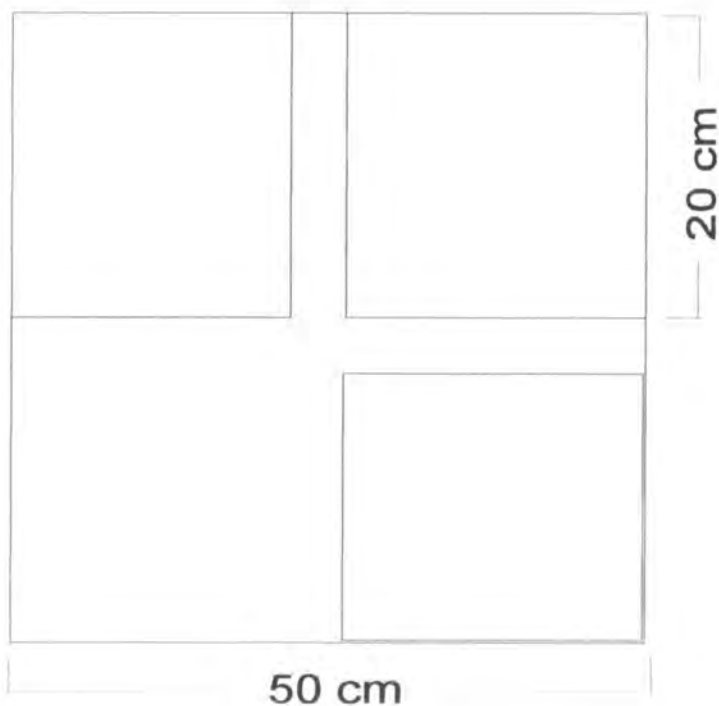

Nombre: Cojín	Línea: Hogar	ESC. (Cm): PL.
Descripción: Cojín Rojo cuadrado	Referencia:	
Técnica: Tejeduría	Materia Prima: Hilo y algodón	
Material: Telar vertical		

Proceso de Producción:  
Seje la banda en telar y se cose a la prenda con máquina.

Observaciones:

Responsable: Margarita Spanger Fecha: Noviembre 2006

Referente(s)

- Muestra  Línea  Empaque





**FORMATO**

**Ficha de  
Producto**

CODIGO: FORASD 08

FECHA: 2004 06 04

VERSION: 1

Página 1 de 2



**Subgerencia de Desarrollo - Centro de Diseño para la Artesanía y las Pymes**



Pieza: Cojín	Artesano: Grupo idigena Inga
Nombre: Cojín verde tubular	Grupo: Inga
Oficio: Tejeduría	Departamento: Putumayo
Tecnica: Telar vertical	Ciudad: Colón
Materia Prima: Algodón	Localidad/vereda: Buenos Aires Inspección de San Pedro
Certificado Hecho a Mano Si <input type="checkbox"/> No <input type="checkbox"/>	Resguardo:

Dimensiones Generales:	Produccion mes: 10
Largo (cm)                      Diametro (cm)13	Precio en Bogota: \$ 40.000
Ancho (cm) 38                      Peso (gr)500	Unitario \$ 40.000
Alto (cm)                      Color: verde y crudo.	Por mayor \$ 35.000

Observaciones:

---



---



---



---

Responsable: **Margarita Spanger Díaz**                      Fecha: **Noviembre 2006**

Referente(s)     Muestra     Línea     Empaque



artesanías de colombia s.a.

**FORMATO**

**Ficha de Dibujo  
y planos Técnicos**

CODIGO: FORASD 07

FECHA: 2004 03 01

VERSION: 1

Página 1 de 1



**Subgerencia de Desarrollo - Centro de Diseño para la Artesanía y las Pymes**

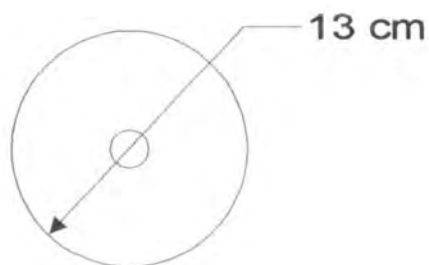
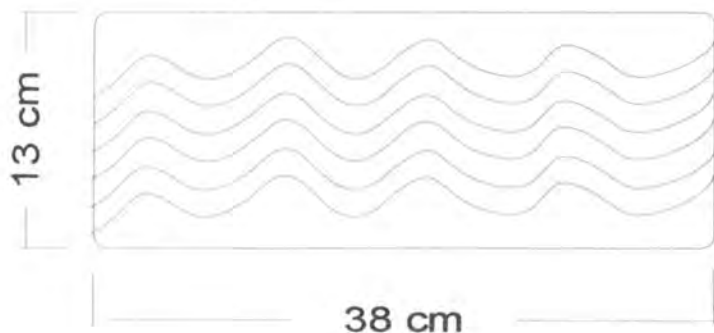

Objeto: Cojín	Línea: Hogar	ESC. (Cm):	PL.
Nombre: Cojín verde tubular	Referencia:		
Origen: Tejeduría	Materia Prima: Hilo y algodón		
Técnica: Telar vertical			

Proceso de Producción:

Tejer la banda en telar y se cose a la prenda con máquina.

Observaciones:

Responsable: Margarita Spanger      Fecha: Noviembre 2006

Referente(s)

- Muestra     Línea     Empaque



**FORMATO**

**Ficha de  
Producto**

CODIGO: FORASD 08

FECHA: 2004 06 04

VERSION: 1

Página 1 de 2



**Subgerencia de Desarrollo - Centro de Diseño para la Artesanía y las Pymes**



Pieza: Cojín	Artesano: Grupo idigena Inga
Nombre: Cojín café rectangular	Grupo: Inga
Oficio: Tejeduría	Departamento: Putumayo
Tecnica: Telar vertical	Ciudad: Colón
Materia Prima: Algodón	Localidad/vereda: Buenos Aires Inspección de San Pedro
Certificado Hecho a Mano Si <input type="checkbox"/> No <input type="checkbox"/>	Resguardo:

Dimensiones Generales:	Produccion mes: 10
Largo (cm) 50	Diametro (cm)
Ancho (cm) 25	Peso (gr)500
Alto (cm)	Color: café y crudo.
	Precio en Bogota: \$ 40.000
	Unitario \$ 40.000
	Por mayor \$ 35.000

Observaciones:

---



---



---



---

Responsable: **Margarita Spanger Díaz** Fecha: **Noviembre 2006**

Referente(s)



Muestra



Línea



Empaque





**FORMATO**  
**Ficha de Dibujo**  
**y planos Técnicos**

CODIGO: FORASD 07

FECHA: 2004 03 01

VERSION: 1

Página 1 de 1



**Subgerencia de Desarrollo - Centro de Diseño para la Artesanía y las Pymes**

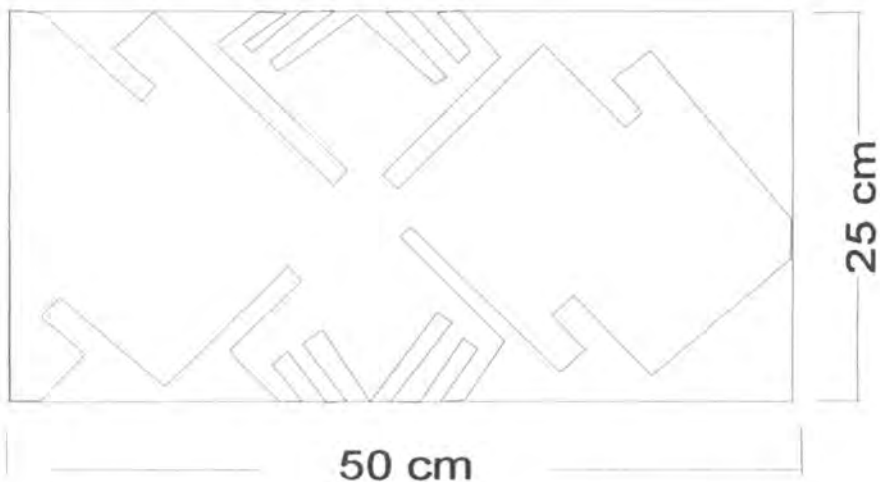

Nombre: Cojín	Línea: Hogar	ESC. (Cm): PL.
Descripción: Cojín café rectangular	Referencia:	
Oficio: Tejeduría	Materia Prima: Hilo y algodón	
Técnica: Telar vertical		

Proceso de Producción:

Se teje la banda en telar y se cose a la prenda con máquina.

Observaciones:

Responsable: Margarita Spanger      Fecha: Noviembre 2006

Referente(s)

- Muestra   
  Línea   
  Empaque





**Subgerencia de Desarrollo - Centro de Diseño para la Artesanía y las Pymes**

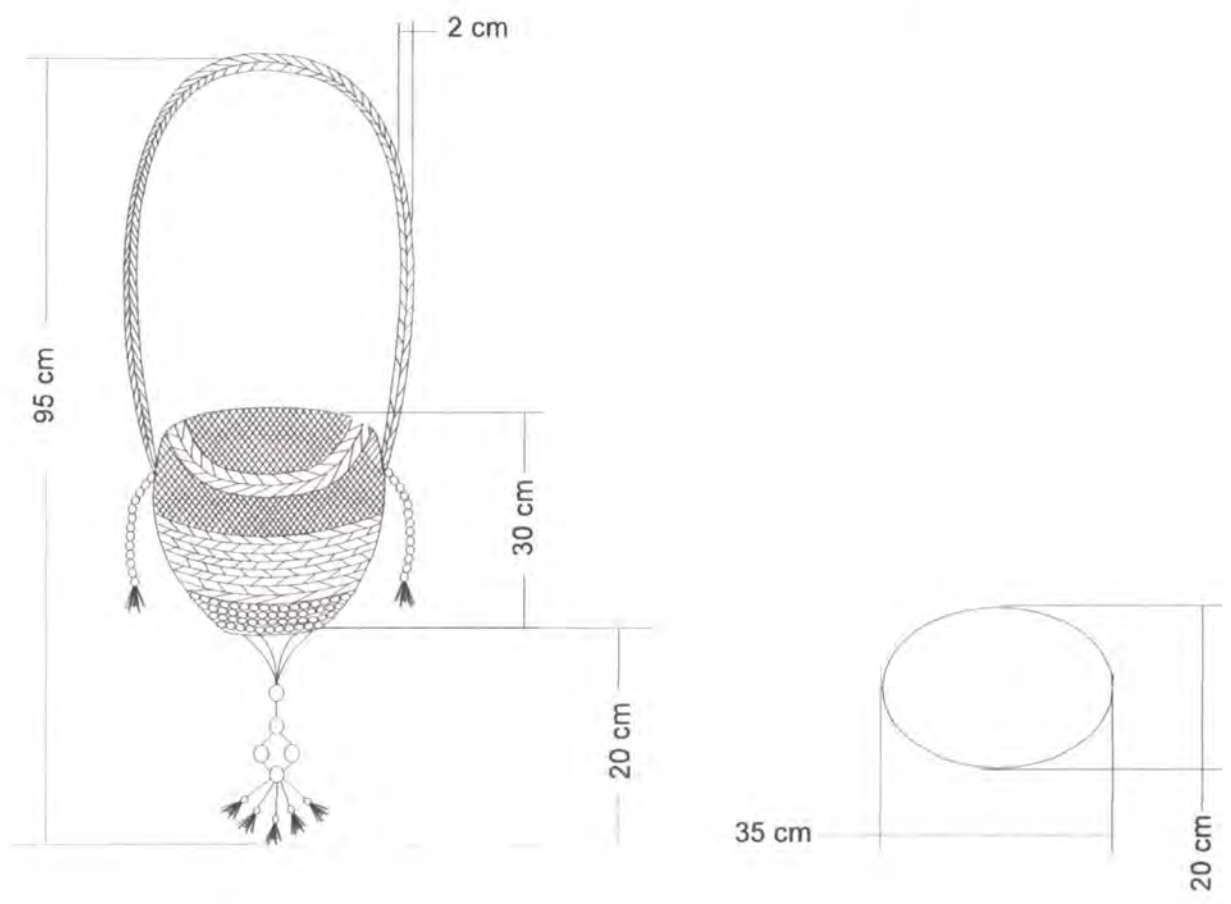

Nombre: Bolso	Línea: Accesorios	ESC. (Cm):	PL.
Descripción: Bolso	Referencia:		
Técnica: Tejidos	Materia Prima: Chambira, semillas de Chocho		
Material: Trenza			

**Proceso de Producción:**  
 - Bollo con filete sencillo, red con nudo, chambirá hilada,  
 - Trenza de tres cabos chambirá sin hilar.  
 - Cordón redondo de ocho cabos chambirá sin hilar  
 - Chambirá desflecada  
 - Semillas de chocho color naranja

**Observaciones:**

---

---

---

---

---

---

---

---

---

---

Responsable: Margarita Spanger Díaz      Fecha: Noviembre 2006

**Subgerencia de Desarrollo - Centro de Diseño para la Artesanía y las Pymes**

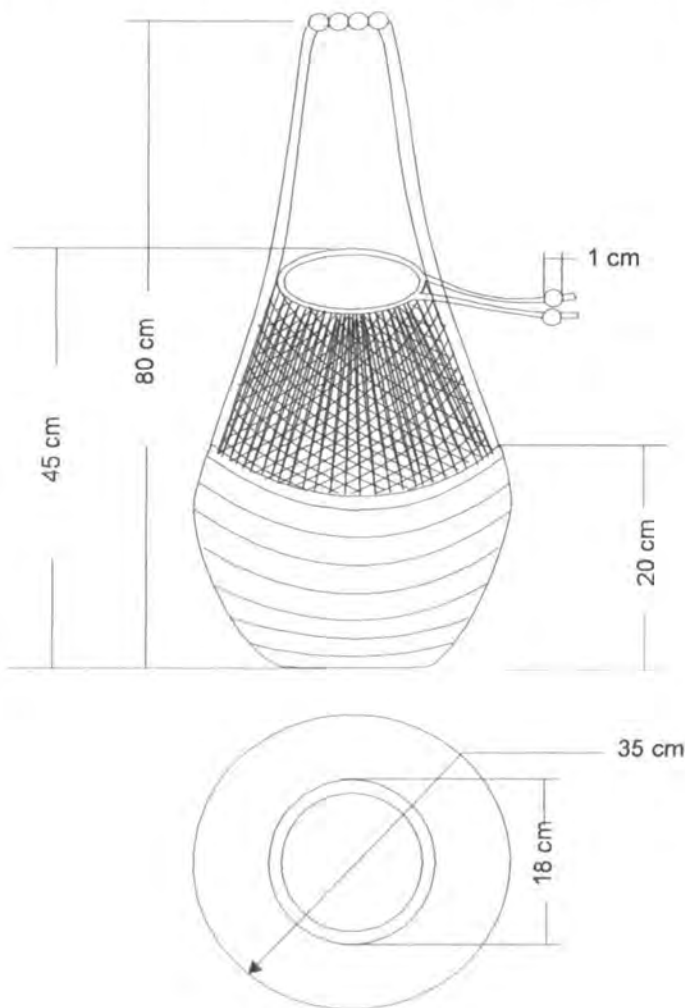

Nombre: Bolso	Línea: Accesorios-moda	ESC. (Cm):	PL.
Descripción: Bolso de playa	Referencia:		
Técnica: Tejeduria	Materia Prima: Chambirá		
Material: Rollo con filete y red con nudo.			

Proceso de Producción:

Rollo con filete sencillo, red con nudo, chambirá hilada,  
 Cordón redondo de ocho cabos chambirá sin hilar.  
 Cordón redondo de ocho cabos chambirá sin hilar  
 O de buey redondo

Observaciones:

---



---



---



---



---



---



---



---



---



---

Responsable: Margarita Spanger Díaz      Fecha: Noviembre 2006

Referente(s)

- Muestra   
  Línea   
  Empaque

**Subgerencia de Desarrollo - Centro de Diseño para la Artesanía y las Pymes**

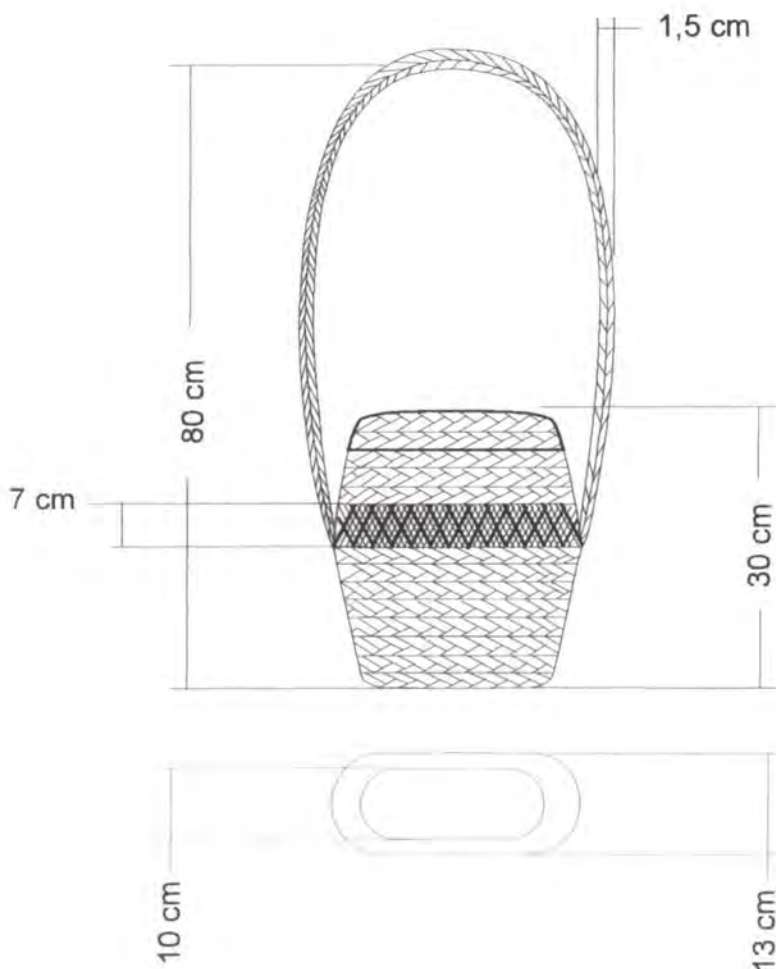

Nombre: Bolso	Línea: Accesorios-moda	ESC. (Cm): PL.
Descripción: Bolso de playa	Referencia:	
Técnica: Tejeduría	Materia Prima: Chambirá	
Descripción técnica: Rollo con filete y red con nudo.		

Proceso de Producción:

Inicio con filete sencillo, red con nudo, chambirá hilada, técnica plana dos colores

Detalle: Bordón redondo de ocho cabos chambirá sin hilar

Observaciones:

---

---

---

---

---

---

---

---

---

---

Responsable: Margarita Spanger Díaz      Fecha: Noviembre 2006

Referente(s)

- Muestra   
  Línea   
  Empaque



**Subgerencia de Desarrollo - Centro de Diseño para la Artesanía y las Pymes**

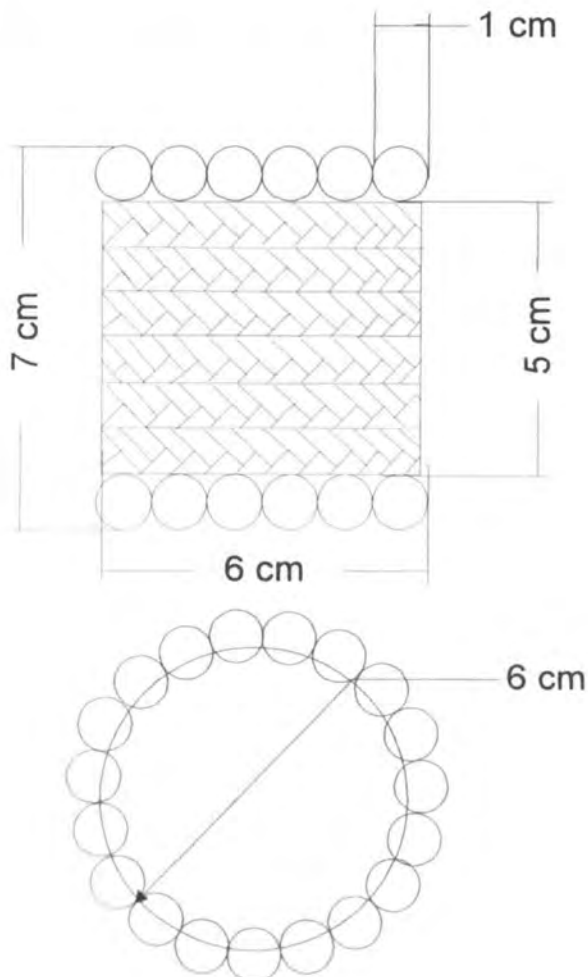

Nombre: Servilletero	Línea: Comedor	ESC. (Cm): PL.
Descripción: Servilletero con semillas	Referencia:	
Técnica: Tejeduría y bisutería	Materia Prima: Chambirá y semillas	
Proceso: Rollo con filete y red con nudo.		

Proceso de Producción:
1. Rollo con filete sencillo, red con nudo, chambirá hilada,
2. Tejeduría plana tres cabos
3. Tejeduría natural en degrade chambira
4. Tejeduría plana ojo de buey

Observaciones:

Responsable: Margarita Spanger Díaz	Fecha: Noviembre 2006
-------------------------------------	-----------------------

Referente(s)

- Muestra   
 Línea   
 Empaque





**FORMATO**  
**Ficha de Dibujo**  
**y planos Técnicos**

CODIGO: FORASD 07

FECHA: 2004 03 01

VERSION: 1

Página 1 de 1



**Subgerencia de Desarrollo - Centro de Diseño para la Artesanía y las Pymes**

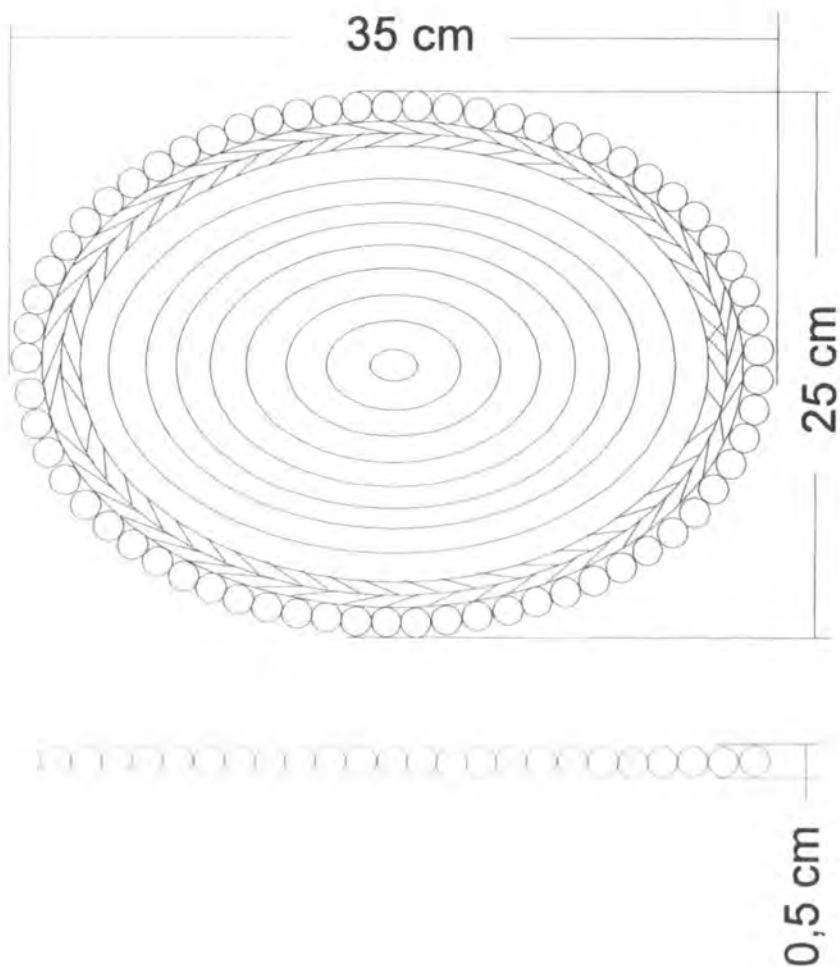

Forma: Individual	Línea: Comedor	ESC. (Cm): PL.
Nombre: Individual con semillas	Referencia:	
Origen: Tejeduría y bisutería	Materia Prima: Chambirá y semillas	
Técnica: Rollo con filete y red con nudo.		

Proceso de Producción:

1. Rollo con filete sencillo, red con nudo, chambirá hilada,

2. Lanza plana tres cabos

3. Lanza natural en degrade chambira

4. Lanza plana ojo de buey

Observaciones:

---

---

---

---

---

---

---

---

---

---

Responsable: Margarita Spanger Díaz      Fecha: Noviembre 2006

Referente(s)

- Muestra   
 Línea   
 Empaque



**Subgerencia de Desarrollo - Centro de Diseño para la Artesanía y las Pymes**

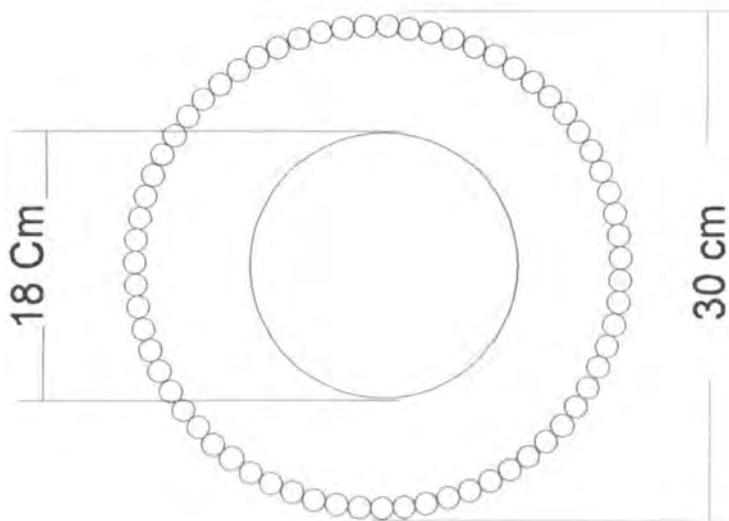
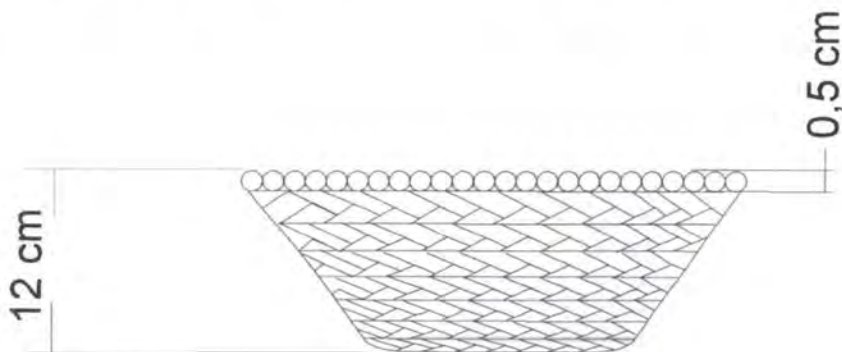

Objeto: Frutero	Línea: Comedor	ESC. (Cm): PL.
Nombre: Frutero con semillas	Referencia:	
Proceso: Tejeduría y bisutería	Materia Prima: Chambirá y semillas	
Técnica: Rollo con filete		

Proceso de Producción:
Mano plana tres cabos
Filete natural en degrade chambira
Mano plana ojo de buey
Rollo con filete sencillo , chambira sin hilar

Observaciones:

Responsable: Margarita Spanger Díaz      Fecha: Noviembre 2006

Referente(s)     Muestra     Línea     Empaque

**Subgerencia de Desarrollo - Centro de Diseño para la Artesanía y las Pymes**

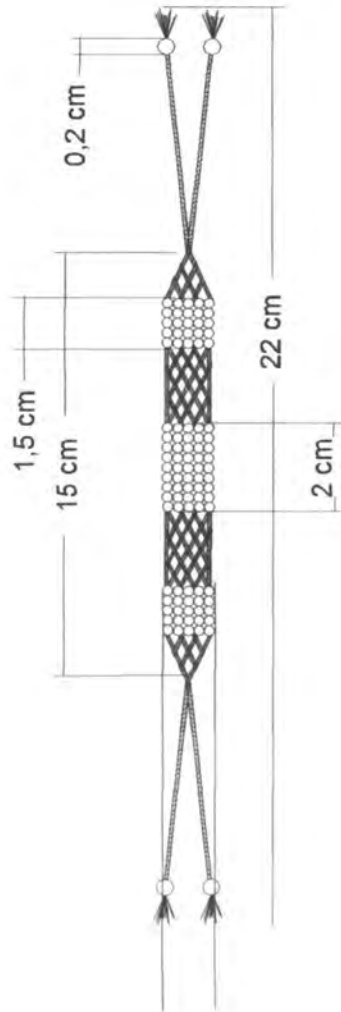

Nombre: Cinturón	Línea: Accesorios - moda	ESC. (Cm):	PL
Descripción: Cinturón con semillas	Referencia:		
Técnica: Tejeduría y bisutería	Materia Prima: Chambirá y semillas		
Material: Chambira retorcida			

Proceso de Producción:
1. Hacer el cordón en chambira de 4 cabos color crudo
2. Tejedoría en chambira retorcida, red con nudo
3. Tejedoría en semilla redonda ojo de buey
4. Tejedoría en semilla de achirilla

Observaciones:

Responsable: Margarita Spanger Díaz	Fecha: Noviembre 2006
-------------------------------------	-----------------------

Referente(s)

- Muestra  
 Línea  
 Empaque



**Subgerencia de Desarrollo - Centro de Diseño para la Artesanía y las Pymes**

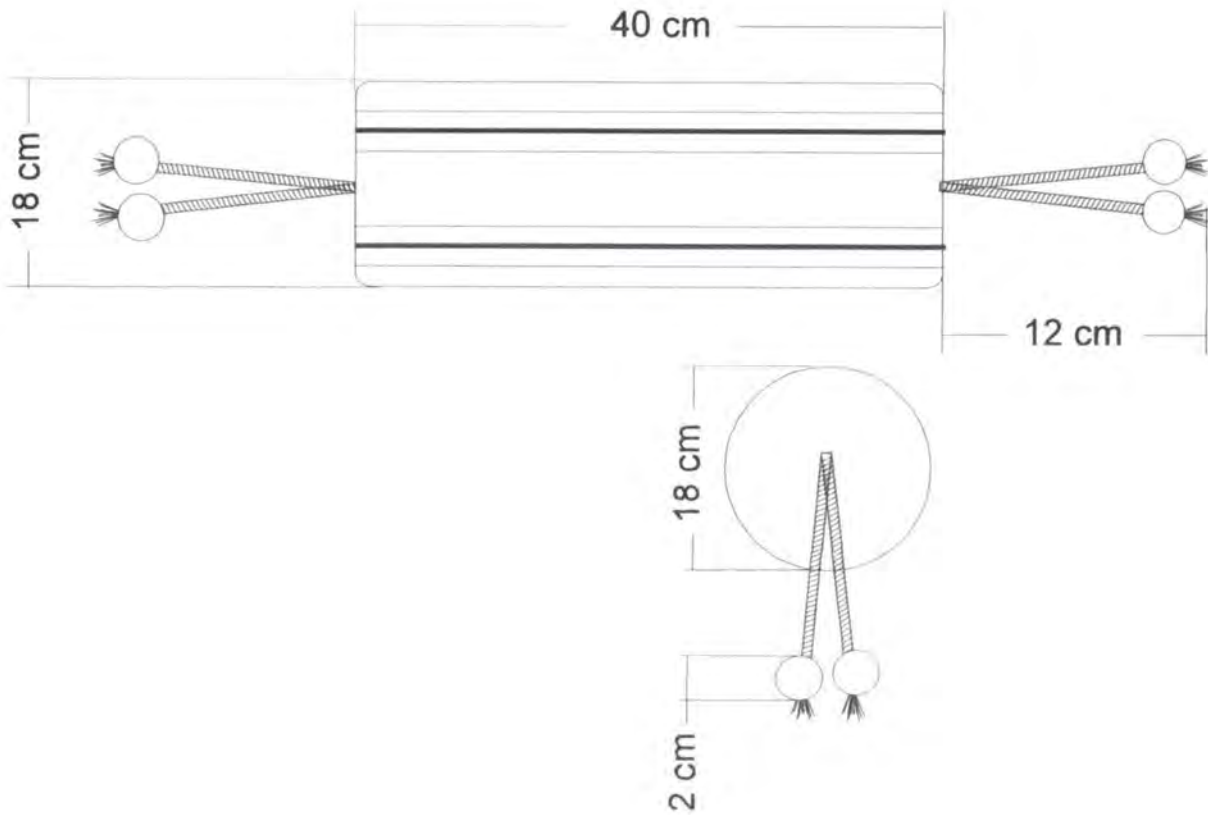

Nombre: Cojín	Línea: Lencería	ESC. (Cm):	PL.
Descripción: Cojín cilíndrico	Referencia:		
Técnica: Tejeduría	Materia Prima: Lana de ovejo		
Material: Telar			

Proceso de Producción:  
 Patrón cuadrado de 8 cabos  
 Lana de lana  
 Tejido plano en franjas

Observaciones:

Responsable: Margarita Spanger Díaz Fecha: Noviembre 2006

Referente(s)

- Muestra 
  Línea 
  Empaque





**Subgerencia de Desarrollo - Centro de Diseño para la Artesanía y las Pymes**

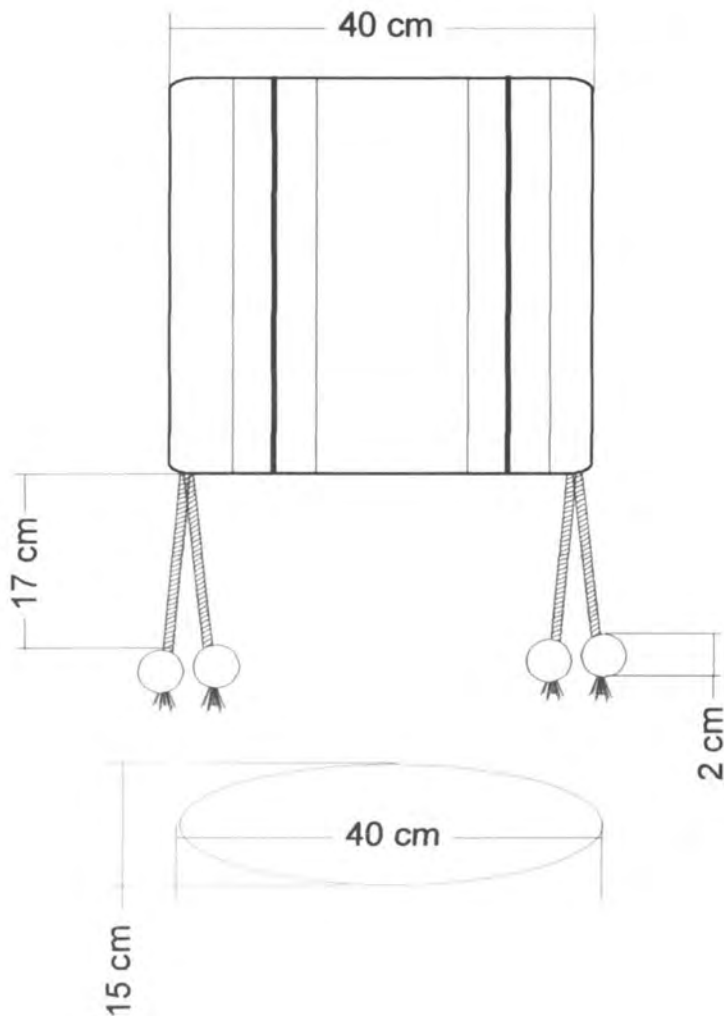

Nombre: Cojín	Línea: Lencería	ESC. (Cm): PL.
Descripción: Cojín cuadrado	Referencia:	
Técnica: Tejeduría	Materia Prima: Lana de ovejo	
Material: Telar		

Proceso de Producción:  
 - Bordón cuadrado de 8 cabos  
 - Lanas de lana  
 - Tejido plano en franjas

Observaciones:

---

---

---

---

---

---

---

---

---

---

Responsable: Margarita Spanger Díaz      Fecha: Noviembre 2006

Referente(s)

- Muestra   
  Línea   
  Empaque



**FORMATO**  
**Ficha de Dibujo  
y planos Técnicos**

CODIGO: FORASD 07

FECHA: 2004 03 01

VERSION: 1

Página 1 de 1



**Subgerencia de Desarrollo - Centro de Diseño para la Artesanía y las Pymes**

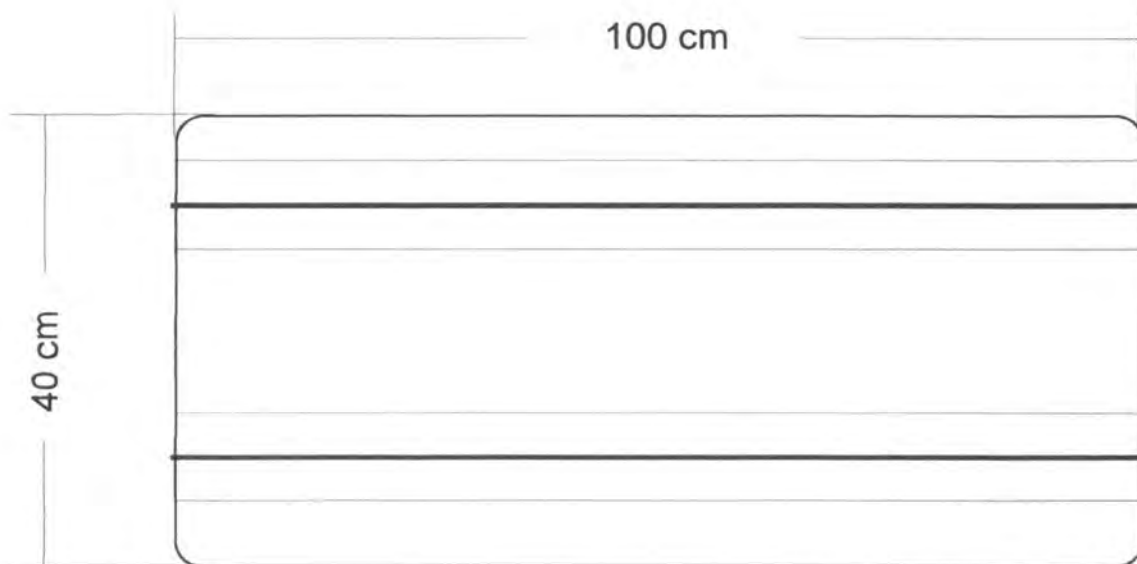

Nombre: Tapete	Línea: Decoración	ESC. (Cm): PL.
Descripción: Tapete de centro	Referencia:	
Técnica: Tejeduría	Materia Prima: Lana de ovejo	
Material: Telar - wanga		

Proceso de Producción:  
Diseño de plano en franjas inspirado en el sayo, telar - wanga

Observaciones:

Responsable: Margarita Spanger Díaz      Fecha: Noviembre 2006

Referente(s)

- Muestra   
  Línea   
  Empaque



**FORMATO**  
**Ficha de Dibujo  
y planos Técnicos**

CODIGO: FORASD 07

FECHA: 2004 03 01

VERSION: 1

Página 1 de 1



**Subgerencia de Desarrollo - Centro de Diseño para la Artesanía y las Pymes**

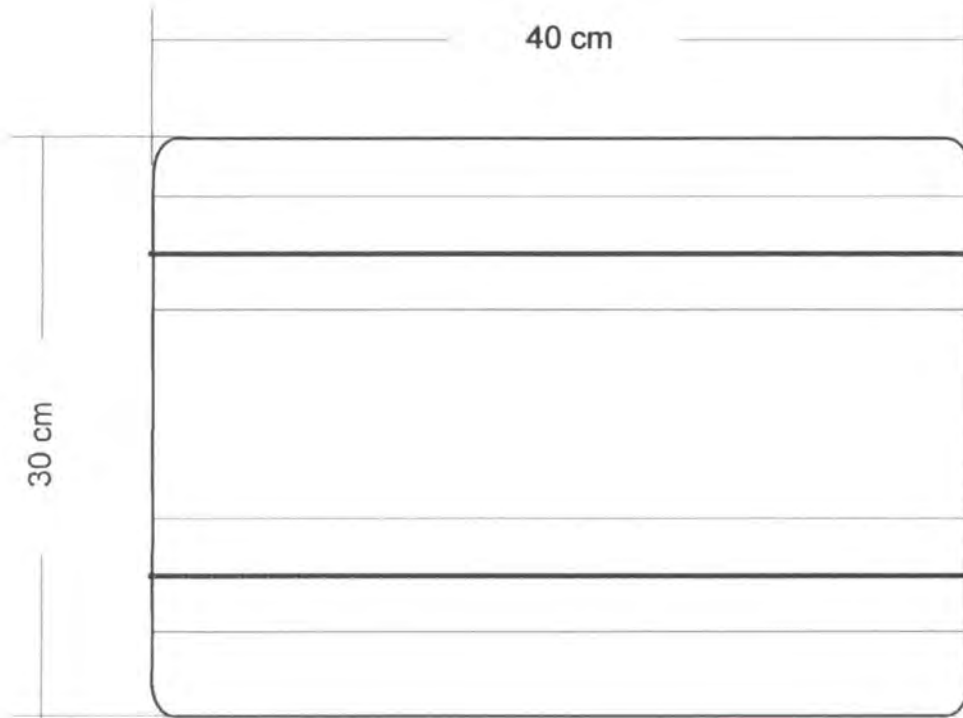

Pieza: Tapete rectangular	Línea: Decoración	ESC. (Cm): PL.
Nombre: Tapete de centro	Referencia:	
Oficio: Tejeduria	Materia Prima: Lana de ovejo	
Técnica: Telar - wanga		

Proceso de Producción:
Tejido plano en franjas inspirado en el sayo, telar - wanga

Observaciones:

Responsable: Margarita Spanger Díaz	Fecha: Noviembre 2006
-------------------------------------	-----------------------

Referente(s)

- Muestra  
  Línea  
  Empaque



**FORMATO**

**Ficha de  
Producto**

CODIGO: FORASD 08

FECHA: 2004 06 04

VERSION: 1

Página 1 de 2



**Subgerencia de Desarrollo - Centro de Diseño para la Artesanía y las Pymes**



Pieza: Bolso o cartera	Artesano: Artesanos indígenas de Colón y San Pedro
Nombre: Bolso informal	Grupo: Etnia Inga
Oficio: Tejeduría	Departamento: Putumayo
Técnica: Telar y confección	Ciudad: Colón y San Pedro
Materia Prima: Algodón	Localidad/vereda:
Certificado Hecho a Mano Si <input type="checkbox"/> No <input type="checkbox"/>	Resguardo:

Dimensiones Generales:	Produccion mes: 10
Largo (cm) 12	Diametro (cm) 0
Ancho (cm) 30	Peso (gr) 1000
Alto (cm) 18	Color: Tierras - crudo
	Precio en Bogota: 30.000
	Unitario \$ 30.000
	Por mayor \$ 25.000

Observaciones:

---



---



---



---

Responsable: Margarita Spanger Díaz      Fecha: Noviembre 2006

Referente(s)     Muestra     Línea     Empaque





**Subgerencia de Desarrollo - Centro de Diseño para la Artesanía y las Pymes**

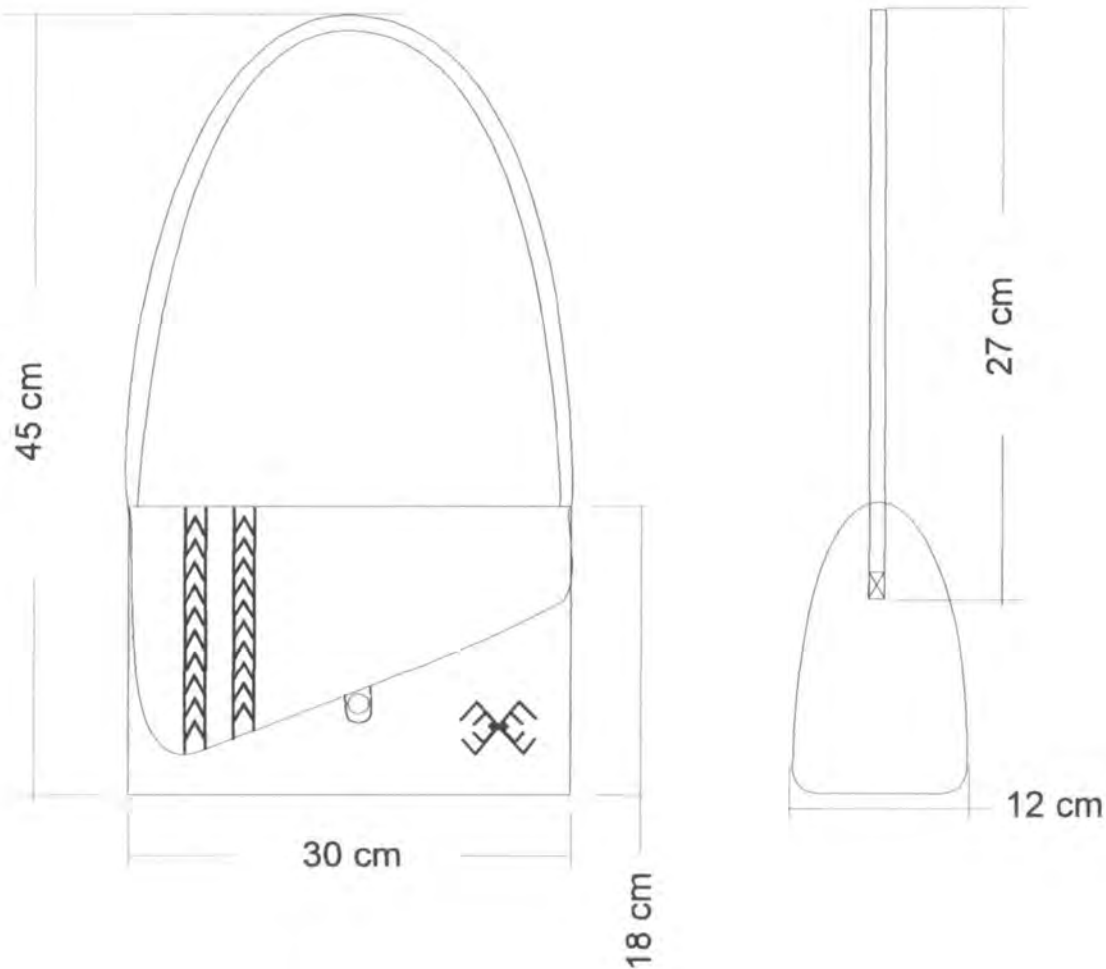

Pieza: Bolso	Línea: Accesorios - moda	ESC. (Cm): PL.
Nombre: Bolso informal	Referencia:	
Oficio: Tejeduría	Materia Prima: Algodón	
Técnica: Telar - wanga		

Proceso de Producción:  
Tejido en tafetán 1 x 1 con motivos tradicionales Inga y Kamza labrados, confeccionado en máquina.

Observaciones:

Responsable: Margarita Spanger Díaz      Fecha: Noviembre 2006

Referente(s)

Muestra     Línea     Empaque





**FORMATO**  
**Ficha de Dibujo  
y planos Técnicos**

CODIGO: FORASD 07

FECHA: 2004 03 01

VERSION: 1

Página 1 de 1



**Subgerencia de Desarrollo - Centro de Diseño para la Artesanía y las Pymes**

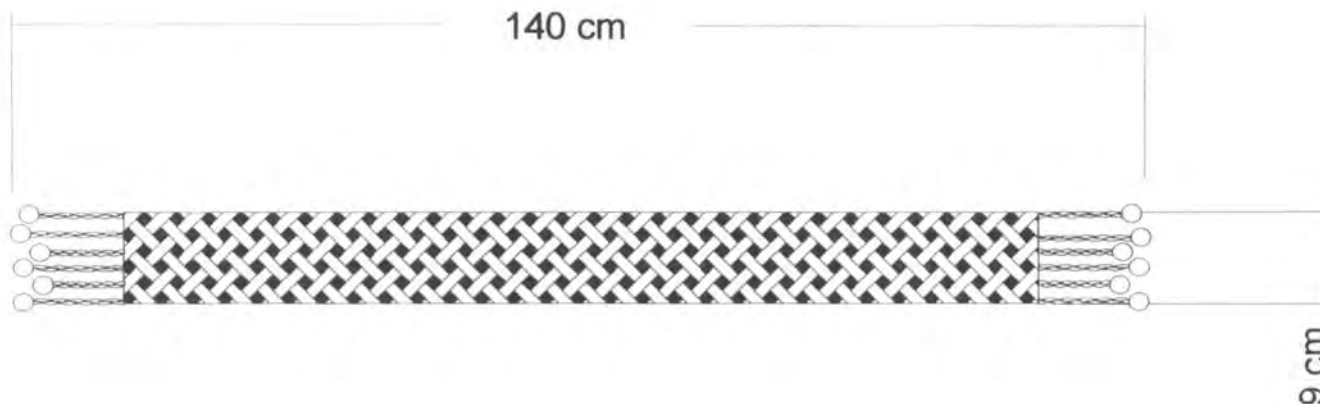

Pieza: Bufanda	Línea: Accesorios - moda	ESC. (Cm): PL.
Nombre: Bufanda	Referencia:	
Oficio: Tejidos	Materia Prima: Algodón	
Técnica: Telar		

Proceso de Producción:  
Tejido en telar con motivos tradicionales, con semillas en las puntas.

Observaciones:

Responsable: Margarita Spanger Díaz      Fecha: Noviembre 2006

Referente(s)

Muestra     Línea     Empaque



**FORMATO**

**Ficha de  
Producto**

CODIGO: FORASD 08

FECHA: 2004 06 04

VERSION: 1

Página 1 de 2



**Subgerencia de Desarrollo - Centro de Diseño para la Artesanía y las Pymes**



Pieza: Porta celular	Artesano: Artesanos indígenas de Colón y San Pedro
Nombre: Porta celular con motivos tradicionales	Grupo: Etnia Inga
Oficio: Tejidos	Departamento: Putumayo
Tecnica: Telar y confección	Ciudad: Colón y San Pedro
Materia Prima: Algodón	Localidad/vereda:
Certificado Hecho a Mano Si <input type="checkbox"/> No <input type="checkbox"/>	Resguardo:

Dimensiones Generales:	Produccion mes: 20
Largo (cm) 9	Diametro (cm) 0
Ancho (cm) 2,5	Peso (gr) 200
Alto (cm) 11	Color: Tierras - crudo
	Precio en Bogota: 10.000
	Unitario \$ 10.000
	Por mayor \$ 8.000

Observaciones:

---



---



---



---

Responsable: **Margarita Spanger Díaz** Fecha: **Noviembre 2006**

Referente(s)



Muestra



Línea



Empaque







**Subgerencia de Desarrollo - Centro de Diseño para la Artesanía y las Pymes**

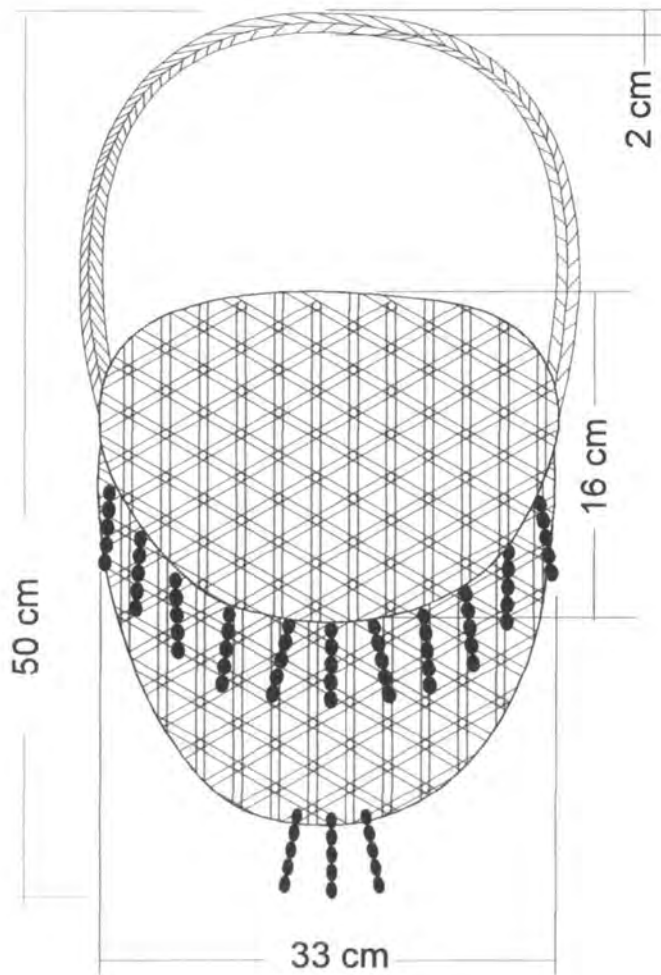

Pieza: Bolso o cartera	Línea: Accesorios	ESC. (Cm): PL.
Nombre: Bolso de playa	Referencia:	
Oficio: Tejeduría	Materia Prima: Chambira	
Técnica: Tejidos en chambira		

Proceso de Producción:  
Chambira retorcida  
Red en chambira color negro con tinte natural  
semillas de chocho.

Observaciones:

Responsable: Margarita Spanger Díaz      Fecha: Noviembre 2006

Referente(s)       Muestra       Línea       Empaque



**FORMATO**  
**Ficha de Dibujo**  
**y planos Técnicos**

CODIGO: FORASD 07

FECHA: 2004 03 01

VERSION: 1

Página 1 de 1



**Subgerencia de Desarrollo - Centro de Diseño para la Artesanía y las Pymes**

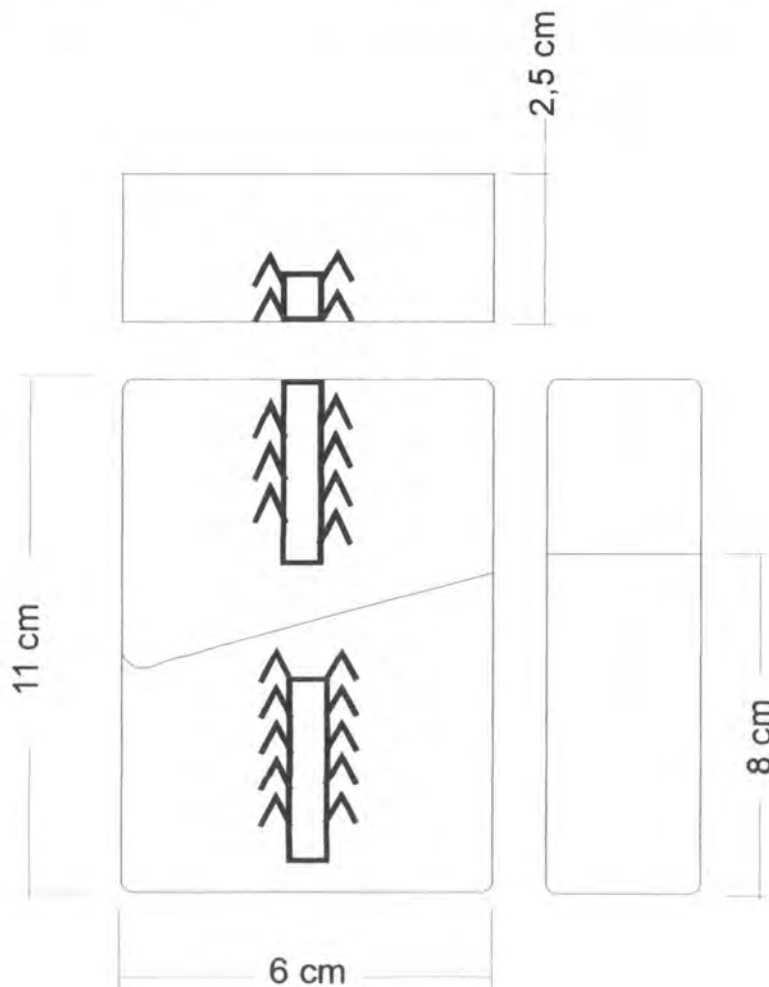

Pieza: Porta celular	Línea: Accesorios - moda	ESC. (Cm): PL.
Nombre: Porta celular con motivos tradicionales	Referencia:	
Oficio: Tejidos	Materia Prima: Algodón	
Técnica: Telar		

Proceso de Producción:  
Tejido en tafetán 1 x 1 con motivos tradicionales Inga y Kamza labrados, confeccionado en máquina.

Observaciones:

Responsable: Margarita Spanger Díaz      Fecha: Noviembre 2006

Referente(s)

- Muestra     Línea     Empaque

**FORMATO****Ficha de Producto**

CODIGO: FORASD 08

FECHA: 2004 06 04

VERSION: 1

Página 1 de 2

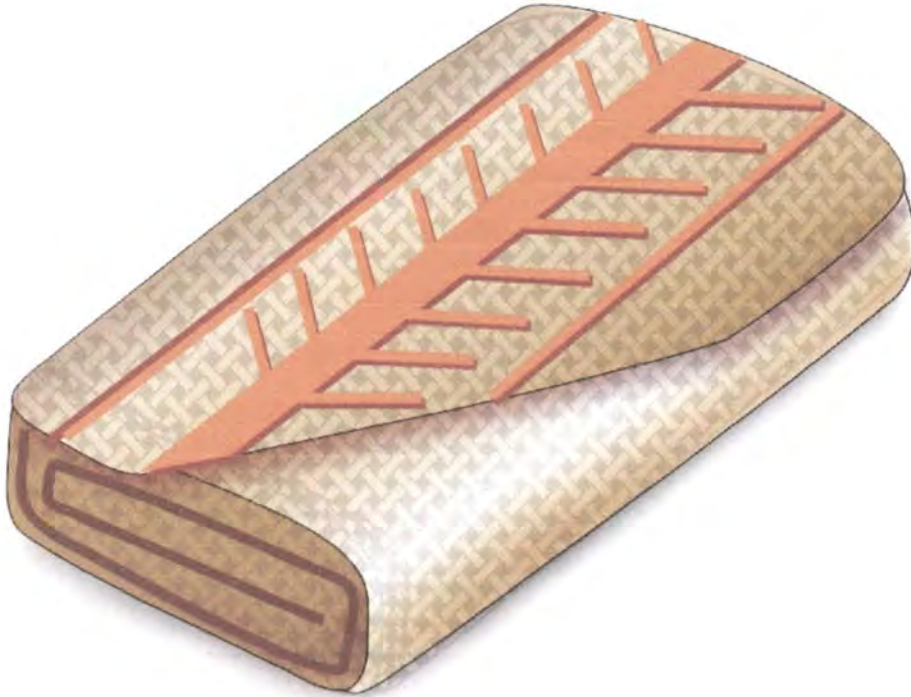
**Subgerencia de Desarrollo - Centro de Diseño para la Artesanía y las Pymes**

Pieza: Billetera	Artesano: Artesanos indígenas de Colón y San Pedro
Nombre: Billetera con motivos tradicionales	Grupo: Etnia Inga y Kamza
Oficio: Tejidos	Departamento: Putumayo
Técnica: Telar y confección	Ciudad: Colón y San Pedro
Materia Prima: Algodón	Localidad/vereda:
Certificado Hecho a Mano Si <input type="checkbox"/> No <input type="checkbox"/>	Resguardo:

Dimensiones Generales:	Produccion mes: 20
Largo (cm) 8	Diametro (cm) 0
Ancho (cm) 2	Peso (gr) 200
Alto (cm) 12	Color: Crudo y naranja
	Precio en Bogota: 15.000
	Unitario \$ 15.000
	Por mayor \$ 12.000

Observaciones:

---



---



---



---

Responsable: Margarita Spanger Díaz      Fecha: Noviembre 2006

Referente(s)



Muestra



Línea



Empaque





**Subgerencia de Desarrollo - Centro de Diseño para la Artesanía y las Pymes**

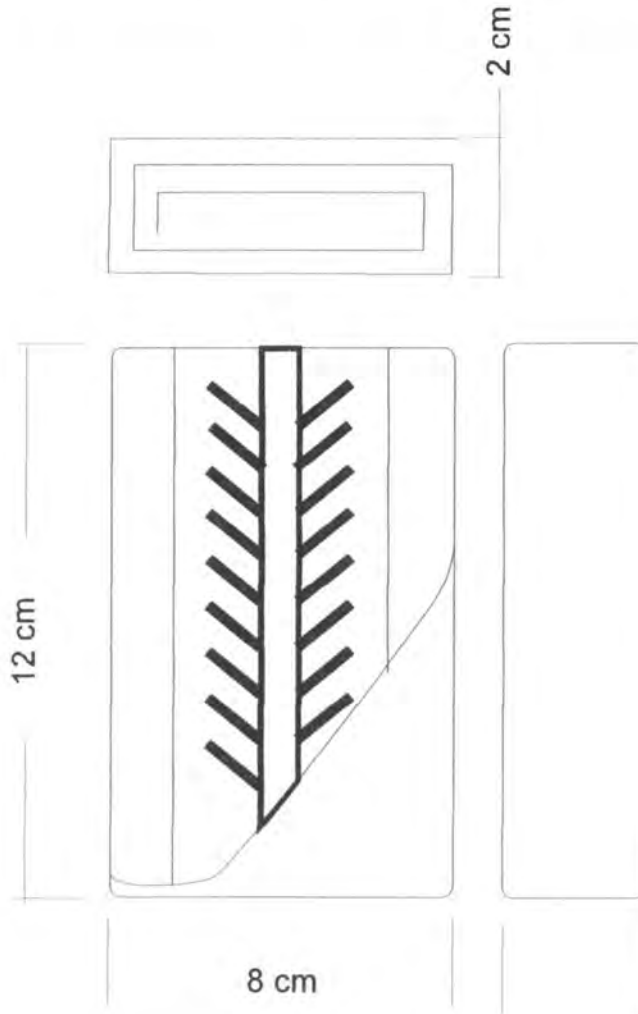

Pieza: Billetera	Línea: Accesorios - moda	ESC. (Cm): PL.
Nombre: Billetera con motivos tradicionales	Referencia:	
Oficio: Tejidos	Materia Prima: Algodón	
Técnica: Telar		

Proceso de Producción:  
Tejido en tafetán 1 x 1 con motivos tradicionales Inga y Kamza labrados, confeccionado en máquina.

Observaciones:

Responsable: Margarita Spanger Díaz      Fecha: Noviembre 2006

Referente(s)

- Muestra   
 Línea   
 Empaque





**FORMATO**

**Ficha de  
Producto**

CODIGO: FORASD 08

FECHA: 2004 06 04

VERSION: 1

Página 1 de 2



**Subgerencia de Desarrollo - Centro de Diseño para la Artesanía y las Pymes**

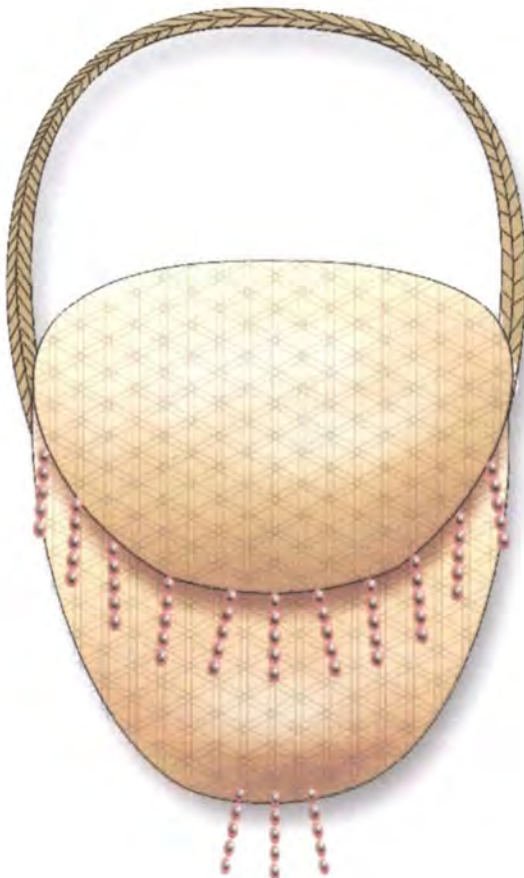

Pieza: Bolso o cartera	Artesano: Artesanos indigenas cofán
Nombre: Bolso de playa	Grupo: Etnia Cofán
Oficio: Tejeduría	Departamento: Putumayo
Tecnica: Tejidos en chambira	Ciudad: Santa Rosa del Guamuez
Materia Prima: Chambira	Localidad/vereda: Santa Rosa del Guamuez
Certificado Hecho a Mano Si <input type="checkbox"/> No <input type="checkbox"/>	Resguardo:

Dimensiones Generales:	Produccion mes: 15
Largo (cm)	Diametro (cm) 0
Ancho (cm) 33	Peso (gr) 1000
Alto (cm) 50	Color: Tierras - crudo
	Precio en Bogota: 30.000
	Unitario \$ 30.000
	Por mayor \$ 25.000

Observaciones:

---



---



---



---

Responsable: Margarita Spanger Díaz      Fecha: Noviembre 2006

Referente(s)     Muestra     Línea     Empaque



**Subgerencia de Desarrollo - Centro de Diseño para la Artesanía y las Pymes**

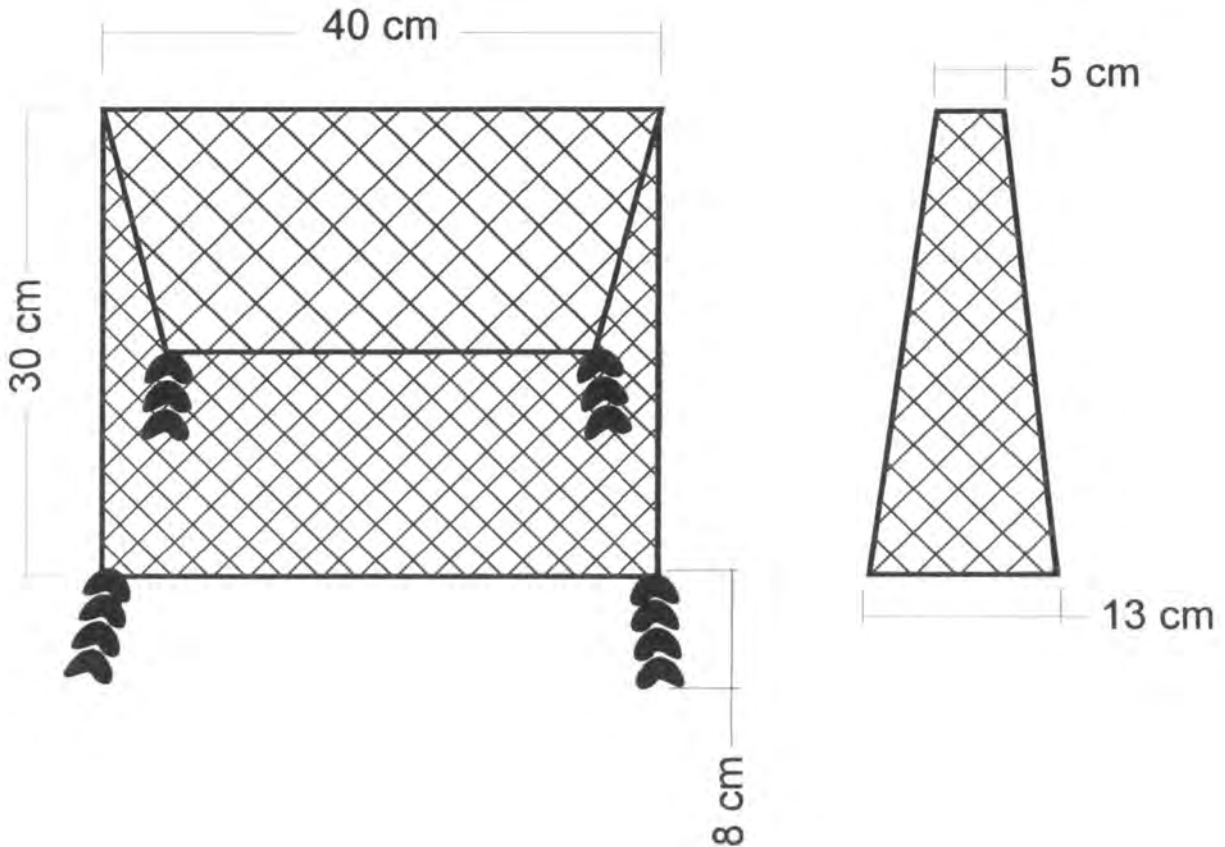

Pieza: Bolso o cartera	Línea: Accesorios	ESC. (Cm): PL.
Nombre: Bolso formal con semillas	Referencia:	
Oficio: Tejeduría	Materia Prima: Chambira	
Técnica: Tejidos en chambira		

Proceso de Producción:  
Chambira retorcida  
Red con nudo en chambira color café, con tinte natural  
Cascabel blanco.

Observaciones:

Responsable: Margarita Spanger Díaz      Fecha: Noviembre 2006

Referente(s)

- Muestra     Línea     Empaque



**FORMATO**

**Ficha de  
Producto**

CODIGO: FORASD 08

FECHA: 2004 06 04

VERSION: 1

Página 1 de 2



**Subgerencia de Desarrollo - Centro de Diseño para la Artesanía y las Pymes**

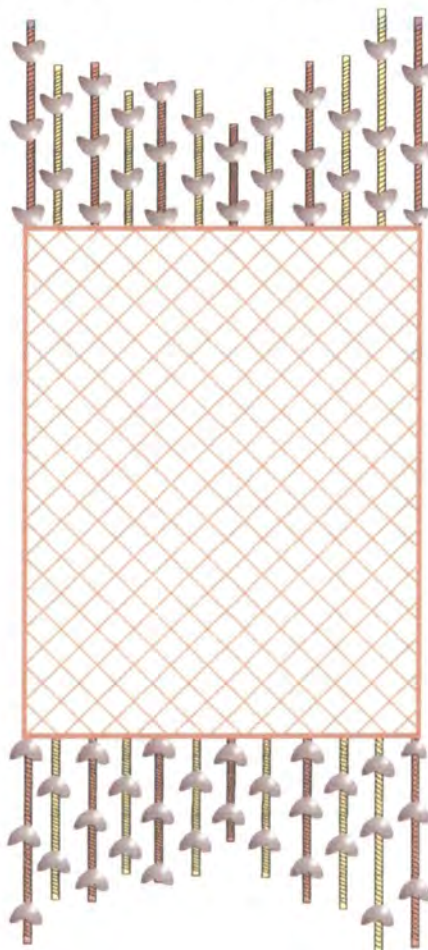

Pieza: Centro de mesa	Artesano: Artesanos indígenas cofán
Nombre: Centro de mesa con semillas	Grupo: Etnia Cofán
Oficio: Tejeduría	Departamento: Putumayo
Tecnica: Tejidos en chambira	Ciudad: Santa Rosa del Guamuez
Materia Prima: Chambira	Localidad/vereda: Santa Rosa del Guamuez
Certificado Hecho a Mano Si <input type="checkbox"/> No <input type="checkbox"/>	Resguardo:

Dimensiones Generales:	Produccion mes: 15
Largo (cm)	Diametro (cm) 0
Ancho (cm) 35	Peso (gr) 1000
Alto (cm) 48	Color: Tierras - crudo
	Precio en Bogota: 30.000
	Unitario \$ 30.000
	Por mayor \$ 25.000

Observaciones:

---



---



---



---

Responsable: Margarita Spanger Díaz

Fecha: Noviembre 2006

Referente(s)



Muestra



Línea



Empaque







**Subgerencia de Desarrollo - Centro de Diseño para la Artesanía y las Pymes**

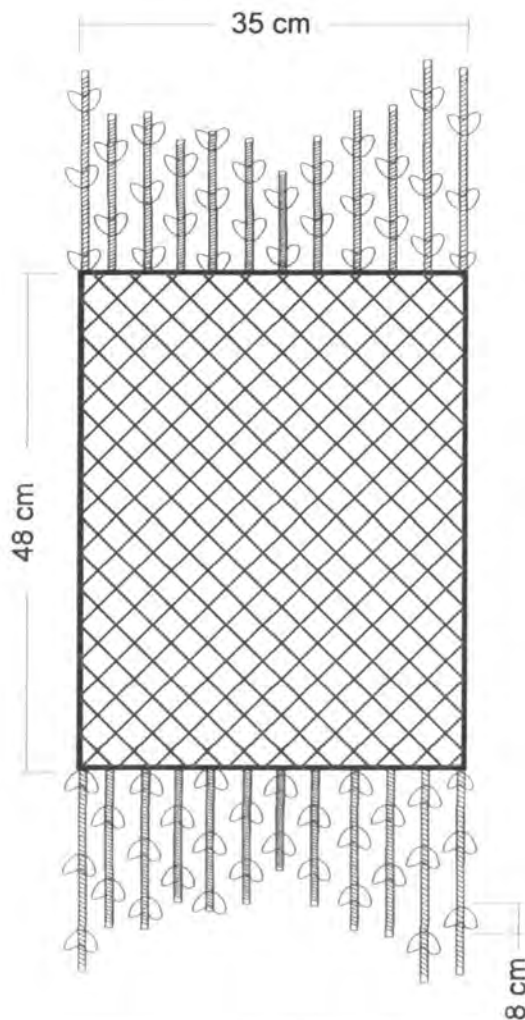

Pieza: Centro de mesa	Línea: Comedor	ESC. (Cm):	PL.
Nombre: Centro de mesa con semillas	Referencia:		
Oficio: Tejeduría	Materia Prima: Chambira		
Técnica: Tejidos en chambira			

Proceso de Producción:
Chambira retorcida
Red con nudo en chambira color naranja, con tinte natural de achiote
Cascabel negro
Chambira desflecada en el terminal
Chambira amarilla con azafrán de raíz



Observaciones:

Responsable: Margarita Spanger Díaz	Fecha: Noviembre 2006
-------------------------------------	-----------------------

Referente(s)

Muestra
  Línea
  Empaque



 <b>FORMATO</b>  <b>Ficha de Producto</b>	<b>CODIGO:</b> FORASD 08 <b>FECHA:</b> 2004 06 04		
	<b>VERSION:</b> 1	Página 1 de 2	

**Subgerencia de Desarrollo - Centro de Diseño para la Artesanía y las Pymes**

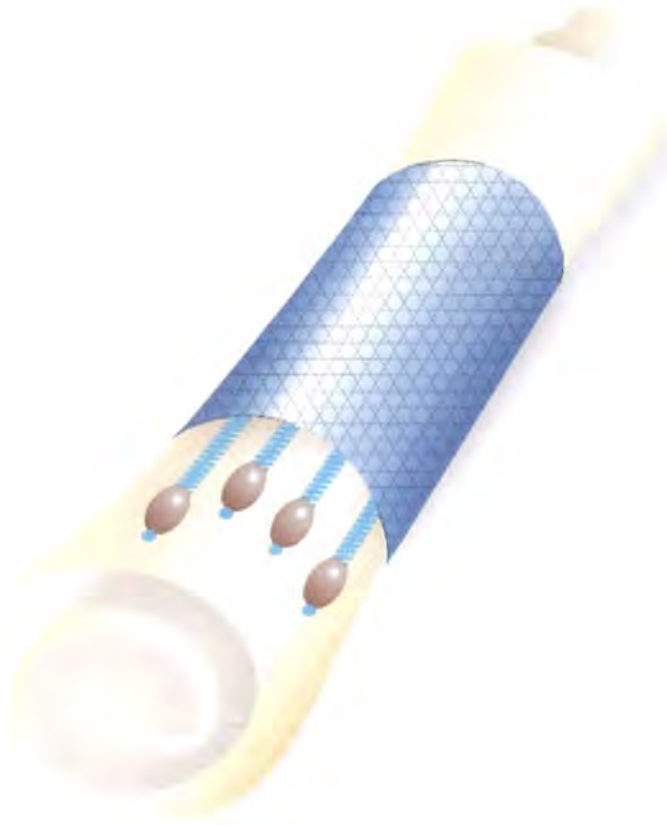

Pieza: Servilletero	Artesano: Artesanos indígenas cofán
Nombre: Servilletero de malla con semillas	Grupo: Etnia Cofán
Oficio: Tejeduría	Departamento: Putumayo
Tecnica: Tejidos en chambira	Ciudad: Santa Rosa del Guamuez
Materia Prima: Chambira	Localidad/vereda: Santa Rosa del Guamuez
Certificado Hecho a Mano Si <input type="checkbox"/> No <input type="checkbox"/>	Resguardo:

Dimensiones Generales:	Produccion mes: 25
Largo (cm)	Diametro (cm) 5
Ancho (cm)	Peso (gr) 50
Alto (cm) 8	Color: Azul
	Precio en Bogota: 5000
	Unitario \$ 5000
	Por mayor \$ 4000

Observaciones:

---



---



---



---

Responsable: Margarita Spanger Díaz      Fecha: Noviembre 2006

Referente(s)     Muestra     Línea     Empaque



**Subgerencia de Desarrollo - Centro de Diseño para la Artesanía y las Pymes**

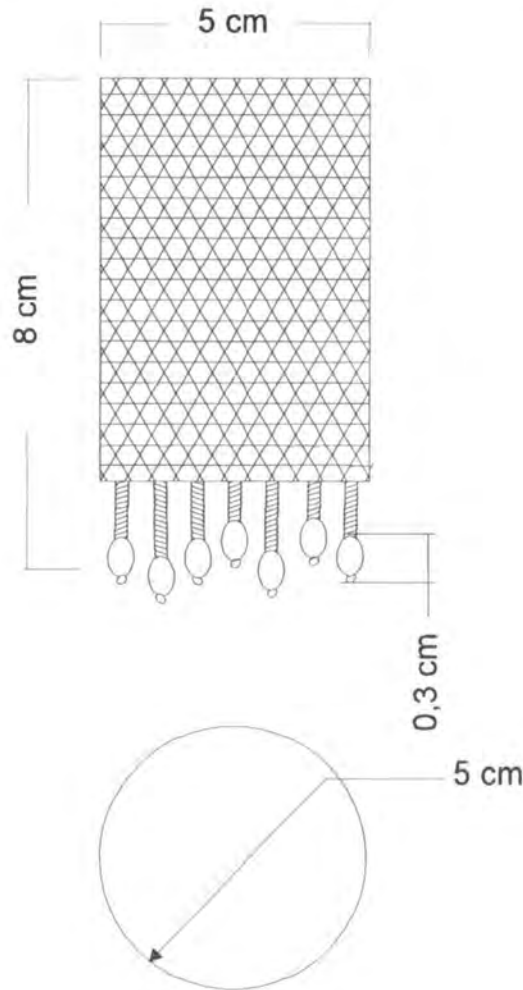

Pieza: Servilletero	Línea: Comedor	ESC. (Cm): PL.
Nombre: Servilletero de malla y semillas	Referencia:	
Oficio: Tejeduría	Materia Prima: Chambira	
Técnica: Tejidos en chambira		

Proceso de Producción:
Chambira retorcida
Red con nudo en chambira , con tinte natural.
Semillas Lágrimas de San Pedro

Observaciones:

Responsable: Margarita Spanger Díaz	Fecha: Noviembre 2006
-------------------------------------	-----------------------

Referente(s)  Muestra  Línea  Empaque



**Subgerencia de Desarrollo - Centro de Diseño para la Artesanía y las Pymes**

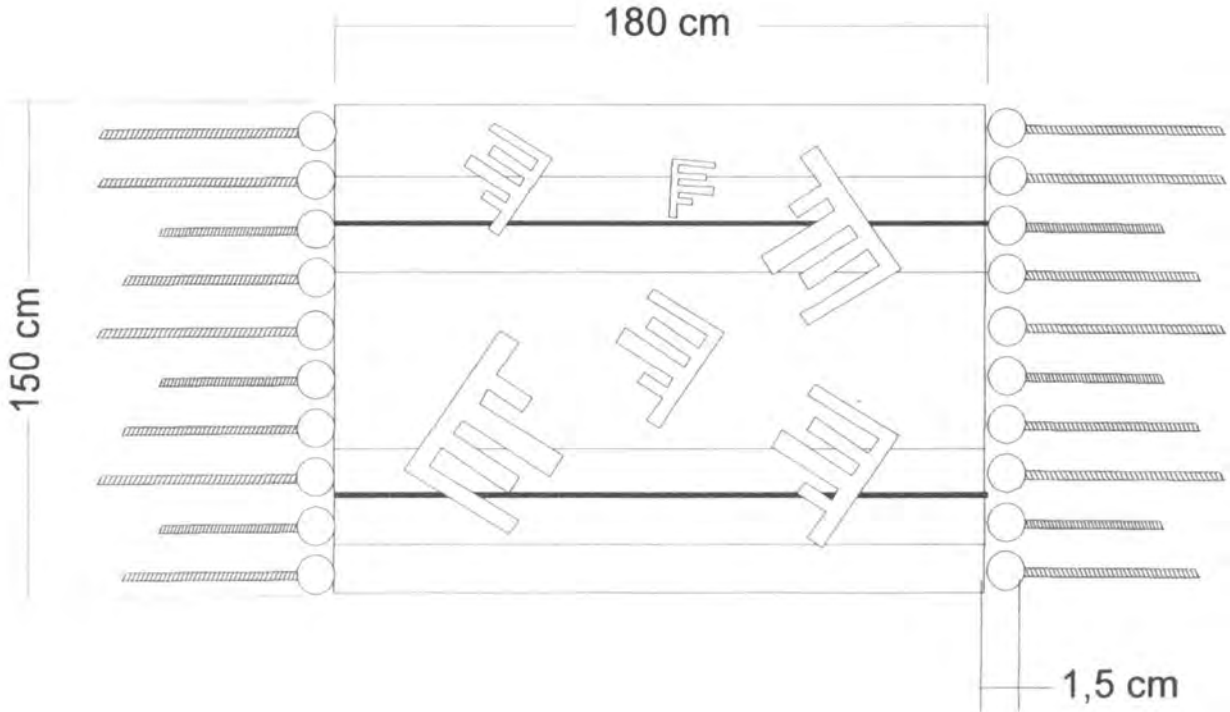

Pieza: Mantel	Línea: Lencería	ESC. (Cm): PL.
Nombre: Mantel con motivos tradicionales	Referencia:	
Oficio: Tejidos	Materia Prima: Algodón	
Técnica: Telar		

Proceso de Producción:  
Tejido en algodón 100% con motivos tradicionales Inga y Kamza labrados,  
Terminales retorcidas y semillas.

Observaciones:

Responsable: Margarita Spanger Diaz      Fecha: Noviembre 2006

Referente(s)

- Muestra   
 Línea   
 Empaque



**Subgerencia de Desarrollo - Centro de Diseño para la Artesanía y las Pymes**

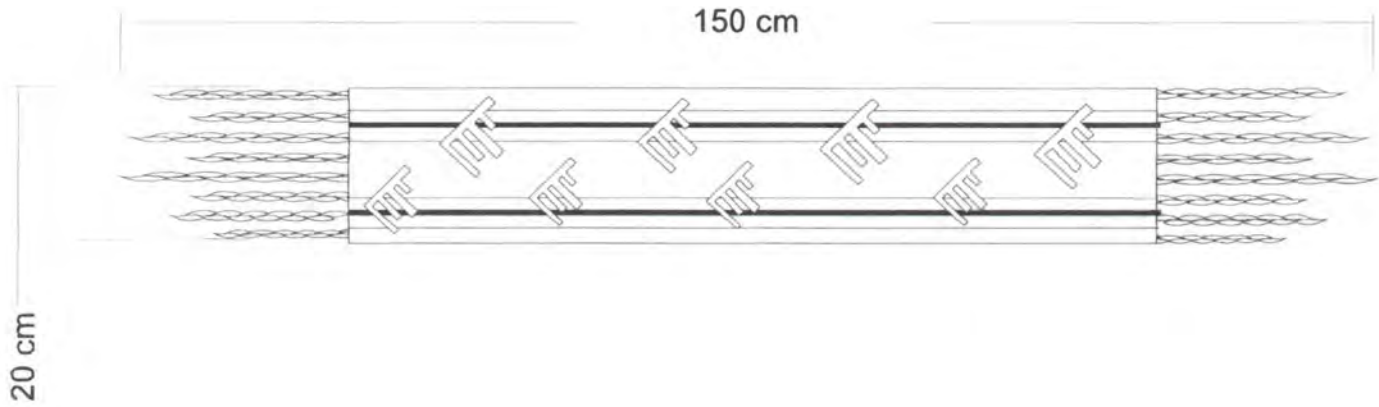

Pieza: Centro de mesa	Línea: Lencería	ESC. (Cm):	PL.
Nombre: Centro de mesa con motivos tradicionales	Referencia:		
Oficio: Tejidos	Materia Prima: Algodón		
Técnica: Telar			

Proceso de Producción:  
Tejido en algodón 100% con motivos tradicionales Inga y Kamza labrados,  
Terminales retorcidas y semillas.

Observaciones:

Responsable: Margarita Spanger Díaz      Fecha: Noviembre 2006

Referente(s)

- Muestra   
  Línea   
  Empaque





**Subgerencia de Desarrollo - Centro de Diseño para la Artesanía y las Pymes**

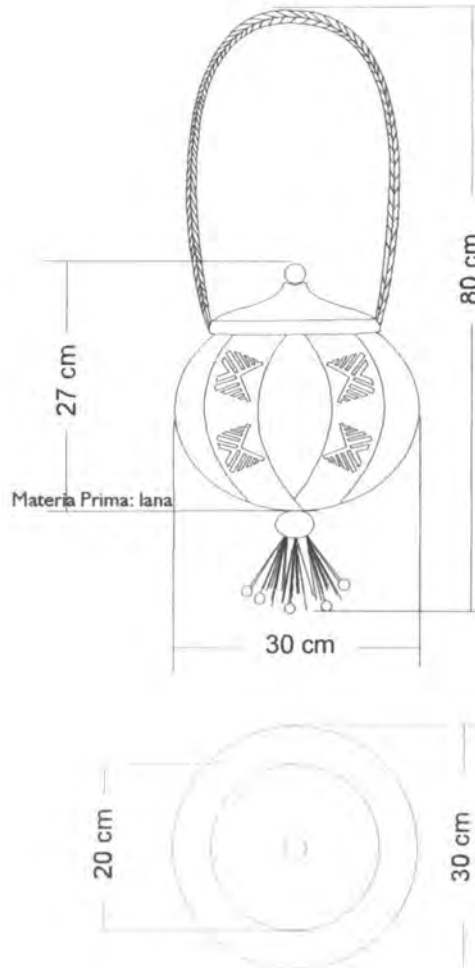

Pieza: Bolso	Línea: Accesorios	ESC. (Cm): PL.
Nombre: Bolso	Referencia:	
Oficio: Tejeduría	Materia Prima: Lana de ovejo	
Técnica: Telar		

Proceso de Producción:
Cordón cuadrado de 16 cabos
Borlas de lana
Tejido en awanga plano en franjas

Observaciones:

Responsable: Margarita Spanger Díaz	Fecha: Noviembre 2006
-------------------------------------	-----------------------

Referente(s)

- Muestra  
 Línea  
 Empaque



**Subgerencia de Desarrollo - Centro de Diseño para la Artesanía y las Pymes**

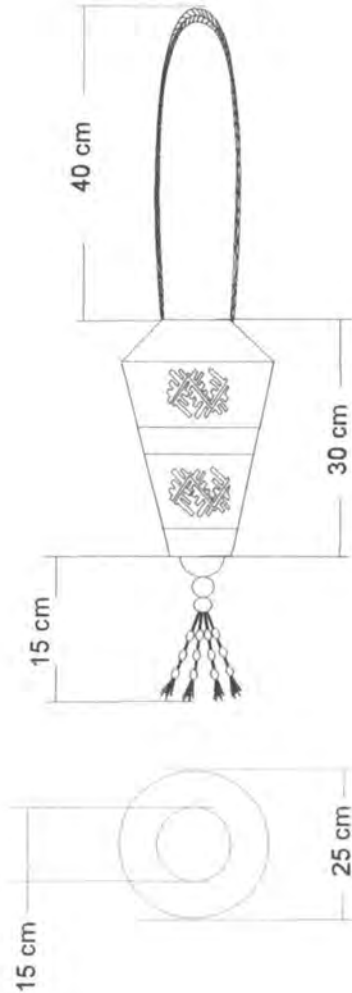

Pieza: Bolso	Línea: Accesorios	ESC. (Cm):	PL.
Nombre: Bolso	Referencia:		
Oficio: Tejeduría	Materia Prima: Lana de ovejo		
Técnica: Telar			

Proceso de Producción:
Cordón cuadrado de 16 cabos
Borlas de lana
Tejido en awanga plano en franjas horizontales

Observaciones:

Responsable: Margarita Spanger Díaz	Fecha: Noviembre 2006
-------------------------------------	-----------------------

Referente(s)

- Muestra  
 Línea  
 Empaque



**Subgerencia de Desarrollo - Centro de Diseño para la Artesanía y las Pymes**

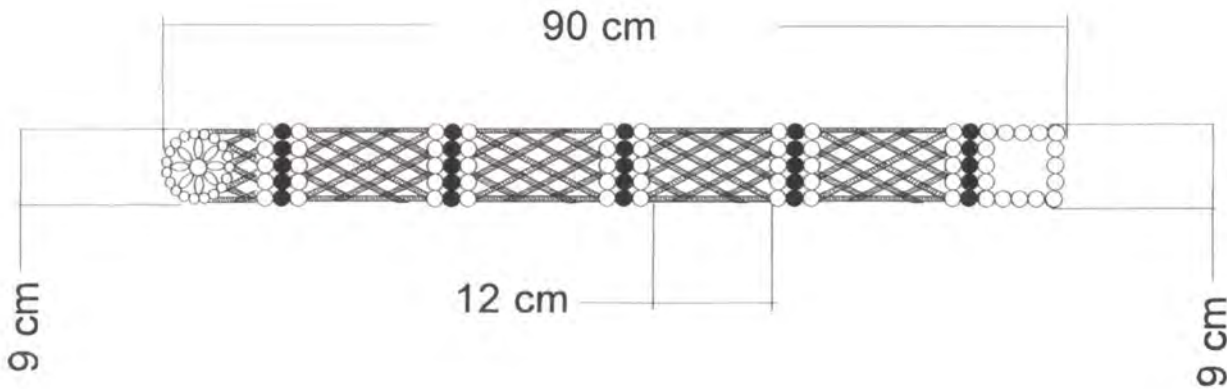

Pieza: Cinturón	Línea: Accesorios - moda	ESC. (Cm):	PL.
Nombre: Cinturón con semillas	Referencia:		
Oficio: Tejeduría	Materia Prima: Chambira		
Técnica: Tejidos en red			

Proceso de Producción:
Chambira retorcida
Red con nudo en chambira color crudo.
Semilla pequeña de achira
Semilla de Chocho

Observaciones:

Responsable: Margarita Spanger Díaz	Fecha: Noviembre 2006
-------------------------------------	-----------------------

Referente(s)  Muestra  Línea  Empaque



**FORMATO**  
**Ficha de Dibujo  
y planos Técnicos**

CODIGO: FORASD 07

FECHA: 2004 03 01

VERSION: 1

Página 1 de 1



**Subgerencia de Desarrollo - Centro de Diseño para la Artesanía y las Pymes**

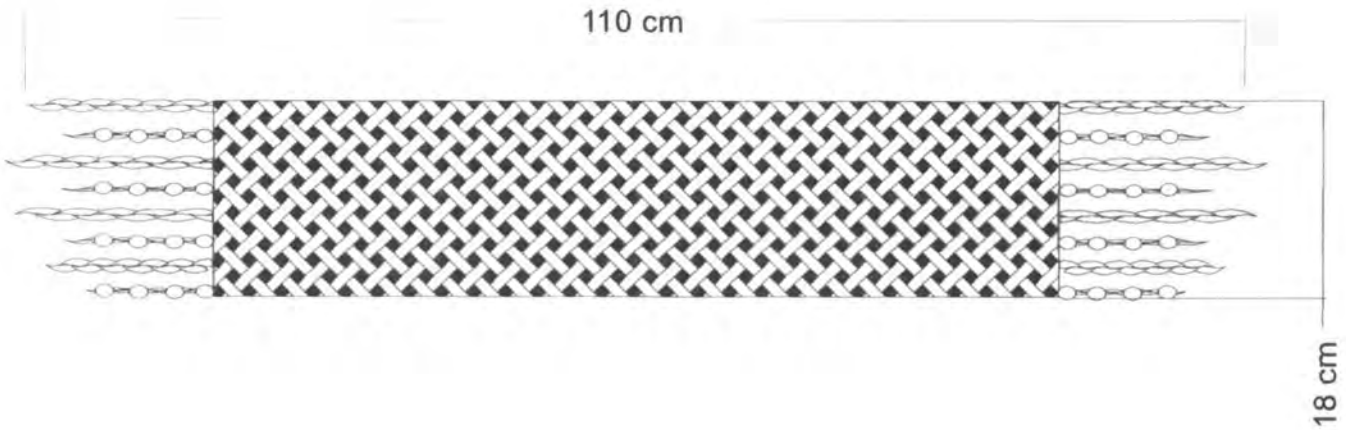

Pieza: Bufanda	Línea: Accesorios - moda	ESC. (Cm): PL.
Nombre: Bufanda con semillas	Referencia:	
Oficio: Tejeduría	Materia Prima: Chambira	
Técnica: Tejidos en red		

Proceso de Producción:
Chambira retorcida y destlecada
Red con nudo en chambira color crudo.
Semilla pequeña de achira
Semilla de Chocho ensartada

Observaciones:

Responsable: Margarita Spanger Díaz	Fecha: Noviembre 2006
-------------------------------------	-----------------------

Referente(s)

- Muestra  
 Línea  
 Empaque





**FORMATO**

**Ficha de  
Producto**

CODIGO: FORASD 08

FECHA: 2004 06 04

VERSION: 1

Página 1 de 2



**Subgerencia de Desarrollo - Centro de Diseño para la Artesanía y las Pymes**



Pieza: Collar y aretes	Artesano: Artesanos de Villa Garzón
Nombre: Collar y aretes	Grupo: Artesanos de Villa Garzón
Oficio: Bisutería	Departamento: Putumayo
Técnica: Tejidos con fibras naturales	Ciudad: Villa Garzón
Materia Prima: Fibras naturales y semillas	Localidad/vereda:
Certificado Hecho a Mano Si <input type="checkbox"/> No <input type="checkbox"/>	Resguardo:

Dimensiones Generales:	Produccion mes: 25
Largo (cm)	Diametro (cm)
Ancho (cm)	Peso (gr)
Alto (cm)	Color: Rojos y naranjas
	Precio en Bogota: 5000
	Unitario \$ 5000
	Por mayor \$ 4000

Observaciones:

---



---



---



---

Responsable: Margarita Spanger Díaz

Fecha: Noviembre 2006

Referente(s)



Muestra



Línea



Empaque





**Subgerencia de Desarrollo - Centro de Diseño para la Artesanía y las Pymes**

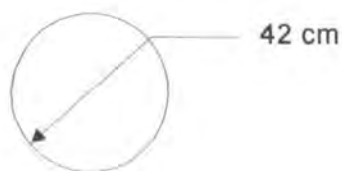
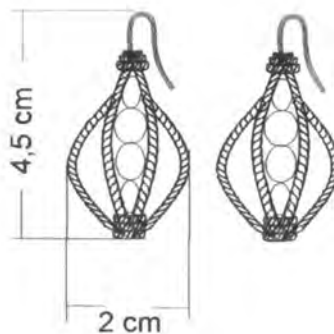
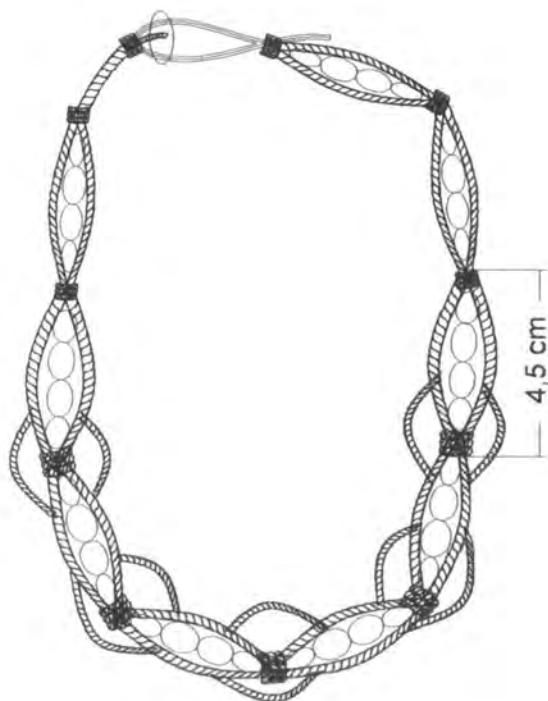

Pieza: Collar y aretes	Línea: Accesorios - moda	ESC. (Cm):	PL.
Nombre: Collar y aretes	Referencia:		
Oficio: Bisutería	Materia Prima: Fibras naturales y semillas		
Técnica: Tejidos con fibras naturales y semillas			

Proceso de Producción:

---



---



---



---



---



---

Observaciones:

---



---



---



---



---



---

Responsable: Margarita Spanger Díaz      Fecha: Noviembre 2006

Referente(s)

- Muestra   
 Línea   
 Empaque



**FORMATO**

**Ficha de  
Producto**

CODIGO: FORASD 08

FECHA: 2004 06 04

VERSION: 1

Página 1 de 2



**Subgerencia de Desarrollo - Centro de Diseño para la Artesanía y las Pymes**

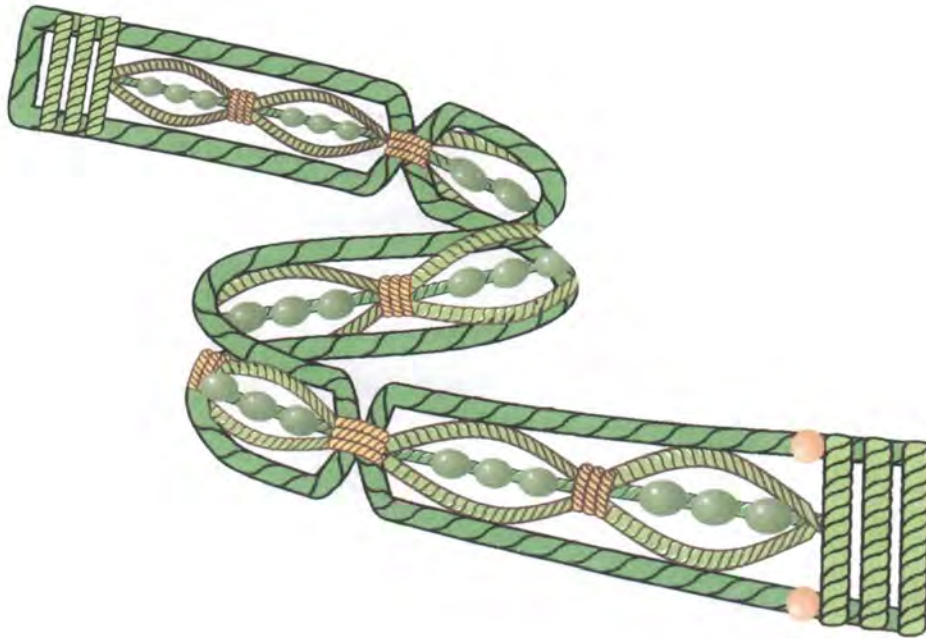

Pieza: Cinturón	Artesano: Artesanos de Villa Garzón
Nombre: Cinturón	Grupo: Artesanos de Villa Garzón
Oficio: Bisutería	Departamento: Putumayo
Técnica: Tejidos con fibras naturales	Ciudad: Villa Garzón
Materia Prima: Fibras naturales y semillas	Localidad/vereda:
Certificado Hecho a Mano Si <input type="checkbox"/> No <input type="checkbox"/>	Resguardo:

Dimensiones Generales:		Produccion mes: 25
Largo (cm)	Diametro (cm)	Precio en Bogota: 15000
Ancho (cm)	Peso (gr)	Unitario \$ 15000
Alto (cm)	Color: Rojos y naranjas	Por mayor \$ 12000

Observaciones:

---



---



---



---

Responsable: Margarita Spanger Díaz      Fecha: Noviembre 2006

Referente(s)



Muestra



Línea



Empaque





**FORMATO**  
**Ficha de Dibujo  
y planos Técnicos**

CODIGO: FORASD 07

FECHA: 2004 03 01

VERSION: 1

Página 1 de 1



**Subgerencia de Desarrollo - Centro de Diseño para la Artesanía y las Pymes**

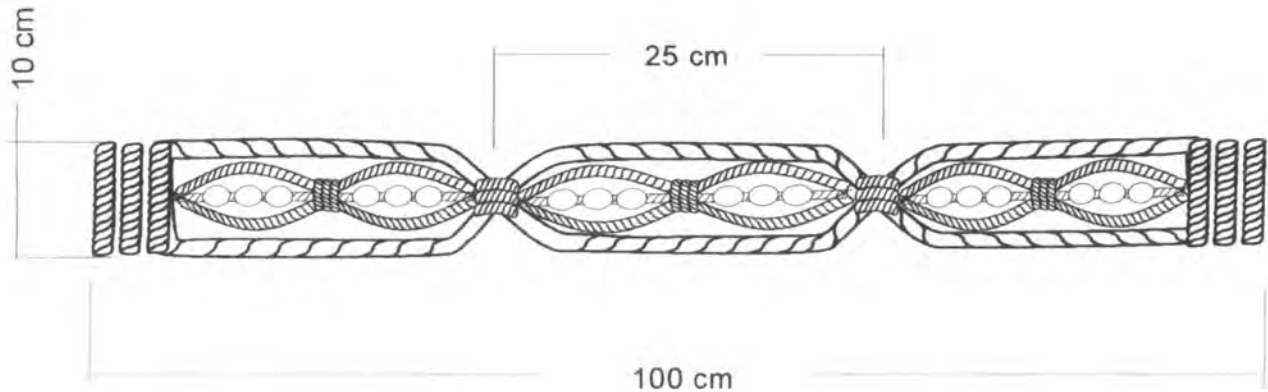

Pieza: Cinturón	Línea: Accesorios - moda	ESC. (Cm): PL.
Nombre: Cinturón	Referencia:	
Oficio: Bisutería	Materia Prima: Fibras naturales y semillas	
Técnica: Tejidos con fibras naturales y semillas		

Proceso de Producción:

---

---

---

---

---

---

---

---

Observaciones:

---

---

---

---

---

---

---

---

Responsable: Margarita Spanger Díaz      Fecha: Noviembre 2006

Referente(s)

- Muestra   
 Línea   
 Empaque





FORMATO

Ficha de  
Producto

CODIGO: FORASD 08

FECHA: 2004 06 04

VERSION: 1

Página 1 de 2



Subgerencia de Desarrollo - Centro de Diseño para la Artesanía y las Pymes

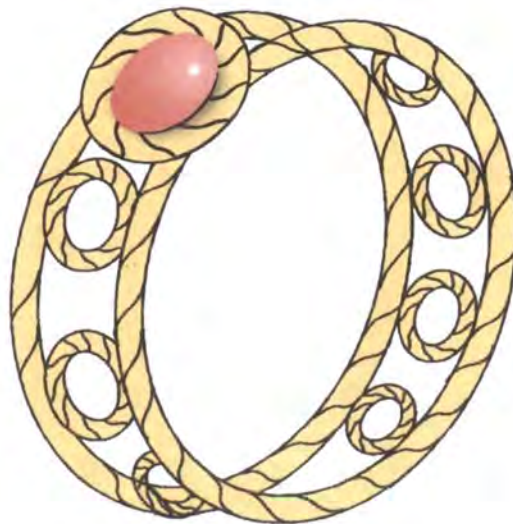

Pieza: Anillo	Artesano: Artesanos de Villa Garzón
Nombre: Anillo con fibras naturales	Grupo: Artesanos de Villa Garzón
Oficio: Bisutería	Departamento: Putumayo
Tecnica: Tejidos con fibras naturales	Ciudad: Villa Garzón
Materia Prima: Fibras naturales y semillas	Localidad/vereda:
Certificado Hecho a Mano Si <input type="checkbox"/> No <input type="checkbox"/>	Resguardo:

Dimensiones Generales:		Produccion mes: 30
Largo (cm)	Diametro (cm) 5	Precio en Bogota: 5000
Ancho (cm)	Peso (gr) 20	Unitario \$ 5000
Alto (cm) 5	Color: Rojos y naranjas	Por mayor \$ 4000

Observaciones:

---



---



---



---

Responsable: Margarita Spanger Díaz Fecha: Noviembre 2006

Referente(s)



Muestra



Línea



Empaque





**Subgerencia de Desarrollo - Centro de Diseño para la Artesanía y las Pymes**

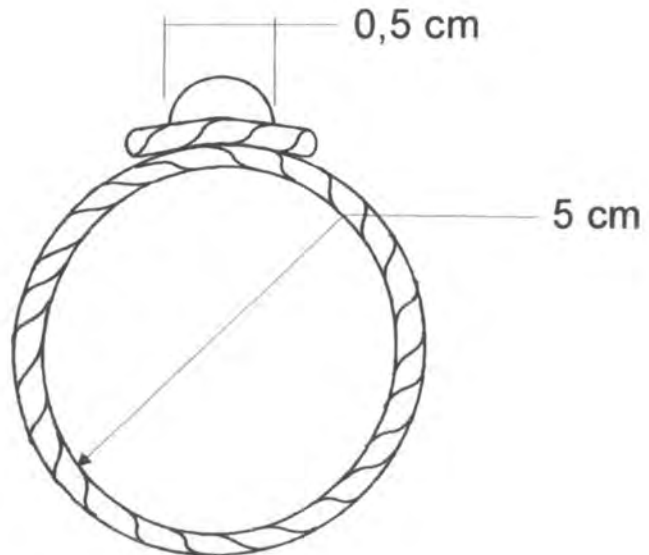
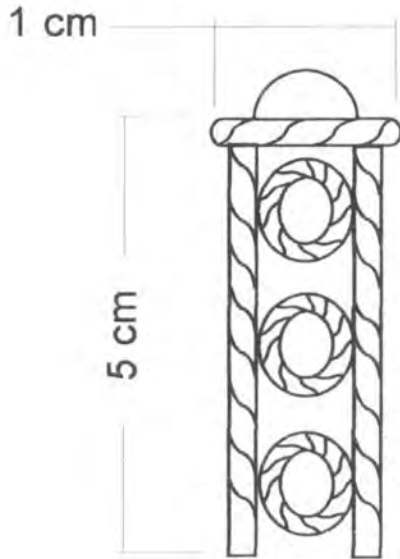

Pieza: Anillo	Línea: Accesorios - moda	ESC. (Cm): PL.
Nombre: Anillo con fibras naturales	Referencia:	
Oficio: Bisutería	Materia Prima: Fibras naturales y semillas	
Técnica: Tejidos con fibras naturales y semillas		

Proceso de Producción:

---

---

---

---

---

---

---

---

Observaciones:

---

---

---

---

---

---

---

---

Responsable: Margarita Spanger Díaz      Fecha: Noviembre 2006

Referente(s)

- Muestra   
 Línea   
 Empaque



**FORMATO**  
**Ficha de Dibujo  
y planos Técnicos**

CODIGO: FORASD 07

FECHA: 2004 03 01

VERSION: 1

Página 1 de 1



**Subgerencia de Desarrollo - Centro de Diseño para la Artesanía y las Pymes**  
**Subgerencia de Desarrollo - Centro de Diseño para la Artesanía y las Pymes**

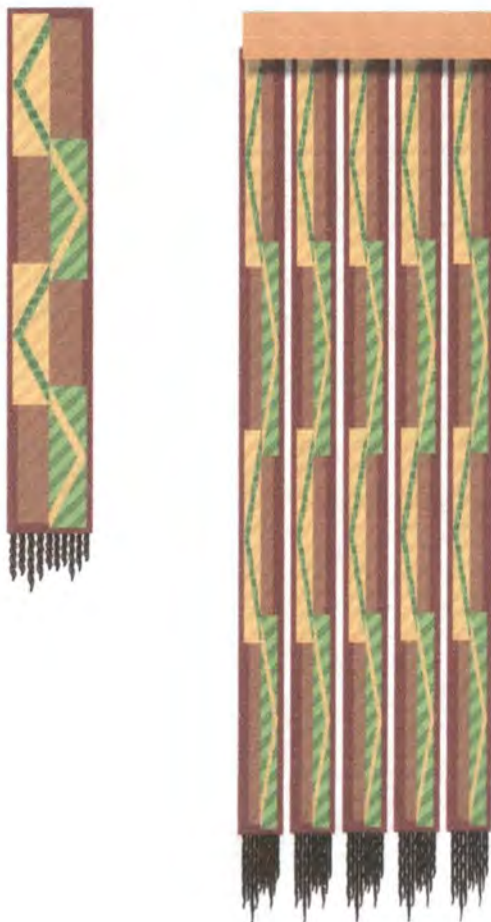

Pieza: Persiana	Artesano: Artesanos de Sibundoy
Nombre: Persiana con motivos tradicionales	Grupo: Etnia inga
Oficio: Tejidos	Departamento: Putumayo
Tecnica: Telar	Ciudad: Sibundoy
Materia Prima: Algodón	Localidad/vereda:
Certificado Hecho a Mano Si <input type="checkbox"/> No <input type="checkbox"/>	Resguardo:

Dimensiones Generales:	Produccion mes: 10
Largo (cm) 210	Diametro (cm)
Ancho (cm) 80	Peso (gr) 2000
Alto (cm)	Color: Verde, café y crudo.
	Precio en Bogota: 150000
	Unitario \$ 150000
	Por mayor \$ 130000

Observaciones:

---



---



---



---

Responsable: Margarita Spanger Diaz Fecha: Noviembre 2006

Referente(s)



Muestra



Línea



Empaque





artesanías de Colombia s.a.

**FORMATO**  
**Ficha de Dibujo**  
**y planos Técnicos**

CODIGO: FORASD 07

FECHA: 2004 03 01

VERSION: 1

Página 1 de 1



**Subgerencia de Desarrollo - Centro de Diseño para la Artesanía y las Pymes**

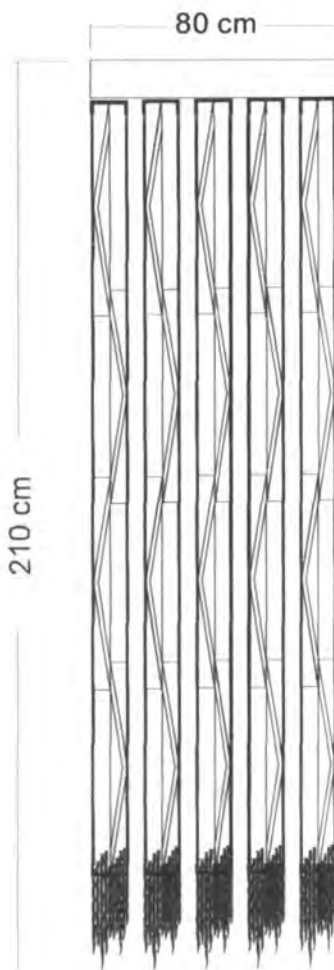

Pieza: Persiana	Línea: Decoración	ESC. (Cm): PL.
Nombre: Persiana con motivos tradicionales	Referencia:	
Oficio: Tejidos	Materia Prima: Algodón	
Técnica: Telar		

Proceso de Producción:  
 Tejido en algodón 100% con motivos tradicionales Inga y Kamza labrados,  
 Terminales retorcidas y semillas.

Observaciones:

Responsable: Margarita Spanger Díaz      Fecha: Noviembre 2006

Referente(s)

- Muestra     Línea     Empaque





**FORMATO**

**Ficha de  
Producto**

CODIGO: FORASD 08

FECHA: 2004 06 04

VERSION: 1

Página 1 de 2



**Subgerencia de Desarrollo - Centro de Diseño para la Artesanía y las Pymes**



Pieza: Centro de mesa	Artesano: Artesanos de Sibundoy
Nombre: Centro de mesa	Grupo: Etnia inga
Oficio: Tejidos	Departamento: Putumayo
Técnica: Telar	Ciudad: Sibundoy
Materia Prima: Algodón	Localidad/vereda:
Certificado Hecho a Mano Si <input type="checkbox"/> No <input type="checkbox"/>	Resguardo:

Dimensiones Generales:	Produccion mes: 20
Largo (cm) 40	Precio en Bogota: 15000
Ancho (cm) 30	Unitario \$ 15000
Alto (cm)	Por mayor \$ 13000
Diametro (cm)	
Peso (gr) 500	
Color: Cafés y crudos	

Observaciones:

---



---



---



---

Responsable: Margarita Spanger Díaz      Fecha: Noviembre 2006

Referente(s)     Muestra     Línea     Empaque



**FORMATO**  
**Ficha de Dibujo  
y planos Técnicos**

CODIGO: FORASD 07

FECHA: 2004 03 01

VERSION: 1

Página 1 de 1



**Subgerencia de Desarrollo - Centro de Diseño para la Artesanía y las Pymes**

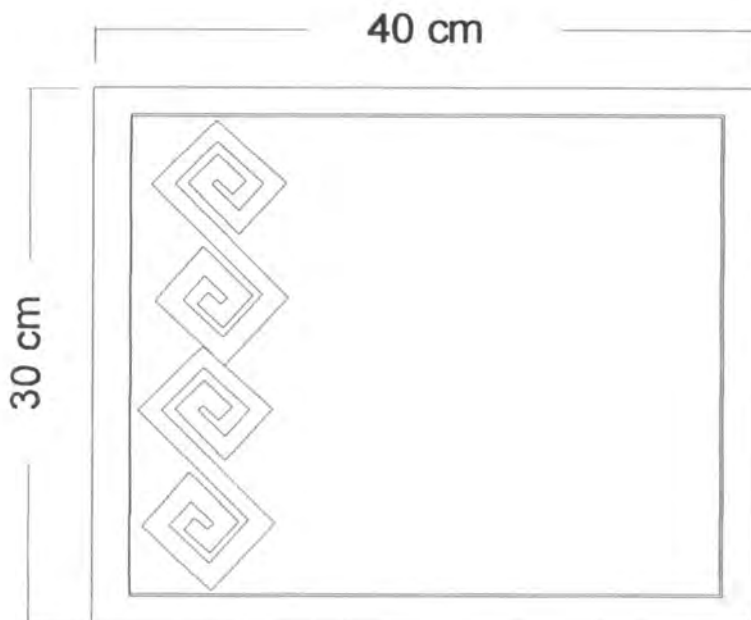

Pieza: Centro de mesa	Línea: Decoración	ESC. (Cm): PL.
Nombre: Centro de mesa	Referencia:	
Oficio: Tejidos	Materia Prima: Algodón	
Técnica: Telar		

Proceso de Producción:  
Tejido en algodón 100% con motivos tradicionales Inga y Kamza labrados.

Observaciones:

Responsable: Margarita Spanger Díaz      Fecha: Noviembre 2006

Referente(s)

- Muestra   
  Línea   
  Empaque



**FORMATO**

**Ficha de  
Producto**

CODIGO: FORASD 08

FECHA: 2004 06 04

VERSION: 1

Página 1 de 2



**Subgerencia de Desarrollo - Centro de Diseño para la Artesanía y las Pymes**



Pieza: Servilletero	Artesano: Artesanos de Sibundoy
Nombre: Servilletero con motivos tradicionales	Grupo: Etnia inga
Oficio: Tejidos	Departamento: Putumayo
Técnica: Telar	Ciudad: Sibundoy
Materia Prima: Algodón	Localidad/vereda:
Certificado Hecho a Mano Si <input type="checkbox"/> No <input type="checkbox"/>	Resguardo:

Dimensiones Generales:	Produccion mes: 20
Largo (cm)	Diametro (cm) 5
Ancho (cm)	Peso (gr) 50
Alto (cm) 5,5	Color: Cafés y crudos
	Precio en Bogota: 5000
	Unitario \$ 5000
	Por mayor \$ 3000

Observaciones:

---



---



---



---

Responsable: Margarita Spanger Díaz      Fecha: Noviembre 2006

Referente(s)     Muestra     Línea     Empaque



**FORMATO**  
**Ficha de Dibujo  
y planos Técnicos**

CODIGO: FORASD 07

FECHA: 2004 03 01

VERSION: 1

Página 1 de 1



**Subgerencia de Desarrollo - Centro de Diseño para la Artesanía y las Pymes**

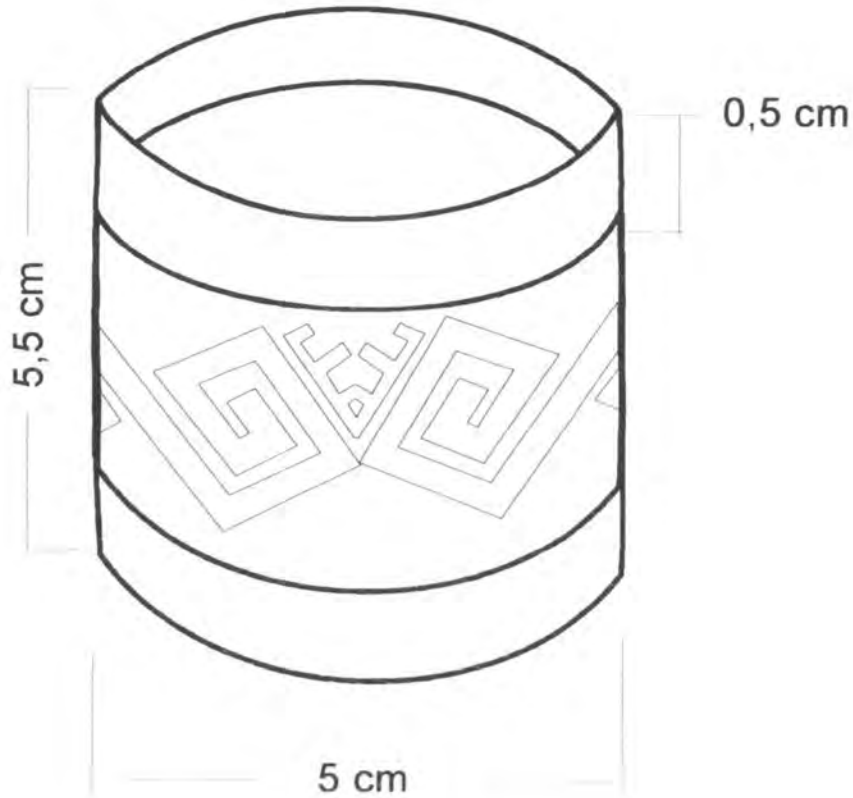

Pieza: Servilletero	Línea: Decoración	ESC. (Cm):	PL
Nombre: Servilletero con motivos tradicionales	Referencia:		
Oficio: Tejidos	Materia Prima: Algodón		
Técnica: Telar			

Proceso de Producción:  
Tejido en algodón 100% con motivos tradicionales Inga y Kamza labrados,

Observaciones:



Responsable: Margarita Spanger Díaz

Fecha: Noviembre 2006

Referente(s)

Muestra  Línea  Empaque



	<b>FORMATO</b>  <b>Ficha de Producto</b>	<b>CODIGO: FORASD 08</b>		
		<b>FECHA: 2004 06 04</b>	<b>VERSION: 1</b>	

**Subgerencia de Desarrollo - Centro de Diseño para la Artesanía y las Pymes**



Pieza: Centro de mesa	Artesano: Artesanos de Sibundoy
Nombre: Centro de mesa con motivos tradicionales	Grupo: Etnia inga
Oficio: Tejidos	Departamento: Putumayo
Tecnica: Telar	Ciudad: Sibundoy
Materia Prima: Algodón	Localidad/vereda:
Certificado Hecho a Mano Si <input type="checkbox"/> No <input type="checkbox"/>	Resguardo:

Dimensiones Generales:	Produccion mes: 20
Largo (cm) 45	Precio en Bogota: 50000
Ancho (cm) 35	Unitario \$ 50000
Alto (cm)	Por mayor \$ 30000
Diametro (cm)	
Peso (gr) 500	
Color: Cafés y crudos	

Observaciones:

---



---



---



---

Responsable: Margarita Spanger Díaz      Fecha: Noviembre 2006

Referente(s)     Muestra     Línea     Empaque



**Subgerencia de Desarrollo - Centro de Diseño para la Artesanía y las Pymes**

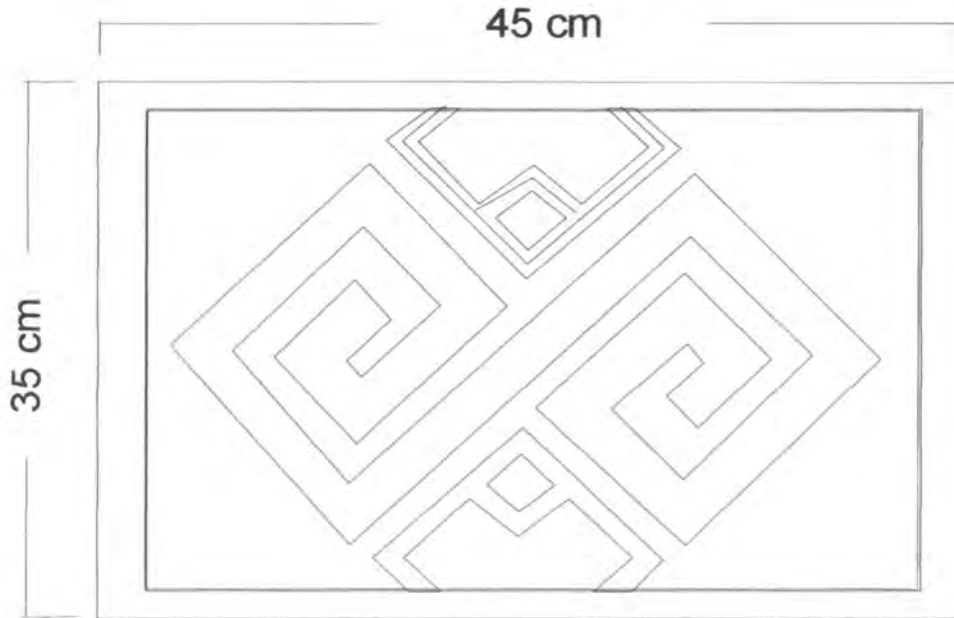

Pieza: Centro de mesa	Línea: Decoración	ESC. (Cm): PL
Nombre: Centro de mesa con motivos tradicionales	Referencia:	
Oficio: Tejidos	Materia Prima: Algodón	
Técnica: Telar		

Proceso de Producción:  
Tejido en algodón 100% con motivos tradicionales Inga y Kamza labrados,

Observaciones:

Responsable: Margarita Spanger Díaz      Fecha: Noviembre 2006

Referente(s)       Muestra       Línea       Empaque



**FORMATO**

**Ficha de  
Producto**

**CODIGO:** FORASD 08

**FECHA:** 2004 06 04

**VERSION:** 1

Página 1 de 2



**Subgerencia de Desarrollo - Centro de Diseño para la Artesanía y las Pymes**

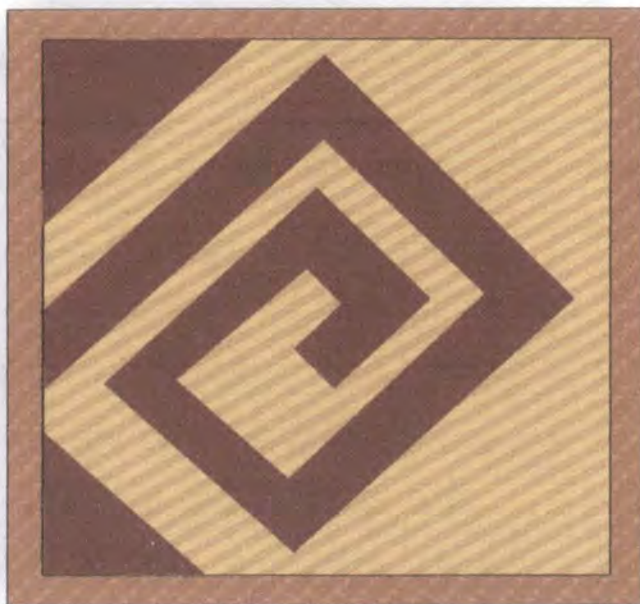

Pieza: Porta vaso	Artesano: Artesanos de Sibundoy
Nombre: Porta vaso con motivos tradicionales	Grupo: Etnia inga
Oficio: Tejidos	Departamento: Putumayo
Tecnica: Telar	Ciudad: Sibundoy
Materia Prima: Algodón	Localidad/vcra:
Certificado Hecho a Mano Si <input type="checkbox"/> No <input type="checkbox"/>	Resguardo:

Dimensiones Generales:	Produccion mes: 20
Largo (cm) 8	Diametro (cm)
Ancho (cm) 10	Peso (gr) 50
Alto (cm)	Color: Cafés y crudos
	Precio en Bogota: 20000
	Unitario \$ 20000
	Por mayor \$ 15000

Observaciones:

---



---



---



---

Responsable: Margarita Spanger Díaz      Fecha: Noviembre 2006

Referente(s)



Muestra



Línea



Empaque





**FORMATO**  
**Ficha de Dibujo  
y planos Técnicos**

CODIGO: FORASD 07

FECHA: 2004 03 01

VERSION: 1

Página 1 de 1



**Subgerencia de Desarrollo - Centro de Diseño para la Artesanía y las Pymes**

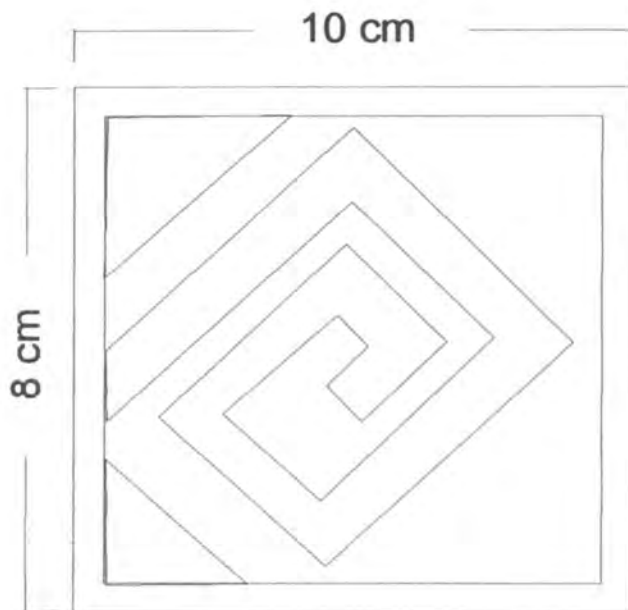

Pieza: Porta vaso	Línea: Decoración	ESC. (Cm): PL.
Nombre: Porta vaso con motivos tradicionales	Referencia:	
Oficio: Tejidos	Materia Prima: Algodón	
Técnica: Telar		

Proceso de Producción:  
Tejido en algodón 100% con motivos tradicionales Inga y Kamza labrados,

Observaciones:

Responsable: Margarita Spanger Díaz      Fecha: Noviembre 2006

Referente(s)       Muestra       Línea       Empaque