



**ALCALDIA MAYOR  
BOGOTÁ D.C.**

Departamento Administrativo  
**ACCION COMUNAL**



Ministerio de Comercio, Industria y Turismo  
**artesanías de colombia s.a.**



República de Colombia

Convenio N° 123-2005 SENA Regional Bogotá, DAAC "Politécnicos Comunitarios y Acciones Empresariales Solidarios" y Artesanías de Colombia S.A.

**“Capacitación, asistencia técnica y apoyo a la comercialización para artesanos y productores de artes manuales del Distrito Capital”**

Localidad Kennedy  
Centro de Atención a Bogotá  
Transversal 79 N° 41D – 15 Sur

Karly Paola Osorio Sandoval  
Asesor en Diseño  
Diseñadora Industrial  
Oficio Arte Manual

Bogotá D.C. Marzo de 2006



Unidad de Diseño

Asesoría en Diseño de Producto

Proyecto "Capacitación, asistencia técnica  
y apoyo a la comercialización para artesanos  
y productores de artes manuales  
del Distrito Capital"  
"SENA Regional Bogotá, DAAC  
"Politécnicos Comunitarios y Acciones  
Empresariales Solidarios" y Artesanías  
de Colombia S.A."

CECILIA DUQUE DUQUE  
Gerente General

ERNESTO ORLANDO BENAVIDES  
Subgerente Administrativo y Financiero

LYDA DEL CARMEN DIAZ  
Directora Unidad de Diseño

KARLY PAOLA OSORIO SANDOVAL  
Asesor en Diseño

Bogotá D.C. Marzo de 2006

## Tabla de contenido

Resumen

Introducción

1. **Antecedentes**  
Contexto
2. **Objetivos**
  - 2.1 Generales
  - 2.2 Específicos
3. **Metodología**
4. **Ejecución**
  - 4.1 Actividad grupal teórica
  - 4.2 Asesorías de reconocimiento
  - 4.3 Asesorías puntuales
  - 4.4 Listado de beneficiarios inscritos
  - 4.5 Desarrollo de prototipos
  - 4.6 Formatos de presentación de prototipos
5. **Logros e imprevistos**
6. **Limitaciones y dificultades**
7. **Conclusiones y recomendaciones**
8. **Anexos**
  - Formatos de asistencia
  - Formato para diagnóstico
  - Presentación y evaluación de propuestas
  - Ficha de dibujos y planos técnicos
  - Ficha de producto
  - Artículo prensa: Los artesanos de Bogotá también saben de moda tuvieron su propia pasarela.
  - CD informe digital

## Resumen

El proceso de capacitación realizada por artesanías de Colombia en el marco del **Convenio 123-2005 SENA Regional Bogotá, DAAC "Politécnicos Comunitarios y Acciones Empresariales Solidarios"** y **Artesanías de Colombia S.A.** empezó el día 21 de octubre de 2005 y finalizó, para el grupo de Arte Manual de la localidad de Kennedy asesorado por la Diseñadora Industrial Karly Paola Osorio Sandoval, el día 15 de febrero de 2006.

En el área de Arte Manual se inscribieron 32 personas distribuidos en 23 mujeres y 9 hombres. Para ellos había una programación de 11 horas por participante, para un total 320 horas. Pero el proceso terminó satisfactoriamente únicamente para 26 beneficiarios de los 32 inscritos inicialmente, donde encontramos que el grupo se dividió en 18 mujeres y 8 hombres.

Durante el proceso se llevaron a cabo diferentes actividades con los beneficiarios:

1. Grupal
2. Individual

Concluyendo con el desarrollo de producto, un prototipo por beneficiario.

## Introducción

En la localidad de Kennedy se atendieron a los beneficiarios del **Convenio 123-2005 SENA Regional Bogotá, DAAC "Politécnicos Comunitarios y Acciones Empresariales Solidarios"** y **Artesanías de Colombia S.A.** en la **Sede del Centro de Atención a Bogotá SENA**, que queda en la **Transversal 79 N° 41D - 15 Sur** en la cual, se habilitó el auditorio, y las asesorías eran en el salón del segundo piso, para las actividades de diseño que se programaron a partir del 21 de Octubre hasta el 15 de Febrero, cuando se recogieron los prototipos finales, con un receso a partir del 12 de Diciembre de 2005 hasta el 25 de Enero del 2006.

En el área de Arte Manual se inscribieron 32 personas distribuidos en 23 mujeres y 9 hombres. Para ellos había una programación de 11 horas por participante, para un total 320 horas. Como mi grupo se encontraba compuesto por amas de casa y un gran número de beneficiarios desempleados y comerciantes, que manejaron la actividad como un hobby más a realizar, que por necesidad. Por esta razón se encontró un alto nivel de inasistencia.

En el inicio del trabajo me comuniqué con los beneficiarios inscritos por medio de llamadas telefónicas para confirmar las asistencias, con 5 personas no fue posible la comunicación por que el número telefónico era errado, no vivía ahí, además ninguno de de los beneficiarios tenía contacto con ellos. Al iniciar el proceso, en las primeras citas las señoras Magda Lorena Fernández Valencia, Yamile Diaz Saavedra y Martha Lisbeth manifestaron que habían conseguido trabajo y no podían continuar en las asesorías.

Como caso especial, se puede mencionar que la Señora Mayerling Bolívar Rivera no pudo seguir asistiendo al proceso, por presentar un embarazo de alto riesgo, y se tuvo que retirar definitivamente.

Se realizaron actividades grupales como seminarios de conceptos básicos de diseño, y tendencias en general. Y las actividades individualmente se basaron en conceptos básicos de diseño determinación de funciones práctica, estética se explicaron criterios consumistas Nacionales e Internacionales, manejados actualmente a nivel de las megas tendencias, y criterios del color, círculo cromático, y los referentes al oficio.

Se trabajó en la apropiación de nuevos materiales, abstracción de formas, referentes, y compartieron sus conocimientos innatos sobre el manejo de diferentes materiales.

En fin en el presente informe encontramos diferentes tipos de actividades, asesorías de reconocimiento, asesorías puntuales, asistencia técnica y actividades grupales.

## I. Antecedentes Contexto

El convenio firmado entre el Servicio Nacional de Aprendizaje SENA, Regional Bogotá, Departamento de Acción Comunal DAAC "Politécnicos Comunitarios y Acciones Empresariales Solidarios" y Artesanías de Colombia S.A., ejecutado en 5 localidades de la ciudad de Bogotá: Usaquén, Fontibón, Centro, Ciudad Bolívar y Kennedy, beneficiando a 500 artesanos y productores del Distrito Capital.

La localidad de Kennedy estaba siendo atendida por tres diseñadores industriales, un diseñador textil, un diseñador gráfico, un joyero y un especialista en empaques.

El proyecto surge de las necesidades del grupo de cualificar la formación para el trabajo y lograr mayor productividad y competitividad en el mercado, con este propósito se contempla el cubrimiento y campo de atención de los diseñadores de Artesanías de Colombia a actividades no artesanales como la producción de artes manuales, con el fin mejorar la calidad y el diseño de los productos que los beneficiarios comercializan.

El Arte Manual es el trabajo de diferentes técnicas no tradicionales, ya que no poseen oficio, ni hay transformación fuerte de la materia prima, tan solo encontramos acabados, es decir uno de los criterios a trabajar fueron, la creatividad y los acabados- calidad.

El grupo de arte manual de la localidad de Kennedy, se puede dividir en dos subgrupos, los productores de artes manuales y los artesanos o las personas que desarrollan un oficio artesanal como tal.

Entre las técnicas trabajadas en este convenio observamos claramente:

Acrílico	Empaques	Papel marmolado
Adornos navideños	Encolados	Pastillaje
Arreglos de flores inmortalizadas	Ensartados	Patchwork
Arte country	Estampado	Pintura en tela
Arte en alambre	Filigrana en papel	Pintura sobre madera
Arte en clavos	Filigrana en papel	Pintura sobre bizcocho
Arte en metal	Fome	Pintura sobre cerámica
Arte ruso	Guadua	Pintura sobre metal
Balcones	Lencería	Pintura sobre vidrio
Bisutería	Marquetería	Porcelanición
Bordado en malla plástica	Marroquinería	Servilletas
Bordado líquido	Mosaico	Taracea en meple
Bordados	Muñequería	Tarjetería
Cerería (Velas líquidas, en gel y parafina)	Muñequería country	Tejidos con hilos

Collage	Muñequería en alambre y tela	Trabajo con chaquiras
Crochet y dos agujas	Muñequería en fieltro	Trabajos en corcho
Cuadros en Collage	Muñequería en madera y tela	Trabajos en fieltro
Cuadros pequeño formato	Muñequería en trapo	Trabajos en fommy
Cuero grabado y pintado	Origami	Trabajos en miga de pan
Decoupage	Papel mache	Trabajos en resina

Identificando ciertas características y deficiencias que contextualizan al grupo encontramos: baja organización de producción, formación técnica y personal de la producción, baja calidad del producto artesanal y/o manual, diseños inadecuados e improvisados, sin una clara utilidad, baja presentación de productos y empaques, desarrollo de imagen corporativa, trabajo individual y baja asociatividad que limita la capacidad productiva.

## 2. Objetivos

### 2.1 Generales

- Prestar asesoría profesional al Centro de Diseño de Artesanías de Colombia, en el marco del Proyecto “Capacitación, Asistencia Técnica y Apoyo a la comercialización para artesanos y productores de Artes Manuales del Distrito Capital”, en el marco del Convenio No. 123 de 2005 entre el Servicio Nacional de Aprendizaje SENA, el Departamento Administrativo de Acción Comunal DAACD, la Alcaldía del Distrito Capital y Artesanías de Colombia S.A.
- Fortalecer el sector artesanal del Distrito Capital, mediante procesos de formación, capacitación, y asistencia técnica, orientados a cualificar la formación para el trabajo y lograr mayor productividad y competitividad en el mercado.
- Asesorar a 32 participantes del proyecto en el área de arte manual, y diseñar una línea de producto.
- Realizar los prototipos con los materiales que aporta el proyecto.

### 2.2 Específicos

- Prestar asesoría en diseño de producto a 32 participantes del proyecto en la localidad de Kennedy.
- Prestar asesoría en diseño para el mejoramiento de la calidad y desarrollo de nuevos productos en las diferentes técnicas de arte manual y oficios artesanales.
- Prestar asistencia técnica a los talleres de producción de los participantes.
- Incentivar a los participantes para que exploren con nuevos materiales y desarrollen sus propias herramientas de trabajo apropiando diferentes conceptos, generando sus propios productos.
- Incentivar a los participantes para que dejen de copiar los productos de moda.
- Invitar a los participantes a que participen en todas las ferias del gremio y ejecuten una buena comercialización y promoción.

### 3. Metodología

La metodología de trabajo se definió en dos etapas una teórica y la otra práctica. Los contenidos teóricos se desarrollan bajo el esquema de seminarios en donde los asesores y beneficiarios dialogan sobre conocimientos y experiencias. Es decir, la primera con el fin de acercar el grupo de beneficiarios a una metodología, al concepto de diseño aplicado a la artesanía, manualidad, y manufactura.

Los ejercicios prácticos del diseño aplicado se llevan a cabo bajo el esquema de asesoría puntual donde el asesor deja tareas al artesano o productor de arte manual y se genera un registro del proceso.<sup>1</sup> Es decir, la segunda etapa proporciona un encuentro entre el artesano o productor de arte manual y su producto (reconocimiento de producto) para identificar sus debilidades y fortalezas mediante un proceso creativo de diseño que culmine con la generación de una propuesta con identidad cultural, tal vez tradicional, o caracter claro del productor.

Se realizó un trabajo de reconocimiento para identificar y asemejar los diferentes tipos de beneficiarios que asistieron al proyecto, verificando sus expectativas, conocimientos, habilidades y destrezas.

Estableciéndonos en esta información se procedió a elaborar un plan de trabajo, el cual se dividió en tres etapas, las cuales se describen a continuación:

- 3.1. La primera etapa alcanzó una cadena de conferencias establecidas por los asesores de diseño a todos los beneficiarios del proyecto en la localidad de Kennedy, se realizaron presentaciones de que es una línea de producto, cuales son los oficios, bases para poder reconocer productos artesanales y contrastes con los productos manufacturados o con los productos de arte manual.

Esta etapa tuvo una duración de 4 días en los cuales asistieron todos los 104 beneficiarios de la localidad, se les hizo entrega de los materiales e insumos de trabajo para que iniciaran el trabajo.

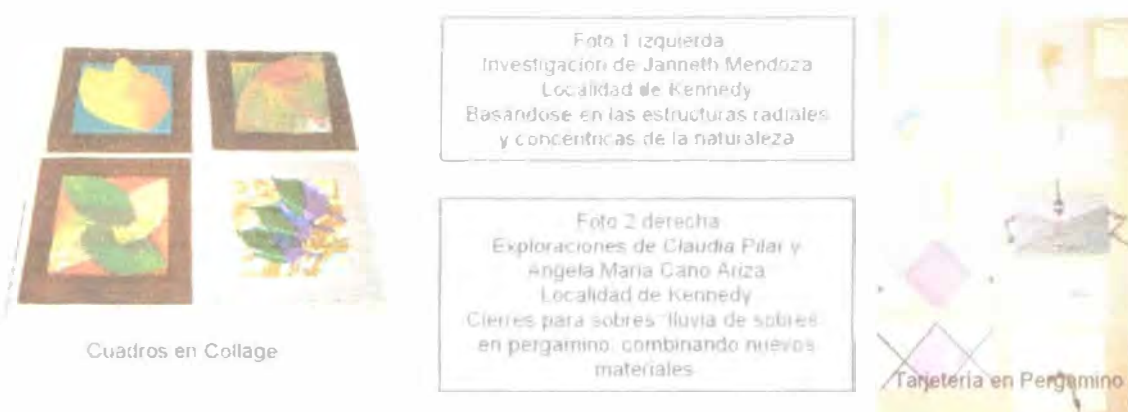

<sup>1</sup> Tomado del Instructivo Básico para Asesorías de Diseño / convenio Artesanías de Colombia- SENA - DAACD



3.2 En la segunda etapa se trabajo directamente la asesoria puntual, reconociendo las técnicas utilizadas por cada uno de los participantes, por medio del trabajo individual

Estableciendo el concepto de identidad de cada uno de los beneficiarios, relacionando un referente sobre el cual se trabajaria la linea de producto a realizar

Esta etapa tuvo una duracion de dos meses en los cuales se realizaron en promedio 6 a 10 bocetos por participante, aun dependia de lo que quisiera aportar el beneficiario, el se encargaba de realizar un número de bocetos en su casa, transformados y mejorados por el asesor de diseño, además de realizar pequeños experimentos con diferentes mezclas de materiales, formas, tendencias

3.3 En la tercera etapa formamos un número de parámetros para generar talleres de apropiación materiales y de apropiación de conceptos, donde se desarrollaria una linea de producto

- Primer taller Noviembre de 2005



El taller se realizó en grupos de 5 a 6 personas que manejaran distintas técnicas u oficios, para que cada artesano aportara al otro de su oficio y su técnica, por eso se unieron los dos grupos de arte manual de la localidad de Kennedy, ya que manejan metodologías y enfoques diferentes. El taller tuvo una duración de 5 horas, y los materiales fueron aportados por Artesanías de Colombia. De este taller salieron 7 prototipos, los cuales tenían que establecer costos desde el principio y definir el concepto utilizado para su elaboración.

Fotos del taller de asociatividad y apropiación de materiales que se realizó el 23 de Noviembre en una sede del SENA Kennedy y

Al final de la actividad tenían que exponerle y explicarle al grupo lo que habían proyectado y cuáles eran los efectos, las dificultades y los aciertos del ejercicio

- Segundo taller Noviembre 2005

En este taller los grupos se basaron en los requerimientos impuestos por el asesor, desde el inicio técnicas y/o oficios en común o similares. Se unificaron los 2 grupos de artes manuales de la localidad de Kennedy, para realizar un intercambio de conocimiento y metodología. Y el concepto y referente era libre. Tuvo una duración de 4 horas y asistió la totalidad del grupo y los materiales fueron aportados por Artesanías de Colombia.



La metodología de trabajo busca que los beneficiarios tomen conciencia sobre la importancia del diseño en sus actividades productoras, e insuficiente diferenciación de sus productos frente a los del mercado actual.

## 4. Ejecución

### 4.1. Actividad grupal teórica

**Fecha:** Octubre 18 y 19 de 2005

**Duración:** 10 horas

#### Descripción

Durante las actividades grupales iniciales se realizaron diferentes seminarios de gran interés para los productores beneficiarios, los cuales se trataron como inducciones al diseño aplicado al arte manual.

Los contenidos de estos seminarios fueron:

- Desarrollo de líneas de productos
- Diseño aplicado a la artesanía
- Tendencias 2005 – 2006
- Teoría del color
- Componentes del producto artesanal

#### Objetivos

Brindar conceptos básicos de diseño aplicados en los diferentes temas de los seminarios, resolver inquietudes sobre el desarrollo del proyecto y de las asesorías como tal.

### 4.2. Asesorías de reconocimiento

**Fecha:** Octubre 21 a 28 de 2005

**Duración:** 6 días

### **Descripción**

Identificar las características particulares del producto referido, hacer un reconocimiento de los procesos productivos y materiales empleados para la elaboración del producto.

### **Objetivos**

Determinar la actual situación del producto en cuanto a competitividad, calidad y diseño.

### **4.3. Asesorías puntuales**

**Fecha:** Octubre 21 a Febrero 15 de 2006

**Duración:** De 9 a 12 horas por beneficiario.

### **Descripción**

Busca hacer un reconocimiento de línea de productos, reconocimiento del mercado, reconocimiento del usuario, reconocimiento de la competencia, manejo de identidad en el producto, mejoramiento de la calidad y desarrollo de nuevos productos.

### **Objetivos**

Establecer una interpretación y apropiación del manejo de conceptos de mercado, usuario, identidad, empaque, entre otros para la aplicación en el diseño, rediseño y mejora de los productos referentes.

- **Caso Puntual**  
**Eduard Martínez Cano**  
**Art taller**  
**La diferencia entre lo mismo y lo otro**

El señor Eduard maneja un taller **art taller**, con un espacio dedicado al diseño artístico, pinta y estampa prendas de vestir y accesorios decorativos.

Con los diseños trabajados en el proceso desea contribuir a la recuperación y el fortalecimiento de la identidad colombiana, a través de un proceso de investigación por diferentes lugares del país.

Los diseños son recreados haciendo uso de técnicas mixtas y de la serigrafía, integrando elementos de pintura, lo que le da a sus productos un acabado especial y diferente. Los temas trabajados se basaron en la botánica y en la cultura (petroglifos) colombiana, fueron denominados como "líneas" dando origen a todos sus diseños, y estos a su vez tienen ediciones limitadas.

Entre las más destacadas encontramos



### **Botánica-art**

El origen de Botánica-art se da por la extensión de hectáreas que posee Colombia, el 10%, de la biodiversidad del planeta, lo que nos convierte en un país “megadiverso”. Y se compone por diseños gráficos de especies de plantas, pintadas en bolsos y prendas de vestir, mostrando desde una óptica artística y utilizando elementos formales de la pintura como el color, texturas, trazos y composición, la biodiversidad que hay en Colombia.

### **Rupestre-art**

La gran variedad de culturas, las cuales desde tiempos remotos han dejado huella de su presencia en todo el territorio por medio de expresiones gráficas denominadas petroglifos y pictografías. Estas huellas son marcas diferentes y únicas, que contienen un gran valor cultural y artístico. Es nuestro deber buscar medios para difundir esta riqueza patrimonial y valorarla como fuente de inspiración para nuestros diseños.

La línea rupestre-art pretende recrear los dibujos y grabados que hay en el arte rupestre de Colombia, creando prendas exclusivas, con diseños cargados de color, forma y expresión.

De los productos que se hicieron se empezaron a comercializar en Medellín, y en la Feria de la Fontana.



4.4. Tabla 1.  
Listado de beneficiarios inscritos

Asesora: Karly Paola Osorio Sandoval / Coordinador: Mario A. Ceballos R. | Sede: Sena Kennedy Oficio: Arte Manual

Nº	NOMBRES	TELEFONO	ESPECIFICACIÓN
1	Acosta García Mariluz	6311310	Arte en Papel
2	Ausique Aida Angélica	7242591	Origami
3	Avendaño Javier Antonio	4500887	Pintura
4	Barrero Posada Esperanza	2939579	Tarjetería
5	Beltrán Martha Lisbeth	7854410	Arte Country
6	Bermúdez García Diana Marcela	5785924	Arte Country
7	Bogoya Arias Raul	2932425	Arte en Papel
8	Bolívar Rivera Mayerling	2628610	Muñecas
9	Cano Ariza Claudia Pilar	3153680972	Tarjetería
10	Cano Ariza Angela María	4023842	Tarjetería
11	Cardenas Martínez María Stella	2648295	Muñequería
12	Cardona Duque Oscar	2730083	Marroquinería
13	Carreño Fredy Ariel	7751801	Arte en Madera
14	Castaño Ingrid	2646932	Balcones
15	Castro Romero José Guillermo	2646716	Arte en Metal
16	Castro Romero Enrique	4030355	Arte en Alambre
17	Correal Zambrano Isabel	7417413	Fome
18	Díaz Rodríguez María Patricia	2930500	Fome
19	Díaz Saavedra Yamile	4524645	Arte Country
20	Díaz Villa Claudia Patricia	2738609	Arte Ruso
21	Fernández Valencia Magda Lorena	7193117	Porcelanicerón
22	García Espitia Luz Mary	602695	Muñecas en Tela
23	González Maldonado Larry	4355618	Guadua
24	Guerrero Martha Amparo		Arte Country
25	Jiménez Angela Marcela	2992880	Filigrana Papel
26	Leguizamón Clara Marleny	2653129	Pintura en Tela
27	López Ayala Silvia	7124356	Muñequería
28	López García Luis Gabriel	4119220	Arte en Clayos
29	Martínez Cano Eduard	2738253	Pintura en Tela
30	Mayorga de Contreras Consuelo	7837298	Cuadros en Tela
31	Mendoza Janneth	2649914	Cuadros en Collage
32	Morales García Ana Isabel	5708796	Porcelanicerón

Tabla 1  
Listado de beneficiarios  
inscritos 13

Tabla 2. Nivel de participación de beneficiarios inscritos

Nº	NOMBRES	ESPECIFICACIÓN	PARTICIPACIÓN
1	Acosta Garcia Mariluz	Arte en Papel	Beneficiarios que asistieron al proceso de capacitación, desarrollaron y entregaron prototipos finales
2	Ausique Aida Angelica	Origami	
3	Barrero Posada Esperanza	Tarjeteria	
4	Bermúdez Garcia Diana Marcela	Arte Country	
5	Bogoya Arias Raul	Arte en Papel	
6	Cano Ariza Claudia Pilar	Tarjeteria	
7	Cano Ariza Angela Maria	Tarjeteria	
8	Cardenas Martínez María Stella	Muñequeria	
9	Cardona Duque Oscar	Marroquineria	
10	Diaz Rodriguez María Patricia	Fome	
11	García Espitia Luz Mary	Muñecas en Tela	
12	Gonzales Maldonado Larry	Guadua	
13	Guerrero Martha Amparo	Arte Country	
14	Jimenez Angela Marcela	Filigrana Papel	
15	Leguizamon Clara Marleny	Pintura en Tela	
16	Lopez Ayala Silvia	Muñequeria	
17	Martinez Cano Eduard	Pintura en Tela	
18	Mayorga de Contreras Consuelo	Cuadros en Tela	
19	Mendoza Janneth	Cuadros en Collage	
20	Morales Garcia Ana Isabel	Porcelanieron	
21	Avendaño Javier Antonio	Pintura	Beneficiarios que asistieron al iniciar el proceso y se retiraron al finalizar el convenio, por que consiguieron trabajo, pero no hicieron entrega de prototipo final
22	Beltran Martha Lisbeth	Arte Country	
23	Bolívar Rivera Mayerling	Muñequeria	
24	Carreño Fredy Ariel	Arte en Madera	
25	Castro Romero José Guillermo	Arte en Metal	
26	Castro Romero Enrique	Arte en Alambre	
27	Diaz Saavedra Yamile	Arte Country	
28	Fernández Valencia Magda Lorena	Porcelanieron	
29	Castaño Ingrid	Balcones	Estan inscritos pero nunca participaron del proceso de
30	Correal Zambrano Isabel	Fome	
31	Diaz Villa Claudia Patricia	Arte Ruso	
32	López Garcia Luis Gabriel	Arte en clavos	

Tabla 2.  
Nivel de participación  
de beneficiarios  
inscritos

			capacitación
--	--	--	--------------

**Tabla 3. Datos de beneficiarios inscritos que terminaron el proceso de capacitación**

I. N°	NOMBRES	C.C.	TELEFONO	DIRECCIÓN
1	Acosta García Mariluz		6311310	Cra 63A 67 - 34
2	Ausique Aída Angélica	52 349 442	7242591	Cra 53 37B - 50 Sur
3	Avendaño Javier Antonio	79 116 554	4500887	Cra 77X 40 - 09 Sur
4	Barrero Posada Esperanza	39 716 238	2939579	Cl 11A 72B - 25
5	Beltrán Martha Lisbeth	25 341 706	7854410	Cra 97C 40 - 34
6	Bermudez García Diana Marcela	87 1022	5785924	Trv 78G 84 Sur
7	Bogoya Arias Raul	79 429 584	2932425	Cra 78A 47 - 30 Sur
8	Cano Ariza Claudia Pilar	51 713 218	3153680972	Cl 58N Sur 78D - 28
9	Cano Ariza Angela Maria	51 808 477	4023842	Cl 58N Sur 78D - 28
10	Cardenas Martínez María Stella	39 618 801	2648295	Cra 78 41B - 20 Sur
11	Cardona Duque Oscar	9 089 856	2730083	Cl 29 Sur 78Q - 15
12	Carreño Fredy Ariel	79 829 220	7751801	Cl 65A Sur 78G - 28
13	Castro Romero Jose Guillermo	79 318 885	2646716	Cl 40C Sur 81A - 27
14	Castro Romero Enrique	79 401 010	4030355	Cl 40C 78N 67
15	Díaz Rodríguez María Patricia	51 563 956	2930500	Cra 72A 5A - 19
16	Fernandez Valencia Magda Lorena	51 964 223	7193117	Cl 5672G - 23
17	García Espitia Luz Mary	41 658 147	6092695	Cr 80D 10F - 21
18	González Maldonado Larry	79 584 931	4355618	Cra 91 42F - 93 Sur
19	Guerrero Martha Amparo	51 650 510		Cl 41F Bis 78B - 14 Mnz 3 Cs 3
20	Jiménez Angela Marcela	52 316 655	2992880	Cra 78 48A - 16 Sur
21	Leguizamón Clara Marlene	41 674 471	2653129	Cl 37 Sur 76 - 22 Ed 5 Ent 5 y 6 Apto 105
22	López Avala Silvia	51 909 709	7124356	Cra 77B 40 - 27 Sur

23	Martinez Cano Eduard	98.589.521	2738253	CI 1.73B - 77
24	Mayorga de Contreras Consuelo	41.446.824	7837298	CI 61.82 - 21Sur
25	Mendoza Janneth	52.119. 307	2649914	CI 26Sur 72C - 50
26	Morales Garcia Ana Isabel	51.743.131	5708796	CI 42C Sur 80D - 23

Tabla 3  
Beneficiarios  
inscritos que terminaron el  
proceso de capacitación

## 5. Logros e imprevistos

- Implementar conceptos básicos de diseño como moda, tendencias que mejoran el valor percibido del producto y permitir mejorar la comercialización del mismo
- Se estimuló a los beneficiarios a elaborar investigaciones, exploraciones para desarrollar sus líneas de producto.
- La pérdida de miedo al cambio, e innovación que manifestaron los beneficiarios al iniciar el proceso.
- Se realizaron con éxito las 320 horas programadas en la localidad de Kennedy.
- El reconocimiento de la actividad artesanal y manual como una sección productiva en la economía de las localidades.
- La inasistencia de los beneficiarios fue demasiado alta, por viajes, temporada de ventas y, como no era actividad principal la asesoría se convertía en una situación transitoria mientras conseguían trabajo.
- por que consiguieron trabajo
- El alto nivel de inasistencia al inicio del proceso, por falta de compromiso de algunos de los beneficiarios y por no encontrar la necesidad de el manejo de conceptos básicos de diseño por la acostumbre a la copia
- No se comprometían a explorar y adelantar trabajos que se les dejaba para la casa.

## 6. Limitaciones y dificultades

La feria establecida por el SENA en la Localidad de Kennedy, no obtuvo la mejor acogida por parte de los artesanos beneficiarios por:

- El manejo organizacional
- No poseían los elementos apropiados para ejecutar el montaje de la feria, y la exhibición de los productos.
- Los vigilantes al no tener información sobre la feria, no colaboraron con elementos propios, que se necesitaron en ese instante.
- A los diseñadores no se les informó sobre la participación de los beneficiarios a esta feria, ya que aun no tenían claro si la iban a realizar. Se les informó sobre su participación 48 antes de la feria.



- Teniendo en cuenta que todo el SENA se tiene que mover con autorización, no estuvo ningún representante de las directivas, para que ayudara a coordinar el evento con los diseñadores de artesanías.
- La falta de coordinación, conexión e información entre los empleados del SENA sobre el **Convenio 123-2005 SENA Regional Bogotá, DAAC "Politécnicos Comunitarios y Acciones Empresariales Solidarios"** y **Artesanías de Colombia S.A.** para la utilización de cualquier zona necesitada por los productores beneficiarios.
- Los pasos que se tenían que seguir para la selección, las diversas listas que habían de los beneficiarios en el SENA y las dificultades con el espacio que se tuvo en el transcurso del proceso logro atrasar el desarrollo de la asesoría.
- La tardanza en la entrega de materiales e insumos fue el problema que hubo en cuanto a la elaboración y entrega de prototipos.
- La gran mayoría de los beneficiarios, son coleccionistas de cursos, y les gusta asistir para irse capacitando, y cuando localizan este, el cual trabaja más con la destreza y la habilidad, donde se enseña a elaborar y no ha copiar, tienen dificultad para asemejarlo y hacen que el trabajo sea mucho más pausado.

## 7. Conclusiones

Las conclusiones que se pueden elaborar en este tipo de proyectos en los cuales involucrer diferentes tipos de oficios y un gran número de técnicas de de Arte Manual se encaminan más hacia los a los participantes

1. Los participantes seleccionados para este proceso deben tener una homogeneidad en los conocimientos de su técnica, u oficio, ya que esto no permite adelantar con todos de la igual forma, por que la gran mayoría tomaron la actividad como un hobby o un curso más, y no tiene la disposición para investigar sobre mercado, tendencias, identidad, y elaborar prototipos que tengan el carácter del productor.
2. Hacer una diferencia entre los que son artesanos y productores arte manual, esta variedad de oficios y técnicas restringe las posibilidades del trabajo en conjunto y, la retroalimentación entre compañeros de asesoría
3. Igualmente el proceso no busca intervenir de forma parcial en las decisiones de los productores beneficiarios sobre su producto, la idea de esta situación es lograr una aproximación a los conceptos de diseño y que el productor de arte manual lo adapte y lo evidencie en su desarrollo creativo
4. Los resultados del proceso de capacitación fueron satisfactorios dado que el contenido creativo de los productores beneficiarios presentes se vio explotado al máximo durante el desarrollo de las asesorías.



**FORMATO**  
**Ficha de Dibujo y Planos Técnicos**

**CODIGO:** FORASD 07

**FECHA:** 2004 06 04

**VERSION:** 1

Página 1 de 2



**Subgerencia de Desarrollo - Centro de Diseño para la Artesanía y las Pymes**



**Pieza:** Lámpara de piso

**Línea:** Sistema de iluminación en guadua, Bambu

**Nombre:** Mariluz Acosta García

**Referencia:** N/A

**Oficio:** Arte Manual

**Materia Prima:** Guadua, bambu, papel algodón

**Técnica:** Arte en papel

**Proceso de Producción:** Preparación de la materia prima, y las herramientas de trabajo. Definición del proyecto, proceso de algodón, armado de piezas y ensamble de estructuras, armado del proyecto. Finalizando con el montaje, el sistema eléctrico los acabados y el empaque de las piezas.

**Observaciones:** El artesano domina bien el proceso de algodón (papel artesanal), y se trabajo mucho mas la investigación de nuevas texturas.

**Responsable:** D.I Karly Paola Osorio Sandoval

Referent(s)



Muestra



Línea



Empaque



**Subgerencia de Desarrollo - Centro de Diseño para la Artesanía y las Pymes**



Foto Ariba.  
Piezas sueltas, sin ninguna coherencia.  
Foto Antes



Sistema de iluminación en  
guadua, bambú y papel de  
algodón



Foto Central  
Aplique  
Después

<b>Pieza:</b> Aplique	<b>Artesano:</b> Mariluz Acosta Garcia
<b>Nombre:</b> Sistema de iluminación en guadua, Bambú	<b>Grupo:</b> N/A
<b>Oficio:</b> Arte manual	<b>Departamento:</b> Cundinamarca
<b>Técnica:</b> Arte en papel	<b>Ciudad:</b> Bogotá
<b>Materia Prima:</b> Guadua, bambú, papel algodón	<b>Localidad/vereda:</b> Kennedy
<b>Certificado Hecho a Mano:</b> Si <input type="checkbox"/> No <input checked="" type="checkbox"/>	<b>Resguardo:</b> N/A

<b>Dimensiones Generales:</b>	<b>Producción:</b> mes 30
<b>Largo (cm):</b> 14	<b>Precio en Bogotá:</b>
<b>Ancho (cm):</b> 35	<b>Unitario:</b> \$ 30.000
<b>Alto (cm):</b> 25	<b>Por mayor:</b> \$ 20.000

**Observaciones:** El artesano domina bien el proceso de algodón (papel artesanal), y se trabajo mucho mas la investigación de nuevas texturas.

**Responsable:** D.L. Karly Paola Osorio Sandoval **Fecha:** Marzo, 2006

**Referente(s)**  Muestra  Línea  Empaque



**FORMATO**  
**Ficha de Dibujo y Planos Técnicos**

**CODIGO:** FORASD 07

**FECHA:** 2004 06 04

**VERSION:** 1

Página 1 de 2



**Subgerencia de Desarrollo - Centro de Diseño para la Artesanía y las Pymes**

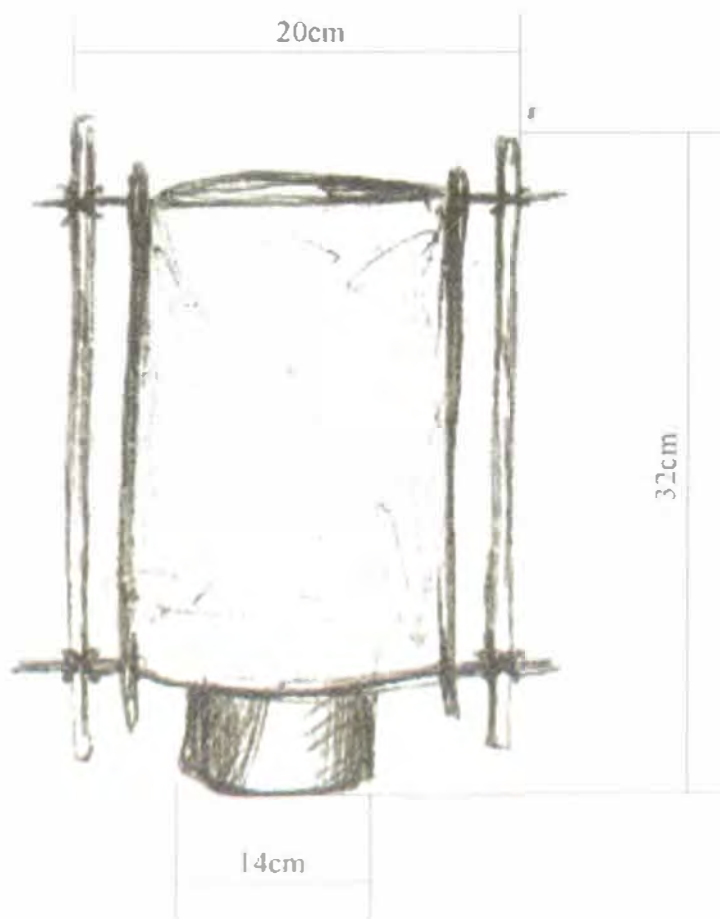

<b>Pieza:</b> Lámpara de piso	<b>Línea:</b> Sistema de iluminación en guadua, Bambu
<b>Nombre:</b> Mariluz Acosta Garcia	<b>Referencia:</b> N/A
<b>Oficio:</b> Arte Manual	<b>Materia Prima:</b> Guadua, bambu, papel algodón
<b>Técnica:</b> Arte en papel	

**Proceso de Producción:** Preparación de la materia prima, y las herramientas de trabajo. Definición del proyecto, proceso de algodón, armado de piezas y ensamble de estructuras, armado del proyecto. Finalizando con el montaje, el sistema eléctrico los acabados y el empaque de las piezas.

**Observaciones:** El artesano domina bien el proceso de algodón (papel artesanal), y se trabajo mucho mas la investigación de nuevas texturas.

**Responsable:** D.J Karly Paola Osorio Sandoval

Referente(s)

Muestra  Línea  Empaque



**FORMATO**

**Ficha de Producto**

**CODIGO: FORASD 08**

**FECHA: 2004 06 04**

**VERSION: 1**

**Página 1 de 2**



**Subgerencia de Desarrollo - Centro de Diseño para la Artesanía y las Pymes**



Foto Arriba:  
Piezas sueltas, sin ninguna coherencia.  
Foto Antes



Sistema de iluminación en  
guadua, bambú y papel de  
algodón



Foto Central:  
Lámpara de mesa  
Después

<b>Pieza:</b> lámpara de mesa	<b>Artesano:</b> Machuz Acosta García
<b>Nombre:</b> Sistema de iluminación en guadua, Bambú	<b>Grupo:</b> N/A
<b>Oficio:</b> Arte manual	<b>Departamento:</b> Cundinamarca
<b>Técnica:</b> Arte en papel	<b>Ciudad:</b> Bogotá
<b>Materia Prima:</b> Guadua, bambú, papel algodón	<b>Localidad/Vereda:</b> Kennedy
<b>Certificado Hecho a Mano:</b> Si <input type="checkbox"/> No <input checked="" type="checkbox"/>	<b>Resguardo:</b> N/A

<b>Dimensiones Generales:</b>	<b>Producción mes:</b> 30
<b>Largo (cm):</b> 15	<b>Precio en Bogotá:</b>
<b>Ancho (cm):</b> 24	Unitario \$ 40.000
<b>Alto (cm):</b> 1.67	Por mayor \$ 30.000

**Observaciones:** El artesano domina bien el proceso de algodón (papel artesanal), y se trabajó mucho más la investigación de nuevas texturas.

**Responsable:** D.I. Karly Paola Osorio Sandoval

**Fecha:** Marzo, 2006

**Referente(s)**

Muestra  
  Línea  
  Empaque



**FORMATO**  
**Ficha de Dibujo y Planos Técnicos**

**CODIGO:** FORASD 07

**FECHA:** 2004 06 04

**VERSION:** 1

Página 1 de 2



**Subgerencia de Desarrollo - Centro de Diseño para la Artesanía y las Pymes**

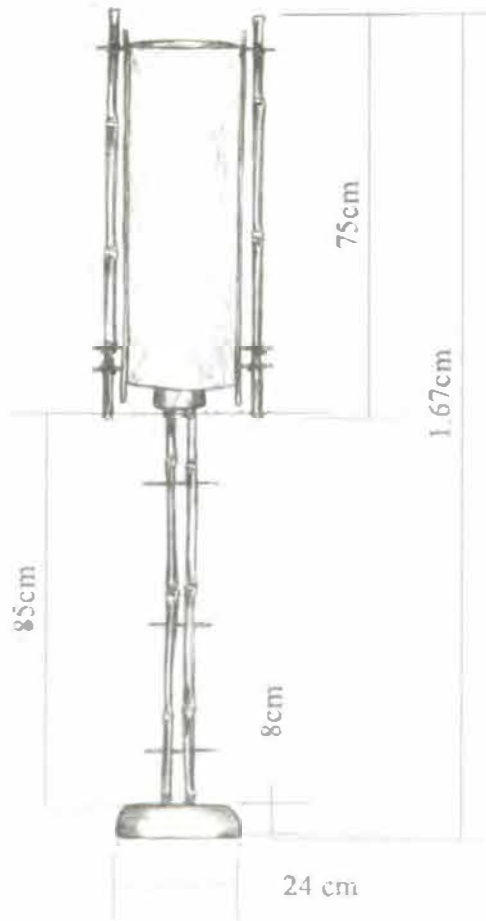

<b>Pieza:</b> Lámpara de piso	<b>Línea:</b> Sistema de iluminación en guadua, bambu
<b>Nombre:</b> Mariluz Acosta Garcia	<b>Referencia:</b> N/A
<b>Oficio:</b> Arte Manual	<b>Materia Prima:</b> Guadua, bambu, papel algodón
<b>Técnica:</b> Arte en papel	

**Proceso de Producción:** Preparación de la materia prima, y las herramientas de trabajo. Definición del proyecto, proceso de algodón, armado de piezas y ensamble de estructuras, armado del proyecto. Finalizando con el montaje, el sistema eléctrico los acabados y el empaque de las piezas.

**Observaciones:** El artesano domina bien el proceso de algodón (papel artesanal), y se trabajo mucho mas la investigación de nuevas texturas.

**Responsable:** Dña Karly Paola Osorio Sandoval

Referenci(s)

- Muestra
- Línea
- Empaque
-



**FORMATO**

**Ficha de  
Producto**

**CODIGO:** FORASD 08

**FECHA:** 2004 06 04

**VERSION:** 1

Página 1 de 2



**Subgerencia de Desarrollo - Centro de Diseño para la Artesanía y las Pymes**



Foto Arriba  
Piezas sueltas, sin ninguna coherencia.  
Foto Antes



Sistema de iluminación en  
guadua, bambu y papel de  
algodón



Foto Central  
Lámpara de piso  
Después

<b>Pieza:</b> lámpara de piso	<b>Artesano:</b> Madrid Acosta García
<b>Nombre:</b> Sistema de iluminación en guadua, Bambu	<b>Grupo:</b> N/A
<b>Oficio:</b> Arte manual	<b>Departamento:</b> Cundinamarca
<b>Técnica:</b> Arte en papel	<b>Ciudad:</b> Bogotá
<b>Materia Prima:</b> Guadua, bambu, papel algodón	<b>Localidad/vereda:</b> Kennedy
<b>Certificado Hecho a Mano:</b> Si <input type="checkbox"/> No <input checked="" type="checkbox"/>	<b>Resguardo:</b> N/A
<b>Dimensiones Generales:</b>	<b>Producción mes:</b> 30
<b>Largo (cm):</b> 15	<b>Precio en Bogotá:</b>
<b>Ancho (cm):</b> 24	<b>Unitario:</b> \$ 60.000
<b>Alto (cm):</b> 1.67	<b>Por mayor:</b> \$ 50.000

**Observaciones:** El artesano domina bien el proceso de algodón (papel artesanal), y se trabajó mucho más la investigación de nuevas texturas.

\_\_\_\_\_  
 \_\_\_\_\_  
 \_\_\_\_\_

**Responsable:** D.L. Karly Paola Osorio Sandoval **Fecha:** Marzo, 2006

**Referente(s)**  Muestra  Línea  Empaque



**Subgerencia de Desarrollo - Centro de Diseño para la Artesanía y las Pymes**

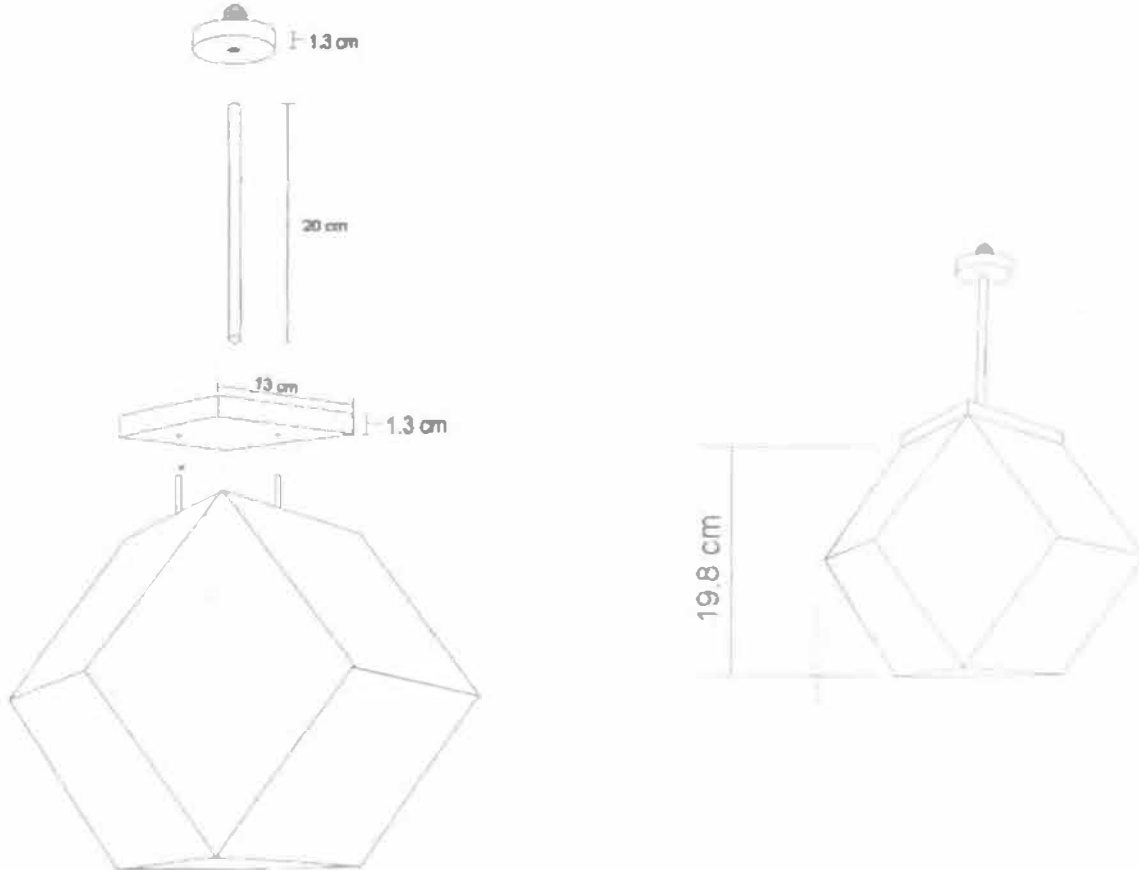

Pieza: Lámpara de techo	Línea: Sistema de iluminación "Polar"
Nombre: Aida Angélica Ausique Ramos	Referencia: N/A
Oficio: Arte Manual	Materia Prima: Papel Pergamino
Técnica: Origami	

**Proceso de Producción:** Preparación de la materia prima, las herramientas de trabajo y la maquinaria a utilizar. Proceso de transformación de materiales. Y en la producción, varía por las características de los diferentes materiales, los procesos a seguir son los siguientes: con el papel pergamino: medir, cortar, doblar y pegar. La base en madera: medir, cortar, lijar, pintar, pulir, lacar y secar. El tubo de aluminio: medir, cortar y ensamblar. El sistema eléctrico: medir y cortar el cable, ensamblar y hacer conexión. Finalizando con el montaje y los acabados de los productos.

**Observaciones:** El artesano recibe constantes capacitaciones en la Asociación de Origami de Bogotá. Esto se ve reflejado en la destreza que posee al manejar las siguientes técnicas: kirigami, kirikomi, monkiry.

Responsable: D.I Karly Paola Osorio Sandoval

Referente(s)

Muestra  Línea  Empaque



**FORMATO**

**Ficha de  
Producto**

**CODIGO:** FORASD 08

**FECHA:** 2004 06 04

**VERSION:** 1

Página 1 de 2



**Subgerencia de Desarrollo - Centro de Diseño para la Artesanía y las Pymes**

Sistema de  
iluminación  
"Polar"



<b>Pieza:</b> Lámpara de techo	<b>Artesano:</b> Aida Angelica Ausique Ramos
<b>Nombre:</b> Sistema de iluminación "Polar"	<b>Grupo:</b> N/A
<b>Oficio:</b> Arte manual	<b>Departamento:</b> Cundinamarca
<b>Técnica:</b> Origami	<b>Ciudad:</b> Bogotá
<b>Materia Prima:</b> Papel pergamino	<b>Localidad/vereda:</b> Kennedy
<b>Certificado Hecho a Mano:</b> <input checked="" type="checkbox"/> Sí <input type="checkbox"/> No	<b>Resguardo:</b> N/A
<b>Dimensiones Generales:</b>	<b>Producción mes:</b> 35
<b>Largo (cm):</b> 13	<b>Precio en Bogotá:</b>
<b>Ancho (cm):</b> 19.8	Unitario \$ 83.000
<b>Alto (cm):</b> 42.4	Por mayor \$ 73.000

**Observaciones:** El artesano domina bien la técnica de origami, y esto se ve reflejado en los dobleces de su pieza protagonista. Trabaja la parte de las bases en madera, con satchite, ya que no tiene conocimiento de este oficio. Se puede observar el fuerza de la artesana por apropiarse y aplicar conceptos de diseño, tendencias, mercado a sus productos.

**Responsable:** D.E. Karly Paola Osorio Sandoval **Fecha:** Marzo, 2006

**Referente(s)**

Muestra  Línea  Empaque



**FORMATO**

**Ficha de Dibujo y Planos Técnicos**

**CODIGO: FORASD 07**

**FECHA: 2004 06 04**

**VERSION: 1**

**Página 1 de 2**



**Subgerencia de Desarrollo - Centro de Diseño para la Artesanía y las Pymes**

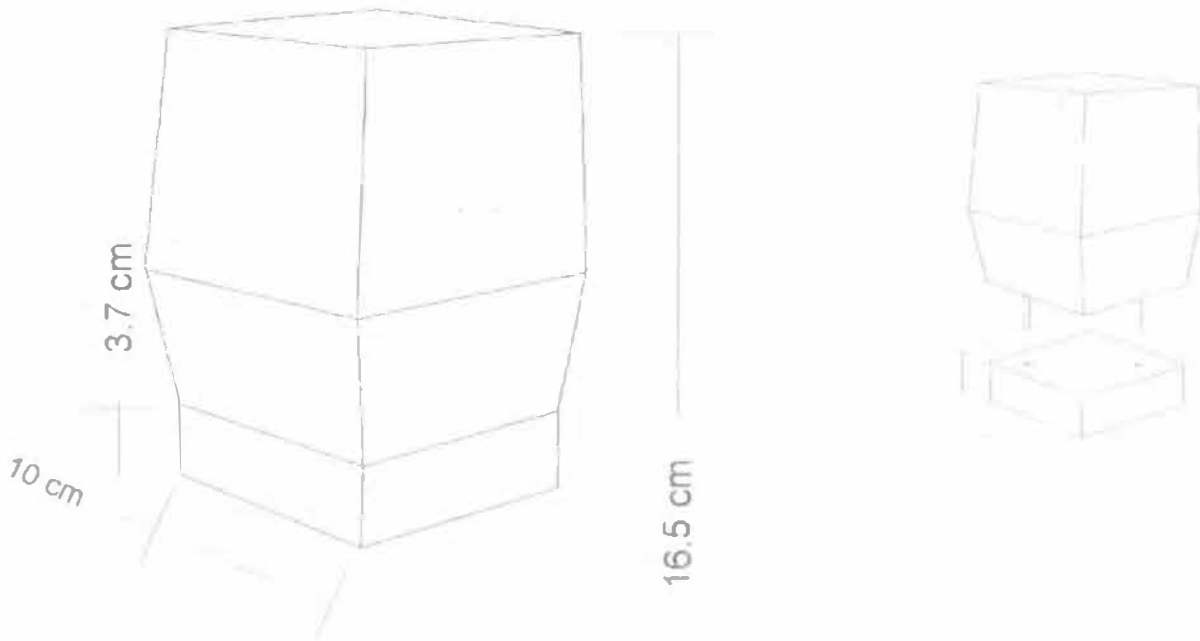

<b>Pieza:</b> Lámpara de mesa	<b>Línea:</b> Sistema de iluminación "Polar"
<b>Nombre:</b> Aida Angélica Austique Ramos	<b>Referencia:</b> N/A
<b>Oficio:</b> Arte Manual	<b>Materia Prima:</b> Papel Pergamino
<b>Técnica:</b> Origami	

**Proceso de Producción:** Preparación de la materia prima, las herramientas de trabajo y la maquinaria a utilizar. Proceso de transformación de materiales. Y en la producción, varía por las características de los diferentes materiales, los procesos a seguir son los siguientes: con el papel pergamino: medir, cortar, doblar y pegar. La base en madera: medir, cortar, lijar, pintar, pulir, lacar y secar. El tubo de aluminio: medir, cortar y ensamblar. El sistema eléctrico: medir y cortar el cable, ensamblar y hacer conexión. Finalizando con el montaje y los acabados de los productos.

**Observaciones:** El artesano recibe constantes capacitaciones en la Asociación de Origami de Bogotá. Esto se ve reflejado en la destreza que posee al manejar las siguientes técnicas: kirigami, kirikomi, monkiry.

**Responsable:** DJ Karly Paola Osorio Sandoval

Referente(s)

- Muestra
- Línea
- Empaque
-



Ministerio de Comercio, Industria y Turismo  
artesanas de Colombia s.a.

**FORMATO**

**Ficha de  
Producto**

**CODIGO:** FORASD 08

**FECHA:** 2004 06 04

**VERSION:** 1

Página 1 de 2



ALCALDIA MAYOR  
BOGOTA D.C.  
ACCION COMUNAL

**Subgerencia de Desarrollo - Centro de Diseño para la Artesanía y las Pymes**



Sistema de  
iluminación  
"Polar"

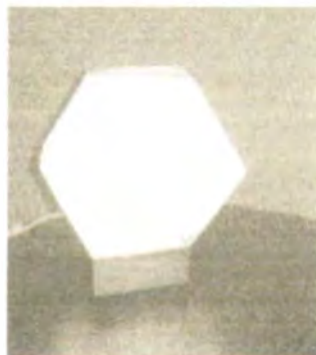

<b>Pieza:</b> Lámpara de mesa	<b>Artesano:</b> Arda, Angelica Ausique Ramos
<b>Nombre:</b> Sistema de iluminación "Polar"	<b>Grupo:</b> N.A.
<b>Oficio:</b> Arte manual	<b>Departamento:</b> Cundinamarca
<b>Técnica:</b> Origami	<b>Ciudad:</b> Bogotá
<b>Materia Prima:</b> Papel pergamino	<b>Localidad/vereda:</b> Kennedy
<b>Certificado Hecho a Mano:</b> <input checked="" type="checkbox"/> Sí <input type="checkbox"/> No	<b>Resguardo:</b> N.A.

<b>Dimensiones Generales:</b>	<b>Producción mes:</b> 35
<b>Largo (cm):</b> 16,5	<b>Precio en Bogotá:</b>
<b>Ancho (cm):</b> 11,8	Unitario \$ 82.000
<b>Alto (cm):</b> 20,2	Por mayor \$ 72.000

**Observaciones:** El artesano domina bien la técnica de origami, y esto se ve reflejado en los dobleces de su pieza protagonista. Trabaja la parte de las bases en madera, con satelite, ya que no tiene conocimiento de este oficio. Se puede observar el fuerza de la artesana por apropiarse y aplicar conceptos de diseño, tendencias, mercado a sus productos.

**Responsable:** D.L. Karly Paola Osorio Sandoval

**Fecha:** Marzo, 2006

**Referente(s)**

Muestra  Línea  Empaque



**FORMATO**  
**Ficha de Dibujo y Planos Técnicos**

**CODIGO:** FORASD 07

**FECHA:** 2004 06 04

**VERSION:** 1

**Página** 1 de 2



**Subgerencia de Desarrollo - Centro de Diseño para la Artesanía y las Pymes**

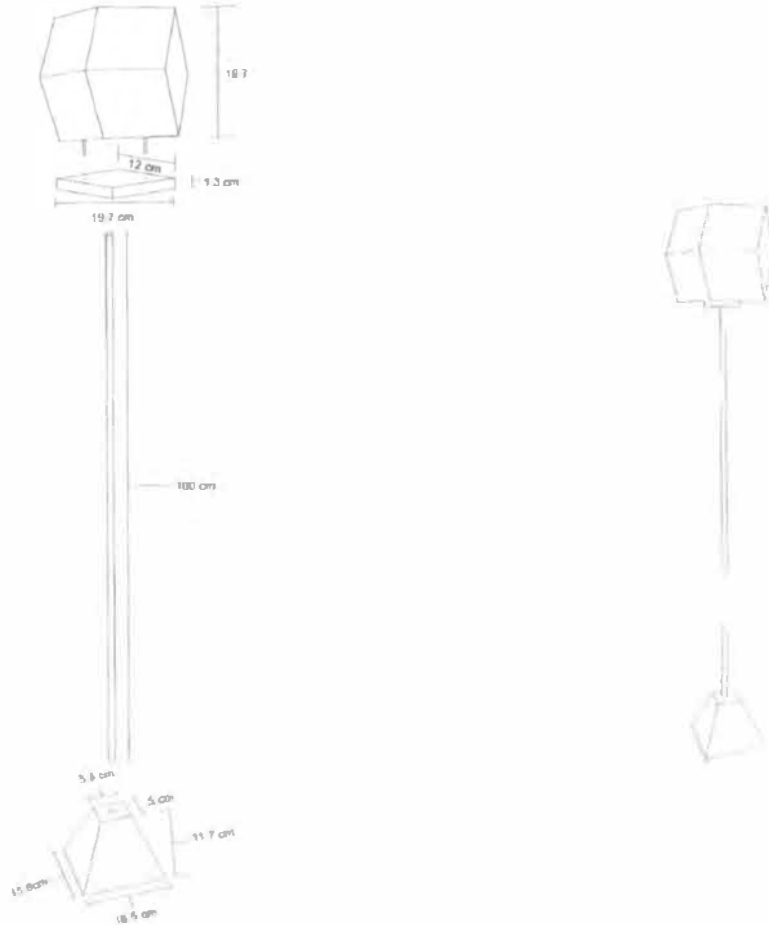

<b>Pieza:</b> Lámpara de piso	<b>Línea:</b> Sistema de iluminación "Polar"	<b>ESC. (Cm):</b> PL
<b>Nombre:</b> Aida Angélica Ausique Ramos	<b>Referencia:</b> N/A	
<b>Oficio:</b> Arte Manual	<b>Materia Prima:</b> Papel Pergamino	
<b>Técnica:</b> Origami		

**Proceso de Producción:** Preparación de la materia prima, las herramientas de trabajo y la maquinaria a utilizar. Proceso de transformación de materiales. Y en la producción, varía por las características de los diferentes materiales; los procesos a seguir son los siguientes: con el papel pergamino: medir, cortar, doblar y pegar. La base en madera: medir, cortar, lijar, pintar, pulir, lacar y secar. El tubo de aluminio: medir, cortar y ensamblar. El sistema eléctrico: medir y cortar el cable, ensamblar y hacer conexión, finalizando con el montaje y los acabados de los productos.

**Observaciones:** El artesano recibe constantes capacitaciones en la Asociación de Origami de Bogotá. Esto se ve reflejado en la destreza que posee al manejar las siguientes técnicas: kirigami, kirikomi, monkiry.

**Responsable:** D.I Karly Paola Osorio Sandoval **Fecha:** Marzo, 2006

Referente(s)





FORMATO

Ficha de Producto

CODIGO: FORASD 08

FECHA: 2004 06 04

VERSION: 1

Página 1 de 2



ALCALDIA MAYOR BOGOTA D.C. ACCION COMUNAL

Subgerencia de Desarrollo - Centro de Diseño para la Artesanía y las Pymes

Sistema de iluminación "Polar"



Pieza: Lámpara de piso	Artesano: Aida Angelica Anisique Ramos
Nombre: Sistema de iluminación "Polar"	Grupo: N.A.
Oficio: Arte manual	Departamento: Cundinamarca
Técnica: Origami	Ciudad: Bogotá
Materia Prima: Papel pergamino	Localidad/vereda: Kennedy
Certificado Hecho a Mano: <input type="checkbox"/> Sí <input checked="" type="checkbox"/> No	Resguardo: N.A.

Dimensiones Generales:	Producción mes: 30
Largo (cm) 16.5	Precio en Bogotá:
Ancho (cm) 19.7	Unitario \$ 95.000
Alto (cm) 132.7	Por mayor \$ 85.000
Diametro (cm)	
Peso (gr)	
Color: Natural	

Observaciones: El artesano domina bien la técnica de origami, y esto se ve reflejado en los dobleces de su pieza protagonista. Trabaja la parte de las bases en madera, con satchite, ya que no tiene conocimiento de este oficio. Se puede observar el fuerza de la artesana por apropiar y aplicar conceptos de diseño, tendencias, mercado a sus productos.

Responsable: D.J. Karly Paola Osorio Sandoval Fecha: Marzo, 2006

Referente(s)

Muestra  Línea  Empaque

**Subgerencia de Desarrollo - Centro de Diseño para la Artesanía y las Pymes**

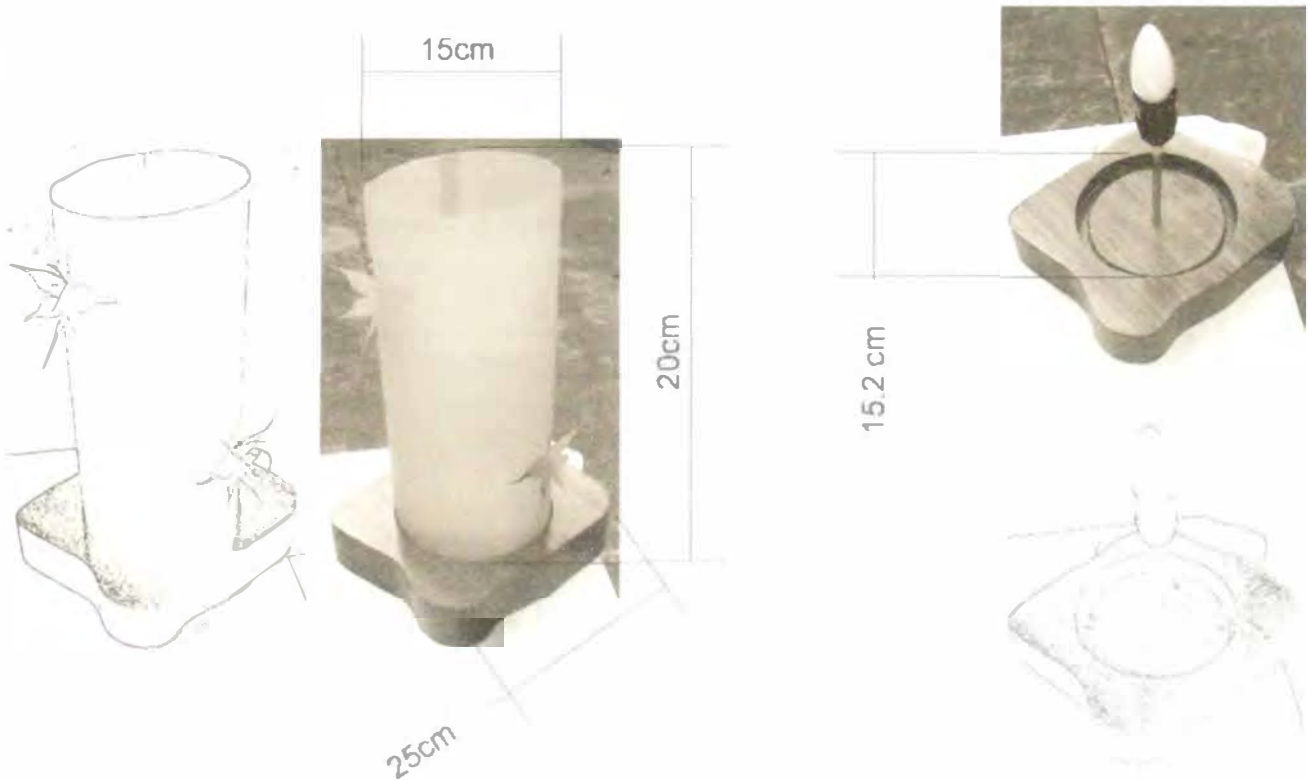

<b>Pieza:</b> Lámpara de mesa	<b>Línea:</b> Sistema de iluminación "Mariposa"
<b>Nombre:</b> Aída Angélica Ausique Ramos	<b>Referencia:</b> N/A
<b>Oficio:</b> Arte Manual	<b>Materia Prima:</b> Papel Pergamino
<b>Técnica:</b> Origami	

**Proceso de Producción:** Preparación de la materia prima, las herramientas de trabajo y la maquinaria a utilizar. Proceso de transformación de materiales. Y en la producción, varía por las características de los diferentes materiales, los procesos a seguir son los siguientes: con el papel pergamino: medir, cortar, y pegar. La base en madera: medir, cortar, lijar, pintar, pulir, lacar y secar. El sistema eléctrico: medir y cortar el cable, ensamblar y hacer conexión. Finalizando con el montaje y los acabados de los productos.

**Observaciones:** El artesano recibe constantes capacitaciones en la Asociación de Origami de Bogotá. Esto se ve reflejado en la destreza que posee al manejar las siguientes técnicas: kirigami, kirikomi, monkiry.

**Responsable:** D.I Karly Paola Osorio Sandoval

Referente(s)

Muestra  Línea  Empaque



**FORMATO**

**Ficha de  
Producto**

**CODIGO:** FORASD 08

**FECHA:** 2004 06 04

**VERSION:** 1

Página 1 de 2



**Subgerencia de Desarrollo - Centro de Diseño para la Artesanía y las Pymes**



Detalle corte  
y silueta



<b>Pieza:</b> Lámpara de mesa	<b>Artesano:</b> Aida - Angelica Anrique Ramos
<b>Nombre:</b> Sistema de iluminación "Pola"	<b>Grupo:</b> N/A
<b>Oficio:</b> Arte manual	<b>Departamento:</b> Cundinamarca
<b>Técnica:</b> Kirigami	<b>Ciudad:</b> Bogotá
<b>Materia Prima:</b> Papel pergamino	<b>Localidad/vereda:</b> Kennedy
<b>Certificado Hecho a Mano:</b> Si <input type="checkbox"/> No <input checked="" type="checkbox"/>	<b>Resguardo:</b> N/A

<b>Dimensiones Generales:</b>	<b>Producción mes:</b> 60
<b>Largo (cm):</b> 13	<b>Precio en Bogotá:</b>
<b>Ancho (cm):</b> 19.8	Unitario \$ 55.000
<b>Alto (cm):</b> 42.4	Por mayor \$ 45.000

**Observaciones:** El artesano domina bien la técnica de kirigami, y esto se ve reflejado en los cortes de su pieza protagonista. Trabaja la parte de las bases en madera, con satélite, ya que no tiene conocimiento de este oficio. Se puede observar el fuerza de la artesana por apropiarse y aplicar conceptos de diseño, tendencias, mercado a sus productos.

**Responsable:** D.L. Karly Paola Osorio Sandoval

**Fecha:** Marzo, 2006

**Referente(s)**

Muestra  
  Línea  
  Empaque





**FORMATO**  
**Ficha de Dibujo y Planos Técnicos**

**CODIGO:** FORASD 07

**FECHA:** 2004 06 04

**VERSION:** 1

**Página** 1 de 2



**Subgerencia de Desarrollo - Centro de Diseño para la Artesanía y las Pymes**

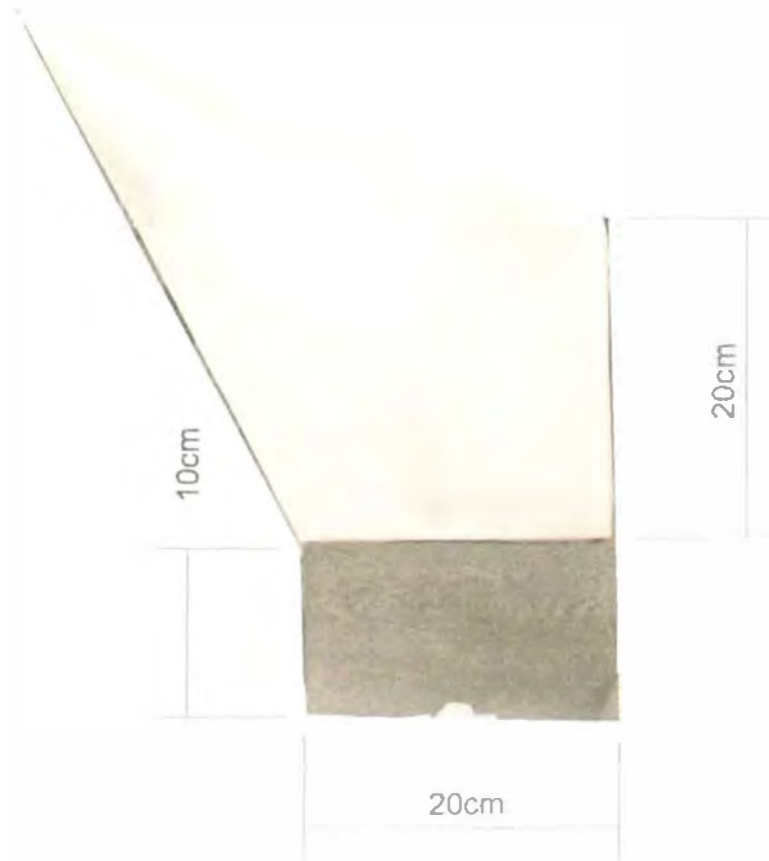

<b>Pieza:</b> Lámpara de mesa	<b>Línea:</b> Sistema de iluminación "Deformación de cubo"
<b>Nombre:</b> Aida Angélica Austque Ramos	<b>Referencia:</b> N/A
<b>Oficio:</b> Arte Manual	<b>Materia Prima:</b> Papel Pergamino
<b>Técnica:</b> Origami	

**Proceso de Producción:** Preparación de la materia prima, las herramientas de trabajo y la maquinaria a utilizar. Proceso de transformación de materiales. Y en la producción, varía por las características de los diferentes materiales, los procesos a seguir son los siguientes: con el papel pergamino: medir, cortar, y pegar. La base en madera: medir, cortar, lijar, pintar, pulir, lacar y secar. El sistema eléctrico: medir y cortar el cable, ensamblar y hacer conexión. Finalizando con el montaje y los acabados de los productos.

**Observaciones:** El artesano recibe constantes capacitaciones en la Asociación de Origami de Bogotá. Esto se ve reflejado en la destreza que posee al manejar las siguientes técnicas: kirigami, kinkomi, monkiry.

**Responsable:** D.I Karly Paola Osorio Sandoval

Referencia(s)

- Muestra
- Línea
- Empaque
-



**FORMATO**

**Ficha de  
Producto**

**CODIGO:** FORASD 08

**FECHA:** 2004 06 04

**VERSION:** 1

Página 1 de 2



**ALCALDIA MAYOR  
BOGOTA D.C.**  
ACCORDO COMUNAL

**Subgerencia de Desarrollo - Centro de Diseño para la Artesanía y las Pymes**

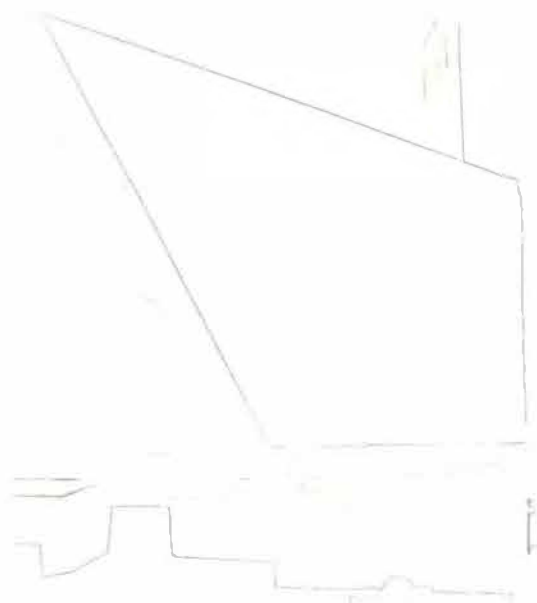

<b>Pieza:</b> Lámpara de mesa	<b>Artesano:</b> Aida Angelica Antique Ramos
<b>Nombre:</b> Sistema de iluminación "Deformación de cubo"	<b>Grupo:</b> N/A
<b>Oficio:</b> Arte manual	<b>Departamento:</b> Cundinamarca
<b>Técnica:</b> Kirigami	<b>Ciudad:</b> Bogotá
<b>Materia Prima:</b> Papel pergamino	<b>Localidad/vereda:</b> Kennedy
<b>Certificado Hecho a Mano:</b> Si <input type="checkbox"/> No <input checked="" type="checkbox"/>	<b>Resguardo:</b> N/A

<b>Dimensiones Generales:</b>	<b>Producción mes:</b> 20
<b>Largo (cm):</b> 20cm	<b>Precio en Bogotá:</b>
<b>Ancho (cm):</b> 20cm	Unitario \$ 50.000
<b>Alto (cm):</b> 35cm	Por mayor \$ 48.000

**Observaciones:** El artesano domina bien la técnica de origami, y esto se ve reflejado en esta pieza, donde se experimenta con las deformaciones de la figura, haciendo énfasis en la geometrización de la silueta.

**Responsable:** D31. Karly Paola Osorio Sandoval

**Fecha:** Marzo, 2006

**Referente(s)**

- Muestra
- Línea
- Empaque
-



**FORMATO**  
**Ficha de Dibujo y Planos Técnicos**

**CODIGO:** FORASD 07

**FECHA:** 2004 06 04

**VERSION:** 1

**Página** 1 de 2



**Subgerencia de Desarrollo - Centro de Diseño para la Artesanía y las Pymes**

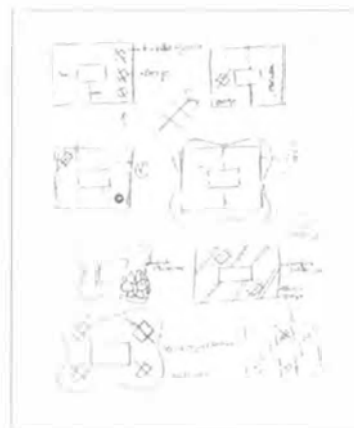
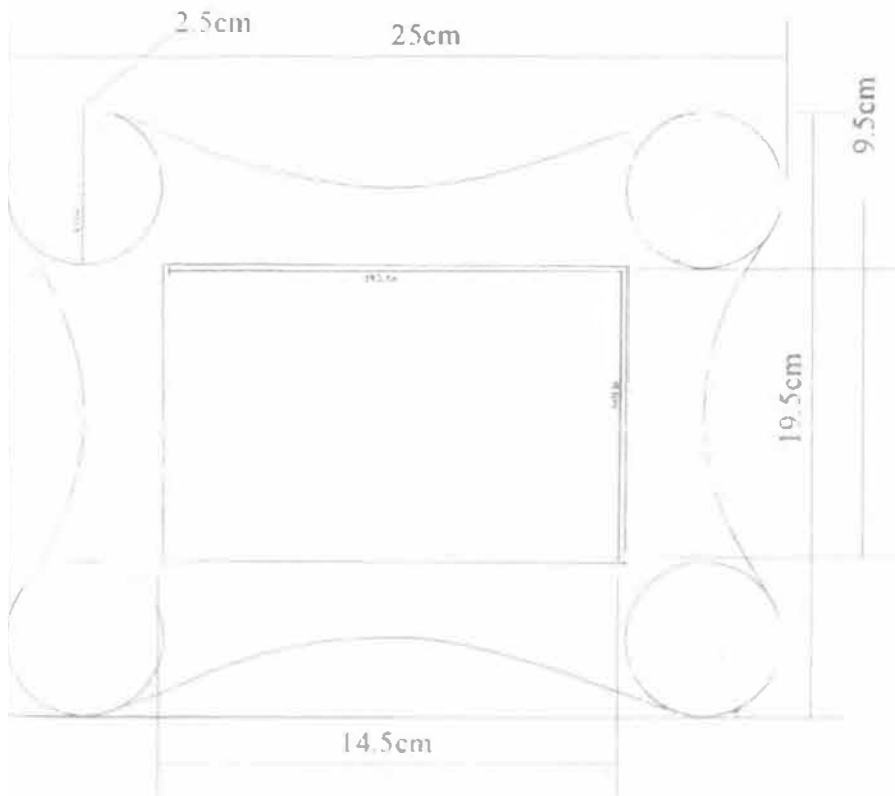

Diferentes propuestas bocetos de portarretratos

**Pieza:** Portarretrato Organico

**Línea:** Decorativa negativos y positivos

**Nombre:** Diana Marcela Bermúdez García

**Referencia:** N/A

**Oficio:** Arte Manual

**Materia Prima:** Mdf y vinilos

**Técnica:** Arte Country

**Proceso de Producción:** Preparación de la materia prima, las herramientas de trabajo y la maquinaria a utilizar. Los procesos a seguir son los siguientes: medir, cortar, lijar, ensamblar, pintar, pulir, y secar. Finalizando los acabados de las piezas.

**Observaciones:** El artesano no domina muy bien la técnica de pintura sobre madera, por esto se vio manejado el concepto de la monocromía, pero si se ve reflejado su técnica de corte de la materia prima.

**Responsable:** D.I Karly Paola Osorio Sandoval

Referente(s)



**Subgerencia de Desarrollo - Centro de Diseño para la Artesanía y las Pymes**



Linea Negativos y positivos  
portarretratos, percheros,  
contenedores

Pieza: Portarretrato Organico	Artesano: Diana Marcela Bermudez Garcia
Nombre: Negativos y positivos	Grupo: N/A
Oficio: Arte manual	Departamento: Cundinamarca
Técnica: Arte comby	Ciudad: Bogota
Materia Prima: Mdf, vinilos	Localidad/vereda: Kennedy
Certificado Hecho a Mano: <input type="checkbox"/> Sí <input checked="" type="checkbox"/> No	Resguardo: N/A
<b>Dimensiones Generales:</b>	<b>Producción mes:</b> 70
Largo (cm): 5	<b>Precio en Bogotá:</b>
Ancho (cm): 25	Unitario \$ 18.000
Alto (cm): 19.5	Por mayor \$ 13.000
<b>Observaciones:</b> El artesano no domina muy bien la técnica de pintura sobre madera, por esto se vio manejado el concepto de la monocromía, pero si se ve reflejado su técnica de corte de la materia prima.	

**Responsable:** D.I. Karly Paola Ochoa Sandoval **Fecha:** Marzo, 2006

**Referente(s)**  Muestra  Linea  Empaque



**FORMATO**  
**Ficha de Dibujo y Planos Técnicos**

**CODIGO:** FORASD 07

**FECHA:** 2004 06 04

**VERSION:** 1

Página 1 de 2



**Subgerencia de Desarrollo - Centro de Diseño para la Artesanía y las Pymes**

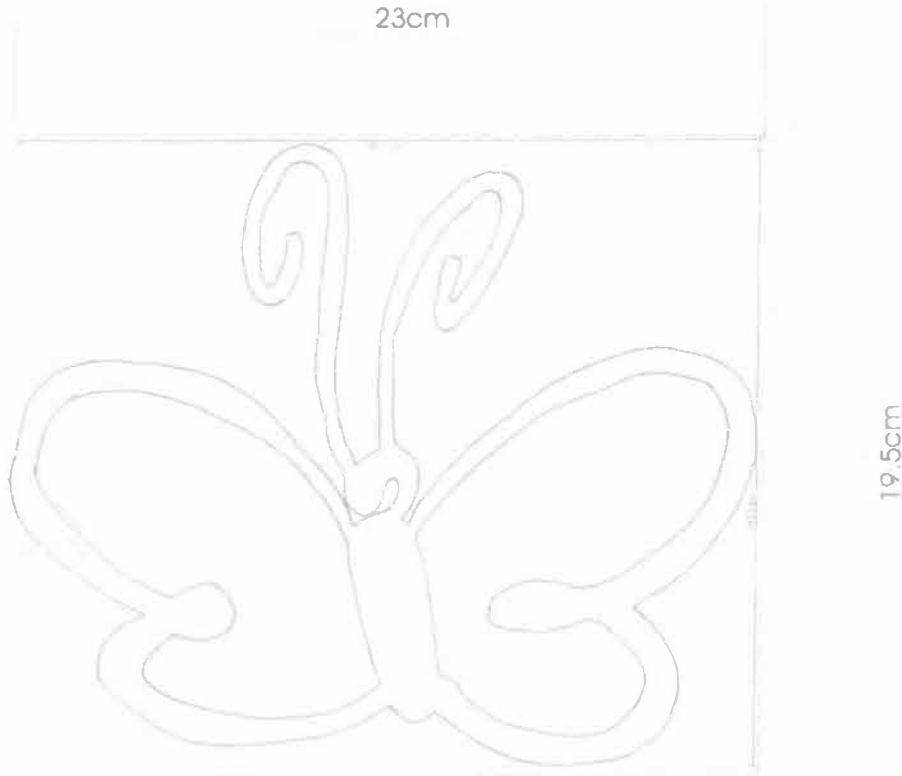

**Pieza:** Perebero Individual

**Nombre:** Diana Marcela Bermúdez García

**Oficio:** Arte Manual

**Técnica:** Arte Country

**Línea:** Decorativa: negativos y positivos

**Referencia:** N/A

**Materia Prima:** Mdf y vimilos

**Proceso de Producción:** Preparación de la materia prima, las herramientas de trabajo y la maquinaria a utilizar. Los procesos a seguir son los siguientes: medir, cortar, lijar, ensamblar, pintar, pulir, y secar. Finalizando los acabados de las piezas.

**Observaciones:** El artesano no domina muy bien la técnica de pintura sobre madera, por esto se vio manejado el concepto de la monocromía, pero si se ve reflejado su técnica de corte de la materia prima.

**Responsable:** DI Karly Paola Osorio Sandoval

Referente(s)

 Muestra

 Línea

 Empaque

Subgerencia de Desarrollo - Centro de Diseño para la Artesanía y las Pymes



Línea Negativos y positivos  
portaretratos, percheros,  
contenedores



Pieza: Perchero Individual  
Nombre: Negativos y positivos  
Oficio: Arte manual  
Técnica: Arte country  
Materia Prima: Mdl, virilos  
Certificado Hecho a Mano:  Sí  No

Dimensiones Generales:

Largo (cm) 2  
Ancho (cm) 23  
Alto (cm) 19,5

Artesano: Diana Marcela Bermúdez García  
Grupo: N/A  
Departamento: Cundinamarca  
Ciudad: Bogotá  
Localidad/vereda: Kennedy  
Resguardo: N/A

Producción mes: 100  
Precio en Bogotá:  
Unitario \$ 7.000  
Por mayor \$ 5.000

Observaciones: El artesano no domina muy bien la técnica de pintura sobre madera, por esto se vio manejado el concepto de la monocromía, pero si se ve reflejado su técnica de corte de la materia prima.

Responsable: D.L. Karly Paola Osorio Sandoval

Fecha: Marzo, 2006

Referente(s)

Muestra



Línea

Empaque

**Subgerencia de Desarrollo - Centro de Diseño para la Artesanía y las Pymes**



**Pieza:** Contenedor

**Nombre:** Diana Marcela Bermúdez García

**Oficio:** Arte Manual

**Técnica:** Arte Country

**Línea:** Decorativa: negativos y positivos

**Referencia:** N/A

**Materia Prima:** Mdl y vinilos

**Proceso de Producción:** Preparación de la materia prima, las herramientas de trabajo y la maquinaria a utilizar. Los procesos a seguir son los siguientes: medir, cortar, lijar, ensamblar, pintar, pulir, y secar. Finalizando los acabados de las piezas.

**Observaciones:** El artesano no domina muy bien la técnica de pintura sobre madera, por esto se vio manejado el concepto de la monocromía, pero si se ve reflejado su técnica de corte de la materia prima

**Responsable:** DI Karly Paola Osorio Sandoval

Referente(s)

Muestra

Línea

Empaque

Subgerencia de Desarrollo - Centro de Diseño para la Artesanía y las Pymes



Línea Negativos y positivos  
portaretratos, percheros,  
contenedores

Pieza: Contenedor

Nombre: Negativos y positivos

Oficio: Arte manual

Técnica: Arte country

Materia Prima: Mdf, vidrios

Certificado Hecho a Mano:  Sí  No

Dimensiones Generales:

Largo (cm) 20

Ancho (cm) 20

Alto (cm) 5

Artesano: Diana Marcela Bermudez Garcia

Grupo: N/A

Departamento: Cundinamarca

Ciudad: Bogotá

Localidad/vereda: Kennedy

Resguardo: N/A

Produccion mes: 80

Precio en Bogotá:

Unitario \$ 20.000

Por mayor \$ 15.000

Observaciones: El artesano no domina muy bien la técnica de pintura sobre madera, por esto se vio manejado el concepto de la monocromía, pero si se ve reflejado su técnica de corte de la materia prima.

Responsable: D.L. Karly Paula Osorio Sandoval

Fecha: Marzo, 2006

Referente(s)

Muestra

Línea

Empaque





**FORMATO**

**Ficha de Dibujo y Planos Técnicos**

**CODIGO:** FORASD 07

**FECHA:** 2004 06 04

**VERSION:** 1

Página 1 de 2



**Subgerencia de Desarrollo - Centro de Diseño para la Artesanía y las Pymes**

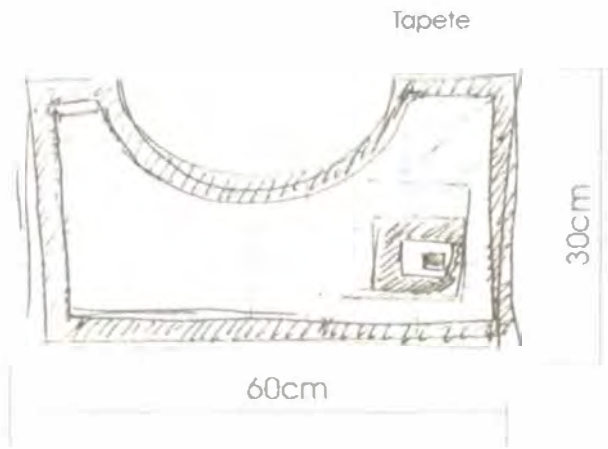
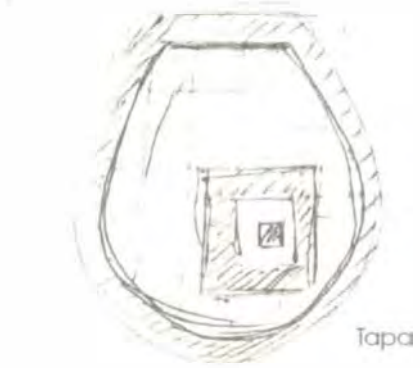
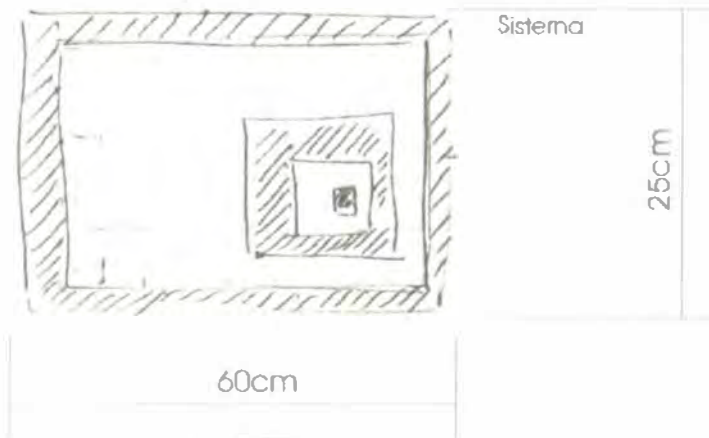

<b>Pieza:</b> Juego de Baño Cuadrícula	<b>Línea:</b> Cuadrícula
<b>Nombre:</b> Mayerling Bolívar Rivera	<b>Referencia:</b> N/A
<b>Oficio:</b> Arte Manual	<b>Materia Prima:</b> Telas, encajes, algodón siliconado, silicona, hilos.
<b>Técnica:</b> Muñequería - Modistería	

**Proceso de Producción:** Compra de la Materia Prima, preparación de la materia prima, y las herramientas de trabajo.  
 Definición del proyecto, moldes, corte, armado, relleno, y acabado de piezas.

\_\_\_\_\_

\_\_\_\_\_

\_\_\_\_\_

\_\_\_\_\_

**Responsable:** D.I Karly Paola Osorio Sandoval

**Observaciones:**

\_\_\_\_\_

\_\_\_\_\_

\_\_\_\_\_

\_\_\_\_\_

\_\_\_\_\_

Referente(s)  Muestra  Línea  Empaque



**FORMATO**

**Ficha de  
Producto**

**CODIGO:** FORASD 08

**FECHA:** 2004 06 04

**VERSION:** 1

Página 1 de 2



**ALCALDIA MAYOR  
BOGOTA D.C.**  
ALTERNATIVAS PARA LA  
ACCION COMUNAL

**Subgerencia de Desarrollo - Centro de Diseño para la Artesanía y las Pymes**

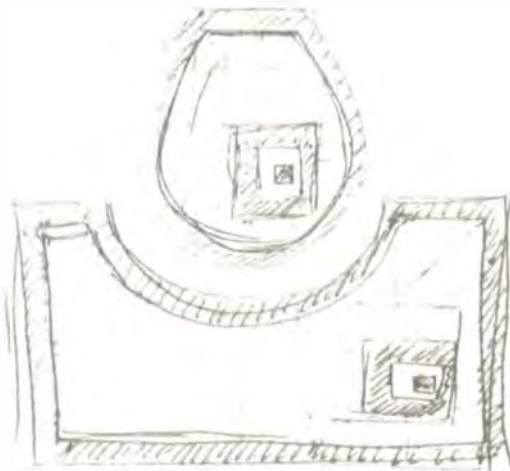
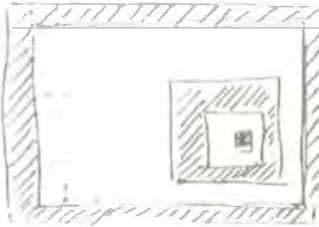

Bocetos: Diferentes  
opciones de juegos  
de baño.

<b>Pieza:</b> Juego de Baño	<b>Artesano:</b> Mayerling Bolivia Rivera
<b>Nombre:</b> Cuadrícula	<b>Grupo:</b> N/A
<b>Oficio:</b> Arte manual	<b>Departamento:</b> Cundinamarca
<b>Técnica:</b> Mantequera - Mochistena	<b>Ciudad:</b> Bogotá
<b>Materia Prima:</b> Telas, encajes, algodón siliconado, silicona, hilos	<b>Localidad/vereda:</b> Kennedy
<b>Certificado Hecho a Mano:</b> Si <input type="checkbox"/> No <input checked="" type="checkbox"/>	<b>Resguardo:</b> N/A
<b>Dimensiones Generales:</b>	<b>Producción (mes -10)</b>
<b>Largo (cm):</b> 30	<b>Precio en Bogotá:</b>
<b>Ancho (cm):</b> 60	Unitario \$ 50.000
<b>Alto (cm):</b> 5	Por mayor \$ 40.000
<b>Observaciones:</b>	
<b>Responsable:</b> D.E. Karly Paola Osorio Sandoval	<b>Fecha:</b> Marzo, 2006

**Referente(s)**

Muestra

Línea

Empaque



**FORMATO**  
**Ficha de Dibujo y Planos Técnicos**

**CODIGO FORASD 07**

**FECHA 2004 06 04**

**VERSION 1**

**Página 1 de 2**



**Subgerencia de Desarrollo - Centro de Diseño para la Artesanía y las Pymes**



Diversificación del producto.

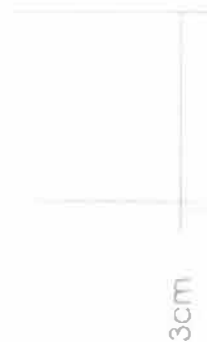
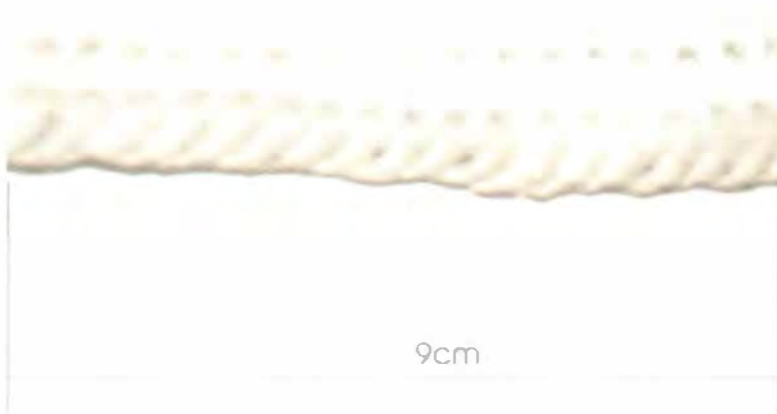

<b>Pieza:</b> Pulseras	<b>Línea:</b> Urbana
<b>Nombre:</b> Oscar Cardona Duque	<b>Referencia:</b> N/A
<b>Oficio:</b> Arte Manual	<b>Materia Prima:</b> Cuero
<b>Técnica:</b> Marroquinería	

**Proceso de Producción:** Compra de la materia prima, preparación de la materia prima, las herramientas de trabajo y la maquinaria a utilizar  
 Proceso de transformación de materiales. Producción. los procesos a seguir son los siguientes: moldes, corte, y armado de las partes.  
 Finalizando con los acabados de los productos

**Observaciones:**

\_\_\_\_\_

\_\_\_\_\_

\_\_\_\_\_

\_\_\_\_\_

\_\_\_\_\_

**Responsable:** DI Karly Paola Osorio Sandoval

Referente(s)

- Muestra
- Línea
- Empaque
-

**Subgerencia de Desarrollo - Centro de Diseño para la Artesanía y las Pymes**

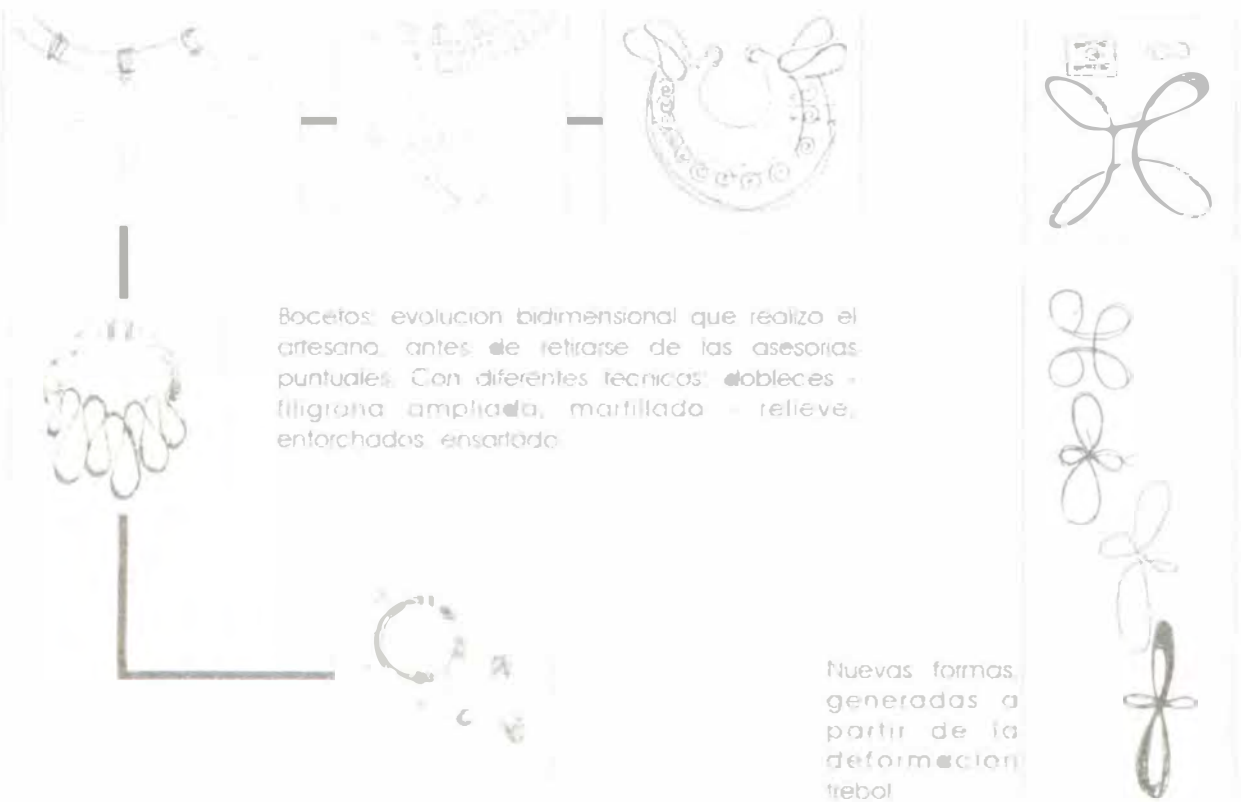

Pieza: Collares

Nombre: Jose Guillermo Castro Romero

Oficina: Arte Manual

Técnica: Arte en Metal

Linea/Movimiento:

Referencia: A

Materia Prima: Alpaca, alambic galvanizado

Proceso de Producción: Preparación de la materia prima, y los herramientas de trabajo.  
Definición del proyecto: diseño, corte, martillado, doblesces, ensamble de las piezas.

Observaciones:

Responsable: D.J. Karth Profa. Gloria Sandoval

Referencia:

Muestra:



Linea

Empuñadura:



**FORMATO**

**Ficha de Dibujo y Planos Técnicos**

**CODIGO:** FORASD 07

**FECHA:** 2004 06 04

**VERSION:** 1

Página 1 de 2



**Subgerencia de Desarrollo - Centro de Diseño para la Artesanía y las Pymes**



Diversificación del producto.

<b>Pieza:</b> Alcancías	<b>Línea:</b> Infantil
<b>Nombre:</b> María Patricia Díaz	<b>Referencia:</b> N/A
<b>Oficio:</b> Arte Manual	<b>Materia Prima:</b> fome, pegantes, pirograbado
<b>Técnica:</b> fome	

**Proceso de Producción:** Compra de la materia prima, preparación de la materia prima, las herramientas de trabajo y la maquinaria a utilizar

Proceso de transformación de materiales. Producción, los procesos a seguir son los siguientes: moldes, corte, y armado de las partes Finalizando con los acabados de los productos

**Observaciones:**

---



---



---



---



---

**Responsable:** DJ Karly Paola Osorio Sandoval

Referente(s)

- Muestra
- Línea
- Empaque
-

Subgerencia de Desarrollo - Centro de Diseño para la Artesanía y las Pymes



Pieza: Alencías	Artesano: María Patricia Díaz
Nombre: Flor	Grupo: N/A
Oficio: Arte manual	Departamento: Cundinamarca
Técnica: fonce	Ciudad: Bogotá
Materia Prima: fonce, pegantes, pirograbado	Localidad/vereda: Kennedy
Certificado Hecho a Mano: <input checked="" type="checkbox"/> Sí <input type="checkbox"/> No	Resguardo: N/A
Dimensiones Generales:	Produccion mes: 100
Largo (cm) 20	Precio en Bogotá:
Ancho (cm) 10	Unitario \$ 10.000
Alto (cm) 20	Por mayor \$7.000

Observaciones:

---



---



---

Responsable: D.E. Karly Paola Osorio Sandoval      Fecha: Marzo, 2006

Referente(s)     Muestra     Única     Empaque



**FORMATO**  
**Ficha de Dibujo y Planos Técnicos**

**CODIGO FORASD 07**

**FECHA: 2004 06 04**

**VERSION: 1**

**Página 1 de 2**



**ALCALDIA MAYOR BOGOTA D.C.**  
ACCIÓN COMUNITARIA

**Subgerencia de Desarrollo - Centro de Diseño para la Artesanía y las Pymes**



20cm

20cm



Diversificación del producto.

<b>Pieza:</b> Alcantaras	<b>Línea:</b> Infantil
<b>Nombre:</b> María Patricia Díaz	<b>Referencia:</b> N/A
<b>Oficio:</b> Arte Manual	<b>Materia Prima:</b> fome, pegantes, pirograbado
<b>Técnica:</b> fome	

**Proceso de Producción:** Compra de la materia prima, preparación de la materia prima, las herramientas de trabajo y la maquinaria a utilizar.  
Proceso de transformación de materiales. Producción, los procesos a seguir son los siguientes: moldes, corte, y armado de las partes. Finalizando con los acabados de los productos.

**Observaciones:**

**Responsable:** D.E Karly Paola Osorio Sandoval

Referente(s)

- Muestra  Línea  Empaque



**FORMATO**

**Ficha de  
Producto**

**CODIGO:** FORASD 08

**FECHA:** 2004 06 04

**VERSION:** 1

Página 1 de 2



**Subgerencia de Desarrollo - Centro de Diseño para la Artesanía y las Pymes**



<b>Pieza:</b> Alacenas	<b>Artesano:</b> Maria Patricia Diaz
<b>Nombre:</b> Casa	<b>Grupo:</b> N/A
<b>Oficio:</b> Arte manual	<b>Departamento:</b> Cundinamarca
<b>Técnicas:</b> fonce	<b>Ciudad:</b> Bogota
<b>Materia Prima:</b> fonce, pegintes, pirograbado	<b>Localidad/vereda:</b> Kennedy
<b>Certificado Hecho a Mano:</b> Si <input type="checkbox"/> No <input checked="" type="checkbox"/>	<b>Resguardo:</b> N/A

<b>Dimensiones Generales:</b>	<b>Produccion mes:</b> 100
<b>Largo (cm):</b> 20	<b>Precio en Bogota:</b>
<b>Ancho (cm):</b> 10	Unitario \$ 10.000
<b>Alto (cm):</b> 20	Por mayor \$7.000

**Observaciones:**

---



---



---

**Responsable:** D.I. Karly Paola Osorio Sandoval **Fecha:** Marzo, 2006

**Referente(s)**

Muestra

Línea

Empaque





Ministerio de Comercio, Industria y Turismo  
artesanías de Colombia s.a.

**FORMATO**

**Ficha de  
Dibujo y Planos  
Técnicos**

**CODIGO:** FORASD 07

**FECHA:** 2004 06 04

**VERSION:** 1

Página 1 de 2



**ALCALDIA MAYOR  
BOGOTÁ D.C.**  
Departamento Administrativo  
ACCIÓN COMUNITARIA

**Subgerencia de Desarrollo - Centro de Diseño para la Artesanía y las Pymes**

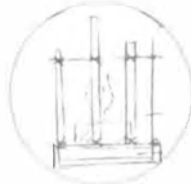
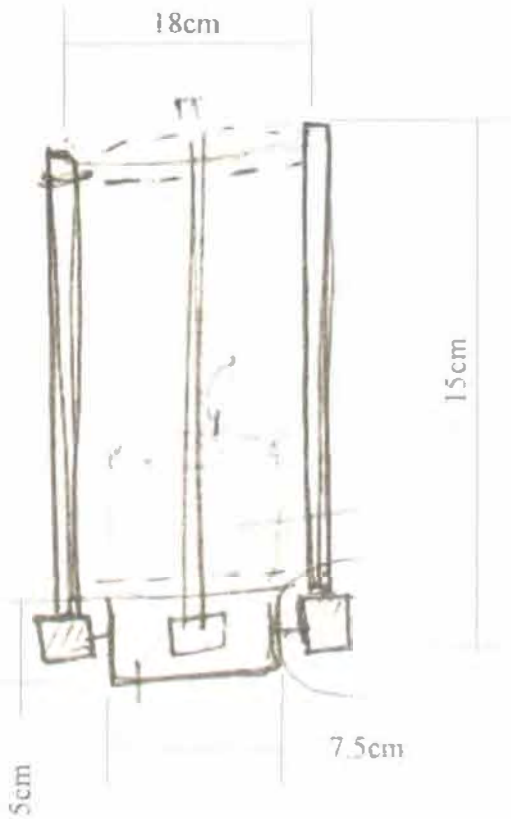

Propuestas  
Portavelas

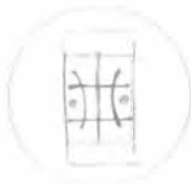
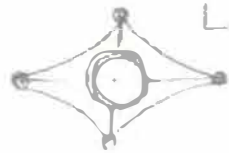
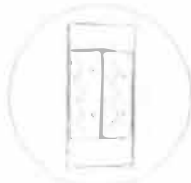
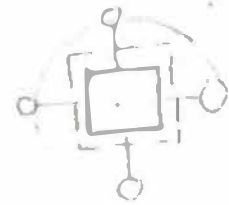

Vista superior  
Posibles bases en  
guadua y bambu



<b>Pieza:</b> Portavela Jardín	<b>Línea:</b> Decorativa
<b>Nombre:</b> Larry Gonzalez Maldonado	<b>Referencia:</b> N/A
<b>Oficio:</b> Arte Manual	<b>Materia Prima:</b> Guadua, bambu, pergamino cuero
<b>Técnica:</b> Guadua	

**Proceso de Producción:** Preparación de la materia prima, las herramientas de trabajo y la maquinaria a utilizar. Los procesos a seguir son los siguientes: medir, cortar, lijar, pintar, pulir, y secar. El sistema eléctrico: medir y cortar el cable, ensamblar y hacer conexión. Finalizando con el montaje y los acabados de las piezas.

**Observaciones:** El artesano se encuentra en una constante investigación sobre las cualidades del material, y los avances tecnológicos y de diseño que se viene trabajando con este material. Además se esfuerza por plasmar los conceptos de diseños en sus productos.

Empty rectangular boxes for additional notes or specifications.

Empty rectangular boxes for additional notes or specifications.

**Responsable:** D.I Karly Paola Osorio Sandoval

Referente(s)  Muestra  Línea  Empaque



**FORMATO**

**Ficha de Producto**

**CODIGO:** FORASD 08

**FECHA:** 2004 06 04

**VERSION:** 1

Página 1 de 2



**Subgerencia de Desarrollo - Centro de Diseño para la Artesanía y las Pymes**



Grafismos y Petalos secos del Jardín



Estos productos son muestras del desarrollo del convenio, ya que el artesano tuvo un accidente finalizando el programa y entregó demasiado tarde sus productos.

<b>Pieza:</b> Portavelas	<b>Artesano:</b> Larry Gonzalez Maldonado
<b>Nombre:</b> Portavela Jardín y Portavela Grafismos	<b>Grupo:</b> N/A
<b>Oficio:</b> Arte manual	<b>Departamento:</b> Cundinamarca
<b>Técnica:</b> Guadua	<b>Ciudad:</b> Bogotá
<b>Materia Prima:</b> Guadua, bambu, Encencillo	<b>Localidad/vereda:</b> Kennedy
<b>Certificado Hecho a Mano:</b> <input checked="" type="checkbox"/> Sí <input type="checkbox"/> No	<b>Resguardo:</b> N/A
<b>Dimensiones Generales:</b>	<b>Producción mes:</b> 70
<b>Largo (cm):</b> 18	<b>Precio en Bogotá:</b>
<b>Ancho (cm):</b> 18	Unitario \$ 15.000
<b>Alto (cm):</b> 20	Por mayor \$ 10.000

**Observaciones:** El artesano se encuentra en una constante investigación sobre las cualidades del material, y los avances tecnológicos y de diseño que se viene trabajando con este material. Además se esfuerza por apropiarse y plasmar los conceptos de diseños, tendencias y mercados a sus productos.

Empty table area for additional notes or comments.

**Responsable:** D1 Karly Paola Osorio Sanchoval **Fecha:** Marzo, 2006

**Referente(s)**  Muestra  Línea  Empaque



**FORMATO**

**Ficha de  
Dibujo y Planos  
Técnicos**

**CODIGO:** FORASD 07

**FECHA:** 2004 06 04

**VERSION:** 1

**Página** 1 de 2



**Subgerencia de Desarrollo - Centro de Diseño para la Artesanía y las Pymes**

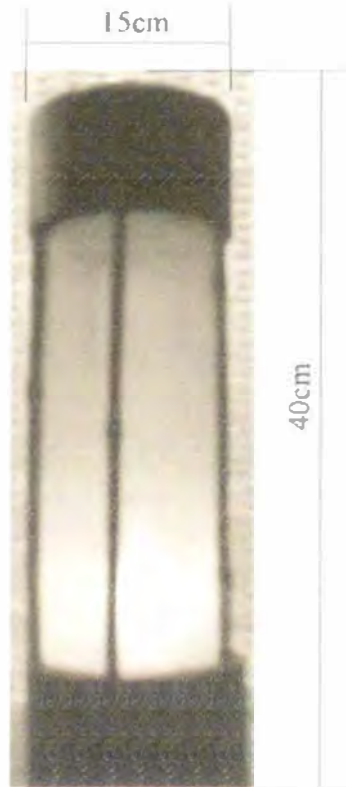

Nudos de Guadua,  
columnas de bambú

<b>Pieza:</b> lámpara de mesa	<b>Línea:</b> Decorativa
<b>Nombre:</b> Larry Gonzalez Maldonado	<b>Referencia:</b> N/A
<b>Oficina:</b> Arte Manual	<b>Materia Prima:</b> Guadua, bambu, pergamino cuero
<b>Técnica:</b> Guadua	

**Proceso de Producción:** Preparación de la materia prima, las herramientas de trabajo y la maquinaria a utilizar. Los procesos a seguir son los siguientes: medir, cortar, lijar, pintar, pulir, y secar. El sistema eléctrico; medir y cortar el cable, ensamblar y hacer conexión. Finalizando con el montaje y los acabados de las piezas.

**Observaciones:** El artesano se encuentra en una constante investigación sobre las cualidades del material, y los avances tecnológicos y de diseño que se viene trabajando con este material. Además se esfuerza por plasmar los conceptos de diseños en sus productos.

Empty rectangular boxes for additional notes or specifications.

Empty rectangular boxes for additional notes or specifications.

**Responsable:** D.I Karly Paola Osorio Sandoval

Referente(s)

- Muestra
- Línea
- Enfoque
-



**FORMATO**

**Ficha de  
Producto**

**CODIGO:** FORASD 08

**FECHA:** 2004 06 04

**VERSION:** 1

Página 1 de 2



**Subgerencia de Desarrollo - Centro de Diseño para la Artesanía y las Pymes**



Estos productos son muestras del desarrollo del convenio, ya que le artesano tuvo un accidente finalizando el programa y entregó demasiado tarde sus productos.

<b>Pieza:</b> Lámpara de mesa	<b>Artesano:</b> Larry Gonzalez Maldonado
<b>Nombre:</b> Columnas	<b>Grupo:</b> N/A
<b>Oficio:</b> Arte manual	<b>Departamento:</b> Cundinamarca
<b>Técnica:</b> Guadua	<b>Ciudad:</b> Bogotá
<b>Materia Prima:</b> Guadua, bambu, Liencillo	<b>Localidad/vereda:</b> Kennedy
<b>Certificado Hecho a Mano:</b> SI <input type="checkbox"/> No <input checked="" type="checkbox"/>	<b>Resguardo:</b> N/A

<b>Dimensiones Generales:</b>	<b>Produccion mes:</b> 35
<b>Largo (cm):</b> 15	<b>Precio en Bogotá:</b>
<b>Ancho (cm):</b> 15	<b>Unitario:</b> \$ 40.000
<b>Alto (cm):</b> 40	<b>Por mayor:</b> \$ 30.000

**Observaciones:** El artesano se encuentra en una constante investigación sobre las cualidades del material, y los avances tecnológicos y de diseño que se viene trabajando con este material. Además se esfuerza por apropiarse y plasmar los conceptos de diseños, tendencias y mercados a sus productos.

Empty text area for additional notes or comments.

**Responsable:** D.I. Karly Paola Osorio Sandoval **Fecha:** Marzo, 2006

**Referente(s)**  Muestra  Línea  Empaque



**FORMATO**  
**Ficha de Dibujo y Planos Técnicos**

**CODIGO:** FORASD 07

**FECHA:** 2004 06 04

**VERSION:** 1

Página 1 de 2



**Subgerencia de Desarrollo - Centro de Diseño para la Artesanía y las Pymes**

Artesanías S.A.  
Centro de Diseño para la Artesanía y las Pymes

16cm



40cm

20cm

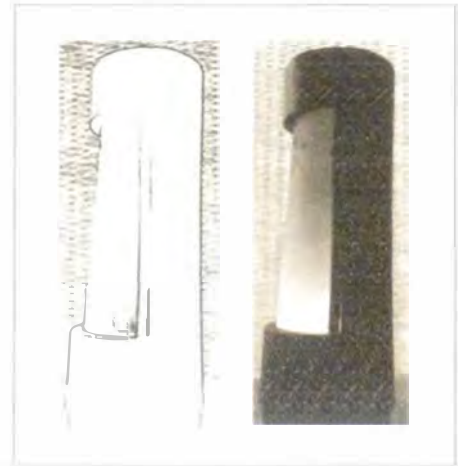

Guadua calada,  
fiencillo flores secas

12cm

<b>Pieza:</b> lámpara de mesa	<b>Línea:</b> Decorativa
<b>Nombre:</b> Larry González Maldonado	<b>Referencia:</b> N/A
<b>Oficio:</b> Arte Manual	<b>Materia Prima:</b> Guadua, fiencillo, flores secas
<b>Técnica:</b> Guadua	

**Proceso de Producción:** Preparación de la materia prima, las herramientas de trabajo y la maquinaria a utilizar. Los procesos a seguir son los siguientes: medir, cortar, lijar, pintar, pulir, y secar. El sistema eléctrico: medir y cortar el cable, ensamblar y hacer conexión. Finalizando con el montaje y los acabados de las piezas.

**Observaciones:** El artesano se encuentra en una constante investigación sobre las cualidades del material, y los avances tecnológicos y de diseño que se viene trabajando con este material. Además se esfuerza por plasmar los conceptos de diseños en sus productos.

**Responsable:** DI Karly Paola Osorio Sandoval

Referente(s)

- Muestra
- Línea
- Empaque
-



**FORMATO**

**Ficha de  
Producto**

**CODIGO:** FORASD 08

**FECHA:** 2004 06 04

**VERSION:** 1

Página 1 de 2



**Subgerencia de Desarrollo - Centro de Diseño para la Artesanía y las Pymes**



Estos productos son muestras del desarrollo del convenio, ya que el artesano tuvo un accidente finalizando el programa y entregó demasiado tarde sus productos.

<b>Pieza:</b> Lámpara de mesa	<b>Artesano:</b> Lany González Maldonado
<b>Nombre:</b> Aplique Floral	<b>Grupo:</b> N/A
<b>Oficio:</b> Arte manual	<b>Departamento:</b> Cundinamarca
<b>Técnica:</b> Guadua	<b>Ciudad:</b> Bogotá
<b>Materia Prima:</b> Guadua, Encello	<b>Localidad/vereda:</b> Kennedy
<b>Certificado Hecho a Mano:</b> <input type="checkbox"/> Sí <input checked="" type="checkbox"/> No	<b>Resguardo:</b> N/A

<b>Dimensiones Generales:</b>	<b>Producción mes:</b> 35
<b>Largo (cm):</b> 16	<b>Precio en Bogotá:</b>
<b>Ancho (cm):</b> 16	Unitario \$ 50.000
<b>Alto (cm):</b> 40	Por mayor \$ 45.000

**Observaciones:** El artesano se encuentra en una constante investigación sobre las cualidades del material, y los avances tecnológicos y de diseño que se viene trabajando con este material. Además se esfuerza por apropiarse y plasmar los conceptos de diseños, tendencias y mercados a sus productos.

**Responsable:** D.L. Karly Paola Osorio Sandoval **Fecha:** Marzo, 2006

**Referente(s)**

Muestra

Línea

Empaque



**FORMATO**

**Ficha de Dibujo y Planos Técnicos**

**CODIGO:** FORASD 07

**FECHA:** 2004 06 04

**VERSION:** 1

Página 1 de 2



**Subgerencia de Desarrollo - Centro de Diseño para la Artesanía y las Pymes**

Vista superior  
Pebetero perforado



Guadua perforada,  
esferas de madera

22cm

6cm



5cm

3cm



<b>Pieza:</b> pebetero perforado	
<b>Nombre:</b> Larry González Maldonado	<b>Referencia:</b> N/A
<b>Oficio:</b> Arte Manual	<b>Materia Prima:</b> Guadua, esferas de madera
<b>Técnica:</b> Guadua	

**Proceso de Producción:** Preparación de la materia prima, las herramientas de trabajo y la maquinaria a utilizar. Los procesos a seguir son los siguientes: medir, cortar, lijar, pintar, pulir, y secar. El sistema eléctrico: medir y cortar el cable, ensamblar y hacer conexión. Finalizando con el montaje y los acabados de las piezas.

**Observaciones:** El artesano se encuentra en una constante investigación sobre las cualidades del material, y los avances tecnológicos y de diseño que se viene trabajando con este material. Además se esfuerza por plasmar los conceptos de diseños en sus productos.

**Responsable:** DI Karly Paola Osorio Sandoval

Referente(s)

- Muestra
- Línea
- Empaque
-



**FORMATO**

**Ficha de  
Producto**

**CODIGO FORASD 08**

**FECHA: 2004 06 04**

**VERSION 1**

**Página 1 de 2**



**Subgerencia de Desarrollo - Centro de Diseño para la Artesanía y las Pymes**



Estos productos son muestras del desarrollo del convenio, ya que le artesano tuvo un accidente finalizando el programa y entregó demostrado tarde sus productos.

Pieza: Pebetero perforado	Artesano: Larry Gonzalez Maldonado
Nombre: Esteras	Grupo: N/A
Oficio: Arte manual	Departamento: Cundinamarca
Técnica: Guadua	Ciudad: Bogotá
Materia Prima: Guadua, esferas de madera	Localidad/vereda: Kennedy
Certificado Hecho a Mano: <input type="checkbox"/> Sí <input checked="" type="checkbox"/> No	Resguardo: N/A

<b>Dimensiones Generales:</b>	<b>Produccion mes:</b> 30
<b>Largo (cm):</b> 32	<b>Precio en Bogotá:</b>
<b>Ancho (cm):</b> 5	Unitario \$ 40.000
<b>Alto (cm):</b> 0	Por mayor \$ 35.000

**Observaciones:** El artesano se encuentra en una constante investigación sobre las cualidades del material, y los avances tecnológicos y de diseño que se viene trabajando con este material. Además se esfuerza por apropiarse y plasmar los conceptos de diseños, tendencias y mercados a sus productos.

Empty text area for additional notes or comments.

**Responsable:** D.E. Karly Paola Osorio Sandoval **Fecha:** Marzo, 2006

**Referente(s)**  Muestra  Línea  Empaque



**Subgerencia de Desarrollo - Centro de Diseño para la Artesanía y las Pymes**

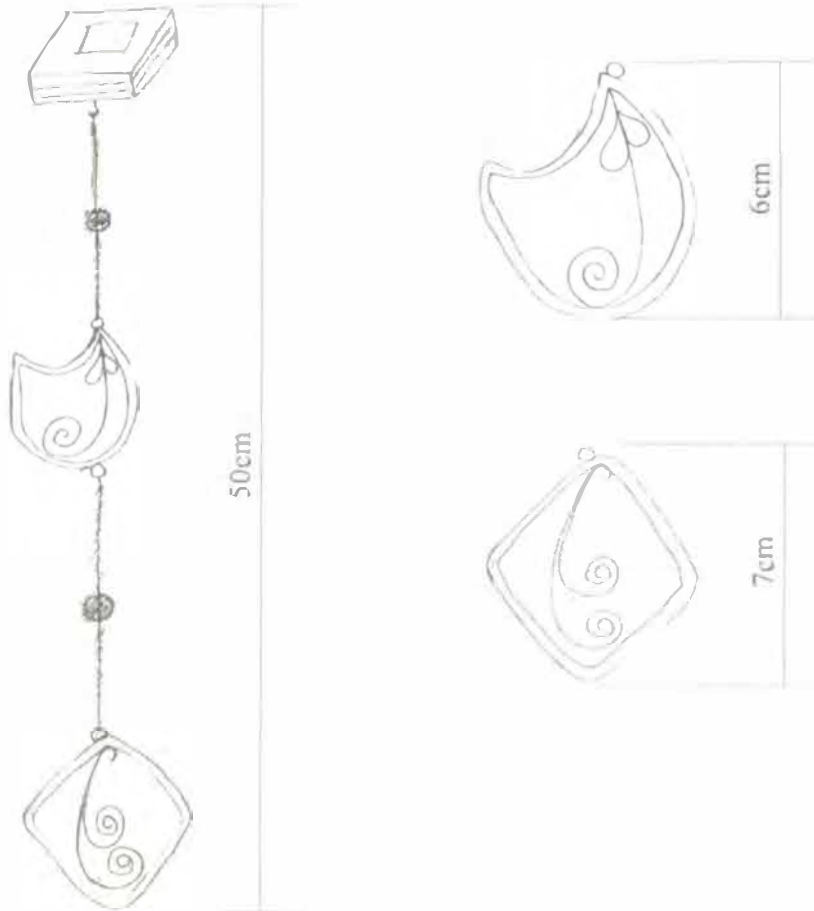

<b>Pieza:</b> Móvil 1	<b>Línea:</b> decorativa
<b>Nombre:</b> Angela Marcela Jimenez	<b>Referencia:</b> N/A
<b>Oficio:</b> Arte Manual	<b>Materia Prima:</b> Papel Iris
<b>Técnica:</b> Filigrana en papel	

**Proceso de Producción:** Preparación de la materia prima, y las herramientas de trabajo. Definición del proyecto, armado de piezas, armado del proyecto. Finalizando con el montaje, los acabados y el empaque de las piezas.

**Observaciones:** El artesano no domina muy bien la técnica, y esto se ve reflejado en la destreza y habilidad en la producción de sus productos.

**Responsable:** D. El Karly Paola Osorio Sandoval

Referente(s)

- Muestra
- Línea
- Empaque
-

**Subgerencia de Desarrollo - Centro de Diseño para la Artesanía y las Pymes**



Foto Central. Producto final, móvil 1. Abstracción de la Orquídea.  
Foto Después

Foto Arriba: Piezas sueltas, sin ninguna coherencia, replicas de revistas.  
Foto Antes



Foto Abajo: Figuras peces, piezas trabajadas bajo los criterios formales de la filigrana.  
Foto Proceso de Diseño

<b>Pieza:</b> Móvil 1	<b>Artesano:</b> Angela Marcela Jimenez
<b>Nombre:</b> Orquídea solitaria	<b>Grupo:</b> N/A
<b>Oficio:</b> Arte manual	<b>Departamento:</b> Cundinamarca
<b>Técnica:</b> Filigrana en papel	<b>Ciudad:</b> Bogotá
<b>Materia Prima:</b> Papel Iris	<b>Localidad/vereda:</b> Kennedy
<b>Certificado Hecho a Mano:</b> Si <input type="checkbox"/> No <input checked="" type="checkbox"/>	<b>Resguardo:</b> N/A

<b>Dimensiones Generales:</b>	<b>Produccion mes:</b> 10
<b>Largo (cm):</b> 50	<b>Precio en Bogotá:</b>
<b>Ancho (cm):</b> 3	Unitario \$ 13.000
<b>Alto (cm):</b> 7	Por mayor \$ 13.000

**Observaciones:** El artesano no domina muy bien la técnica, y esto se ve reflejado en la destreza y habilidad en la producción de sus productos.

**Responsable:** DI Karly Paola Osorio Sandoval **Fecha:** Marzo, 2006

**Referente(s)**  Muestra  Línea  Empaque



**FORMATO**  
**Ficha de Dibujo y Planos Técnicos**

**CODIGO:** FORASD 07

**FECHA:** 2004 06 04

**VERSION:** 1

**Página** 1 de 2



**Subgerencia de Desarrollo - Centro de Diseño para la Artesanía y las Pymes**

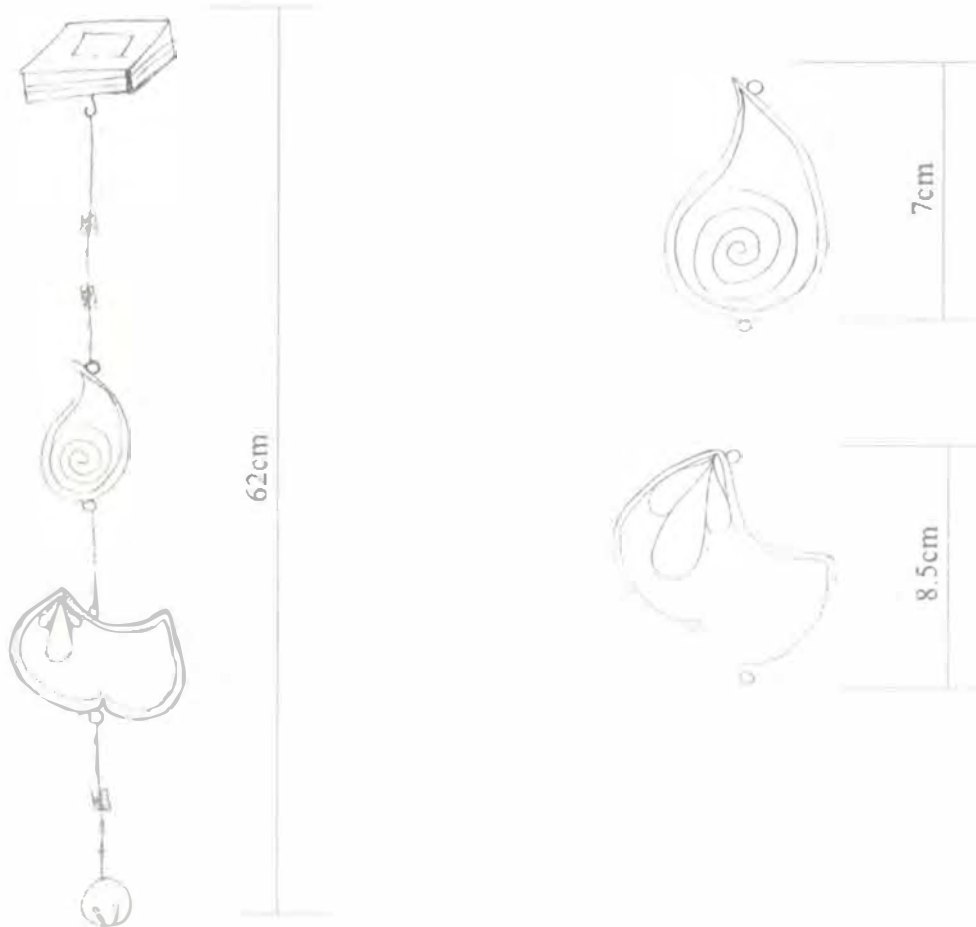

<b>Pieza:</b> Movil 2	<b>Línea:</b> decorativa
<b>Nombre:</b> Angela Marcela Jimenez	<b>Referencia:</b> N/A
<b>Oficio:</b> Arte Manual	<b>Materia Prima:</b> Papel Iris
<b>Técnica:</b> Filigrana en papel	

**Proceso de Producción:** Preparación de la materia prima, y las herramientas de trabajo. Definición del proyecto, armado de piezas, armado del proyecto. Finalizando con el montaje, los acabados y el empaque de las piezas.

---



---



---

**Responsable:** D.I Karly Paola Oterio Sandoval

**Observaciones:** El artesano no domina muy bien la técnica, y esto se ve reflejado en la destreza y habilidad en la producción de sus productos.

---



---



---

Referente(s)  Muestra  Línea  Empaque



**FORMATO**

**Ficha de Producto**

**CODIGO:** FORASD 08

**FECHA:** 2004 06 04

**VERSION:** 1

**Página** 1 de 2



Artesanías de Colombia  
CENADP

**Subgerencia de Desarrollo - Centro de Diseño para la Artesanía y las Pymes**



Foto Arriba. Piezas sueltas, sin ninguna coherencia, replicas de revistas.  
Foto Antes



Foto Abajo. Figuras peces, piezas trabajadas bajo los criterios formales de la filigrana.  
Foto Proceso de Diseño

Foto Central. Producto final, movil 2. Abstracción de la Orquídea.  
Foto Despues

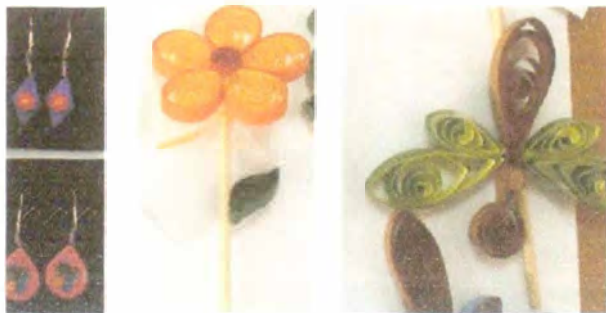

<b>Pieza:</b> Movil 2	<b>Artesano:</b> Angela Marcela Jimenez
<b>Nombre:</b> Orquídea solitaria 2	<b>Grupo:</b> N A
<b>Oficio:</b> Arte manual	<b>Departamento:</b> Cundinamarca
<b>Técnica:</b> Filigrana en papel	<b>Ciudad:</b> Bogota
<b>Materia Prima:</b> Papel Iris	<b>Localidad/Vereda:</b> Kennedy
<b>Certificado Hecho a Mano:</b> Si <input type="checkbox"/> No <input checked="" type="checkbox"/>	<b>Resguardo:</b> N A

<b>Dimensiones Generales:</b>	<b>Produccion mes:</b> 10
<b>Largo (cm):</b> 62	<b>Precio en Bogota:</b>
<b>Ancho (cm):</b> 3	<b>Unitario:</b> \$ 13.000
<b>Alto (cm):</b> 8.5	<b>Por mayor:</b> \$ 13.000

**Observaciones:** El artesano no domina muy bien la técnica, y esto se ve reflejado en la destreza y habilidad en la producción de sus productos.

**Responsable:** D.I. Karly Paola Osorio Sandoval **Fecha:** Marzo, 2006

**Referente(s)**  Muestra  Línea  Empaque



**FORMATO**  
**Ficha de Dibujo y Planos Técnicos**

**CODIGO:** FORASD 07

**FECHA:** 2004 06 04

**VERSION:** 1

**Página** 1 de 2



**Subgerencia de Desarrollo - Centro de Diseño para la Artesanía y las Pymes**



52cm



8cm



4.5cm

<b>Pieza:</b> Movil 3	<b>Línea:</b> decorativa
<b>Nombre:</b> Angela Marcela Jimenez	<b>Referencia:</b> N/A
<b>Oficio:</b> Arte Manual	<b>Materia Prima:</b> Papel Iris
<b>Técnica:</b> Filigrana en papel	

**Proceso de Producción:** Preparación de la materia prima, y las herramientas de trabajo. Definición del proyecto, armado de piezas, armado del proyecto. Finalizando con el montaje, los acabados y el empaque de las piezas.

**Observaciones:** El artesano no domina muy bien la técnica, y esto se ve reflejado en la destreza y habilidad en la producción de sus productos.

Empty rectangular boxes for additional notes or comments.

Empty rectangular boxes for additional notes or comments.

**Responsable:** D.I Karly Paola Osorio Sandoval

Referente(s)

- Muestra
- Línea
- Empaque
-

**Subgerencia de Desarrollo - Centro de Diseño para la Artesanía y las Pymes**



Foto Arriba. Piezas sueltas, sin ninguna coherencia, replicas de revistas.  
Foto Antes



Foto Abajo. Figuras peces, piezas trabajadas bajo los criterios formales de la filigrana.  
Foto Proceso de Diseño



Foto Central. Producto final, móvil 3. Abstracción de la Orquídea  
Foto Después

<b>Pieza:</b> Móvil 3	<b>Artesano:</b> Angela Marcela Jimenez
<b>Nombre:</b> Orquídea Trópico I	<b>Grupo:</b> N/A
<b>Oficio:</b> Arte manual	<b>Departamento:</b> Cundinamarca
<b>Técnica:</b> Filigrana en papel	<b>Ciudad:</b> Bogotá
<b>Materia Prima:</b> Papel Iris	<b>Localidad/vereda:</b> Kennedy
<b>Certificado Hecho a Mano:</b> Si <input type="checkbox"/> No <input checked="" type="checkbox"/>	<b>Resguardo:</b> N/A

<b>Dimensiones Generales:</b>	<b>Produccion mes:</b> 10
<b>Largo (cm):</b> 52	<b>Precio en Bogotá:</b>
<b>Ancho (cm):</b> 15	Unitario \$ 15.000
<b>Alto (cm):</b> 8	Por mayor \$ 15.000

**Observaciones:** El artesano no domina muy bien la técnica, y esto se ve reflejado en la destreza y habilidad en la producción de sus productos.

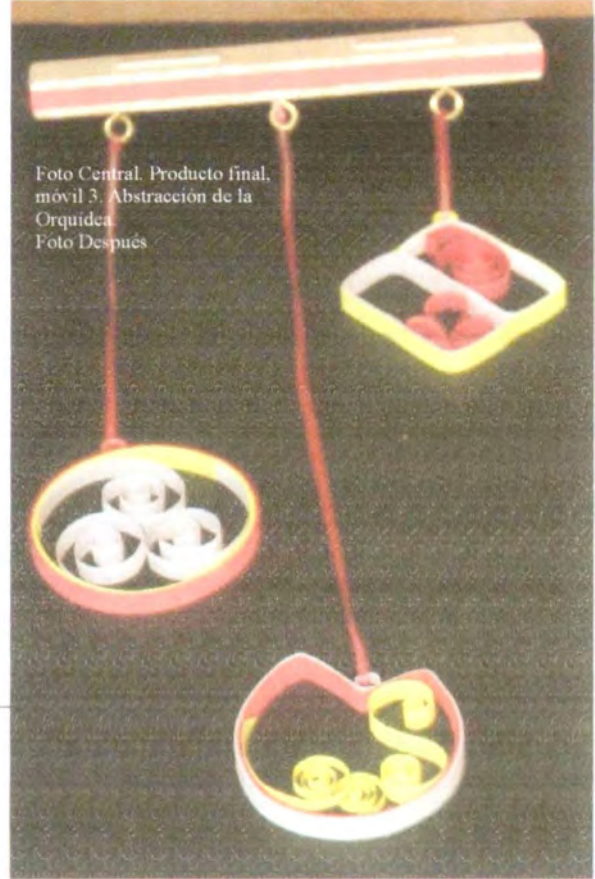
**Responsable:** D.I. Karly Paola Osorio Sandoval **Fecha:** Marzo, 2006

**Referente(s)**  Muestra  Línea  Empaque



FORMATO

Ficha de Dibujo y Planos Técnicos

CODIGO: FORASD 07

FECHA: 2004 06 04

VERSION: 1

Página 1 de 2



Subgerencia de Desarrollo - Centro de Diseño para la Artesanía y las Pymes

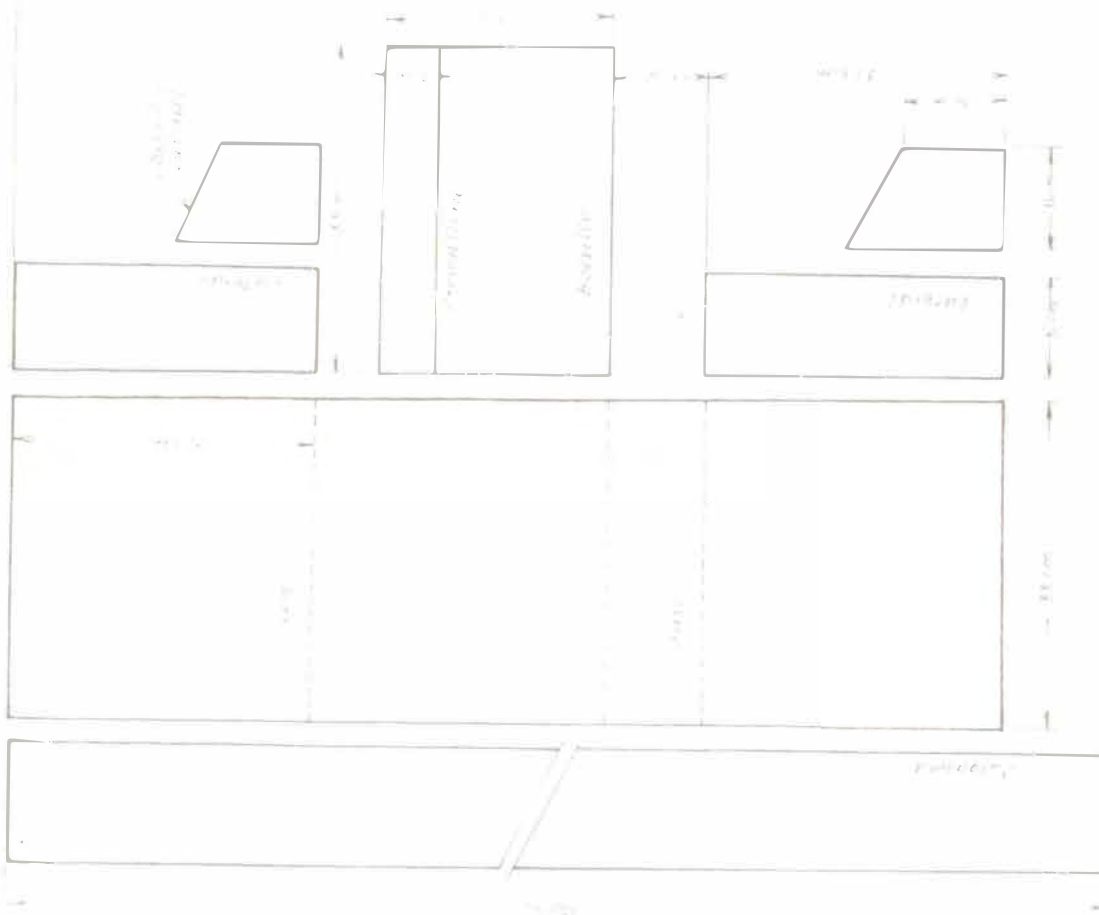

Diseño  
Eduard Martinez Cano

Maleta art

Pieza: camisa art  
Nombre: Eduard Martinez Cano  
Oficio: Arte Manual  
Técnica: Pintura en tela

Línea: Moda  
Referencia: N/A  
Materia Prima: Drill super 8, acuasol

Proceso de Producción: Preparación de la materia prima, las herramientas de trabajo y la maquinaria a utilizar. Proceso de transformación de materiales. Producción, los procesos a seguir son los siguientes: corte, pintura, termo fijada, y armado de las partes. Finalizando con los acabados de los productos.

Observaciones: El artesano se encuentra en una constante investigación sobre diferentes lugares del país. Esto se ve reflejado en los diseños que contribuyen a la recuperación y fortalecimiento de la identidad colombiana. Además en sus diseños maneja técnicas mixtas de la serigrafía, integrando elementos de la pintura.

Responsable: DI Karly Paola Osorio Sandoval

Referente(s)

Muestra  Línea  Empaque

**Subgerencia de Desarrollo - Centro de Diseño para la Artesanía y las Pymes**



**Pieza:** Maleta art - camisa art mujer

**Nombre:** Rupestre art

**Oficio:** Arte manual

**Técnica:** Pintura en tela

**Materia Prima:** Drill super 8, acuasol, algodón 100%

**Certificado Hecho a Mano:**  Si  No

**Dimensiones Generales:** todas las tallas

**Largo (cm)**

**Ancho (cm)**

**Alto (cm)**

**Artesano:** Eduard Martínez Cano

**Grupo:** N/A

**Departamento:** Cundinamarca

**Ciudad:** Bogotá

**Localidad/vereda:** Kennedy

**Resguardo:** N/A

**Producción mes:** 100

**Precio en Bogotá:**

**Unitario** \$38.000

**Por mayor** \$35.000

**Observaciones:** El artesano se encuentra en una constante investigación sobre diferentes lugares del país. Esto se ve reflejado en los diseños que contribuyen a la recuperación y fortalecimiento de la identidad colombiana. Además en sus diseños maneja técnicas mixtas de la serigrafía, integrando elementos de la pintura.



Subgerencia de Desarrollo - Centro de Diseño para la Artesanía y las Pymes

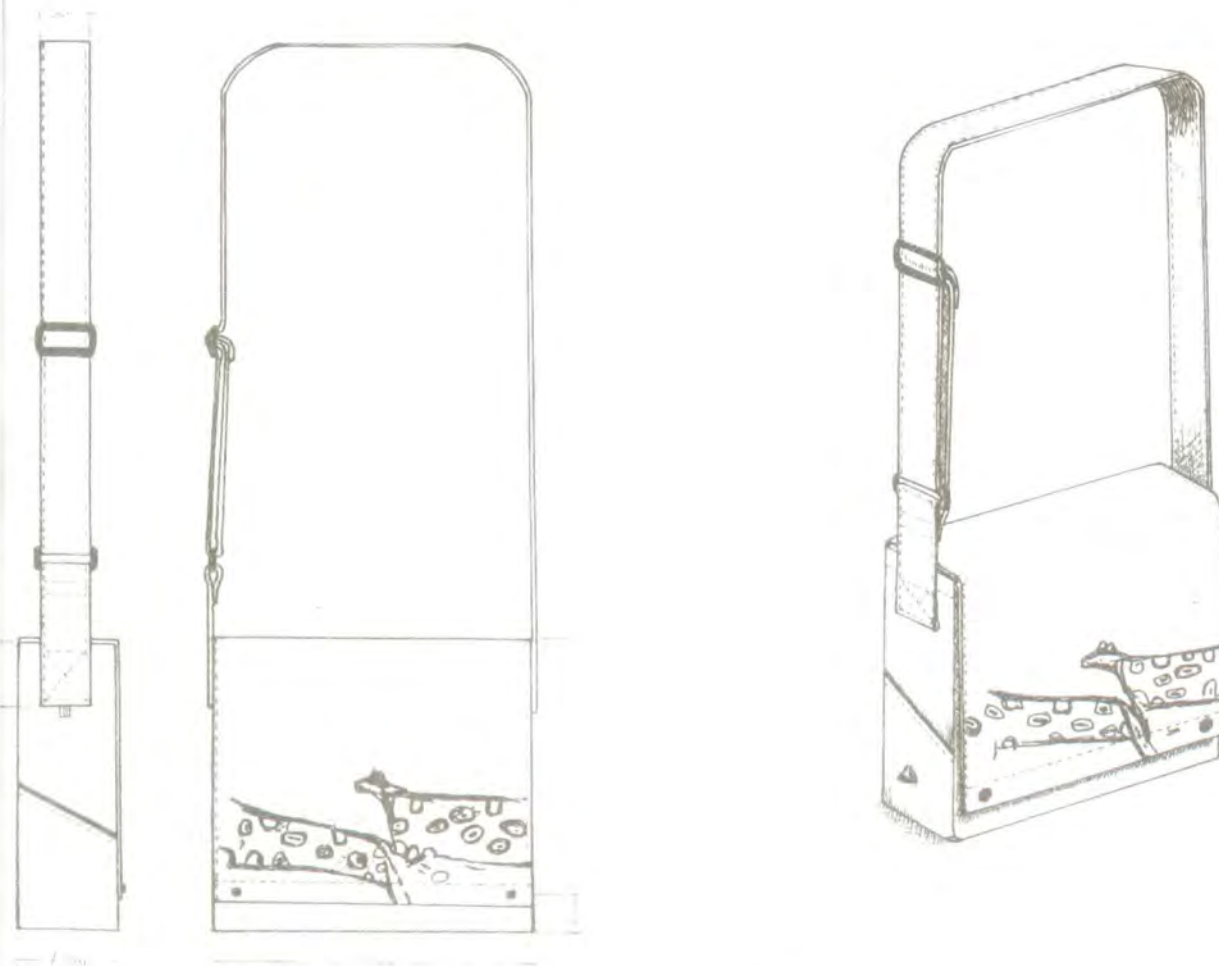

**Pieza:** Maleta art  
**Nombre:** Eduard Martínez Cano  
**Oficio:** Arte Manual  
**Técnica:** Pintura en tela

**Línea:** Urbana  
**Referencia:** N/A  
**Materia Prima:** Drill super 8, acuasol

**Proceso de Producción:** Preparación de la materia prima, las herramientas de trabajo y la maquinaria a utilizar. Proceso de transformación de materiales. Producción, los procesos a seguir son los siguientes: corte, pintura, termo fijada, y armado de las partes. Finalizando con los acabados de los productos.

**Observaciones:** El artesano se encuentra en una constante investigación sobre diferentes lugares del país. Esto se ve reflejado en los diseños que contribuyen a la recuperación y fortalecimiento de la identidad colombiana. Además en sus diseños maneja técnicas mixtas de la serigrafía, integrando elementos de la pintura.

**Responsable:** DI Karly Paola Osorio Sandoval

Referente(s)

Muestra  Línea  Empaque

**Subgerencia de Desarrollo - Centro de Diseño para la Artesanía y las Pymes**



**Pieza:** Maleta art - camisa art mujer  
**Nombre:** Botánica art  
**Oficio:** Arte manual  
**Técnica:** Pintura en tela  
**Materia Prima:** Drill super 8, acuasol, algodón 100%  
**Certificado Hecho a Mano:** Si  No

**Artesano:** Eduard Martínez Cano  
**Grupo:** N/A  
**Departamento:** Cundinamarca  
**Ciudad:** Bogotá  
**Localidad/vereda:** Kennedy  
**Resguardo:** N/A

**Dimensiones Generales:**

**Largo (cm)** 30  
**Ancho (cm)** 8  
**Alto (cm)** 30

**Producción mes:** 100  
**Precio en Bogotá:**  
**Unitario** \$45.000  
**Por mayor** \$40.000

**Observaciones:** El artesano se encuentra en una constante investigación sobre diferentes lugares del país. Esto se ve reflejado en los diseños que contribuyen a la recuperación y fortalecimiento de la identidad colombiana. Además en sus diseños maneja técnicas mixtas de la serigrafía, integrando elementos de la pintura.

**Responsable:** D.L. Karly Paola Osorio Sandoval

**Fecha:** Marzo, 2006

**Referente(s)**

Muestra  Línea  Empaque



FORMATO

Ficha de Dibujo y Planos Técnicos

CODIGO: FORASD 07

FECHA: 2004 06 04

VERSION: 1

Página 1 de 2



Subgerencia de Desarrollo - Centro de Diseño para la Artesanía y las Pymes

40cm

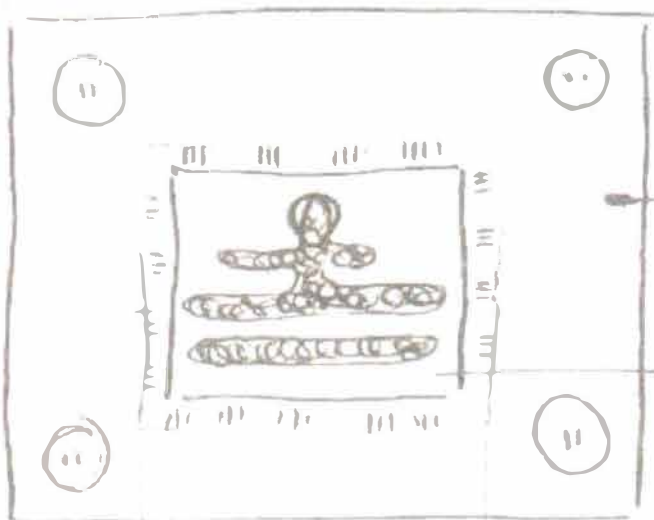

18cm

40cm

D:4cm



15cm

Pieza: Cofre Etnico

Nombre: Maria Consuelo Mayorga de Contreras

Oficio: Arte Manual

Técnica: Cuadros en tela

Línea: Linea para el Hogar

Referencia: N/A

Materia Prima: Telas, Julos, Lanas, Jotas

Proceso de Produccion: Preparacion de la materia prima, y las herramientas de trabajo.  
Definicion del proyecto: diseño, corte, ensamble de las piezas.  
Finalizando con el Bordado

Observaciones:

Responsable: DI Karly Paola Osorio Sandoval

Referentes)

Muestra:



Linea



Empaque



FORMATO

Ficha de  
Producto

CODIGO FORASD 08

FECHA 2004 06 04

VERSION 1

Página 1 de 2



Subgerencia de Desarrollo - Centro de Diseño para la Artesanía y las Pymes

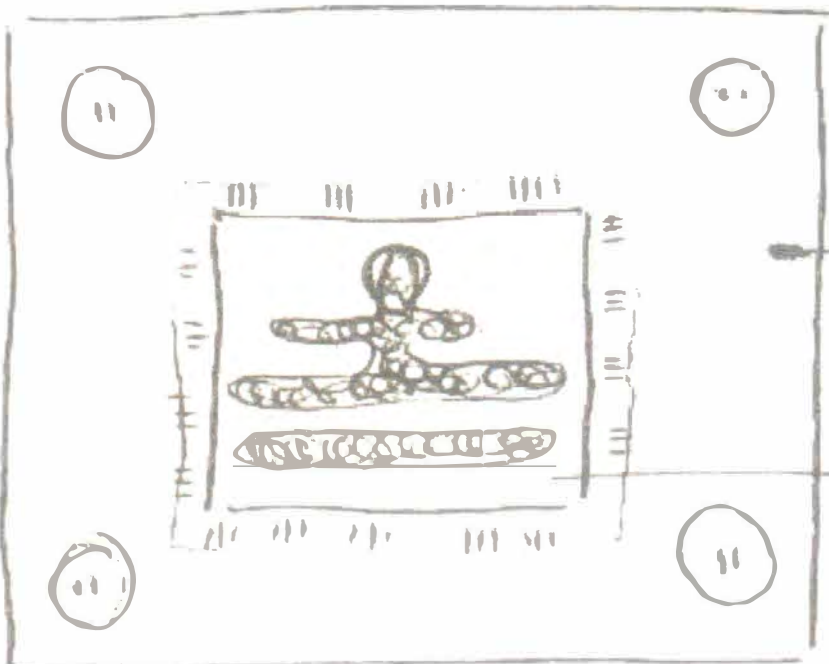

Pieza: 1 con Etnoart

Nombre: Encenera para el Hogar

Oficio: Arte manual

Técnica: Cuadros en Tela

Materia Prima: Telas, hilos, lanas, lonas

Certificado Hecho a Mano: Si  No

Artesano: Maria Consuelo Mayorga de Contreras

Grupo: N/A

Departamento: Cundinamarca

Ciudad: Bogotá

Localidad/Vereda: Kennedy

Resguardo: N/A

Dimensiones Generales:

Largo (cm) 40

Ancho (cm) 10

Alto (cm) 40

Produccion mes 18

Precio en Bogotá:

Unitario \$ 40.000

Por mayor \$ 35.000

Observaciones: El artesano domina bien técnicas mixtas de tejido, y se trabajo mucho mas la exploracion de nuevas texturas y combinacion de paleta de color.

Responsable: D.I. Karly Paola Osorio Sandoval

Fecha: Marzo, 2006

Referente(s)



Muestra



Linea



Empaque





**FORMATO**

**Ficha de  
Dibujo y Planos  
Técnicos**

**CODIGO:** FORASD 07

**FECHA:** 2004 06 04

**VERSION:** 1

**Página** 1 de 2



**ALCALDIA MAYOR  
BOGOTÁ D.C.**  
INSTRUMENTO DE GESTIÓN  
ACCIÓN COMUNAL

**Subgerencia de Desarrollo - Centro de Diseño para la Artesanía y las Pymes**

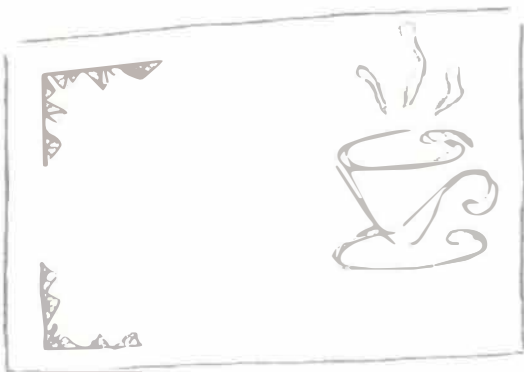

40cm

30cm



40cm

**Pieza:** Individuales

**Nombre:** María Consuelo Mayorga de Contreras

**Oficio:** Arte Manual

**Técnica:** Cuadros en tela

**Línea:** Lencería para el Hogar

**Referencia:** N/A

**Materia Prima:** Telas, hilos, lanas, lanas.

**Proceso de Producción:** Preparación de la materia prima, y las herramientas de trabajo. Definición del proyecto, proceso de algodón, armado de piezas y ensamble de estructuras, armado del proyecto. Finalizando con el montaje, el sistema eléctrico los acabados y el empaque de las piezas.

**Observaciones:** El artesano domina bien el proceso de algodón (papel artesanal), y se trabajo mucho mas la investigación de nuevas texturas.

**Responsable:** D/E Karly Paola Osorio Sandoval

Referente(s)



Muestra



Línea



Empaque

**Subgerencia de Desarrollo - Centro de Diseño para la Artesanía y las Pymes**

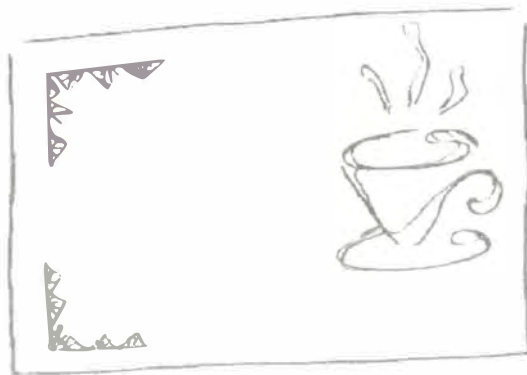

**Pieza:** Individuales x4  
**Nombre:** Fancito para el Hogar  
**Oficio:** Artes manual  
**Técnica:** Cuadros en Tela  
**Materia Prima:** Telas, hilos, lanas, lonas  
**Certificado Hecho a Mano:** Si  No

**Artesano:** Maria Consuelo Navoja de Contreras  
**Grupo:** N/A  
**Departamento:** Cundinamarca  
**Ciudad:** Bogota  
**Localidad/Vereda:** Kennedy  
**Resguardo:** N/A

**Dimensiones Generales:**

**Largo (cm)** 40  
**Ancho (cm)** 0 5  
**Alto (cm)** 30

**Produccion mes:** 30

**Precio en Bogota:**

**Unitario** \$ 20.000  
**Por mayor** \$ 18.000

**Observaciones:** El artesano domina bien tecnicas mixtas de tejido, y se trabajo mucho mas la exploracion de nuevas texturas y combinacion de paleta de color.

**Responsable:** D.E. Karly Paola Okorio Sandoval

**Fecha:** Marzo, 2006

**Referente(s)**

Muestra  Linea  Empaque



Artesanías de Colombia

PIENSA

## Los artesanos de Bogotá también saben de moda, tuvieron su propia pasarela

✓ El pasado 31 de marzo de 2006, en la Plaza de los Artesanos, un grupo de 450 artesanos y productores de artes manuales del Distrito, que han perfeccionado su oficio en bisutería, textiles, cuero, artes manuales y joyería, entre otros, exhibieron sus productos.

Accesorios como carteras, mochilas, zapatos, cinturones, bufandas, chales, sombreros, pañuelos, pareos, collares, pulseras, entre otros; joyas como aretes, gargantillas, collares, pulseras y anillos y prendas de vestir representadas en faldas, pantalones, blusas, chaquetas y chalecos, hicieron parte de los productos que fueron exhibidos en la pasarela que tuvo lugar en la Plaza de los Artesanos, el pasado 31 de marzo. Con esta exhibición, demostraron que así como los grandes diseñadores, también ellas y ellos saben de moda.

Se trata de más de 450 artesanos y productores de artes manuales de Bogotá, vinculados al proyecto "Capacitación, asistencia y apoyo a la comercialización para artesanos y productores de artes manuales del Distrito Capital", que se ejecutó gracias a la unión de fuerzas de tres entidades: el Departamento Administrativo de Acción Comunal Distrital, DAACD-Proyecto Politécnicos Comunitarios y Acciones Empresariales Solidarias, el SENA Regional Distrito Capital y Artesanías de Colombia.

Los participantes recibieron capacitación en áreas como: procesos administrativos, asociatividad y emprendimiento que estuvieron a cargo del SENA. Posteriormente, Artesanías de Colombia desarrolló las asesorías y asistencia técnica en áreas como el Diseño y Desarrollo de Productos, Diseño Gráfico, Propiedad Intelectual, Gestión Ambiental, Comercialización y Exportación de artesanías, entre otros.



El SENA  
El SENA es el organismo encargado de la formación profesional en Colombia. Su misión es promover el desarrollo humano y económico a través de la formación profesional.



Carrera 10 N° 181-58 PE× J87, 113-286 12-66 Fax: 571-11-281-9911. S.A. 10776  
[www.artesanasdecolombia.com.co](http://www.artesanasdecolombia.com.co) - E-mail: [artesanasdecolombia@cmv.co](mailto:artesanasdecolombia@cmv.co)

Bogotá, D.C. Colombia



El proceso de capacitación contó con la participación de artesanos y productores manuales de todas las localidades del Distrito Capital y se atendió en sedes del SENA Regional Distrito Capital; para ello estuvieron dispuestos cinco puntos ubicados en: Usaquén, Centro, Fontibón, Kennedy, Ciudad Bolívar. Además, participaron grupos y asociaciones de artesanos.

La pasarela, junto con un "Show Room" que se realizó el 31 de marzo, buscó dar a conocer los avances logrados por este grupo de artesanos y trabajadores en artes manuales, en diseño e innovación luego de recibir asesoría de Artesanías de Colombia en esas áreas. Al evento fueron invitados un grupo de compradores convocados con el apoyo del DAACD y el SENA para que conocieran los productos y los artesanos tuvieran la posibilidad de realizar negocios. También asistieron representantes de cada una de las instituciones participantes. En el marco del desfile y "Show Room" se hizo entrega de las certificaciones a las que se hicieron merecedores los participantes.

Para darle continuidad al proyecto "Capacitación, asistencia y apoyo a la comercialización para artesanos y productores de artes manuales del Distrito Capital", se dará apoyo a los beneficiarios que presentaron los mejores productos, para que participen en las ferias de Artes Manuales y Manofacto que desarrolla Artesanías de Colombia en la Plaza de los Artesanos, en junio y agosto de 2006 respectivamente.

Así mismo, en el marco del convenio citado se avanza en la Certificación con el Sello de Calidad "Hecho a Mano" de los primeros Cuarenta (40) talleres artesanales en Bogotá, con los respectivos "Referenciales" de los oficios artesanales identificados.

---

**Mayor información: Artesanías de Colombia, Oficina de Prensa**

Teléfono: 286- 1766 Ext. 207.



COMERCIO,  
INDUSTRIA  
Y TURISMO  
Ministerio de Comercio,  
Industria y Turismo  
Calle 100 No. 100-100  
Bogotá, D.C. Colombia  
Teléfono: 286-1766  
Fax: 286-1766  
E-mail: [comercio@mincomercio.gov.co](mailto:comercio@mincomercio.gov.co)



Carrera 5ª No. 187-58 PBX (57) (1) 258 17 66 Fax (57) (1) 281-0017 A.A. 10776  
[www.artesaniascolombia.com.co](http://www.artesaniascolombia.com.co) - E-mail: [artesaniascolombia.com.co](mailto:artesaniascolombia.com.co)

Bogotá, D.C. Colombia