



MINISTERIO DE DESARROLLO ECONOMICO
ARTESANIAS DE COLOMBIA S.A.
UNIDAD DE DISEÑO
CUADERNO DE DISEÑO

EBANISTERIA, CESTERIA, TEJEDURIA Y LABRADO
EN LAS LOCALIDADES DE ISTMINA, PIE DE PEPE Y AGUACATICO, CHOCO

FICHAS DE DISEÑO Y PLANOS TÉCNICOS

//
D.I. ADRIANA SAENZ FORERO

COOPERACION DE
SERVICIO NACIONAL DE APRENDIZAJE SENA
CORPORACION PARA EL DESARROLLO DE LAS MICROEMPRESAS
FONADE – PLAN PACIFICO

SANTAFE DE BOGOTA, D.C. MAYO DE 2.000

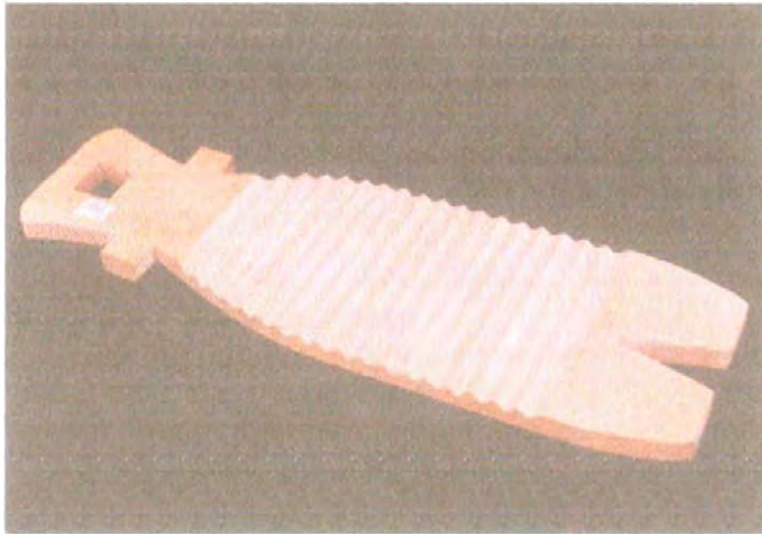

PIEZA: Rayo para lavar	LÍNEA:	ARTESANOS: Pedro Felipe Mosquera
NOMBRES: Rayo	REFERENCIA:	
OFICIO: Ebanistería	LARGO (CM):	ALTO (CM): 67 ANCHO (CM): 22
RECURSOS NATURALES: Amarillo, Lirio, Calmo	DIAMETRO:	PESO (GR):
MATERIA PRIMA: Madera en bloque o tronco	COLOR: Natural / Enterrado / Tintillado	VEREDA: Aguacatico
	CERTIFICADO HECHO A MANO <input type="checkbox"/> SI <input checked="" type="checkbox"/> NO	TIPO DE POBLACION: Rural, negritud

MERCADO OBJETIVO: Segmento clases media alta	COSTO	PRECIO:
PRODUCCION/MES: 1 artesano 20 u.	UNITARIO:	UNITARIO: \$ 18.000
EMPAQUE:	P. MAYOR:	P. MAYOR:
EMBALAJE:	EMPAQUE:	EMPAQUE:

OBSERVACIONES:

RESPONSABLE: D.I. Adriana Sáenz Forero FECHA: Mayo 2.000

SISTEMA DE REFERENCIA 2 7 0 2 1 2 4 TIPO DE FICHA: REFERENTE(S) MUESTRA LÍNEA EMPAQUE

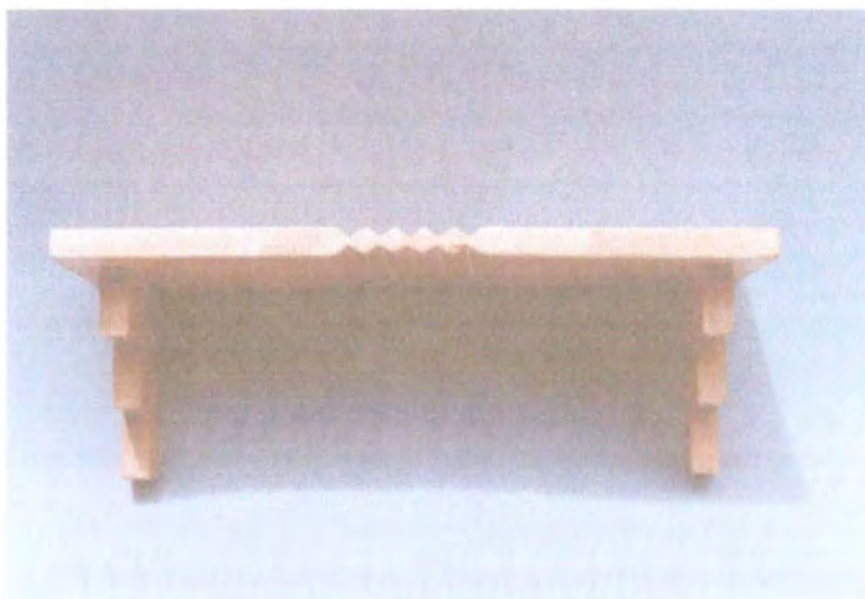

PIEZA: Repisa	LÍNEA: Repisas rayo Istmina	ARTESANOS: Jarlen, John, Javier, Andrés
NOMBRES: Repisa Rayo Istmina I	REFERENCIA: 2 escaleras	
	LARGO (CM): 50 ALTO (CM): 17 ANCHO (CM): 20	DEPARTAMENTO: Chocó
OFICIO: Ebanistería	DIAMETRO: PESO (GR):	LOCALIDAD: Istmina
RECURSOS NATURALES: Lirio, cedro	COLOR: Natural / tintillado / acabado con vinilos	VEREDA:
MATERIA PRIMA: Tabla	CERTIFICADO HECHO A MANO SI <input type="checkbox"/> NO <input checked="" type="checkbox"/>	TIPO DE POBLACION: Casco urbano, Negritud
MERCADO OBJETIVO: Segmento clases media alta	COSTO:	PRECIO:
PRODUCCION/MES: 1 artesano 40 u / 4 artesanos 160 u	UNITARIO: \$ 8.612	UNITARIO: \$ 11.200
EMPAQUE: envoltura plástica y caja de cartón, aserrín al interior	P. MAYOR:	P. MAYOR: \$ 10.640
EMBALAJE: caja de cartón	EMPAQUE: Especifico por definir	EMPAQUE: Especifico por definir

OBSERVACIONES: Los productos se ajustaron a las dimensiones de la madera que se consigue en el lugar, el largo puede variar, el ancho es constante.

RESPONSABLE: D.I. Adriana Sáenz Forero

FECHA: Mayo 2.000

SISTEMA DE REFERENCIA 2 7 0 2 2 3 TIPO DE FICHA: REFERENTE(S) MUESTRA LÍNEA EMPAQUE

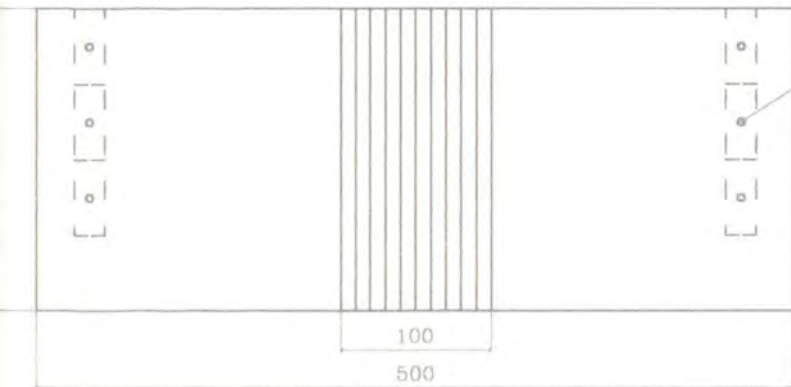
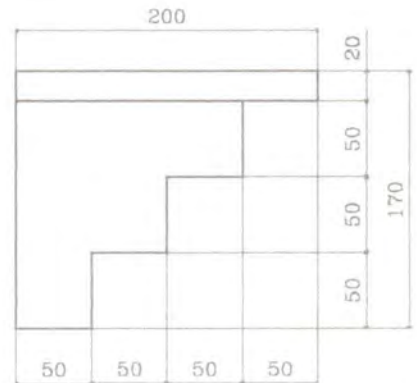
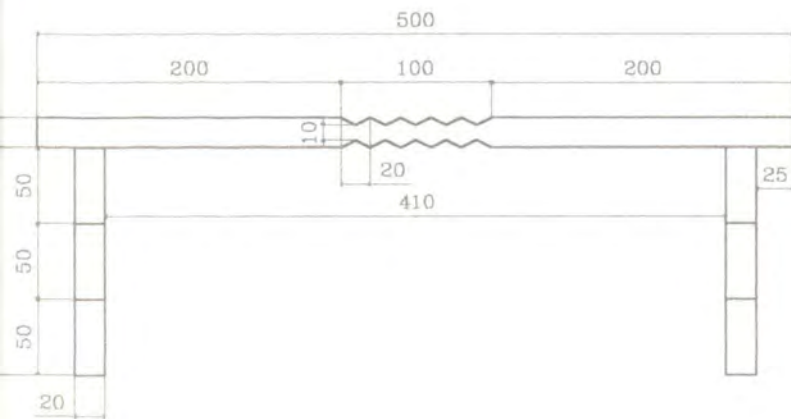

Tarugo de madera

PIEZA: REPISA	LÍNEA: Repisas Rayo Istmina	ESC. (Cm):	PL. 1/4
NOMBRE: REPISA RAYO ISTMINA I	REFERENCIA: 2 escaleras		
OFICIO: EBANISTERIA	RECURSO (S) NATURAL (ES): Lirio		
TÉCNICA: TALLA	MATERIA PRIMA: Tabla de lirio		

PROCESO DE PRODUCCIÓN: 1. Selección de la madera 2. Si la madera no está seca, se aplica glicol polietileno y se deja a la intemperie por 2 o 3 días (según el clima). Se lleva la tabla a la planeadora y luego a la canteadora para obtener ángulo de 90 g. 3. Cepillado manual, verificando ángulo con la escuadra. 4. Trazado y corte de las partes en la sierra. 5. La superficie de la repisa (tabla de 50 x 20 cm), se traza a lo largo así: 20, 10, 20 cm, los 10 cm del centro se tallan en zig zag por ambas caras, a manera del rayo de lavar, con serrucho y formón. 6. Los ángulos, en forma de escalera, se sacan de una misma pieza, se traza la escalera y se corta en la sinfín. 7. Una vez cortadas las piezas, se hace el ensamble con tarugo de madera preferiblemente. 8. Se aplica sellador se deja secar y se lija. 9. Colocación de armellas (sistema para instalación) 10. Acabado (con cera, tintilla, vinilo).. 11. Empaque

OBSERVACIONES: En el corte de las piezas, se debe procurar el mínimo desperdicio. Para acabados, revisar la carta de color de Martín Manrique. Se debe mejorar la calidad de los productos.

Es conveniente empaquetar piezas terminadas en plástico a fin de regular el secado.

RESPONSABLE: D.I. Adriana Sáenz Forero FECHA: Mayo 2.000

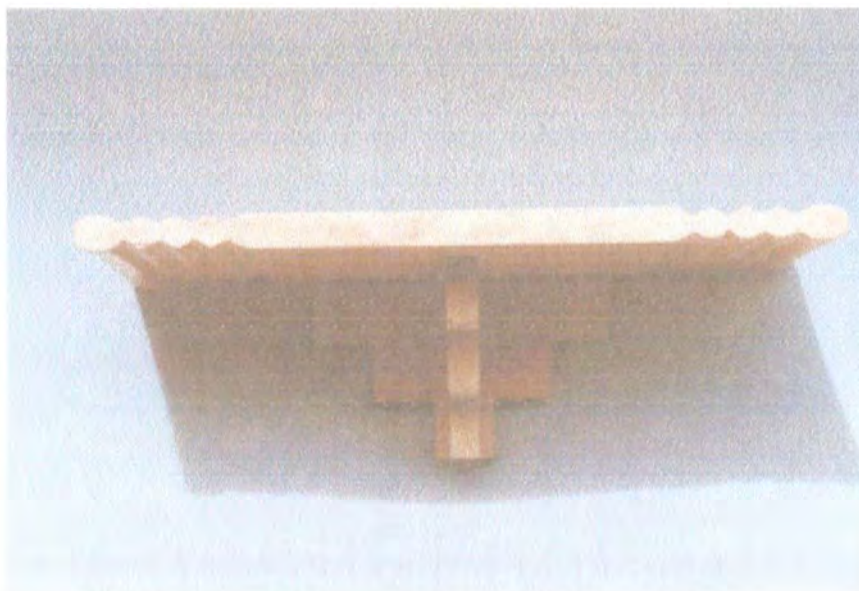

PIEZA: Repisa	LÍNEA: Repisas Rayo Istmina	ARTESANOS: Jarten, Javier, John, Andres
NOMBRES: Repisa Rayo Istmina 2	REFERENCIA: 1 escalera	
	LARGO (CM): 45 ALTO (CM): 14 ANCHO (CM): 20	DEPARTAMENTO: Chocó
OFICIO: Ebanistería	DIAMETRO: PESO (GR):	LOCALIDAD: Istmina
RECURSOS NATURALES: Lirio, cedro	COLOR: Natural / tintillado / acabado con vinilos	VEREDA:
MATERIA PRIMA: Tabla	CERTIFICADO HECHO A MANO SI <input type="checkbox"/> NO <input checked="" type="checkbox"/>	TIPO DE POBLACION: Casco Urbano, Negritud

MERCADO OBJETIVO: Segmentos clases media alta	COSTO	PRECIO:
PRODUCCION/MES: 1 artesano 40u 4 artesanos 160 u	UNITARIO: \$ 11.330	UNITARIO: \$ 14.750
EMPAQUE: Envoltura plástica, caja de cartón con aserrín al interior P. MAYOR: \$ 14.100		P. MAYOR: \$ 14.750
EMBALAJE: Caja de cartón	EMPAQUE: Especifico por definir	EMPAQUE: Especifico por definir

OBSERVACIONES: Los productos se ajustaron a las dimensiones de la madera que se consigue en el lugar, el largo puede variar, el ancho es constante.

RESPONSABLES: D.I. Adriana Sáenz Forero

FECHA: Mayo 2.000

SISTEMA DE REFERENCIA 2 7 0 2 2 3 TIPO DE FICHA: REFERENTE(S) MUESTRA LÍNEA EMPAQUE

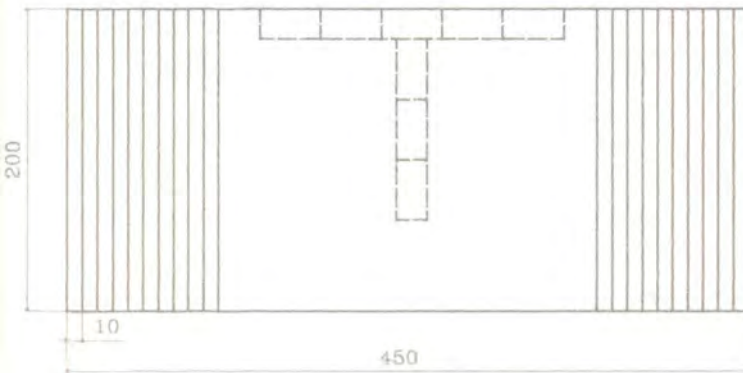
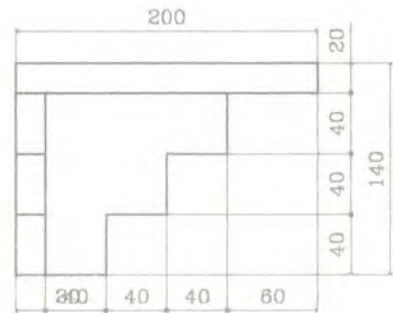
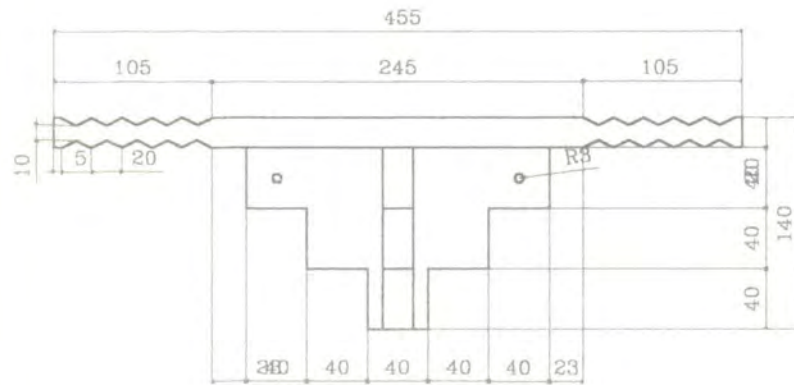

PIEZA: REPISA	LÍNEA: Repisas Rayo Istmina	ESC. (Cm):	PL. 2/4
NOMBRE: REPISA RAYO ISTMINA 2	REFERENCIA: 1 escalera		
OFICIO: EBANISTERÍA	RECURSO (S) NATURAL (ES): Lirio		
TÉCNICA: TALLA	MATERIA PRIMA: Tabla de lirio		

PROCESO DE PRODUCCIÓN: 1. Selección de la madera 2. Si la madera no está seca, se aplica glicol polietileno y se deja a la intemperie por 2 o 3 días (según el clima). Se lleva la tabla a la planeadora y luego a la canteadora para obtener ángulo de 90 g. 3. Cepillado manual, verificando ángulo con la escuadra. 4. Trazado y corte de las partes en la sierra. 5. La superficie de la repisa (tabla de 45 x 20 cm), se traza a lo largo así: 10, 25, 10 cm, los 10 cm de los extremos se tallan en zig zag por ambas caras, a manera del rayo de lavar, con serrucho y formón. 6. Se trazan "las escaleras" de la base y se cortan en la sinfin, se perfora la escalera doble (para instalación). 7. Una vez cortadas las piezas, se hace el ensamble con tarugo de madera preferiblemente. 8. Se aplica sellador, se deja secar y se lija. 10. Acabado (con cera, tintilla, vinilo). 11. Empaque.

OBSERVACIONES: En el corte de las piezas, se debe procurar el mínimo desperdicio. Para acabados, revisar la carta de color de Martín Manrique. Se debe mejorar la calidad de los productos. Es conveniente empaquetar piezas terminadas en plástico a fin de regular el secado.

RESPONSABLE: D.I. Adriana Sáenz Forero FECHA: Mayo 2.000



PIEZA: Repisa	LÍNEA: Repisas Rayo Istmina	ARTESANOS: Jarlen, John, Javier, Andrés
NOMBRES: Repisa Rayo Istmina 3	REFERENCIA: 2 entrepaños	
	LARGO (CM): 50 ALTO (CM): 30 ANCHO (CM): 20	DEPARTAMENTO: Chocó
OFICIO: Ebanistería	DIAMETRO: PESO (GR):	LOCALIDAD: Istmina
RECURSOS NATURALES: Lirio, cedro	COLOR: Natural / tintillado / acabado con vinilos	VEREDA:
MATERIA PRIMA: Tabla	CERTIFICADO HECHO A MANO SI <input type="checkbox"/> NO <input checked="" type="checkbox"/>	TIPO DE POBLACION: Casco urbano, Negritud
MERCADO OBJETIVO: Segmento clases media alta	COSTO:	PRECIO:
PRODUCCION/MES: 1 artesano 40 u / 4 artesanos 160 u	UNITARIO: \$ 34.800	UNITARIO: \$ 45.200
EMPAQUE: envoltura plástica y caja de cartón, aserrín al interior	P. MAYOR: \$ 43.500	P. MAYOR: \$ 43.500
EMBALAJE: caja de cartón	EMPAQUE: Especifico por definir	EMPAQUE: Especifico por definir

OBSERVACIONES: Los productos se ajustaron a las dimensiones de la madera que se consigue en el lugar, el largo puede variar, el ancho es constante.

RESPONSABLE: D.I. Adriana Sáenz Forero FECHA: Mayo 2.000

SISTEMA DE REFERENCIA 2 7 0 2 2 3 TIPO DE FICHA: REFERENTE(S) MUESTRA LÍNEA EMPAQUE

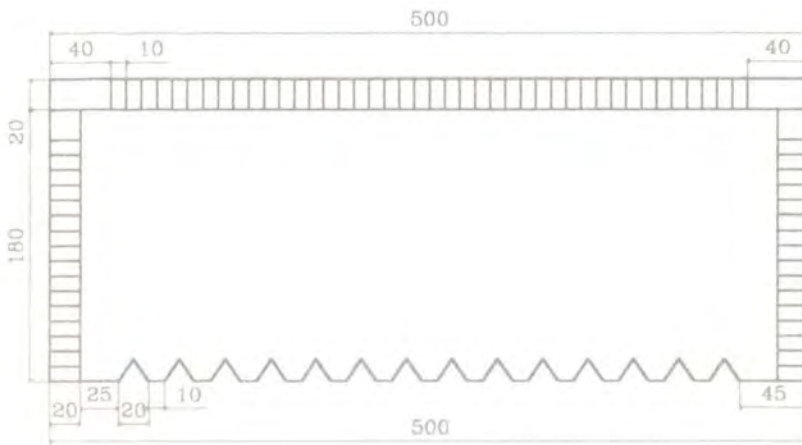
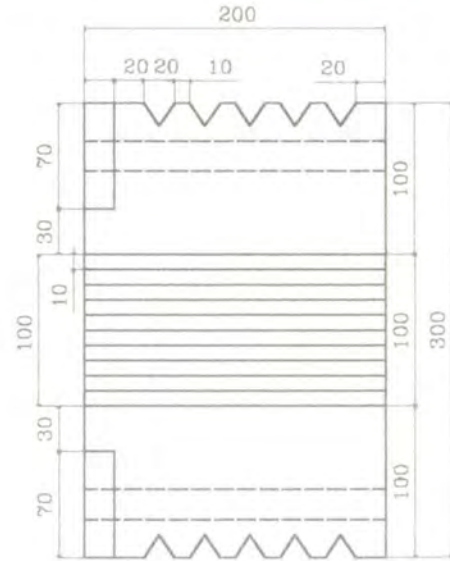
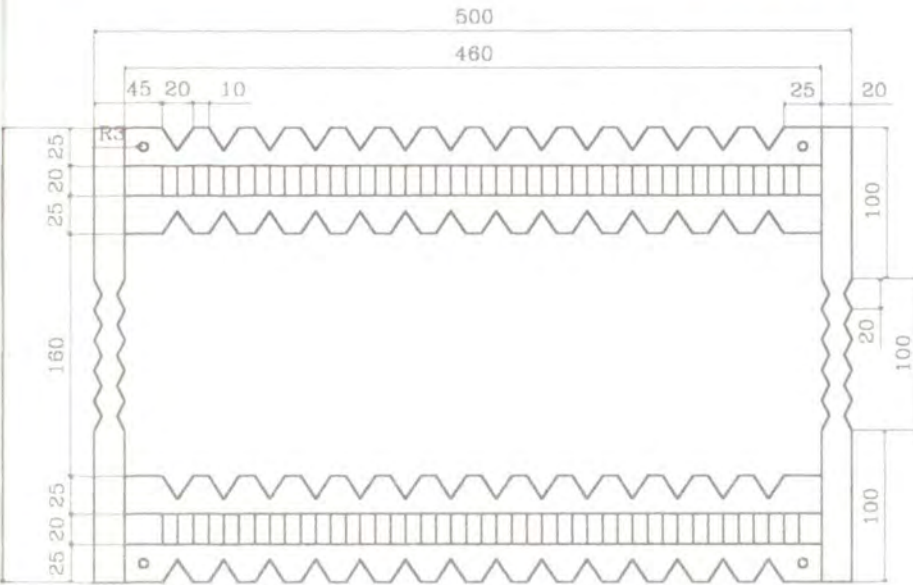

PIEZA: REPISA	LÍNEA: Repisas Rayo Istmina	ESC. (Cm):	PL. ¼
NOMBRE: REPISA RAYO ISTMINA 3	REFERENCIA: 2 entrepaños		
OFICIO: EBANISTERÍA	RECURSO (S) NATURAL (ES): Lirio		
TÉCNICA: TALLA	MATERIA PRIMA: Tabla de lirio		

PROCESO DE PRODUCCIÓN: 1. Selección de la madera 2. Si la madera no está seca, se aplica glicol polietileno y se deja a la intemperie por 2 o 3 días (según el clima). Se lleva la tabla a la planeadora y luego a la canteadora para obtener ángulo de 90 g. 3. Cepillado manual, verificando ángulo con la escuadra. 4. Trazado y corte de las partes en la sierra 5. A los entrepaños, los laterales y las piezas anteriores (de anclaje), se les practican cortes en V con sinfín. 6. Las piezas laterales se tallan por ambas caras, en el centro con serrucho y formón. 7. Las piezas anteriores se perforan para la instalación. 8. Lijado. 9. Ensamble con tarugo de madera preferiblemente. 10. Se aplica sellador se deja secar y se lija. 10. Acabado (con cera, tintilla, vinilo). 11. Empaque

OBSERVACIONES: En el corte de las piezas, se debe procurar el mínimo desperdicio. Para acabados, revisar la carta de color de Martín Manrique. Se debe mejorar la calidad de los productos. Es conveniente empacar piezas terminadas en plástico a fin de regular el secado.

RESPONSABLE: D.I. Adriana Sáenz Forero FECHA: Mayo 2.000



PIEZA: Repisa	LÍNEA: Repisas Rayo istmina	ARTESANOS: jarlen, John, Javier, Andrés
NOMBRES: Repisa Rayo Istmina 4	REFERENCIA: pequeña talla sencilla	
OFICIO: Ebanistería	LARGO (CM): 50 ALTO (CM): 17 ANCHO (CM): 20	DEPARTAMENTO: Chocó
RECURSOS NATURALES: Lirio, cedro	DIAMETRO: PESO (GR):	LOCALIDAD: Istmina
MATERIA PRIMA: Tabla	COLOR: Natural / tintillado / acabado con vinilos	VEREDA:
	CERTIFICADO HECHO A MANO SI <input type="checkbox"/> NO <input checked="" type="checkbox"/>	TIPO DE POBLACION: Casco urbano, Negritud

MERCADO OBJETIVO: Segmento clases media alta	COSTO:	PRECIO:
PRODUCCION/MES: 1 artesano 40 u / 4 artesanos 160 u	UNITARIO: \$ 5.830	UNITARIO: \$ 7.600
EMPAQUE: envoltura plástica y caja de cartón, aserrín al interior	P. MAYOR: \$ 7.200	P. MAYOR: \$ 7.200
EMBALAJE: caja de cartón	EMPAQUE: Especifico por definir	EMPAQUE: Especifico por definir

OBSERVACIONES: Los productos se ajustaron a las dimensiones de la madera que se consigue en el lugar, el largo puede variar, el ancho es constante.

RESPONSABLE: D.I. Adriana Sáenz Forero FECHA: Mayo 2.000

SISTEMA DE REFERENCIA 2 7 0 2 2 3
 TIPO DE FICHA: REFERENTE(S)
 MUESTRA
 LÍNEA
 EMPAQUE

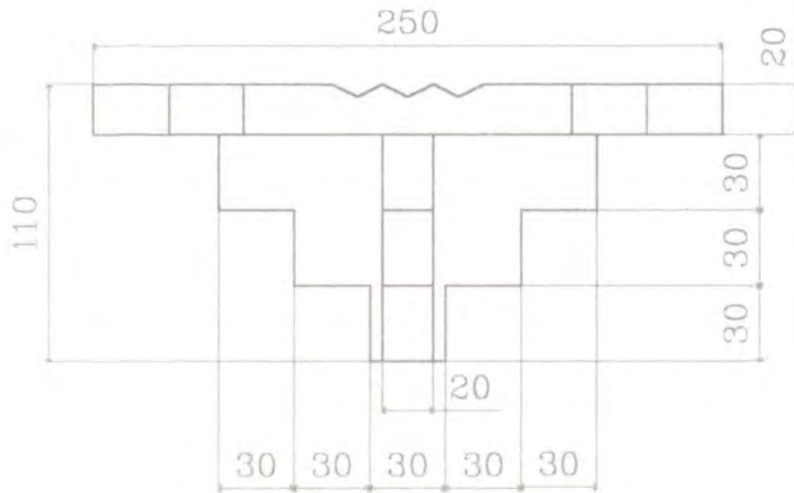
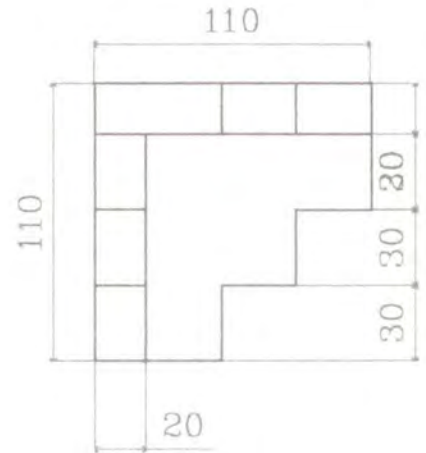
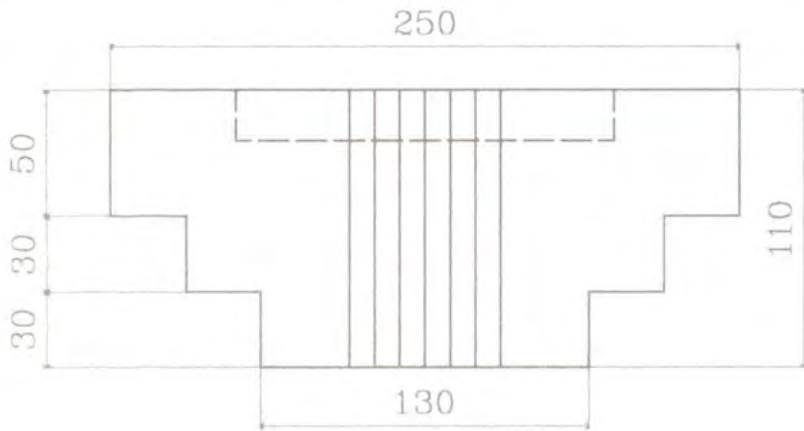

PIEZA: REPISA	LÍNEA: Repisas Rayo Istmina	ESC. (Cm):	PL. 4/4
NOMBRE: REPISA RAYO ISTMINA 4	REFERENCIA: pequeña, talla sencilla		
OFICIO: EBANISTERÍA	RECURSO (S) NATURAL (ES): Lirio		
TÉCNICA: TALLA	MATERIA PRIMA: Tabla de lirio		

PROCESO DE PRODUCCIÓN: 1. Selección de la madera 2. Si la madera no está seca, se aplica glicol polietileno y se deja a la intemperie por 2 o 3 días (según el clima). Se lleva la tabla a la planeadora y luego a la canteadora para obtener ángulo de 90 g. 3. Cepillado manual, verificando ángulo con la escuadra. 4. Trazado y corte de las partes en la sierra. 5. Se practica corte en escalera a la superficie de la repisa y se talla en el centro por una cara, con serrucho y formón. 6. Corte en sinfín de ángulos, en forma de escalera doble (que se perfora en los extremos para la instalación) y sencilla. 7. Una vez cortadas las piezas, se hace el ensamble con tarugo de madera preferiblemente. 8. Se aplica sellador se deja secar y se lija. 10. Acabado (con cera, tintilla, vinilo). 11. Empaque

OBSERVACIONES: En el corte de las piezas, se debe procurar el mínimo desperdicio. Para acabados, revisar la carta de color de Martín Manrique. Se debe mejorar la calidad de los productos. Es conveniente empacar piezas terminadas en plástico a fin de regular el secado.

RESPONSABLE: D.I. Adriana Sáenz Forero FECHA: Mayo 2.000

SISTEMA DE REF. 2 7 0 2 2 3 CÓDIGO REGION 0 3 2 7 3 6 1 REFERENTE(S) MUESTRA LÍNEA EMPAQUE

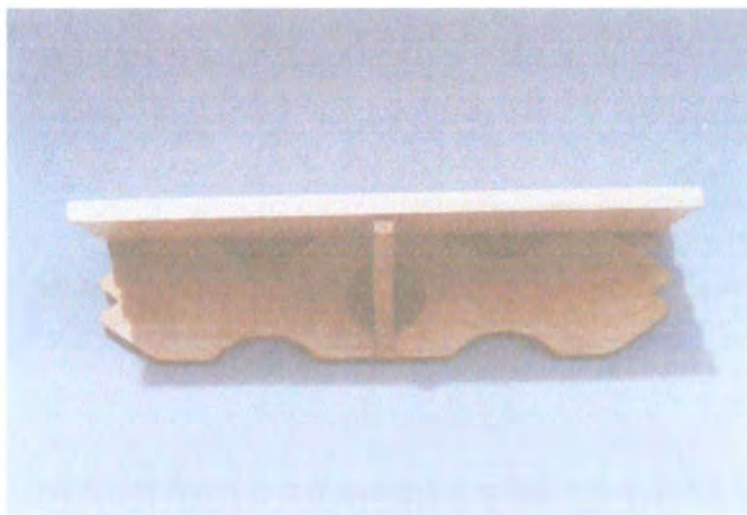

PIEZA: Repisa	LÍNEA: Pescados	ARTESANOS: Jarlen, John, Javier, Andrés
NOMBRES: Repisa Pescados Istmina	REFERENCIA:	
OFICIO: Ebanistería	LARGO (CM): 42 ALTO (CM): 11 ANCHO (CM): 17	DEPARTAMENTO: Chocó
RECURSOS NATURALES: Lirio, cedro	DIAMETRO: PESO (GR):	LOCALIDAD: Istmina
MATERIA PRIMA: Tabla	COLOR: Natural / tintillado / acabado con vinilos	VEREDA:
	CERTIFICADO HECHO A MANO SI <input type="checkbox"/> NO <input checked="" type="checkbox"/>	TIPO DE POBLACION: Casco urbano, Negritud
MERCADO OBJETIVO: Segmento clases media alta	COSTO:	PRECIO:
PRODUCCION/MES: 1 artesano 40 u / 4 artesanos 160 u	UNITARIO: \$ 11.670	UNITARIO: \$ 15.200
EMPAQUE: envoltura plástica y caja de cartón, aserrín al interior	P. MAYOR: \$ 14.600	P. MAYOR: \$ 14.600
EMBALAJE: caja de cartón	EMPAQUE: Especifico por definir	EMPAQUE: Especifico por definir

OBSERVACIONES: Los productos se ajustaron a las dimensiones de la madera que se consigue en el lugar, el largo puede variar, el ancho es constante.

RESPONSABLE: D.I. Adriana Sáenz Forero FECHA: Mayo 2.000

SISTEMA DE REFERENCIA 2 7 0 2 2 3 TIPO DE FICHA: REFERENTE(S) MUESTRA LÍNEA EMPAQUE

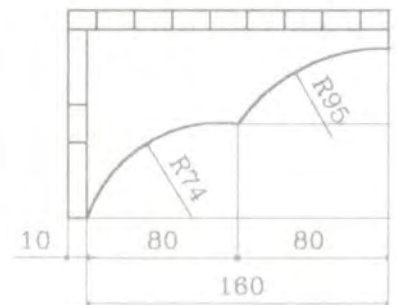
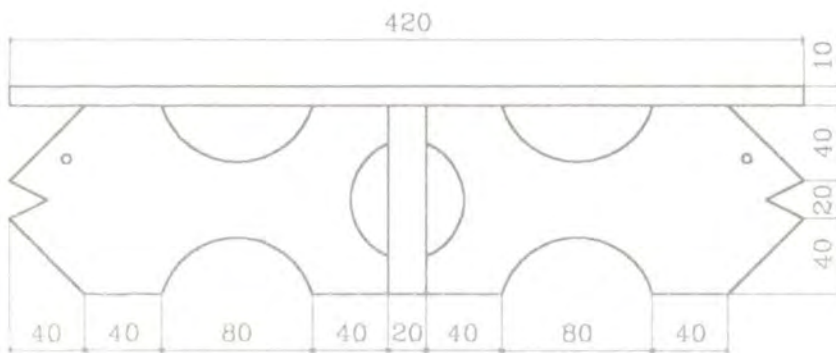
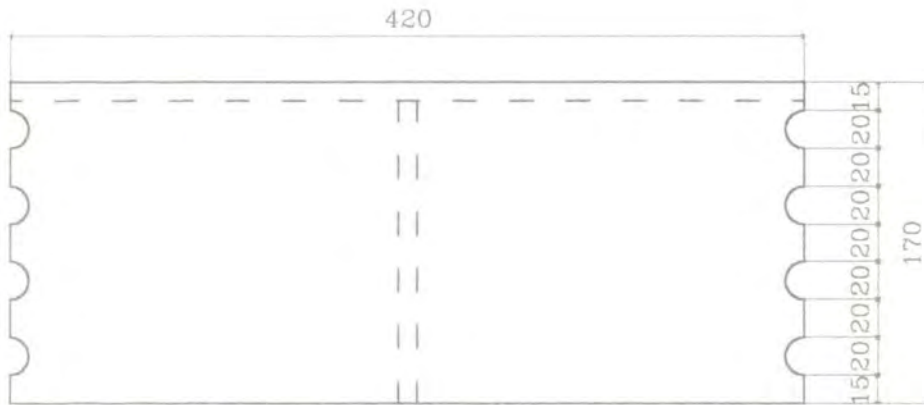

PIEZA: REPISA	LÍNEA: Pescados	ESC. (Cm):	PL. ¼
NOMBRE: REPISA PESCADOS ISTMINA	REFERENCIA:		
OFICIO: EBANISTERÍA	RECURSO (S) NATURAL (ES): Lirio		
TÉCNICA: CALADO	MATERIA PRIMA: Tabla de lirio		

PROCESO DE PRODUCCIÓN: 1. Selección de la madera 2. Si la madera no está seca, se aplica glicol polietileno y se deja a la intemperie por 2 o 3 días (según el clima). Se lleva la tabla a la planeadora y luego a la canteadora para obtener ángulo de 90 g. 3. Cepillado manual, verificando ángulo con la escuadra. 4. Trazado y corte de las partes en la sierra o sinfin. 5. Corte con caladora a la base (pescados) y se perforan los ojos. 6. Trazado y corte de curvas en los extremos a la superficie. 7. Lijado 8. Ensamble con tarugo de madera preferiblemente. 9. Colocación de armellas 10. Aplicación de sellador se deja secar y se lija. 11. Acabado (con cera, tintilla, vinilo). 12. Empaque

OBSERVACIONES: En el corte de las piezas, se debe procurar el mínimo desperdicio. Para acabados, revisar la carta de color de Martín Manrique. Se debe mejorar la calidad de los productos.

Es conveniente empaquetar piezas terminadas en plástico a fin de regular el secado.

RESPONSABLE: D.I. Adriana Sáenz Forero

FECHA: Mayo 2.000

SISTEMA DE REF. 2 7 0 2 2 3 CÓDIGO REGION 0 3 2 7 3 6 1 REFERENTE(S) MUESTRA LÍNEA EMPAQUE

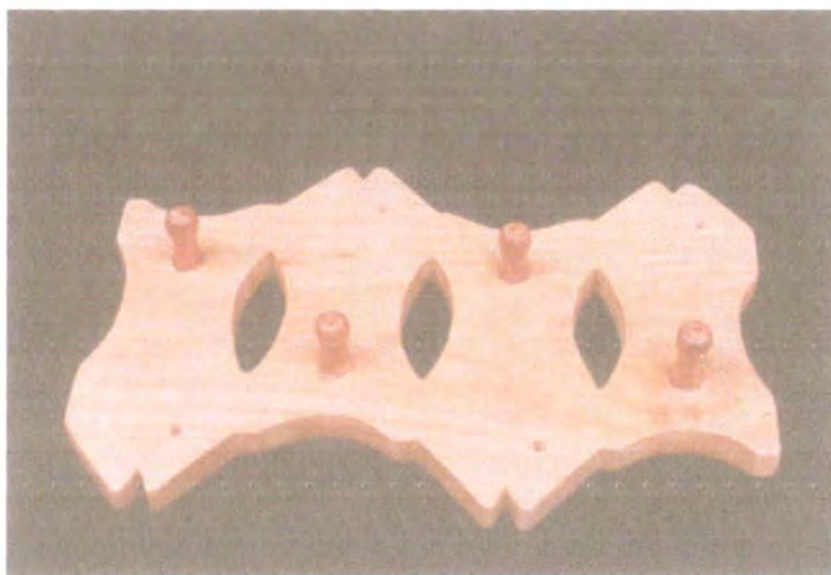

PIEZA: Perchero	LÍNEA: Pescados	ARTESANOS: jarten, John, Javier, Andrés
NOMBRES: Pezchero Istmina x 4	REFERENCIA:	
OFICIO: Ebanistería	LARGO (CM): 40 ALTO (CM): 24 ANCHO (CM): 4,5	DEPARTAMENTO: Chocó
RECURSOS NATURALES: Lirio, cedro	DIAMETRO: PESO (GR):	LOCALIDAD: Istmina
MATERIA PRIMA: Tabla	COLOR: Natural / tintillado / acabado con vinilos	VEREDA:
	CERTIFICADO HECHO A MANO SI <input type="checkbox"/> NO <input checked="" type="checkbox"/>	TIPO DE POBLACION: Casco urbano, Negritud

MERCADO OBJETIVO: Segmento clases media alta	COSTO:	PRECIO:
PRODUCCION/MES: 1 artesano 80 u 4 artesanos 320 u	UNITARIO: \$ 5.500	UNITARIO: \$ 7.150
EMPAQUE: envoltura plástica y caja de cartón, aserrín al interior	P. MAYOR: \$ 6.900	P. MAYOR: \$ 6.900
EMBALAJE: caja de cartón	EMPAQUE: Especifico por definir	EMPAQUE: Especifico por definir

OBSERVACIONES: Los productos se ajustaron a las dimensiones de la madera que se consigue en el lugar.

RESPONSABLE: D.I. Adriana Sáenz Forero

FECHA: Mayo 2.000

SISTEMA DE REFERENCIA 2 7 0 2 2 3 TIPO DE FICHA: REFERENTE(S) MUESTRA LÍNEA EMPAQUE

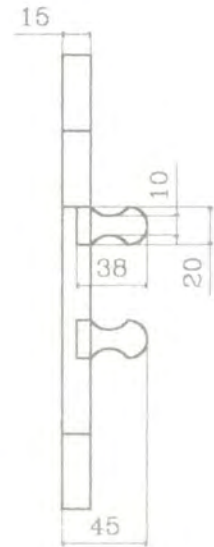
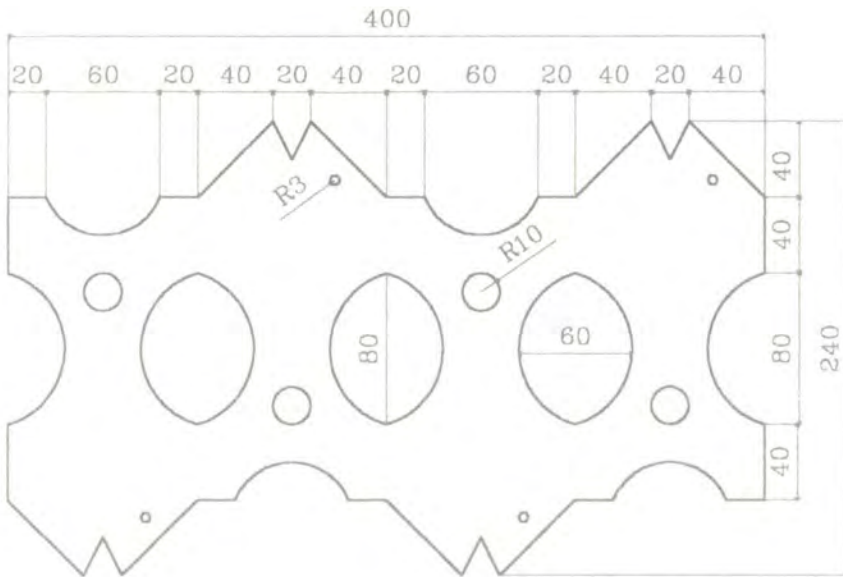

PIEZA: PERCHERO	LÍNEA: Pescados	ESC. (Cm):	PL. 2/4
NOMBRE: PEZCHERO PESCADOS ISTMINA	REFERENCIA: x 4		
OFICIO: EBANISTERÍA	RECURSO (S) NATURAL (ES): Lirio		
TÉCNICA: CALADO, TORNEADO	MATERIA PRIMA: Tabla de lirio		

PROCESO DE PRODUCCIÓN: 1. Selección de la madera 2. Si la madera no está seca, se aplica glicol polietileno y se deja a la intemperie por 2 o 3 días (según el clima). Se lleva la tabla a la planeadora y luego a la canteadora para obtener ángulo de 90 g. 3. Cepillado manual, verificando ángulo con la escuadra. 4. Trazado y corte de las partes en la sierra o sinfin. 5. Corte con caladora para dar forma a los pescados. 6. Elaboración de media caja para ensamblar perchero 7. Torneado de Perchas. 8. Lijado 9. Ensamble y pegue con colbón madera. 10. Aplicación de sellador se deja secar y se lija. 11. Acabado (con cera, tintilla, vinilo). 12. Empaque

OBSERVACIONES: En el corte de las piezas, se debe procurar el mínimo desperdicio. Para acabados, revisar la carta de color de Martín Manrique. Se debe mejorar la calidad de los productos. Es conveniente empacar piezas terminadas en plástico a fin de regular el secado.

RESPONSABLE: D.I. Adriana Sáenz Forero

FECHA: Mayo 2.000

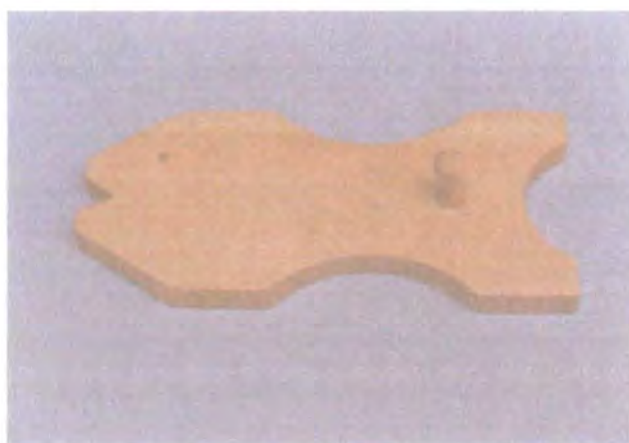

PIEZA: Perchero	LÍNEA: Pescados	ARTESANOS: jarlen, John, Javier, Andrés
NOMBRES: Pezchero Istmina x 1	REFERENCIA:	
OFICIO: Ebanistería	LARGO (CM): 10 ALTO (CM): 20 ANCHO (CM): 4,5	DEPARTAMENTO: Chocó
RECURSOS NATURALES: Lirio, cedro	DIAMETRO: PESO (GR):	LOCALIDAD: Istmina
MATERIA PRIMA: Tabla	COLOR: Natural / tintillado / acabado con vinilos	VEREDA:
	CERTIFICADO HECHO A MANO <input type="checkbox"/> SI <input type="checkbox"/> NO <input checked="" type="checkbox"/>	TIPO DE POBLACION: Casco urbano, Negritud
MERCADO OBJETIVO: Segmento clases media alta	COSTO:	PRECIO:
PRODUCCION/MES: 1 artesano 140 u 4 artesanos 560 u	UNITARIO: \$ 2.700	UNITARIO: \$ 5.000
EMPAQUE: envoltura plástica y caja de cartón, aserrín al interior	P. MAYOR: \$ 4.500	P. MAYOR: \$ 4.500
EMBALAJE: caja de cartón	EMPAQUE: Especifico por definir	EMPAQUE: Especifico por definir

OBSERVACIONES: Los productos se ajustaron a las dimensiones de la madera que se consigue en el lugar.

RESPONSABLE: D.I. Adriana Sáenz Forero FECHA: Mayo 2.000

SISTEMA DE REFERENCIA 2 7 0 2 2 2 TIPO DE FICHA: REFERENTE(S) MUESTRA LÍNEA EMPAQUE

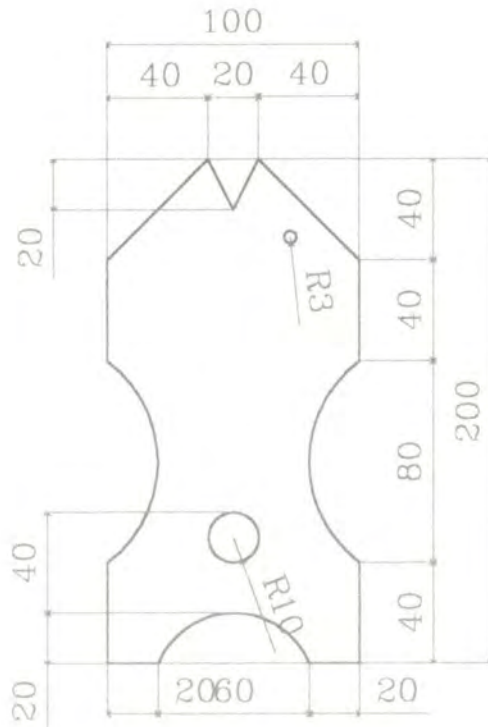

PIEZA: PERCHERO	LÍNEA: Pescados	ESC. (Cm):	PL. ¼
NOMBRE: PEZCHERO PESCADOS ISTMINA	REFERENCIA: x 1		
OFICIO: EBANISTERÍA	RECURSO (S) NATURAL (ES): Lirio		
TÉCNICA: CALADO, TORNEADO	MATERIA PRIMA: Tabla de lirio		

PROCESO DE PRODUCCIÓN: 1. Selección de la madera 2. Si la madera no está seca, se aplica glicol polietileno y se deja a la intemperie por 2 o 3 días (según el clima). Se lleva la tabla a la planeadora y luego a la canteadora para obtener ángulo de 90 g. 3. Cepillado manual, verificando ángulo con la escuadra. 4. Trazado y corte de las partes en la sierra o sinfin. 5. Corte con caladora para dar forma al pescado. 6. Elaboración de media caja para ensamblar perchero 7. Torneado de Percha. 8. Lijado 9 Ensamble y pegue con colbón madera. 10. Aplicación de sellador se deja secar y se lija. 11. Acabado (con cera, tintilla, vinilo). 12. Empaque

OBSERVACIONES: En el corte de las piezas, se debe procurar el mínimo desperdicio. Para acabados, revisar la carta de color de Martín Manrique. Se debe mejorar la calidad de los productos.
Es conveniente empacar piezas terminadas en plástico a fin de regular el secado.

RESPONSABLE: D.I. Adriana Sáenz Forero FECHA: Mayo 2.000

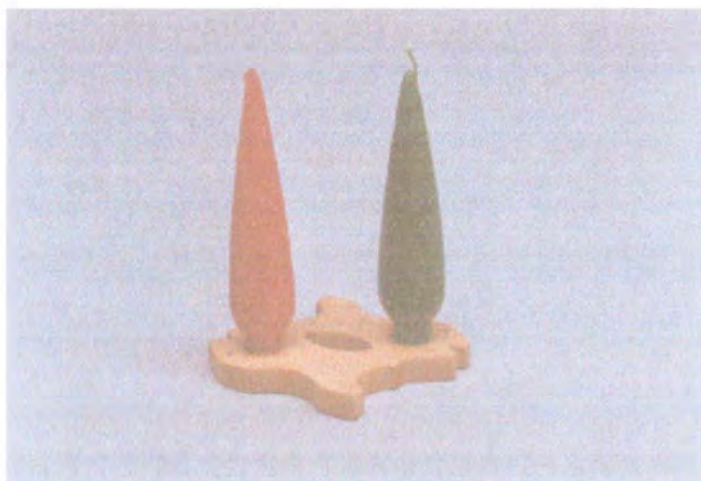

PIEZA: Candelabro	LÍNEA: Pescados	ARTESANOS: jarlen, John, Javier, Andrés
NOMBRES: Candelabro pescados Istmina	REFERENCIA:	
OFICIO: Ebanistería	LARGO (CM): 10 ALTO (CM): 10 ANCHO (CM): 3,5	DEPARTAMENTO: Chocó
RECURSOS NATURALES: Lirio, cedro	DIAMETRO: PESO (GR):	LOCALIDAD: Istmina
MATERIA PRIMA: Tabla	COLOR: Natural / tintillado / acabado con vinilos	VEREDA:
	CERTIFICADO HECHO A MANO SI <input type="checkbox"/> NO <input checked="" type="checkbox"/>	TIPO DE POBLACION: Casco urbano, Negritud

MERCADO OBJETIVO: Segmento clases media alta	COSTO:	PRECIO:
PRODUCCION/MES: 1 artesano 140 u 4 artesanos 560 u	UNITARIO: \$ 1.200	UNITARIO: \$ 2.200
EMPAQUE: envoltura plástica y caja de cartón, aserrín al interior	P. MAYOR: \$ 2.100	P. MAYOR: \$ 2.100
EMBALAJE: caja de cartón	EMPAQUE: Especifico por definir	EMPAQUE: Especifico por definir

OBSERVACIONES: Los productos se ajustaron a las dimensiones de la madera que se consigue en el lugar.

RESPONSABLE: D.I. Adriana Sáenz Forero FECHA: Mayo 2.000

SISTEMA DE REFERENCIA 2 7 0 2 2 2 TIPO DE FICHA: REFERENTE(S) MUESTRA LÍNEA EMPAQUE

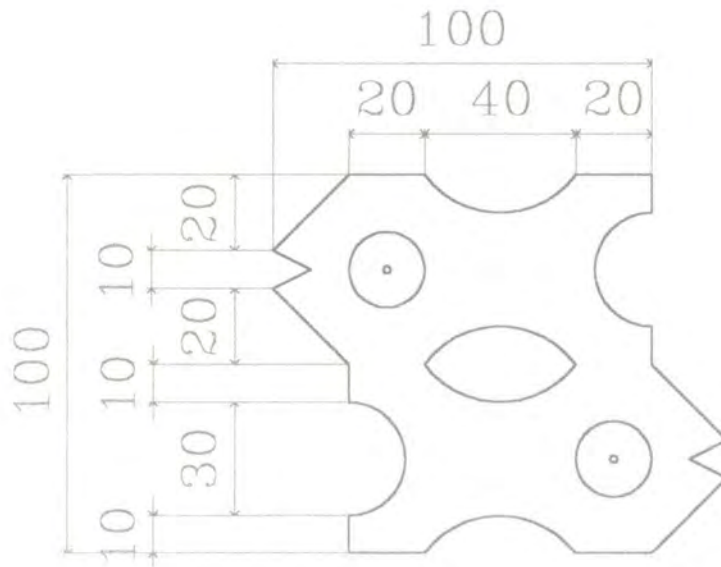

Puntilla acerada

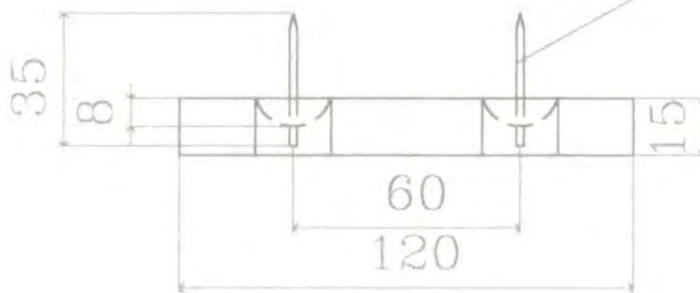

PIEZA: CANDELABRO	LÍNEA: Pescados	ESC. (Cm):	PL. 4/4
NOMBRE: CANDELABRO PESCADOS ISTMINA	REFERENCIA: x 2		
OFICIO: EBANISTERÍA	RECURSO (S) NATURAL (ES): Lirio		
TÉCNICA: CALADO	MATERIA PRIMA: Tabla de lirio		

PROCESO DE PRODUCCIÓN: 1. Selección de la madera 2. Si la madera no está seca, se aplica glicol polietileno y se deja a la intemperie por 2 o 3 días (según el clima). Se lleva la tabla a la planeadora y luego a la canteadora para obtener ángulo de 90 g. 3. Cepillado manual, verificando ángulo con la escuadra. 4. Trazado y corte de las partes en la sierra o sinfín. 5. Corte con caladora para dar forma a los pescados. 6. Elaboración de media caja para ensamblar puntilla acerada pequeña 7. Lijado 8. Ensamble y pegue con colbón madera. 9. Aplicación de sellador se deja secar y se lija. 10. Acabado (con cera, tintilla, vinilo). 11. Empaque

OBSERVACIONES: En el corte de las piezas, se debe procurar el mínimo desperdicio. Para acabados, revisar la carta de color de Martín Manrique. Se debe mejorar la calidad de los productos. Es conveniente empacar piezas terminadas en plástico a fin de regular el secado.

RESPONSABLE: D.I. Adriana Sáenz Forero

FECHA: Mayo 2.000

SISTEMA DE REF. 2 7 0 2 2 2 2 2 CÓDICO REGION 0 3 2 7 3 6 1 REFERENTE(S) MUESTRA LÍNEA EMPAQUE



PIEZA: Candelabro modular	LÍNEA: Candelabros modulares en cruz	ARTESANOS: jarlen, John, Javier, Andrés
NOMBRES: Candelabro modular	REFERENCIA: Escalera	
	LARGO (CM): 13,5 ALTO (CM): 13 ANCHO (CM): 13,5	DEPARTAMENTO: Chocó
OFICIO: Ebanistería	DIAMETRO: 13,5 PESO (GR):	LOCALIDAD: Istmina
RECURSOS NATURALES: Lirio, cedro	COLOR: Natural / tintillado / acabado con vinilos	VEREDA:
MATERIA PRIMA: Tabla	CERTIFICADO HECHO A MANO SI <input type="checkbox"/> NO <input checked="" type="checkbox"/>	TIPO DE POBLACION: Casco urbano, Negritud

MERCADO OBJETIVO: Segmento clases media alta	COSTO:	PRECIO:
PRODUCCION/MES: 1 artesano 45 u 4 artesanos 180 u	UNITARIO: \$ 3.950	UNITARIO: \$ 8.300
EMPAQUE: envoltura plástica y caja de cartón, aserrín al interior	P. MAYOR: \$ 8.000	P. MAYOR: \$ 8.000
EMBALAJE: caja de cartón	EMPAQUE: Especifico por definir	EMPAQUE: Especifico por definir

OBSERVACIONES: Los candelabros retoman elementos arquitectónicos de las casas de madera del Chocó, son piezas pequeñas, de fácil elaboración, pensadas con el fin de utilizar excedentes de madera

RESPONSABLE: D.I. Adriana Sáenz Forero FECHA: Mayo 2.000

SISTEMA DE REFERENCIA 2 7 0 2 2 2 TIPO DE FICHA: REFERENTE(S) MUESTRA LÍNEA EMPAQUE

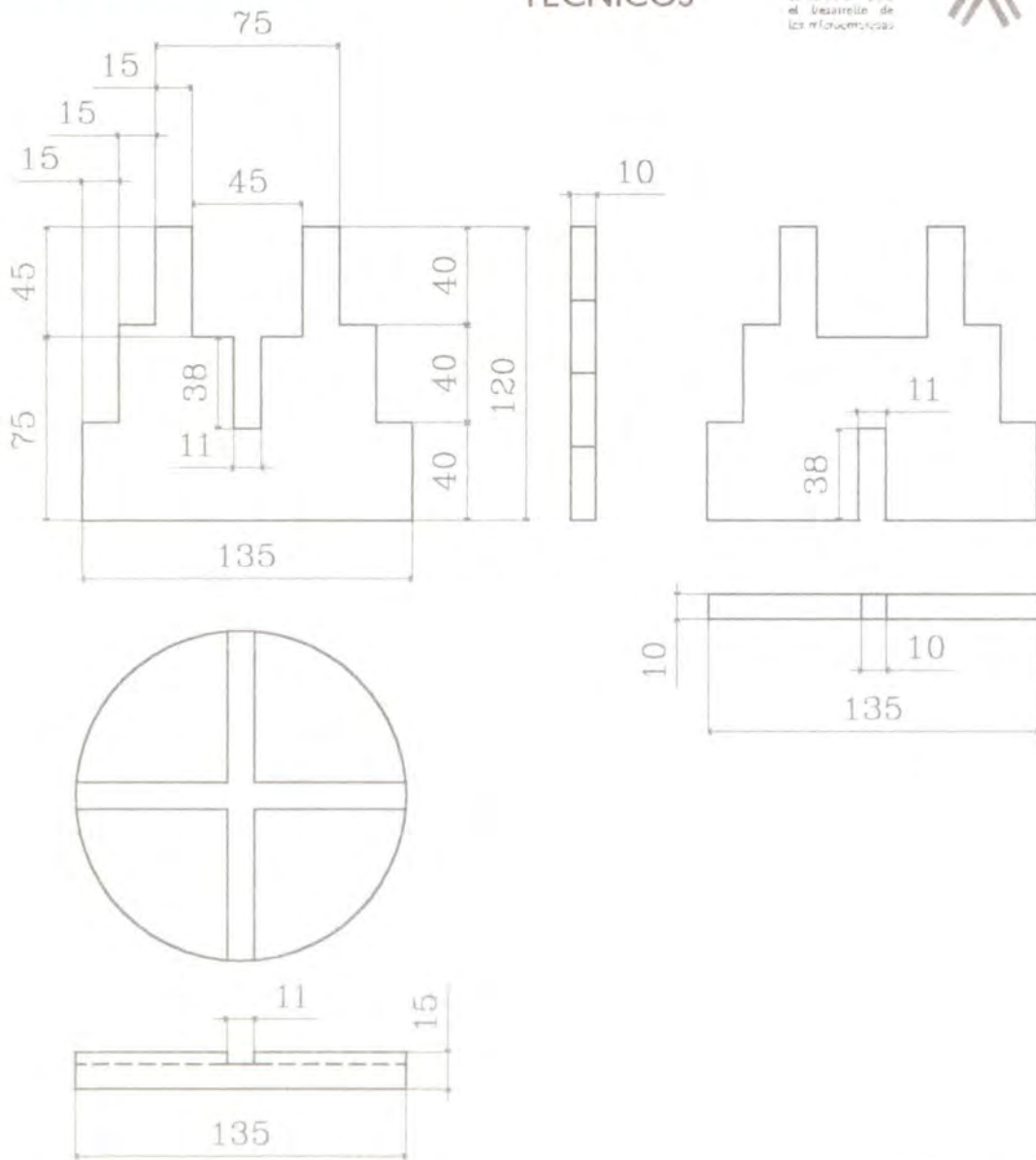

PIEZA: CANDELABRO	LÍNEA: Candelabros Istrmina	ESC. (Cm):	PL. ¼
NOMBRE: CANDELABRO MODULARES ISTRMINA	REFERENCIA: Escalera		
OFICIO: EBANISTERÍA	RECURSO (S) NATURAL (ES): Lirio		
TÉCNICA:	MATERIA PRIMA: Tabla de lirio		

PROCESO DE PRODUCCIÓN: 1. Selección de la madera 2. Si la madera no está seca, se aplica glicol polietileno y se deja a la intemperie por 2 o 3 días (según el clima). Se lleva la tabla a la planeadora y luego a la canteadora para obtener ángulo de 90 g. 3. Cepillado manual, verificando ángulo con la escuadra. 4. Trazado y corte de las partes en sinfín. 5. Corte de base y elaboración de ranura con fresa de acanalar 6. Lijado 7. Aplicación de sellador se deja secar y se lija. 8. Acabado (con cera, tintilla, vinilo). 9. Empaque

OBSERVACIONES: Estas piezas se pueden elaborar con material reutilizable. Se debe prestar especial atención al ensamble, para que el juego sea mínimo. Para acabados, revisar la carta de color de Martin Manrique. Se debe mejorar la calidad de los productos.

RESPONSABLE: D.I. Adriana Sáenz Forero
FECHA: Mayo 2.000



PIEZA: Candelabro modular	LÍNEA: Candelabros modulares en cruz	ARTESANOS: Jarién, John, Javier, Andrés
NOMBRES: Candelabro modular	REFERENCIA: zig zag	
OFICIO: Ebanistería	LARGO (CM): 13 ALTO (CM): 12 ANCHO (CM): 13	DEPARTAMENTO: Chocó
RECURSOS NATURALES: Lirio, cedro	DIAMETRO: 13 PESO (GR):	LOCALIDAD: Istmina
MATERIA PRIMA: Tabla	COLOR: Natural / tintillado / acabado con vinilos	VEREDA:
	CERTIFICADO HECHO A MANO SI <input type="checkbox"/> NO <input checked="" type="checkbox"/>	TIPO DE POBLACION: Casco urbano, Negritud
MERCADO OBJETIVO: Segmento clases media alta	COSTO:	PRECIO:
PRODUCCION/MES: 1 artesano 45 u 4 artesanos 180 u	UNITARIO: \$ 3.950	UNITARIO: \$ 8.300
EMPAQUE: envoltura plástica y caja de cartón, aserrín al interior	P. MAYOR: \$ 8.000	P. MAYOR: \$ 8.000
EMBALAJE: caja de cartón	EMPAQUE: Especifico por definir	EMPAQUE: Especifico por definir

OBSERVACIONES: Los candelabros retoman elementos arquitectónicos de las casas de madera del Chocó, son piezas pequeñas, de fácil elaboración, pensadas con el fin de utilizar excedentes de madera

RESPONSABLE: D.I. Adriana Sáenz Forero FECHA: Mayo 2.000

SISTEMA DE REFERENCIA 2 7 0 2 2 2 TIPO DE FICHA: REFERENTE(S) MUESTRA LÍNEA EMPAQUE

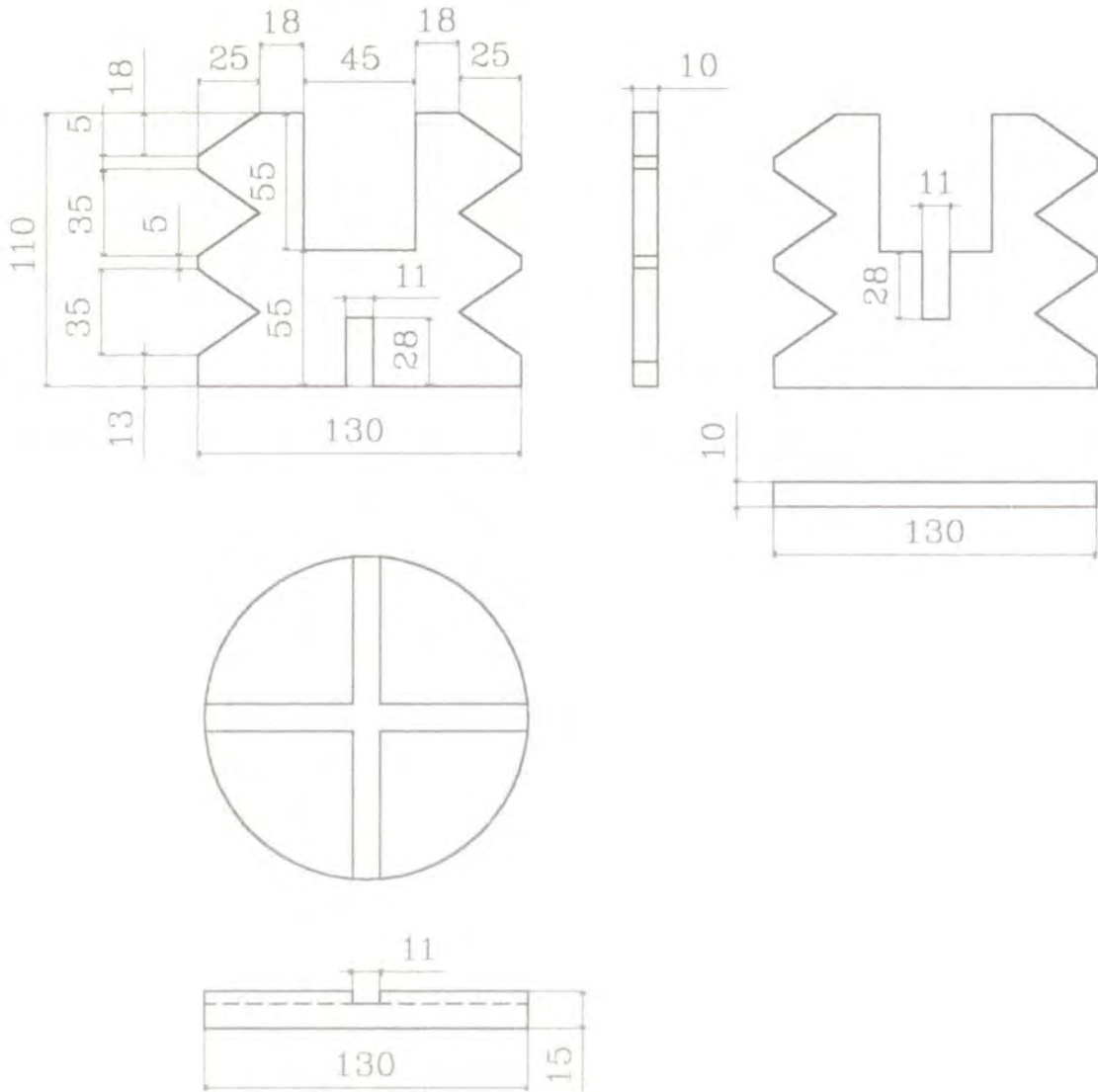

PIEZA: CANDELABRO	LÍNEA: Candelabros Istrmina	ESC. (Cm):	PL. 2/4
NOMBRE: CANDELABRO MODULARES ISTRMINA	REFERENCIA: Zig zag		
OFICIO: EBANISTERÍA	RECURSO (S) NATURAL (ES): Lirio		
TÉCNICA:	MATERIA PRIMA: Tabla de lirio		

PROCESO DE PRODUCCIÓN: 1. Selección de la madera 2. Si la madera no está seca, se aplica glicol polietileno y se deja a la intemperie por 2 o 3 días (según el clima). Se lleva la tabla a la planeadora y luego a la canteadora para obtener ángulo de 90 g. 3. Cepillado manual, verificando ángulo con la escuadra. 4. Trazado y corte de las partes en sinfín. 5. Corte de base y elaboración de ranura con fresa de acanalar. 6. Lijado. 7. Aplicación de sellador se deja secar y se lija. 8. Acabado (con cera, tintilla, vinilo). 9. Empaque

OBSERVACIONES: Estas piezas se pueden elaborar con material reutilizable. Se debe prestar especial atención al ensamble, para que el juego sea mínimo. Para acabados, revisar la carta de color de Martín Manrique. Se debe mejorar la calidad de los productos. Es conveniente empaquetar piezas terminadas en plástico a fin de regular el secado de la madera.

RESPONSABLE: D.I. Adriana Sáenz Forero FECHA: Mayo 2.000



PIEZA: Candelabro modular	LÍNEA: Candelabros modulares en cruz	ARTESANOS: jarlen, John, Javier, Andrés
NOMBRES: Candelabro modular	REFERENCIA: zig zag con curva	
OFICIO: Ebanistería	LARGO (CM): 13 ALTO (CM): 14 ANCHO (CM): 13	DEPARTAMENTO: Chocó
RECURSOS NATURALES: Lirio, cedro	DIAMETRO: 13 PESO (GR):	LOCALIDAD: Istmina
MATERIA PRIMA: Tabla	COLOR: Natural / tintillado / acabado con vinilos	VEREDA:
	CERTIFICADO HECHO A MANO SI <input type="checkbox"/> NO <input checked="" type="checkbox"/>	TIPO DE POBLACION: Casco urbano, Negritud

MERCADO OBJETIVO: Segmento clases media alta	COSTO:	PRECIO:
PRODUCCION/MES: 1 artesano 45 u 4 artesanos 180 u	UNITARIO: \$ 3.950	UNITARIO: \$ 8.300
EMPAQUE: envoltura plástica y caja de cartón, aserrín al interior	P. MAYOR: \$ 8.000	P. MAYOR: \$ 8.000
EMBALAJE: caja de cartón	EMPAQUE: Especifico por definir	EMPAQUE: Especifico por definir

OBSERVACIONES: Los candelabros retoman elementos arquitectónicos de las casas de madera del Chocó, son piezas pequeñas, de fácil elaboración, pensadas con el fin de utilizar excedentes de madera

RESPONSABLE: D.I. Adriana Sáenz Forero FECHA: Mayo 2.000

SISTEMA DE REFERENCIA 2 7 0 2 2 2 TIPO DE FICHA: REFERENTE(S) MUESTRA LÍNEA EMPAQUE

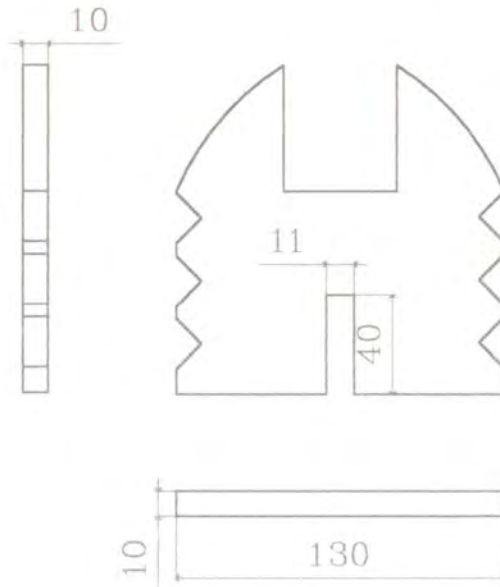
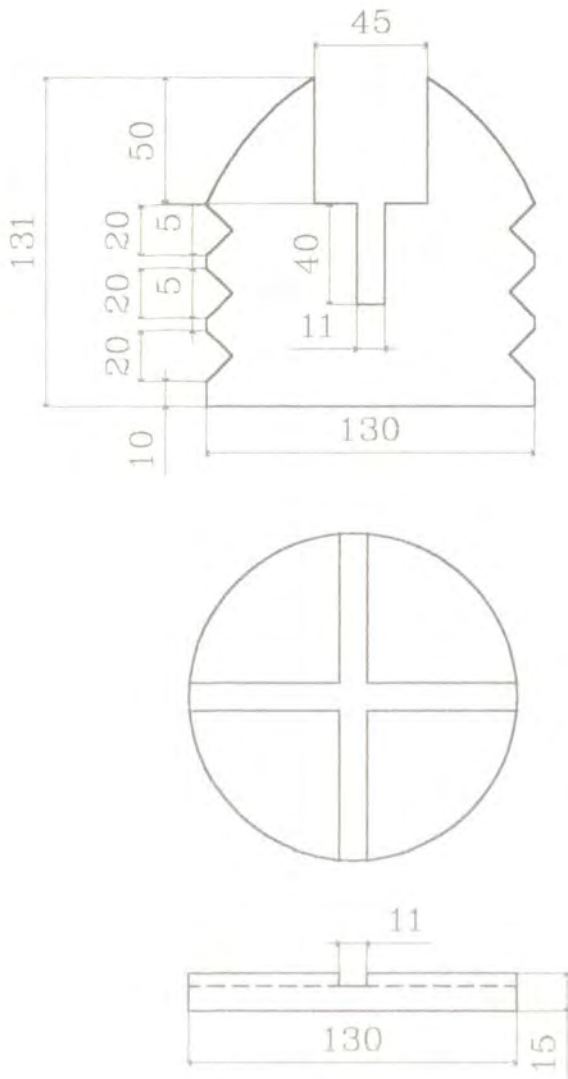

PIEZA: CANDELABRO	LÍNEA: Candelabros Istmina	ESC. (Cm):	PL. ¾
NOMBRE: CANDELABRO MODULARES ISTMINA	REFERENCIA: Zig zag con curva		
OFICIO: EBANISTERIA	RECURSO (S) NATURAL (ES): Lirio		
TÉCNICA:	MATERIA PRIMA: Tabla de lirio		

PROCESO DE PRODUCCIÓN: 1. Selección de la madera 2. Si la madera no está seca, se aplica glicol polietileno y se deja a la intemperie por 2 o 3 días (según el clima). Se lleva la tabla a la planeadora y luego a la canteadora para obtener ángulo de 90 g. 3. Cepillado manual, verificando ángulo con la escuadra. 4. Trazado y corte de las partes en sinfín, 5. Corte de base y elaboración de ranura con fresa de acanalar 6. Lijado 7. Aplicación de sellador se deja secar y se lija. 8. Acabado (con cera, tintilla, vinilo). 9. Empaque

OBSERVACIONES: Estas piezas se pueden elaborar con material reutilizable. Se debe prestar especial atención al ensamble, para que el juego sea mínimo. Para acabados, revisar la carta de color de Martín Manrique. Se debe mejorar la calidad de los productos. Es conveniente empaquetar piezas terminadas en plástico a fin de regular el secado de la madera.

RESPONSABLE: D.I. Adriana Sáenz Forero FECHA: Mayo 2.000



PIEZA: Candelabro modular	LÍNEA: Candelabros modulares en cruz	ARTESANOS: Jarién, John, Javier, Andrés
NOMBRES: Candelabro modular	REFERENCIA: Pilón	
OFICIO: Ebanistería	LARGO (CM): 8,5 ALTO (CM): 13 ANCHO (CM): 8,5	DEPARTAMENTO: Chocó
RECURSOS NATURALES: Lirio, cedro	DIAMETRO: 8,5 PESO (GR):	LOCALIDAD: Istmina
MATERIA PRIMA: Tabla	COLOR: Natural / tintillado / acabado con vinilos	VEREDA:
	CERTIFICADO HECHO A MANO SI <input type="checkbox"/> NO <input checked="" type="checkbox"/>	TIPO DE POBLACION: Casco urbano, Negritud
MERCADO OBJETIVO: Segmento clases media alta	COSTO:	PRECIO:
PRODUCCION/MES: 1 artesano 45 u 4 artesanos 180 u	UNITARIO: \$ 3.950	UNITARIO: \$ 8.300
EMPAQUE: envoltura plástica y caja de cartón, aserrín al interior	P. MAYOR: \$ 8.000	P. MAYOR: \$ 8.000
EMBALAJE: caja de cartón	EMPAQUE: Especifico por definir	EMPAQUE: Especifico por definir

OBSERVACIONES: Los candelabros retoman elementos arquitectónicos de las casas de madera del Chocó, son piezas pequeñas, de fácil elaboración, pensadas con el fin de utilizar excedentes de madera

RESPONSABLE: D.I. Adriana Sáenz Forero

FECHA: Mayo 2.000

SISTEMA DE REFERENCIA 2 7 0 2 2 2 TIPO DE FICHA: REFERENTE(S) MUESTRA LÍNEA EMPAQUE

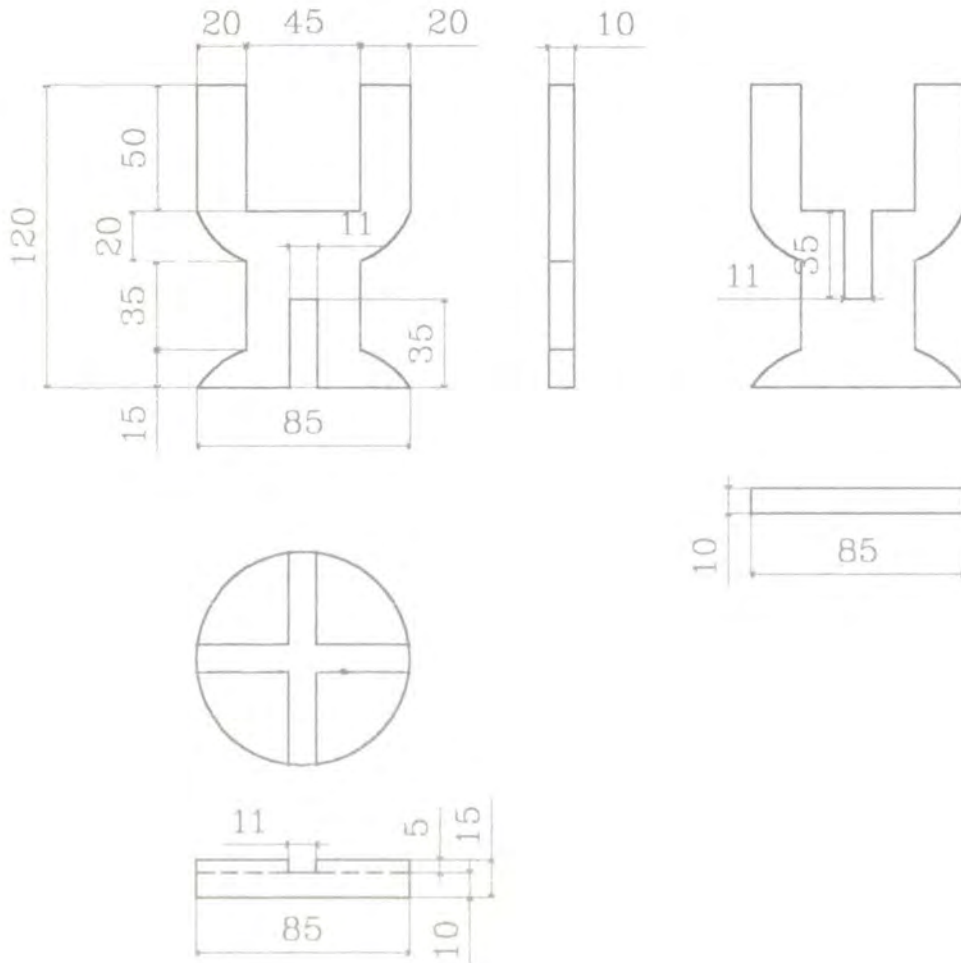

PIEZA: CANDELABRO	LÍNEA: Candelabros Istrmina	ESC. (Cm):	PL. 4/4
NOMBRE: CANDELABRO MODULARES ISTRMINA	REFERENCIA: Pilón		
OFICIO: EBANISTERÍA	RECURSO (S) NATURAL (ES): Lirio		
TÉCNICA:	MATERIA PRIMA: Tabla de lirio		

PROCESO DE PRODUCCIÓN: 1. Selección de la madera 2. Si la madera no está seca, se aplica glicol polietileno y se deja a la intemperie por 2 o 3 días (según el clima). Se lleva la tabla a la planeadora y luego a la canteadora para obtener ángulo de 90 g. 3. Cepillado manual, verificando ángulo con la escuadra. 4. Trazado y corte de las partes en sinfín. 5. Corte de base y elaboración de ranura con fresa de acanalar 6. Lijado 7. Aplicación de sellador se deja secar y se lija. 8. Acabado (con cera, tintilla, vinilo). 9. Empaque

OBSERVACIONES: Estas piezas se pueden elaborar con material reutilizable. Se debe prestar especial atención al ensamble, para que el juego sea mínimo. Para acabados, revisar la carta de color de Martín Manrique. Se debe mejorar la calidad de los productos. Es conveniente empacar piezas terminadas en plástico a fin de regular el secado de la madera.

RESPONSABLE: D.I. Adriana Sáenz Forero FECHA: Mayo 2.000



PIEZA: Panera cónica con orejas	LÍNEA: Combinación con madera	ARTESANOS: Claritza Murillo, Bernardo Mosquera
NOMBRES: Panera, base de madera	REFERENCIA:	
	LARGO (CM): ALTO (CM) 8: ANCHO (CM):22	DEPARTAMENTO: Chocó
OFICIO: Cestería y carpintería	DIAMETRO:15 base PESO (GR):	LOCALIDAD: Istmina
RECURSOS NATURALES: Palma de cabecinegro, lirio	COLOR: Natural / Tinturado	VEREDA:
MATERIA PRIMA: Flor de cabecinegro, lirio	CERTIFICADO HECHO A MANO SI <input type="checkbox"/> NO <input checked="" type="checkbox"/>	TIPO DE POBLACION: Casco Urbano, negritud
MERCADO OBJETIVO: Segmentos clase media alta	COSTO:	PRECIO:
PRODUCCION/MES: 1 artesana 20 u, 7 artesanas 140 u	UNITARIO: \$ 14.100	UNITARIO: \$ 21.950
EMPAQUE: Envoltura plástica y cartón corrugado	P. MAYOR: \$ 21.950	P. MAYOR: \$ 21.950
EMBALAJE: Caja de cartón	EMPAQUE: Especifico sin definir	EMPAQUE: Especifico sin definir

OBSERVACIONES: Los costos consignados aquí corresponden a la lista acordada durante la comisión, sin embargo Bernardo Mosquera, Presidente de la Asociación insiste en hacer un reajuste del 30% por concepto de comercialización.

RESPONSABLE: D.I. Adriana Sáenz Forero FECHA: Mayo 2.000

SISTEMA DE REFERENCIA 2 7 2 4 2 2 TIPO DE FICHA: REFERENTE(S) MUESTRA LÍNEA EMPAQUE

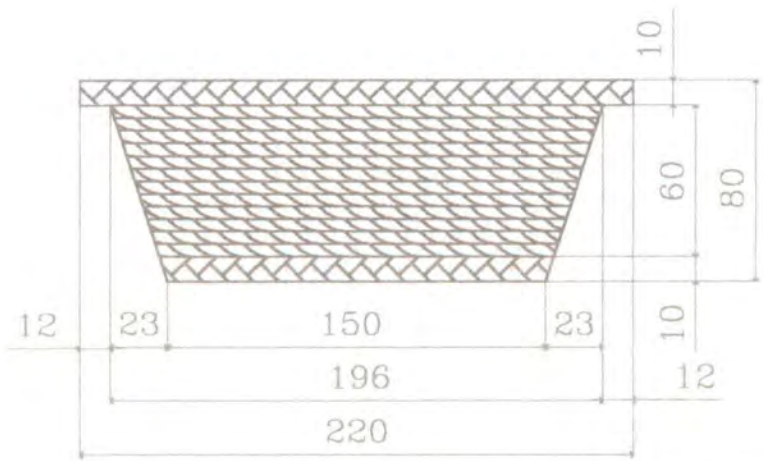
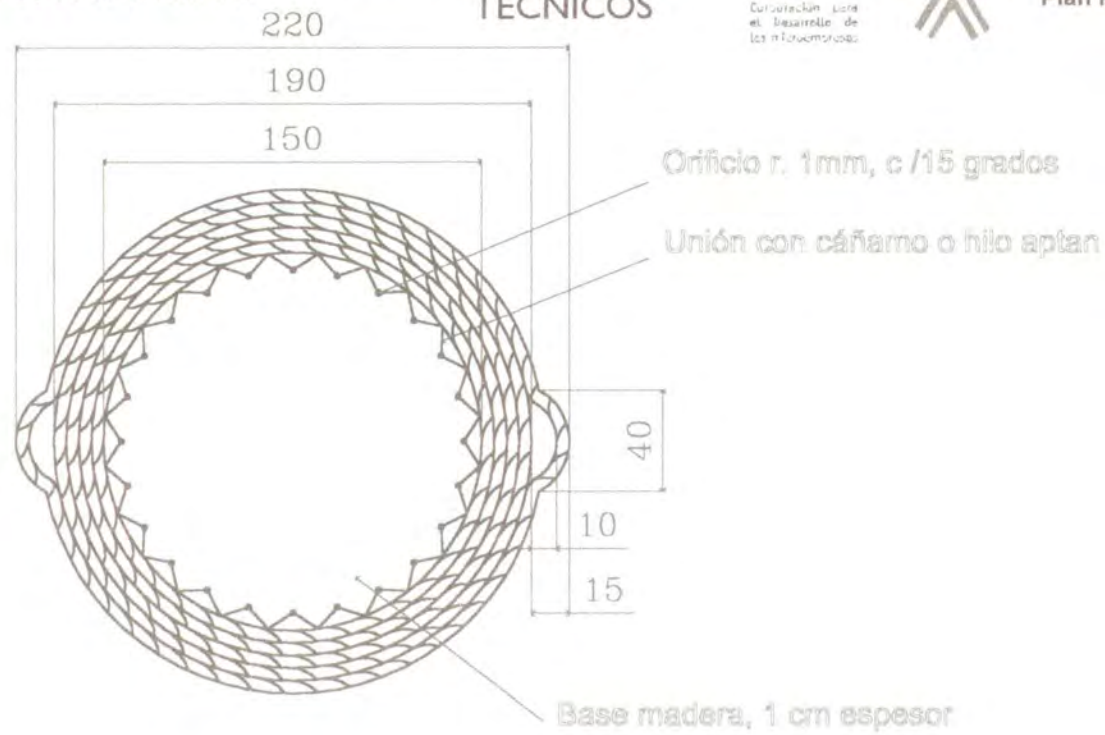

PIEZA: PANERA	LÍNEA: Combinación con madera	ESC. (Cm):	PL. 1/7
NOMBRE: PANERA OREJA SENCILLA ISTMINA	REFERENCIA: Base de madera		
OFICIO: CESTERIA, CARPINTERIA	RECURSO (S) NATURAL (ES): Palma de cabecinegro, lirio		
TECNICA: TRENZA COSIDA	MATERIA PRIMA: Flor de cabecinegro y lirio		

PROCESO DE PRODUCCION: 1. Lavado de la fibra con agua y jabón, secado a la sombra. 2. Corte de partes en mal estado y despuntado. 3. Corte longitudinal para abrir la "bolsa". 4. Corte de tiras de aprox. 2 cm. 5. Costura de 3 cabos al sesgo por el extremo. 6. Doblado de bordes al centro para iniciar la trenza. A medida que se agotan los cabos se van añadiendo nuevos cabos para evitar que estos se enreden. 7. Trenzado. 8. Armado en espiral. 9. Costura con aguja capotera e hilo aptan. 10. Una vez se tenga armada la base se comienza a coser sobre la última trenza para dar altura según la necesidad. Para la base se corta con sinfín, a la medida requerida y con el taladro se abren orificios a 15 grados, se lija y aplica sellador..

OBSERVACIONES: Debe prestarse especial atención a la elaboración de la trenza, pues debe quedar apretada y "sin pelos", para asegurar la estructura y estética de la pieza.

RESPONSABLE: D.I. Adriana Sáenz Forero FECHA: Mayo 2.000



PIEZA: Frutera con orejas	LÍNEA: Combinación con madera	ARTESANOS: Nimia Murillo, Bernardo Mosquera
NOMBRES: Frutera, base de madera	REFERENCIA:	
OFICIO: Cestería y carpintería	LARGO (CM): ALTO (CM): 5, SANCHÓ (CM): 32	DEPARTAMENTO: Chocó
RECURSOS NATURALES: Palma de cabecinegro, lirio	DIAMETRO: 25 base PESO (GR):	LOCALIDAD: Istmina
MATERIA PRIMA: Flor de cabecinegro, lirio	COLOR: Natural / Tinturado	VEREDA:
	CERTIFICADO HECHO A MANO SI <input type="checkbox"/> NO <input checked="" type="checkbox"/>	TIPO DE POBLACION: Casco Urbano, negritud
MERCADO OBJETIVO: Segmentos clase media alta	COSTO:	PRECIO:
PRODUCCION/MES: 1 artesana 25 u, 7 artesanas 175 u	UNITARIO: \$ 19.990	UNITARIO: \$ 31.200
EMPAQUE: Envoltura plástica y cartón corrugado	P. MAYOR: \$ 31.200	P. MAYOR: \$ 31.200
EMBALAJE: Caja de cartón	EMPAQUE: Especifico sin definir	EMPAQUE: Especifico sin definir

OBSERVACIONES: Los costos consignados aquí corresponden a la lista acordada durante la comisión, sin embargo Bernardo Mosquera, Presidente de la Asociación insiste en hacer un reajuste del 30% por concepto de comercialización.

RESPONSABLE: D.I. Adriana Sáenz Forero FECHA: Mayo 2.000

SISTEMA DE REFERENCIA 2 7 2 4 2 2 TIPO DE FICHA: REFERENTE(S) MUESTRA LÍNEA EMPAQUE

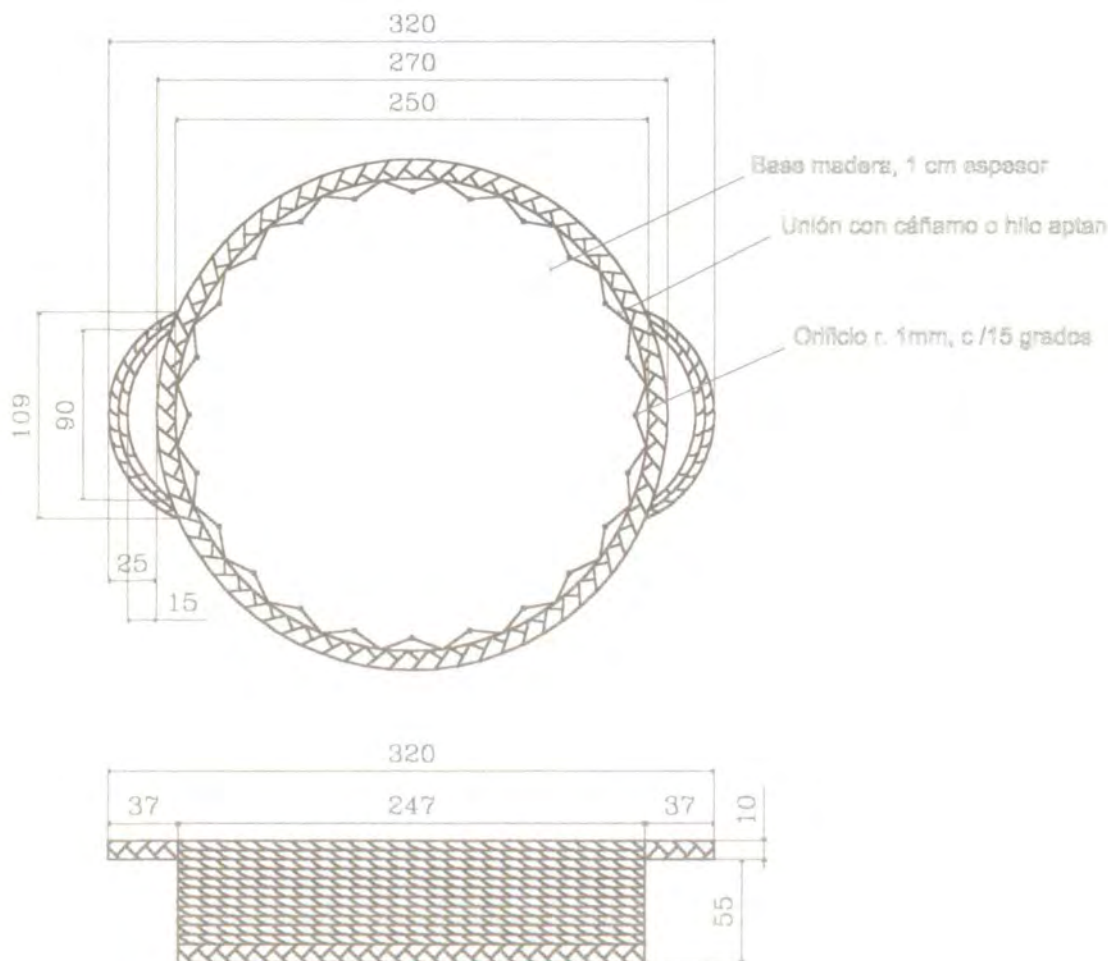

PIEZA: FRUTERO	LÍNEA: Combinación con madera	ESC. (Cm):	PL. 2/7
NOMBRE: FRUTERO OREJA DOBLE ISTMINA	REFERENCIA: Base de madera		
OFICIO: CESTERIA, CARPINTERIA	RECURSO (S) NATURAL (ES): Palma de cabecinegro, lirio		
TECNICA: TRENZA COSIDA	MATERIA PRIMA: Flor de cabecinegro y lirio		

PROCESO DE PRODUCCION: 1. Lavado de la fibra con agua y jabón, secado a la sombra.
 2. Corte de partes en mal estado y despuntado. 3. Corte longitudinal para abrir la "bolsa". 4. Corte de tiras de aprox. 2 cm.5. Costura de 3 cabos al sesgo por el extremo. 6. Doblado de bordes al centro para iniciar la trenza. A medida que se agotan los cabos se van añadiendo nuevos cabos para evitar que estos se enreden. 7. Trenzado. 8. Armado en espiral. 9. Costura con aguja capotera e hilo aptan. 10. Una vez se tenga armada la base se comienza a coser sobre la última trenza para dar altura según la necesidad. Para la base se corta con sinfín, a la medida requerida y con el taladro se abren orificios a 15 grados, se lija y aplica sellador.

OBSERVACIONES: Debe prestarse especial atención a la elaboración de la trenza, pues debe quedar apretada y "sin pelos", para asegurar la estructura y estética de la pieza.

RESPONSABLE: D.I. Adriana Sáenz Forero
 FECHA: Mayo 2.000

SISTEMA DE REF. 2 7 2 4 2 2 CÓDIGO REGION 0 3 2 7 3 6 1 REFERENTE(S) MUESTRA LÍNEA EMPAQUE



PIEZA: Bombonera cuadrada, base de madera	LÍNEA: Combinación con madera	ARTESANOS: Ana Mintz, Bernardo Mosquera
NOMBRES: Bombonera cuadrada	REFERENCIA:	
	LARGO (CM):10: ALTO (CM) 7: ANCHO (CM):10	DEPARTAMENTO: Chocó
OFICIO: Cestería y carpintería	DIAMETRO: PESO (GR):	LOCALIDAD: Istmina
RECURSOS NATURALES: Palma de cabecinegro, lirio	COLOR: Natural / Tinturado	VEREDA:
MATERIA PRIMA: Flor de cabecinegro, lirio	CERTIFICADO HECHO A MANO <input type="checkbox"/> SI <input checked="" type="checkbox"/> NO	TIPO DE POBLACION: Casco Urbano, negritud
MERCADO OBJETIVO: Segmentos clase media alta	COSTO:	PRECIO:
PRODUCCION/MES: 1 artesana 30 u, 7 artesanas 210 u	UNITARIO: \$ 9.200	UNITARIO: \$ 11.000
EMPAQUE: Envoltura plástica y cartón corrugado	P. MAYOR: \$ 11.000	P. MAYOR: \$ 11.000
EMBALAJE: Caja de cartón	EMPAQUE: Especifico sin definir	EMPAQUE: Especifico sin definir

OBSERVACIONES: Los costos consignados aquí corresponden a la lista acordada durante la comisión, sin embargo Bernardo Mosquera, Presidente de la Asociación insiste en hacer un reajuste del 30% por concepto de comercialización.

RESPONSABLE: D.I. Adriana Sáenz Forero FECHA: Mayo 2.000

SISTEMA DE REFERENCIA 2 7 2 4 2 2 TIPO DE FICHA: REFERENTE(S) MUESTRA LÍNEA EMPAQUE

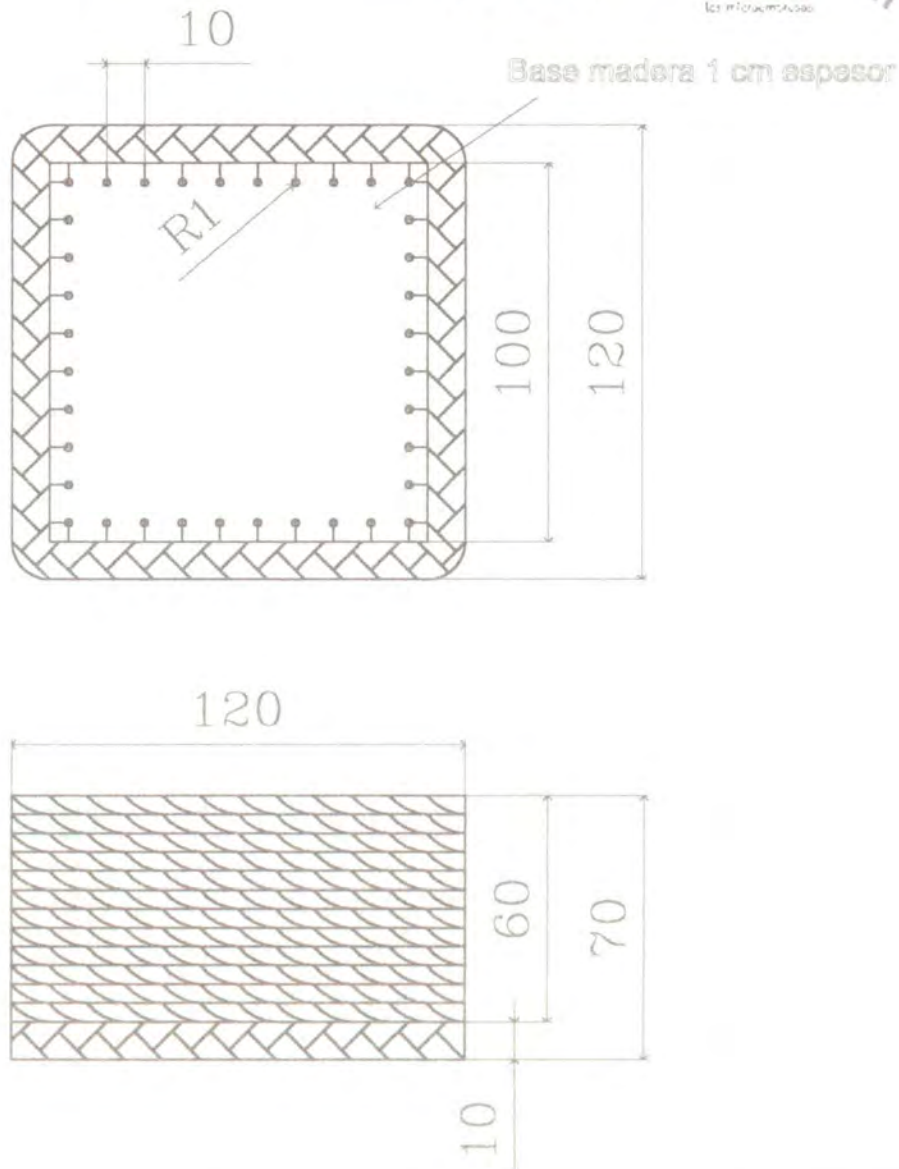

PIEZA: BOMBONERA	LÍNEA: Combinación con madera	ESC. (Cm):	PL. 3/7
NOMBRE: BOMBONERA CUADRADA ISTMINA	REFERENCIA: Base de madera		
OFICIO: CESTERIA, CARPINTERÍA	RECURSO (S) NATURAL (ES): Palma de cabecinegro, lirio		
TECNICA: TRENZA COSIDA	MATERIA PRIMA: Flor de cabecinegro y lirio		

PROCESO DE PRODUCCION: 1. Lavado de la fibra con agua y jabón, secado a la sombra.
2. Corte de partes en mal estado y despuntado. 3. Corte longitudinal para abrir la "bolsa". 4. Corte de tiras de aprox. 2 cm. 5. Costura de 3 cabos al sesgo por el extremo. 6. Doblado de bordes al centro para iniciar la trenza. A medida que se agotan los cabos se van añadiendo nuevos cabos para evitar que estos se enreden. 7. Trenzado. 8. Armado en espiral. 9. Costura con aguja capotera e hilo aptan. 10. Una vez se tenga armada la base se comienza a coser sobre la última trenza para dar altura según la necesidad. Para la base se corta con sinfín, a la medida requerida y con el taladro se abren orificios a 15 grados, se lija y aplica sellador..

OBSERVACIONES: Debe prestarse especial atención a la elaboración de la trenza, pues debe quedar apretada y "sin pelos", para asegurar la estructura y estética de la pieza.

RESPONSABLE: D.I. Adriana Sáenz Forero

FECHA: Mayo 2.000

SISTEMA DE REF. 2 7 2 4 2 2 CÓDIGO REGION 0 3 2 7 3 6 1 REFERENTE(S) MUESTRA LÍNEA EMPAQUE



PIEZA: Bandeja rectangular, base de madera	LÍNEA: Combinación con madera	ARTESANOS: Claritza Murillo, Bernardo Mosquera
NOMBRES: Bandeja	REFERENCIA:	
OFICIO: Cestería y carpintería	LARGO (CM): 30 ALTO (CM): 3 ANCHO (CM): 22	DEPARTAMENTO: Chocó
RECURSOS NATURALES: Palma de cabecinegro, lirio	DIAMETRO: PESO (GR):	LOCALIDAD: Istmina
MATERIA PRIMA: Flor de cabecinegro, lirio	COLOR: Natural / Tinturado	VEREDA:
	CERTIFICADO HECHO A MANO <input type="checkbox"/> SI <input checked="" type="checkbox"/> NO	TIPO DE POBLACION: Casco Urbano, negritud
MERCADO OBJETIVO: Segmentos clase media alta	COSTO:	PRECIO:
PRODUCCION/MES: 1 artesana 16 u, 7 artesanas 112 u	UNITARIO: \$ 17.500	UNITARIO: \$27.400
EMPAQUE: Envoltura plástica y cartón corrugado	P. MAYOR: \$ 27.400	P. MAYOR: \$ 27.400
EMBALAJE: Caja de cartón	EMPAQUE: Especifico sin definir	EMPAQUE: Especifico sin definir

OBSERVACIONES: Los costos consignados aquí corresponden a la lista acordada durante la comisión, sin embargo Bernardo Mosquera, Presidente de la Asociación insiste en hacer un reajuste del 30% por concepto de comercialización.

RESPONSABLE: D.J. Adriana Sáenz Forero FECHA: Mayo 2.000

SISTEMA DE REFERENCIA 2 7 2 4 2 2 TIPO DE FICHA: REFERENTE(S) MUESTRA LÍNEA EMPAQUE

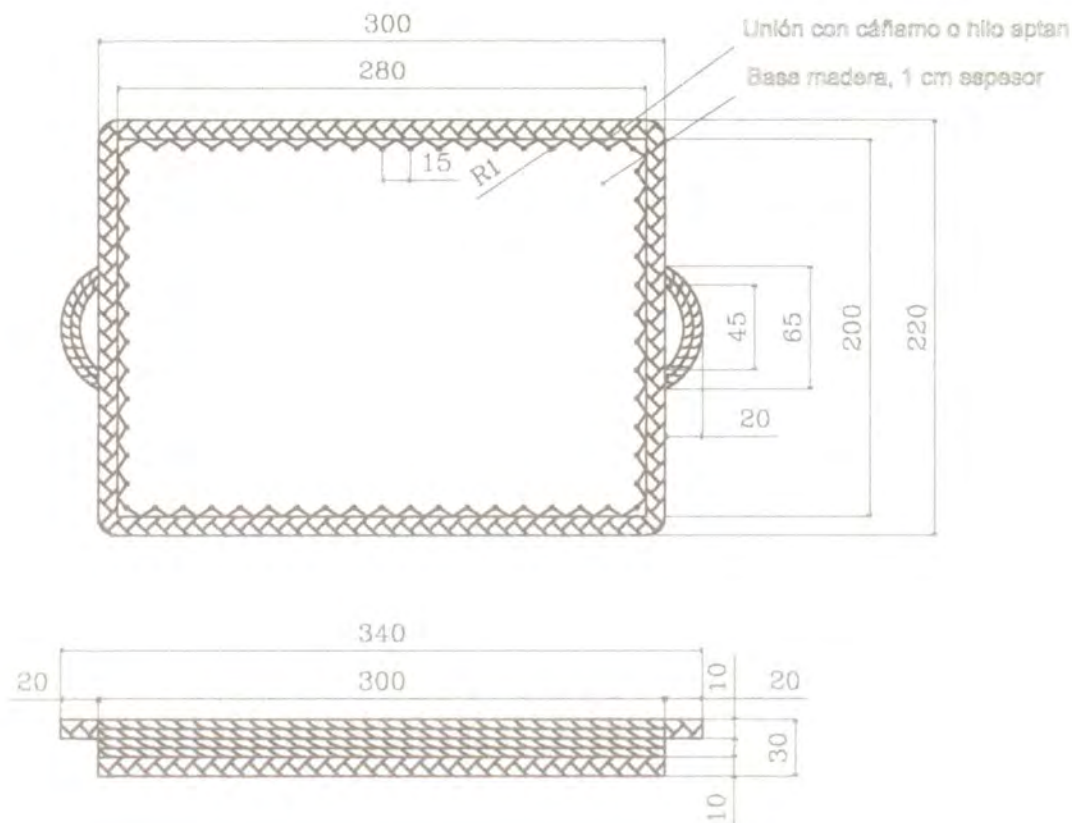

PIEZA: BANDEJA

NOMBRE: BANDEJA RECTANGULAR ISTMINA

OFICIO: CESTERIA, CARPINTERÍA

TECNICA: TRENZA COSIDA

LÍNEA: Combinación con madera

ESC. (Cm):

PL. 4/7

REFERENCIA: Base de madera

RECURSO (S) NATURAL (ES): Palma de cabecinegro, lirio

MATERIA PRIMA: Flor de cabecinegro y lirio

PROCESO DE PRODUCCION: 1. Lavado de la fibra con agua y jabón, secado a la sombra.

2. Corte de partes en mal estado y despuntado. 3. Corte longitudinal para abrir la "bolsa". 4. Corte de tiras de aprox. 2 cm. 5. Costura de 3 cabos al sesgo por el extremo. 6. Doblado de bordes al centro para iniciar la trenza. A medida que se agotan los cabos se van añadiendo nuevos cabos para evitar que estos se enreden. 7. Trenzado. 8. Armado en espiral. 9. Costura con aguja capotera e hilo aptan. 10. Una vez se tenga armada la base se comienza a coser sobre la última trenza para dar altura según la necesidad. Para la base se corta con sinfín, a la medida requerida y con el taladro se abren orificios a 15 grados, se lija y aplica sellador..

OBSERVACIONES: Debe prestarse especial atención a la elaboración de la trenza, pues debe quedar apretada y "sin pelos", para asegurar la estructura y estética de la pieza.

RESPONSABLE: D.I. Adriana Sáenz Forero

FECHA: Mayo 2.000

SISTEMA DE REF. 2 7 2 4 2 2

CÓDICO REGION 0 3 2 7 3 6 1

REFERENTE(S) MUESTRA LÍNEA EMPAQUE



PIEZA: Bandeja circular	LÍNEA: Combinación con madera	ARTESANOS: Ayda Llimis, Bernardo Mosquera
NOMBRES: Bandeja circular, base de madera	REFERENCIA:	
OFICIO: Cestería y carpintería	LARGO (CM): ALTO (CM): 4 ANCHO (CM):32	DEPARTAMENTO: Chocó
RECURSOS NATURALES: Palma de cabecinegro, lirio	DIAMETRO:25 base PESO (GR):	LOCALIDAD: Istmina
MATERIA PRIMA: Flor de cabecinegro, lirio	COLOR: Natural / Tinturado	VEREDA:
	CERTIFICADO HECHO A MANO SI <input type="checkbox"/> NO <input checked="" type="checkbox"/>	TIPO DE POBLACION: Casco Urbano, negritud
MERCADO OBJETIVO: Segmentos clase media alta	COSTO:	PRECIO:
PRODUCCION/MES: 1 artesana 16 u, 7 artesanas 112 u	UNITARIO: \$ 17.500	UNITARIO: \$ 27.300
EMPAQUE: Envoltura plástica y cartón corrugado	P. MAYOR: \$ 27.300	P. MAYOR: \$ 27.300
EMBALAJE: Caja de cartón	EMPAQUE: Especifico sin definir	EMPAQUE: Especifico sin definir

OBSERVACIONES: Los costos consignados aquí corresponden a la lista acordada durante la comisión, sin embargo Bernardo Mosquera, Presidente de la Asociación insiste en hacer un reajuste del 30% por concepto de comercialización.

RESPONSABLE: D.I. Adriana Sáenz Forero FECHA: Mayo 2.000

SISTEMA DE REFERENCIA 2 7 2 4 2 2 TIPO DE FICHA: REFERENTE(S) MUESTRA LÍNEA EMPAQUE

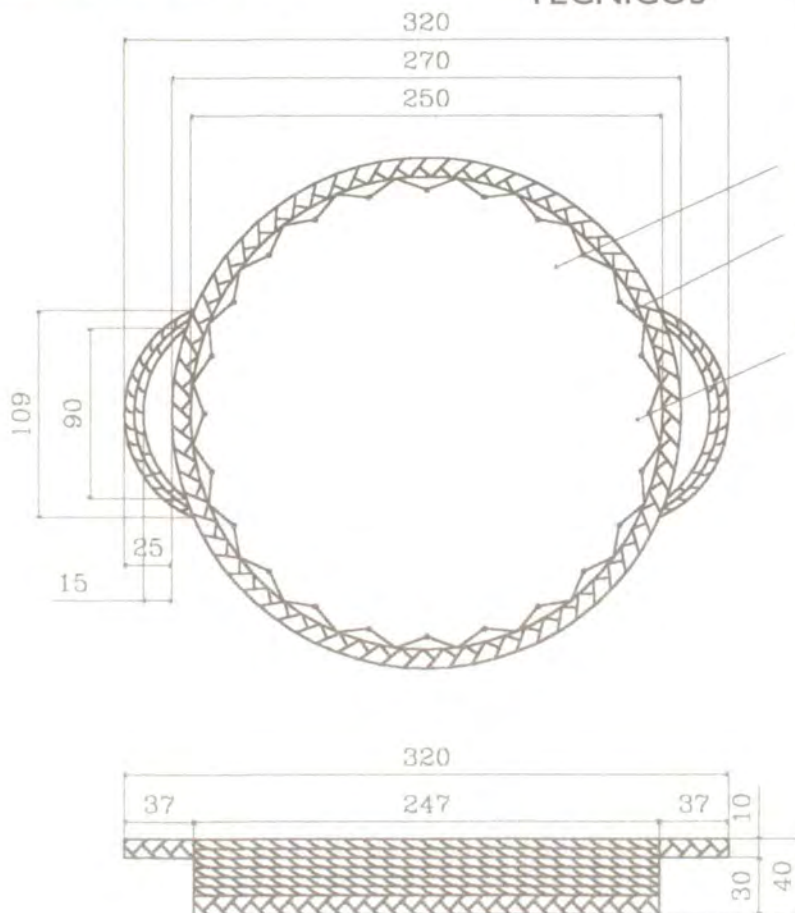

PIEZA: BANDEJA	LÍNEA: Combinación con madera	ESC. (Cm):	PL. 5/7
NOMBRE: BANDEJA CIRCULAR ISTMINA	REFERENCIA: Base de madera		
OFICIO: CESTERIA, CARPINTERIA	RECURSO (S) NATURAL (ES): Palma de cabecinegro, lirio		
TECNICA: TRENZA COSIDA	MATERIA PRIMA: Flor de cabecinegro y lirio		

PROCESO DE PRODUCCION: 1. Lavado de la fibra con agua y jabón, secado a la sombra.
 2. Corte de partes en mal estado y despuntado. 3. Corte longitudinal para abrir la "bolsa". 4. Corte de tiras de aprox. 2 cm.5. Costura de 3 cabos al sesgo por el extremo. 6. Doblado de bordes al centro para iniciar la trenza. A medida que se agotan los cabos se van añadiendo nuevos cabos para evitar que estos se enreden. 7. Trenzado. 8. Armado en espiral. 9. Costura con aguja capotera e hilo aptan. 10. Una vez se tenga armada la base se comienza a coser sobre la última trenza para dar altura según la necesidad. Para la base se corta con sinfin, a la medida requerida y con el taladro se abren orificios a 15 grados, se lija y aplica sellador..

OBSERVACIONES: Debe prestarse especial atención a la elaboración de la trenza, pues debe quedar apretada y "sin pelos", para asegurar la estructura y estética de la pieza.

RESPONSABLE: D.I. Adriana Sáenz Forero
 FECHA: Mayo 2.000



PIEZA: Cubiertero	LÍNEA: Combinación con madera	ARTESANOS: Claritza Murillo, Bernardo Mosquera
NOMBRES: Cubiertero, base de madera	REFERENCIA:	
	LARGO (CM): 20 ALTO (CM): 2,5 ANCHO (CM): 10	DEPARTAMENTO: Chocó
OFICIO: Cestería y carpintería	DIAMETRO: PESO (GR):	LOCALIDAD: Istmina
RECURSOS NATURALES: Palma de cabecinegro, lirio	COLOR: Natural / Tinturado	VEREDA:
MATERIA PRIMA: Flor de cabecinegro, lirio	CERTIFICADO HECHO A MANO SI <input type="checkbox"/> NO <input checked="" type="checkbox"/>	TIPO DE POBLACION: Casco Urbano, negritud
MERCADO OBJETIVO: Segmentos clase media alta	COSTO:	PRECIO:
PRODUCCION/MES: 1 artesana 32 u, 7 artesanas 224 u	UNITARIO: \$ 8.700	UNITARIO: \$ 13.500
EMPAQUE: Envoltura plástica y cartón corrugado	P. MAYOR: \$ 13.500	P. MAYOR: \$ 13.500
EMBALAJE: Caja de cartón	EMPAQUE: Especifico sin definir	EMPAQUE: Especifico sin definir

OBSERVACIONES: Los costos consignados aquí corresponden a la lista acordada durante la comisión, sin embargo Bernardo Mosquera, Presidente de la Asociación insiste en hacer un reajuste del 30% por concepto de comercialización.

RESPONSABLE: D.I. Adriana Sáenz Forero FECHA: Mayo 2.000

SISTEMA DE REFERENCIA 2 7 2 4 2 2 TIPO DE FICHA: REFERENTE(S) MUESTRA LÍNEA EMPAQUE

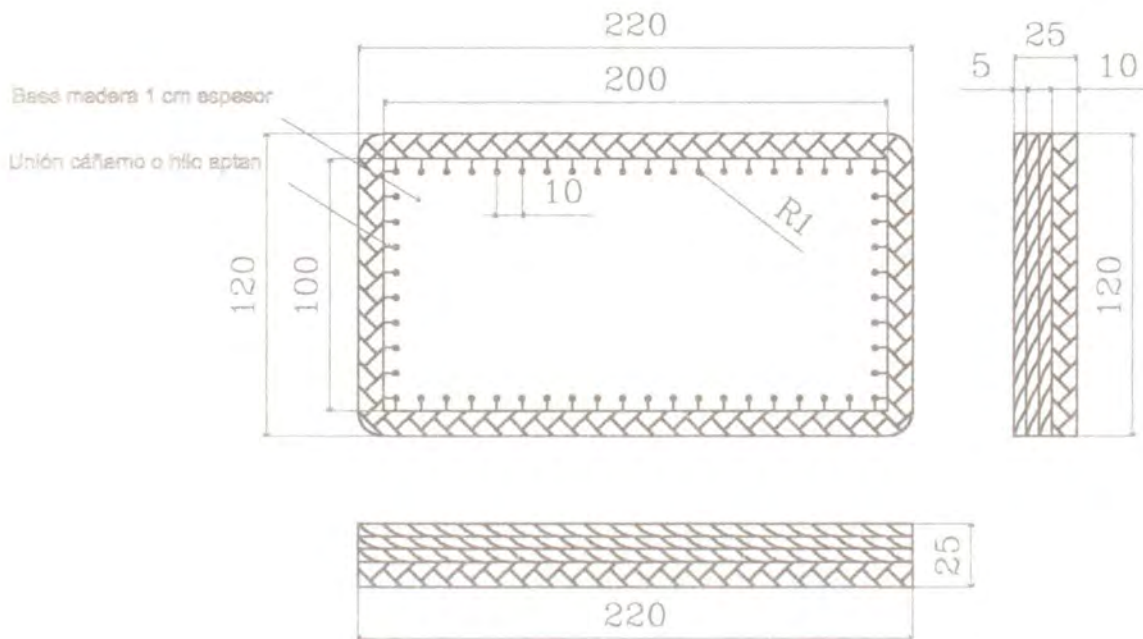

PIEZA: CUBIERTERO	LÍNEA: Combinación con madera	ESC. (Cm):	PL. 6/7
NOMBRE: CUBIERTERO ISTMINA	REFERENCIA: Base de madera		
OFICIO: CESTERIA, CARPINTERÍA	RECURSO (S) NATURAL (ES): Palma de cabecinegro, lirio		
TECNICA: TRENZA COSIDA	MATERIA PRIMA: Flor de cabecinegro y lirio		

PROCESO DE PRODUCCION: 1. Lavado de la fibra con agua y jabón, secado a la sombra.
2. Corte de partes en mal estado y despuntado. 3. Corte longitudinal para abrir la "bolsa". 4. Corte de tiras de aprox. 2 cm. 5. Costura de 3 cabos al sesgo por el extremo. 6. Doblado de bordes al centro para iniciar la trenza. A medida que se agotan los cabos se van añadiendo nuevos cabos para evitar que estos se enreden. 7. Trenzado. 8. Armado en espiral. 9. Costura con aguja capotera e hilo aptan. 10. Una vez se tenga armada la base se comienza a coser sobre la última trenza para dar altura según la necesidad. Para la base se corta con sinfín, a la medida requerida y con el taladro se abren orificios a 15 grados, se lija y aplica sellador..

OBSERVACIONES: Debe prestarse especial atención a la elaboración de la trenza, pues debe quedar apretada y "sin pelos", para asegurar la estructura y estética de la pieza.

RESPONSABLE: D.I. Adriana Sáenz Forero

FECHA: Mayo 2.000

SISTEMA DE REF. 2 7 2 4 2 2 CÓDICO REGION 0 3 2 7 3 6 1 REFERENTE(S) MUESTRA LÍNEA EMPAQUE



PIEZA: Cofre con tapa	LÍNEA: Combinación con madera	ARTESANOS: Derlin , Bernardo Mosquera
NOMBRES: cofre , base de madera	REFERENCIA:	
OFICIO: Cestería y carpintería	LARGO (CM): ALTO (CM):8,5 ANCHO (CM):11	DEPARTAMENTO: Chocó
RECURSOS NATURALES: Palma de cabecinegro, lirio	DIAMETRO:10 base PESO (GR):	LOCALIDAD: Istmina
MATERIA PRIMA: Flor de cabecinegro, lirio	COLOR: Natural / Tinturado	VEREDA:
	CERTIFICADO HECHO A MANO <input type="checkbox"/> SI <input type="checkbox"/> NO <input checked="" type="checkbox"/>	TIPO DE POBLACION: Casco Urbano, negritud
MERCADO OBJETIVO: Segmentos clase media alta	COSTO:	PRECIO:
PRODUCCION/MES: 1 artesana 25 u, 7 artesanas 175 u	UNITARIO: \$ 9.900	UNITARIO: \$ 15.350
EMPAQUE: Cartón corrugado	P. MAYOR: \$ 15.350	P. MAYOR: \$ 15.350
EMBALAJE: Caja de cartón	EMPAQUE: Especifico sin definir	EMPAQUE: Especifico sin definir

OBSERVACIONES: Los costos consignados aquí corresponden a la lista acordada durante la comisión, sin embargo Bernardo Mosquera, Presidente de la Asociación insiste en hacer un reajuste del 30% por concepto de comercialización.

RESPONSABLE: D.I. Adriana Sáenz Forero FECHA: Mayo 2.000

SISTEMA DE REFERENCIA 2 7 2 4 2 2 TIPO DE FICHA: REFERENTE(S) MUESTRA LÍNEA EMPAQUE

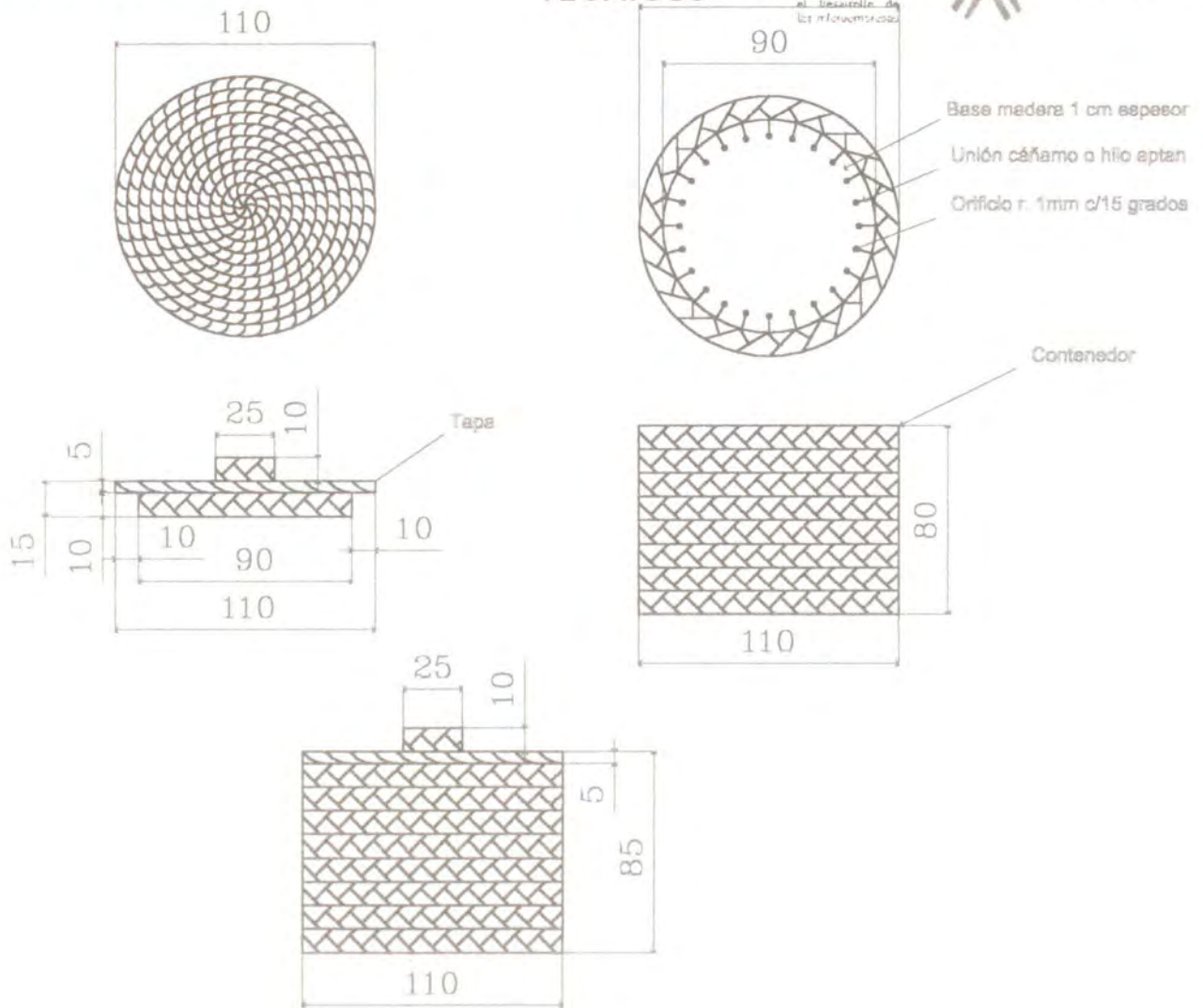

PIEZA: COFRE	LÍNEA: Combinación con madera	ESC. (Cm):	PL. 7/7
NOMBRE: COFRE TAPA ISTMINA	REFERENCIA: Base de madera		
OFICIO: CESTERIA, CARPINTERIA	RECURSO (S) NATURAL (ES): Palma de cabecinegro, lirio		
TECNICA: TRENZA COSIDA	MATERIA PRIMA: Flor de cabecinegro y lirio		

PROCESO DE PRODUCCION: 1. Lavado de la fibra con agua y jabón, secado a la sombra. 2. Corte de partes en mal estado y despuntado. 3. Corte longitudinal para abrir la "bolsa". 4. Corte de tiras de aprox. 2 cm. 5. Costura de 3 cabos al sesgo por el extremo. 6. Doblado de bordes al centro para iniciar la trenza. A medida que se agotan los cabos se van añadiendo nuevos cabos para evitar que estos se enreden. 7. Trenzado. 8. Armado en espiral. 9. Costura con aguja capotera e hilo aptan. 10. Una vez se tenga armada la base se comienza a coser sobre la última trenza para dar altura según la necesidad. Para la base se corta con sinfín, a la medida requerida y con el taladro se abren orificios a 15 grados, se lija y aplica sellador..

OBSERVACIONES: Debe prestarse especial atención a la elaboración de la trenza, pues debe quedar apretada y "sin pelos", para asegurar la estructura y estética de la pieza.

RESPONSABLE: D.I. Adriana Sáenz Forero
FECHA: Mayo 2.000



PIEZA: Cofre broche	LÍNEA: trenza cabecinegro	ARTESANOS: Virginia Palacios
NOMBRES: Cofre con broche	REFERENCIA:	
OFICIO: Cestería	LARGO (CM): ALTO (CM):7 ANCHO (CM):	DEPARTAMENTO: Chocó
RECURSOS NATURALES: Palma de cabecinegro	DIAMETRO:11 PESO (GR):	LOCALIDAD: Istmina
MATERIA PRIMA: Flor de cabecinegro	COLOR: Natural / Tinturado	VEREDA:
	CERTIFICADO HECHO A MANO SI <input type="checkbox"/> NO <input checked="" type="checkbox"/>	TIPO DE POBLACION: Casco Urbano, negritud
MERCADO OBJETIVO: Segmentos clase media alta	COSTO:	PRECIO:
PRODUCCION/MES: 1 artesana 25 u, 7 artesanas 175 u	UNITARIO: \$ 9.250	UNITARIO: \$ 14.450
EMPAQUE: Envoltura en papel craft o Cartón corrugado	P. MAYOR: \$ 14.450	P. MAYOR: \$ 14.450
EMBALAJE: Caja de cartón	EMPAQUE: Especifico sin definir	EMPAQUE: Especifico sin definir

OBSERVACIONES:



RESPONSABLE: D.I. Adriana Sáenz Forero FECHA: Mayo 2.000

SISTEMA DE REFERENCIA 2 7 2 4 2 2 TIPO DE FICHA: REFERENTE(S) MUESTRA LÍNEA EMPAQUE

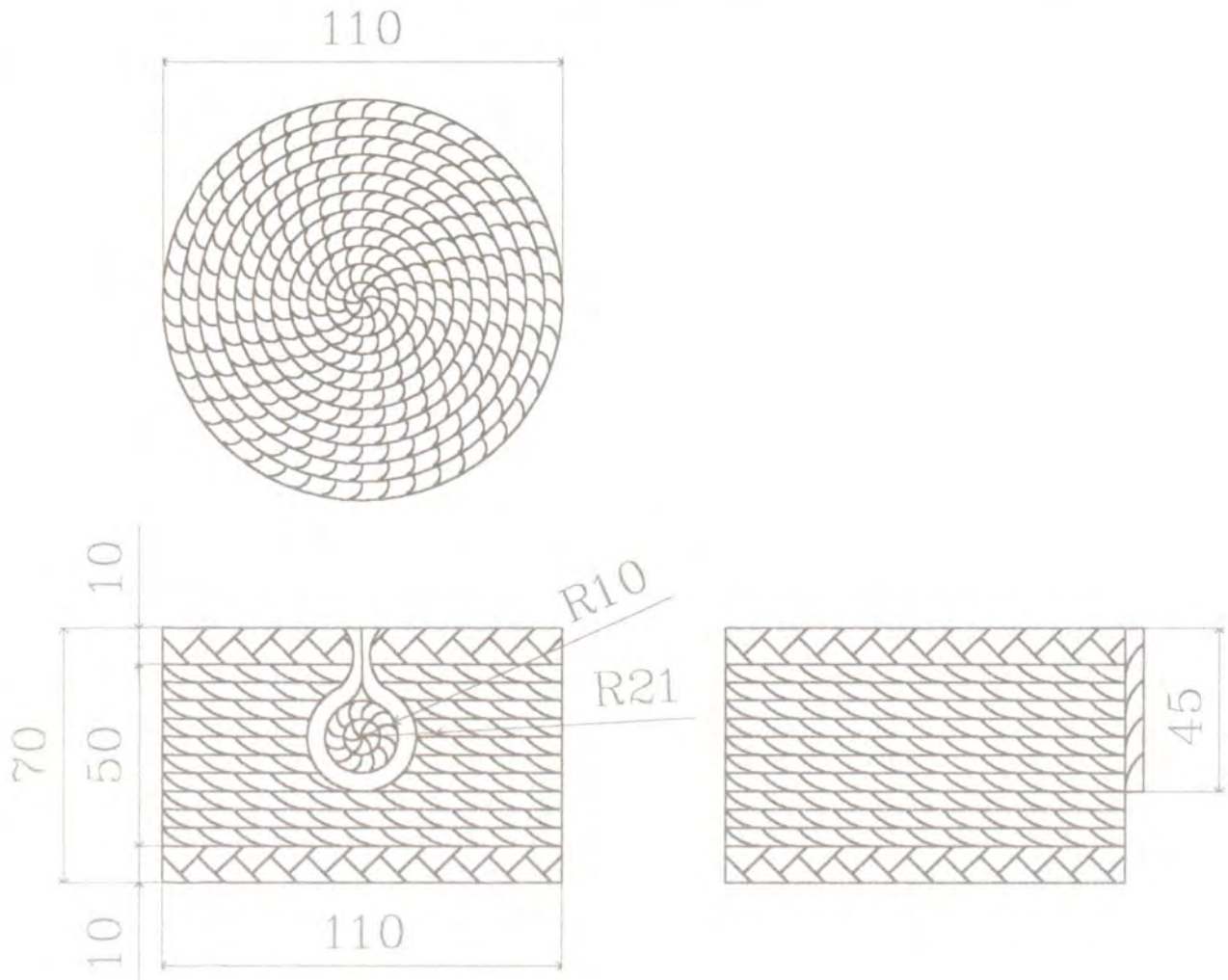

PIEZA: COFRE	LÍNEA: Trenza cosida	ESC. (Cm):	PL. 1/5
NOMBRE: COFRE BROCHE ISTMINA	REFERENCIA: Broche		
OFICIO: CESTERIA	RECURSO (S) NATURAL (ES): Palma de cabecinegro		
TÉCNICA: TRENZA COSIDA	MATERIA PRIMA: Flor de cabecinegro		

PROCESO DE PRODUCCIÓN: 1. Lavado de la fibra con agua y jabón, secado a la sombra.
2. Corte de partes en mal estado y despuntado. 3. Corte longitudinal para abrir la "bolsa". 4. Corte de tiras de aprox. 2 cm. 5. Costura de 3 cabos al sesgo por el extremo. 6. Doblado de bordes al centro para iniciar la trenza. A medida que se agotan los cabos se van añadiendo nuevos cabos para evitar que estos se enreden. 7. Trenzado. 8. Armado en espiral. 9. Costura con aguja capotera e hilo aptan. 10. Una vez se tenga armada la base se comienza a coser sobre la última trenza para dar altura según la necesidad.

OBSERVACIONES: Debe prestarse especial atención a la elaboración de la trenza, pues debe quedar apretada y "sin pelos", para asegurar la estructura y estética de la pieza.

RESPONSABLE: D.I. Adriana Sáenz Forero

FECHA: Mayo 2.000

SISTEMA DE REF. 2 7 2 4 2 2 CÓDIGO REGION 0 3 2 7 3 6 1 REFERENTE(S) MUESTRA LÍNEA EMPAQUE



PIEZA: Portacazuelas cónico	LÍNEA: trenza cabecinegro	ARTESANOS: Ana Minta Hurtado
NOMBRES: Portacazuelas cónico	REFERENCIA:	
OFICIO: Cestería	LARGO (CM): ALTO (CM):4 ANCHO (CM):17	DEPARTAMENTO: Chocó
RECURSOS NATURALES: Palma de cabecinegro	DIAMETRO:14 Base PESO (GR):	LOCALIDAD: Istmina
MATERIA PRIMA: Flo de cabecinegro	COLOR: Natural / Tinturado	VEREDA:
	CERTIFICADO HECHO A MANO SI <input type="checkbox"/> NO <input checked="" type="checkbox"/>	TIPO DE POBLACION: Casco Urbano, negritud
MERCADO OBJETIVO: Segmentos clase media alta	COSTO:	PRECIO:
PRODUCCION/MES: 1 artesana 25 u, 7 artesanas 175 u	UNITARIO: \$ 14.000	UNITARIO: \$ 21.900
EMPAQUE: Envoltura en papel craft o cartón corrugado	P. MAYOR: \$ 21.900	P. MAYOR: \$ 21.900
EMBALAJE: Caja de cartón	EMPAQUE: Especifico sin definir	EMPAQUE: Especifico sin definir

OBSERVACIONES:

RESPONSABLE: D.I. Adriana Sáenz Forero FECHA: Mayo 2.000

SISTEMA DE REFERENCIA 2 7 2 4 2 2 TIPO DE FICHA: REFERENTE(S) MUESTRA LÍNEA EMPAQUE

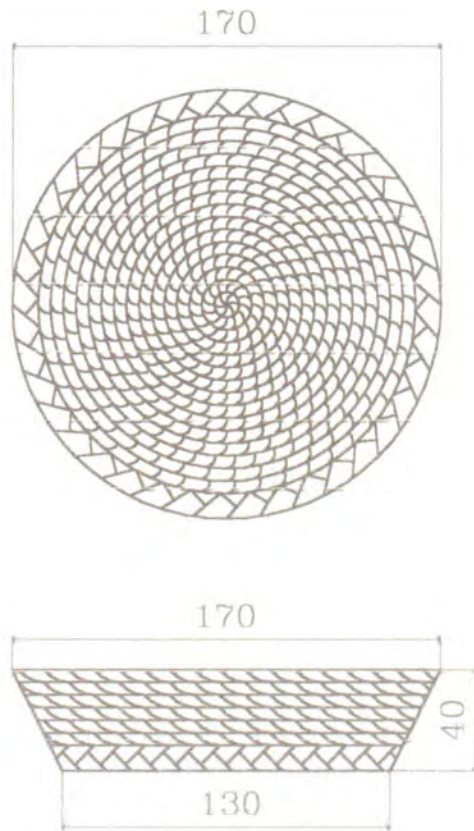

PIEZA: PORTACAZUELA	LÍNEA: Trenza cosida	ESC. (Cm):	PL. 2/5
NOMBRE: PORTACAZUELA ISTMINA	REFERENCIA: Cónico		
OFICIO: CESTERIA	RECURSO (S) NATURAL (ES): Palma de cabecinegro		
TÉCNICA: TRENZA COSIDA	MATERIA PRIMA: Flor de cabecinegro		

PROCESO DE PRODUCCIÓN: 1. Lavado de la fibra con agua y jabón, secado a la sombra. 2. Corte de partes en mal estado y despuntado. 3. Corte longitudinal para abrir la "bolsa". 4. Corte de tiras de aprox. 2 cm. 5. Costura de 3 cabos al sesgo por el extremo. 6. Doblado de bordes al centro para iniciar la trenza. A medida que se agotan los cabos se van añadiendo nuevos cabos para evitar que estos se enreden. 7. Trenzado. 8. Armado en espiral. 9. Costura con aguja capotera e hilo aptan. 10. Una vez se tenga armada la base se comienza a coser sobre la última trenza para dar altura según la necesidad.

OBSERVACIONES: Debe prestarse especial atención a la elaboración de la trenza, pues debe quedar apretada y "sin pelos", para asegurar la estructura y estética de la pieza.

RESPONSABLE: D.I. Adriana Sáenz Forero FECHA: Mayo 2.000



PIEZA: Portacazuelas con orejas	LÍNEA: trenza cabecinegro	ARTESANOS: Claritza Murillo
NOMBRES: Portacazuelas con orejas	REFERENCIA:	
	LARGO (CM): ALTO (CM):5 ANCHO (CM):18	DEPARTAMENTO: Chocó
OFICIO: Cestería	DIAMETRO: 15 Base PESO (GR):	LOCALIDAD: Istmina
RECURSOS NATURALES: Palma de cabecinegro	COLOR: Natural / Tinturado	VEREDA:
MATERIA PRIMA: Flor de cabecinegro	CERTIFICADO HECHO A MANO SI <input type="checkbox"/> NO <input checked="" type="checkbox"/>	TIPO DE POBLACION: Casco Urbano, negritud
MERCADO OBJETIVO: Segmentos clase media alta	COSTO:	PRECIO:
PRODUCCION/MES: 1 artesana 25 u, 7 artesanas 175 u	UNITARIO: \$ 20.850	UNITARIO: \$ 32.520
EMPAQUE: Envoltura en papel craft o cartón corrugado	P. MAYOR: \$ 32.520	P. MAYOR: \$ 32.520
EMBALAJE: Caja de cartón	EMPAQUE: Especifico sin definir	EMPAQUE: Especifico sin definir

OBSERVACIONES:

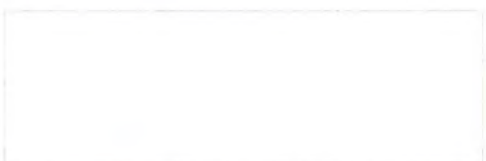

RESPONSABLE: D.J. Adriana Sáenz Forero FECHA: Mayo 2.000

SISTEMA DE REFERENCIA 2 7 2 4 2 2 TIPO DE FICHA: REFERENTE(S) MUESTRA LÍNEA EMPAQUE

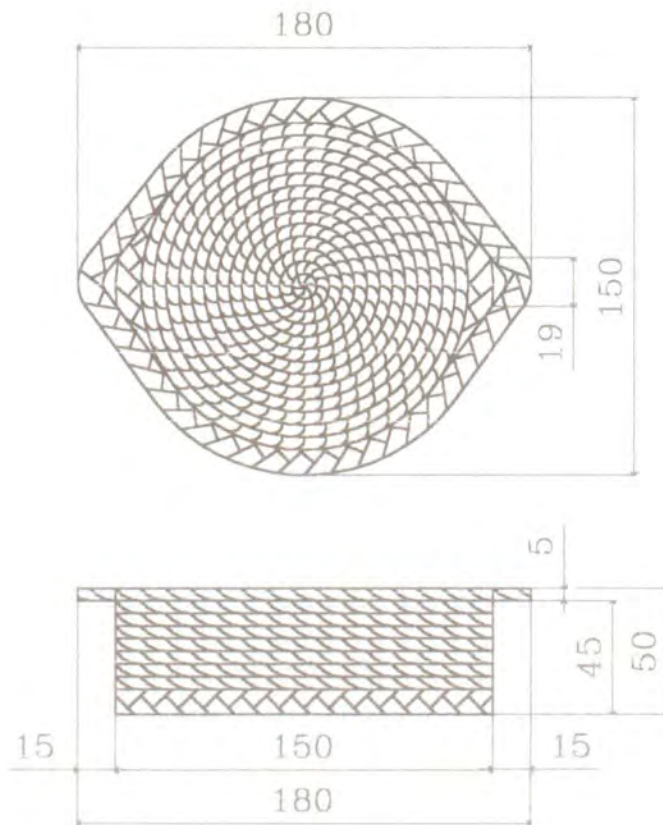

PIEZA: PORTACAZUELA	LÍNEA: Trenza cosida	ESC. (Cm):	PL. 3/5
NOMBRE: PORTACAZUELA OREJAS ISTMINA	REFERENCIA: Oreja sencilla		
OFICIO: CESTERIA	RECURSO (S) NATURAL (ES): Palma de cabecinegro		
TÉCNICA: TRENZA COSIDA	MATERIA PRIMA: Flor de cabecinegro		

PROCESO DE PRODUCCIÓN: 1. Lavado de la fibra con agua y jabón, secado a la sombra.
2. Corte de partes en mal estado y despuntado. 3. Corte longitudinal para abrir la "bolsa". 4. Corte de tiras de aprox. 2 cm. 5. Costura de 3 cabos al sesgo por el extremo. 6. Doblado de bordes al centro para iniciar la trenza. A medida que se agotan los cabos se van añadiendo nuevos cabos para evitar que estos se enreden. 7. Trenzado. 8. Armado en espiral. 9. Costura con aguja capotera e hilo aptan. 10. Una vez se tenga armada la base se comienza a coser sobre la última trenza para dar altura según la necesidad.

OBSERVACIONES: Debe prestarse especial atención a la elaboración de la trenza, pues debe quedar apretada y "sin pelos", para asegurar la estructura y estética de la pieza.

RESPONSABLE: D.J. Adriana Sáenz Forero

FECHA: Mayo 2.000

SISTEMA DE REF. 2 7 2 4 2 2 CÓDICO REGION 0 3 2 7 3 6 1 REFERENTE(S) MUESTRA LÍNEA EMPAQUE



PIEZA: Bombonera cónica	LÍNEA: trenza cabecinegro	ARTESANOS: Nimia Mosquera
NOMBRES: Bombonera cónica	REFERENCIA:	
OFICIO: Cestería	LARGO (CM): ALTO (CM):5 ANCHO (CM):14	DEPARTAMENTO: Chocó
RECURSOS NATURALES: Palma de cabecinegro	DIAMETRO:8 Base PESO (GR):	LOCALIDAD: Istmina
MATERIA PRIMA: Flor de cabecinegro	COLOR: Natural / Tinturado	VEREDA:
	CERTIFICADO HECHO A MANO SI <input type="checkbox"/> NO <input checked="" type="checkbox"/>	TIPO DE POBLACION: Casco Urbano, negritud
MERCADO OBJETIVO: Segmentos clase media alta	COSTO:	PRECIO:
PRODUCCION/MES: 1 artesana 25 u, 7 artesanas 175 u	UNITARIO: \$ 9.250	UNITARIO: \$ 14.400
EMPAQUE: Envoltura en papel craft o cartón corrugado	P. MAYOR: \$ 14.400	P. MAYOR: \$ 14.400
EMBALAJE: Caja de cartón	EMPAQUE: Especifico sin definir	EMPAQUE: Especifico sin definir

OBSERVACIONES:



RESPONSABLE: D.I. Adriana Sáenz Forero FECHA: Mayo 2.000

SISTEMA DE REFERENCIA 2 7 2 4 2 2 TIPO DE FICHA: REFERENTE(S) MUESTRA LÍNEA EMPAQUE

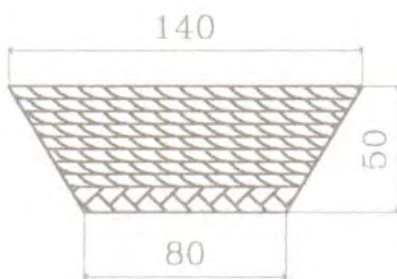
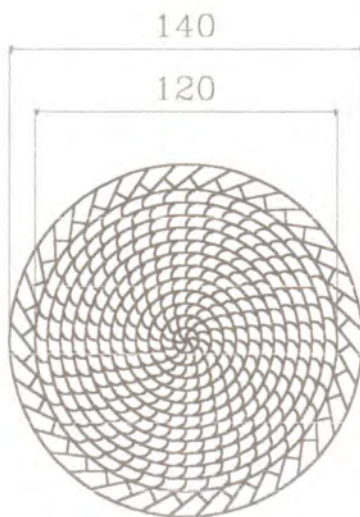

PIEZA: BOMBONERA	LÍNEA: Trenza cosida	ESC. (Cm):	PL. 4/5
NOMBRE: BOMBONERA ISTMINA	REFERENCIA: Cónica		
OFICIO: CESTERÍA	RECURSO (S) NATURAL (ES): Palma de cabecinegro		
TÉCNICA: TRENZA COSIDA	MATERIA PRIMA: Flor de cabecinegro		

PROCESO DE PRODUCCIÓN: 1. Lavado de la fibra con agua y jabón, secado a la sombra.
 2. Corte de partes en mal estado y despuntado. 3. Corte longitudinal para abrir la "bolsa". 4. Corte de tiras de aprox. 2 cm. 5. Costura de 3 cabos al sesgo por el extremo. 6. Doblado de bordes al centro para iniciar la trenza. A medida que se agotan los cabos se van añadiendo nuevos cabos para evitar que estos se enreden. 7. Trenzado. 8. Armado en espiral. 9. Costura con aguja capotera e hilo aptan. 10. Una vez se tenga armada la base se comienza a coser sobre la última trenza para dar altura según la necesidad.

OBSERVACIONES: Debe prestarse especial atención a la elaboración de la trenza, pues debe quedar apretada y "sin pelos", para asegurar la estructura y estética de la pieza.

RESPONSABLE: D.I. Adriana Sáenz Forero FECHA: Mayo 2.000



PIEZA: juego de 6 servilleteros	LÍNEA: trenza cabecinegro	ARTESANOS: Ana Mintá Hurtado
NOMBRES: Servilleteros	REFERENCIA:	
OFICIO: Cestería	LARGO (CM): ALTO (CM):4 ANCHO (CM):5	DEPARTAMENTO: Chocó
RECURSOS NATURALES: Palma de cabecinegro	DIAMETRO: int. 2 PESO (GR):	LOCALIDAD: Istmina
MATERIA PRIMA: Flor de cabecinegro	COLOR: Natural / Tinturado	VEREDA:
	CERTIFICADO HECHO A MANO SI <input type="checkbox"/> NO <input checked="" type="checkbox"/>	TIPO DE POBLACION: Casco Urbano, negritud
MERCADO OBJETIVO: Segmentos clase media alta	COSTO:	PRECIO:
PRODUCCION/MES: 1 artesana 50 u, 7 artesanas 350 u	UNITARIO: \$ 1.950	UNITARIO: \$ 3.100
EMPAQUE: Enhebrado con cabecinegro, envoltura en papel craft	P. MAYOR: \$ 3.100	P. MAYOR: \$ 3.100
EMBALAJE: Caja de cartón	EMPAQUE: Especifico sin definir	EMPAQUE: Especifico sin definir

OBSERVACIONES:



RESPONSABLE: D.I. Adriana Sáenz Forero FECHA: Mayo 2.000

SISTEMA DE REFERENCIA 2 7 2 4 2 1 TIPO DE FICHA: REFERENTE(S) MUESTRA LÍNEA EMPAQUE



PIEZA: SERVILLETEROS	LÍNEA: Trenza cosida	ESC. (Cm):	PL. 5/5
NOMBRE: JUEGO DE 6 SERVILLETEROS ISTMINA	REFERENCIA: 2 vueltas		
OFICIO: CESTERÍA	RECURSO (S) NATURAL (ES): Palma de cabecinegro		
TÉCNICA: TRENZA COSIDA	MATERIA PRIMA: Flor de cabecinegro		

PROCESO DE PRODUCCIÓN: 1. Lavado de la fibra con agua y jabón, secado a la sombra.
 2. Corte de partes en mal estado y despuntado. 3. Corte longitudinal para abrir la "bolsa". 4. Corte de tiras de aprox. 2 cm. 5. Costura de 3 cabos al sesgo por el extremo. 6. Doblado de bordes al centro para iniciar la trenza. A medida que se agotan los cabos se van añadiendo nuevos cabos para evitar que estos se enreden. 7. Trenzado. 8. Armado en espiral, dejando un orificio central de 2 cm aprox.. 9. Costura con aguja capotera e hilo aptan.

OBSERVACIONES: Debe prestarse especial atención a la elaboración de la trenza, pues debe quedar apretada y "sin pelos", para asegurar la estructura y estética de la pieza.

RESPONSABLE: D.I. Adriana Sáenz Forero FECHA: Mayo 2.000



PIEZA: Tapete	LÍNEA: Tapetes texturas Pepé	ARTESANOS: María Ramos
NOMBRES: Tapete anudado	REFERENCIA: María Ramos	
OFICIO: Tejeduría, telar de puntillas	LARGO (CM): 60 ALTO (CM): ANCHO (CM):40	DEPARTAMENTO: Chocó
RECURSOS NATURALES: Palma de cabecnegro, iraca	DIAMETRO: PESO (GR):	LOCALIDAD: Medio Baudó, Pié de Pepé
MATERIA PRIMA: Flor de cabecnegro, iraca	COLOR: Natural / Tinturado	VEREDA:
	CERTIFICADO HECHO A MANO <input type="checkbox"/> SI <input checked="" type="checkbox"/> NO	TIPO DE POBLACION: Rural, negritud

MERCADO OBJETIVO: Segmentos clase media alta	COSTO:	PRECIO:
PRODUCCION/MES: 1 artesana 20 u, 20 artesanas 400 u	UNITARIO: \$ 21.500	UNITARIO: \$ 34.700
EMPAQUE: Envoltura en papel craft o cartón corrugado	P. MAYOR: \$ 34.700	P. MAYOR: \$ 34.700
EMBALAJE: Caja de cartón	EMPAQUE: Especifico sin definir	EMPAQUE: Especifico sin definir

OBSERVACIONES:	
RESPONSABLE: D.I. Adriana Sáenz Forero	FECHA: Mayo 2.000

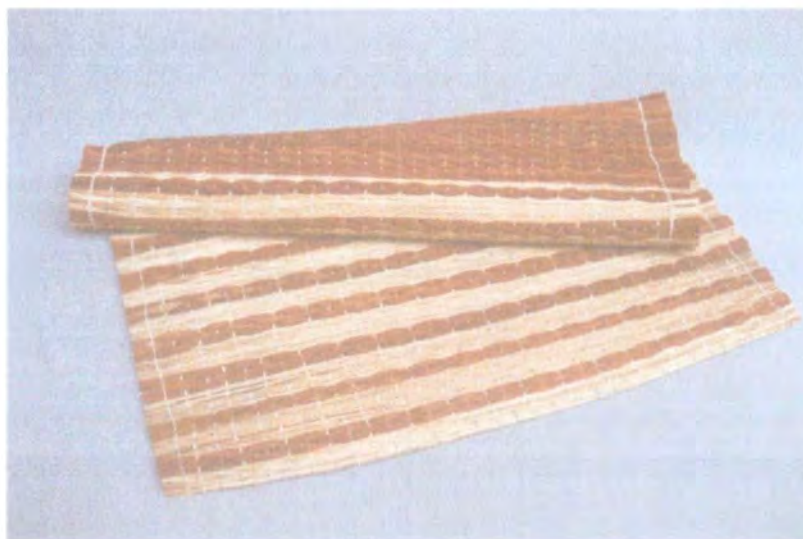

PIEZA: Tapete	LÍNEA: Tapetes texturas Pepé	ARTESANOS: Fermina Valencia
NOMBRES: Tapete franja cabecinegro	REFERENCIA: Fermina	DEPARTAMENTO: Chocó
OFICIO: Tejeduría, telar de puntillas	LARGO (CM): 100 ALTO (CM): ANCHO (CM):80	LOCALIDAD: Medio Baudó, Pié de Pepé
RECURSOS NATURALES: Palma de cabecinegro, iraca	DIAMETRO: PESO (GR):	VEREDA:
MATERIA PRIMA: Flor de cabecinegro, iraca	COLOR: Natural / Tinturado	TIPO DE POBLACION: Rural, negritud
	CERTIFICADO HECHO A MANO SI <input type="checkbox"/> NO <input checked="" type="checkbox"/>	
MERCADO OBJETIVO: Segmentos clase media alta	COSTO:	PRECIO:
PRODUCCION/MES: 1 artesana 20 u, 20 artesanas 400 u	UNITARIO: \$ 37.500	UNITARIO: \$ 53.000
EMPAQUE: Envoltura en papel craft o cartón corrugado	P. MAYOR: \$ 53.000	P. MAYOR: \$ 53.000
EMBALAJE: Caja de cartón	EMPAQUE: Especifico sin definir	EMPAQUE: Especifico sin definir

OBSERVACIONES:

RESPONSABLE: D.I. Adriana Sáenz Forero

FECHA: Mayo 2.000

SISTEMA
 DE REFERENCIA

2 7 2 0 2 4

TIPO DE FICHA:

REFERENTE(S)

MUESTRA

LÍNEA

EMPAQUE

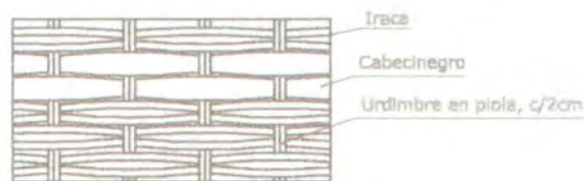
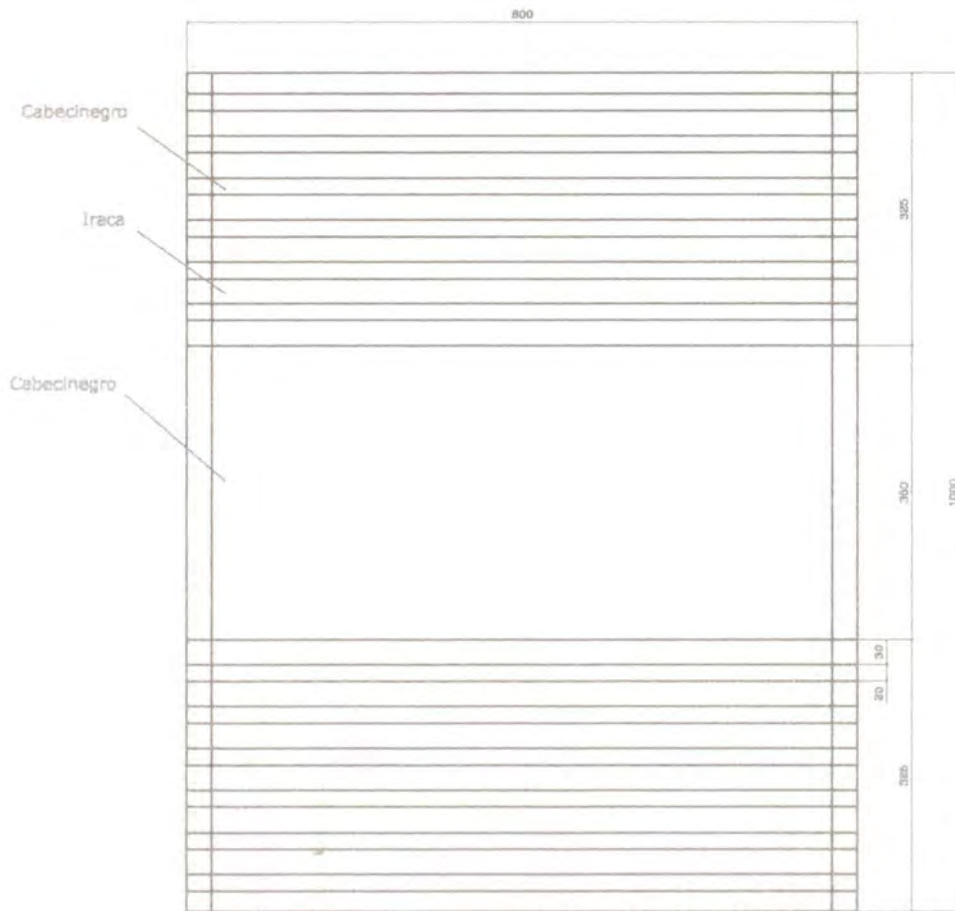

PIEZA: TAPETE	LÍNEA: Tapetes Texturas Pepé	ESC. (Cm):	PL. 2/6
NOMBRE: TAPETE FRANJA CENTRAL	REFERENCIA: Fermina		
OFICIO: TEJEDURÍA	RECURSO (S) NATURAL (ES): Palma de cabecinegro, palma de iraca		
TÉCNICA: TELAR DE PUNTILLAS	MATERIA PRIMA: Flor de cabecinegro y cogollo de iraca		

PROCESO DE PRODUCCIÓN: Se toma el sépalo de la flor de la palma de cabecinegro y se sacan las semillas, se lava, se quitan las partes en mal estado, se corta la punta y luego se hace un corte longitudinal para abrir la fibra y se sacan tiras de aprox. 2 cm. De la iraca se aprovechan los cogollos de hojas tiernas, se desorillan, se ripian, desvenan, cocen y se secan al sol, se pueden blanquear exponiéndolas al humo. Las fibras deben exceder el ancho total del telar. Para elaborar el tejido: 1. Se arma el telar del tamaño requerido. 2. Se monta la urdimbre en piola o fique. 3. Se montan 4 ramos de iraca x 3 de cabecinegro, cuidando que las franjas queden uniformes, y dejando una franja central de cabecinegro (ver plano). 4. Terminado el tejido, se desmonta, se remata la urdimbre con nudo y se esconde el sobrante entre el tejido. 5. se mide y se ajusta, cortando con machete.

OBSERVACIONES: La fibra debe ser de muy buena calidad y del ancho adecuado. Se deben cuidar los ritmos del tejido para no alterar el diseño, aunque en algunos casos resulta dispendioso, dado que también debe controlarse el largo del mismo.

RESPONSABLE: D.I. Adriana Sáenz Forero FECHA: Mayo 2.000

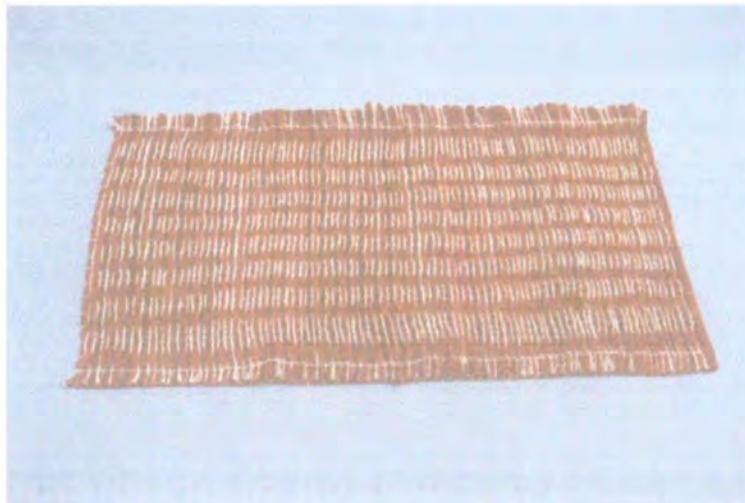

PIEZA: Tapete	LÍNEA: Tapetes texturas Pepé	ARTESANOS: Yolanda Mosquera
NOMBRES: Tapete doble faz	REFERENCIA: Yolanda	
	LARGO (CM): 70 ALTO (CM): ANCHO (CM):40	DEPARTAMENTO: Chocó
OFICIO: Tejeduría, telar de puntillas	DIAMETRO: PESO (GR):	LOCALIDAD: Medio Baudó, Pié de Pepé
RECURSOS NATURALES: Palma de cabecinegro, iraca	COLOR: Natural / Tinturado	VEREDA:
MATERIA PRIMA: Flor de cabecinegro, iraca	CERTIFICADO HECHO A MANO SI <input type="checkbox"/> NO <input checked="" type="checkbox"/>	TIPO DE POBLACION: Rural, negritud
MERCADO OBJETIVO: Segmentos clase media alta	COSTO:	PRECIO:
PRODUCCION/MES: 1 artesana 10 u, 20 artesanas 200 u	UNITARIO: \$ 60.000	UNITARIO: \$ 72.000
EMPAQUE: Envoltura en papel craft o cartón corrugado	P. MAYOR: \$ 72.000	P. MAYOR: \$ 72.000
EMBALAJE: Caja de cartón	EMPAQUE: Especifico sin definir	EMPAQUE: Especifico sin definir

OBSERVACIONES: El proceso de estandarización de estos tejidos resulta complejo, ya que sus dimensiones dependen del tamaño de la fibra y el ajuste del tejido, sin embargo se lograron buenos resultados.

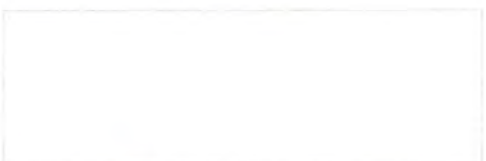

RESPONSABLE: D.I. Adriana Sáenz Forero FECHA: Mayo 2.000

SISTEMA DE REFERENCIA 2 7 2 0 2 4 TIPO DE FICHA: REFERENTE(S) MUESTRA LÍNEA EMPAQUE

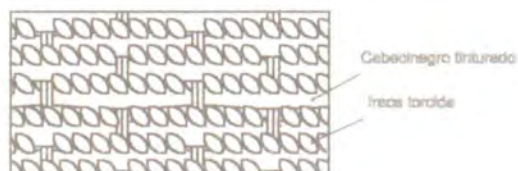
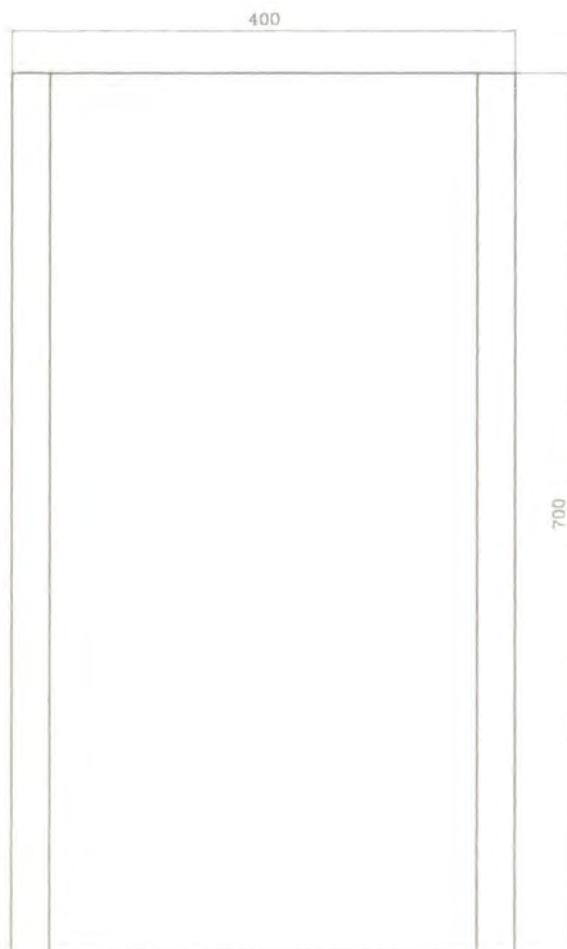

PIEZA: TAPETE	LÍNEA: Tapetes Texturas Pepé	ESC. (Cm):	PL. 3/6
NOMBRE: TAPETE DOBLE FAZ	REFERENCIA: Yolanda		
OFICIO: TEJEDURÍA	RECURSO (S) NATURAL (ES): Palma de cabecinegro, palma de iraca		
TÉCNICA: TELAR DE PUNTILLAS	MATERIA PRIMA: Flor de cabecinegro y cogollo de iraca		

PROCESO DE PRODUCCIÓN: Se toma el sépalo de la flor de la palma de cabecinegro y se sacan las semillas, se lava, se quitan las partes en mal estado, se corta la punta y luego se hace un corte longitudinal para abrir la fibra y se sacan tiras de aprox. 2 cm. De la iraca se aprovechan los cogollos de hojas tiernas, se desorillan, se ripian, desvenan, cocen y se secan al sol, se pueden blanquear exponiéndolas al humo. Las fibras deben exceder el ancho total del telar. Para elaborar el tejido: 1. Se arma el telar del tamaño requerido. 2. Se monta la urdimbre en piola o fique. 3. Se monta el cabecinegro tinturado (con iris) en 3 tonos distintos de rojo y cada 2, se monta iraca torcida, de tal manera que esta se ve solo por una de las caras. (ver fotos). 4. Terminado el tejido, se desmonta, se remata la urdimbre con nudo y se esconde el sobrante entre el tejido. 5. se mide y se ajusta, cortando con machete.

OBSERVACIONES: Se trabajó el telar con empuntillado cada 2 cm y una tolerancia mínima de 5cm para el largo, ya que en algunas ocasiones el tejido se encoje o resulta muy engorroso desmontarlo. La fibra debe ser de muy buena calidad y del ancho adecuado.

RESPONSABLE: D.I. Adriana Sáenz Forero

FECHA: Mayo 2.000

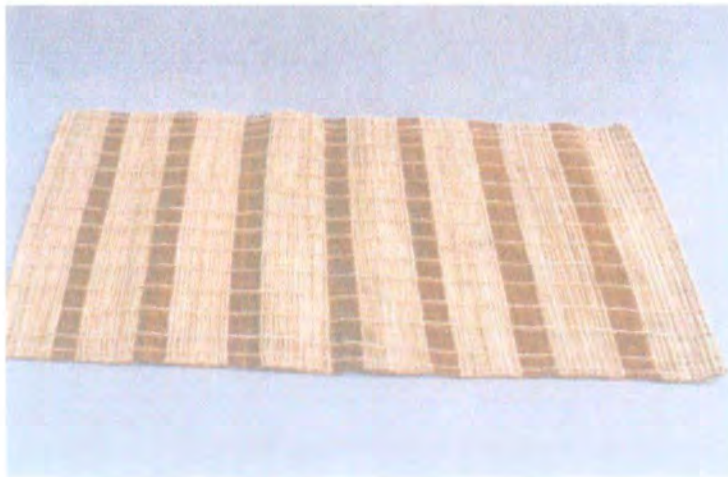

PIEZA: Tapete	LÍNEA: Tapetes texturas Pepé	ARTESANOS: Felicidad Mosquera
NOMBRES: Tapete Chocolatillo	REFERENCIA: Felicidad	
	LARGO (CM): 80 ALTO (CM): ANCHO (CM):50	DEPARTAMENTO: Chocó
OFICIO: Tejeduría, telar de puntillas	DIAMETRO: PESO (GR):	LOCALIDAD: Medio Baudó, Pié de Pepé
RECURSOS NATURALES: Chocolatillo, palma de iraca	COLOR: Natural / Tinturado	VEREDA:
MATERIA PRIMA: Chocolatillo, hoja de iraca	CERTIFICADO HECHO A MANO SI <input type="checkbox"/> NO <input checked="" type="checkbox"/>	TIPO DE POBLACION: Rural, negritud
MERCADO OBJETIVO: Segmentos clase media alta	COSTO:	PRECIO:
PRODUCCION/MES: 1 artesana 10 u, 20 artesanas 200 u	UNITARIO: \$ 31.050	UNITARIO: \$ 40.400
EMPAQUE: Envoltura en papel craft o cartón corrugado	P. MAYOR: \$ 40.400	P. MAYOR: \$ 40.400
EMBALAJE: Caja de cartón	EMPAQUE: Especifico sin definir	EMPAQUE: Especifico sin definir

OBSERVACIONES: El proceso de standarización de estos tejidos resulta complejo, ya que sus dimensiones dependen directamente del tamaño de la fibra y el ajuste del tejido, sin embargo se lograron buenos resultados



RESPONSABLE: D.I. Adriana Sáenz Forero FECHA: Mayo 2.000

SISTEMA DE REFERENCIA 2 7 2 0 2 4 TIPO DE FICHA: REFERENTE(S) MUESTRA LÍNEA EMPAQUE

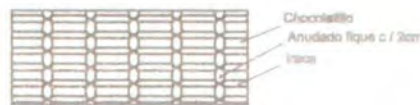
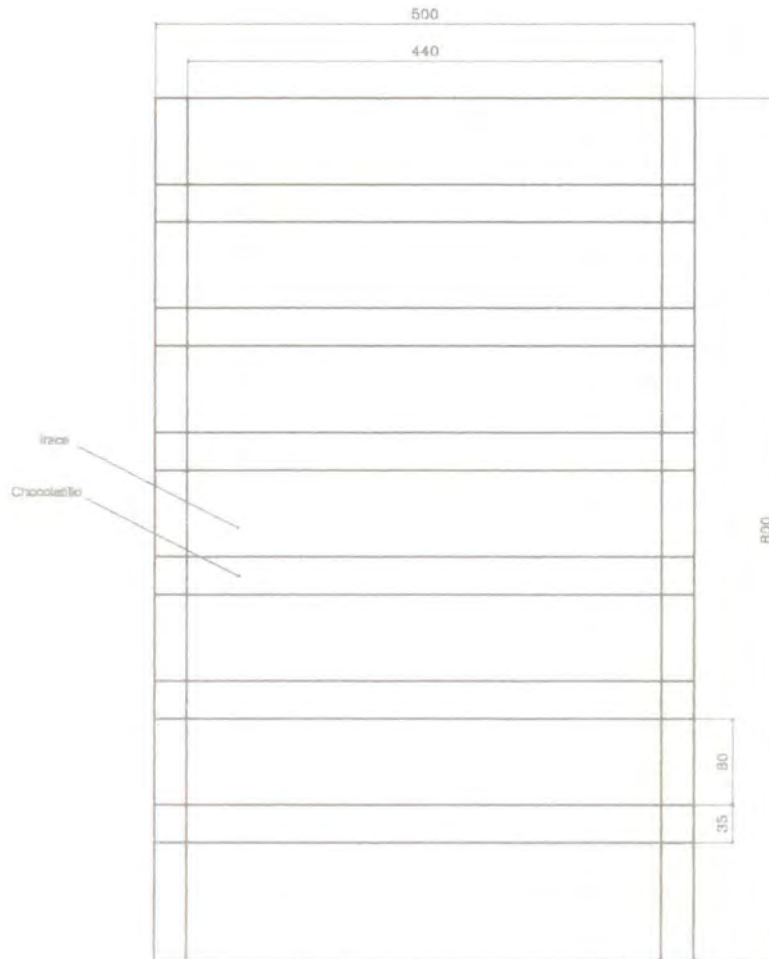

PIEZA: TAPETE	LÍNEA: Tapetes Texturas Pepé	ESC. (Cm):	PL. 4/6
NOMBRE: TAPETE CHOCOLATILLO	REFERENCIA: Felicidad		
OFICIO: TEJEDURÍA	RECURSO (S) NATURAL (ES): Chocolatillo e iraca		
TÉCNICA: TELAR DE PUNTILLAS, ANUDADO	MATERIA PRIMA: Chocolatillo y cogollo de iraca		

PROCESO DE PRODUCCIÓN: De la iraca se aprovechan los cogollos de hojas tiernas, se desorillan, se ripian, desvenan, cuecen y se secan al sol, se pueden blanquear exponiéndolas al humo. Las fibras deben exceder el ancho total del telar. El chocolatillo es comúnmente usado en cestería, por su rigidez. Para elaborar el tejido: 1. Se arma el telar del tamaño requerido. 2. Se monta la piola o fique para el anudado. 3. Se montan 12 ramos delgados de iraca x 7 tiras dobles de chocolatillo, con el fin de que el color sea el mismo por ambos lados. 4. Terminado el tejido, se desmonta, se remata la urdimbre con nudo y se esconde el sobrante entre el tejido. 5. se mide y se ajusta, cortando con machete.

OBSERVACIONES: Se trabajó el telar con empuntilla-do cada 2 cm y una tolerancia mínima de 5cm para el largo, ya que en algunas ocasiones el tejido se encoje o resulta muy engorroso desmontarlo. La fibra debe ser de muy buena calidad y del ancho adecuado, igualmente el anudado paralelo.

RESPONSABLE: D.I. Adriana Sáenz Forero

FECHA: Mayo 2.000

SISTEMA DE REF. 2 7 2 0 2 4 CÓDIGO REGION 0 3 2 7 3 6 1 REFERENTE(S) MUESTRA LÍNEA EMPAQUE

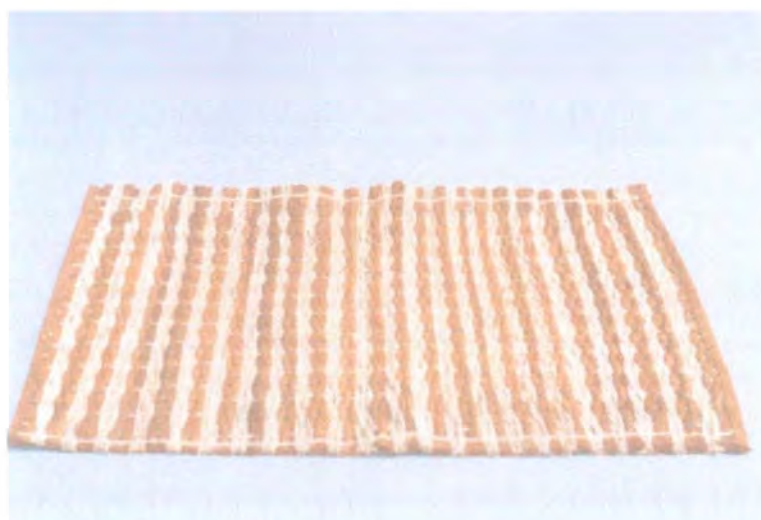

PIEZA: Tapete	LÍNEA: Tapetes texturas Pepé	ARTESANOS: Olfa Mosquera
NOMBRES: Tapete Iraca torcida	REFERENCIA: Olfa	
	LARGO (CM): 90 ALTO (CM): ANCHO (CM): 50	DEPARTAMENTO: Chocó
OFICIO: Tejeduría, telar de puntillas	DIAMETRO: PESO (GR):	LOCALIDAD: Medio Baudó, Pié de Pepé
RECURSOS NATURALES: Palma de cabecinegro, iraca	COLOR: Natural / Tinturado	VEREDA:
MATERIA PRIMA: Flor de cabecinegro, hoja de iraca	CERTIFICADO HECHO A MANO SI <input type="checkbox"/> NO <input checked="" type="checkbox"/>	TIPO DE POBLACION: Rural, negritud
MERCADO OBJETIVO: Segmentos clase media alta	COSTO:	PRECIO:
PRODUCCION/MES: 1 artesana 10 u, 20 artesanas 200 u	UNITARIO: \$ 28.000	UNITARIO: \$ 33.000
EMPAQUE: Envoltura en papel craft o cartón corrugado	P. MAYOR: \$ 33.000	P. MAYOR: \$ 33.000
EMBALAJE: Caja de cartón	EMPAQUE: Especifico sin definir	EMPAQUE: Especifico sin definir

OBSERVACIONES: El costeo de los productos se dificultó debido a que las artesanas no asimilaron fácilmente los parámetros planteados para tal fin; hubo una marcada tendencia a sobrecostear los productos, por tal motivo se hicieron ajustes sobre algunos de ellos.

RESPONSABLE: D.I. Adriana Sáenz Forero FECHA: Mayo 2.000

SISTEMA DE REFERENCIA 2 7 2 0 2 4 TIPO DE FICHA: REFERENTE(S) MUESTRA LÍNEA EMPAQUE

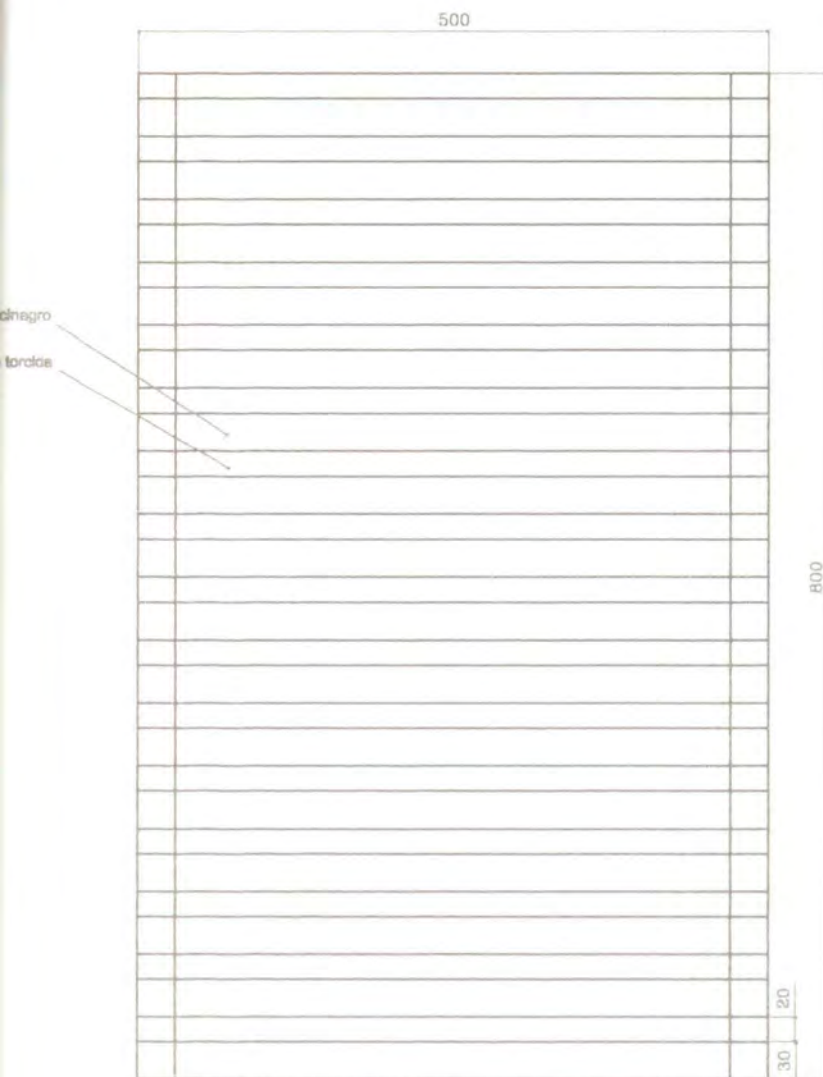

PIEZA: TAPETE	LÍNEA: Tapetes Texturas Pepé	ESC. (Cm):	PL. 5/6
NOMBRE: TAPETE IRACA TORCIDA	REFERENCIA: Olfa		
OFICIO: TEJEDURÍA	RECURSO (S) NATURAL (ES): Palma de cabecinegro, palma de iraca		
TÉCNICA: TELAR DE PUNTILLAS	MATERIA PRIMA: Flor de cabecinegro y cogollo de iraca		

PROCESO DE PRODUCCIÓN: Se toma el sépalo de la flor de la palma de cabecinegro y se sacan las semillas, se lava, se quitan las partes en mal estado, se corta la punta y luego se hace un corte longitudinal para abrir la fibra y se sacan tiras de aprox. 2 cm. De la iraca se aprovechan los cogollos de hojas tiernas, se desorillan, se ripian, desvenan, cuecen y se secan al sol, se pueden blanquear exponiéndolas al humo y se tuercen. Las fibras deben exceder el ancho total del telar. Para elaborar el tejido: 1. Se arma el telar del tamaño requerido. 2. Se monta la urdimbre en piola o fique. 3. Se montan 3 cabecinegros x 3 ramos de iraca torcida. 4. Terminado el tejido, se desmonta, se remata la urdimbre con nudo y se esconde el sobrante entre el tejido. 5. se mide y se ajusta, cortando con machete.

OBSERVACIONES: Se trabajó el telar con empuntillado cada 2 cm y una tolerancia mínima de 5cm para el largo, ya que en algunas ocasiones el tejido se encoje o resulta muy engorroso desmontarlo. La fibra debe ser de muy buena calidad y del ancho adecuado.

RESPONSABLE: D.I. Adriana Sáenz Forero FECHA: Mayo 2.000

SISTEMA DE REF. 2 7 2 0 2 4 CÓDICO REGION 0 3 2 7 3 6 1 REFERENTE(S) MUESTRA LÍNEA EMPAQUE

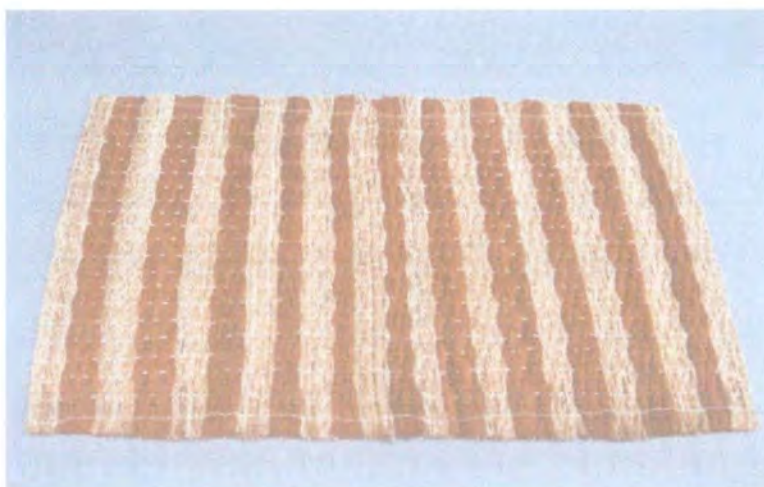

PIEZA: Tapete	LÍNEA: Tapetes texturas Pepé	ARTESANOS: Cecilia Borja
NOMBRES: Tapete Trenza de Iraca	REFERENCIA: Cecilia	
	LARGO (CM): 70 ALTO (CM): ANCHO (CM):40	DEPARTAMENTO: Chocó
OFICIO: Tejeduría, telar de puntillas	DIAMETRO: PESO (GR):	LOCALIDAD: Medio Baudó, Pié de Papé
RECURSOS NATURALES: Palma de cabecinegro, iraca	COLOR: Natural / Tinturado	VEREDA:
MATERIA PRIMA: Flor de cabecinegro, hoja de iraca	CERTIFICADO HECHO A MANO SI <input type="checkbox"/> NO <input checked="" type="checkbox"/>	TIPO DE POBLACION: Rural, negritud
MERCADO OBJETIVO: Segmentos clase media alta	COSTO:	PRECIO:
PRODUCCION/MES: 1 artesana 6 u, 20 artesanias 120 u	UNITARIO: \$ 47.650	UNITARIO: \$ 55.000
EMPAQUE: Envoltura en papel craft o cartón corrugado	P. MAYOR: \$ 55.000	P. MAYOR: \$ 55.000
EMBALAJE: Caja de cartón	EMPAQUE: Especifico sin definir	EMPAQUE: Especifico sin definir

OBSERVACIONES: El proceso de standarización de estos tejidos resulta complejo, ya que sus dimensiones dependen directamente del tamaño de la fibra y el ajuste del tejido, sin embargo se lograron buenos resultados

RESPONSABLE: D.I. Adriana Sáenz Forero FECHA: Mayo 2.000

SISTEMA DE REFERENCIA 2 7 2 0 2 4 TIPO DE FICHA: REFERENTE(S) MUESTRA LÍNEA EMPAQUE

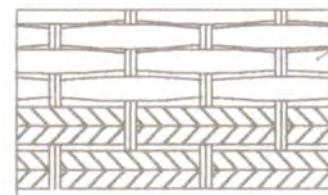
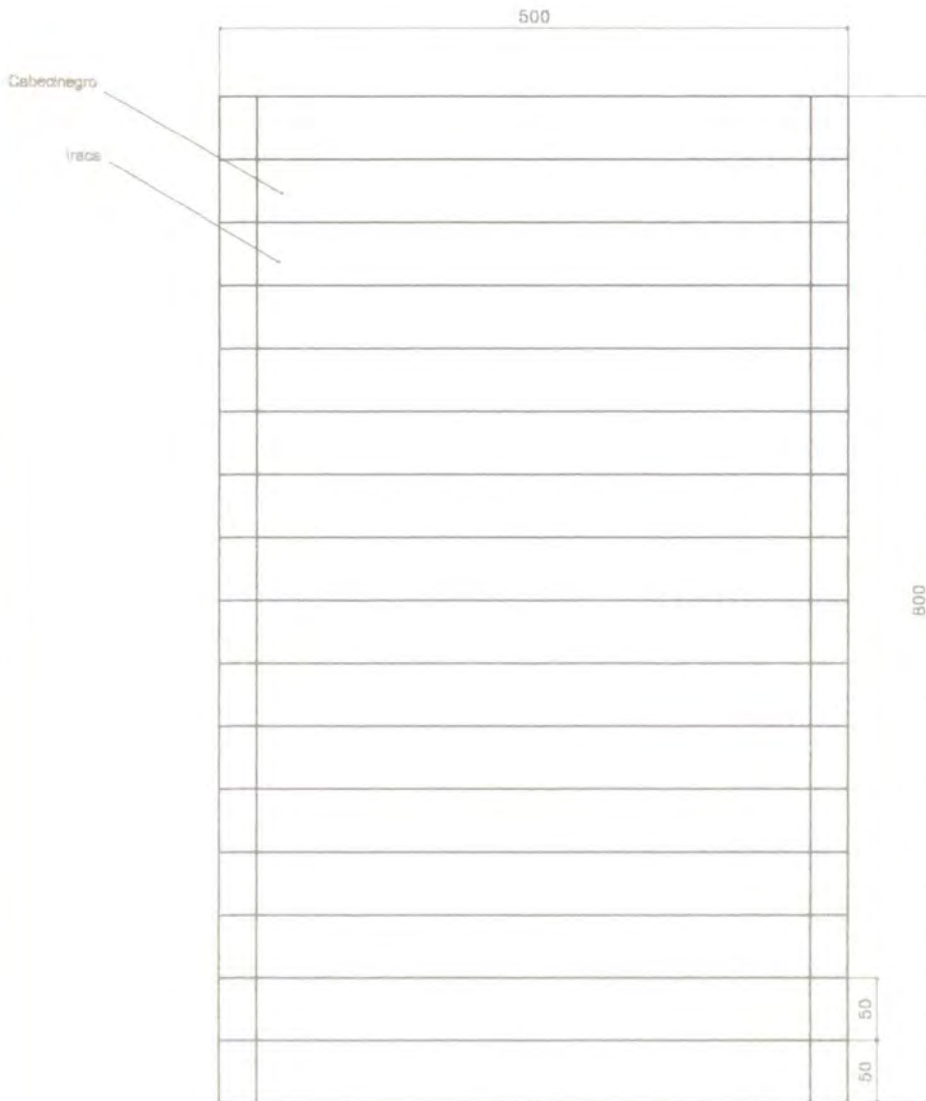

PIEZA: TAPETE	LÍNEA: Tapetes Texturas Pepé	ESC. (Cm):	PL. 6/6
NOMBRE: TAPETE TRENZA IRACA	REFERENCIA: Cecilia		
OFICIO: TEJEDURÍA	RECURSO (S) NATURAL (ES): Palma de cabecinegro, palma de iraca		
TÉCNICA: TELAR DE PUNTILLAS	MATERIA PRIMA: Flor de cabecinegro y cogollo de iraca		

PROCESO DE PRODUCCIÓN: Se toma el sépalo de la flor de la palma de cabecinegro y se sacan las semillas, se lava, se quitan las partes en mal estado, se corta la punta y luego se hace un corte longitudinal para abrir la fibra y se sacan tiras de aprox. 2 cm. De la iraca se aprovechan los cogollos de hojas tiernas, se desorillan, se ripian, desvenan, cocen y se secan al sol, se pueden blanquear exponiéndolas al humo, se trenzan. Las fibras deben exceder el ancho total del telar. Para elaborar el tejido: 1. Se arma el telar del tamaño requerido. 2. Se monta la urdimbre en piola o fique. 3. Se montan 5 trenzas de iraca natural x 5 cabecinegros al natural. 4. Terminado el tejido, se desmonta, se remata la urdimbre con nudo y se esconde el sobrante entre el tejido, 5. se mide y se ajusta, cortando con machete.

OBSERVACIONES: Se trabajó el telar con empuntillado cada 2 cm y una tolerancia mínima de 5cm para el largo, ya que en algunas ocasiones el tejido se encoje o resulta muy engorroso desmontarlo. La fibra debe ser de muy buena calidad y del ancho adecuado.

RESPONSABLE: D.I. Adriana Sáenz Forero FECHA: Mayo 2.000

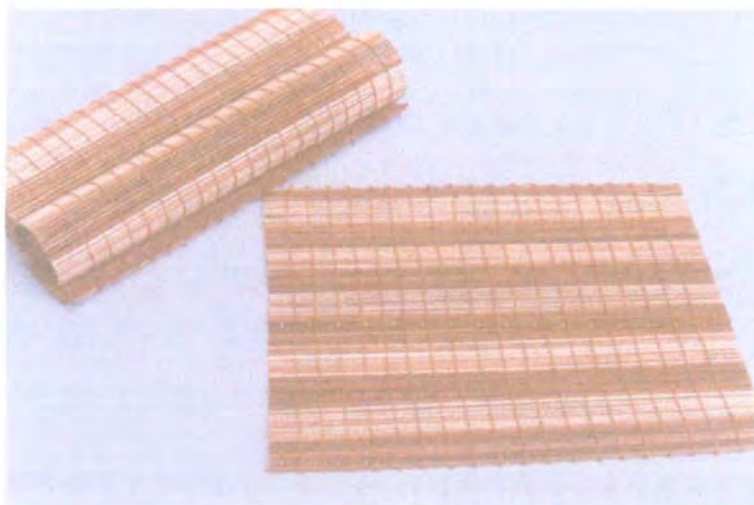

PIEZA: Juego de 6 individuales	LÍNEA: Individuales texturas Pepé	ARTESANOS: Humildad Mosquera
NOMBRES: Individuales platanillo	REFERENCIA: Humildad	
OFICIO: Tejeduría, telar de puntillas	LARGO (CM): 43 ALTO (CM): ANCHO (CM):34	DEPARTAMENTO: Chocó
RECURSOS NATURALES: Palma de plátano	DIAMETRO: PESO (GR):	LOCALIDAD: Medio Baudó, Pié de Pepé
MATERIA PRIMA: Platanillo	COLOR: Natural	VEREDA:
	CERTIFICADO HECHO A MANO <input type="checkbox"/> SI <input checked="" type="checkbox"/> NO	TIPO DE POBLACION: Rural, negritud
MERCADO OBJETIVO: Segmentos clase media alta	COSTO:	PRECIO:
PRODUCCION/MES: 1 artesana 10 u, 20 artesanas 200 u	UNITARIO: \$ 36.250	UNITARIO: \$ 50.000
EMPAQUE: Envoltura en papel craft o cartón corrugado	P. MAYOR: \$ 50.000	P. MAYOR: \$ 50.000
EMBALAJE: Caja de cartón	EMPAQUE: Especifico sin definir	EMPAQUE: Especifico sin definir

OBSERVACIONES: El costeo de los productos se dificultó debido a que las artesanas no asimilaron fácilmente los parámetros planteados para tal fin; hubo una marcada tendencia a sobrecostar los productos, por tal motivo se hicieron ajustes sobre algunos de ellos.

RESPONSABLE: D.I. Adriana Sáenz Forero

FECHA: Mayo 2.000

SISTEMA DE REFERENCIA 2 7 2 0 2 3 TIPO DE FICHA: REFERENTE(S) MUESTRA LÍNEA EMPAQUE

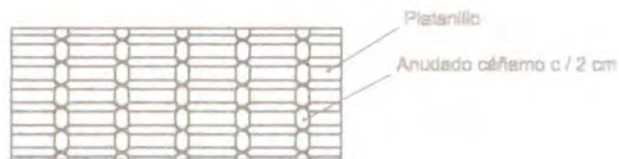
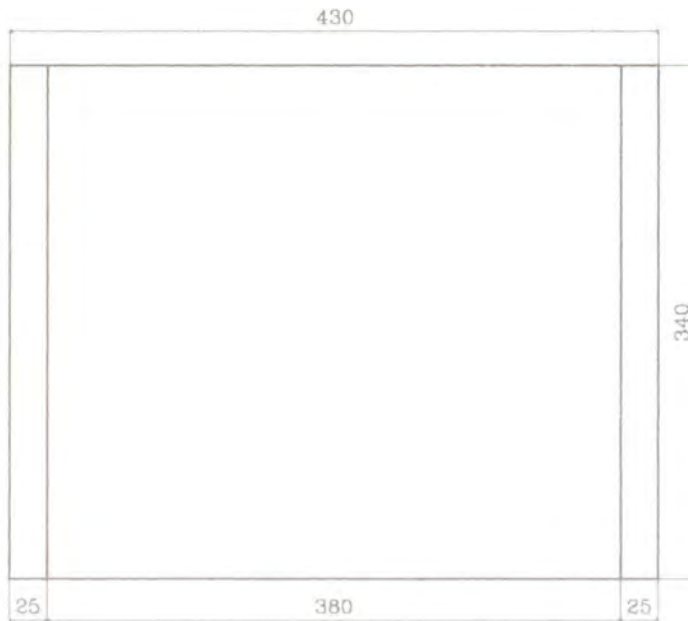

PIEZA: Juego de 6 individuales	LÍNEA: Individuales Texturas Pepé	ESC. (Cm):	PL. 1/4
NOMBRE: Individuales platanillo	REFERENCIA: Humildad		
OFICIO: TEJEDURÍA	RECURSO (S) NATURAL (ES): Platanillo		
TÉCNICA: TELAR DE PUNTILLAS, ANUDADO	MATERIA PRIMA: Platanillo		

PROCESO DE PRODUCCIÓN: Se corta el platanillo 3 cm por encima de la medida final para elaborar el tejido: 1. Se arma el telar del tamaño requerido. 2. Se monta el cáñamo para el anudado. 3. Se monta el platanillo, combinando tonos 4. Terminado el tejido, se desmonta, se remata la urdimbre con nudo y se quema en las puntas o se aplican puntos de colbón y se esconde el sobrante entre el tejido. 5. se mide y se ajusta, cortando con machete.

OBSERVACIONES: Se trabajó el telar con empuntillado cada 2 cm y una tolerancia mínima de 5cm para el largo, ya que en algunas ocasiones el tejido se encoje o resulta muy engorroso desmontarlo. La fibra debe ser de muy buena calidad y del ancho adecuado.

RESPONSABLE: D.I. Adriana Sáenz Forero FECHA: Mayo 2.000

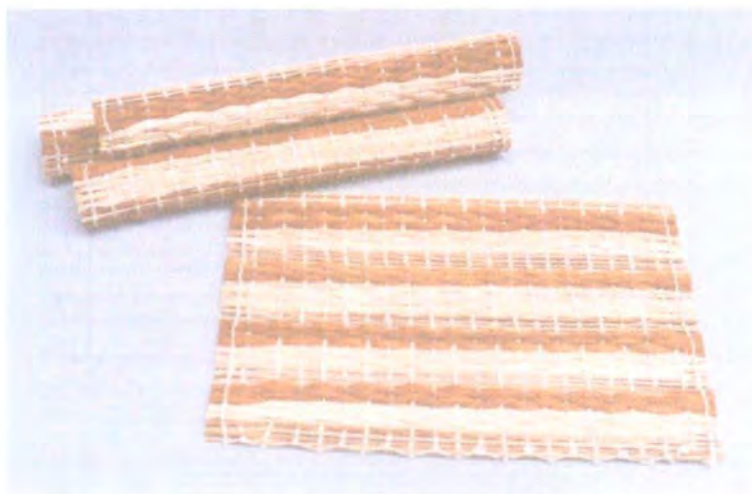

PIEZA: Juego de 6 individuales	LÍNEA: Individuales texturas Pepé	ARTESANOS: Denny Urrutia
NOMBRES: Individuales 3 fibras	REFERENCIA: Denny	
	LARGO (CM): 43 ALTO (CM): ANCHO (CM):34	DEPARTAMENTO: Chocó
OFICIO: Tejeduría, telar de puntillas	DIAMETRO: PESO (GR):	LOCALIDAD: Medio Baudó, Pié de Pepé
RECURSOS NATURALES: Palma de plátano, Iraca, Cabecinegro	COLOR: Natural	VEREDA:
MATERIA PRIMA: Platanillo, hoja de Iraca, cabecinegro	CERTIFICADO HECHO A MANO <input type="checkbox"/> SI <input checked="" type="checkbox"/> NO	TIPO DE POBLACION: Rural, negritud
MERCADO OBJETIVO: Segmentos clase media alta	COSTO:	PRECIO:
PRODUCCION/MES: 1 artesana 10 u, 20 artesanas 200 u	UNITARIO: \$ 36.250	UNITARIO: \$ 40.000
EMPAQUE: Envoltura en papel craft o cartón corrugado	P. MAYOR: \$ 40.000	P. MAYOR: \$ 40.000
EMBALAJE: Caja de cartón	EMPAQUE: Especifico sin definir	EMPAQUE: Especifico sin definir
OBSERVACIONES: El costeo de los productos se dificultó debido a que las artesanas no asimilaron fácilmente los parámetros planteados para tal fin; hubo una marcada tendencia a sobrecostear los productos, por tal motivo se hicieron ajustes sobre algunos de ellos.		
RESPONSABLE: D.I. Adriana Sáenz Forero	FECHA: Mayo 2.000	
SISTEMA DE REFERENCIA 2 7 2 0 2 3	TIPO DE FICHA: REFERENTE(S)	MUESTRA <input checked="" type="checkbox"/> LÍNEA <input type="checkbox"/> EMPAQUE <input type="checkbox"/>

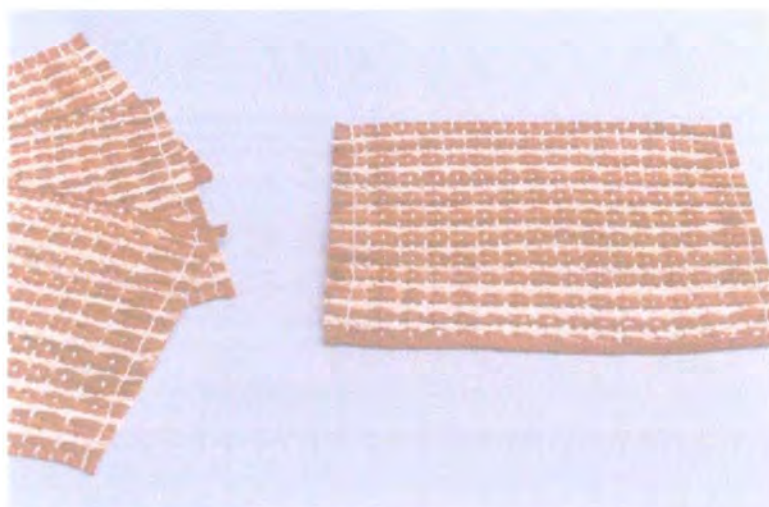

PIEZA: juego de 6 individuales	LÍNEA: Individuales texturas Pepé	ARTESANOS: Adielá Mosquera
NOMBRES: Individuales trenza iraca	REFERENCIA: Adielá	
	LARGO (CM): 43 ALTO (CM): ANCHO (CM):34	DEPARTAMENTO: Chocó
OFICIO: Tejeduría, telar de puntillas	DIAMETRO: PESO (GR):	LOCALIDAD: Medio Baudó, Pié de Pepé
RECURSOS NATURALES: Iraca, Cabecinegro	COLOR: Natural / Tinturado	VEREDA:
MATERIA PRIMA: Hoja de Iraca, flor de cabecinegro	CERTIFICADO HECHO A MANO SI <input type="checkbox"/> NO <input checked="" type="checkbox"/>	TIPO DE POBLACION: Rural, negritud
MERCADO OBJETIVO: Segmentos clase media alta	COSTO:	PRECIO:
PRODUCCION/MES: 1 artesana 10 u, 20 artesanías 200 u	UNITARIO: \$ 36.250	UNITARIO: \$ 40.000
EMPAQUE: Envoltura en papel craft o cartón corrugado	P. MAYOR: \$ 40.000	P. MAYOR: \$ 40.000
EMBALAJE: Caja de cartón	EMPAQUE: Especifico sin definir	EMPAQUE: Especifico sin definir

OBSERVACIONES: El costeo de los productos se dificultó debido a que las artesanas no asimilaron fácilmente los parámetros planteados para tal fin; hubo una marcada tendencia a sobrecostear los productos, por tal motivo se hicieron ajustes sobre algunos de ellos.

RESPONSABLE: D.I. Adriana Sáenz Forero

FECHA: Mayo 2.000

SISTEMA DE REFERENCIA 2 7 2 0 2 3 TIPO DE FICHA: REFERENTE(S) MUESTRA LÍNEA EMPAQUE

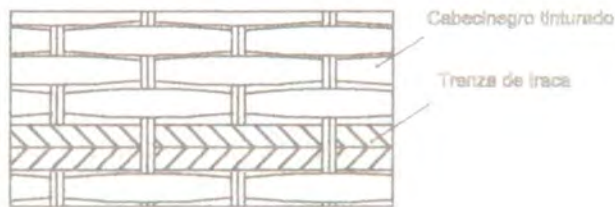
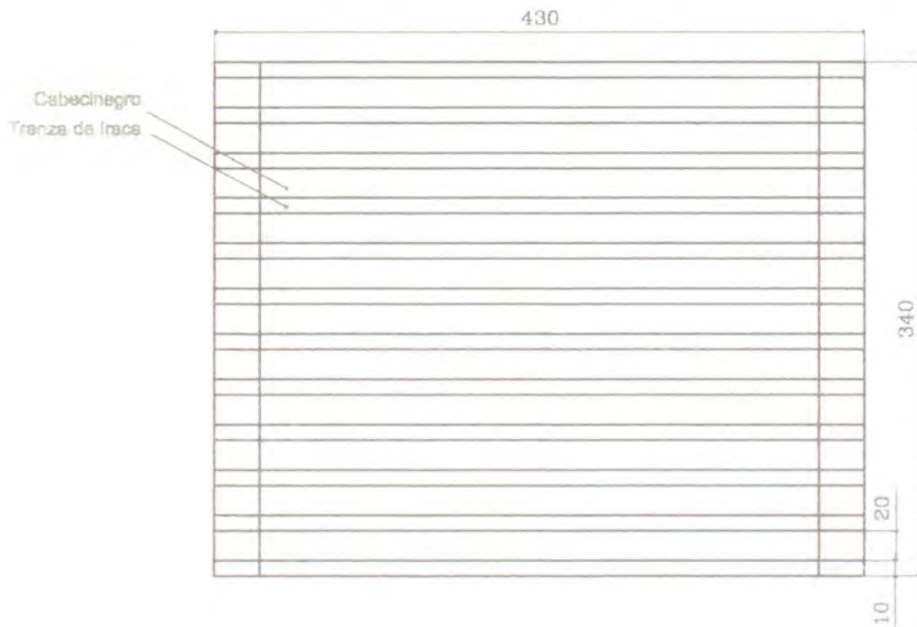

PIEZA: JUEGO DE 6 INDIVIDUALES	LÍNEA: Individuales Texturas Pepé	ESC. (Cm):	PL. ¾
NOMBRE: INDIVIDUALES TRENZA DE IRACA	REFERENCIA: Adiola		
OFICIO: TEJEDURÍA	RECURSO (S) NATURAL (ES): Palma de cabecinegro, palma de iraca		
TÉCNICA: TELAR DE PUNTILLAS	MATERIA PRIMA: Flor de cabecinegro y cogollo de iraca		

PROCESO DE PRODUCCIÓN: Se toma el sépalo de la flor de la palma de cabecinegro y se sacan las semillas, se lava, se quitan las partes en mal estado, se corta la punta y luego se hace un corte longitudinal para abrir la fibra y se sacan tiras de aprox. 2 cm. De la iraca se aprovechan los cogollos de hojas tiernas, se desorillan, se ripian, desvenan, cocen y se secan al sol, se pueden blanquear exponiéndolas al humo, se trenzan. Las fibras deben exceder el ancho total del telar. Para elaborar el tejido: 1. Se arma el telar del tamaño requerido. 2. Se monta la urdimbre en piola o fique. 3. Se montan 3 cabecinegros tinturados x 1 trenza de iraca natural. 4. Terminado el tejido, se desmonta, se remata la urdimbre con nudo y se esconde el sobrante entre el tejido. 5. se mide y se ajusta, cortando con machete.

OBSERVACIONES: Se trabajó el telar con empuntillado cada 2 cm y una tolerancia mínima de 5cm para el largo, ya que en algunas ocasiones el tejido se encoje o resulta muy engorroso desmontarlo. La fibra debe ser de muy buena calidad y del ancho adecuado.

RESPONSABLE: D.I. Adriana Sáenz Forero FECHA: Mayo 2.000

SISTEMA DE REF. 2 7 2 0 2 3 CÓDICO REGION 0 3 2 7 3 6 1 REFERENTE(S) MUESTRA LÍNEA EMPAQUE



PIEZA: juego de 4 individuales	LÍNEA: Individuales Pepé	ARTESANOS: Ana de Jesús Ibarguen
NOMBRES: Individuales	REFERENCIA: Ana de Jesús	DEPARTAMENTO: Chocó
OFICIO: Tejeduría, telar de puntillas	LARGO (CM): 43 ALTO (CM): ANCHO (CM): 34	LOCALIDAD: Medio Baudó, Pié de Pepé
RECURSOS NATURALES: Hoja de iraca, palma cabecinegro	DIAMETRO: PESO (GR):	VEREDA:
MATERIA PRIMA: Hoja de iraca, flor de cabecinegro	COLOR: Natural / Tinturado	TIPO DE POBLACION: Rural, negritud
	CERTIFICADO HECHO A MANO <input type="checkbox"/> SI <input checked="" type="checkbox"/> NO	

MERCADO OBJETIVO: Segmentos clase media alta	COSTO:	PRECIO:
PRODUCCION/MES: 1 artesana 10 u, 20 artesanas 200 u	UNITARIO: \$ 24.200	UNITARIO: \$ 26.800
EMPAQUE: Envoltura en papel craft o cartón corrugado	P. MAYOR: \$ 26.800	P. MAYOR: \$ 26.800
EMBALAJE: Caja de cartón	EMPAQUE: Especifico sin definir	EMPAQUE: Especifico sin definir

OBSERVACIONES: El costeo de los productos se dificultó debido a que las artesanas no asimilaron fácilmente los parámetros planteados para tal fin; hubo una marcada tendencia a sobrecostear los productos, por tal motivo se hicieron ajustes sobre algunos de ellos.

RESPONSABLE: D.I. Adriana Sáenz Forero FECHA: Mayo 2.000

SISTEMA DE REFERENCIA 2 7 2 0 2 3 TIPO DE FICHA: REFERENTE(S) MUESTRA LÍNEA EMPAQUE



PIEZA: Cojín	LÍNEA: Cojines texturas Pepé	ARTESANOS: Martha Mosquera
NOMBRES: Cojín Cabecnegro	REFERENCIA: Martha	
OFICIO: Tejeduría, telar de puntillas	LARGO (CM): 60 ALTO (CM): ANCHO (CM):60	DEPARTAMENTO: Chocó
RECURSOS NATURALES: Cabecnegro	DIAMETRO: PESO (GR):	LOCALIDAD: Medio Baudó, Pié de Pepé
MATERIA PRIMA: Flor de Cabecnegro	COLOR: Natural / tinturado	VEREDA:
	CERTIFICADO HECHO A MANO SI <input type="checkbox"/> NO <input checked="" type="checkbox"/>	TIPO DE POBLACION: Rural, negritud

MERCADO OBJETIVO: Segmentos clase media alta	COSTO:	PRECIO:
PRODUCCION/MES: 1 artesana 5 u, 20 artesanas 100 u	UNITARIO: \$ 68.000	UNITARIO: \$ 85.000
EMPAQUE: Envoltura en papel craft o cartón corrugado	P. MAYOR: \$ 85.000	P. MAYOR: \$ 85.000
EMBALAJE: Caja de cartón	EMPAQUE: Especifico sin definir	EMPAQUE: Especifico sin definir

OBSERVACIONES: Las artesanas aportaron gran creatividad al trabajo y se esforzaron por obtener buenos resultados. Apoyaron el proceso de standardización.

RESPONSABLE: D.I. Adriana Sáenz Forero

FECHA: Mayo 2.000

SISTEMA DE REFERENCIA 2 7 2 0 2 4 TIPO DE FICHA: REFERENTE(S) MUESTRA LÍNEA EMPAQUE

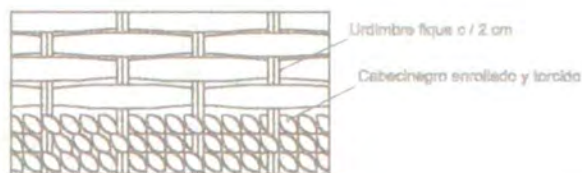
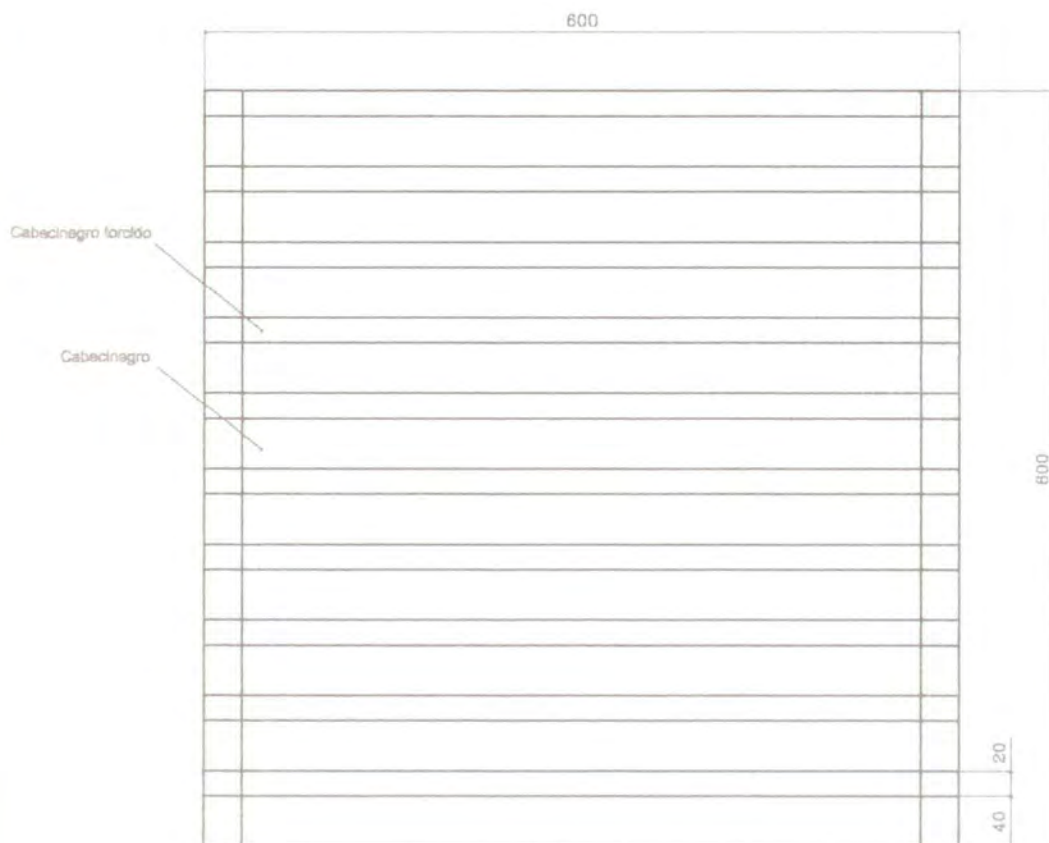

PIEZA: COJIN	LÍNEA: Cojines Texturas Pepé	ESC. (Cm):	PL. 1/5
NOMBRE: COJIN CABECINEGRO TORCIDO	REFERENCIA: Martha		
OFICIO: TEJEDURÍA	RECURSO (S) NATURAL (ES): Palma de cabecinegro		
TÉCNICA: TELAR DE PUNTILLAS	MATERIA PRIMA: Flor de cabecinegro		

PROCESO DE PRODUCCIÓN: Se toma el sépalo de la flor de la palma de cabecinegro y se sacan las semillas, se lava, se quitan las partes en mal estado, se corta la punta y luego se hace un corte longitudinal para abrir la fibra y se sacan tiras de aprox. 2 cm. Las fibras deben exceder el ancho total del telar. Para elaborar el tejido: 1. Se arma el telar del tamaño requerido. 2. Se monta la urdimbre en piola o fique y se tejen 5 cabecinegros x 3 cabecinegros torcidos. 3. Terminado el tejido, se desmonta, se remata la urdimbre con nudo y se esconde el sobrante entre el tejido. 5. se mide y se ajusta, cortando con machete. 6. Se hace dobladillo con cabecinegro, a lo ancho del tejido. 7. Se cierra el cojín llevando los extremos hacia el centro y se cose con hilo aptan o cáñamo.

OBSERVACIONES: Se trabajó el telar con empuntillado cada 2 cm y una tolerancia mínima de 5cm para el largo, ya que en algunas ocasiones el tejido se encoje o resulta muy engorroso desmontarlo. La fibra debe ser de muy buena calidad y del ancho adecuado.

RESPONSABLE: D.I. Adriana Sáenz Forero FECHA: Mayo 2.000



PIEZA: Cojín	LÍNEA: Cojines texturas Pepé	ARTESANOS: Carmen Ruby Mosquera
NOMBRES: Cojín Cabecinegro	REFERENCIA: Carmen Ruby	
	LARGO (CM): 60 ALTO (CM): ANCHO (CM): 60	DEPARTAMENTO: Chocó
OFICIO: Tejeduría, telar de puntillas	DIAMETRO: PESO (GR):	LOCALIDAD: Medio Baudó, Pié de Pepé
RECURSOS NATURALES: Cabecinegro	COLOR: Natural / tinturado	VEREDA:
MATERIA PRIMA: Flor de Cabecinegro	CERTIFICADO HECHO A MANO <input type="checkbox"/> SI <input checked="" type="checkbox"/> NO	TIPO DE POBLACION: Rural, negritud

MERCADO OBJETIVO: Segmentos clase media alta	COSTO:	PRECIO:
PRODUCCION/MES: 1 artesana 5 u, 20 artesanas 100 u	UNITARIO: \$ 68.000	UNITARIO: \$ 85.000
EMPAQUE: Envoltura en papel craft o cartón corrugado	P. MAYOR: \$ 85.000	P. MAYOR: \$ 85.000
EMBALAJE: Caja de cartón	EMPAQUE: Especifico sin definir	EMPAQUE: Especifico sin definir

OBSERVACIONES: Las artesanas aportaron gran creatividad al trabajo y se esforzaron por obtener buenos resultados. Apoyaron el proceso de standardización.

RESPONSABLE: D.I. Adriana Sáenz Forero

FECHA: Mayo 2.000

SISTEMA

DE REFERENCIA

2 7 2 0

2 4

TIPO DE FICHA:

REFERENTE(S)

MUESTRA

LÍNEA

EMPAQUE

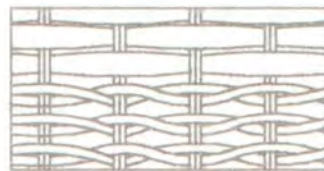
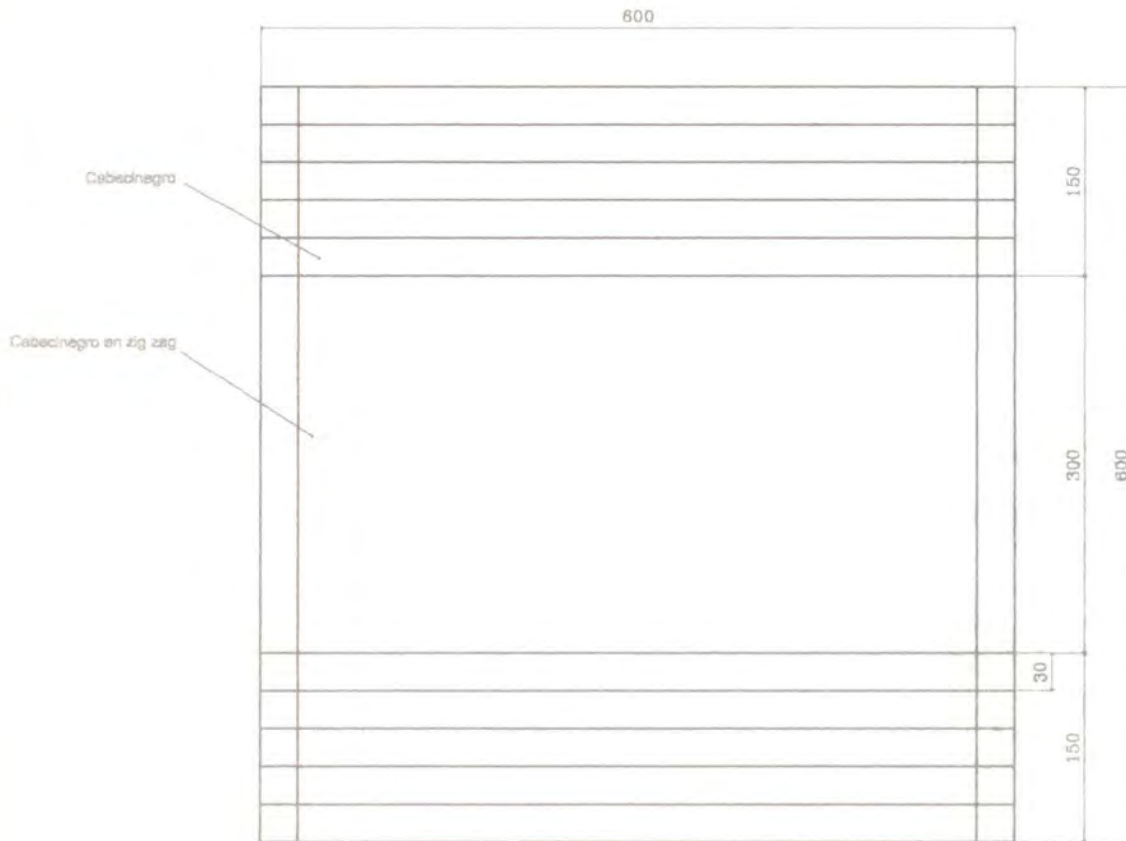

PIEZA: COJIN	LÍNEA: Cojines Texturas Pepé	ESC. (Cm):	PL. 2/5
NOMBRE: COJIN CABECINEGRO ONDULADO	REFERENCIA: Carmen Ruby		
OFICIO: TEJEDURÍA	RECURSO (S) NATURAL (ES): Palma de cabecinegro		
TÉCNICA: TELAR DE PUNTILLAS	MATERIA PRIMA: Flor de cabecinegro		

PROCESO DE PRODUCCIÓN: Se toma el sépalo de la flor de la palma de cabecinegro y se sacan las semillas, se lava, se quitan las partes en mal estado, se corta la punta y luego se hace un corte longitudinal para abrir la fibra y se sacan tiras de aprox. 2 cm. Las fibras deben exceder el ancho total del telar. Para elaborar el tejido: 1. Se arma el telar del tamaño requerido. 2. Se monta la urdimbre en piola o fique y se tejen 5 cabecinegros x 3 cabecinegros torcidos. 3. Terminado el tejido, se desmonta, se remata la urdimbre con nudo y se esconde el sobrante entre el tejido. 5. se mide y se ajusta, cortando con machete. 6. Se hace dobladillo con cabecinegro, a lo ancho del tejido. 7. Se cierra el cojín llevando los extremos hacia el centro y se cose con hilo aptan o cáñamo.

OBSERVACIONES: Se trabajó el telar con empuntillado cada 2 cm y una tolerancia mínima de 5cm para el largo, ya que en algunas ocasiones el tejido se encoje o resulta muy engorroso desmontarlo. La fibra debe ser de muy buena calidad y del ancho adecuado.

RESPONSABLE: D.I. Adriana Sáenz Forero FECHA: Mayo 2.000



PIEZA: Cojín	LÍNEA: Cojines texturas Pepé	ARTESANOS: Idelisa Valencia
NOMBRES: Cojín Iraca	REFERENCIA: Idelisa	
	LARGO (CM): 60 ALTO (CM): ANCHO (CM): 60	DEPARTAMENTO: Chocó
OFICIO: Tejeduría, telar de puntillas	DIAMETRO: PESO (GR):	LOCALIDAD: Medio Baudó, Pié de Pepé
RECURSOS NATURALES: Iraca	COLOR: Natural / tinturado	VEREDA:
MATERIA PRIMA: Hoja de Iraca	CERTIFICADO HECHO A MANO SI <input type="checkbox"/> NO <input checked="" type="checkbox"/>	TIPO DE POBLACION: Rural, negritud

MERCADO OBJETIVO: Segmentos clase media alta	COSTO:	PRECIO:
PRODUCCION/MES: 1 artesana 5 u, 20 artesanas 100 u	UNITARIO: \$ 48.750	UNITARIO: \$ 65.000
EMPAQUE: Envoltura en papel craft o cartón corrugado	P. MAYOR: \$ 65.000	P. MAYOR: \$ 65.000
EMBALAJE: Caja de cartón	EMPAQUE: Especifico sin definir	EMPAQUE: Especifico sin definir

OBSERVACIONES: Las artesanas aportaron gran creatividad al trabajo y se esforzaron por obtener buenos resultados. Apoyaron el proceso de standardización.

RESPONSABLE: D.I. Adriana Sáenz Forero

FECHA: Mayo 2.000

SISTEMA DE REFERENCIA 2 7 2 0 2 4 TIPO DE FICHA: REFERENTE(S) MUESTRA LÍNEA EMPAQUE

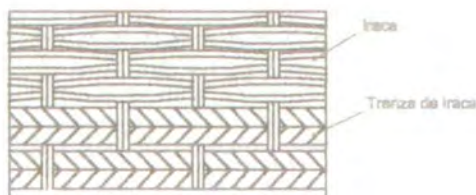
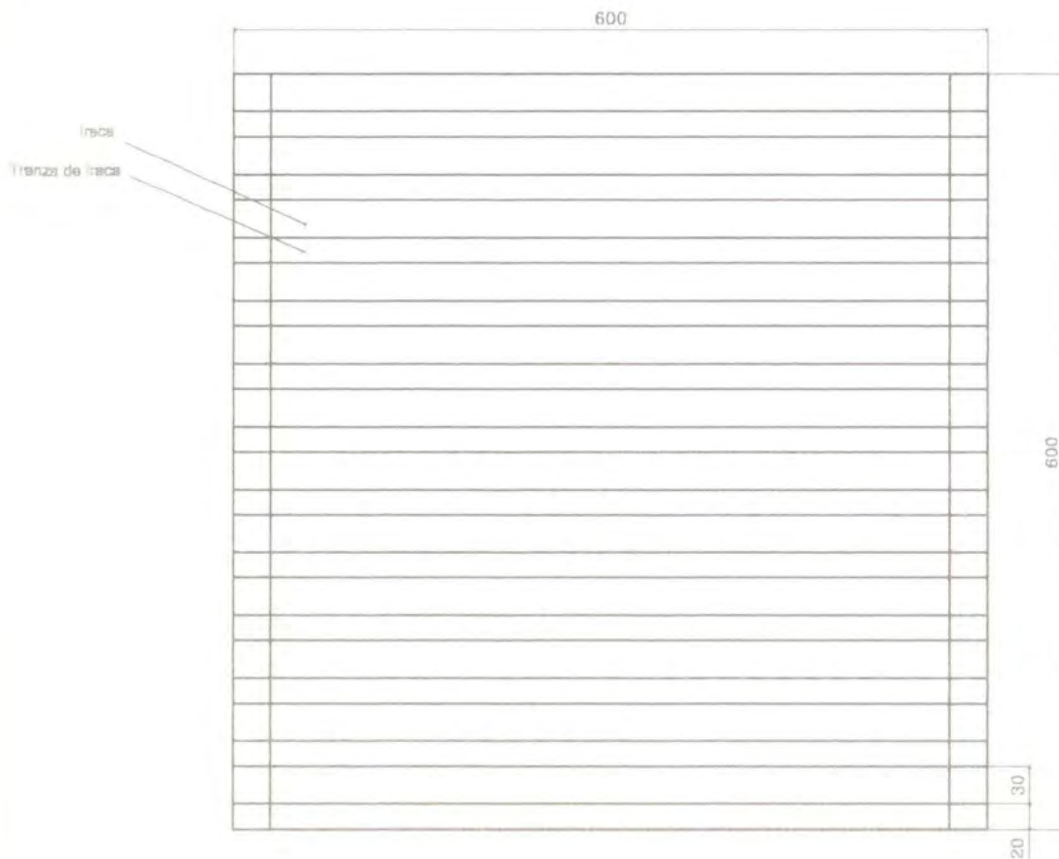

PIEZA: COJIN	LÍNEA: Cojines Texturas Pepé	ESC. (Cm):	PL. 3/5
NOMBRE: COJIN TRENZA DE IRACA	REFERENCIA: Idelisa		
OFICIO: TEJEDURÍA	RECURSO (S) NATURAL (ES): Palma de iraca		
TÉCNICA: TELAR DE PUNTILLAS	MATERIA PRIMA: Cogollo de cabecinegro		

PROCESO DE PRODUCCIÓN: De la iraca se utiliza el cogollo, del cual se extraen tiras muy manejables. Las fibras deben exceder el ancho total del telar. Para elaborar el tejido: 1. Se arma el telar del tamaño requerido. 2. Se monta la urdimbre en piola o fique y se tejen 3 ramos de iraca x 2 trenzas de iraca al natural. 3. Terminado el tejido, se desmonta, se remata la urdimbre con nudo y se esconde el sobrante entre el tejido. 4. se mide y se ajusta, cortando con machete. 7. Se cierra el cojín llevando los extremos hacia el centro y se cose con hilo fique o nylon.

OBSERVACIONES: Se trabajó el telar con empuntillado cada 2 cm y una tolerancia mínima de 5cm para el largo, ya que en algunas ocasiones el tejido se encoje o resulta muy engorroso desmontarlo. La fibra debe ser de muy buena calidad y del ancho adecuado.

RESPONSABLE: D.I. Adriana Sáenz Forero

FECHA: Mayo 2.000



PIEZA: Cojín	LÍNEA: Cojines texturas Pepé	ARTESANOS: Dora Moreno
NOMBRES: Cojín Combinado	REFERENCIA: Dora	
OFICIO: Tejeduría, telar de puntillas	LARGO (CM): 45 ALTO (CM): ANCHO (CM): 45	DEPARTAMENTO: Chocó
RECURSOS NATURALES: Iraca, Palma cabecinegro	DIAMETRO: PESO (GR):	LOCALIDAD: Medio Baudó, Plé de Pepé
MATERIA PRIMA: Hoja de Iraca, flor cabecinegro	COLOR: Natural / tinturado	VEREDA:
	CERTIFICADO HECHO A MANO SI <input type="checkbox"/> NO <input checked="" type="checkbox"/>	TIPO DE POBLACION: Rural, negritud
MERCADO OBJETIVO: Segmentos clase media alta	COSTO:	PRECIO:
PRODUCCION/MES: 1 artesana 7 u, 20 artesanas 140 u	UNITARIO: \$ 28.000	UNITARIO: \$ 40.000
EMPAQUE: Envoltura en papel craft o cartón corrugado	P. MAYOR: \$ 40.000	P. MAYOR: \$ 40.000
EMBALAJE: Caja de cartón	EMPAQUE: Especifico sin definir	EMPAQUE: Especifico sin definir

OBSERVACIONES: Las artesanas aportaron gran creatividad al trabajo y se esforzaron por obtener buenos resultados. Apoyaron el proceso de standardización.

RESPONSABLE: D.I. Adriana Sáenz Forero

FECHA: Mayo 2.000

SISTEMA DE REFERENCIA 2 7 2 0 2 3 TIPO DE FICHA: REFERENTE(S) MUESTRA LÍNEA EMPAQUE

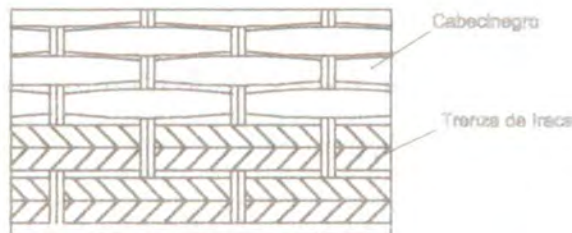
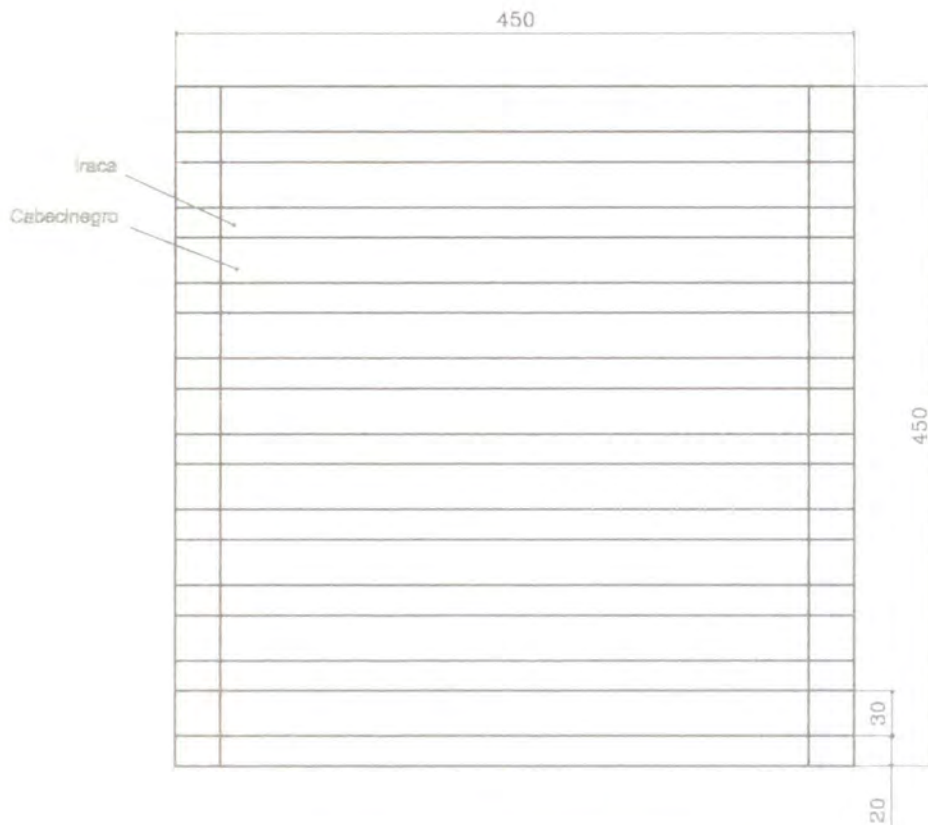

PIEZA: COJIN	LÍNEA: Cojines Texturas Pepé	ESC. (Cm):	PL. 4/5
NOMBRE: COJIN COMBINADO	REFERENCIA: Dora		
OFICIO: TEJEDURÍA	RECURSO (S) NATURAL (ES): Palma de Iraca, Palma de cabecinegro		
TÉCNICA: TELAR DE PUNTILLAS	MATERIA PRIMA: Flor de cabecinegro, Cogollo de cabecinegro		

PROCESO DE PRODUCCIÓN: Se toma el sépalo de la flor del cabecinegro y se sacan las semillas se lava y se quitan las partes en mal estado, se despunta y luego se hace corte longitudinal para abrir la fibra y se sacan tiras de aprox. 2 cm. De la iraca se utiliza el cogollo, del cual se extraen tiras muy manejables, que se pueden trenzar. Las fibras deben exceder el ancho total del telar. Para elaborar el tejido: 1. Se arma el telar del tamaño requerido. 2. Se monta la urdimbre en piola o fique y se tejen 3 ramos de iraca x 2 trenzas de iraca natural x 3 de cabecinegro.. 3. Terminado el tejido, se desmonta, se remata la urdimbre con nudo y se esconde el sobrante entre el tejido. 4. Se mide y se ajusta, cortando con machete. 7. Se cierra el cojín llevando los extremos hacia el centro y se cose con hilo aptan o cáñamo.

OBSERVACIONES: Se trabajó el telar con empuntillado cada 2 cm y una tolerancia mínima de 5cm para el largo, ya que en algunas ocasiones el tejido se encoje o resulta muy engorroso desmontarlo. La fibra debe ser de muy buena calidad y del ancho adecuado.

RESPONSABLE: D.I. Adriana Sáenz Forero FECHA: Mayo 2.000



PIEZA: Cojín	LÍNEA: Cojines texturas Pepé	ARTESANOS: Alba Mosquera
NOMBRES: Cojín Combinado	REFERENCIA: Alba	
	LARGO (CM): 45 ALTO (CM): ANCHO (CM):45	DEPARTAMENTO: Chocó
OFICIO: Tejeduría, telar de puntillas	DIAMETRO: PESO (GR):	LOCALIDAD: Medio Baudó, Pié de Pepé
RECURSOS NATURALES: Iraca y Cabecinegro	COLOR: Natural / tinturado	VEREDA:
MATERIA PRIMA: Flor de Cabecinegro, iraca	CERTIFICADO HECHO A MANO SI <input type="checkbox"/> NO <input checked="" type="checkbox"/>	TIPO DE POBLACION: Rural, negritud
MERCADO OBJETIVO: Segmentos clase media alta	COSTO:	PRECIO:
PRODUCCION/MES: 1 artesana 7 u, 20 artesanas 140 u	UNITARIO: \$ 38.750	UNITARIO: \$ 55.000
EMPAQUE: Envoltura en papel craft o cartón corrugado	P. MAYOR: \$ 55.000	P. MAYOR: \$ 55.000
EMBALAJE: Caja de cartón	EMPAQUE: Especifico sin definir	EMPAQUE: Especifico sin definir

OBSERVACIONES: Las artesanas aportaron gran creatividad al trabajo y se esforzaron por obtener buenos resultados. Apoyaron el proceso de standardización.

RESPONSABLE: D.I. Adriana Sáenz Forero

FECHA: Mayo 2.000

SISTEMA DE REFERENCIA 2 7 2 0 2 3 TIPO DE FICHA: REFERENTE(S) MUESTRA LÍNEA EMPAQUE

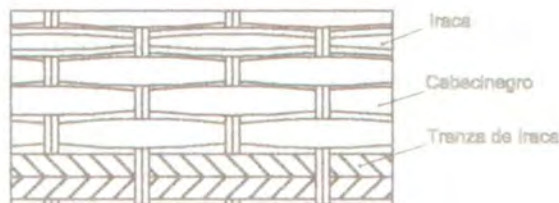
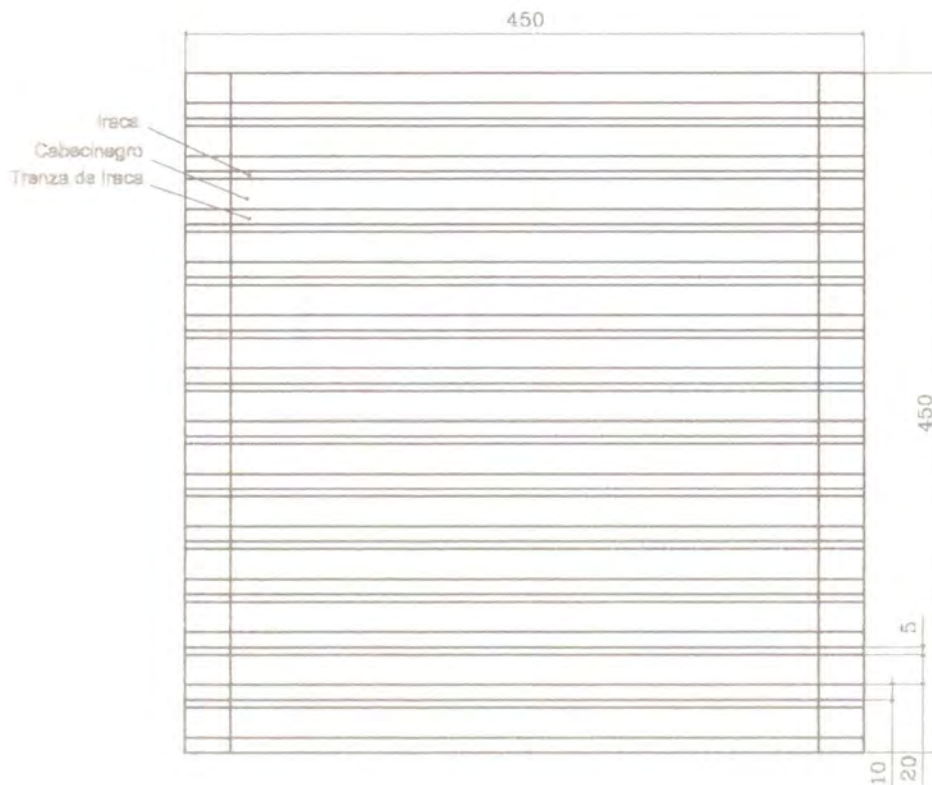

PIEZA: COJIN	LÍNEA: Cojines Texturas Pepé	ESC. (Cm):	PL. 5/5
NOMBRE: COJIN TRENZA COMBINADO	REFERENCIA: Alba		
OFICIO: TEJEDURÍA	RECURSO (S) NATURAL (ES): Palma de Iraca, Palma de cabecinegro		
TÉCNICA: TELAR DE PUNTILLAS	MATERIA PRIMA: Flor de cabecinegro, Cogollo de cabecinegro		

PROCESO DE PRODUCCIÓN: Se toma el sépalo de la flor del cabecinegro y se sacan las semillas se lava y se quitan las partes en mal estado, se despunta y luego se hace corte longitudinal para abrir la fibra y se sacan tiras de aprox. 2 cm. De la iraca se utiliza el cogollo, del cual se extraen tiras muy manejables, que se pueden trenzar. Las fibras deben exceder el ancho total del telar. Para elaborar el tejido: 1. Se arma el telar del tamaño requerido. 2. Se monta la urdimbre en piola o fique y se tejen 3 ramos de iraca x 2 trenzas de iraca natural x 3 de cabecinegro.. 3. Terminado el tejido, se desmonta, se remata la urdimbre con nudo y se esconde el sobrante entre el tejido. 4. Se mide y se ajusta, cortando con machete. 7. Se cierra el cojín llevando los extremos hacia el centro y se cose con hilo aptan o cáñamo.

OBSERVACIONES: Se trabajó el telar con empuntillado cada 2 cm y una tolerancia mínima de 5cm para el largo, ya que en algunas ocasiones el tejido se encoje o resulta muy engorroso desmontarlo. La fibra debe ser de muy buena calidad y del ancho adecuado.

RESPONSABLE: D.I. Adriana Sáenz Forero

FECHA: Mayo 2.000

SISTEMA DE REF. 2 7 2 0 2 3 CoDICO REGION 0 3 2 7 3 6 1 REFERENTE(S) MUESTRA LÍNEA EMPAQUE



PIEZA: Ensaladera con asa y base cónica	LÍNEA: Ensaladeras Aguacatico	ARTESANOS: Pedro Felipe Mosquera
NOMBRES: Ensaladera	REFERENCIA: Asa doble curva	
OFICIO: Labrado	LARGO (CM): ALTO (CM): 9 ANCHO (CM): 36	DEPARTAMENTO: Chocó
RECURSOS NATURALES: Caimo / Lirio / Cedro	DIAMETRO: 30 PESO (GR):	LOCALIDAD: Medio Baudó
MATERIA PRIMA: Bloque de madera	COLOR: Natural / tinturado / Enterrado	VEREDA: Aguacatico
	CERTIFICADO HECHO A MANO <input type="checkbox"/> SI <input checked="" type="checkbox"/> NO	TIPO DE POBLACION: Rural, negritud
MERCADO OBJETIVO: Segmentos clase media alta	COSTO:	PRECIO:
PRODUCCION/MES: 1 artesano 20 u, 4 artesanias 80 u	UNITARIO: \$ 22.000	UNITARIO: \$ 36.000
EMPAQUE: Envoltura en plástico y cartón corrugado	P. MAYOR: \$ 36.000	P. MAYOR: \$ 36.000
EMBALAJE: Caja de cartón	EMPAQUE: Especifico sin definir	EMPAQUE: Especifico sin definir

OBSERVACIONES: Las dimensiones pueden variar según el tamaño del bloque que se consiga.:

RESPONSABLE: D.I. Adriana Sáenz Forero

FECHA: Mayo 2.000

SISTEMA DE REFERENCIA 2 7 0 4 2 3 TIPO DE FICHA: REFERENTE(S) MUESTRA LÍNEA EMPAQUE

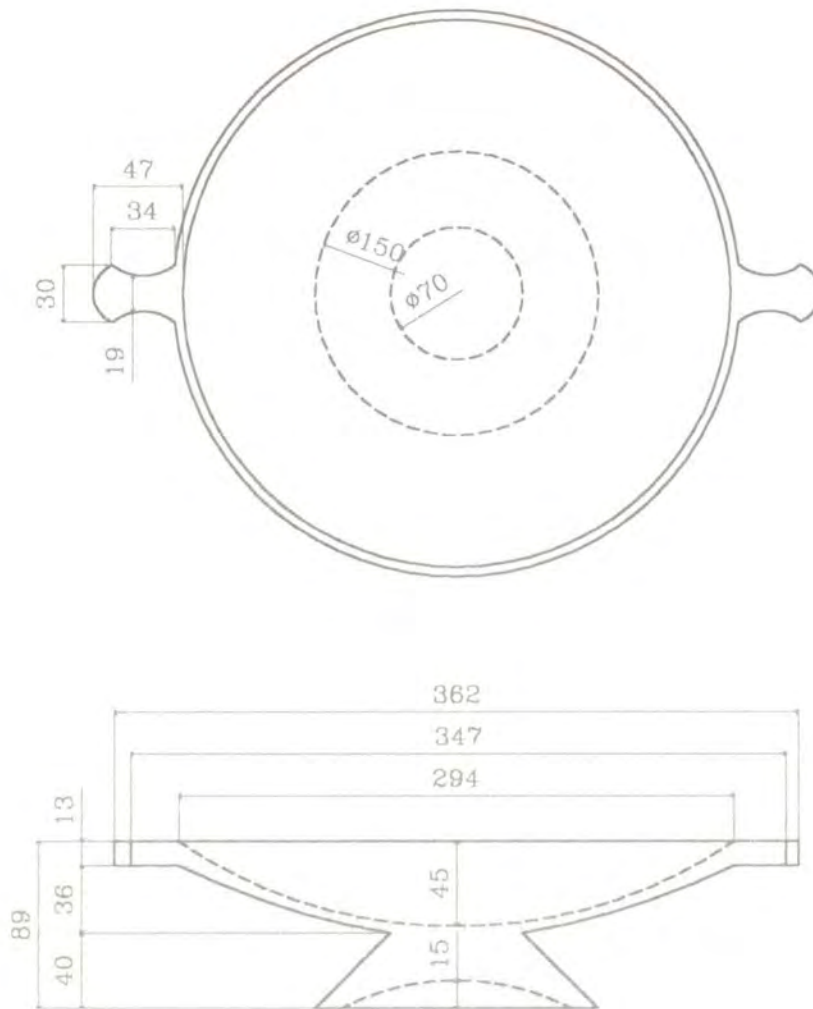

PIEZA: ENSALADERA	LÍNEA: Ensaladeras Aguacatico	ESC. (Cm):	PL. ¼
NOMBRE: ENSALADERA CON ASA Y BASE CONICA	REFERENCIA: Asa doble curva		
OFICIO: LABRADO	RECURSO (S) NATURAL (ES): Cairno		
TECNICA:	MATERIA PRIMA: Bloque de madera		

PROCESO DE PRODUCCION: Se trabaja sobre bloque de madera: 1. Cepillado manual 2. Trazado con lápiz de la forma sobre las superficies (superior e inferior). 3. Trazado con compás por ambas caras. 4. Hachado 5. Suelado, para definir curva. 5. Cepillado con cepillo curvo. 6. Raspado para "adelgazar" la pieza. 7. Talla de asas con cuchillo. 8. Se refinan las formas con machete. 9. Hachado de la base (para dar curva inferior) 10. Suelado. 11. Aplicación de glicol. 12. Secado al sol por 2 días (según clima). 13. Raspado para evitar que la pieza se manche por el glicol. 14. Lijado. 15. Acabado con cera o enterrada.

RESPONSABLE: D.I. Adriana Sáenz Forero FECHA: Mayo 2.000

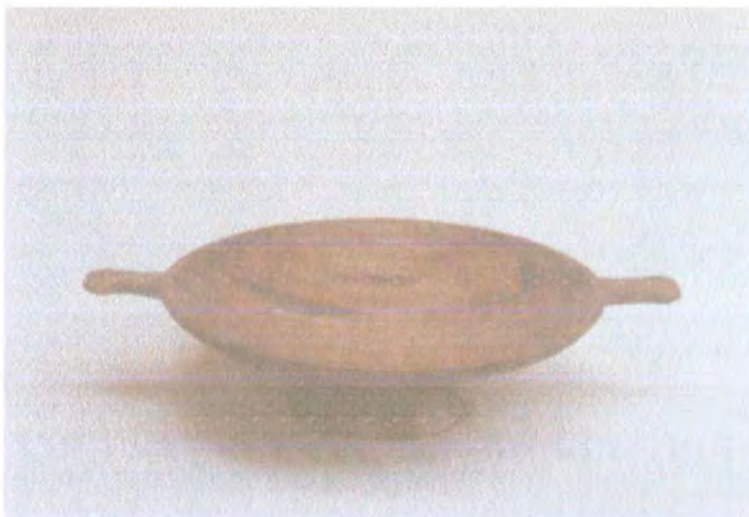

PIEZA: Ensaladera con asa y base cónica	LÍNEA: Ensaladeras Aguacatico	ARTESANOS: Emilio Rodriguez
NOMBRES: Ensaladera	REFERENCIA: Asa rayo	
OFICIO: Labrado	LARGO (CM): 38 ALTO (CM): 9 ANCHO (CM): 38	DEPARTAMENTO: Chocó
RECURSOS NATURALES: Calmo / Lirio / Cedro	DIAMETRO: 30 PESO (GR):	LOCALIDAD: Medio Baudó
MATERIA PRIMA: Bloque de madera	COLOR: Natural / tinturado / Enterrado	VEREDA: Aguacatico
	CERTIFICADO HECHO A MANO SI <input type="checkbox"/> NO <input checked="" type="checkbox"/>	TIPO DE POBLACION: Rural, negritud
MERCADO OBJETIVO: Segmentos clase media alta	COSTO:	PRECIO:
PRODUCCION/MES: 1 artesano 20 u, 4 artesanas 80 u	UNITARIO: \$ 22.000	UNITARIO: \$ 36.000
EMPAQUE: Envoltura en plástico y cartón corrugado	P. MAYOR: \$ 36.000	P. MAYOR: \$ 36.000
EMBALAJE: Caja de cartón	EMPAQUE: Especifico sin definir	EMPAQUE: Especifico sin definir

OBSERVACIONES: Las dimensiones pueden variar según el tamaño del bloque que se consiga:

RESPONSABLE: D.I. Adriana Sáenz Forero

FECHA: Mayo 2.000

SISTEMA DE REFERENCIA 2 7 0 4 2 3 TIPO DE FICHA: REFERENTE(S) MUESTRA LÍNEA EMPAQUE

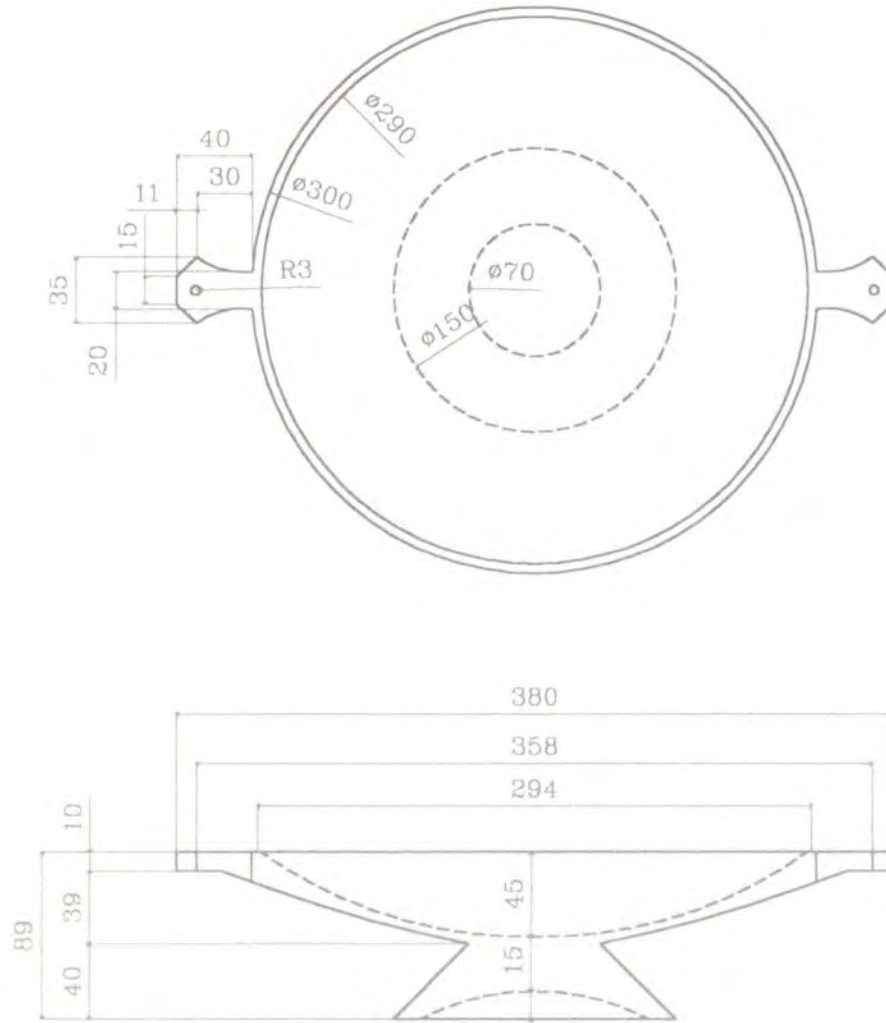

PIEZA: ENSALADERA	LÍNEA: Ensaladeras Aguacatico	ESC. (Cm):	PL.2/4
NOMBRE: ENSALADERA CON ASA Y BASE CONICA	REFERENCIA: Asa rayo		
OFICIO: LABRADO	RECURSO (S) NATURAL (ES): Caímo		
TECNICA:	MATERIA PRIMA: Bloque de madera		

PROCESO DE PRODUCCION: Se trabaja sobre bloque de madera: 1. Cepillado manual 2. Trazado con lápiz de la forma sobre las superficies (superior e inferior). 3. Trazado con compás por ambas caras. 4. Hachado 5. Suelado, para definir curva. 5. Cepillado con cepillo curvo. 6. Raspado para "adelgazar" la pieza. 7. Talla de asas con cuchillo. 8. Se refinan las formas con machete. 9. Hachado de la base (para dar curva inferior) 10. Suelado. 11. Aplicación de glicol. 12. Secado al sol por 2 días (según clima). 13. Raspado para evitar que la pieza se manche por el glicol. 14. Lijado. 15. Acabado con cera o enterrada.

RESPONSABLE: D.I. Adriana Sáenz Forero FECHA: Mayo 2.000



PIEZA: Ensaladera con asa y base cónica	LÍNEA: Ensaladeras Aguacatico	ARTESANOS: Antonio Mosquera
NOMBRES: Ensaladera	REFERENCIA: Asa media Luna	
OFICIO: Labrado	LARGO (CM): ALTO (CM): 9 ANCHO (CM): 37	DEPARTAMENTO: Chocó
RECURSOS NATURALES: Caimo / Lirio / Cedro	DIAMETRO: 30 PESO (GR):	LOCALIDAD: Medio Baudó
MATERIA PRIMA: Bloque de madera	COLOR: Natural / tinturado / Enterrado	VEREDA: Aguacatico
	CERTIFICADO HECHO A MANO <input type="checkbox"/> SI <input checked="" type="checkbox"/> NO	TIPO DE POBLACION: Rural, negritud
MERCADO OBJETIVO: Segmentos clase media alta	COSTO:	PRECIO:
PRODUCCION/MES: 1 artesano 20 u, 4 artesanas 80 u	UNITARIO: \$ 22.000	UNITARIO: \$ 36.000
EMPAQUE: Envoltura en plástico y cartón corrugado	P. MAYOR: \$ 36.000	P. MAYOR: \$ 36.000
EMBALAJE: Caja de cartón	EMPAQUE: Especifico sin definir	EMPAQUE: Especifico sin definir

OBSERVACIONES: Las dimensiones pueden variar según el tamaño del bloque que se consiga:

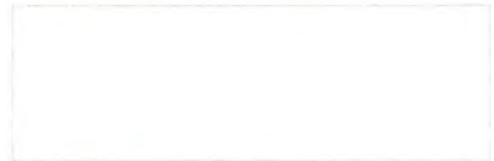

RESPONSABLE: D.I. Adriana Sáenz Forero FECHA: Mayo 2.000

SISTEMA DE REFERENCIA 2 7 0 4 2 3 TIPO DE FICHA: REFERENTE(S) MUESTRA LÍNEA EMPAQUE

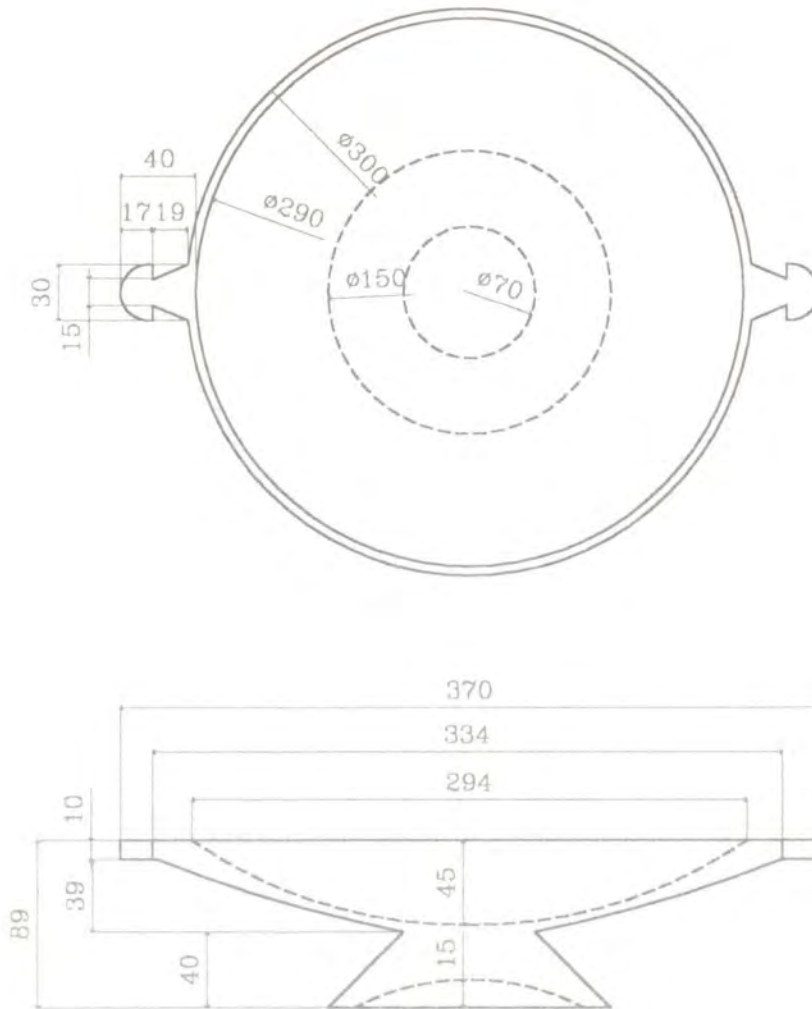

PIEZA: ENSALADERA	LÍNEA: Ensaladeras Aguacatico	ESC. (Cm):	PL.3/4
NOMBRE: ENSALADERA CON ASA Y BASE CONICA	REFERENCIA: Asa media luna		
OFICIO: LABRADO	RECURSO (S) NATURAL (ES): Caímo		
TECNICA:	MATERIA PRIMA: Bloque de madera		

PROCESO DE PRODUCCION: Se trabaja sobre bloque de madera: 1. Cepillado manual 2. Trazado con lápiz de la forma sobre las superficies (superior e inferior). 3. Trazado con compás por ambas caras. 4. Hachado 5. Suelado, para definir curva. 5. Cepillado con cepillo curvo. 6. Raspado para "adelgazar" la pieza. 7. Talla de asas con cuchillo. 8. Se refinan las formas con machete. 9. Hachado de la base (para dar curva inferior) 10. Suelado. 11. Aplicación de glicol. 12. Secado al sol por 2 días (según clima). 13. Raspado para evitar que la pieza se manche por el glicol. 14. Lijado. 15. Acabado con cera o enterrada.

RESPONSABLE: D.I. Adriana Sáenz Forero

FECHA: Mayo 2.000

SISTEMA 2 7 0 4 2 3 CÓDIGO REGION 0 3 2 7 3 6 1 REFERENTE(S) MUESTRA LÍNEA EMPAQUE



PIEZA: Ensaladera con asa y base cónica	LÍNEA: Ensaladeras Aguacatico	ARTESANOS: Emilio Rodriguez
NOMBRES: Ensaladera	REFERENCIA: Asa abanico perforada	
OFICIO: Labrado	LARGO (CM): 34 ALTO (CM): 9 ANCHO (CM): 34	DEPARTAMENTO: Chocó
RECURSOS NATURALES: Caimo / Lirio / Cedro	DIAMETRO: 30 PESO (GR):	LOCALIDAD: Medio Baudó
MATERIA PRIMA: Bloque de madera	COLOR: Natural / tinturado / Enterrado	VEREDA: Aguacatico
	CERTIFICADO HECHO A MANO SI <input type="checkbox"/> NO <input checked="" type="checkbox"/>	TIPO DE POBLACION: Rural, negritud
MERCADO OBJETIVO: Segmentos clase media alta	COSTO:	PRECIO:
PRODUCCION/MES: 1 artesano 20 u, 4 artesanas 80 u	UNITARIO: \$ 22.000	UNITARIO: \$ 36.000
EMPAQUE: Envoltura en plástico y cartón corrugado	P. MAYOR: \$ 36.000	P. MAYOR: \$ 36.000
EMBALAJE: Caja de cartón	EMPAQUE: Especifico sin definir	EMPAQUE: Especifico sin definir

OBSERVACIONES: Las dimensiones pueden variar según el tamaño del bloque que se consiga.:

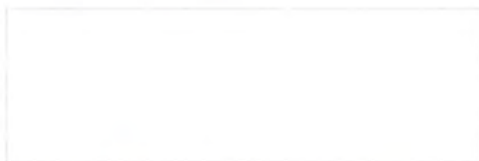

RESPONSABLE: D.I. Adriana Sáenz Forero FECHA: Mayo 2.000

SISTEMA DE REFERENCIA 2 7 0 4 2 3 TIPO DE FICHA: REFERENTE(S) MUESTRA LÍNEA EMPAQUE

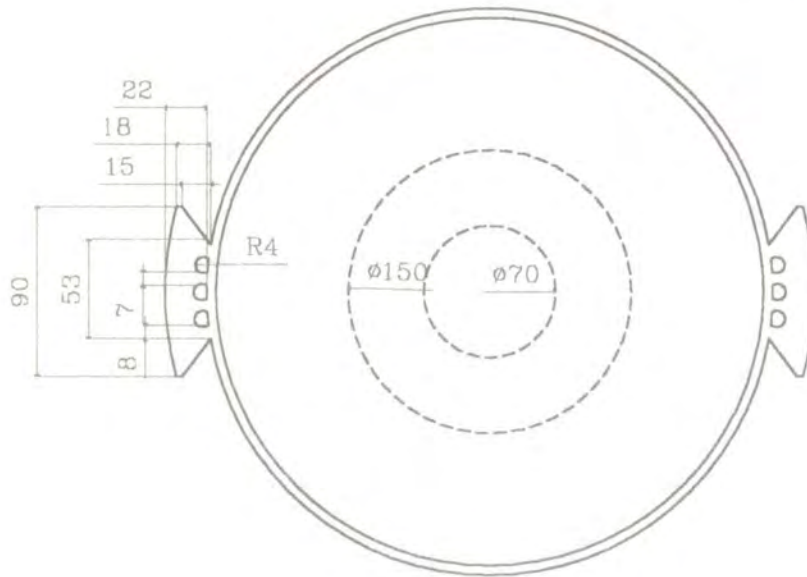

PIEZA: ENSALADERA	LÍNEA: Ensaladeras Aguacatico	ESC. (Cm):	PL.4/4
NOMBRE: ENSALADERA CON ASA Y BASE CONICA	REFERENCIA: Asa Abanico perforado		
OFICIO: LABRADO	RECURSO (S) NATURAL (ES): Caimo		
TECNICA:	MATERIA PRIMA: Bloque de madera		

PROCESO DE PRODUCCION: Se trabaja sobre bloque de madera: 1. Cepillado manual 2. Trazado con lápiz de la forma sobre las superficies (superior e inferior). 3. Trazado con compás por ambas caras. 4. Hachado 5. Suelado, para definir curva. 5. Cepillado con cepillo curvo. 6. Raspado para "adelgazar" la pieza. 7. Talla de asas con cuchillo. 8. Se refinan las formas con machete. 9. Hachado de la base (para dar curva inferior) 10. Suelado. 11. Aplicación de glicol. 12. Secado al sol por 2 días (según clima). 13. Raspado para evitar que la pieza se manche por el glicol. 14. Lijado. 15. Acabado con cera o enterrada.

RESPONSABLE: D.I. Adriana Sáenz Forero

FECHA: Mayo 2.000

SISTEMA 2 7 0 4 2 3 CÓDIGO REGION 0 3 2 7 3 6 1 REFERENTE(S) MUESTRA LÍNEA EMPAQUE

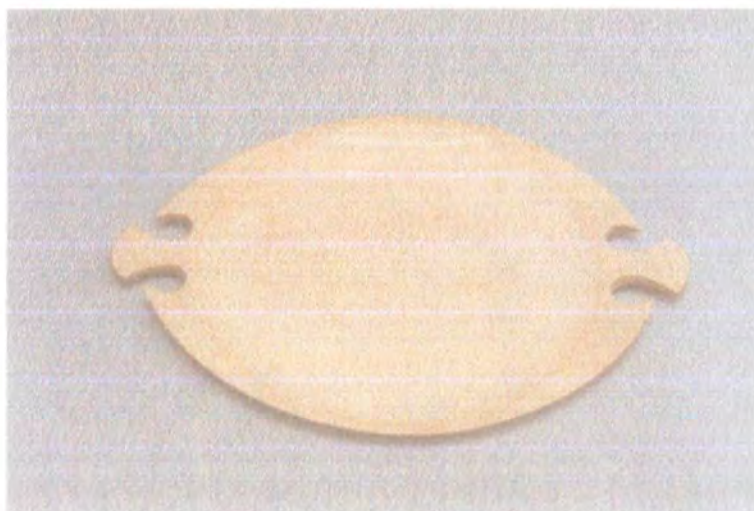

PIEZA: Bandejas	LÍNEA: Bandejas ovaladas	ARTESANOS: Pedro Felipe Mosquera
NOMBRES: Bandejas	REFERENCIA: Asa cola de pescado	DEPARTAMENTO: Chocó
OFICIO: Labrado	LARGO (CM): 50 ALTO (CM): 3,5 ANCHO (CM): 35	LOCALIDAD: Medio Baudó
RECURSOS NATURALES: Caimo / Lirio / Cedro	DIAMETRO: PESO (GR):	VEREDA: Aguacatico
MATERIA PRIMA: Bloque de madera	COLOR: Natural / tinturado / Enterrado	TIPO DE POBLACION: Rural, negritud
	CERTIFICADO HECHO A MANO SI <input type="checkbox"/> NO <input checked="" type="checkbox"/>	
MERCADO OBJETIVO: Segmentos clase media alta	COSTO:	PRECIO:
PRODUCCION/MES: 1 artesano 20 u, 4 artesanas 80 u	UNITARIO: \$ 22.000	UNITARIO: \$ 36.000
EMPAQUE: Envoltura en plástico y cartón corrugado	P. MAYOR: \$ 36.000	P. MAYOR: \$ 36.000
EMBALAJE: Caja de cartón	EMPAQUE: Especifico sin definir	EMPAQUE: Especifico sin definir

OBSERVACIONES: Las dimensiones pueden variar según el tamaño del bloque que se consiga.
 Las bandejas derivan su forma de la artesa tradicional.

RESPONSABLE: D.I. Adriana Sáenz Forero

FECHA: Mayo 2.000

SISTEMA DE REFERENCIA 2 7 0 4 2 3 TIPO DE FICHA: REFERENTE(S) MUESTRA LÍNEA EMPAQUE

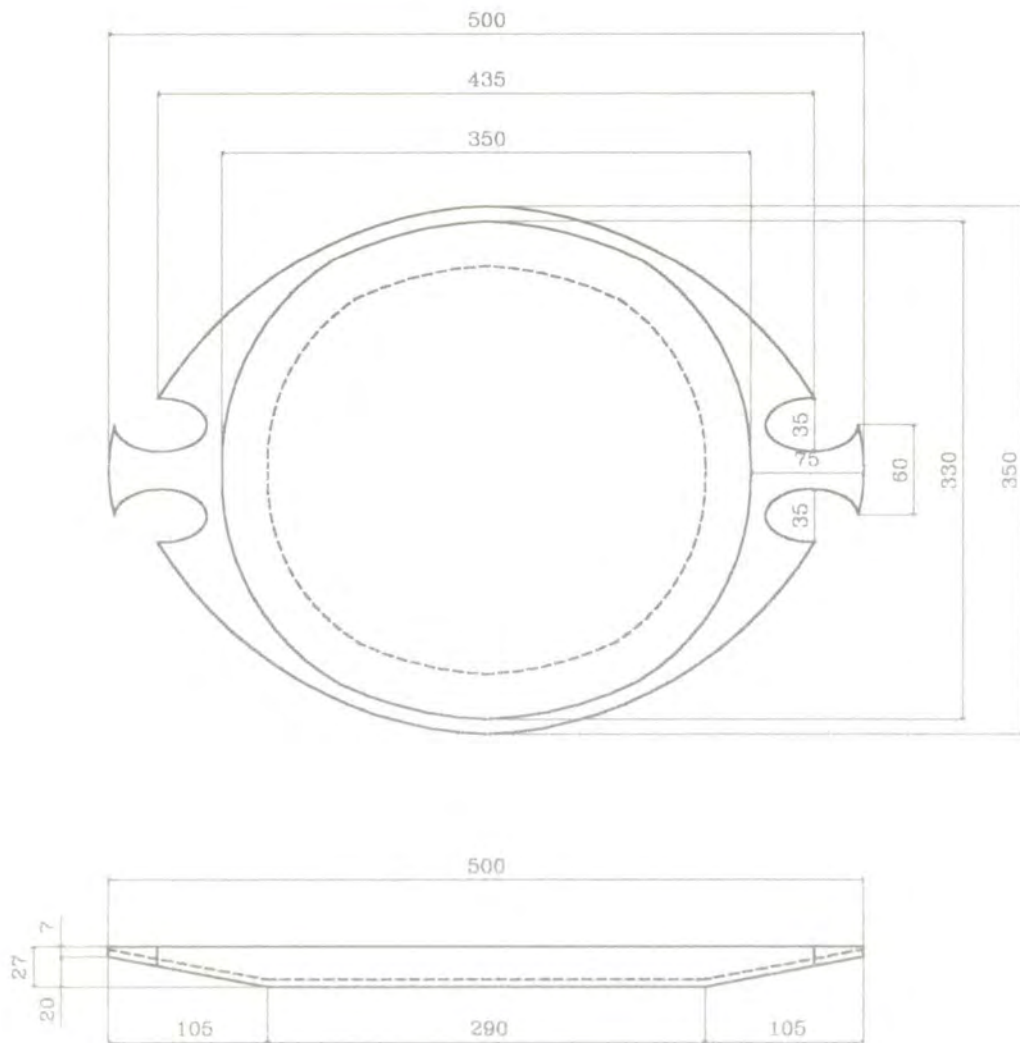

PIEZA: BANDEJA	LÍNEA: Bandejas ovaladas Aguacatico	ESC. (Cm):	PL. 1/4
NOMBRE: BANDEJA OVALADA	REFERENCIA: Asa cola de pescado		
OFICIO: LABRADO	RECURSO (S) NATURAL (ES): Caímo		
TECNICA:	MATERIA PRIMA: Bloque de madera		

PROCESO DE PRODUCCION: Se trabaja sobre bloque de madera: 1. Cepillado manual 2. Trazado con lápiz de la forma sobre la superficie. 3. Trazado con compás 4. Hachado 5. Cepillado con cepillo curvo. 6. Raspado para "adelgazar" la pieza. 7. Cepillado y definición de la base. 8. Raspado 9. Se refina la forma con machete 10. Aplicación de glicol 11. Secado al sol por 2 días (según clima) 12. Raspado para evitar que la pieza se manche por el glicol. 12. Lijado. 13. Acabado con cera o enterrada.

RESPONSABLE: D.I. Adriana Sáenz Forero FECHA: Mayo 2.000

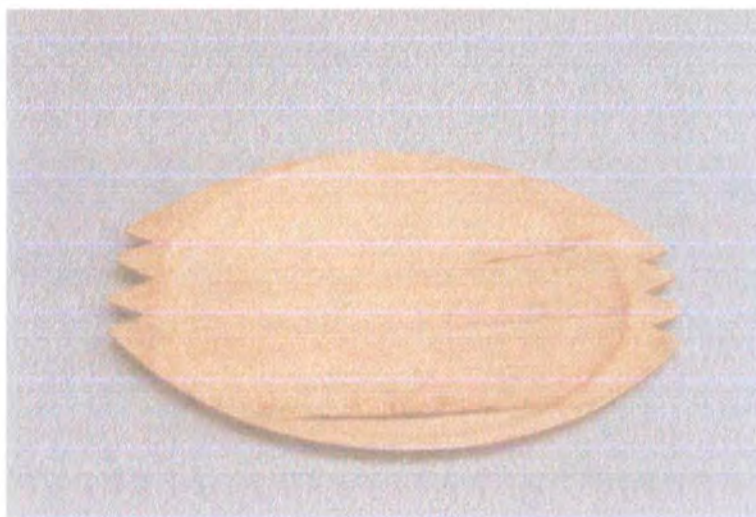

PIEZA: Bandejas	LÍNEA: Bandejas ovaladas	ARTESANOS: Luis Emilio Mosquera
NOMBRES: Bandejas	REFERENCIA: Asa Zig zag	
OFICIO: Labrado	LARGO (CM): 50 ALTO (CM):3,5 ANCHO (CM):35	DEPARTAMENTO: Chocó
RECURSOS NATURALES: Caimo / Lirio / Cedro	DIAMETRO: PESO (GR):	LOCALIDAD: Medio Baudó
MATERIA PRIMA: Bloque de madera	COLOR: Natural / tinturado / Enterrado	VEREDA: Aguacatico
	CERTIFICADO HECHO A MANO <input type="checkbox"/> SI <input checked="" type="checkbox"/> NO	TIPO DE POBLACION: Rural, negritud
MERCADO OBJETIVO: Segmentos clase media alta	COSTO:	PRECIO:
PRODUCCION/MES: 1 artesano 20 u, 4 artesanas 80 u	UNITARIO: \$ 22.000	UNITARIO: \$ 36.000
EMPAQUE: Envoltura en plástico y cartón corrugado	P. MAYOR: \$ 36.000	P. MAYOR: \$ 36.000
EMBALAJE: Caja de cartón	EMPAQUE: Especifico sin definir	EMPAQUE: Especifico sin definir

OBSERVACIONES: Las dimensiones pueden variar según el tamaño del bloque que se consiga.
 Las bandejas derivan su forma de la artesa tradicional.

RESPONSABLE: D.I. Adriana Sáenz Forero FECHA: Mayo 2.000

SISTEMA DE REFERENCIA 2 7 0 4 2 3 TIPO DE FICHA: REFERENTE(S) MUESTRA LÍNEA EMPAQUE

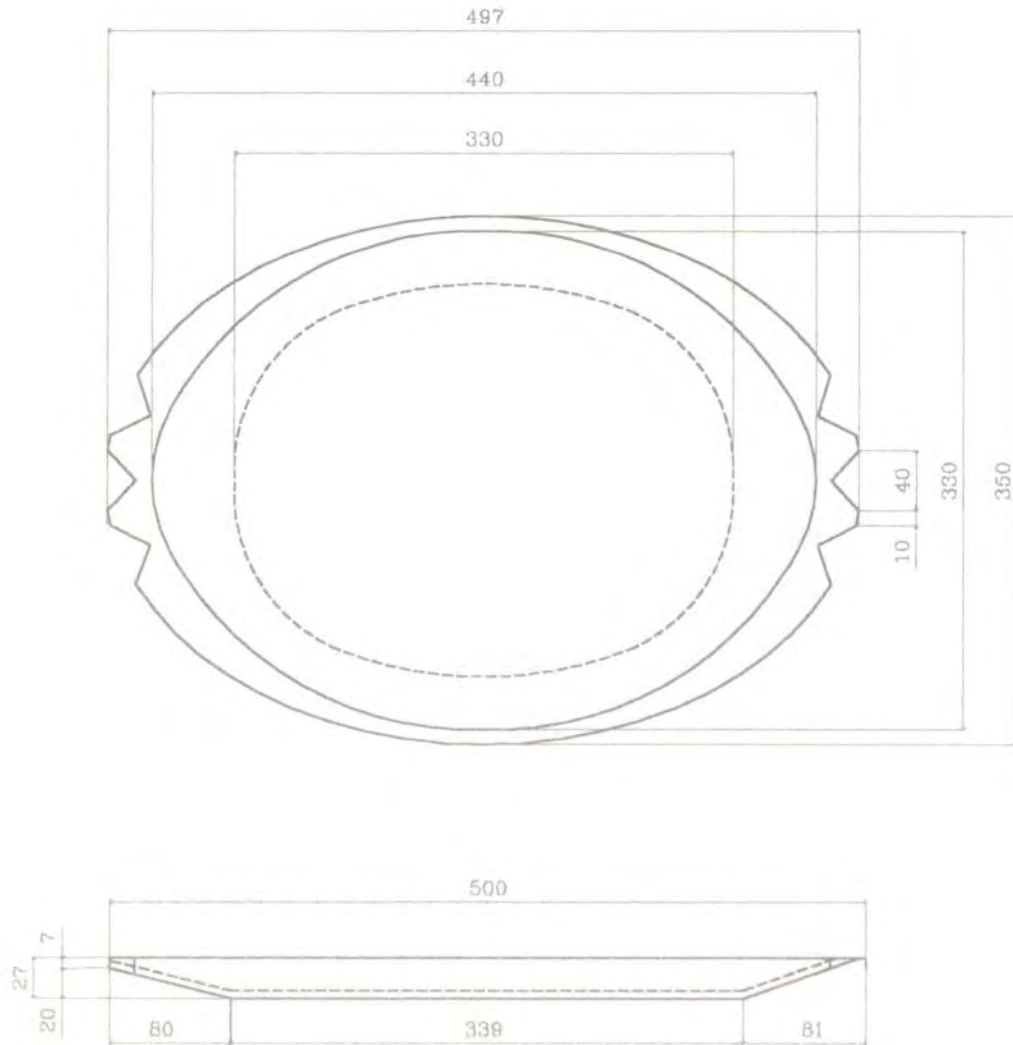

PIEZA: BANDEJA	LÍNEA: Bandejas ovaladas Aguacatico	ESC. (Cm):	PL.2/4
NOMBRE: BANDEJA OVALADA	REFERENCIA: Asa zig zag		
OFICIO: LABRADO	RECURSO (S) NATURAL (ES): Calmo		
TECNICA:	MATERIA PRIMA: Bloque de madera		

PROCESO DE PRODUCCION: Se trabaja sobre bloque de madera: 1. Cepillado manual 2. Trazado con lápiz de la forma sobre la superficie. 3. Trazado con compás 4. Hachado 5. Cepillado con cepillo curvo. 6. Raspado para "adelgazar" la pieza. 7. Cepillado y definición de la base. 8. Raspado 9. Se refina la forma con machete 10. Aplicación de glicol 11. Secado al sol por 2 días (según clima) 12. Raspado para evitar que la pieza se manche por el glicol. 12. Lijado. 13. Acabado con cera o enterrada.

RESPONSABLE: D.I. Adriana Sáenz Forero

FECHA: Mayo 2.000

SISTEMA 2 7 0 4 2 3 CódICO REGION 0 3 2 7 3 6 1 REFERENTE(S) MUESTRA LÍNEA EMPAQUE

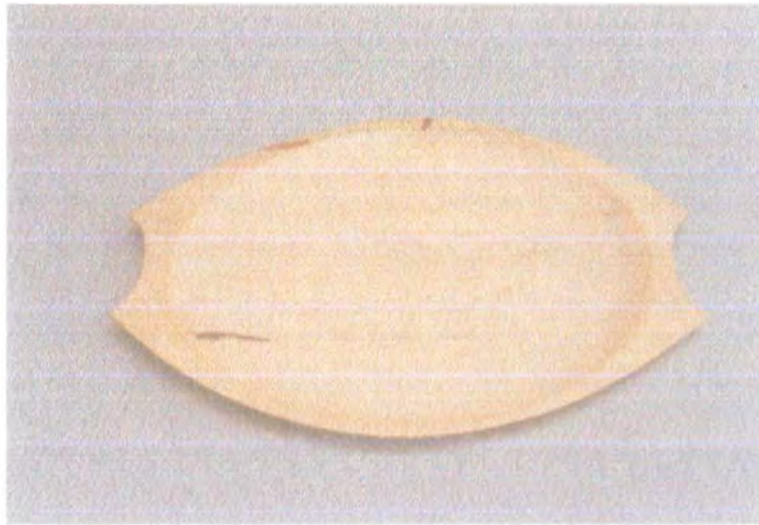

PIEZA: Bandejas	LÍNEA: Bandejas ovaladas	ARTESANOS: Antonio Mosquera
NOMBRES: Bandejas	REFERENCIA: Asa media luna	
	LARGO (CM): 50 ALTO (CM): 3,5 ANCHO (CM): 35	DEPARTAMENTO: Chocó
OFICIO: Labrado	DIAMETRO: PESO (GR):	LOCALIDAD: Medio Baudó
RECURSOS NATURALES: Caimo / Lirio / Cedro	COLOR: Natural / tinturado / Enterrado	VEREDA: Aguacatico
MATERIA PRIMA: Bloque de madera	CERTIFICADO HECHO A MANO <input type="checkbox"/> SI <input checked="" type="checkbox"/> NO	TIPO DE POBLACION: Rural, negritud
MERCADO OBJETIVO: Segmentos clase media alta	COSTO:	PRECIO:
PRODUCCION/MES: 1 artesano 20 u, 4 artesanías 80 u	UNITARIO: \$ 22.000	UNITARIO: \$ 36.000
EMPAQUE: Envoltura en plástico y cartón corrugado	P. MAYOR: \$ 36.000	P. MAYOR: \$ 36.000
EMBALAJE: Caja de cartón	EMPAQUE: Especifico sin definir	EMPAQUE: Especifico sin definir

OBSERVACIONES: Las dimensiones pueden variar según el tamaño del bloque que se consiga.
Las bandejas derivan su forma de la artesa tradicional.

RESPONSABLE: D.I. Adriana Sáenz Forero

FECHA: Mayo 2.000

SISTEMA

DE REFERENCIA

2 7 0 4 2 3

TIPO DE FICHA:

REFERENTE(S)

MUESTRA

LÍNEA

EMPAQUE

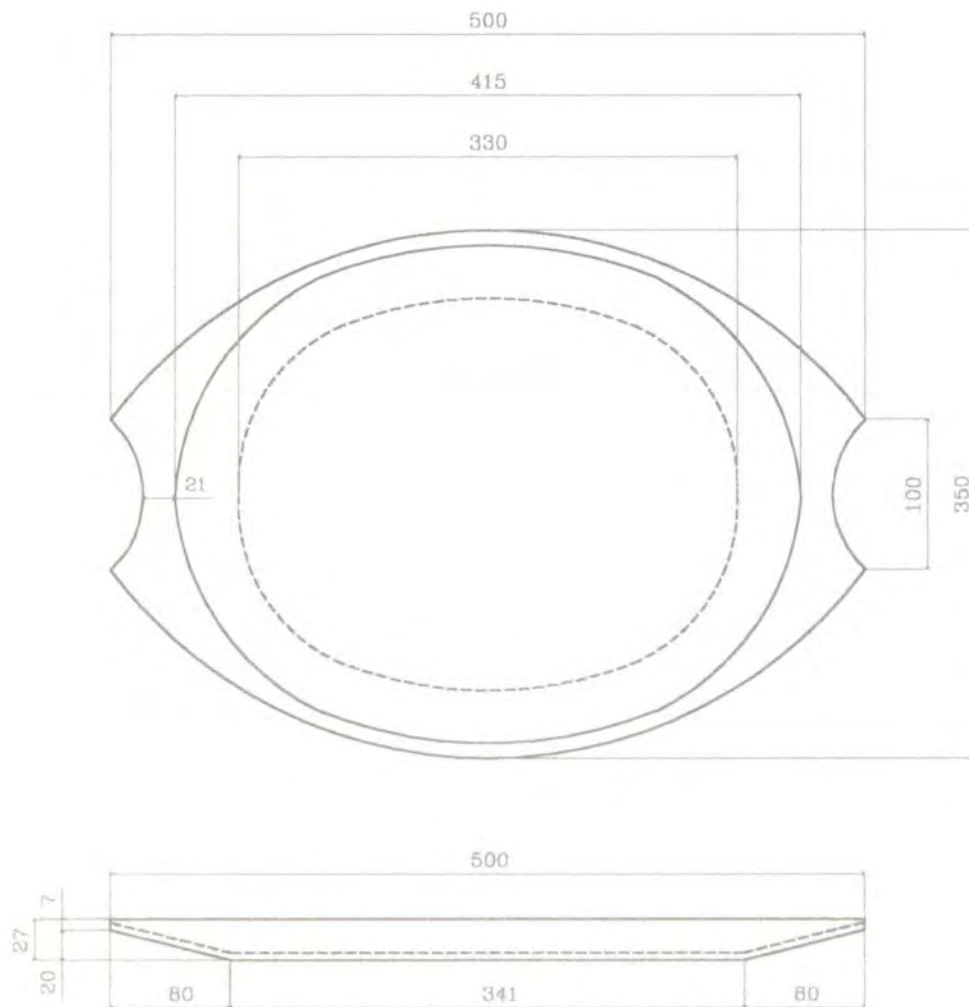

PIEZA: BANDEJA	LÍNEA: Bandejas ovaladas Aguacatico	ESC. (Cm):	PL.3/4
NOMBRE: BANDEJA OVALADA	REFERENCIA: Asa cola media luna		
OFICIO: LABRADO	RECURSO (S) NATURAL (ES): Calmo		
TECNICA:	MATERIA PRIMA: Bloque de madera		

PROCESO DE PRODUCCION: Se trabaja sobre bloque de madera: 1. Cepillado manual 2. Trazado con lápiz de la forma sobre la superficie. 3. Trazado con compás 4. Hachado 5. Cepillado con cepillo curvo. 6. Raspado para "adelgazar" la pieza. 7. Cepillado y definición de la base. 8. Raspado 9. Se refina la forma con machete 10. Aplicación de glicol 11. Secado al sol por 2 días (según clima) 12. Raspado para evitar que la pieza se manche por el glicol. 12. Lijado. 13. Acabado con cera o enterrada.

RESPONSABLE: D.I. Adriana Sáenz Forero FECHA: Mayo 2.000

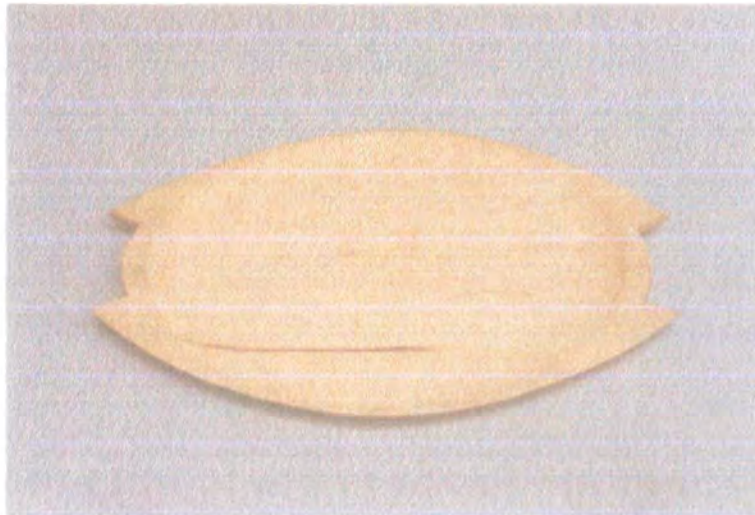

PIEZA: Bandejas	LÍNEA: Bandejas ovaladas	ARTESANOS: Luis Emilio Mosquera
NOMBRES: Bandejas	REFERENCIA: Asa 2 puntas	
	LARGO (CM): 45 ALTO (CM): 3,5 ANCHO (CM): 35	DEPARTAMENTO: Chocó
OFICIO: Labrado	DIAMETRO: PESO (GR):	LOCALIDAD: Medio Baudó
RECURSOS NATURALES: Caimo / Lirio / Cedro	COLOR: Natural / tinturado / Enterrado	VEREDA: Aguacatico
MATERIA PRIMA: Bloque de madera	CERTIFICADO HECHO A MANO <input type="checkbox"/> SI <input checked="" type="checkbox"/> NO	TIPO DE POBLACION: Rural, negritud
MERCADO OBJETIVO: Segmentos clase media alta	COSTO:	PRECIO:
PRODUCCION/MES: 1 artesano 20 u, 4 artesanas 80 u	UNITARIO: \$ 22.000	UNITARIO: \$ 36.000
EMPAQUE: Envoltura en plástico y cartón corrugado	P. MAYOR: \$ 36.000	P. MAYOR: \$ 36.000
EMBALAJE: Caja de cartón	EMPAQUE: Especifico sin definir	EMPAQUE: Especifico sin definir

OBSERVACIONES: Las dimensiones pueden variar según el tamaño del bloque que se consiga.
Las bandejas derivan su forma de la artesa tradicional.

RESPONSABLE: D.I. Adriana Sáenz Forero

FECHA: Mayo 2.000

SISTEMA DE REFERENCIA 2 7 0 4 2 3 TIPO DE FICHA: REFERENTE(S)

MUESTRA LÍNEA EMPAQUE

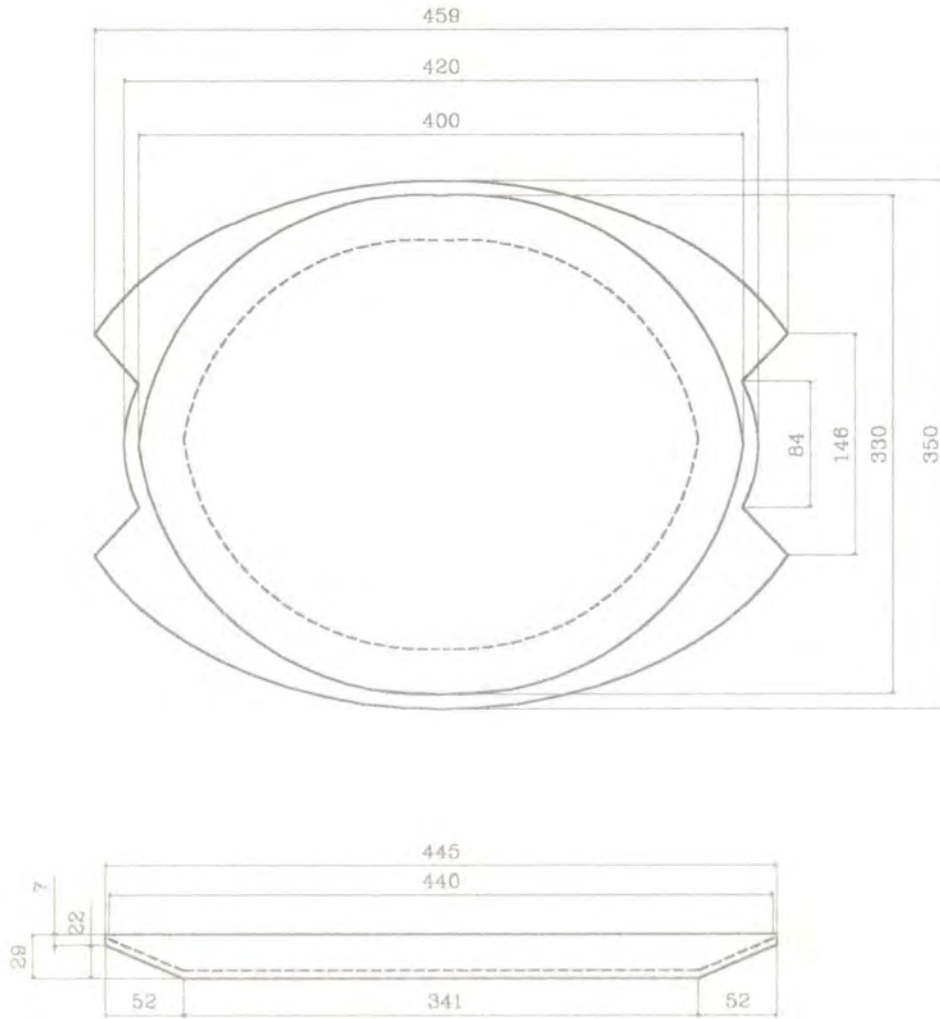

PIEZA: BANDEJA	LÍNEA: Bandejas ovaladas Aguacatico	ESC. (Cm):	PL.4/4
NOMBRE: BANDEJA OVALADA	REFERENCIA: Asa 2 puntas		
OFICIO: LABRADO	RECURSO (S) NATURAL (ES): Caimo		
TECNICA:	MATERIA PRIMA: Bloque de madera		

PROCESO DE PRODUCCION: Se trabaja sobre bloque de madera: 1. Cepillado manual 2. Trazado con lápiz de la forma sobre la superficie. 3. Trazado con compás 4. Hachado 5. Cepillado con cepillo curvo. 6. Raspado para "adelgazar" la pieza. 7. Cepillado y definición de la base. 8. Raspado 9. Se refina la forma con machete 10. Aplicación de glicol 11. Secado al sol por 2 días (según clima) 12. Raspado para evitar que la pieza se manche por el glicol. 12. Lijado. 13. Acabado con cera o enterrada.

RESPONSABLE: D.I. Adriana Sáenz Forero FECHA: Mayo 2.000

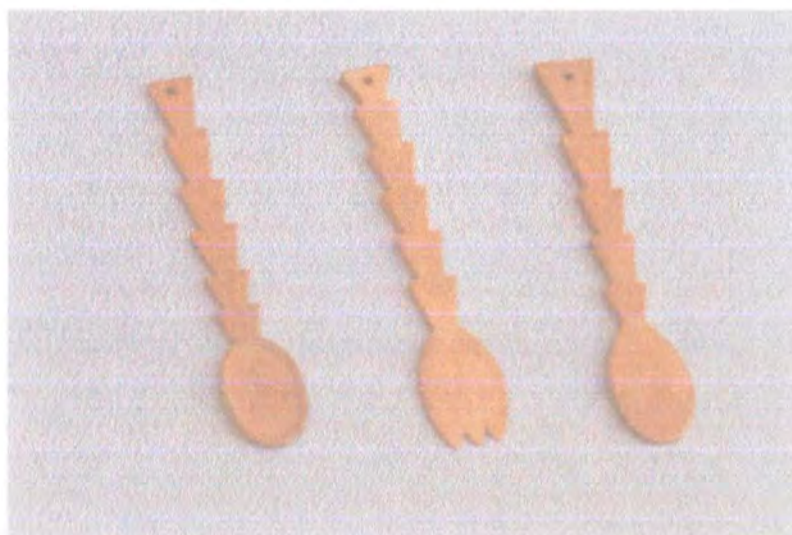

PIEZA: Juego de Utensilios	LÍNEA: Utensilios en madera Aguacatico	ARTESANOS: Pedro Felipe, Antonio, Luis y Emillo
NOMBRES: Cucharón, mezclador y trinche	REFERENCIA: Triángulos	
OFICIO: Labrado	LARGO (CM): 29 ALTO (CM): 1,5 ANCHO (CM): 5	DEPARTAMENTO: Chocó
RECURSOS NATURALES: Caimo / Lirio / Cedro	DIAMETRO: PESO (GR):	LOCALIDAD: Medio Baudó
MATERIA PRIMA: Bloque de madera	COLOR: Natural / tinturado / Enterrado	VEREDA: Aguacatico
	CERTIFICADO HECHO A MANO SI <input type="checkbox"/> NO <input checked="" type="checkbox"/>	TIPO DE POBLACION: Rural, negritud
MERCADO OBJETIVO: Segmentos clase media alta	COSTO:	PRECIO:
PRODUCCION/MES: 1 artesano 20 u 4 artesanos 80 u	UNITARIO: \$ 15.100 juego	UNITARIO: \$ 24.250
EMPAQUE: Envoltura en plástico y cartón corrugado	P. MAYOR: \$ 24.250 juego	P. MAYOR: \$ 24.250
EMBALAJE: Caja de cartón	EMPAQUE: Especifico sin definir	EMPAQUE: Especifico sin definir

OBSERVACIONES: se experimentó en el trabajo de piezas pequeñas, con buenos resultados.

RESPONSABLE: D.I. Adriana Sáenz Forero

FECHA: Mayo 2.000

SISTEMA

DE REFERENCIA

2 7 0 4 2 3

TIPO DE FICHA:

REFERENTE(S)

MUESTRA

LÍNEA

EMPAQUE

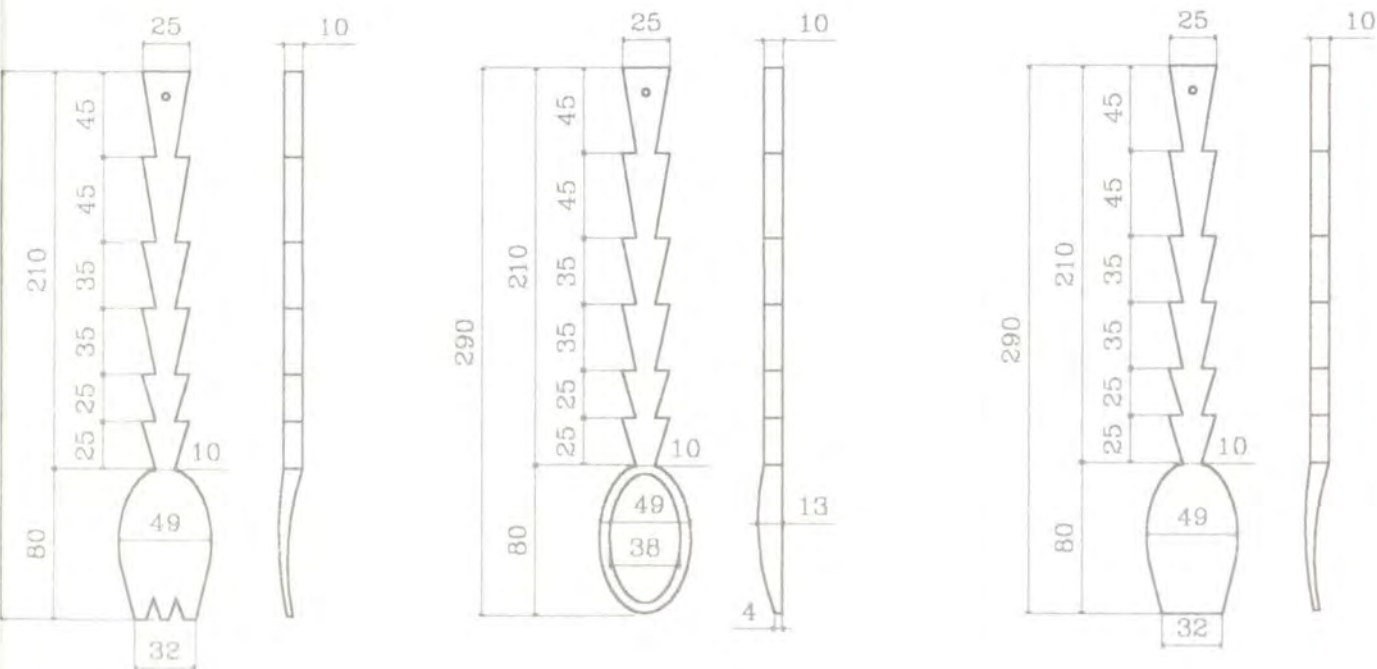

PIEZA: JUEGO DE UTENSILIOS	LÍNEA: Utensilios en madera Aguacatico	ESC. (Cm):	PL. 1/2
NOMBRE: UTENSILIOS AGUACATICO	REFERENCIA: Triángulos		
OFICIO: LABRADO	RECURSO (S) NATURAL (ES): Caimo		
TECNICA: TALLA	MATERIA PRIMA: Bloque de madera		

PROCESO DE PRODUCCION: Se trabaja sobre bloque de madera: 1. Cepillado manual 2. Trazado con lápiz de la forma sobre la superficie. 3. Corte con machete 4. Talla con cuchillo 5. En el caso del cucharón, se talla el con navaja 6. Aplicación de glicol 7. Secado al sol por 2 días (según clima) 8. Raspado para evitar que la pieza se manche por el glicol. 9. Lijado. 10. Acabado con cera o enterrada.

RESPONSABLE: D.I. Adriana Sáenz Forero FECHA: Mayo 2.000



PIEZA: Juego de Utensilios	LÍNEA: Utensilios en madera Aguacatico	ARTESANOS: Pedro Felipe, Antonio, Luis y Emilio
NOMBRES: Cucharón, mezclador y trinche	REFERENCIA: Pez en el agua	
	LARGO (CM): 29 ALTO (CM): 1,5 ANCHO (CM): 5	DEPARTAMENTO: Chocó
TÉCNICO: Labrado	DIAMETRO: PESO (GR):	LOCALIDAD: Medio Baudó
RECURSOS NATURALES: Caimo / Lirio / Cedro	COLOR: Natural / tinturado / Enterrado	VEREDA: Aguacatico
MATERIA PRIMA: Bloque de madera	CERTIFICADO HECHO A MANO SI <input type="checkbox"/> NO <input checked="" type="checkbox"/>	TIPO DE POBLACION: Rural, negritud

MERCADO OBJETIVO: Segmentos clase media alta	COSTO:	PRECIO:
PRODUCCION/MES: 1 artesano 20 u 4 artesanos 80 u	UNITARIO: \$ 15.100 juego	UNITARIO: \$ 24.250
EMPAQUE: Envoltura en plástico y cartón corrugado	P. MAYOR: \$ 24.250 juego	P. MAYOR: \$ 24.250
EMBALAJE: Caja de cartón	EMPAQUE: Especifico sin definir	EMPAQUE: Especifico sin definir

OBSERVACIONES: se experimentó en el trabajo de piezas pequeñas, con buenos resultados.

RESPONSABLE: D.I. Adriana Sáenz Forero FECHA: Mayo 2.000

STEMA
 REFERENCIA 2 7 0 4 2 3 TIPO DE FICHA: REFERENTE(S) MUESTRA LÍNEA EMPAQUE

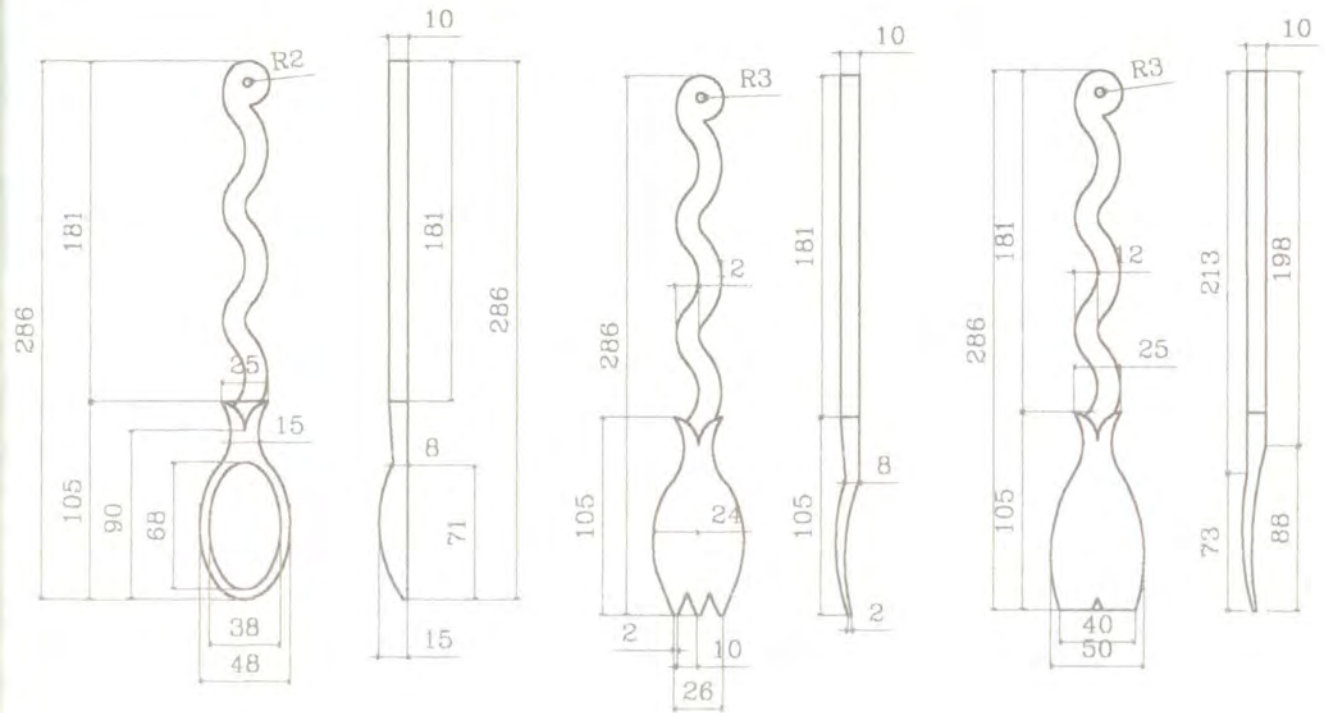

PIEZA: JUEGO DE UTENSILIOS	LÍNEA: Utensilios en madera Aguacatico	ESC. (Cm):	PL. 2/2
NOMBRE: CUCHARON, MEZCLADOR Y TRINGHE	REFERENCIA: Pez en el agua		
OFICIO: LABRADO	RECURSO (S) NATURAL (ES): Caimo		
TECNICA: TALLA	MATERIA PRIMA: Bloque de madera		

PROCESO DE PRODUCCION: Se trabaja sobre bloque de madera: 1. Cepillado manual 2. Trazado con lápiz de la forma sobre la superficie. 3. Corte con machete 4. Talla con cuchillo 5. En el caso del cucharón, se talla el con navaja 6. Aplicación de glicol 7. Secado al sol por 2 días (según clima) 8. Raspado para evitar que la pieza se manche por el glicol. 9. Lijado. 10. Acabado con cera o enterrada.

RESPONSABLE: D.I. Adriana Sáenz Forero FECHA: Mayo 2.000