



Libertad y Orden



**Ministerio de Comercio, Industria y Turismo**

**Artesanías de Colombia S.A.**

**Centro de Diseño para la Artesanía y las Pymes**

**Programa Nacional de Conformación de Cadenas Productivas para el Sector Artesanal Colombiano**

**Cadena Productiva de la Palma de Estera Departamento de Cesar**

**Desarrollo de líneas de productos acorde con los nichos de mercado seleccionados para la cadena de la palma de estera. Chimichagua - Cesar**

Anexo Fichas de diseño y planos técnicos

**Diana Marisol Pérez**  
**Diseñadora Industrial**

**Bogotá, febrero de 2005**

	<b>FORMATO</b>	CODIGO: FORASD 08	
	<b>Ficha de Producto</b>	FECHA: 2004 06 04	
		VERSION: 1	Página 1 de 2

**Subgerencia de Desarrollo - Centro de Diseño para la Artesanía y las Pymes**



Pieza: Cojin	Artresano: Maria Concepcion Florez Diaz
Nombre: Grano de Cafe	Grupo: Asoarpi
Oficio: Tejeduría	Departamento: Cesar
Tecnica: Telar Vertical	Ciudad: Chimichagua
Materia Prima: Palma estera	Localidad/vereda: NA
Certificado Hecho a Mano Si • No •	Resguardo: NA

Dimensiones Generales:		Produccion mes: <span style="background-color: green; color: black;">████████</span>
Largo (cm) 50	Diametro (cm) NA	Precio en Bogota:
Ancho (cm) 50	Peso (gr)	Unitario \$50.0000
Alto (cm) NA	Color: Azul, Rojo, Amarillo, Verde	Por mayor \$50.000

Observaciones: El costo del cojin es sin relleno, este se elabora con tapiceros de Bogota

Responsable: Marisol Perez	Fecha: Octubre 2004
----------------------------	---------------------

Referente(s)     Muestra     Línea     Empaque



**FORMATO**  
**Ficha de Dibujo y Planos Técnicos**

CODIGO: FORASD 07

FECHA: 2004 06 04

VERSION 1

Página 1 de 2



**Subgerencia de Desarrollo - Centro de Diseño para la Artesanía y las Pymes**

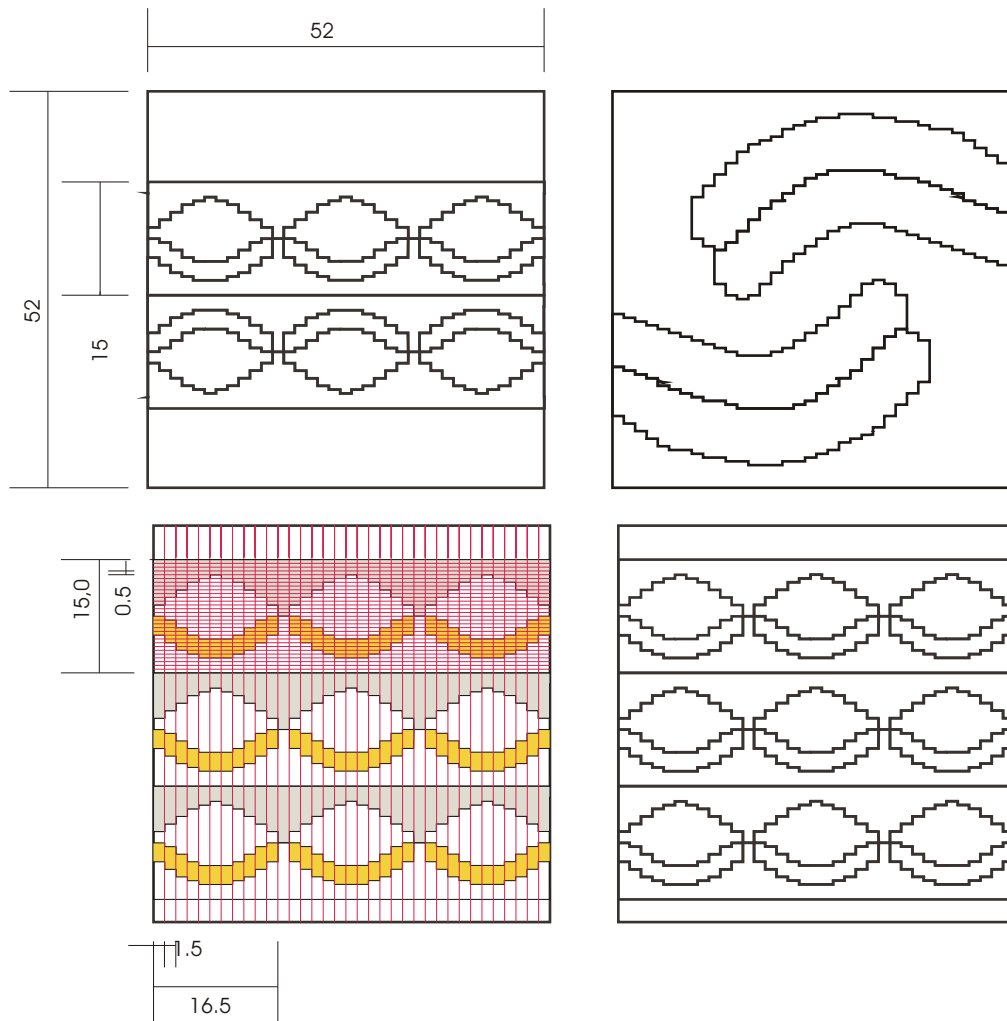

Pieza: Cojín	Línea: Alcoba Infantil	ESC. (Cm)1:10	PL. 1 de 1
Nombre: Grano de Cafe	Referencia:		
Oficio: Tejeduría	Materia Prima: Palma Estera		
Técnica: Telar Vertical			

<b>Proceso de Producción:</b>
Selección y preparación de la materia prima, tinturado de la fibra con tintes Sibacet para obtener colores fuertes primarios, urdido con fique, inicio del tejido según las medidas del plano.
Se finaliza con los remates del tejido.

<b>Observaciones:</b> Se les estrego una matriz a escala 1.1 como guía para el tejido

Responsable: Marisol Perez	Fecha: Noviembre 2004
----------------------------	-----------------------

Referente(s)

Muestra  
  Línea  
  Empaque

	<b>FORMATO</b>  <b>Ficha de Producto</b>	CODIGO: FORASD 08	
		FECHA: 2004 06 04	
		VERSION: 1	Página 1 de 2

**Subgerencia de Desarrollo - Centro de Diseño para la Artesanía y las Pymes**



Pieza: Cojin	Artresano: Maria Concepcion Florez Diaz
Nombre: Grano de Cafe	Grupo: Asoarpi
Oficio: Tejeduría	Departamento: Cesar
Tecnica: Telar Vertical	Ciudad: Chimichagua
Materia Prima: Palma estera	Localidad/vereda: NA
Certificado Hecho a Mano Si • No •	Resguardo: NA

Dimensiones Generales:		Produccion mes: <span style="background-color: green; color: black;">████████</span>
Largo (cm) 50	Diametro (cm) NA	Precio en Bogota:
Ancho (cm) 50	Peso (gr)	Unitario \$50.0000
Alto (cm) NA	Color: Azul, Rojo, Amarillo, Verde	Por mayor \$50.000

Observaciones: El costo del cojin es sin relleno, este se elabora con tapiceros de Bogota

Responsable: Marisol Perez	Fecha: Octubre 2004
----------------------------	---------------------

Referente(s)     Muestra     Línea     Empaque

	<b>FORMATO</b>  <b>Ficha de Producto</b>	CODIGO: FORASD 08	
		FECHA: 2004 06 04	
		VERSION: 1	Página 1 de 2

**Subgerencia de Desarrollo - Centro de Diseño para la Artesanía y las Pymes**

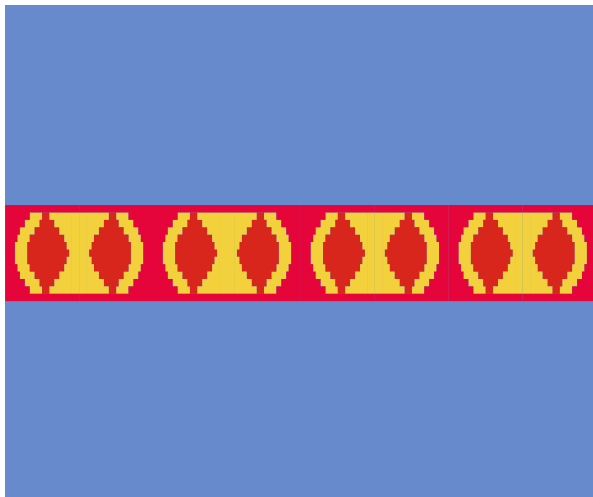

Pieza: Tapete	Artresano: Maria Concepcion Florez Diaz
Nombre: Grano de Cafe	Grupo: Asoarpi
Oficio: Tejeduría	Departamento: Cesar
Tecnica: Telar Vertical	Ciudad: Chimichagua
Materia Prima: Palma estera	Localidad/vereda: NA
Certificado Hecho a Mano Si • No •	Resguardo: NA

Dimensiones Generales:		Produccion mes: <span style="background-color: green; color: black;">████████</span>
Largo (cm) 120	Diametro (cm) NA	Precio en Bogota:
Ancho (cm) 100	Peso (gr)	Unitario \$100.0000
Alto (cm) NA	Color: Azul, rojo, amarillo	Por mayor \$100.000

Observaciones:

Responsable: Marisol Perez	Fecha: Octubre 2004
----------------------------	---------------------

Referente(s)     Muestra     Línea     Empaque



**FORMATO**  
**Ficha de Dibujo y Planos Técnicos**

CODIGO: FORASD 07

FECHA: 2004 06 04

VERSION 1

Página 1 de 2



**Subgerencia de Desarrollo - Centro de Diseño para la Artesanía y las Pymes**

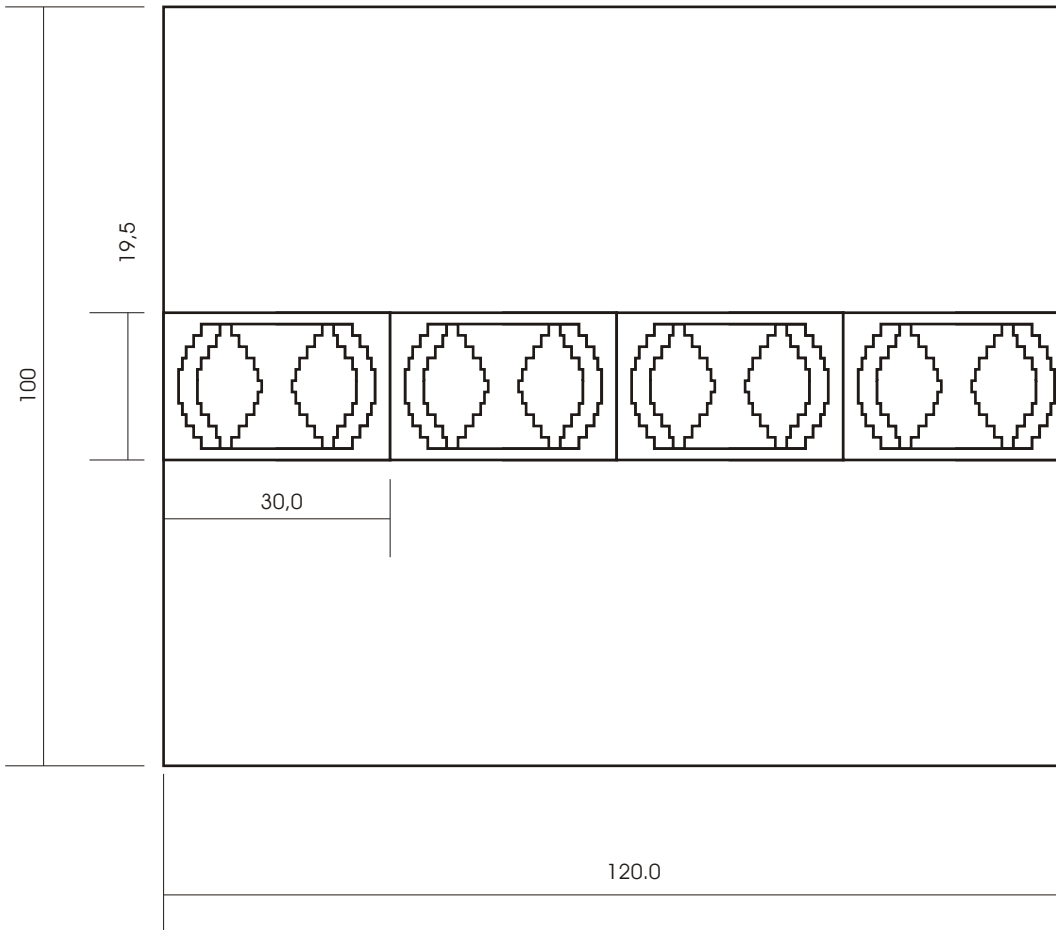

Pieza: Tapete	Línea: Alcoba Infantil	ESC. (Cm)1:10	PL. 1 de 1
Nombre: Grano de café	Referencia: <span style="color: green;">—————</span>		
Oficio: Tejeduría	Materia Prima: Palma Estera		
Técnica: Telar Vertical			

**Proceso de Producción:**  
 Selección y preparación de la materia prima, tinturado de la fibra con tintes Sibacet para obtener colores fuertes primarios, urdido con fique, inicio del tejido según las medidas del plano.  
 Se finaliza con los remates del tejido.

**Observaciones:** Se les estrego una matriz a escala 1.1 como guía para el tejido

Responsable: Marisol Perez      Fecha: Noviembre 2004

Referente(s)

- Muestra   
  Línea   
  Empaque

	<b>FORMATO</b>  <b>Ficha de Producto</b>	CODIGO: FORASD 08	
		FECHA: 2004 06 04	
	VERSION: 1	Página 1 de 2	

**Subgerencia de Desarrollo - Centro de Diseño para la Artesanía y las Pymes**

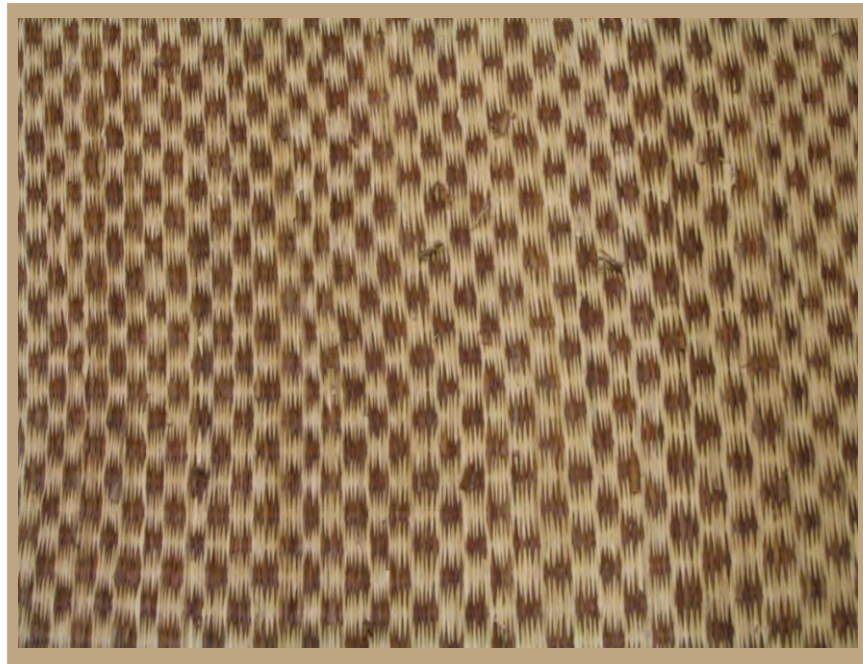

Pieza: Tapete	Artresano: Juana Diaz Tel 955280360
Nombre: Moteado	Grupo: NA
Oficio: Tejeduría	Departamento: Cesar
Tecnica: Telar Vertical	Ciudad: Chimichagua
Materia Prima: Palma estera	Localidad/vereda: NA
Certificado Hecho a Mano Si • No •	Resguardo: NA

Dimensiones Generales:		Produccion mes: <span style="background-color: green; color: black;">████████</span>
Largo (cm) 255	Diametro (cm) NA	Precio en Bogota:
Ancho (cm) 240	Peso (gr) 4000 aprox	Unitario \$741.000
Alto (cm) NA	Color: café y natural	Por mayor \$741.000

Observaciones:

Responsable: Marisol Perez	Fecha: Octubre 2004
----------------------------	---------------------

Referente(s)     Muestra     Línea     Empaque



**FORMATO**  
**Ficha de Dibujo y Planos Técnicos**

CODIGO: FORASD 07

FECHA: 2004 06 04

VERSION 1

Página 1 de 2



**Subgerencia de Desarrollo - Centro de Diseño para la Artesanía y las Pymes**

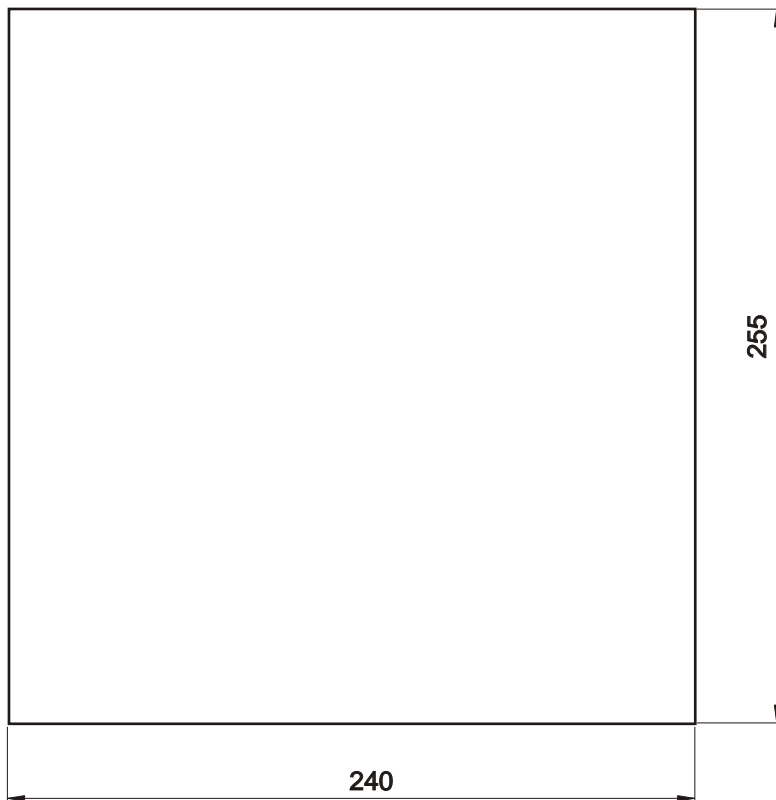

Detalle textura

Pieza: Tapete	Línea: Tapetes	ESC. (Cm)1:10 PL.1 de 1
Nombre: Moteado	Referencia: —	
Oficio: Tejeduría	Materia Prima: Palma Estera	
Técnica: Telar Vertical		

<b>Proceso de Producción:</b>
Selección y preparación de la materia prima, tinturado de las fibra con bija
Inicio del tejido según el diseño, remate y acabados

<b>Observaciones:</b>
Diseño figuras en morrocos en cafe y natural

Responsable: Marisol Perez	Fecha: Noviembre 2004
----------------------------	-----------------------

Referente(s)

- Muestra  
  Línea  
  Empaque



	<b>FORMATO</b>  <b>Ficha de Producto</b>	<b>CODIGO: FORASD 08</b>	
		<b>FECHA: 2004 06 04</b>	
	<b>VERSION: 1</b>	<b>Página 1 de 2</b>	

**Subgerencia de Desarrollo - Centro de Diseño para la Artesanía y las Pymes**



Pieza: Cojin	Artesano: Jadis Garrido
Nombre: Cojin Grano de Cafe	Grupo:Artecan
Oficio: Tejeduria	Departamento: Cesar
Tecnica: Telar Vertical	Ciudad: Chimichagua
Materia Prima Palma estera	Localidad/vereda:
Certificado Hecho a Mano Si • No •	Resguardo:

Dimensiones Generales:		Produccion mes: <span style="background-color: green; color: black;">████████</span>
Largo (cm) 80	Diametro (cm) NA	Precio en Bogota:
Ancho (cm) 80	Peso (gr) 2000 aprox	Unitario \$ 80.000
Alto (cm) NA	Color crudo y verde/naranja	Por mayor \$ 80.000

Observaciones: El costo del cojin es sin relleno, este se elabora con tapiceros de Bogota

Responsable: Marisol Perez	Fecha: Noviembre 2004
----------------------------	-----------------------

Referente(s)     Muestra     Línea     Empaque



**FORMATO**  
**Ficha de Dibujo y Planos Técnicos**

CODIGO: FORASD 07

FECHA: 2004 06 04

VERSION 1

Página 1 de 2



**Subgerencia de Desarrollo - Centro de Diseño para la Artesanía y las Pymes**

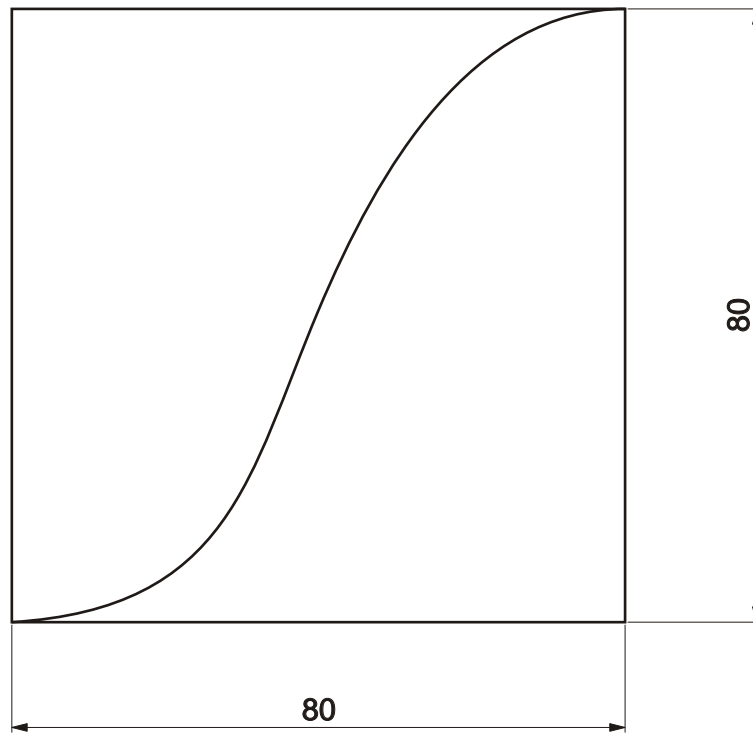

Pieza: Tapete	Línea: Jardín	ESC. (Cm)1:10	PL. 1 de 1
Nombre: Grano de Cafe	Referencia:		
Oficio: Tejeduría	Materia Prima: Palma Estera		
Técnica: Telar Vertical			

<b>Proceso de Producción:</b>
Selección de la materia prima, tinturado de la fibra con tintes naturales, inicio del tejido según las medidas del plano y el diseño, se finaliza con los remates del tejido

<b>Observaciones:</b> Se les estrego una matriz a escala 1.1 como guía para el tejido

Responsable: Marisol Perez	Fecha: Noviembre 2004
----------------------------	-----------------------

Referente(s)

- Muestra  
  Línea  
  Empaque

	<b>FORMATO</b>	CODIGO: FORASD 08	
	<b>Ficha de Producto</b>	FECHA: 2004 06 04	
		VERSION: 1	Página 1 de 2

**Subgerencia de Desarrollo - Centro de Diseño para la Artesanía y las Pymes**





Pieza: Tapete	Artresano: Jadis Garrido
Nombre: Tapete Grano de Cafe	Grupo:Artecan
Oficio: Tejeduria	Departamento: Cesar
Tecnica: Telar vertical	Ciudad: Chimichagua
Materia Prima Palma estera	Localidad/vereda:
Certificado Hecho a Mano Si • No •	Resguardo:

Dimensiones Generales:		Produccion mes: <span style="background-color: green; color: black;">████████</span>
Largo (cm) 120	Diametro (cm) NA	Precio en Bogota:
Ancho (cm)90	Peso (gr)	Unitario \$ 95.000
Alto (cm) NA	Color crudo y verde	Por mayor \$ 95.000

Observaciones:

Responsable: Marisol Perez	Fecha: Noviembre 2004
----------------------------	-----------------------

Referente(s)  Muestra  Línea  Empaque

	<b>FORMATO</b>  <b>Ficha de Dibujo y Planos Técnicos</b>	CODIGO: FORASD 07 FECHA: 2004 06 04		
		VERSION 1	Página 1 de 2	

**Subgerencia de Desarrollo - Centro de Diseño para la Artesanía y las Pymes**

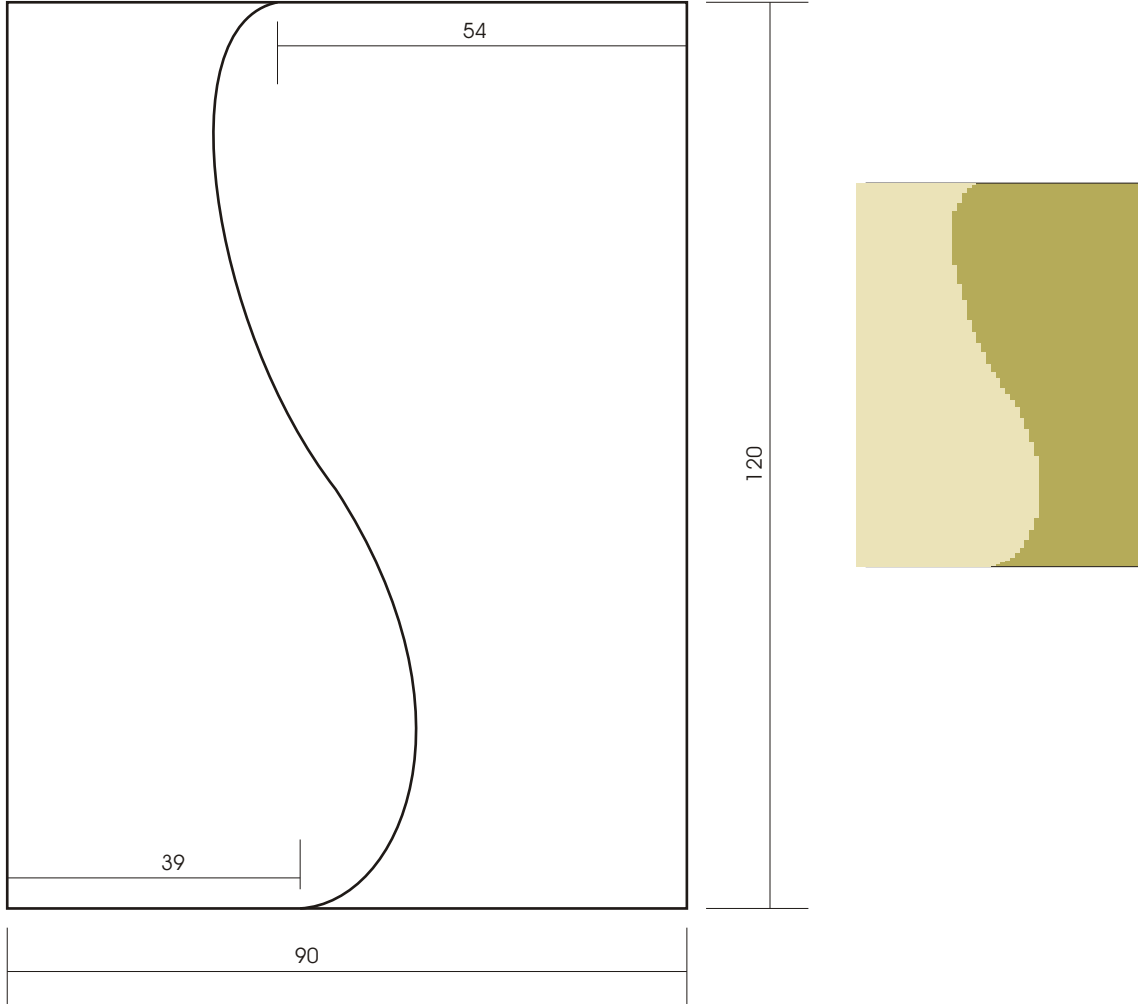

Pieza: Tapete	Línea: Jardín	ESC. (Cm)1:10	PL. 1 de 1
Nombre: Grano de cafe	Referencia: 		
Oficio: Tejeduría	Materia Prima: Palma Estera		
Técnica: Telar Vertical			

<b>Proceso de Producción:</b>
Selección de la materia prima, tinturado de la fibra con tintes naturales, inicio del tejido según las medidas del plano y el diseño, se finaliza con los remates del tejido

<b>Observaciones:</b> Se les estrego una matriz a escala 1.1 como guía para el tejido

Responsable: Marisol Perez	Fecha: Noviembre 2004
----------------------------	-----------------------

Referente(s)

- Muestra  
 Línea  
 Empaque

	<b>FORMATO</b>	CODIGO: FORASD 08	
	<b>Ficha de Producto</b>	FECHA: 2004 06 04	
		VERSION: 1	Página 1 de 2

**Subgerencia de Desarrollo - Centro de Diseño para la Artesanía y las Pymes**

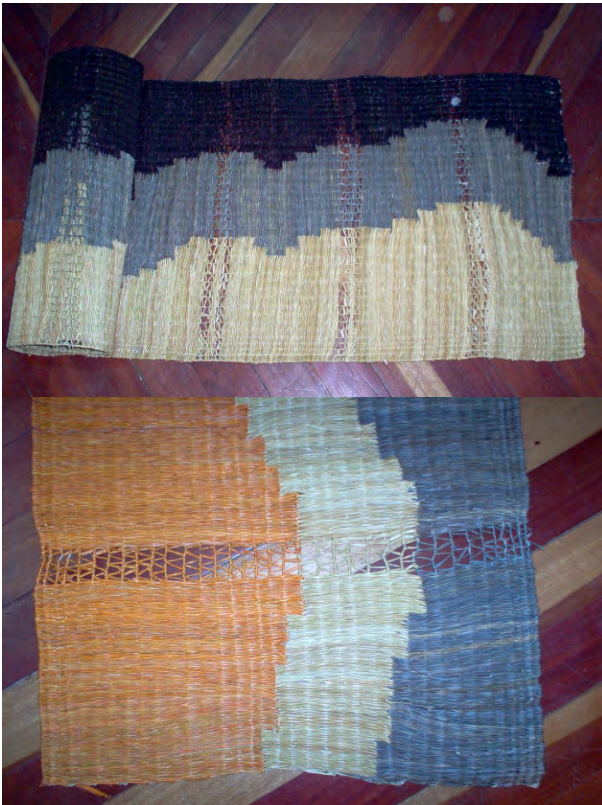

Pieza: Divisoria	Artresano: Osmelia Pedrozo
Nombre: Calada	Grupo: Asaruchi
Oficio: Tejeduría	Departamento: Cesar
Técnica: Telar Vertical	Ciudad: Chimichagua
Materia Prima: Palma estera	Localidad/vereda: NA
Certificado Hecho a Mano Si • No •	Resguardo: NA

Dimensiones Generales:		Produccion mes: <span style="background-color: green; color: black;">████████</span>
Largo (cm) 180	Diametro (cm) NA	Precio en Bogota:
Ancho (cm) 50	Peso (gr)	Unitario \$80.000
Alto (cm) NA	Color: Natural, gris, naranja, negro	Por mayor \$80.000

Observaciones:

Responsable: Marisol Perez	Fecha: Octubre 2004
----------------------------	---------------------

Referente(s)  Muestra  Línea  Empaque



**FORMATO**  
**Ficha de**  
**Dibujo y Planos**  
**Técnicos**

CODIGO: FORASD 07

FECHA: 2004 06 04

VERSION 1

Página 1 de 2



**Subgerencia de Desarrollo - Centro de Diseño para la Artesanía y las Pymes**

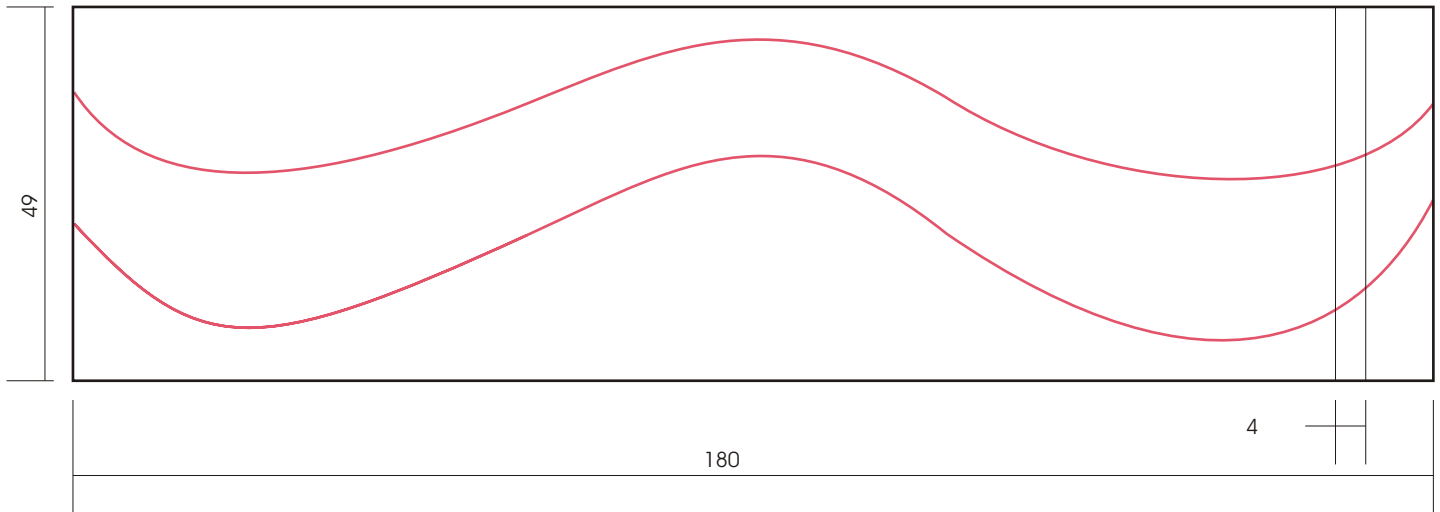

Pieza: Divisoria	Línea: Divisorias
Nombre: Calada	Referencia:
Oficio: Tejeduría	Materia Prima: Palma Estera
Técnica: Telar Vertical	

Proceso de Producción: Selección y preparación de materias primas, proceso de tinturado natural con bija, dividivi y jagua, elaboración de urdido con fique y paso de la trama con palma estera de acuerdo al diseño.

Observaciones:

Responsable: Marisol Perez      Fecha: Noviembre 2004

Referente(s)

- Muestra   
 Línea   
 Empaque

	<b>FORMATO</b>  <b>Ficha de Producto</b>	<b>CODIGO: FORASD 08</b>	
		<b>FECHA: 2004 06 04</b>	
	<b>VERSION: 1</b>	<b>Página 1 de 2</b>	

**Subgerencia de Desarrollo - Centro de Diseño para la Artesanía y las Pymes**



Pieza: Juego de tarros x 3 und	Artresano: Jadis Garrido
Nombre: Circulares con tapa	Grupo: Artecan
Oficio: Tejeduría	Departamento: Cesar
Tecnica: Tejido manual con base	Ciudad: Candelaria
Materia Prima: Palma estera	Localidad/vereda: NA
Certificado Hecho a Mano Si • No •	Resguardo: NA

Dimensiones Generales:		Produccion mes:
Largo (cm)	Diametro (cm)	Precio en Bogota:
Ancho (cm)	Peso (gr)	Unitario
Alto (cm)	Color:	Por mayor

Observaciones:

Responsable: Marisol Perez	Fecha: Octubre 2004
----------------------------	---------------------

Referente(s)  Muestra  Línea  Empaque



**FORMATO**  
**Ficha de Dibujo y Planos Técnicos**

CODIGO: FORASD 07

FECHA: 2004 06 04

VERSION 1

Página 1 de 2



**Subgerencia de Desarrollo - Centro de Diseño para la Artesanía y las Pymes**

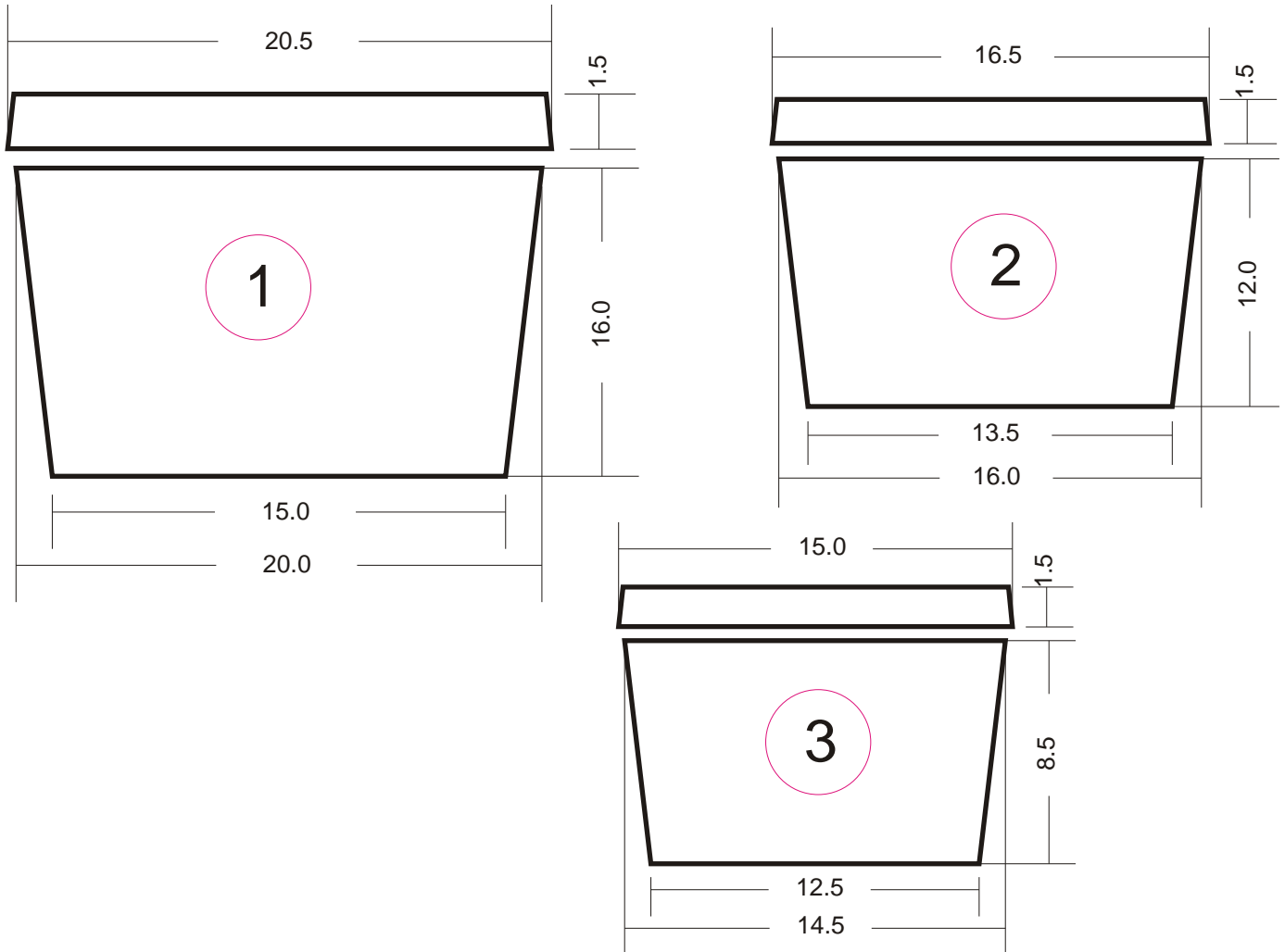

Pieza: Juego de Tarros x 3	Línea: Contenedores	ESC. (Cm)	PL. 1 de 1
Nombre: Circulares con tapa	Referencia:		
Oficio: Tejeduría	Materia Prima: Palma Estera		
Técnica: Tejido Manual con Base			

<b>Proceso de Producción:</b>
Selección y preparación de la materia prima, tinturado de la fibra con tintes Naturales, sobre el molde se realiza el urdido con fique, se inicio el tejido según las especificaciones de color
Se finaliza con los remates del tejido Se trabajo con palma en verde y natural.

<b>Observaciones:</b> Se les estrego unrecipiente de plastico para que sirva como molde

Responsable: Marisol Perez	Fecha: Noviembre 2004
----------------------------	-----------------------

Referente(s)

- Muestra  
  Línea  
  Empaque



	<b>FORMATO</b>  <b>Ficha de Producto</b>	CODIGO: FORASD 08	
		FECHA: 2004 06 04	
		VERSION: 1	Página 1 de 2

**Subgerencia de Desarrollo - Centro de Diseño para la Artesanía y las Pymes**



Pieza: Juego de tarros x 3 und	Artresano: Jadis Garrido
Nombre: Ovalados con tapa	Grupo: Artecan
Oficio: Tejeduría	Departamento: Cesar
Tecnica: Tejido manual con base	Ciudad: Candelaria
Materia Prima: Palma estera	Localidad/vereda: NA
Certificado Hecho a Mano Si • No •	Resguardo: NA

Dimensiones Generales:		Produccion mes:
Largo (cm)	Diametro (cm)	Precio en Bogota:
Ancho (cm)	Peso (gr)	Unitario
Alto (cm)	Color:	Por mayor

Observaciones:

Responsable: Marisol Perez	Fecha: Octubre 2004
----------------------------	---------------------

Referente(s)     Muestra     Línea     Empaque



**FORMATO**  
**Ficha de Dibujo y Planos Técnicos**

CODIGO: FORASD 07

FECHA: 2004 06 04

VERSION 1

Página 1 de 2



**Subgerencia de Desarrollo - Centro de Diseño para la Artesanía y las Pymes**

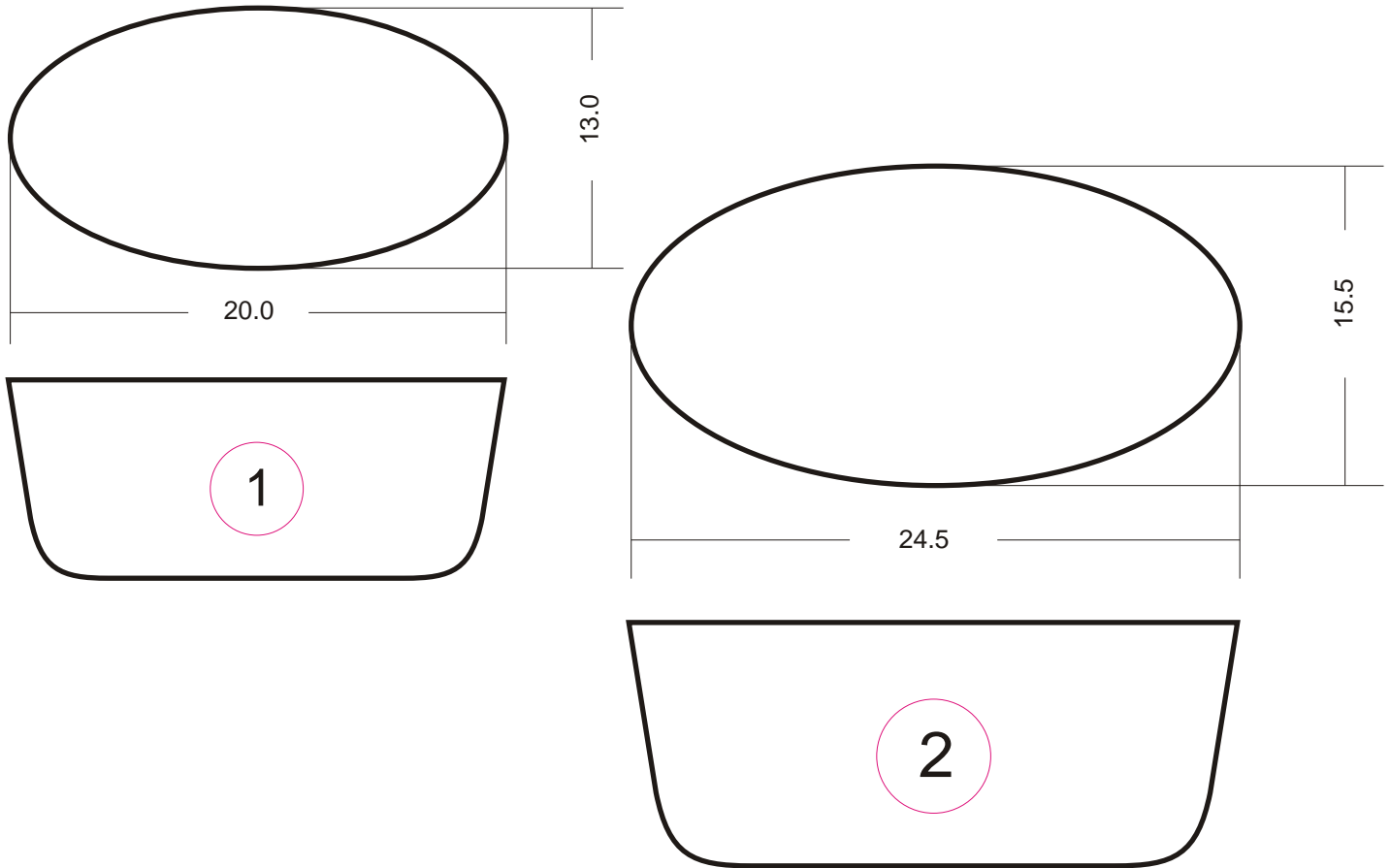

Pieza: Juego de Tarros x 2	Línea: Contenedores	ESC. (Cm)	PL. 1 de 1
Nombre: Ovalados con tapa	Referencia:		
Oficio: Tejeduría	Materia Prima: Palma Estera		
Técnica: Tejido Manual con Base			

<b>Proceso de Producción:</b>
Selección y preparación de la materia prima, tinturado de la fibra con tintes Naturales, sobre el molde se realiza el urdido con fique, se inicio el tejido según las especificaciones de color
Se finaliza con los remates del tejido. Se trabajo con palma en tonos rojos y beige

<b>Observaciones:</b> Se les estrego unrecipiente de plastico para que sirva como molde

Responsable: Marisol Perez	Fecha: Noviembre 2004
----------------------------	-----------------------

Referente(s)

Muestra  
  Línea  
  Empaque



**FORMATO**  
**Ficha de Dibujo y Planos Técnicos**

CODIGO: FORASD 07

FECHA: 2004 06 04

VERSION 1

Página 1 de 2



**Subgerencia de Desarrollo - Centro de Diseño para la Artesanía y las Pymes**

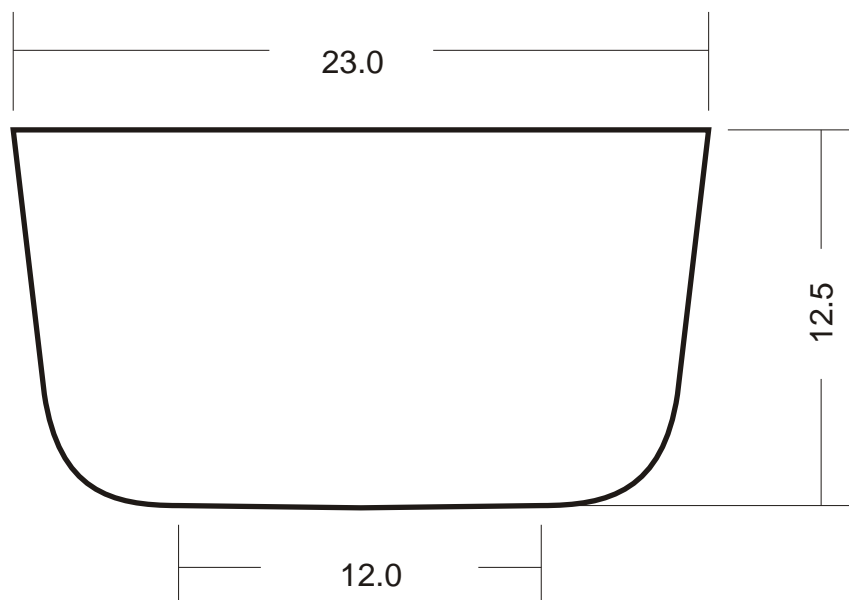

Pieza: Frutero	Línea: Contenedores	ESC. (Cm)	PL. 1 de 1
Nombre: Redondo	Referencia:		
Oficio: Tejeduría	Materia Prima: Palma Estera		
Técnica: Tejido Manual con Base			

<b>Proceso de Producción:</b>
Selección y preparación de la materia prima, tinturado de la fibra con tintes Naturales, sobre el molde se realiza el urdido con fique, se inicio el tejido según las especificaciones de color
Se finaliza con los remates del tejido. Se trabajo con palma en tonos naranja y verdes

<b>Observaciones:</b> Se les estrego unrecipiente de plastico para que sirva como molde

Responsable: Marisol Perez	Fecha: Noviembre 2004
----------------------------	-----------------------

Referente(s)

- Muestra  
  Línea  
  Empaque