

Ministerio de Desarrollo Económico
artesanías de colombia

MINISTERIO DE DESARROLLO ECONOMICO
ARTESANIAS DE COLOMBIA
UNIDAD DE DISEÑO

ASESORIA EN II ETAPA DE PRODUCCION DE PRODUCTO, EN LOS OFICIOS DE
TALLA EN MADERA Y CESTERIA EN LA COMUNIDAD DE CASCO URBANO DE
MITU Y WIRABAZU, DEPARTAMENTO DE VAUPES, REGIONAL ORINOQUIA.

Anexo
Fichas de diseño de producto y planos técnicos

COOPERACION DEL SERVICIO NACIONAL DE APRENDISAJE SENA Y
CORPORACION PARA EL DESARROLLO DE LA MICROEMPRESA.

ANDREA VICTORIA CURREA VARELA
DISEÑADORA INDUSTRIAL

SANTAFE DE BOGOTA, FEBRERO 2000



PIEZA: TABLA 5	LÍNEA: CANDELABROS Y TABLAS TRES DUOS 6/6	ARTESANO: AGUSTÍN VÁZQUEZ
NOMBRE: ESPIRAL	REFERENCIA:	DEPARTAMENTO: VAUPES
OFICIO: TALLA EN MADERA	LARGO(CM): 43 ANCHO(CM): 20 ALTO(CM): 1.5	CIUDAD/MUNICIPIO: MITU
TÉCNICA: TALLA EN MADERA	DIÁMETRO(CM):	PESO(GR):
RECURSO NATURAL: MADERA PALO SANGRE	COLOR: NATURAL	LOCALIDAD/VEREDA: CASCO URBANO
MATERIA PRIMA: TABLA CORAZON ASERRADAS CERTIFICADO	HECHO A MANO: <input checked="" type="checkbox"/> SÍ <input type="checkbox"/> NO	RESGUARDO:
		TIPO DE POBLACIÓN: INDIGENA

MERCADO OBJETIVO:	COSTO	PRECIO
PRODUCCIÓN/MES: 4	UNITARIO:	UNITARIO: 25000
EMPAQUE:	P. MAYOR:	P. MAYOR: 23000
EMBALAJE:	EMPAQUE:	EMPAQUE:

OBSERVACIONES:



Corporación para el Desarrollo de las microe

RESPONSABLE: ANDREA VICTORIA CURREA VARELA FECHA: 2/04/2000

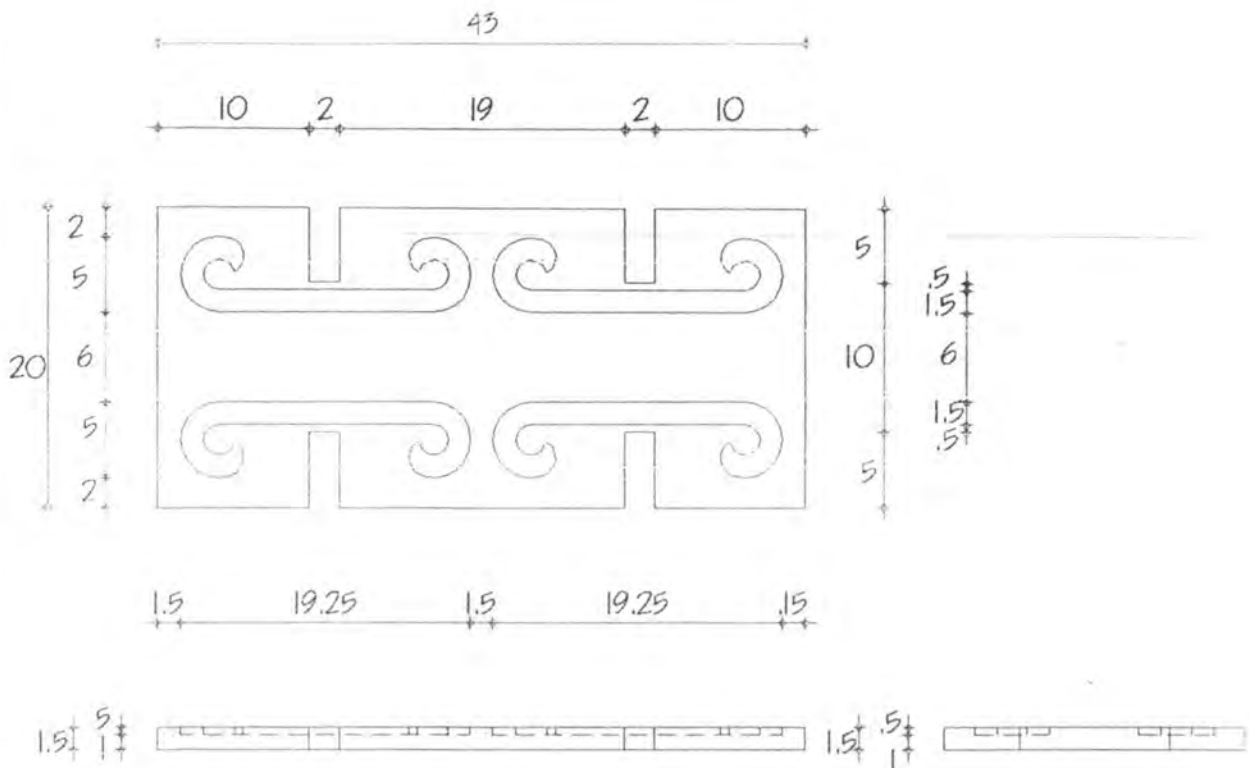

PIEZA: TABLA	REFERENCIA: 9704-24	ESC.(CM): 1:5	PL. 5/6
NOMBRE: ESPIRAL	LINEA: LINEA CANDELABROS Y TABLAS TRES DUOS 6 / 6		
OFICIO: CARPINTERIA	RECURSO NATURAL: MADERA MIRAPIRANGA		
TECNICA: TALLA	MATERIA PRIMA: CORAZON FOSIL ASERRADO		

PROCESO DE PRODUCCION: UBICAR Y PREPARAR LOS RECURSOS, CORTAR LA PIEZA SEGUN DIMENSIONES(FICHA TECNICA). CEPILLAR Y LIJAR LA PIEZA. DIBUJAR LA FIGURA A TALLAR SOBRE PAPEL (PLANTILLA) Y PEGARLA SOBRE LA SUPERFICIE DE LA PIEZA PARA REALIZAR CUIDADOSAMENTE EL CORTE EN LAS SECCIONES HUECAS. INICIAR EL CORTE. PERFECCIONAR ARISTAS Y BORDES (TERMINADOS). LIJAR PAREJO EN SENTIDO DE LA FIBRA CON LIJA DE AGUA No 1 20, 220, 280, 400, 600. BRILLAR CON CUMARE.

OBSERVACIONES: AFILAR CONTINUAMENTE LA HERRAMIENTA, ESTO PERMITE MEJOR ACABADO Y RENDIMIENTO. REALIZAR EL CORTE DE LA MADERA PARALELO AL EJE DEL TRONCO Y PARALELO O TANGENTE A LOS ANILLOS DEL CRECIMIENTO Y A LA CORTEZA, Y PERPENDICULAR A LOS RADIOS. INICIAR EL TRABAJO CON LOS CORTES QUE REQUIERAN SEGUETA, SERRUCHO, Y QUE LE DEN LA CONFIGURACION FORMAL A LA PIEZA. TERMINAR DETALLES DE PULIDO Y BRILLO.

RESPONSABLE: ANDREA VICTORIA CURREA VARELA FECHA: 30/01/98

SISTEMA DE REF. 9 7 0 4 2 4 CODIGO DE REGION 0 5 9 7 0 0 1 REFERENTE(S) PROPUESTA MUESTRA EMPAQUE



PIEZA: CANDELABRO 6	LÍNEA: CANDELABROS Y TABLAS TRES DUOS 6/6	ARTESANO: AGUSTÍN VÁZQUEZ
NOMBRE: ESPIRAL	REFERENCIA:	DEPARTAMENTO: VAUPES
OFICIO: TALLA EN MADERA	LARGO(CM): 23 ANCHO(CM): 11.5 ALTO(CM): 4.5	CIUDAD/MUNICIPIO: MITU
TÉCNICA: TALLA EN MADERA	DIÁMETRO(CM):	PESO(GR):
RECURSO NATURAL: MADERA PALO SANGRE	COLOR: NATURAL	LOCALIDAD/VEREDA: CASCO URBANO
MATERIA PRIMA: TABLA CORAZÓN ASERRADAS CERTIFICADO	HECHO A MANO: <input checked="" type="checkbox"/> SÍ <input type="checkbox"/> NO	RESGUARDO:
		TIPO DE POBLACIÓN: INDIGENA

MERCADO OBJETIVO:	COSTO	PRECIO
PRODUCCIÓN/MES: 4	UNITARIO:	UNITARIO: 25000
EMPAQUE:	P. MAYOR:	P. MAYOR: 23000
EMBALAJE:	EMPAQUE:	EMPAQUE:

OBSERVACIONES: COLOCAR ESPIGOS PARALELOS, SUJETANDO MUY BIEN LA PIEZA.



Corporación para
 el Desarrollo de
 las microe

RESPONSABLE: ANDREA VICTORIA CURREA VARELA FECHA: 2/04/2000

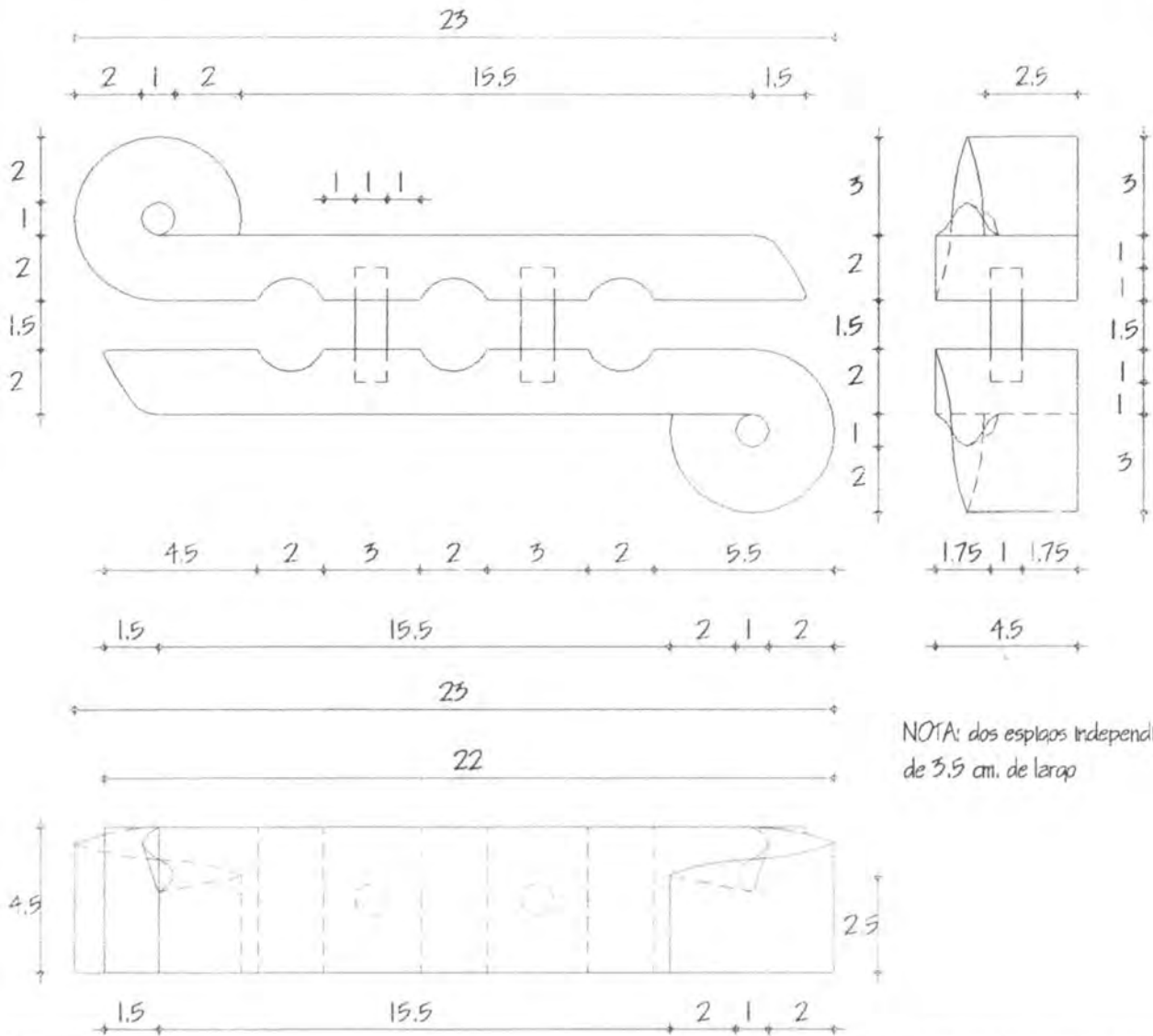

PIEZA: CANDELABRO	REFERENCIA: 9704-24	ESC.(CM): 1:5	PL. 6/6
NOMBRE: ESPIRAL	LINEA: LINEA CANDELABROS Y TABLAS TRES DUOS 6 / 6		
OFICIO: CARPINTERIA	RECURSO NATURAL: MADERA MIRAPIRANGA		
TECNICA: TALLA	MATERIA PRIMA: CORAZON FOSIL ASERRADO		

PROCESO DE PRODUCCION: UBICAR Y PREPARAR LOS RECURSOS, CORTAR LA PIEZA SEGUN DIMENSIONES(FICHA TECNICA), CEPILLAR Y LIJAR LA PIEZA. DIBUJAR LA FIGURA A TALLAR SOBRE PAPEL(PLANTILLA) COMO GUIA PARA REALIZAR CUIDADOSAMENTE EL CORTE EN LAS SECCIONES HUECAS Y DE ENCAJE DE LA PIEZA. ESTABLECER POSIBILIDADES DE CORTE Y TALLADO DE LA FIGURA (ALTOS Y BAJOS RELIEVES). INICIAR EL CORTE. PERFECCIONAR ARISTAS Y BORDES (TERMINADOS). LIJAR PAREJO EN SENTIDO DE LA FIBRA CON LIJA DE AGUA No 120, 220, 280, 400, 600. BRILLAR CON CUMARE.

OBSERVACIONES: AFILAR CONTINUAMENTE LA HERRAMIENTA, ESTO PERMITE MEJOR ACABADO Y RENDIMIENTO. REALIZAR EL CORTE DE LA MADERA PARALELO AL EJE DEL TRONCO Y PARALELO O TANGENTE A LOS ANILLOS DEL CRECIMIENTO Y A LA CORTEZA Y PERPENDICULAR A LOS RADIOS. INICIAR EL TRABAJO CON LOS CORTES QUE REQUIERAN SEGUETA, SERRUCHO, Y QUE LE DEN LA CONFIGURACION FORMAL A LA PIEZA. TERMINAR DETALLES DE PULIDO Y BRILLO.

RESPONSABLE: ANDREA VICTORIA CURREA VARELA

FECHA: 30/01/98

SISTEMA DE REF. 9 7 0 4 1 4 CODIGO DE REGION 0 5 9 7 0 0 1 REFERENTE(S) PROPUESTA MUESTRA EMPAQUE

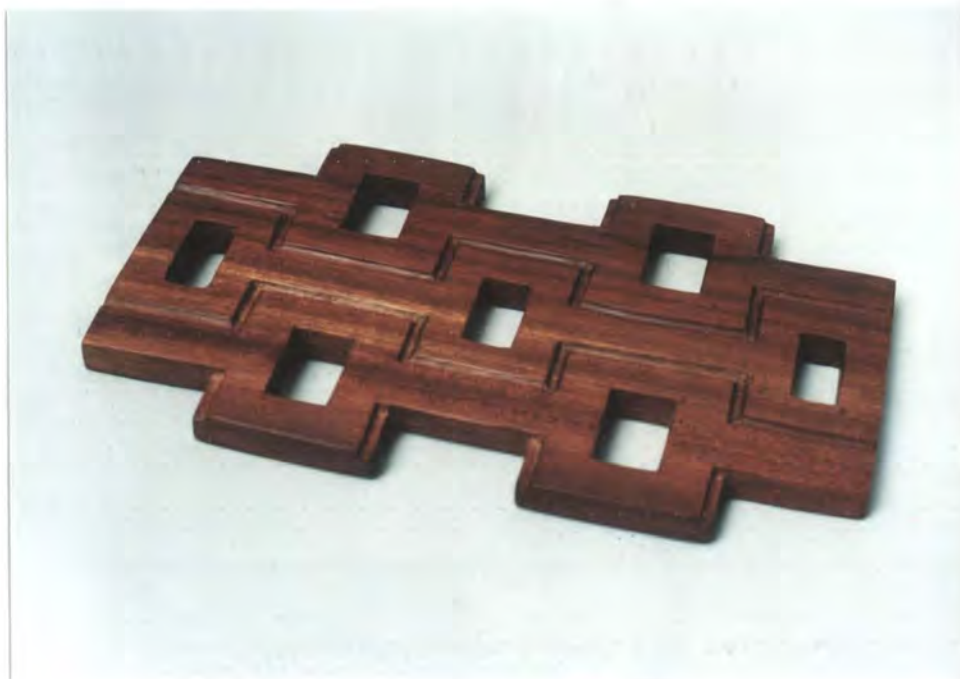

PIEZA: TABLA 3	LÍNEA: CANDELABROS Y TABLAS TRES DUOS 6/6	ARTESANO: AGUSTÍN VÁZQUEZ
NOMBRE: PINTA	REFERENCIA:	DEPARTAMENTO: VAUPES
OFICIO: TALLA EN MADERA	LARGO(CM): 25.5 ANCHO(CM): 14 ALTO(CM): 2	CIUDAD/MUNICIPIO: MITU
TÉCNICA: TALLA EN MADERA	DIÁMETRO(CM): PESO(GR):	LOCALIDAD/VEREDA: CASCO URBANO
RECURSO NATURAL: MADERA PALO SANGRE	COLOR: NATURAL	RESGUARDO:
MATERIA PRIMA: TABLA CORAZON ASERRADAS CERTIFICADO	HECHO A MANO: <input checked="" type="checkbox"/> SÍ <input type="checkbox"/> NO	TIPO DE POBLACIÓN: INDIGENA

MERCADO OBJETIVO:	COSTO	PRECIO
PRODUCCIÓN/MES: 4	UNITARIO:	UNITARIO: 25000
EMPAQUE:	P. MAYOR:	P. MAYOR: 23000
EMBALAJE:	EMPAQUE:	EMPAQUE:

OBSERVACIONES:



Corporación para
 el Desarrollo de
 las microe

RESPONSABLE: ANDREA VICTORIA CURREA VARELA FECHA: 2/04/2000

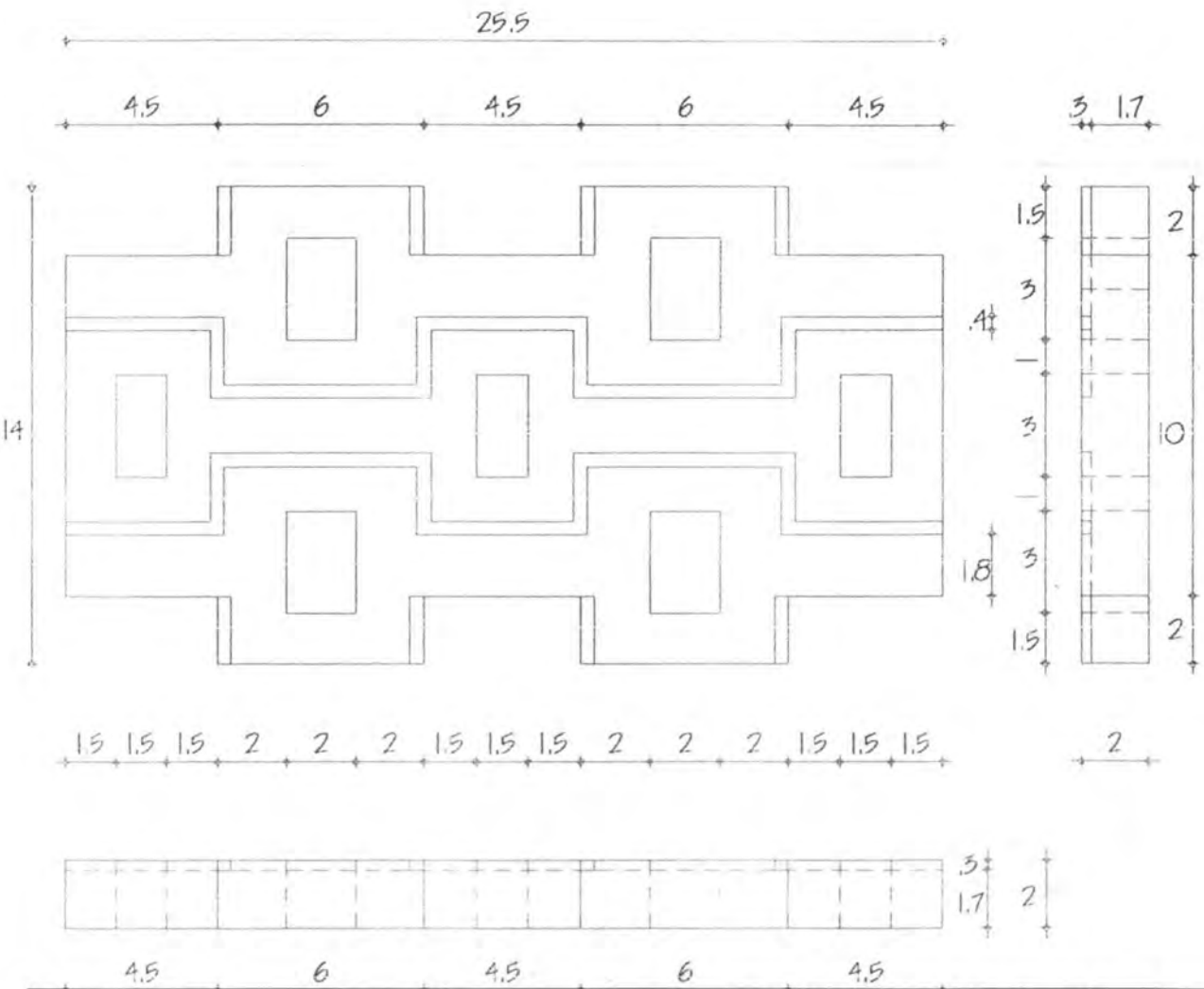

PIEZA: TABLA	REFERENCIA: 9704-24	ESC.(cm): 1:5	PL. 3/6
NOMBRE: PINTA	LINEA: LINEA CANDELABROS Y TABLAS TRES DUOS 6 / 6		
OFICIO: CARPINTERIA	RECURSO NATURAL: MADERA MIRAPIRANGA		
TECNICA: TALLA	MATERIA PRIMA: CORAZON FOSIL ASERRADO		

PROCESO DE PRODUCCION: UBICAR Y PREPARAR LOS RECURSOS, CORTAR LA PIEZA SEGUN DIMENSIONES(FICHA TECNICA). CEPILLAR Y LIJAR LA PIEZA. DIBUJAR LA FIGURA Y TALLAR SOBRE PAPEL(PLANTILLA) Y PEGARLA SOBRE LA SUPERFICIE DE LA TABLA. REALIZAR CUIDADOSAMENTE EL CORTE CON BROCAS EN LAS SECCIONES HUECAS DE LA PIEZA. ESTABLECER POSIBILIDADES DE CORTE Y TALLADO DE LA FIGURA (ALTOS Y BAJOS RELIEVES). INICIAR EL CORTE. PERFECCIONAR ARISTAS Y BORDES (TERMINADO). LIJAR PAREJO EN SENTIDO DE LA FIBRA CON LIJA DE AGUA No 120, 220, 280, 400, 600, BRILLAR CON CUMARE.

OBSERVACIONES: AFILAR CONTINUAMENTE LA HERRAMIENTA, ESTO PERMITE MEJOR ACABADO Y RENDIMIENTO. REALIZAR EL CORTE DE LA MADERA PARALELO AL EJE DEL TRONCO Y PARALELO O TANGENTE A LOS ANILLOS DEL CRECIMIENTO Y A LA CORTEZA Y PERPENDICULAR A LOS RADIOS. INICIAR EL TRABAJO CON LOS CORTES QUE REQUIERAN SEGETA, SERRUCHO, Y QUE LE DEN LA CONFIGURACION FORMAL A LA PIEZA

RESPONSABLE: ANDREA VICTORIA CURREA VARELA FECHA: 30/01/98

SISTEMA DE REF. 9704 24 CODIGO DE REGION 0597001 REFERENTE(S) PROPUESTA MUESTRA EMPAQUE



PIEZA: CANDELABRO 4	LÍNEA: CANDELABROS Y TABLAS TRES DUOS 6/6	ARTESANO: AGUSTÍN VÁZQUEZ
NOMBRE: PINTA	REFERENCIA:	DEPARTAMENTO: VAUPES
OFICIO: TALLA EN MADERA	LARGO(CM): 25 ANCHO(CM): 6 ALTO(CM): 5.5	CIUDAD/MUNICIPIO: MITU
TÉCNICA: TALLA EN MADERA	DIÁMETRO(CM):	PESO(GR):
RECURSO NATURAL: MADERA PALO SANGRE	COLOR: NATURAL	LOCALIDAD/VEREDA: CASCO URBANO
MATERIA PRIMA: TABLA CORAZÓN ASERRADAS CERTIFICADO	HECHO A MANO: <input checked="" type="checkbox"/> Sí <input type="checkbox"/> No	RESGUARDO:
		TIPO DE POBLACIÓN: RURAL

MERCADO OBJETIVO:	COSTO	PRECIO
PRODUCCIÓN/MES: 4	UNITARIO:	UNITARIO: 25000
EMPAQUE:	P. MAYOR:	P. MAYOR: 23000
EMBALAJE:	EMPAQUE:	EMPAQUE:

OBSERVACIONES:



Corporación para el Desarrollo de las microe

RESPONSABLE: ANDREA VICTORIA CURREA VARELA FECHA: 2/04/2000



PIEZA 1

PIEZA 2

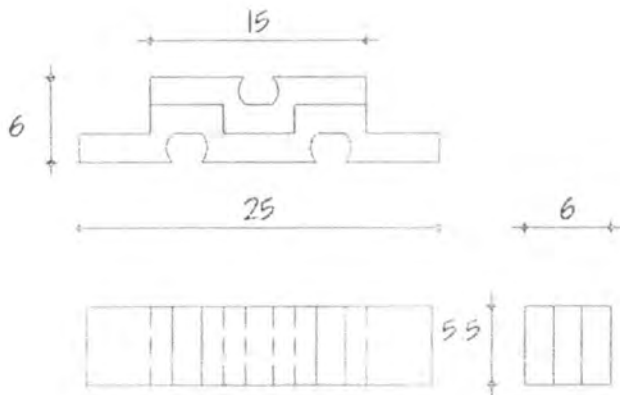
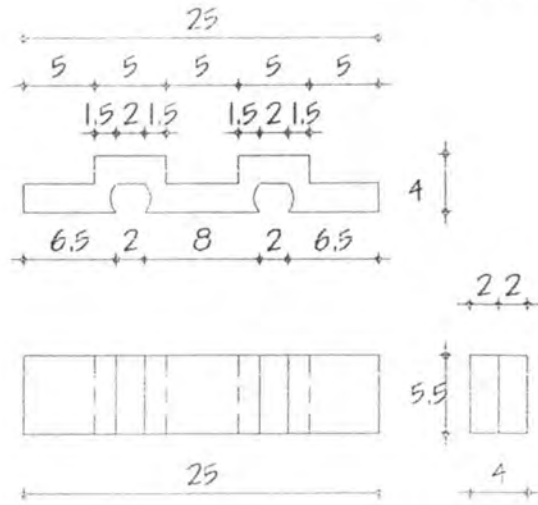
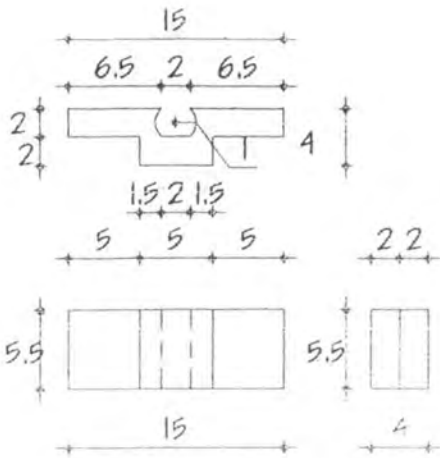

PIEZA 1 + PIEZA 2

PIEZA: CANDELABRO	REFERENCIA: 9704-24	ESC.(CM): 1:5	PL. 4/6
NOMBRE: PINTA	LINEA: LINEA CANDELABROS Y TABLAS TRES DUOS 6 / 6		
OFICIO: CARPINTERIA	RECURSO NATURAL: MADERA MIRAPIRANGA		
TECNICA: TALLA	MATERIA PRIMA: CORAZON FOSIL ASERRADO		

PROCESO DE PRODUCCION: UBICAR Y PREPARAR LOS RECURSOS, CORTAR LA PIEZA SEGUN DIMENSIONES(FICHA TECNICA). CEPILLAR Y LIJAR LA PIEZA. DIBUJAR LA FIGURA Y TALLAR SOBRE PAPEL(PLANTILLA) COMO GUIA PARA REALIZAR CUIDADOSAMENTE EL CORTE EN LAS SECCIONES HUECAS Y DE ENCAJE DE LA PIEZA. INICIAR EL CORTE. PERFECCIONAR ARISTAS Y BORDES (TERMINADOS). LIJAR PAREJO EN SENTIDO DE LA FIBRA CON LIJA DE AGUA No.1 20, 220, 280, 400, 600. BRILLAR CON CUMARE.

OBSERVACIONES: AFILAR CONTINUAMENTE LA HERRAMIENTA. ESTO PERMITE MEJOR ACABADO Y RENDIMIENTO. REALIZAR EL CORTE DE LA MADERA PARALELO AL EJE DEL TRONCO Y PARALELO O TANGENTE A LOS ANILLOS DEL CRECIMIENTO Y A LA CORTEZA Y PERPENDICULAR A LOS RADIOS. INICIAR EL TRABAJO CON LOS CORTES QUE REQUIERAN SEGUETA, SERRUCHO, Y QUE LE DEN LA CONFIGURACION FORMAL A LA PIEZA. TERMINAR DETALLES DE PULIDO Y BRILLO.

RESPONSABLE: ANDREA VICTORIA CURREA VARELA FECHA: 30/01/98

SISTEMA DE REF. 9 7 0 4 1 4 CODIGO DE REGION 0 5 9 7 0 0 0 REFERENTE(S) PROPUESTA MUESTRA EMPAQUE



PIEZA: TABLA I	LÍNEA: CANDELABROS Y TABLAS TRES DUOS 6/6	ARTESANO: AGUSTÍN VÁZQUEZ
NOMBRE: ESCAMA DE PEZ	REFERENCIA:	DEPARTAMENTO: VAUPES
OFICIO: TALLA EN MADERA	LARGO(CM): 45.5 ANCHO(CM): 20 ALTO(CM): 1.5	CIUDAD/MUNICIPIO: MITU
TÉCNICA: TALLA EN MADERA	DIÁMETRO(CM):	PESO(GR):
RECURSO NATURAL: MADERA PALO SANGRE	COLOR: NATURAL	LOCALIDAD/VEREDA: CASCO URBANO
MATERIA PRIMA: TABLA CORAZON ASERRADA CERTIFICADO	HECHO A MANO: <input checked="" type="checkbox"/> SÍ <input type="checkbox"/> NO	RESGUARDO:
		TIPO DE POBLACIÓN: RURAL

MERCADO OBJETIVO:	COSTO	PRECIO
PRODUCCIÓN/MES: 4	UNITARIO:	UNITARIO: 25000
EMPAQUE:	P. MAYOR:	P. MAYOR: 23000
EMBALAJE:	EMPAQUE:	EMPAQUE:

OBSERVACIONES: ESTA TABLA PUEDE ELABORARSE SEPARANDO CADA SECCIÓN ES DECIR
 CORTARSE POR LA MITAD Y ASÍ GENERAR DOS SECCIONES, MIRAR FOTOGRAFÍA.
 IGUALMENTE SE PUEDE HACER UNA SOLA PIEZA COMO LO ILUSTRAS EL PLANO.



Corporación para
 el Desarrollo de
 las micro

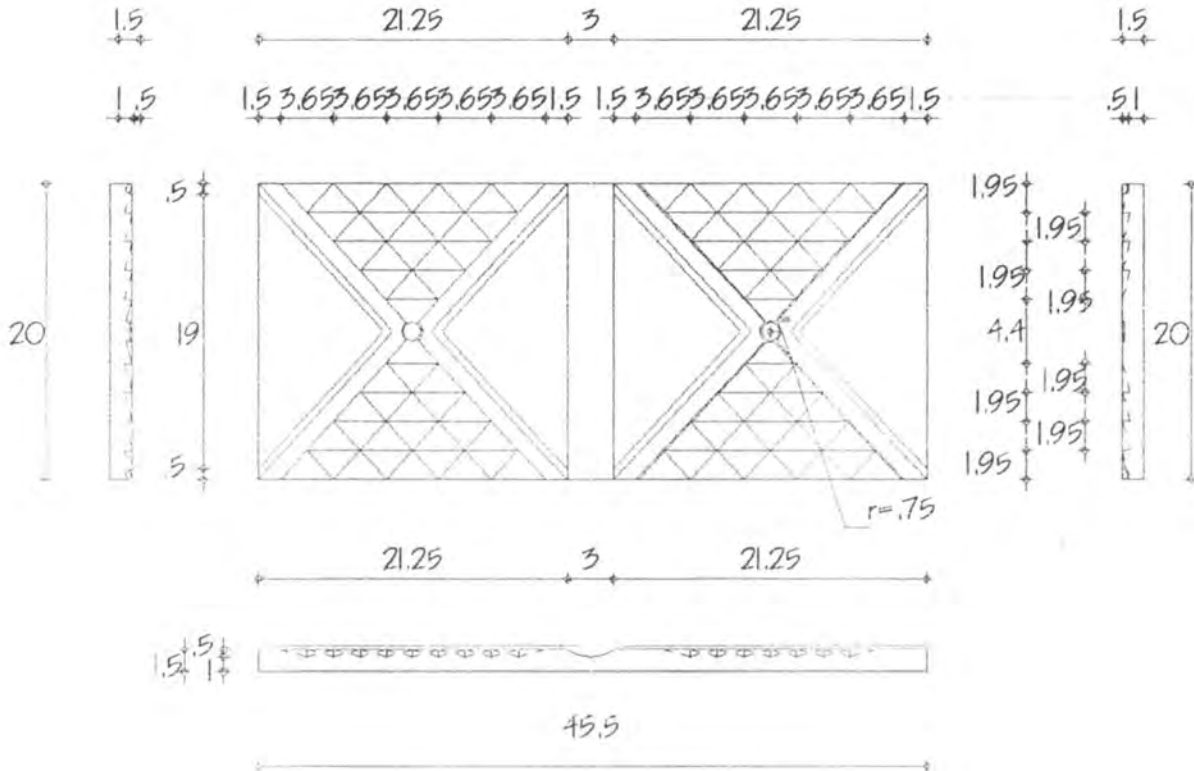

PIEZA: TABLA	REFERENCIA: 9704-24	ESC.(CM): 1:5	PL. 1/6
NOMBRE: ESCAMA DE PEZ	LINEA: LINEA CANDELABROS Y TABLAS TRES DUOS 6 / 6		
OFICIO: CARPINTERIA	RECURSO NATURAL: MADERA MIRAPIRANGA		
TECNICA: TALLA	MATERIA PRIMA: CORAZON FOSIL ASERRADO		

PROCESO DE PRODUCCION: UBICAR Y PREPARAR LOS RECURSOS, CORTAR LA PIEZA SEGUN DIMENSIONES(FICHA TECNICA), CEPILLAR Y LIJAR LA PIEZA. DIBUJAR LA FIGURA TALLAR SOBRE PAPEL (PLANTILLA) Y PEGARLA SOBRE LA SUPERFICIE DE LA TABLA. ESTABLECER POSIBILIDADES DE CORTE Y TALLADO DE LA FIGURA (RELIEVES). INICIAR EL CORTE. PERFECCIONAR ARISTAS Y BORDES(TERMINADO). LIJAR PAREJO EN SENTIDO DE LA FIBRA CON LIJA DE AGUA No 1 20, 220, 280, 400, 600. BRILLAR CON CUMARE.

OBSERVACIONES: AFIJAR CONTINUAMENTE LA HERRAMIENTA, ESTO PERMITE MEJOR ACABADO Y RENDIMIENTO. REALIZAR EL CORTE PARALELO AL EJE DEL TRONCO Y PARALELO O TANGENTE A LOS ANILLOS DEL CRECIMIENTO Y A LA CORTEZA, Y PERPENDICULAR A LOS RADIOS.

RESPONSABLE: ANDREA VICTORIA CURREA VARELA FECHA: 30/01/98

SISTEMA DE REF. 9704 14 CODIGO DE REGION 0597001 REFERENTE(S) PROPUESTA MUESTRA EMPAQUE



PIEZA: CANDELABRO 2	LÍNEA: CANDELABROS Y TABLAS TRES DUOS 6/6	ARTESANO: AGUSTÍN VÁZQUEZ
NOMBRE: ESCAMA DE PEZ	REFERENCIA:	DEPARTAMENTO: VAUPES
OFICIO: TALLA EN MADERA	LARGO(CM): 13 ANCHO(CM): 13 ALTO(CM): 4.8	CIUDAD/MUNICIPIO: MITU
TÉCNICA: TALLA EN MADERA	DIÁMETRO(CM):	PESO(GR):
RECURSO NATURAL: MADERA PALO SANGRE	COLOR: NATURAL	LOCALIDAD/VEREDA: CASCO URBANO
MATERIA PRIMA: TABLA CORAZON ASERRADAS CERTIFICADO	HECHO A MANO: <input checked="" type="checkbox"/> Sí <input type="checkbox"/> No	RESGUARDO:
		TIPO DE POBLACIÓN: RURAL

MERCADO OBJETIVO:	COSTO	PRECIO
PRODUCCIÓN/MES: 4	UNITARIO:	UNITARIO: 25000
EMPAQUE:	P. MAYOR:	P. MAYOR: 23000
EMBALAJE:	EMPAQUE:	EMPAQUE:

OBSERVACIONES:

RESPONSABLE: ANDREA VICTORIA CURREA VARELA FECHA: 2/04/2000



Corporación para
 el Desarrollo de
 las microe

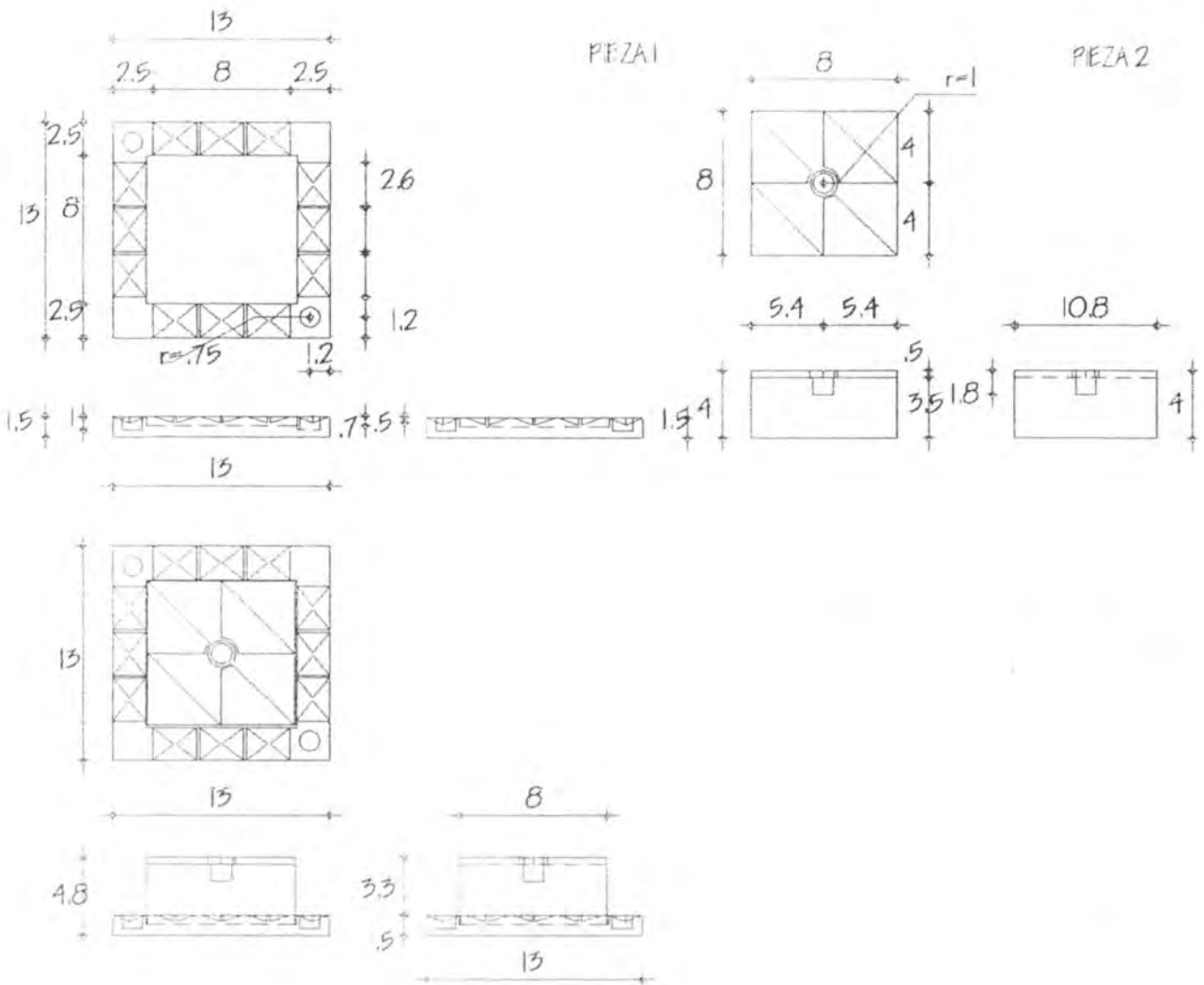

PIEZA 1 + PIEZA 2

PIEZA: CANDELABRO	REFERENCIA: 9704-24	ESC.(CM): 1:5	PL. 2/6
NOMBRE: ESCAMA DE PEZ	LINEA: LINEA CANDELABROS Y TABLAS TRES DUOS 6 / 6		
OFICIO: CARPINTERIA	RECURSO NATURAL: MADERA MIRAPIRANGA		
TECNICA: TALLA	MATERIA PRIMA: CORAZON FOSIL ASERRADO		

PROCESO DE PRODUCCION: UBICAR Y PREPARAR LOS RECURSOS, CORTAR LA PIEZA SEGUN DIMENSIONES(FICHA TECNICA), CEPILLAR Y LIJAR LA PIEZA. DIBUJAR LA FIGURA TALLAR SOBRE PAPEL(PLANTILLA) Y PEGARLA SOBRE LA SUPERFICIE DE LA TABLA. ESTABLECER POSIBILIDADES DE CORTE Y TALLADO DE LA FIGURA (RELIEVES). INICIAR EL CORTE. PERFECCIONAR ARISTAS Y BORDES(TERMINADO). LIJAR PAREJO EN SENTIDO DE LA FIBRA CON LIJA DE AGUA No 1 20, 220, 280, 400, 600. BRILLAR CON CUMARE.

OBSERVACIONES: AFILAR CONTINUAMENTE LA HERRAMIENTA, ESTO PERMITE MEJOR ACABADO Y RENDIMIENTO. REALIZAR EL CORTE DE LA MADERA PARALELO AL EJE DEL TRONCO Y PARALELO O TANGENTE A LOS ANILLOS DEL CRECIMIENTO Y A LA CORTEZA, Y PERPENDICULAR A LOS RADIOS. INICIAR EL TRABAJO CON LOS CORTES QUE REQUIERAN SEGETA, SERRUCHO, Y QUE LE DEN LA CONFIGURACION FORMAL A LA PIEZA.

RESPONSABLE: ANDREA VICTORIA CURREA VARELA FECHA: 30/01/98

SISTEMA DE REF. 9704 14 CODIGO DE REGI N 0597001 REFERENTE(S) PROPUESTA MUESTRA EMPAQUE

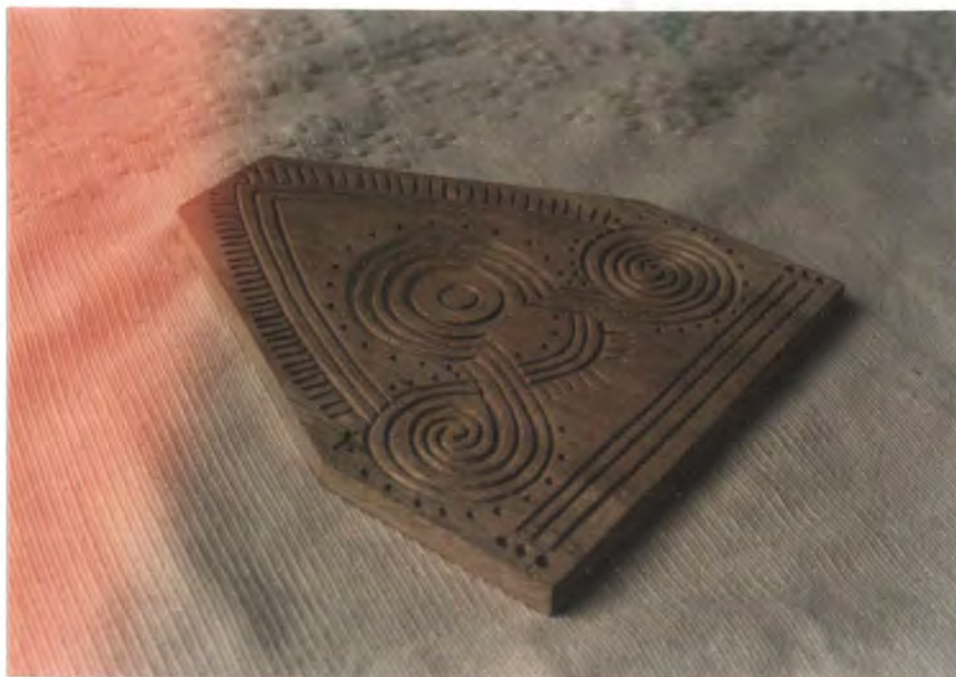

PIEZA: TABLA 1	LÍNEA: TABLAS SUPERFICIE 6/6	ARTESANO: ELADIO RAMIREZ
NOMBRE: RANITA	REFERENCIA:	DEPARTAMENTO: VAUPES
OFICIO: TALLA EN MADERA	LARGO(CM): 26 ANCHO(CM): 24 ALTO(CM): 2	CIUDAD/MUNICIPIO: MITU
TÉCNICA: TALLA EN MADERA	DIÁMETRO(CM): PESO(GR):	LOCALIDAD/VEREDA: WIRABAZÚ
RECURSO NATURAL: MADERA LOIRO O ARENILLO	COLOR: NATURAL	RESGUARDO:
MATERIA PRIMA: TABLAS ASERRADAS	CERTIFICADO HECHO A MANO: <input checked="" type="checkbox"/> Sí <input type="checkbox"/> No	TIPO DE POBLACIÓN: INDIGENA

MERCADO OBJETIVO:	COSTO	PRECIO
PRODUCCIÓN/MES: 4	UNITARIO:	UNITARIO: 22000
EMPAQUE:	P. MAYOR:	P. MAYOR: 20000
EMBALAJE:	EMPAQUE:	EMPAQUE:

OBSERVACIONES: ENVIAR PLANTILLAS DESDE BOGOTÁ AL HACER EL PEDIDO



Corporación para el Desarrollo de las Micro

RESPONSABLE: ANDREA VICTORIA CURREA VARELA FECHA: 2/04/2000

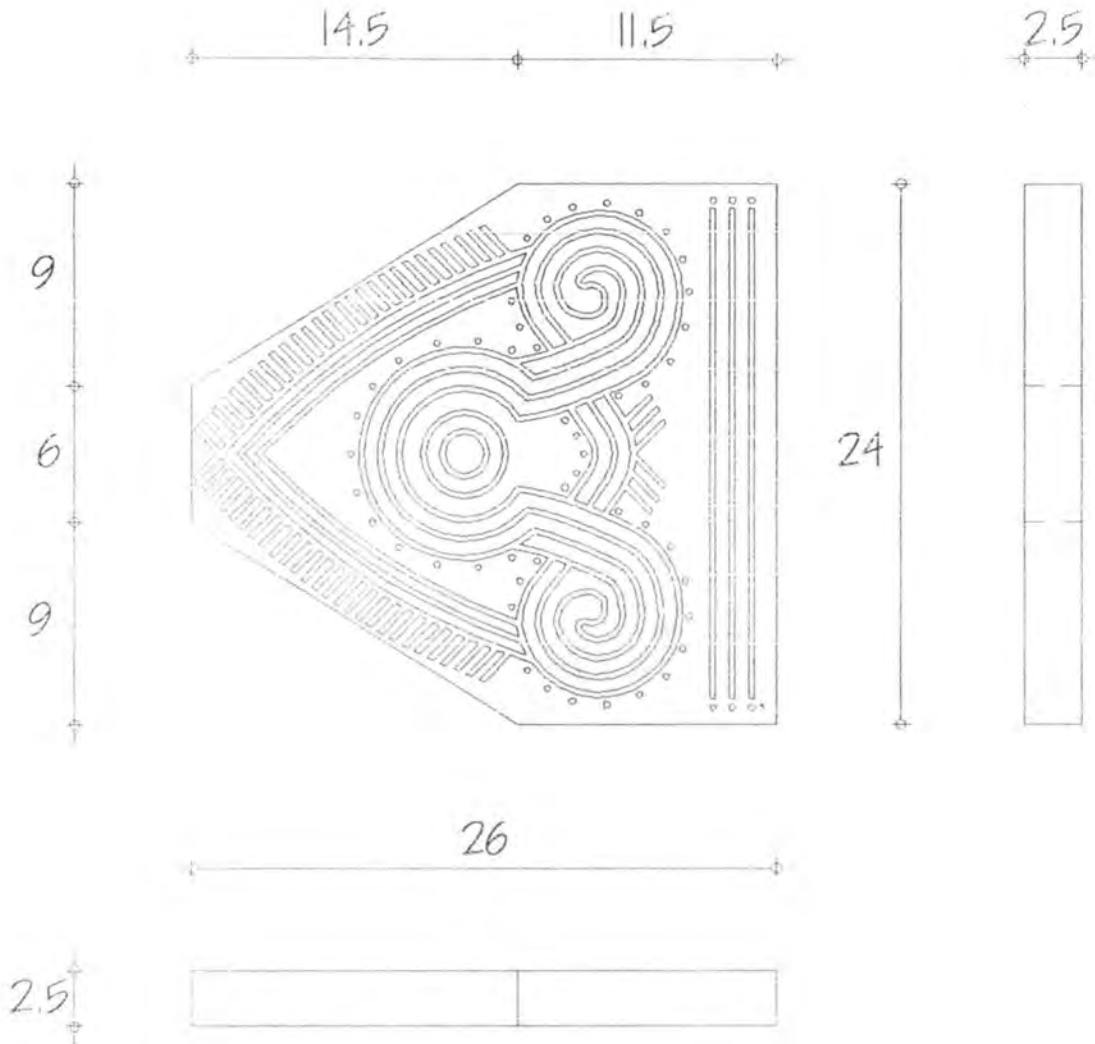

PIEZA: TABLA	REFERENCIA:	ESC.(cm): 1:5	PL. 1/6
NOMBRE: RANITA	LINEA: LINEA TABLAS SUPERFICIE 6/6		
OFICIO: CARPINTERIA	RECURSO NATURAL: MADERA CEDRO		
TECNICA: TALLA	MATERIA PRIMA: PIEZAS DE ASERRADERO		

PROCESO DE PRODUCCION: UBICAR Y PREPARAR LOS RECURSOS, CORTAR LA PIEZA SEGUN DIMENSIONES (FICHA TECNICA), CEPILLAR Y LIJAR LA PIEZA. DIBUJAR LA FIGURA TALLAR SOBRE PAPEL (PLANTILLA) Y PEGARLA SOBRE LA SUPERFICIE DE LA TABLA. ESTABLECER POSIBILIDADES DE CORTE Y TALLADO DE LA FIGURA (ALTOS Y BAJOS RELIEVES). INICIAR EL CORTE PERFECCIONAR ARISTAS Y BORDES (TERMINADOS). LIJAR PAREJO EN SENTIDO DE LA FIBRA CON LIJA DE AGUA No 120, 220, 280, 400, 600. BRILLAR CON CUMARE.

OBSERVACIONES: AEILAR CONTINUAMENTE LA HERRAMIENTA, ESTO PERMITE MEJOR ACABADO Y RENDIMIENTO. REALIZAR EL CORTE DE LA MADERA PARALELO AL EJE DEL TRONCO Y PARALELO O TANGENTE A LOS ANILLOS DEL CRECIMIENTO Y A LA CORTEZA, Y PERPENDICULAR A LOS RADIOS. INICIAR EL TRABAJO CON LOS CORTES QUE REQUIERAN SEGETA, SERRUCHO Y QUE LE DEN LA CONFIGURACION FORMAL A LA PIEZA.

RESPONSABLE: ANDREA VICTORIA CURREA VARELA FECHA: 30/01/98

SISTEMA DE REF. 9 7 0 4 2 4 CODIGO DE REGION 0 5 9 7 0 0 1 REFERENTE(S) PROPUESTA MUESTRA EMPAQUE



PIEZA: TABLA 2	LÍNEA: LINEA TABLAS SUPERFICIE 6/6	ARTESANO: GUSTAVO HERNÁNDEZ
NOMBRE: VENADO	REFERENCIA:	DEPARTAMENTO: VAUPES
OFICIO: TALLA EN MADERA	LARGO(CM): 44.4 ANCHO(CM): 20.6 ALTO(CM): 5	CIUDAD/MUNICIPIO: MITU
TÉCNICA: TALLA EN MADERA	DIÁMETRO(CM): PESO(GR):	LOCALIDAD/VEREDA: WIRABAZÚ
RECURSO NATURAL: MADERA LOIRO O ARENILLO	COLOR: NATURAL	RESGUARDO:
MATERIA PRIMA: TABLAS ASERRADAS	CERTIFICADO HECHO A MANO: <input checked="" type="checkbox"/> SÍ <input type="checkbox"/> NO	TIPO DE POBLACIÓN: INDIGENA

MERCADO OBJETIVO:	COSTO	PRECIO
PRODUCCIÓN/MES: 4	UNITARIO:	UNITARIO: 25000
EMPAQUE:	P. MAYOR:	P. MAYOR: 23000
EMBALAJE:	EMPAQUE:	EMPAQUE:

OBSERVACIONES: ENVIAR PLANTILLAS DESDE BOGOTÁ AL HACER EL PEDIDO



Corporación para
 el Desarrollo de
 las micro

RESPONSABLE: ANDREA VICTORIA CURREA VARELA FECHA: 2/04/2000

SISTEMA DE REFERENCIA 970414 TIPO DE FICHA: REFERENTE(S) MUESTRA LÍNEA EMPAQUE

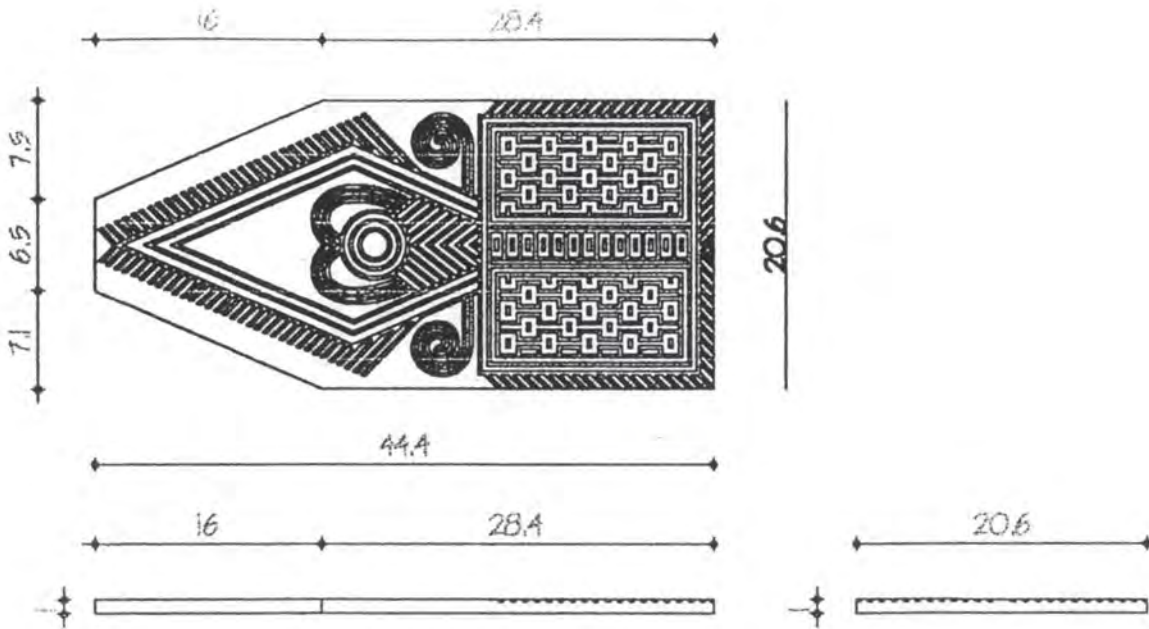

PIEZA: TABLA	REFERENCIA:	Esc.(cm): 1:5	PL. 2/6
NOMBRE: VENADO	LINEA: LINEA TABLAS SUPERFICIE 6/6		
OFICIO: CARPINTERIA	RECURSO NATURAL: MADERA CEDRO		
TECNICA: TALLA	MATERIA PRIMA: PIEZAS DE ASERRADERO		

PROCESO DE PRODUCCION: UBICAR Y PREPARAR LOS RECURSOS, CORTAR LA PIEZA SEGUN DIMENSIONES (FICHA TECNICA), CEPILLAR Y LIJAR LA PIEZA. DIBUJAR LA FIGURA A TALLAR SOBRE PAPEL (PLANTILLA) Y PEGARLA SOBRE LA SUPERFICIE DE LA TABLA. ESTABLECER POSIBILIDADES DE CORTE Y TALLADO DE LA FIGURA (ALTOS Y BAJOS RELIEVES). INICIAR EL CORTE. PERFECCIONAR ARISTAS Y BORDES (TERMINADOS). LIJAR PAREJO EN SENTIDO DE LA FIBRA CON LIJA DE AGUA No 120, 220, 280, 400, 600. BRILLAR CON CUMARE.

OBSERVACIONES: AFILAR CONTINUAMENTE LA HERRAMIENTA, ESTO PERMITE MEJOR ACABADO Y RENDIMIENTO. REALIZAR EL CORTE DE LA MADERA PARALELO AL EJE DEL TRONCO Y PARALELO O TANGENTE A LOS ANILLOS DEL CRECIMIENTO Y A LA CORTEZA, Y PERPENDICULAR A LOS RADIOS. INICIAR EL TRABAJO CON LOS CORTES QUE REQUIERAN SEGETA, SERRUCHO, Y QUE LE DEN LA CONFIGURACION FORMAL A LA PIEZA.

RESPONSABLE: ANDREA VICTORIA CURREA VARELA FECHA: 30/01/98

SISTEMA DE REF. 9 7 0 4 1 4 CODIGO DE REGION 0 5 9 7 0 0 1 REFERENTE(S) PROPUESTA MUESTRA EMPAQUE



PIEZA: TABLA 3	LÍNEA: TABLAS SUPERFICIE 6/6	ARTESANO: RAIMUNDO RAMIREZ
NOMBRE: ESCARABAJO	REFERENCIA:	DEPARTAMENTO: VAUPES
OFICIO: TALLA EN MADERA	LARGO(CM): 38.5 ANCHO(CM): 20 ALTO(CM): 1.5	CIUDAD/MUNICIPIO: MITU
TÉCNICA: TALLA EN MADERA	DIÁMETRO(CM):	PESO(GR):
RECURSO NATURAL: MADERA LOIRO O ARENILLO	COLOR: NATURAL	LOCALIDAD/VEREDA: WIRABAZÚ
MATERIA PRIMA: TABLAS ASERRADAS	CERTIFICADO	HECHO A MANO: <input checked="" type="checkbox"/> SÍ <input type="checkbox"/> NO <input type="checkbox"/>
		TIPO DE POBLACIÓN: INDIGENA

MERCADO OBJETIVO:	COSTO	PRECIO
PRODUCCIÓN/MES: 4	UNITARIO:	UNITARIO: 25000
EMPAQUE:	P. MAYOR:	P. MAYOR: 23000
EMBALAJE:	EMPAQUE:	EMPAQUE:

OBSERVACIONES: ENVIAR PLANTILLAS DESDE BOGOTÁ AL HACER EL PEDIDO



Corporación para
 el Desarrollo de
 las microe

RESPONSABLE: ANDREA VICTORIA CURREA VARELA

FECHA: 2/04/2000

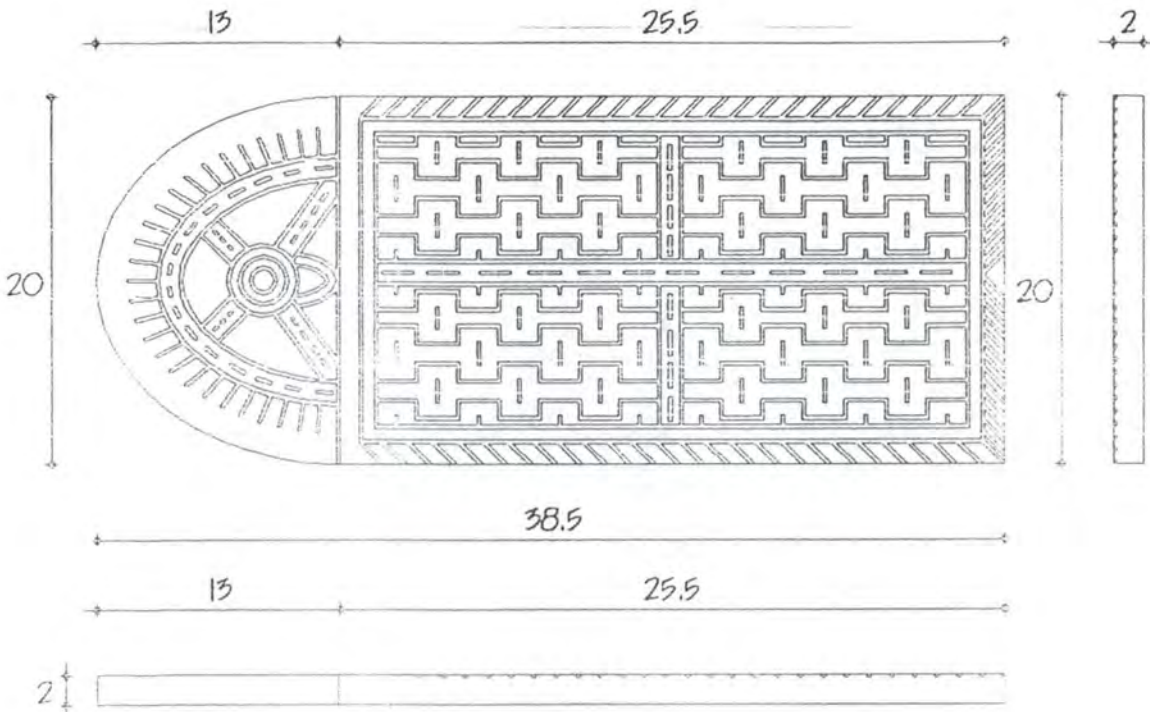

PIEZA: TABLA	REFERENCIA:	ESC.(CM): 1:5	PL. 3/6
NOMBRE: ESCARABAJO	LINEA: LINEA TABLAS SUPERFICIE 6 / 6		
OFICIO: CARPINTERIA	RECURSO NATURAL: MADERA CEDRO		
TECNICA: TALLA	MATERIA PRIMA: CORAZON FOSIL ASERRADO		

PROCESO DE PRODUCCION: UBICAR Y PREPARAR LOS RECURSOS, CORTAR LA PIEZA SEGUN DIMENSIONES(FICHA TECNICA). CEPILLAR Y LIJAR LA PIEZA. DIBUJAR LA FIGURA A TALLAR SOBRE PAPEL(PLANTILLA)Y PEGARLA SOBRE LA SUPERFICIE DE LA TABLA. ESTABLECER POSIBILIDADES DE CORTE Y TALLADO DE LA FIGURA (ALTOS Y BAJOS RELIEVES). INICIAR EL CORTE.PERFECCIONAR ARISTAS Y BORDES (TERMINADOS). LIJAR PAREJO EN SENTIDO DE LA FIBRA CON LIJA DE AGUA No 1 20, 220, 280, 400, 600. BRILLAR CON CUMARE.

OBSERVACIONES: AFILAR CONTINUAMENTE LA HERRAMIENTA, ESTO PERMITE MEJOR ACABADO Y RENDIMIENTO. REALIZAR EL CORTE DE LA MADERA PARALELO AL EJE DEL TRONCO Y PARALELO O TANGENTE A LOS ANILLOS DEL CRECIMIENTO Y A LA CORTEZA, Y PERPENDICULAR A LOS RADIOS. INICIAR EL TRABAJO CON LOS CORTES QUE REQUIERAN SEGETA, SERRUCHO, Y QUE LE DEN LA CONFIGURACION FORMAL A LA PIEZA.

RESPONSABLE: ANDREA VICTORIA CURREA VARELA FECHA: 30/01/98

SISTEMA DE REF. 9 7 0 4 2 4 CODIGO DE REGION 0 5 9 7 0 0 1 REFERENTE(S) PROPUESTA MUESTRA EMPAQUE



PIEZA: TABLA 4	LÍNEA: TABLAS SUPERFICIE 6/6	ARTESANO: EMILIO HERNÁNDEZ
NOMBRE: SURUCUCU	REFERENCIA:	DEPARTAMENTO: VAUPES
OFICIO: TALLA EN MADERA	LARGO(CM): 50 ANCHO(CM): 13 ALTO(CM): 1,5	CIUDAD/MUNICIPIO: MITU
TÉCNICA: TALLA EN MADERA	DIÁMETRO(CM): PESO(GR):	LOCALIDAD/VEREDA: WIRABAZÚ
RECURSO NATURAL: MADERA LOBRO O ARENILLO	COLOR: NATURAL	RESGUARDO:
MATERIA PRIMA: TABLAS ASERRADAS	CERTIFICADO HECHO A MANO: <input checked="" type="checkbox"/> SÍ <input type="checkbox"/> NO	TIPO DE POBLACIÓN: INDIGENA

MERCADO OBJETIVO:	COSTO	PRECIO
PRODUCCIÓN/MES: 4	UNITARIO:	UNITARIO: 25000
EMPAQUE:	P. MAYOR:	P. MAYOR: 23000
EMBALAJE:	EMPAQUE:	EMPAQUE:

OBSERVACIONES: ENVIAR PLANTILLAS DESDE BOGOTÁ AL HACER EL PEDIDO



Corporación para
 el Desarrollo de
 las microe

RESPONSABLE: ANDREA VICTORIA CURREA VARELA FECHA: 2/04/2000

ISTEMA DE REFERENCIA 9 7 0 4 1 4 TIPO DE FICHA: REFERENTE(S) MUESTRA LÍNEA EMPAQUE

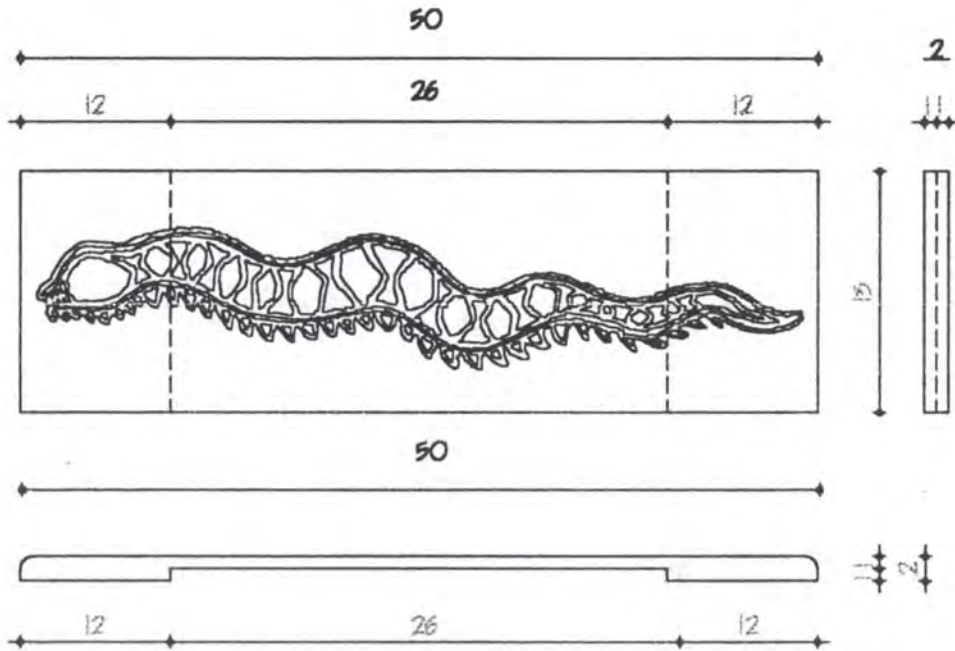

PIEZA: TABLA	REFERENCIA:	Esc.(cm): 1:5 PL. 4/6
NOMBRE: SURUCUCU	LINEA: LINEA TABLAS SUPERFICIE 6/6	
OFICIO: CARPINTERIA	RECURSO NATURAL: MADERA CEDRO	
TECNICA: TALLA	MATERIA PRIMA: PIEZAS DE ASERRADERO	

PROCESO DE PRODUCCION: UBICAR Y PREPARAR LOS RECURSOS, CORTAR LA PIEZA SEGUN DIMENSIONES (FICHA TECNICA). CEPILLAR Y LIJAR LA PIEZA. DIBUJAR LA FIGURA A TALLAR SOBRE PAPEL (PLANTILLA) Y PEGARLA SOBRE LA SUPERFICIE DE LA TABLA. ESTABLECER POSIBILIDADES DE CORTE Y TALLADO DE LA FIGURA (ALTOS Y BAJOS RELIEVES). INICIAR EL CORTE. PERFECCIONAR ARISTAS Y BORDES (TERMINADOS). LIJAR PAREJO EN SENTIDO DE LA FIBRA CON LIJA DE AGUA No 120, 220, 280, 400, 600. BRILLAR CON CUMARE.

OBSERVACIONES: AFILAR CONTINUAMENTE LA HERRAMIENTA, ESTO PERMITE MEJOR ACABADO Y RENDIMIENTO. REALIZAR EL CORTE DE LA MADERA PARALELO AL EJE DEL TRONCO Y PARALELO O TANGENTE A LOS ANILLOS DEL CRECIMIENTO Y A LA CORTEZA, Y PERPENDICULAR A LOS RADIOS. INICIAR EL TRABAJO CON LOS CORTE QUE REQUIERAN CEGETA, SERRUCHO, Y QUE LE DEN LA CONFIGURACION FORMAL A LA PIEZA.

RESPONSABLE: ANDREA VICTORIA CURREA VARELA FECHA: 30/01/98

SISTEMA DE REF. 9 7 0 4 1 4 CODIGO DE REGION 0 5 9 7 0 0 REFERENTE(S) PROPUESTA MUESTRA EMPAQUE



MEZA: TABLA 5	LÍNEA: TABLAS SUPERFICIE 6/6	ARTESANO: MAURICIO HERNÁNDEZ
OMBRE: YUREMA	REFERENCIA:	DEPARTAMENTO: VAUPES
OFICIO: TALLA EN MADERA	LARGO (cm): 50 ANCHO (cm): 13,5 ALTO (cm): 1,5	CIUDAD/MUNICIPIO: MITU
TÉCNICA: TALLA EN MADERA	DIÁMETRO (cm):	PESO (gr):
CURSO NATURAL: MADERA LOBRO O ATRILLO	COLOR: NATURAL	LOCALIDAD/VEREDA: WIRABAZÚ
MATERIA PRIMA: TABLAS ASERRADAS	CERTIFICADO HECHO A MANO: <input checked="" type="checkbox"/> SÍ <input type="checkbox"/> NO	RESGUARDO:
		TIPO DE POBLACIÓN: INDIGENA

MERCADO OBJETIVO:	COSTO	PRECIO
PRODUCCIÓN/MES: 4	UNITARIO:	UNITARIO: 25000
EMPAQUE:	P. MAYOR:	P. MAYOR: 23000
EMBALAJE:	EMPAQUE:	EMPAQUE:

OBSERVACIONES:



RESPONSABLE: ANDREA VICTORIA CURREA VARELA FECHA: 2/04/2000

ESTEMA REFERENCIA 9 7 0 4 1 4 TIPO DE FICHA: REFERENTE(S) MUESTRA LÍNEA EMPAQUE

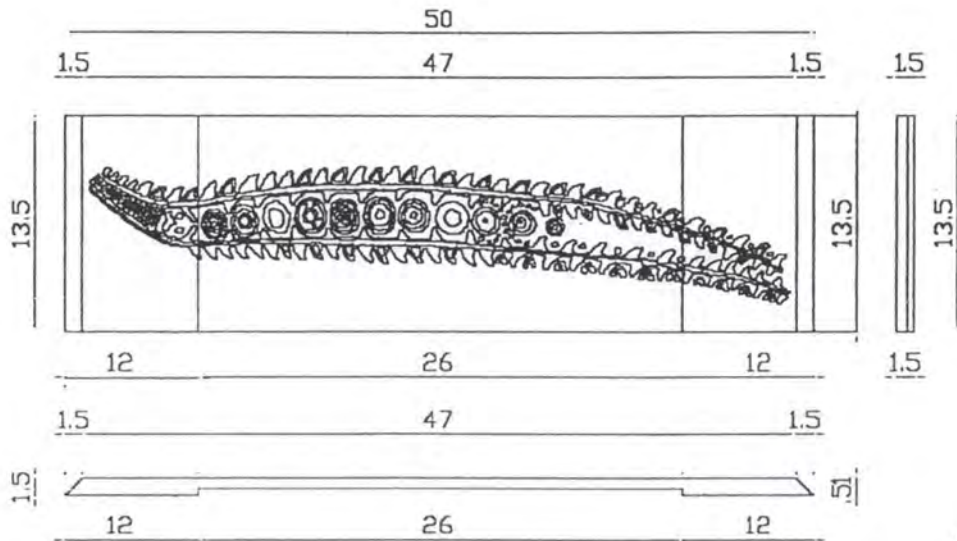

PIEZA: TABLA	REFERENCIA:	Esc.(cm): 1:5	PL. 5/6
NOMBRE: YUREMA	LINEA: LINEA TABLAS SUPERFICIE 6/6		
OFICIO: CARPINTERIA	RECURSO NATURAL: MADERA CEDRO		
TÉCNICA: TALLA	MATERIA PRIMA: PIEZAS DE ASERRADERO		

PROCESO DE PRODUCCION: UBICAR Y PREPARAR LOS RECURSOS, CORTAR LA PIEZA SEGUN DIMENSIONES(FICHA TECNICA), CEPILLAR Y LIJAR LA PIEZA. DIBUJAR LA FIGURA TALLAR SOBRE PAPEL (PLANTILLA) Y PEGARLA SOBRE LA SUPERFICIE DE LA TABLA. ESTABLECER POSIBILIDADES DE CORTE Y TALLADO DE LA FIGURA (ALTOS Y BAJOS RELIEVES). INICIAR EL CORTE, PERFECCIONAR ARISTAS Y BORDES (TERMINADOS). LIJAR PAREJO EN SENTIDO DE LA FIBRA CON LIJA DE AGUA No 1 20, 220, 280, 400, 600. BRILLAR CON CUMARE.

OBSERVACIONES: AFILAR CONTINUAMENTE LA HERRAMIENTA, ESTO PERMITE MEJOR ACABADO Y RENDIMIENTO. REALIZAR EL CORTE DE LA MADERA PARALELO AL EJE DEL TRONCO Y PARALELO O TANGENTE A LOS ANILLOS DEL CRECIMIENTO Y A LA CORTEZA Y PERPENDICULAR A LOS RADIOS. INICIAR EL TRABAJO CON LOS CORTES QUE REQUIERAN CEGETA, SERRUCHO, Y QUE LE DEN LA CONFIGURACION FORMAL A LA PIEZA.

RESPONSABLE: ANDREA VICTORIA CURREA VARELA FECHA: 30/01/98

SISTEMA DE REF. 9 7 0 4 2 4 CODIGO DE REGION 0 5 9 7 0 0 1 REFERENTE(S) PROPUESTA MUESTRA EMPAQUE



PIEZA: TABLA 6	LÍNEA: TABLAS SUPERFICIE 6/6	ARTESANO: GUSTAVO RAMÍREZ
NOMBRE: GUIO	REFERENCIA:	DEPARTAMENTO: VAUPES
OFICIO: TALLA EN MADERA	LARGO(CM): 50 ANCHO(CM): 13 ALTO(CM): 1.5	CIUDAD/MUNICIPIO: MITU
TÉCNICA: TALLA EN MADERA	DIÁMETRO(CM):	PESO(GR):
RECURSO NATURAL: MADERA LOBRO O ARENILLO	COLOR: NATURAL	LOCALIDAD/VEREDA: WIRABAZÚ
MATERIA PRIMA: TABLAS ASERRADAS	CERTIFICADO HECHO A MANO: <input checked="" type="checkbox"/> Sí <input type="checkbox"/> No	RESGUARDO:
		TIPO DE POBLACIÓN: INDIGENA

MERCADO OBJETIVO:	COSTO	PRECIO
PRODUCCIÓN/MES: 4	UNITARIO:	UNITARIO: 25000
EMPAQUE:	P. MAYOR:	P. MAYOR: 23000
EMBALAJE:	EMPAQUE:	EMPAQUE:

OBSERVACIONES: ENVIAR PLANTILLAS DESDE BOGOTÁ AL HACER EL PEDIDO



Corporación para
 el Desarrollo de
 las microe

RESPONSABLE: ANDREA VICTORIA CURREA VARELA FECHA: 2/04/2000

SISTEMA DE REFERENCIA 9704 14 TIPO DE FICHA: REFERENTE(S) MUESTRA LÍNEA EMPAQUE

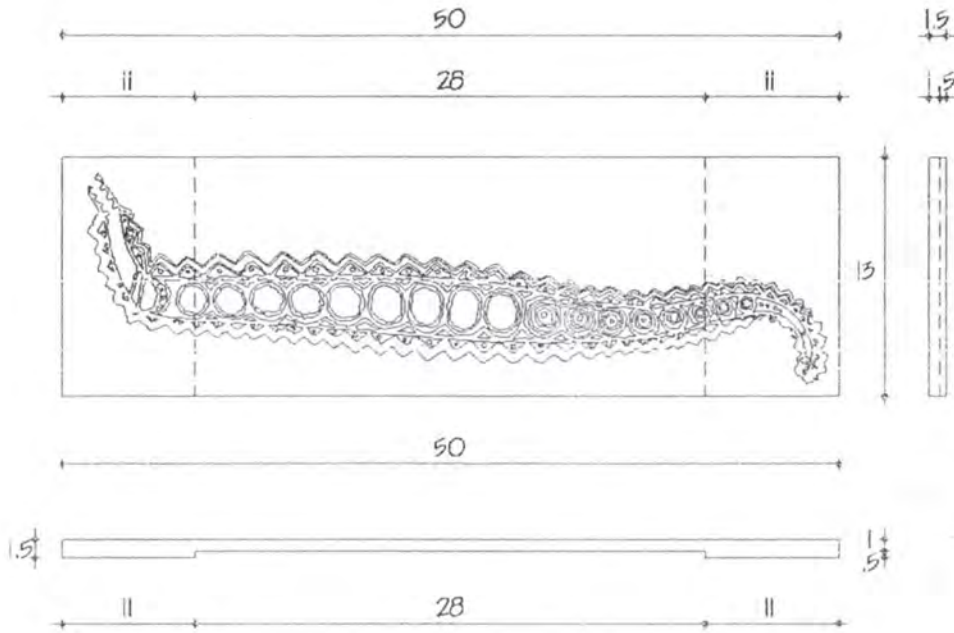

PIEZA: TABLA	REFERENCIA:	ESC.(CM): 1:5	PL. 6/6
NOMBRE: GUIO	LINEA: LINEA TABLAS SUPERFICIE 6/6		
OFICIO: CARPINTERIA	RECURSO NATURAL: MADERA CEDRO		
TECNICA: TALLA	MATERIA PRIMA: PIEZAS DE ASERRADERO		

PROCESO DE PRODUCCION: UBICAR Y PREPARAR LOS RECURSOS, CORTAR LA PIEZA SEGUN DIMENSIONES(FICHA TECNICA), CEPILLAR Y LIJAR LA PIEZA. DIBUJAR LA FIGURA A TALLAR SOBRE PAPEL(PLANTILLA)Y PEGARLA SOBRE LA SUPERFICIE DE LA TABLA. ESTABLECER POSIBILIDADES DE CORTE Y TALLADO DE LA FIGURA (ALTOS Y BAJOS RELIEVES). INICIAR EL CORTE.PERFECCIONAR ARISTAS Y BORDES (TERMINADOS). LIJAR PAREJO EN SENTIDO DE LA FIBRA CON LIJA DE AGUA No 1 20, 220, 280, 400, 600. BRILLAR CON CUMARE.

OBSERVACIONES: AFILAR CONTINUAMENTE LA HERRAMIENTA, ESTO PERMITE MEJOR ACABADO Y RENDIMIENTO. REALIZAR EL CORTE DE LA MADERA PARALELO AL EJE DEL TRONCO Y PARALELO O TANGENTE A LOS ANILLOS DEL CRECIMIENTO Y A LA CORTEZA, Y PERPENDICULAR A LOS RADIOS.

RESPONSABLE: ANDREA VICTORIA CURREA VARELA

FECHA: 30/01/98

SISTEMA DE REF. 9 7 0 4 2 4 CODIGO DE REGION 0 5 9 7 0 0 1 REFERENTE(S) PROPUESTA MUESTRA EMPAQUE



PIEZA: BANDEJA	LÍNEA: BANDEJAS COMEDOR	ARTESANO: EMILIO HERNÁNDEZ
NOMBRE: TEJIDO	REFERENCIA:	DEPARTAMENTO: VAUPES
OFICIO: TALLA EN MADERA, TEJEDURÍA	LARGO(CM): 37 ANCHO(CM): 28.5 ALTO(CM): 4.5	CIUDAD/MUNICIPIO: MITU
TÉCNICA: TALLA EN MADERA, TEJEDURÍA	DIÁMETRO(CM): PESO(GR):	LOCALIDAD/VEREDA: WIRABAZÚ
RECURSO NATURAL: MADERA Y BEJUCO YARE	COLOR: NATURAL	RESGUARDO:
MATERIA PRIMA: TROZOS DEL RECURSO	CERTIFICADO HECHO A MAND: <input checked="" type="checkbox"/> SÍ <input type="checkbox"/> NO	TIPO DE POBLACIÓN: INDIGENA

MERCADO OBJETIVO:	COSTO	PRECIO
PRODUCCIÓN/MES: 4	UNITARIO:	UNITARIO: 25000
EMPAQUE:	P. MAYOR:	P. MAYOR: 25000
EMBALAJE:	EMPAQUE:	EMPAQUE:

OBSERVACIONES: EN ESTA BANDEJA SE TRABAJÓ LA NUEVA PROPUESTA DE TEJIDO MEJORANDO Y DANDO UNA MEJOR ESTRUCTURA A LA PIEZA PARA SOPORTAR EL PESO DE UN PLATO SIN PANDEARSE ESTE TEJIDO DEBE UTILIZARSE PARA LAS PROPUESTAS DE BANDEJA ESCAMA, FOGÓN Y CIRCULAR SIGUIENDO LOS DISEÑOS PROPUESTOS EN CADA UNA. (MIRAR FICHAS).

RESPONSABLE: ANDREA VICTORIA CURREA VARELA FECHA: 2/04/2000



Corporación para el Desarrollo de las micro



NOMBRE: BANDEJA	LÍNEA: BANDEJAS COMEDOR	ARTESANO: GUSTAVO HERNÁNDEZ
CODIGO: ESCAMA	REFERENCIA:	DEPARTAMENTO: VAUPES
TÉCNICA: TALLA EN MADERA, TEJEDURIA	LARGO(CM): 34 ANCHO(CM): 25 ALTO(CM): 5	CIUDAD/MUNICIPIO: MITU
TÉCNICA: TALLA EN MADERA, TEJEDURIA	DIÁMETRO(CM): PESO(GR):	LOCALIDAD/VEREDA: WIRABAZÚ
RECURSO NATURAL: MADERA PALO SANGRE Y CHORRA. BALSICO GUE	COLOR: NATURAL	RESGUARDO:
MATERIA PRIMA: TROZOS DEL RECURSO N	CERTIFICADO HECHO A MANO: <input checked="" type="checkbox"/> Sí <input type="checkbox"/> No	TIPO DE POBLACIÓN: INDIGENA

MERCADO OBJETIVO:	COSTO	PRECIO
PRODUCCIÓN/MES: 4	UNITARIO:	UNITARIO: 20000
EMPAQUE:	P. MAYOR:	P. MAYOR: 20000
EMBALAJE:	EMPAQUE:	EMPAQUE:

OBSERVACIONES: EL TEJIDO DEBE HACERSE MAS TUPIDO PARA RESISTIR EL PESO DE UN PLATO SIN PANDEARSE.

RESPONSABLE: ANDREA VICTORIA CURREA VARELA FECHA: 2/04/2000



Corporación para el Desarrollo de las microe



VISTA SUPERIOR

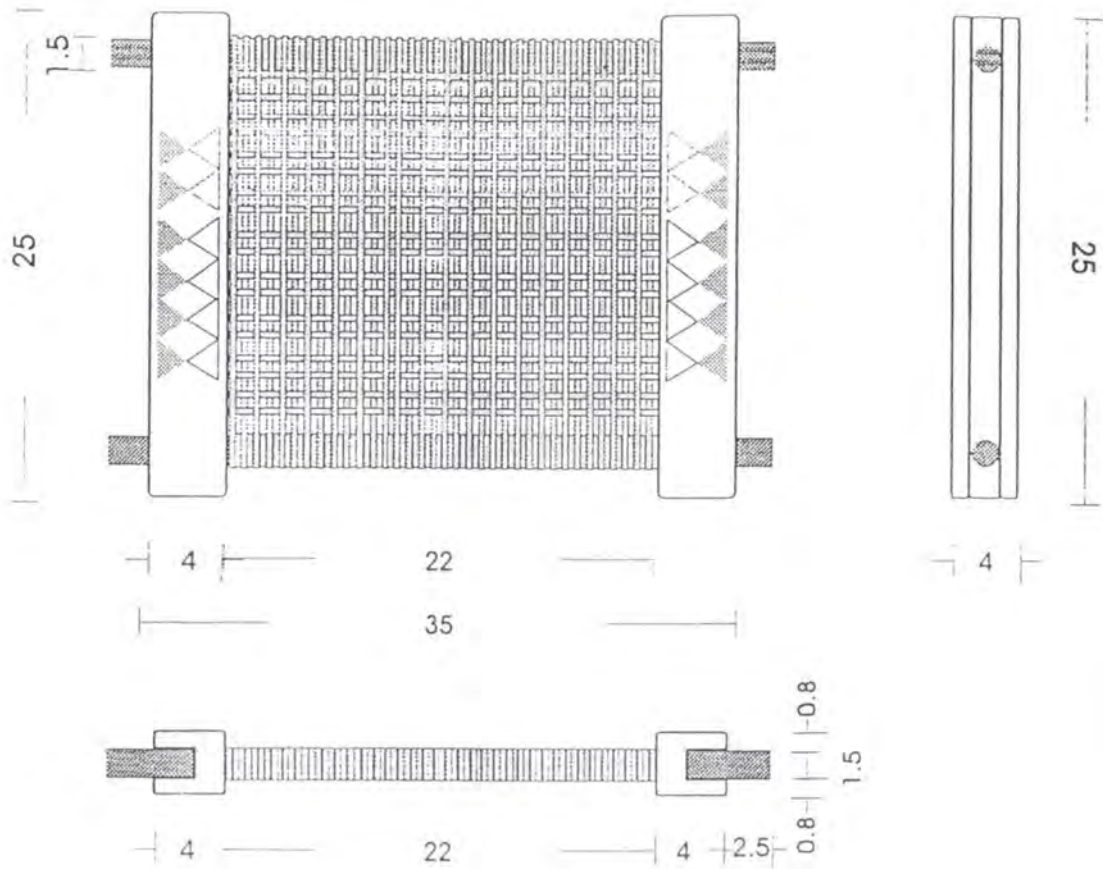

VISTA FRONTAL

Pieza: Bandeja	Referencia: Bandejas	Esc.(cm): 1:4	Pl. 1
Nombre: Bandeja Escama	Línea: Comedor		
Oficio: Talla en madera y tejeduría	Recurso Natural: Madera palo sangre, bejuco yaré		
Técnica: Talla y Tejido	Materia prima: Trozos de madera trozos de bejuco, chonta		

Proceso de producción:
Cortar las piezas de madera con serrucho para obtener las medidas del objeto. Tallar de acuerdo al diseño, tallar relieve, brillar, tejer sobre la base de chonta tupido, ensamblar pintar motivo.

Observaciones:

Responsable: Andrea Correa Fecha: Septiembre 1998

Sistema de ref. 9 7 8 4 1 4 Código de región 0 5 9 7 0 0 1 Referente(s) Propuesta Muestra Empaque



PIEZA: BANDEJA	LÍNEA: BANDEJAS COMEDOR	ARTESANO: EMILIO HERNÁNDEZ
NOMBRE: TEJIDO	REFERENCIA:	DEPARTAMENTO: VAUPES
OFICIO: TALLA EN MADERA, TEJEDURÍA	LARGO(CM): 37 ANCHO(CM): 28.5 ALTO(CM): 4.5	CIUDAD/MUNICIPIO: MITU
TÉCNICA: TALLA EN MADERA, TEJEDURÍA	DIÁMETRO(CM):	PESO(GR):
RECURSO NATURAL: MADERA Y BEJUCO YARE	COLOR: NATURAL	LOCALIDAD/VEREDA: WIRABAZÚ
MATERIA PRIMA: TROZOS DEL RECURSO	CERTIFICADO HECHO A MANO: <input checked="" type="checkbox"/> Sí <input type="checkbox"/> No	RESGUARDO:
		TIPO DE POBLACIÓN: INDIGENA

MERCADO OBJETIVO:	COSTO	PRECIO
PRODUCCIÓN/MES: 4	UNITARIO:	UNITARIO: 25000
EMPAQUE:	P. MAYOR:	P. MAYOR: 25000
EMBALAJE:	EMPAQUE:	EMPAQUE:

OBSERVACIONES: EN ESTA BANDEJA SE TRABAJO LA NUEVA PROPUESTA DE TEJIDO MEJORANDO Y DANDO UNA MEJOR ESTRUCTURA A LA PIEZA PARA SOPORTAR EL PESO DE UN PLATO SIN PANDEARSE ESTE TEJIDO DEBE UTILIZARSE PARA LAS PROPUESTAS DE BANDEJA ESCAMA, FOGÓN Y CIRCULAR SIGUIENDO LOS DISEÑOS PROPUESTOS EN CADA UNA. (MIRAR FICHAS).

RESPONSABLE: ANDREA VICTORIA CURREA VARELA FECHA: 2/04/2000



Corporación para
 el Desarrollo de
 las micro



PIEZA: BANDEJA	LÍNEA: BANDEJAS COMEDOR	ARTESANO: RAIMUNDO RAMIREZ, LUZ RAMIREZ
NOMBRE: FOGON	REFERENCIA:	DEPARTAMENTO: VAUPES
OFICIO: TALLA EN MADERA, TEJEDURIA	LARGO(CM): 50 ANCHO(CM): 30 ALTO(CM): 4	CIUDAD/MUNICIPIO: MITU
TÉCNICA: TALLA EN MADERA, TEJEDURIA	DIÁMETRO(CM): PESO(GR):	LOCALIDAD/VEREDA: WIRABAZÚ
RECURSO NATURAL: MADERA PALO SANGRE Y CHORBA, (EVAJUDO VAPE)	COLOR: NATURAL	RESGUARDO:
MATERIA PRIMA: TROZOS DEL RECURSO N	CERTIFICADO HECHO A MANO: Sí <input checked="" type="checkbox"/> No <input type="checkbox"/>	TIPO DE POBLACIÓN: INDIGENA

MERCADO OBJETIVO:	COSTO	PRECIO
PRODUCCIÓN/MES: 5	UNITARIO:	UNITARIO: 20000
EMPAQUE:	P. MAYOR:	P. MAYOR: 20000
EMBALAJE:	EMPAQUE:	EMPAQUE:

OBSERVACIONES: EL TEJIDO DEBE HACERSE MAS TUPIDO PARA RESISTIR EL PESO DE UN PLATO SIN PANDEARSE.



Corporación para el Desarrollo de las microe

RESPONSABLE: ANDREA VICTORIA CURREA VARELA FECHA: 2/04/2000



VISTA SUPERIOR

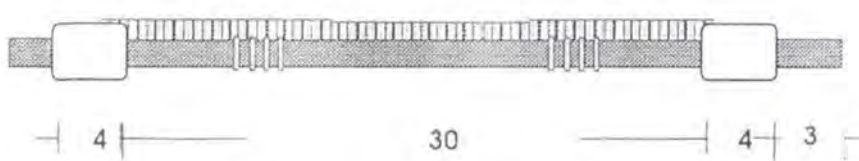
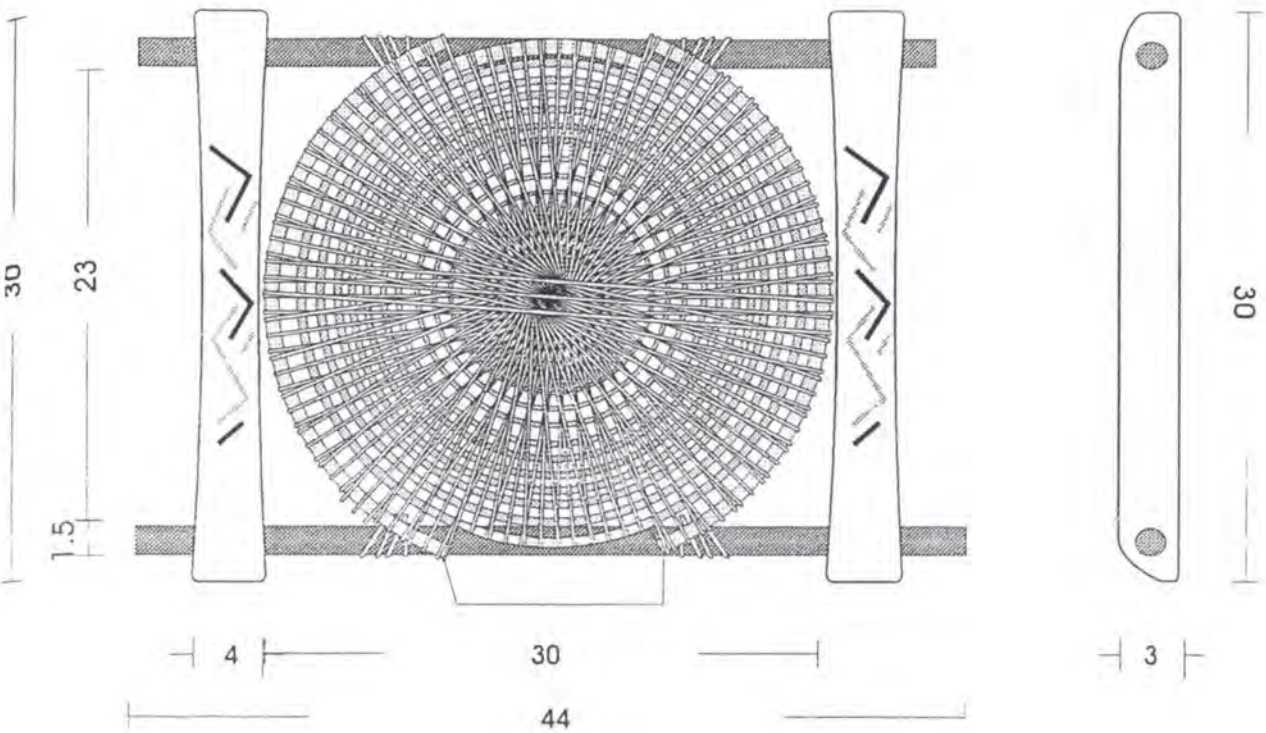

VISTA FRONTAL

Pieza: Bandeja	Referencia: Banderas	Esc.(cm): 1:4	Pl. 1
Nombre: Bandeja Fogon	Línea: Comedor		
Oficio: Talla en madera y tejeduría	Recurso Natural: Madera palo sangre, bejuco yaré		
Técnica: Talla y Tejido	Materia prima: Trozos de madera trozos de bejuco, chonta		

Proceso de producción:
Cortar las piezas de madera con serrucho para obtener las medidas del objeto. Tallar de acuerdo al diseño, tallar relieve, brillar, tejer sobre la base de chonta tupido, ensamblar pintar motivo.

Observaciones:

Responsable: Andrea Currea Fecha: Septiembre 1998

Sistema de ref. 9 7 8 4 1 4 Código de región 0 5 9 7 0 0 1 Referente(s) Propuesta Muestra Empaque



TIPO: BANDEJA	LÍNEA: BANDEJAS COMEDOR	ARTESANO: LIGIA QUINTERO, LUZ RAMIREZ
NOMBRE: CIRCULAR	REFERENCIA:	DEPARTAMENTO: VAUPES
TÉCNICA: TALLA EN MADERA, TEJEDURIA	LARGO (CM): ANCHO (CM): ALTO (CM): 6	CIUDAD/MUNICIPIO: MITU
TÉCNICA: TALLA EN MADERA, TEJEDURIA	DIÁMETRO (CM): 35 PESO (GR):	LOCALIDAD/VEREDA: WIRABAZÚ
RECURSO NATURAL: MADERA PAJO SANGRE Y CHORRA (SELECCIONADO)	COLOR: NATURAL	RESGUARDO:
MATERIA PRIMA: TROZOS DEL RECURSO N	CERTIFICADO HECHO A MANO: <input checked="" type="checkbox"/> Sí <input type="checkbox"/> No	TIPO DE POBLACIÓN: INDIGENA

MERCADO OBJETIVO:	COSTO	PRECIO
PRODUCCIÓN/MES: 4	UNITARIO:	UNITARIO: 20000
EMPAQUE:	P. MAYOR:	P. MAYOR: 20000
EMBALAJE:	EMPAQUE:	EMPAQUE:

OBSERVACIONES: EL TEJIDO DEBE HACERSE MAS TUPIDO PARA RESISTIR EL PESO DE UN PLATO SIN PANDEARSE.



RESPONSABLE: ANDREA VICTORIA CURREA VARELA FECHA: 2/04/2000

ESTRUCTURA DE REFERENCIA: 9 7 0 4 1 4 TIPO DE FICHA: REFERENTE(S) MUESTRA LÍNEA EMPAQUE



VISTA SUPERIOR

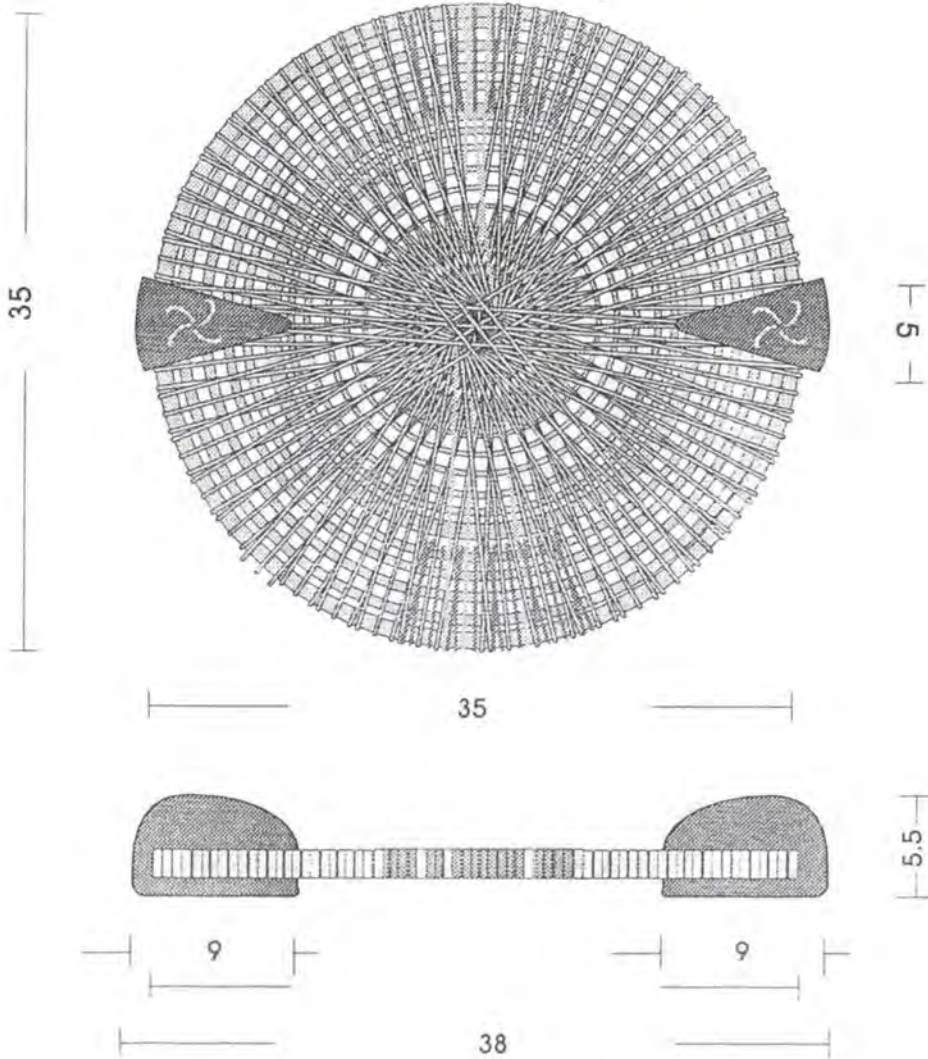

Pieza: Bandeja	Referencia: Bandejas	Esc.(cm): 1:4	Pl. 1
Nombre: Bandeja Circular	Línea: Comedor		
Oficio: Talla en madera y tejeduría	Recurso Natural: Madera nazareno, bejuco yaré		
Técnica: Talla y Tejido	Materia prima: Nazareno tintes naturales, bejuco yare		

Proceso de producción:
 Tallar y pulir los trozos de madera, lija y brillar. Tejer sobre base de bejuco utilizar siempre alma, puede ser el mismo bejuco y tejer sobre este.
 Teñir las tiras de bejuco, dejar secar y tejer sobre la pieza. Ensamblar la madera y el tejido.

Observaciones:

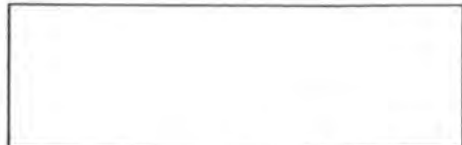

Responsable: Andrea Currea Fecha: Septiembre 1998

Sistema de ref. 978414 Código de región 0597001 Referente(s) Propuesta Muestra Empaque



PIEZA: BANDEJA	LÍNEA: BANDEJAS COMEDOR	ARTESANO: EMILIO HERNANDEZ, LUZ RAMIREZ
NOMBRE: TIESTO DEL SOL	REFERENCIA:	DEPARTAMENTO: VAUPES
OFICIO: TALLA EN MADERA, TEJEDURIA	LARGO(CM): 25 ANCHO(CM): 15 ALTO(CM): 3,5	CIUDAD/MUNICIPIO: MITU
TÉCNICA: TALLA EN MADERA, TEJEDURIA	DIÁMETRO(CM): PESO(GR):	LOCALIDAD/VEREDA: WIRABAZÚ
RECURSO NATURAL: MADERA PALO SANGRE MUSCO YAPE	COLOR: NATURAL	RESGUARDO:
MATERIA PRIMA: TROZOS DEL RECURSO N	CERTIFICADO HECHO A MANO: <input checked="" type="checkbox"/> Sí <input type="checkbox"/> No	TIPO DE POBLACIÓN: INDIGENA

MERCADO OBJETIVO:	COSTO	PRECIO
PRODUCCIÓN/MES: 5	UNITARIO:	UNITARIO: 20000
EMPAQUE:	P. MAYOR:	P. MAYOR: 20000
EMBALAJE:	EMPAQUE:	EMPAQUE:

OBSERVACIONES:



Corporación para
 el Desarrollo de
 las microe

RESPONSABLE: ANDREA VICTORIA CURREA VARELA FECHA: 2/04/2000

SISTEMA DE REFERENCIA 9 7 0 4 1 4 TIPO DE FICHA: REFERENTE(S) MUESTRA LÍNEA EMPAQUE

VISTA SUPERIOR

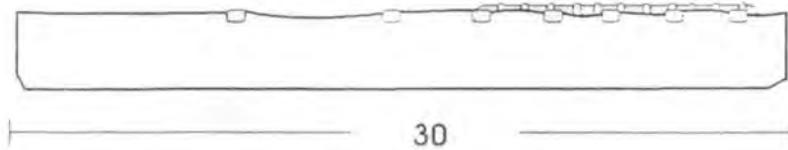
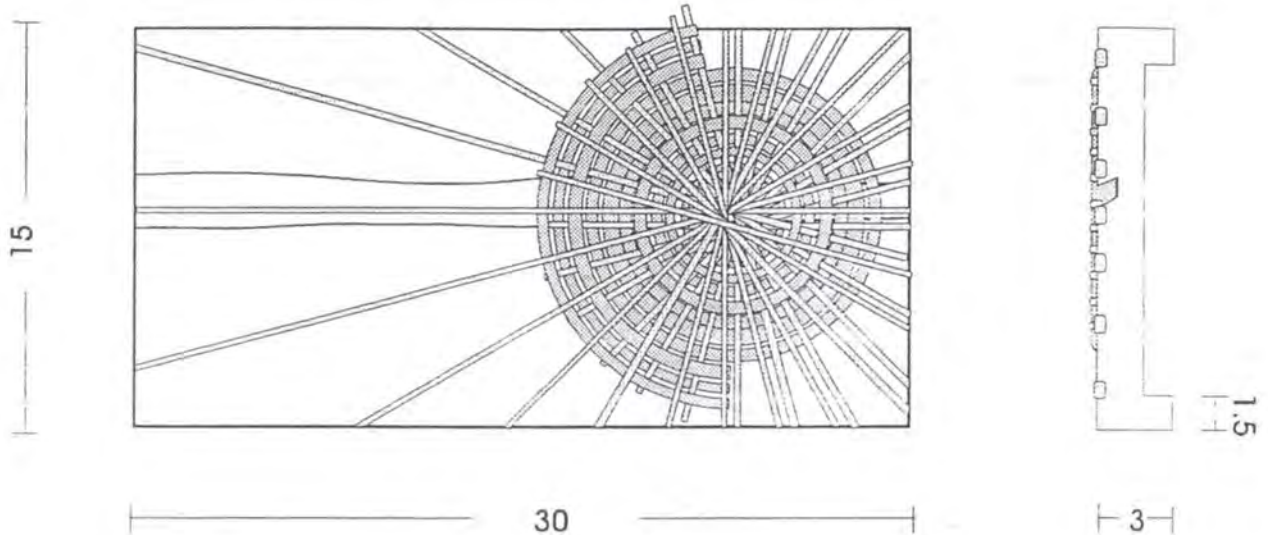

VISTA FRONTAL

Pieza: Bandeja	Referencia: Bandejas	Esc.(cm): 1:4	Pl. 1
Nombre: Tiesto del sol	Línea: Comedor		
Oficio: Talla en madera y tejeduría	Recurso Natural: Madera palo sangre, bejuco yaré		
Técnica: Talla y Tejido	Materia prima: Trozos de madera trozos de bejuco, chonta		

Proceso de producción:
Cortar las piezas de madera con serrucho para obtener las medidas del objeto. Tallar de acuerdo al diseño, brillar, tejer sobre la base

Observaciones:

Responsable: Andrea Currea Fecha: Septiembre 1998

Sistema de ref. 978414 Código de región 0597001 Referente(s) Propuesta Muestra Empaque



PIEZA: COFRE	LÍNEA: COFRES	ARTESANO: RAIMUNDO RAMIREZ
NOMBRE: GÜIO	REFERENCIA:	DEPARTAMENTO: VAUPES
OFICIO: TALLA EN MADERA	LARGO(CM): 25 ANCHO(CM): 12 ALTO(CM): 12	CIUDAD/MUNICIPIO: MITU
TÉCNICA: TALLA EN MADERA	DIÁMETRO(CM): PESO(GR):	LOCALIDAD/VEREDA: WIRABAZÚ
RECURSO NATURAL: MADERA PIELO SANGRE	COLOR: NATURAL	RESGUARDO:
MATERIA PRIMA: TROZOS DEL RECURSO N	CERTIFICADO HECHO A MND: Sí <input checked="" type="checkbox"/> No <input type="checkbox"/>	TIPO DE POBLACIÓN: INDIGENA

MERCADO OBJETIVO:	COSTO	PRECIO
PRODUCCIÓN/MES: 4	UNITARIO:	UNITARIO: 25000
EMPAQUE:	P. MAYOR:	P. MAYOR: 25000
EMBALAJE:	EMPAQUE:	EMPAQUE:

OBSERVACIONES:



Corporación para el Desarrollo de las micro

RESPONSABLE: ANDREA VICTORIA CURREA VARELA FECHA: 2/04/2000



VISTA SUPERIOR

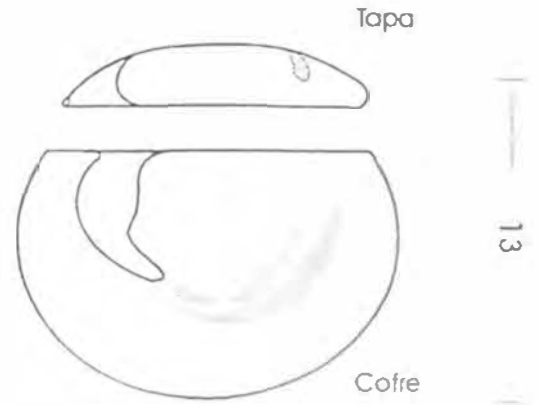
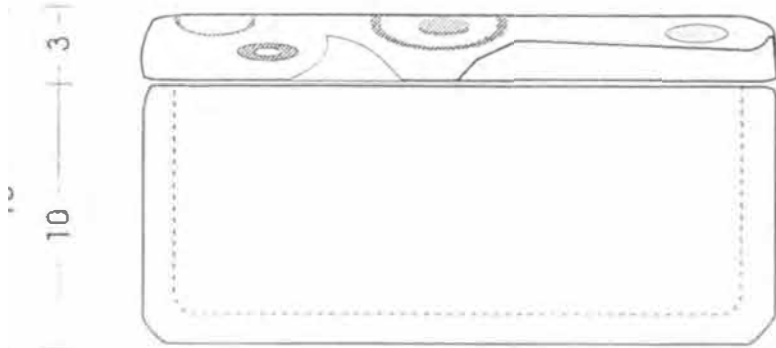
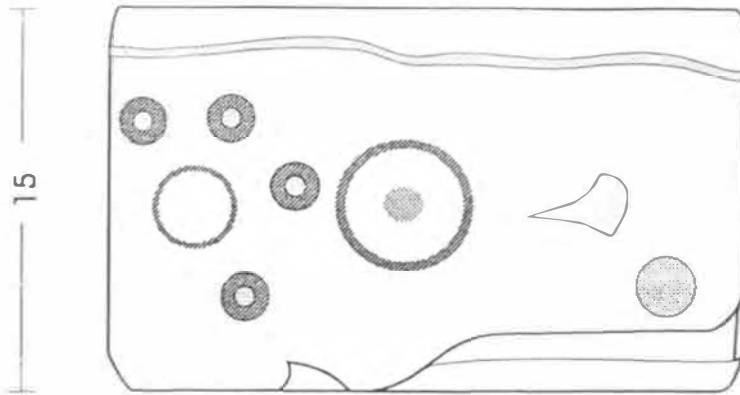

VISTA FRONTAL

Pieza: Cofre	Referencia: Cofre	Esc.(cm): 1:3	Pl. 1
Nombre: Cofre Guio	Línea: Cofre		
Oficio: Talla en madera	Recurso Natural: Madera palo sangre, tintes naturales.		
Técnica: Talla	Materia prima: Trozos de madera		

Proceso de producción:
 Cortar la pieza de madera según dimensiones del objeto. Cortar la tapa
 sujetar el trozo a una prensa y tallar su interior con gubias y formones
 tallar la superficie del cofre., relacionando secciones del dibujo del guio
 pictograma . Lijar, brillar, pintar con tintes naturales.

Observaciones:

Responsable: Andrea Currea Fecha: Septiembre 1998

Sistema de ref. 9 7 8 4 1 4 Código de región 0 5 9 7 0 0 1 Referente(s) Propuesta Muestra Empaque



PIEZA: COFRE	LÍNEA: COFRES	ARTESANO: MAURICIO HERNANDEZ
NOMBRE: SURUCUCU	REFERENCIA:	DEPARTAMENTO: VAUPES
OFICIO: TALLA EN MADERA	LARGO(cm): 25 ANCHURA(cm): 12 ALTO(cm): 12	CIUDAD/MUNICIPIO: MITU
TÉCNICA: TALLA EN MADERA	DIÁMETRO(cm): PESO(g):	LOCALIDAD/VEREDA: WIRABAZÚ
RECURSO NATURAL: MADERA PALO SANDOL	COLOR: NATURAL	RIESGUAJIO:
MATERIA PRIMA: TROZOS DEL RECURSO N	CERTIFICADO HECHO A MANO: Sí <input checked="" type="checkbox"/> No <input type="checkbox"/>	TIPO DE POBLACIÓN: INDIGENA

MERCADO OBJETIVO:	COSTO	PRECIO
PRODUCCIÓN/MES: 4	UNITARIO:	UNITARIO: 25000
EMPAQUE:	P. MAYOR:	P. MAYOR: 25000
EMBALAJE:	EMPAQUE:	EMPAQUE:

OBSERVACIONES:



Corporación para el Desarrollo de las Indígenas

RESPONSABLE: ANDREA VICTORIA CURREA VARELA FECHA: 2/04/2000



VISTA SUPERIOR

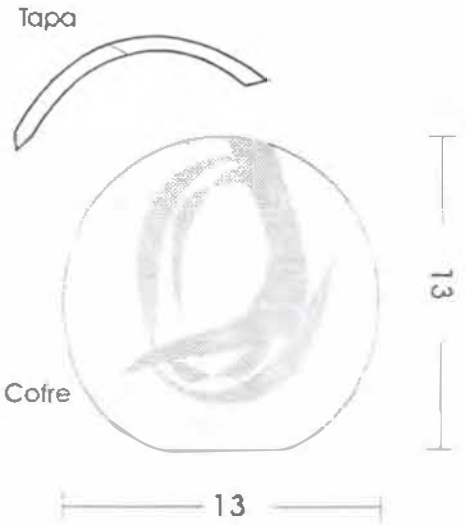
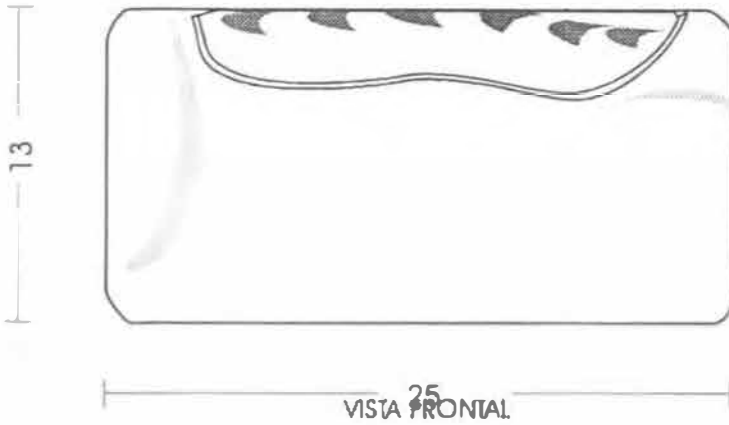
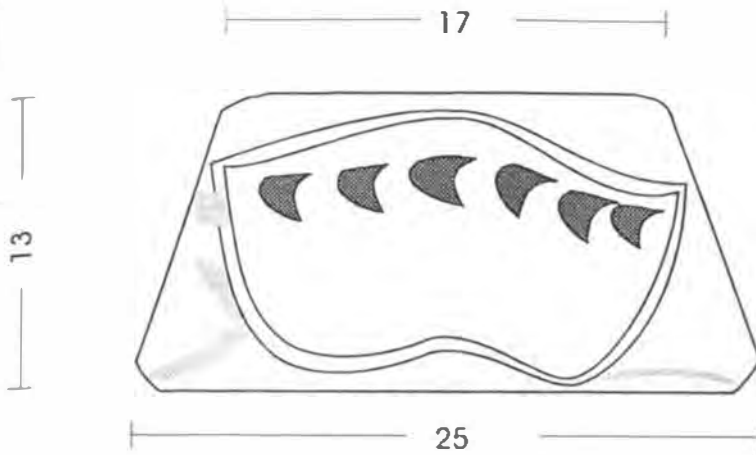

Pieza: Cofre	Referencia: Cofre	Esc.(cm): 1:3	Pl. 1
Nombre: Cofre Surrucucu	Línea: Cofre		
Oficio: Talla en madera	Recurso Natural: Madera palo sangre, tintes naturales.		
Técnica: Talla	Materia prima: Trozos de madera		

Proceso de producción:
 Cortar la pieza de madera según dimensiones del objeto. Cortar la tapa sujetar el trozo a una prensa y tallar su interior con gubias y formones tallar la superficie del cofre, relacionando secciones del dibujo del guio pictograma. Lijar, brillar, pintar con tintes naturales.

Observaciones:

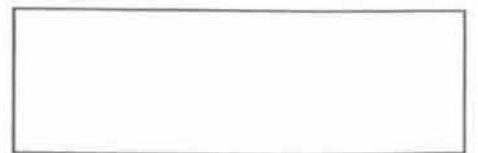

Responsable: Andrea Currea Fecha: Septiembre 1998

Sistema de ref. 9784 14 Código de región 0597001 Referent(es) Propuesta Muestra Empaque



PIEZA: COFRE	LÍNEA: COFRES	ARTESANO: GUSTAVO HERNANDEZ
NOMBRE: YUCA	REFERENCIA:	DEPARTAMENTO: VAUPES
OFICIO: TALLA EN MADERA	LARGO(CM): 25 ANCHO(CM): 12 ALTO(CM): 12	CIUDAD/MUNICIPIO: MITU
TÉCNICA: TALLA EN MADERA	DIÁMETRO(CM): PESO(GR):	LOCALIDAD/VEREDA/: WIRABAZÚ
RECURSO NATURAL: MADERA PIELO SANGRE Y BAZAREÑO	COLOR: NATURAL	RESGUARDO:
MATERIA PRIMA: TROZOS DEL RECURSO N	CERTIFICADO HECHO A MANO: <input checked="" type="checkbox"/> SÍ <input type="checkbox"/> NO	TIPO DE POBLACIÓN: INDIGENA

MERCADO OBJETIVO:	COSTO	PRECIO
PRODUCCIÓN/MES: 4	UNITARIO:	UNITARIO: 25000
EMPAQUE:	P. MAYOR:	P. MAYOR: 25000
EMBALAJE:	EMPAQUE:	EMPAQUE:

OBSERVACIONES:



Corporación para
el Desarrollo de
las micro

RESPONSABLE: ANDREA VICTORIA CURREA VARELA FECHA: 2/04/2000

SISTEMA DE REFERENCIA 9 7 0 4 1 4 TIPO DE FICHA: REFERENTE(S) MUESTRA LÍNEA EMPAQUE



VISTA SUPERIOR

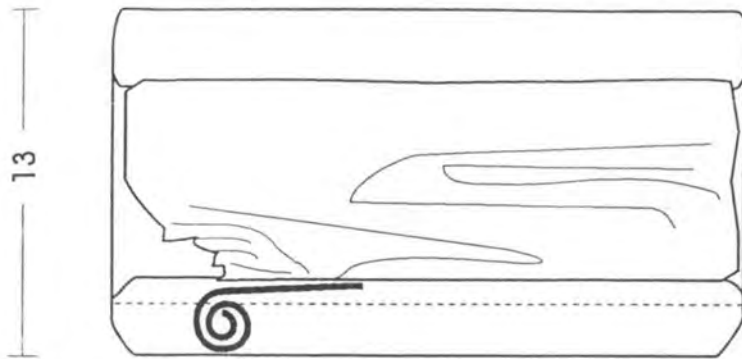

13

25

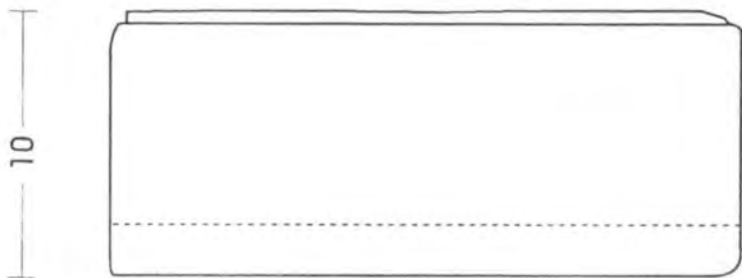

10

25

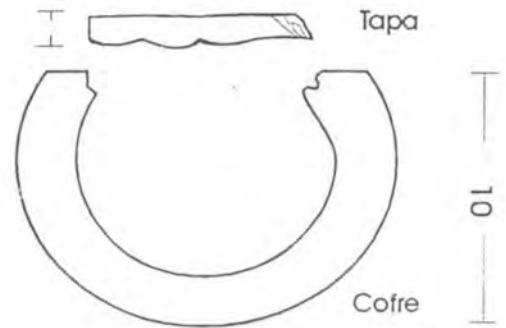

Tapa

Cofre

10

15

VISTA FRONTAL

Pieza: Cofre	Referencia: Cofre	Esc.(cm): 1:3	Pl. 1
Nombre: Cofre Yuca	Línea: Cofre		
Oficio: Talla en madera	Recurso Natural: Madera palo sangre, tintes naturales.		
Técnica: Talla	Materia prima: Trozos de madera		

Proceso de producción:
Cortar la pieza de madera según dimensiones del objeto. Cortar la tapa sujetar el trozo a una prensa y tallar su interior con gubias y formones tallar la superficie del cofre. . Lijar, brillar, pintar con tintes naturales.

Observaciones:

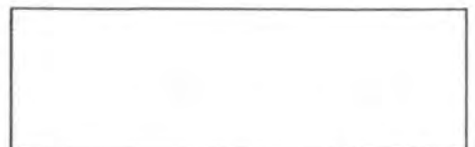

Responsable: Andrea Currea Fecha: Septiembre 1998

Sistema de ref. 978414 Código de región 0597001 Referente(s) Propuesta Muestra Empaque