



**Proyecto Fortalecimiento del sector artesanal en la  
localidad de Engativá, mediante capacitación y  
asistencia técnica orientada a lograr mayor  
productividad y competitividad**

**Informe de Asesoría en Diseño**

**Convenio  
Artesanías de Colombia S.A. – DAAC  
Localidad de Engativa  
Bogota D.C.**

**D.I. Jaime Eduardo Laverde Tarquino**

**2006**



Ministerio de Comercio, Industria y Turismo  
artesanías de Colombia s.a.



**ALCALDIA MAYOR  
DE BOGOTÁ D.C.**

Departamento Administrativo  
**ACCION COMUNAL**

**Paola Andrea Muñoz**  
Gerente General

**José Fernando Iragorri**  
Subgerente de Desarrollo

**Lyda del Carmen Díaz López**  
Coordinadora operativa Centro de Diseño

**Claudia Paola Ramírez**  
Asistente técnica Centro de Diseño

**Jaime Eduardo Laverde**  
Asesor Centro de Diseño - Ejecutor

## Tabla de Contenido

<b>1. Antecedentes</b> .....	10
<b>2. Contexto</b> .....	11
<b>3. Objetivos.</b> .....	12
<b>4. Metodología</b> .....	13
<b>5. Ejecucion</b> .....	14
<b>F a s e 1. Conceptos generales</b> .....	14
5.1.1 Gestión de diseño para el desarrollo de producto .....	14
5.1.2 Organizaciones empresariales y meta empresarial. ....	14
5.1.3 Indicadores de competitividad .....	14
5.1.4 Tendencias de diseño. ....	16
5.1.5 Taller de Creatividad y concepto .....	17
<b>5.2 F a s e 2. Asesorias puntuales.</b> .....	18
5.2.1 Evaluación de condiciones de trabajo. ....	18
5.2.2 Ejecución de ejercicio de diseño. ....	19
5.2.2.1 Beneficiaria: Maria Gardenia Montoya. ....	20
5.2.2.2 Beneficiaria: Aura Maria Granados. ....	21
5.2.2.3 Beneficiaria: Maria Inés Pérez. ....	22
5.2.2.4 Beneficiaria: Lucy Edna Hernández. ....	25
5.2.2.5 Beneficiaria: Gloria Poveda. ....	27
5.2.2.6 Beneficiaria: Solangel Monroy Valencia. ....	29
5.2.2.7 Beneficiaria: Dolly Beltrán .....	31
5.2.2.8 Beneficiaria: Cristina Inés Briceño .....	33
5.2.2.9 Beneficiaria: Ángela Alarcón. ....	35
5.2.2.10 Beneficiaria: Fabiola Camacho. ....	38
5.2.2.11 Beneficiaria: Blanca Elena Hernández .....	40
5.2.2.12. Beneficiaria: Martha Isabel Cabrera .....	41
5.2.2.13 Beneficiaria: Sandra Mesa. ....	43
5.2.2.14 Beneficiaria: Elizabeth Herrera .....	45
5.2.2.15 Beneficiaria: Lucero Franco. ....	47
5.2.2.16 Beneficiaria: Hilda Corona Muñoz. ....	49
5.2.2.17 Beneficiaria: Lucila Amaya .....	51
5.2.2.18 Beneficiaria: Lila Montaña Cruz. ....	53
5.2.2.19 Beneficiaria: Diana Romero. ....	55
5.2.2.20 Beneficiaria: Rosa Téllez. ....	57
5.2.2.21 Beneficiario: Alejandro Vega .....	59
<b>6. Logros e impacto</b> .....	61
<b>7. Conclusiones y recomendaciones.</b> .....	64

## **R e s u m e n**

El programa de fortalecimiento del sector artesanal del Distrito Capital busca mediante procesos de capacitación, asistencia técnica y apoyo a la comercialización, orientar los diferentes oficios y cualificar la formación para el trabajo logrando mayor productividad y competitividad en el mercado. En el módulo de diseño a través del desarrollo de las actividades del proyecto en la localidad de Engativa, buscamos despejar tres preguntas básicas para hacer de cada técnica y/u oficio manual, una potencial actividad económica en lo referente a desarrollo de producto y al diseño como herramienta de gestión. Estas son: ¿qué hay que producir?, ¿cuánto hay que producir?, ¿cómo lo hacemos?. Este informe consigna el desarrollo del grupo de manualidades y técnicas como: muñequería en tela y trapo y porcelanicrom, decoración en madera, tapices en paño y cintas, con los cuales hasta hoy en día se han elaborado productos bastante incipientes en términos de mercado, que en lo comercial generalmente se valen de fluctuaciones como temporadas navideñas, amor y amistad, día de Madre...etc. Re-direccionaremos estas técnicas hacia productos con una oferta y salida en nichos más altos, que posibiliten el cierre de mejores negocios al contar con otro tipo de postores y mejores oportunidades de salida.

## **I n t r o d u c c i o n**

Con el propósito de fortalecer el sector artesanal y lograr mayor productividad y competitividad en el mercado, el Distrito Capital a través del Departamento Administrativo de Acción Comunal DAACD y Artesanías de Colombia S.A. ofrecen la oportunidad de capacitación técnica en el marco del programa de Fortalecimiento firmado en el convenio 08 de 2005, con miras al mejoramiento de la oferta de productos y servicios del sector de manualidades.

El programa es una estrategia, que busca estructurar y fortalecer la cadena de producción, mediante la asociatividad de los actores de base e integración de agentes institucionales, propendiendo por el mejoramiento de la gestión empresarial; la innovación y diseño de productos, promoción y comercialización en la localidad de Engativa. El programa busca a grosso modo: orientar, estructurar y fortalecer las diferentes ideas de negocio de beneficiarios mediante el desarrollo de producto partiendo del manejo de la técnica y de las destrezas particulares de cada uno de ellos.

Las 80 beneficiarias están divididas en tres grupos según la técnica de su producto: textiles, manualidades y bisutería. Este informe final de actividades presenta una relación del transcurso del proyecto, desarrolladas por el D.I. Jaime Eduardo Laverde Tarquino, profesional al servicio del Centro Colombiano de Diseño para la Artesanía y las Pymes, dependencia de Artesanías de Colombia S.A. y que ha orientado las actividades del grupo de manualidades compuesto por 20 mujeres inscritas oficialmente y 1 asistente.

En lo referente al modulo de diseño se manejaran conceptos de experimentación, re-innovación, innovación, tendencia, con el único motivo de desarrollar conceptos de nueva producción de líneas y de colecciones.

## 1. Antecedentes

En la localidad existe manejo de muy buenas y diversas técnicas junto con excelente mano de obra, que pudieran ser buenas opciones de negocio y convertirse en generadoras de empleo ocasional o permanente. La falta de visión y capacitación en términos de gestión no permite el desarrollo y el surgimiento de este tipo de actividades generalmente caseras que muchas veces no llegan ni siquiera a generar prototipos vendibles.

Se parte de una premisa básica que no se cumple; y es que las ideas que permanecen y progresan en los mercados son las que ofrecen satisfactores interpretando las necesidades de sus clientes. No se cumple por que no conocemos quien esta comprando los servicios y/o productos. **No se esta trabajando para los nichos de mercado que consumen y pagan por diseño como car acter diferenciador .**

Deben los beneficiarios “empresarios” conocer mejor su nicho, sus clientes, y su producto para entender la viabilidad de su actividad teniendo en cuenta que “existe solo una definición valida de la finalidad de un negocio: crear un cliente”<sup>1</sup>. Negocios es lo que esperamos dinamizar a través de esta capacitación. Necesidades insatisfechas y cambiantes en los mercados son las que esperamos satisfacer mediante este trabajo.

<sup>1</sup> Peter Druker

## 2. Contexto

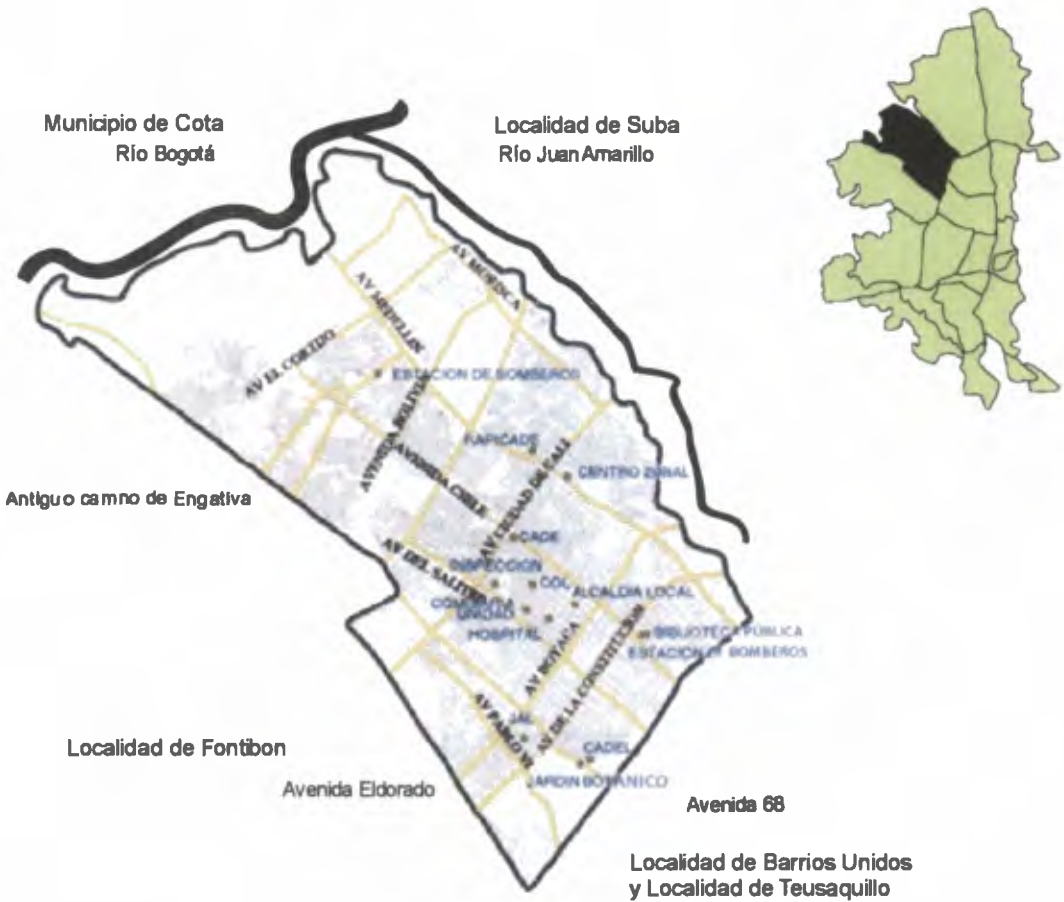

Engativá fue fundada como cabecera municipal en mayo de 1537. El desarrollo de la localidad giró alrededor de la producción agropecuaria, de la cual quedan sólo pequeños cultivos en la parte rural del antiguo municipio de Engativá. En 1972, mediante el Acuerdo 26 se crean diez y seis Alcaldías Menores del Distrito Especial de Bogotá, pasando la localidad a integrar con otros barrios circunvecinos la Alcaldía Menor de Engativá, ratificada mediante el Acuerdo 8 de 1977. Mediante Acuerdo 2 de 1992 se constituyó la localidad de Engativá, conservando sus límites y nomenclatura, administrada por el Alcalde Local y la Junta Administradora Local, con un total de once Ediles. Su expansión geográfica es de 3.556 Hectareas, cuenta con 144 Barrios, y una población de 781.138, lo que equivale al 10% del total del censo de la Capital.

### **3. Objetivos**

Entender la noción de empresa, de rentabilidad, de mercado y aplicar el diseño como herramienta de gestión para el desarrollo de estrategias que permitan la utilización de una técnica en términos de negocio por medio de nuevos productos.

Entender y aplicar el concepto de desarrollo de líneas de producto y de colecciones basados en el manejo de las diferentes técnicas por parte de los beneficiarios del proyecto. Desarrollo de una línea por beneficiario.

Trazar y/o diversificar canales comerciales de mercadeo a través de oportunidades brindadas en el marco del proyecto.



## 4. Metodología

**Metodología de Diseño participativo:** la característica principal de este método es su perspectiva social, que entiende la solución de las problemáticas mediante formas de trabajo participativas en donde no se imponen soluciones; se construyen de común acuerdo con los beneficiarios, haciéndolos participes, dueños y determinantes del desarrollo de su producto y de su técnica.

Esta forma de concebir el diseño, implica generar un diálogo dinámico entre beneficiario y el diseñador asesor para que la experiencia de la asesoría sea una construcción de aprendizaje para los participantes del proceso.

Para aplicar esta metodología se estableció un cronograma que esbozaba tres fases: Una primera de información genérica que establece los conceptos globales e introductorios del proyecto en su fase de diseño. La segunda fase incluye el proceso de asesorías puntuales y desarrollo del producto. Una tercera fase de cierre trabaja conceptos de exhibición comercial y preparación de la muestra final.

Las visitas a los talleres (hogares) prevista en el marco del proceso del proyecto, tienen como finalidad medir el alcance de las decisiones en torno a diseño estableciendo mejoras de carácter físico. En ellas.....

## 5. Ejecución

### 5.1 Fase 1. Conceptos generales

**Actividad.** Seminario de gestión de diseño

**Fecha.** Julio 17 de 2006

**Lugar.** Alcaldía Local de Engativa

#### 5.1.1 Gestión de diseño para el desarrollo de producto

A través de presentaciones grupales en la alcaldía de la localidad de Engativa, se han socializado aspectos concernientes al pensamiento y emprendimiento empresarial como información genérica para entender el porque del diseño como herramienta para implementar mejoras en producto y en técnicas en pro de ser “competitivo”. El ser “competitivo” en un mercado conlleva entender la técnica en términos de negocio. *“Una cosa es el buen manejo de una técnica y otra el entender la dinámica mercantil en que esta inmersa”*.

#### 5.1.2 Organizaciones empresariales y meta empresarial

Lo primero fue el establecer que la meta empresarial de toda organización es ser rentable; ya seamos empresa unipersonal o familiar que son las caracterizan este proyecto por localidades. Lo segundo fue reconocer por parte de los beneficiarios que básicamente una organización es un conjunto de áreas (*tareas u oficios*) que se superponen y funcionan como un todo: administrativa, producción y comercial. Ser rentable es ser competitivo y eso va mucho más allá del simplemente vender. Ser competitivo es...intervenir simultáneamente todas las áreas (tareas) de la empresa en pro de la rentabilidad.

#### 5.1.3 Indicadores de competitividad

Implantar “competitividad” en las empresas, conlleva establecer acciones tendientes inicialmente a ejercer control sobre indicadores básicos en las tres áreas de la empresa (producción, comercial y administrativa). Estos indicadores son: Costo de operación, Stocks de producto, y velocidad de venta. Debemos para ser rentables:

- a. Controlar bajos los **costos de operación**.
- b. Llevar al mínimo el **stock de producto** en proceso y producto terminado almacenado.
- c. Elevar al máximo la **velocidad de venta** de la empresa.

Todos los indicadores son inter-dependientes en la meta de generación de divisas. El comportamiento de los anteriores indicadores depende de todas las áreas; no de producción, o de comercial..etc. A esto es a lo que se le denomina organización empresarial. Si no estoy vendiendo y no se genera rentabilidad en la actividad...¿para que controlo un costo de operación?. Si tenemos demasiados stocks de producto en bodega, significa tener un dinero estancado sin rendimiento financiero, por lo que no seré eficiente en términos de la meta. Si no aprovechamos las fluctuaciones de mercado para mantener elevada la velocidad de venta estamos perdiendo dinero.

Todo sector debe generar sus propios valores agregados en el mercado. El sector de manualidades no tiene otra posibilidad que los productos diferenciados por diseño;

**Actividad.** Seminario de Tendencias de diseño

**Fecha.** Julio 24 de 2006

**Lugar.** Alcaldía Local de Engativa

#### **5.1.4 Tendencias de diseño**

Las tendencias marcan ese espacio en el cual están las más altas probabilidades de que un producto sea exitoso comercialmente. Por ello se ha realizado una exploración del mundo del diseño a través de lo visual, para observar como se ha trabajado en lo referente a producto un concepto determinado y como explotar información de tendencias en términos de mercadeo.

Distintas tendencias suceden al mismo tiempo dentro de un mercado. Hay Tendencias dominantes y hay tendencias emergentes. Toda información en pro del conocimiento del cliente debe ser decantada en beneficio de la idea-negocio. Buscamos que sean interpretadas de manera personal por cada beneficiario. Para lograrlo es necesario: experimentar, redescubrir, estructurar e interpretar. A través del proyecto se quiere:

- Desarrollar productos nuevos y frescos
- Descubrir nuevos nichos de mercado
- Definir temporadas de compra
- Dar nuevas opciones al consumidor
- Establecer el sentido global de los negocios

**Actividad.** Taller de concepto y creatividad

**Fecha.** Julio 31 de 2006

**Lugar.** Alcaldía Local de Engativa

### **5.1.5 Taller de Creatividad y concepto**

La búsqueda de nuevos objetos y productos no debe ser aleatoria, sino sistemática. Pensando en ello se han planteado una serie de actividades entre ellas los talleres de creatividad. Los realizados en el marco de este proyecto en la localidad de Engativa fueron apoyados por la anterior presentación de tendencias de diseño y de mercado, partiendo de focalizar posibles puntos de inspiración desarrolladas a través de la manualidad, creando conciencia en que la creatividad es el motor de desarrollo de los individuos y de las sociedades, fundamental para la cultura y el progreso. La innovación de productos implica dos instancias: una creativa, de búsqueda y generación de ideas, y otra ejecutiva, que transforma la idea en productos que logren satisfacer las necesidades y expectativas de los clientes. Se buscó que las nuevas ideas multiplicaran su potencial fundadas en perspectivas de mercado bien informadas. De esta información básica han dependido los logros del taller.

A través de este taller, hemos buscado la socialización del diseño como actividad mediante espacios espontáneos de comunicación e interacción, de reflexión y lo más importante de auto-pertenencia. Aunque son necesarias, no debe apoyarse la creatividad en espasmos espontáneos de inspiración, casualidad o solicitudes esporádicas de los clientes en los talleres. Debe haber una intención definida y abnegada de innovar en producto por cada beneficiario manualista. En esta búsqueda se ha planteado despertar el deseo de identificación para que sea plasmado en el diseño de objetos (accesorios y mobiliario) a través de caracteres formales; incitando en ellos conscientemente la noción de lo propio, como rasgo particular diferencial de la propia cultura, compitiendo dentro del mercado con caracteres innovadores. Adicionalmente al concepto de innovación se introducen nociones de marketing como eje conductor hacia la planeación estratégica consistente en una mirada hacia el futuro, buscando oportunidades y ubicando ventajas en el ambiente para que a partir de los recursos y las capacidades se identifiquen puntos fuertes y débiles que permitan formular una directriz a corto plazo relacionada con el mercado de los nuevos productos.

En síntesis, el taller de creatividad buscó partir de rasgos diferenciales de la propia cultura, y tomando como referencia tendencias de mercado, llegar a productos ideados por los propios artesanos con un carácter diferenciado pero igualmente competitivos en mercados.

## 5.2 Fase 2. Asesorías puntuales

**Actividad.** Visitas a talleres

**Fecha.** Julio 31 de 2006

**Lugar.** Alcaldía Local de Engativa

### 5.2.1 Evaluación de condiciones de trabajo

Estudio y evaluación de los factores ergonómicos físico-ambientales que constituyen el entorno de trabajo con la finalidad de implantar mejoras que supongan un ambiente productivo de mejor índole. La visita toma como referencia evaluaciones biomecánicas, características sociológicas y costumbres de la población a la que está dirigida el diseño para generar microambientes autónomos de trabajo que respondan a las diferentes maneras de efectuar un trabajo en forma segura y eficiente; en busca de ayudar a reducir el esfuerzo y estrés, lo que aumenta la seguridad, eficiencia y productividad. Cada beneficiario posee ergonómicamente necesidades particulares, dadas las múltiples técnicas y la disparidad de recursos para implementar espacios laborales aceptables.

Desarrollo del proceso de diseño: **Proyecto**

**Beneficiario** y necesidades físicas



Espacio para el desarrollo de la **técnica**

## 5.2.2 Ejecución de ejercicio de diseño

Las expectativas de cada beneficiario han sido también factores determinantes en la toma de decisiones con respecto a la idoneidad de las condiciones laborales. El grupo está conformado por mujeres de edad madura en un rango entre los 40 a 60 años, que trabajan en el lugar de residencia. Dos casos excepcionales. Señoras Ángela Alarcón, y Solangel Monroy Valencia. (*Ver evaluaciones específicas por beneficiario*).

Se ha evaluado la disponibilidad espacial para el oficio teniendo en cuenta la importancia de este para generar rentabilidad de la idea-negocio. Se determinarán perfeccionamientos y/o adaptaciones en el lugar de trabajo a fin de evitar distintos inconvenientes de salud y de aumentar la eficiencia mediante unas condiciones laborales más sanas y seguras. En otras palabras, para hacer que las labores de la técnica se adapten al trabajador en lugar de obligar al trabajador a adaptarse a él.

<b>Beneficiario</b>	<b>Técnica</b>
1 Maria Gardeny Montoya	Muñequería country
2 Aura Maria Granados	Muñequería en porcelanicrom
3 Maria Inés Pérez	Empaques - Cajas de cartón
4 Lucy Edna Hernández	Madera - muebles
5 Gloria Poveda	Pintura y decoración en madera
6 Solangel Monroy Valencia	Papel ecológico - Lámparas
7 Dolly Beltrán	Muñecas en trapo
8 Cristina Inés Briceño	Accesorios madera - Cocina
9 Ángela Alarcón	Fique - accesorios
10 Fabiola Camacho	Madera - muralismo
11 Blanca Elena Hernández	Porcelanicrom
12 Martha Isabel Cabrera	Muñequería en tela encolada lámparas inf. y accesorios en madera
13 Sandra Mesa	Muñecas en trapo
14 Elizabeth Herrera	Muñecas en trapo
15 Melida Franco	Pintura en Tapices
16 Hilda Corona Muñoz	Empaques - Bolsas en papel regalo
17 Lucila Amaya	Pirograbados
18 Lila Montaña Cruz	Accesorios en madera. Relojes
19 Diana Romero	Bordados en cintas
20 Rosa Téllez	
<b>Asistentes:</b>	
21 Alejandro Ve a Ramírez	Incrustaciones en madera

### 5.2.2.1 Beneficiaria: Maria Gardeny Montoya

Maestra en muñequería en tela con diez años de experiencia. Posee taller de modistería casero. **Concepto y producto:** El aprovechamiento del abundante stock de retazos producto de labor académica será el eje de la intervención, buscando desarrollo de productos disminuyendo simultáneamente costo de operación por explotación residual de otros productos. línea de cojines y accesorios infantiles inspirados en flores. Palabra clave: colcha de retazos.



Beneficiaria retirada por oportunidad laboral. Maria Gardenia asistió a la totalidad de los ejercicios y charlas teóricas del proceso, por lo que se ha recomendado la certificación por parte de las entidades promotoras. La propuesta ha quedado planteada para la posterior desarrollo y ejecución por parte de ella.



### 5.2.2.2 Beneficiaria: Aura Maria Granados

Excelente mano de obra en técnica de porcelanicrom. Posee taller casero implementado. Vende muñequería por temporadas según fluctuaciones de mercado: navideño, amor y amistad, celebraciones especiales. Ha desarrollado técnicas propias de acabados que serán el eje de su ejercicio de diseño. **Concepto y producto:** Desarrollo de nuevos productos en nichos de mercado no habituales para esta técnica y experimentación formal inspirada en las mariposas. línea de mobiliario e iluminación (lámparas de techo). Palabra clave: iluminación y mobiliario de primavera.





Ministerio de Comercio, Industria y Turismo  
artesanías de Colombia s.a.

**FORMATO**  
**Ficha de Dibujo y Planos Técnicos**

**CODIGO:** FORASD 07

**FECHA:** 2004 06 04

**VERSION** 1

**Página** 1 de 2



**ALCALDIA MAYOR DE BOGOTA D.C.**

Departamento Administrativo  
**ACCION COMUNAL**

**Subgerencia de Desarrollo - Centro de Diseño para la Artesanía y las Pymes**

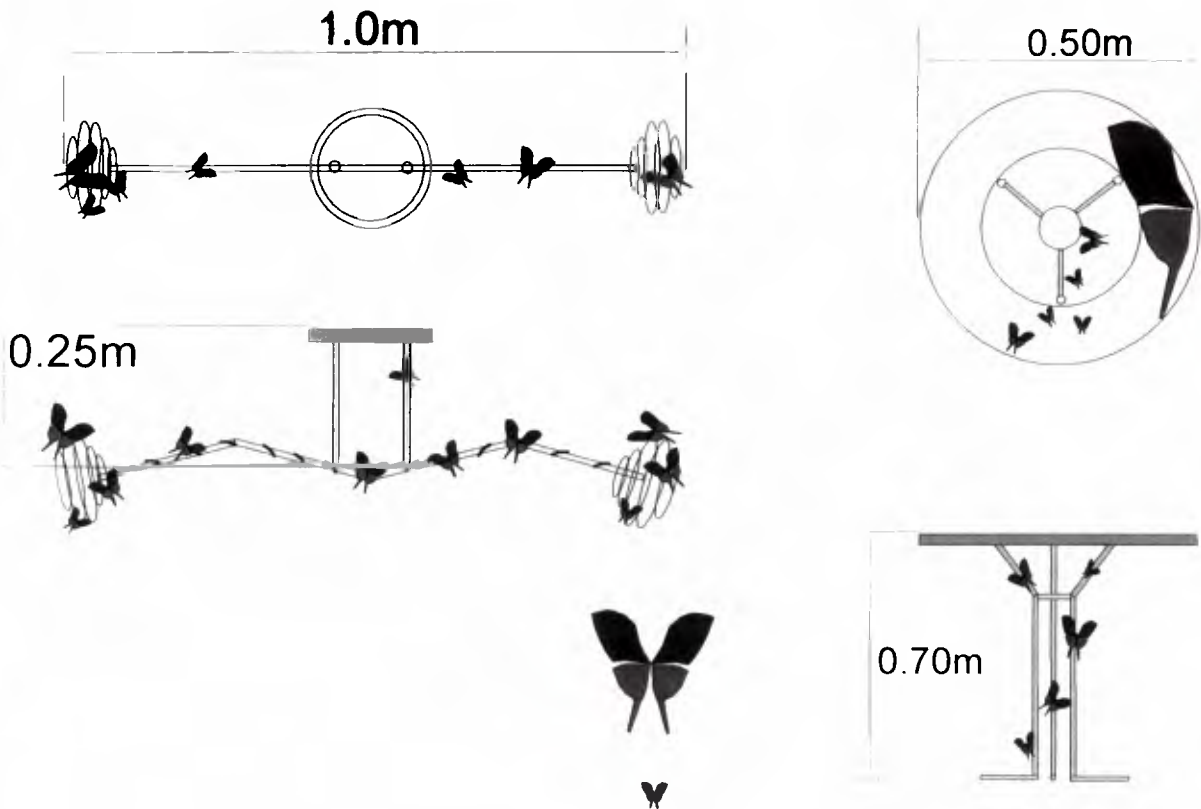

<b>Piezas:</b> Lampara de techo y mesa auxiliar	<b>Línea:</b> Mariposa	<b>ESC. (Cm):</b> PL 1/2
<b>Nombre:</b> Aura Maria Granados	<b>Referencia:</b>	
<b>Oficio:</b> porcelanicrom	<b>Materia Prima:</b> tubo 3/4" cold rolled, cedro pto asis, masilla porcelanicrom	
<b>Técnica:</b> corte y ensamble en metalisteria y madera mas recubrimiento en porcelanicrom		

**Proceso de Producción:** Lampara: Corte y ensamble de estructura según medidas punteada con soldadura eléctrica. Acabado con baño electrolítico de cromo. Instalación eléctrica al interior de la estructura referencia UL. Acople de mariposas por abrazadera de alambre dulce fundida dentro masa de porcelanicrom.

**Mesa auxiliar:** Corte y ensamble de estructura según medidas punteadas con soldadura electrica. Acabado en baño electrolítico de cromo. Fijacion de vidrio 10mm. Con apliques esmerilados

**Observaciones:**

---

---

---

---

---

---

---

---

---

---

**Responsable:** D.I. Jaime E Laverde T      **Fecha:** Octubre de 2006

Recibido(s)  Muestra  Línea  Empaque

### 5.2.2.3 Beneficiaria: Maria Inés Pérez

La motricidad fina que se requiere para hacer su trabajo (cajas de cartón) es una de las mayores limitantes teniendo en cuenta su edad. Se trata de una labor pulida, sin embargo los artículos son de mercado popular, lo que no permite una participación rentable de la actividad. **Concepto y producto:** Se propone un cambio de materia prima ejecutando una propuesta en lámina para fommy con menos proceso. En este material diseñamos una serie de empaques que requiere de menos procesos, y de más alto perfil con cierres en macana o cacho. Palabra clave: envoltura delicada.

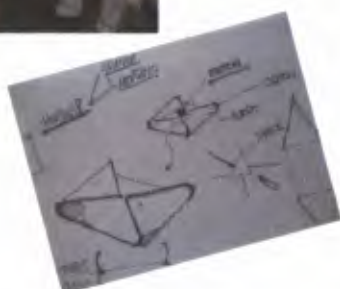



**FORMATO**  
**Ficha de Dibujo y Planos Técnicos**

**CODIGO:** FORASD 07

**FECHA:** 2004 06 04

**VERSION** 1

**Página** 1 de 2



**ALCALDIA MAYOR DE BOGOTA D.C.**

Departamento Administrativo ACCION COMunal

**Subgerencia de Desarrollo - Centro de Diseño para la Artesanía y las Pymes**

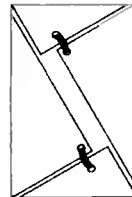
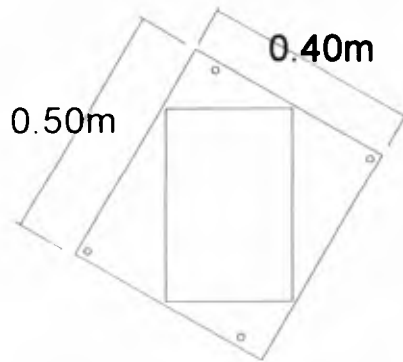
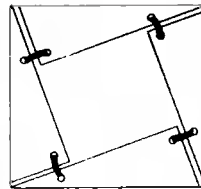
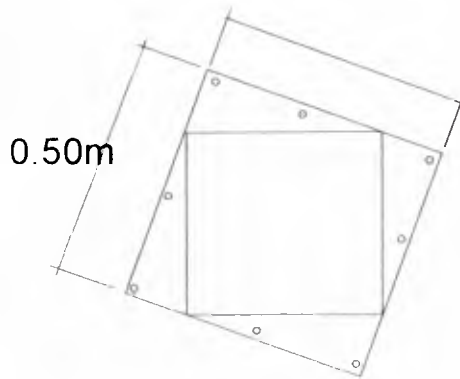

<b>Pieza:</b> Empaques	<b>Línea:</b>	<b>ESC. (Cm):</b>	<b>PL.</b> 1/1
<b>Nombre:</b> María Inés Pérez	<b>Referencia:</b>		
<b>Oficio:</b> Fommy	<b>Materia Prima:</b> Lamina de Fommy segun referencia en el plano		
<b>Técnica:</b> Corte y pliegue			

**Proceso de Producción:** Corte de lamina segun diseño, troquelado con sacabocado. Al empaque amarre con fique o pasadores.

**Observaciones:**

**Responsable:** D.I. Jaime E Laverde T      **Fecha:** Octubre de 2006

**Referente(s)**       Muestra       Línea       Empaque

#### 5.2.2.4 Beneficiaria: Lucy Edna Hernández

Experiencia en ebanistería arquitectónica. Posee taller familiar de madera y procesos de carpintería. De un hobby familiar surgió como posibilidad de negocio la construcción de acuarios, que se ha convertido en el producto estrella del taller. **Concepto y producto:** Se propone la caracterización formal de estos acuarios con una línea informal, de arquitectura simple en el trazo. Los construidos hasta el momento son mobiliario de carácter clásico. Palabra clave: acuática moderna.



Por iniciativa del propio beneficiario, este proyecto contó con una fase experimental de desarrollo de acabados consistente en el manejo de la incrustación de piedra con madera.



**FORMATO**

**Ficha de  
Dibujo y Planos  
Técnicos**

**CODIGO: FORASD 07**

**FECHA: 2004 06 04**

**VERSION 1**

**Página 1 de 2**



**ALCALDIA MAYOR  
DE BOGOTA D.C.**  
Representación Administrativa  
ACCION COMUNAL

**Subgerencia de Desarrollo - Centro de Diseño para la Artesanía y las Pymes**

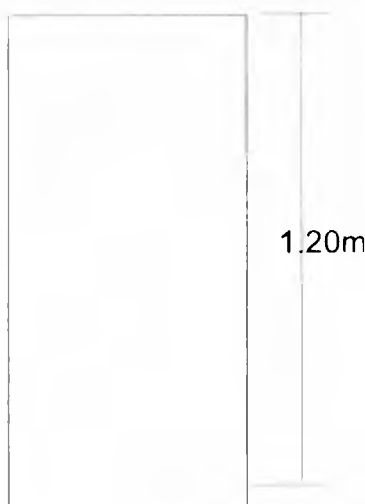
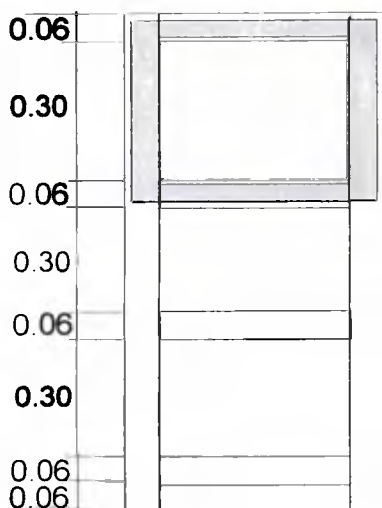
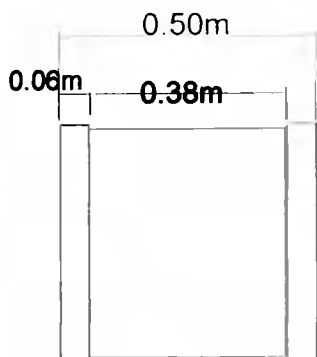

Pieza: Acuario	Línea:	ESC. (Cm):	PL. 1/1
Nombre: Lucy Edna Hernandez	Referencia:		
Oficio: Carpintería	Materia Prima: Cedro en listón y lamina de triplex para entaborados		
Técnica: Corte y ensamble			

Proceso de Producción: Corte de listones y lamina para entaborados. Ensamblajes con espigo.  
Corte de piezas de vidrio para acuario y ensamble a tope curado de 5 días con silicona fría. Adecuación de calentadores y purificadores de agua. Acabados para madera en laca mate. Corte y plique de piedra.

Observaciones:

Responsable: D.I. Jaime E Laverde T      Fecha: Octubre de 2006

Referente(s)

- Muestra   
 Línea   
 Empaque

### 5.2.2.5 Beneficiaria: Gloria Poveda

Decoración de accesorios en madera como hobby y actividad casera. Trabaja sobre modelos base (*generalmente frutas*) conseguidos en el comercio. **Concepto y producto:** La intervención en diseño concibe una producción para un ambiente concreto (*el comedor*) y un punto de inspiración formal (*la naranja*). Se ha trabajado gráficamente la inspiración y se experimento con olores como atributo diferenciador del producto. Algunas de los insumos en el proceso son sustancias sumamente tóxicas para ser trabajadas de manera casera (laca piroxilina en spray), aspecto que fue subsanado con otro tipo de presentación. Palabra clave: Comedor de naranja.





**FORMATO**  
**Ficha de Dibujo y Planos Técnicos**

**CODIGO:** FORASD 07

**FECHA:** 2004 06 04

**VERSION** 1

**Página** 1 de 2



**ALCALDIA MAYOR DE BOGOTA D.C.**  
Departamento Administrativo ACCION COMUNAL

**Subgerencia de Desarrollo - Centro de Diseño para la Artesanía y las Pymes**

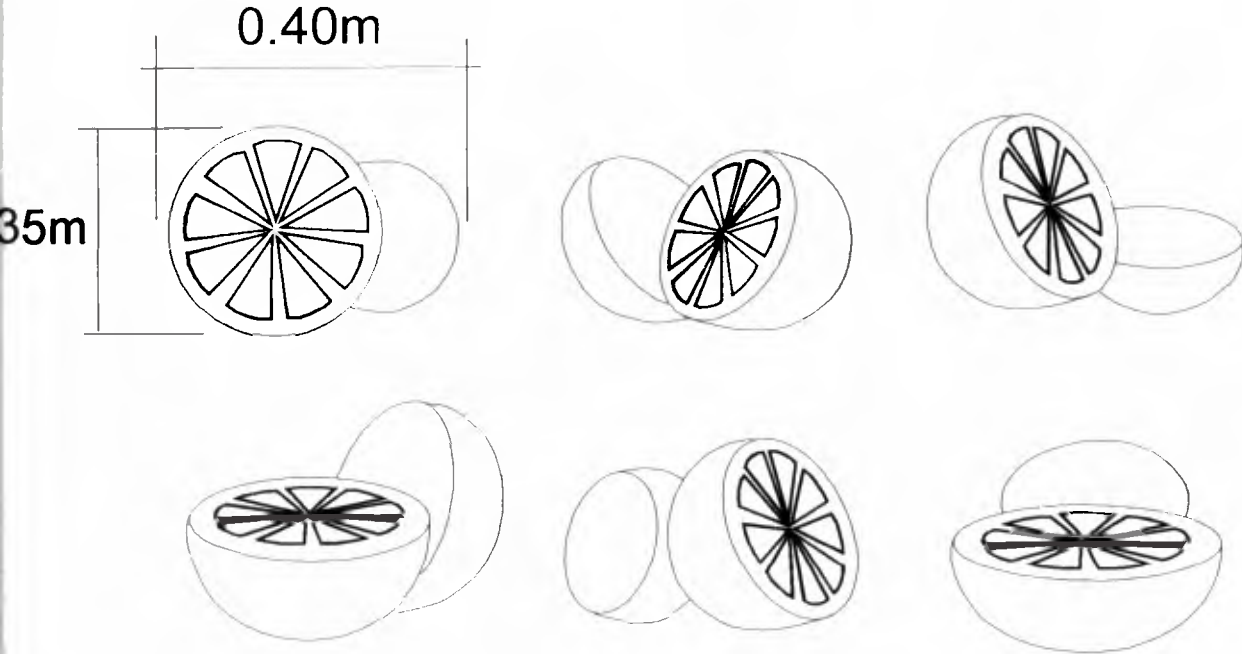

<b>Pieza:</b> Individuales	<b>Línea:</b> Naranja	<b>ESC. (Cm):</b>	<b>PL.</b> 1/1
<b>Nombre:</b> Gloria Poveda	<b>Referencia:</b>		
<b>Oficio:</b> Carpintería	<b>Materia Prima:</b> MDF, pinturas y oxidantes		
<b>Técnica:</b> Calado y decoración en madera			

**Proceso de Producción:** Calado de modelos según diseño. Procedimiento de decoración y acabado según motivo con pinturas lacas, oxidantes y lijás.

**Observaciones:**

**Responsable:** D.I. Jaime E Laverde T      **Fecha:** Octubre de 2006

**Referente(s)**       Muestra       Línea       Empaque



### 5.2.2.6 Beneficiaria: Solangel Monroy Valencia

Es la representante de un grupo de jóvenes discapacitados. Elaboran mediante sus talleres lúdicos papel hecho a mano. **Concepto y producto:** Se ha propuesto una línea de difusores de luz con matrices desarrolladas en el comercio. El nuevo manejo del papel mediante tiras con estructuras mas contemporáneas, generan superficies que se auto-soporten, formando una trama que como difusor es mucho mas interesante en términos de diseño. Palabra clave: luz de esperanza.





**FORMATO**  
**Ficha de Dibujo y Planos Técnicos**

**CODIGO: FORASD 07**

**FECHA: 2004 06 04**

**VERSION 1**

**Página 1 de 2**



**ALCALDIA MAYOR DE BOGOTA D.C.**  
 Departamento Administrativo ACCION COMUNAL

**Subgerencia de Desarrollo - Centro de Diseño para la Artesanía y las Pymes**

0.30m

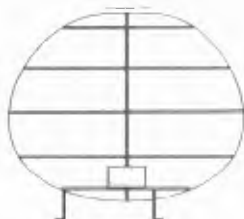
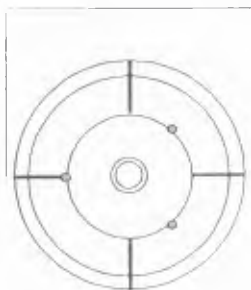

0.30m

Pieza: Lamparas Tormasol	Línea:	ESC. (Cm):	PL. 1/1
Nombre: Solangel Monroy Valencia	Referencia:		
Oficio: Metalisteria y Papel Encolados	Materia Prima: Alambre calibre 16, papel ecologico tinturado.		
Técnica: Corte y ensamble por soldadura, pegue de papel por encolado			

Proceso de Producción: Corte y ensamble de estructura metálica. Ensamble de sistema eléctrico según referencias y normatividad UL. Recubrimiento de estructura con papel tejido CRAZY.

Observaciones:

Responsable: \_\_\_\_\_ Fecha: \_\_\_\_\_

Referent(e)s

- Muestra  Línea  Empaque

### 5.2.2.7 Beneficiaria: Dolly Beltrán

Experiencia en modistería de 15 años. Posee taller semi-industrial que sirve de satélite a marcas reconocidas de vestuario. Ha realizado pequeñas producciones de muñequería como producto propio que se han comercializado de buena manera. **Concepto y producto:** Incursionaremos a través de esta técnica (*muñequería*) en otros ámbitos: la oficina, el estudio colegial, la cocina a través de semanarios inspirados figurativamente en animales. Palabra clave: Mi semana y mi mascota.

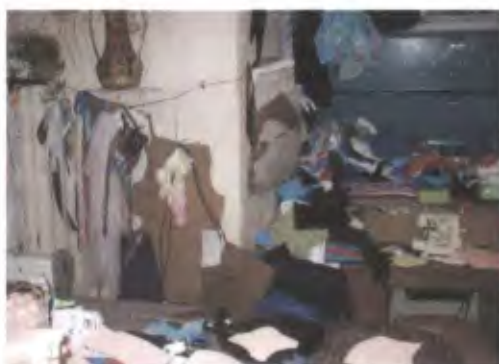



**FORMATO**  
**Ficha de Dibujo y Planos Técnicos**

**CODIGO: FORASD 07**

**FECHA: 2004 06 04**

**VERSION 1**

**Página 1 de 2**



**ALCALDIA MAYOR DE BOGOTÁ D.C.**  
 Departamento Administrativo ACCIÓN COMUNITARIA

**Subgerencia de Desarrollo - Centro de Diseño para la Artesanía y las Pymes**

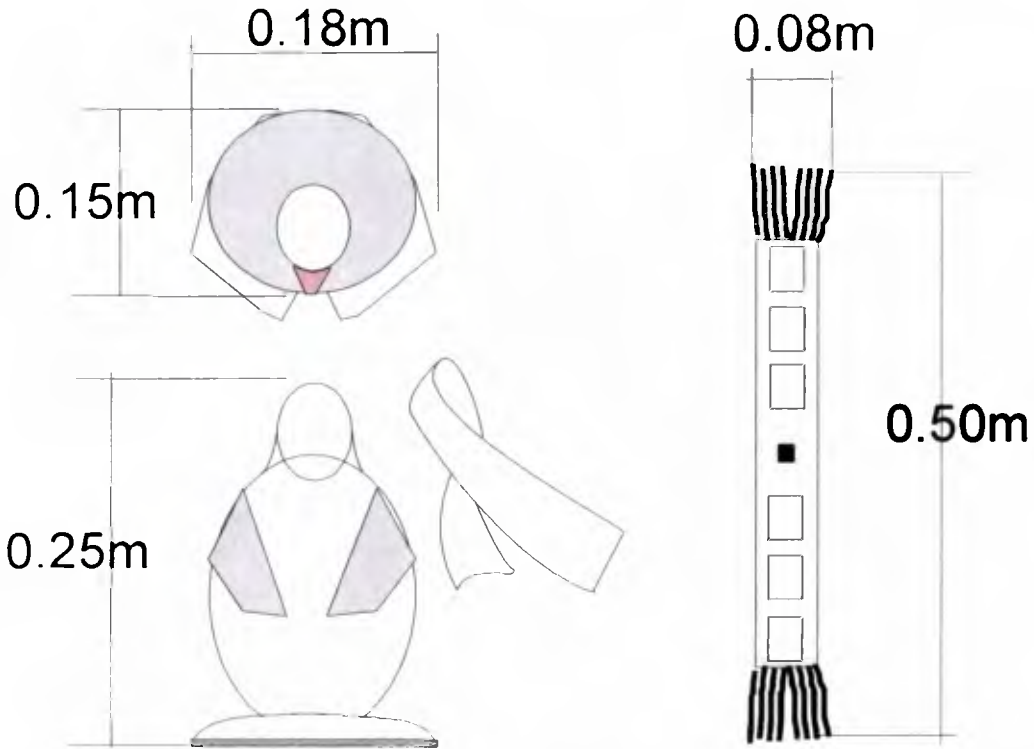

<b>Pieza:</b> Semanarios	<b>Línea:</b>	<b>ESC. (Cm):</b>	<b>PL. 1/1</b>
<b>Nombre:</b> Dolly Beltran:	<b>Referencia:</b>		
<b>Oficio:</b> Muñequeria	<b>Materia Prima:</b> algodón siliconado y terciopelo		
<b>Técnica:</b> Corte, relleno y cosido de piezas			

**Proceso de Producción:** Corte de piezas según plantillas. Relleno con algodón siliconado. Cierre y detalles. la bufanda semanario se adhiere por la parte posterior del cuello por medio de velcro.

**Observaciones:** la línea esta compuesta inicialmente por tres diversificaciones de producto: Pinguinos, jirafas y vacas

**Responsable:** D.I. Jaime E Laverde T. **Fecha:** Octubre de 2006

**Referente(s)**

- Muestra  Línea  Empaque

### 5.2.2.8 Beneficiaria: Cristina Inés Briceño

Dedicada a los trabajos en madera, posee un taller dotado en Chiquinquirá. Excelente técnica de incrustación y ensamble. Ha participado en ferias comerciales y tiene un acercamiento al diseño como herramienta de gestión empresarial. **Concepto y producto:** Se han desarrollado dos colecciones de accesorios de mesa. La primera contenedores con juegos gráficos inspirados en el punto. Una segunda colección (*en papel*) para su posterior desarrollo fue la combinación con el vidrio, material por el cual existe gusto particular. Palabra clave: Nuevo reflejo ensamblado.



**Subgerencia de Desarrollo - Centro de Diseño para la Artesanía y las Pymes**

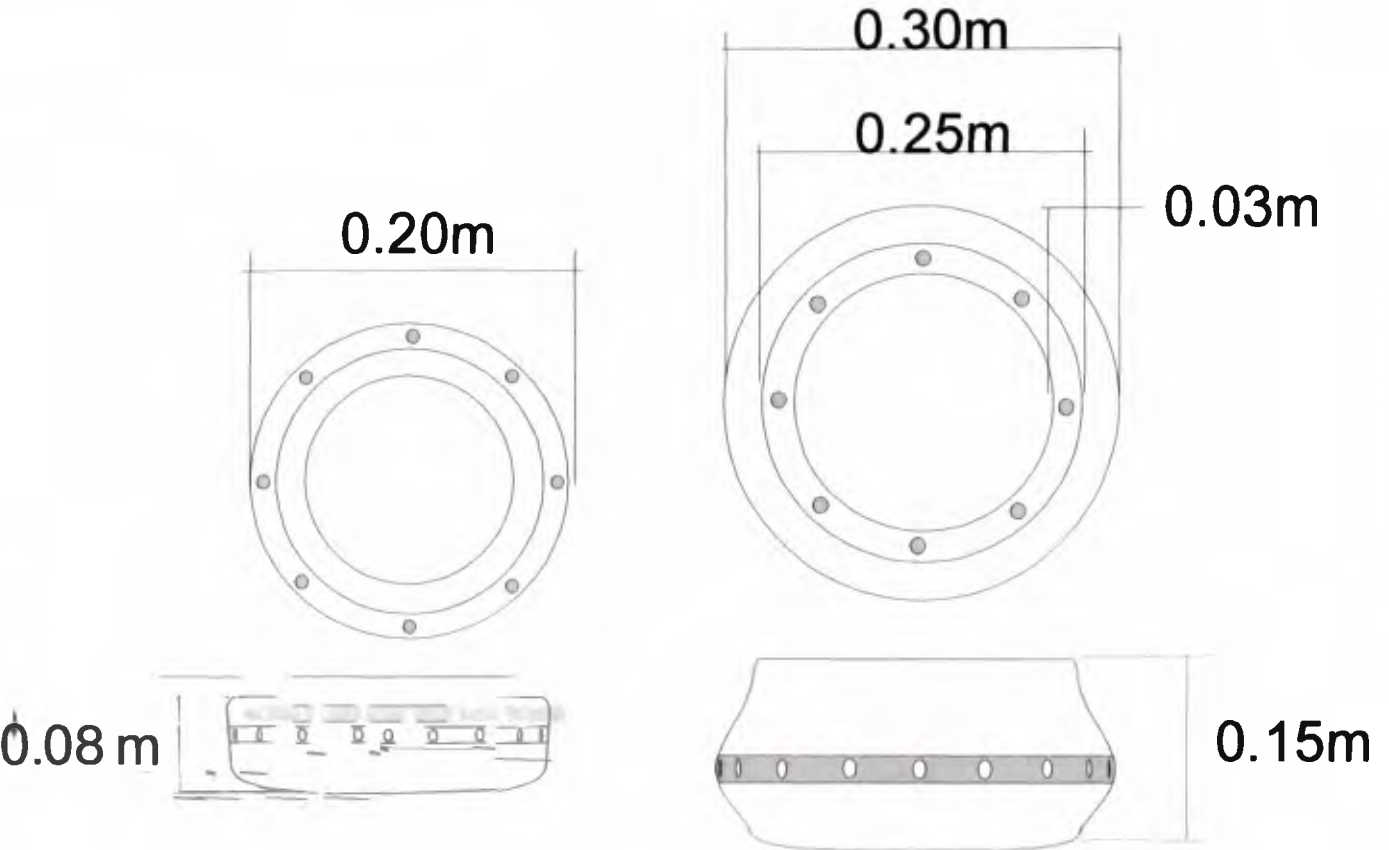

Pieza: Contenedores de mesa y cocina	Línea:	ESC. (Cm):	PL. 1/1
Nombre: Cristina Briceño	Referencia:		
Oficio: carpintería en madera	Materia Prima: Madera de Cedro, Nazarcno, nogal mas apliques de tagua		
Técnica: Torno y ensambles.			

Proceso de Producción: Corte de bloque y torneado según modelo. Taladrado de cajas para apliques, incrustaciones y pulido montado en torno con ceras naturales.

Observaciones:

Responsable: D.I. Jaime E Laverde T. Fecha: Octubre de 2006

Referente(s)  Muestra  Línea  Empaque

### 5.2.2.9 Beneficiaria: Ángela Alarcón

Artesana dedicada a los tejidos en fique con una experiencia ancestral. Maneja su materia prima con tinturados industriales. **Concepto y producto:** Sustentados en los conceptos de moda y tendencia inscritos dentro de este proceso de diseño, aplicamos su técnica de tejido circular a una colección de bolsos femeninos. **Palabra Clave:** Fique a la moda





**FORMATO**  
**Ficha de Dibujo y Planos Técnicos**

**CODIGO: FORASD 07**

**FECHA: 2004 06 04**

**VERSION 1**

**Página 1 de 2**



**ALCALDIA MAYOR DE BOGOTÁ D.C.**

**Departamento Administrativo ACCIÓN COMUNAL**

**Subgerencia de Desarrollo - Centro de Diseño para la Artesanía y las Pymes**

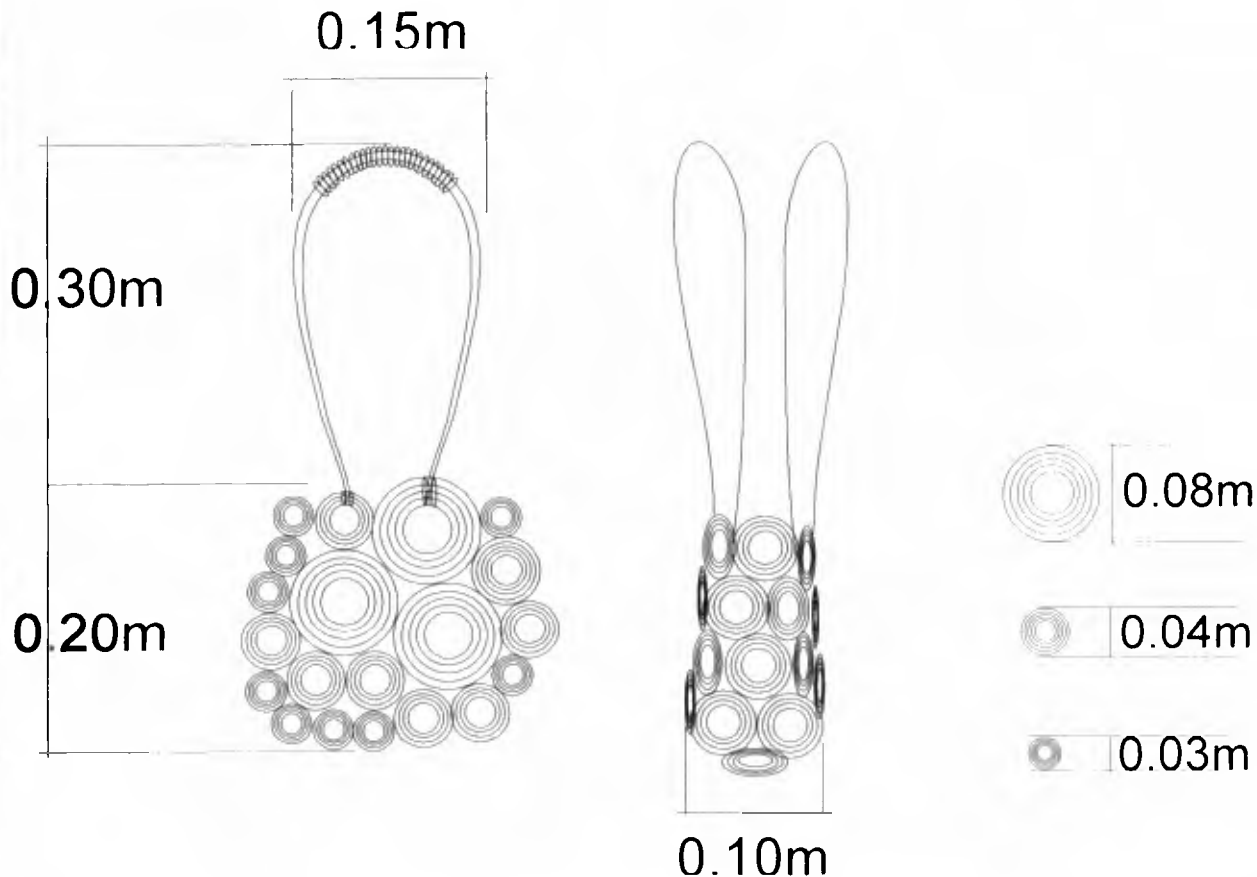

Pieza: <b>Accesorios de moda. Bolsos.</b>	Línea:	ESC. (Cm):	PL. 1/2
Nombre: <b>Angela Alarcon de Castellanos</b>	Referencia: <b>Bolso de agarre largo</b>		
Oficio: <b>Tejeduría en fique</b>	Materia Prima: <b>Fique tinturado</b>		
Técnica: <b>Tejeduría en rollo.</b>			

**Proceso de Producción: realizacion de clineja. Proceso de tinturado industrial con Cibacet. Desarrollo de tejido de borlas. Ensamble de borlas, forro interior en tela de bolsillo y adecuacion de agarradera tejida y acabados.**

**Observaciones:**

---

---

---

---

---

---

---

---

---

---

**Responsable: D.I. Jaime E Laverde T. Fecha: Octubre de 2006**

**Referente(s)**  Muestra  Línea  Empaque





**FORMATO**  
**Ficha de Dibujo y Planos Técnicos**

**CODIGO: FORASD 07**

**FECHA: 2004 06 04**

**VERSION 1**

**Página 1 de 2**



**ALCALDIA MAYOR DE BOGOTA D.C.**  
Departamento Administrativo  
**ACCION COMUNITAL**

**Subgerencia de Desarrollo - Centro de Diseño para la Artesanía y las Pymes**

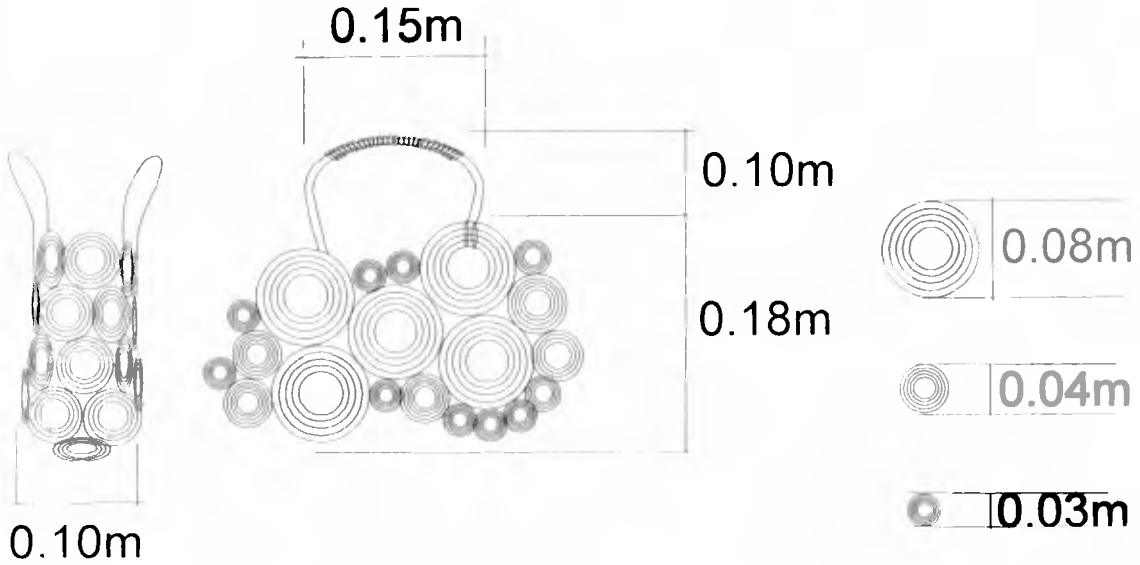

Pieza: Accesorios de moda. Bolsos.	Línea:	ESC. (Cm):	PL. 2/2
Nombre: Angela Alarcon de Castellanos	Referencia: Bolso de mano		
Oficio: Tejeduría en fique	Materia Prima: Figue tinturado		
Técnica: Tejeduría en rollo.			

Proceso de Producción: realizacion de clineja. Proceso de tinturado industrial con Cibacet. Desarrollo de tejido de borlas. Ensamble de borlas, forro interior en tela de bolsillo y adecuacion de agarradera tejida y acabados.

Observaciones:

Responsable: D.I. Jaime E Laverde T. Fecha: Octubre de 2006

Referente(s)  Muestra  Línea  Empaque

### 5.2.2.10 Beneficiaria: Fabiola Camacho

Dedicada a la pintura en óleo sobre lienzo como hobby y actividad casera. **Concepto y producto:** Las inquietudes comerciales suscitadas a lo largo del proceso del proyecto, han culminado en el planteamiento de una línea de centros de mesa para comedor, tallados en madera y pintados con motivos alegóricos a diferentes conceptos artísticos y trabajados con relieves. Palabra clave: El arte a la mesa.





**FORMATO**  
**Ficha de Dibujo y Planos Técnicos**

**CODIGO: FORASD 07**

**FECHA: 2004 06 04**

**VERSION 1**

**Página 1 de 2**



**ALCALDIA MAYOR DE BOGOTA D.C.**  
Departamento Administrativo ACCION COMUNAL

**Subgerencia de Desarrollo - Centro de Diseño para la Artesanía y las Pymes**

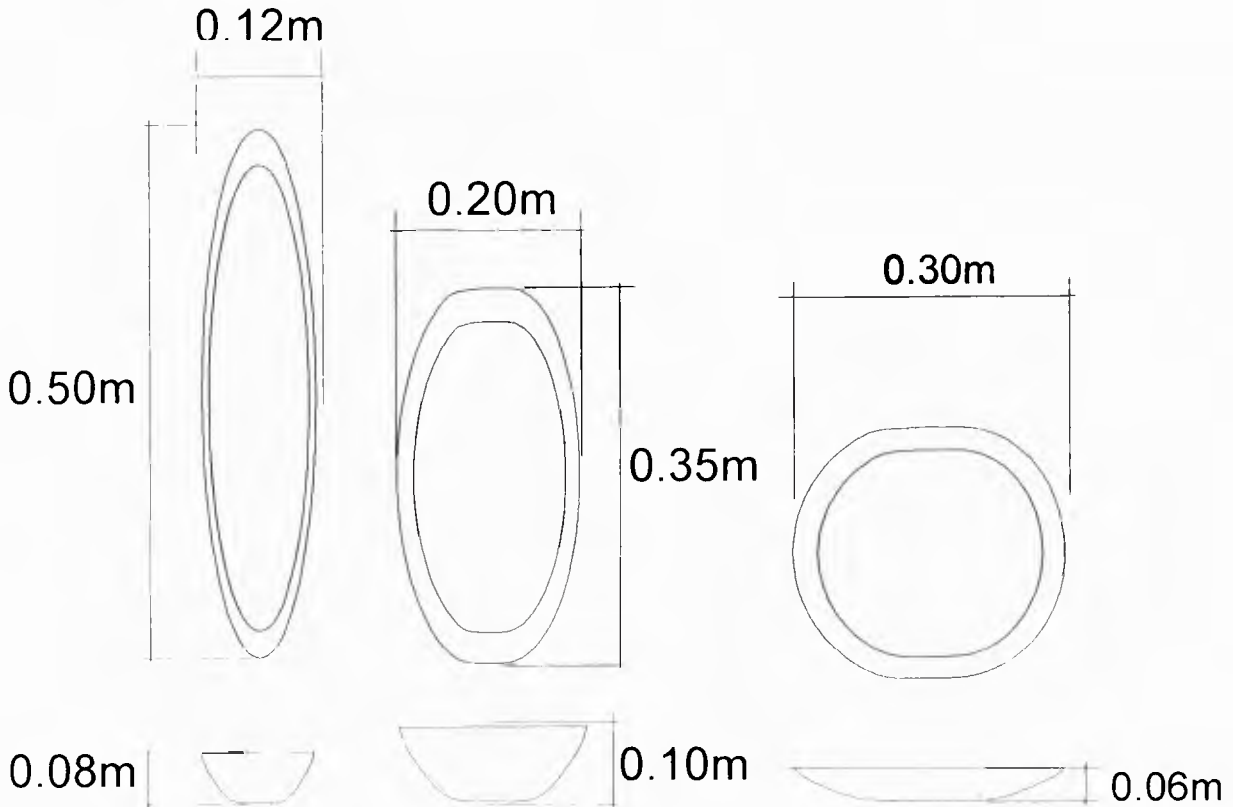

Pieza: bateas.	Línea:	ESC. (Cm):	PL. ½
Nombre: Fabiola Camacho	Referencia:		
Oficio: Decoracion en madera	Materia Prima: Oleos y oxidantes y lacas.		
Técnica: Oleo			

Proceso de Producción: Proceso de talla de bateas. Lijado, aplicacion de texturizador, oleo segun diseño y acabados finales.

Observaciones: metraje de bateas según especificaciones y disponibilidad en el comercio.



Responsable: D.I. Jaime E Laverde T.      Fecha: Octubre de 2006

Referente(s)  Muestra  Línea  Empaque

### 5.2.2.11 Beneficiaria: Blanca Elena Hernández

Dedicada al porcelanicrom como actividad económica complementaria. Buena técnica y mano de obra, aunque produce artículos para comercializar por unidad lo que no permite un movimiento significativo en términos de capital. **Concepto y producto:** Como estrategia para dinamizar la actividad como negocio se ha diseñado un ajedrez infantil. Cada transacción que se efectuó de este nuevo producto conllevará la venta de 32 figuras. Palabra clave: jugada maestra.



Beneficiaria retirada por oportunidad laboral. Blanca Elena asistió a la totalidad de los ejercicios y charlas teóricas del proceso, por lo que se ha recomendado la certificación por parte de las entidades promotoras. La propuesta ha quedado planteada para la posterior desarrollo y ejecución por parte de ella.

### 5.2.2.12. Beneficiaria: Martha Isabel Cabrera

Dedicada a las artes manuales entre ellas a los tejidos, y a los encolados. **Concepto y producto:** las técnicas desarrolladas han servido de soporte para el ejercicio de creatividad realizado en lana encolada. Se trabajara una línea de iluminación. Palabra clave: Luz encolada.





**FORMATO**  
**Ficha de Dibujo y Planos Técnicos**

**CODIGO: FORASD 07**

**FECHA: 2004 06 04**

**VERSION 1**

**Página 1 de 2**



**ALCALDIA MAYOR DE BOGOTA D.C.**  
Departamento Administrativo ACCION COMUNAL

**Subgerencia de Desarrollo - Centro de Diseño para la Artesanía y las Pymes**

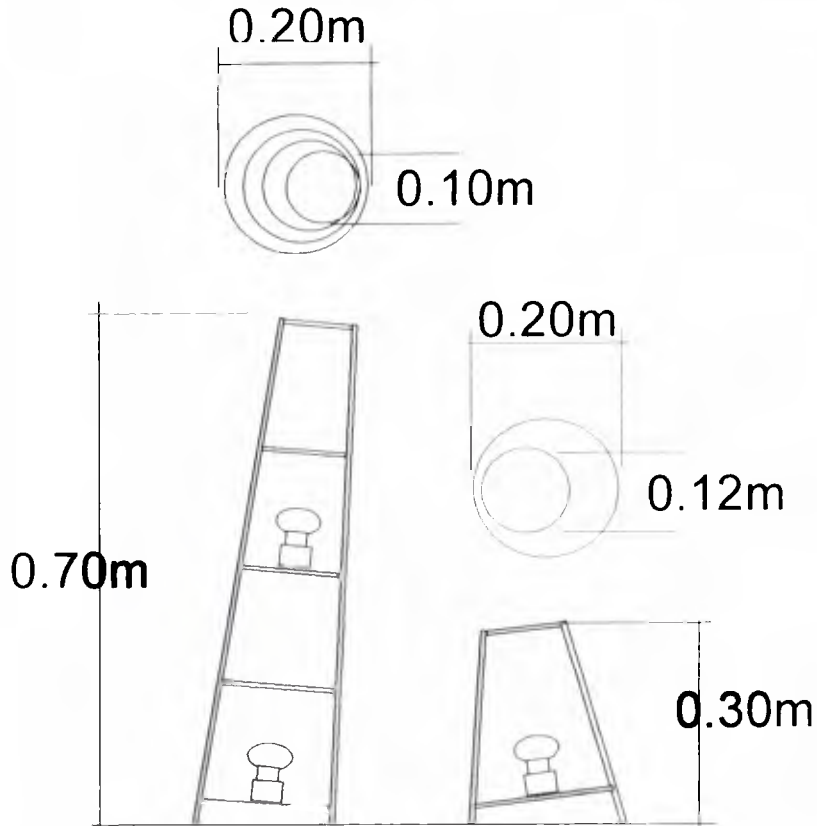

Pieza: <u>lamparas de piso.</u>	Línea:	ESC. (Cm):	PL. ½
Nombre: <u>Martha Isabel Cabrera</u>	Referencia:		
Oficio: <u>Lana encolada</u>	Materia Prima: <u>Estructura metalica mas lana segun diseños.</u>		
Técnica: <u>Encolado de fibra</u>			

Proceso de Producción: Estructura en alambre calibre 16 soldado. Instalacion electrica referencia UL. Recubrimiento envolvente como difusor en lana y tejido según diseño.

Observaciones:

Responsable: D.I. Jaime E Laverde T. Fecha: Octubre de 2006

Referente(s)  Muestra  Línea  Empaque

### 5.2.2.13 Beneficiaria: Sandra Mesa

Se dedica a la decoración de accesorios infantiles en madera y tiene especial interés en desarrollar una línea de iluminación. **Concepto y producto:** las flores como concepto formal, se han extraído de un referente en las charlas de conceptualización. Trabajaremos lámparas infantiles de noche. **Palabra clave:** Flores de luz



**Subgerencia de Desarrollo - Centro de Diseño para la Artesanía y las Pymes**

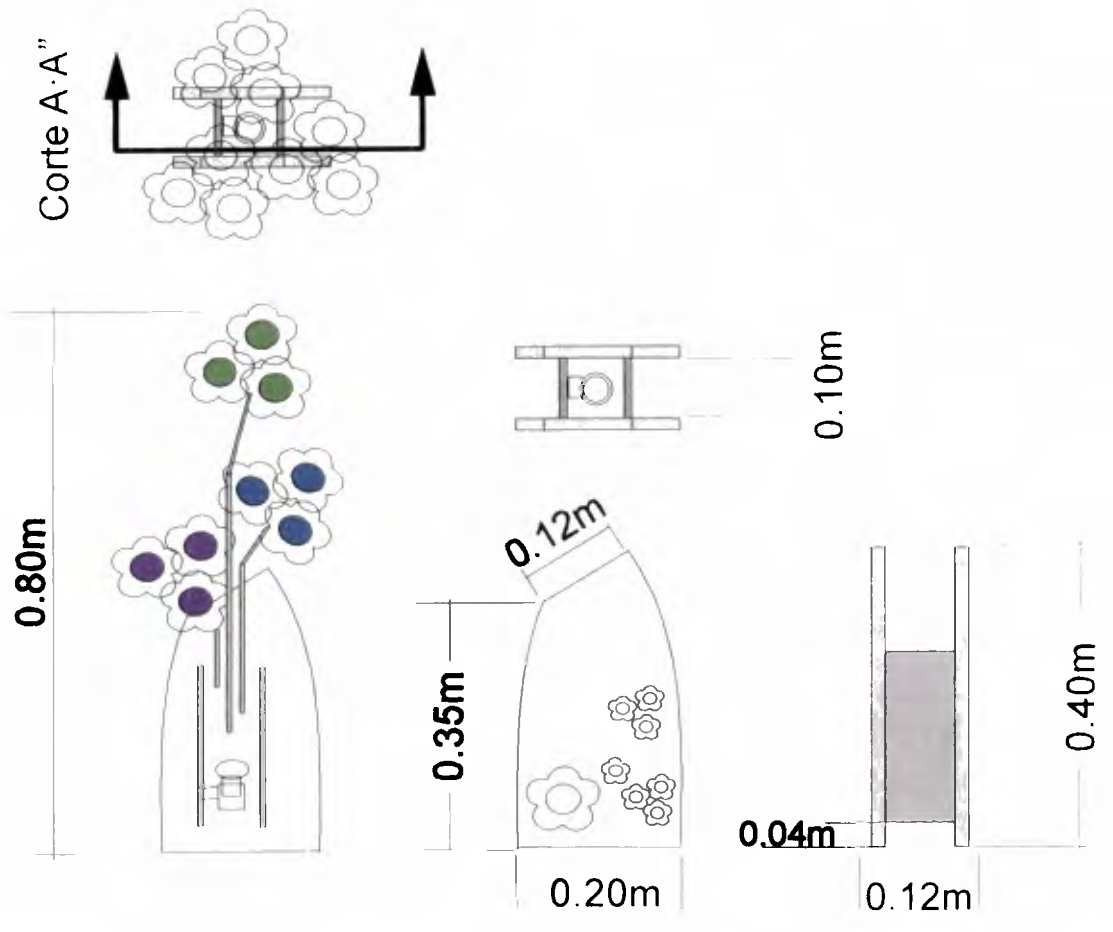

Pieza: lamparas de piso. Infantil	Línea:	ESC. (Cm):	PL. ½
Nombre: Sandra Mesa	Referencia:		
Oficio: Decoracion en madera	Materia Prima: Estructura MDF, metalisteria y difusores en acrilico.		
Técnica: Arte country			

Proceso de Producción: Estructura en MDF segun diseño. Caja interna ventilada por abertura de piso. Instalacion electrica referencia UL con interruptor de pie, tubo 3/4 cold rolled como estructura de flores difusores en acrilico.

Observaciones:

---

---

---

---

---

---

---

---

---

---

Responsable: D.I. Jaime E Laverde T.      Fecha: Octubre de 2006

Referente(s)       Muestra       Línea       Empaque



#### 5.2.2.14 Beneficiaria: Elizabeth Herrera

Dedicada a la muñequería en tela con una experiencia de mas de 5 años en el oficio.

**Concepto y producto:** Se ha desarrollado un juego lúdico en torno a la vida de campo con un personaje central que es el espantapájaros y su cultivo. Es una estrategia para dinamizar la velocidad de venta de su actividad mediante la venta de un kit de productos complementarios. Palabra clave: La rutina del cultivo.



**Subgerencia de Desarrollo - Centro de Diseño para la Artesanía y las Pymes**

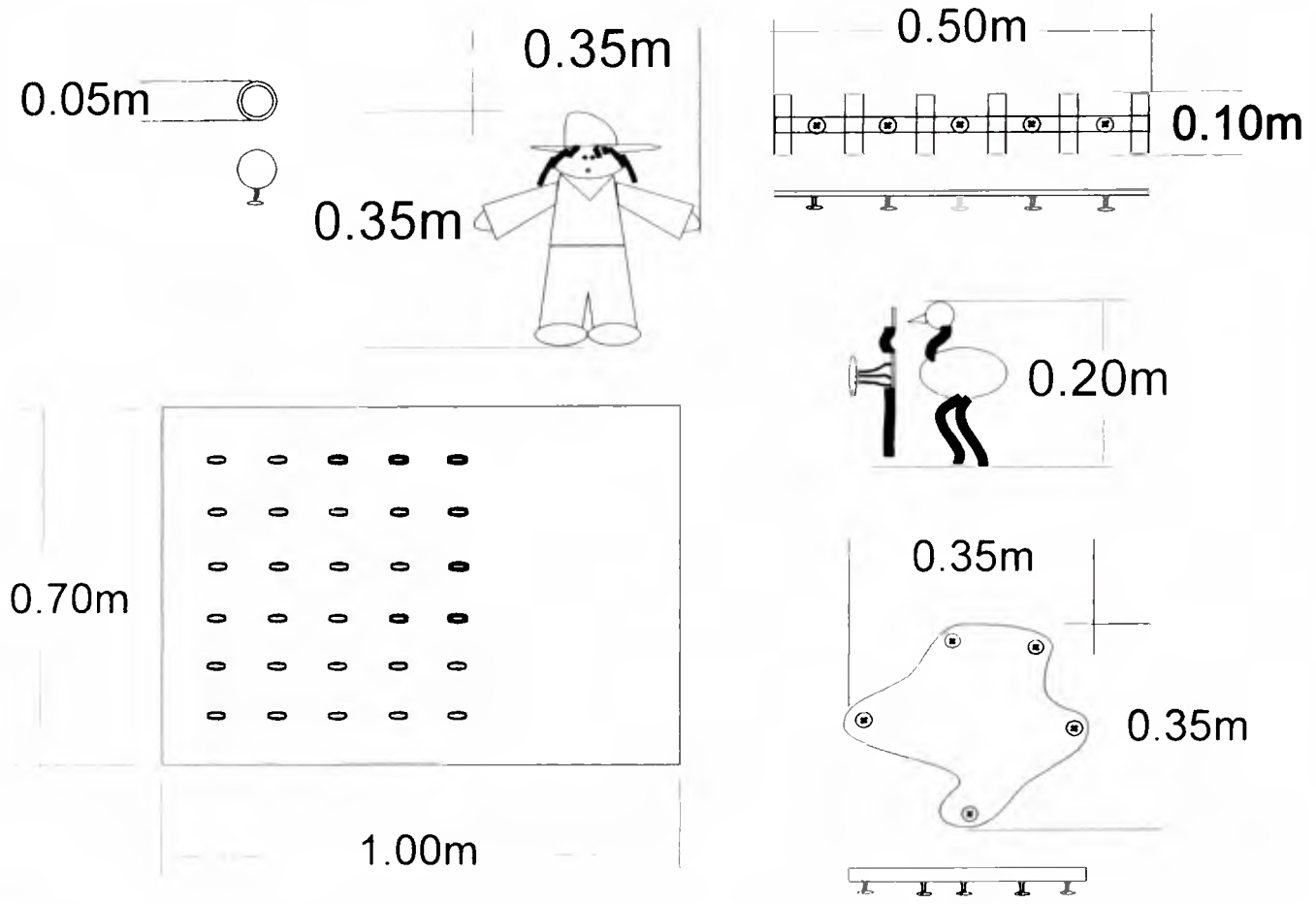

Pieza: Juego Infantil	Línea:	ESC. (Cm):	PL. 1/1
Nombre: Elizabeth Herrera	Referencia:		
Oficio: Muñequeria	Materia Prima: Terciopelo y fique.		
Técnica: Corte, relleno y ensamble			

Proceso de Producción: Corte de matrices según diseño, hechura de ojales en tapiz, enguatado.  
Corte de piezas según plantillas para muñeco espantapájaros, relleno y fileteado. Accesorios: cercas, lago, animales... Corte, fileteado, y ensamble de botón posterior.

Observaciones:

Responsable: D.I. Jaime E Laverde T. Fecha: Octubre de 2006

Referente(s)  Muestra  Línea  Empaque

### 5.2.2.15 Beneficiaria: Lucero Franco

Dedicada a la muñequería con una experiencia de 5 años. **Concepto y producto:** Se ha desarrollado un kit multifunción para niñas de cuatro a los ocho años, con el que ellas hacen tareas, juegan, se maquillan. **Palabra clave:** Mi caja mágica.



### 5.2.2.16 Beneficiaria: Hilda Corona Muñoz

Dedicada a los tapices en paño, con relieve mediante estampados, técnica en la que posee bastante experticia, pero que reporta poco en términos de utilidad económica puesto que estos productos en el mercado no tienen mucha dinámica. **Concepto y producto:** Se redireccionará la técnica mediante un cambio de producto y de material. Hemos diseñado una línea de cojines en tela de algodón con apliques en cuero, basados en la primavera. **Palabra clave:** Descanso de primavera.





**FORMATO**  
**Ficha de Dibujo y Planos Técnicos**

**CODIGO: FORASD 07**

**FECHA: 2004 06 04**

**VERSION 1**

**Página 1 de 2**



**ALCALDIA MAYOR DE BOGOTA D.C.**  
Departamento Administrativo  
**ACCION COMUNAL**

**Subgerencia de Desarrollo - Centro de Diseño para la Artesanía y las Pymes**

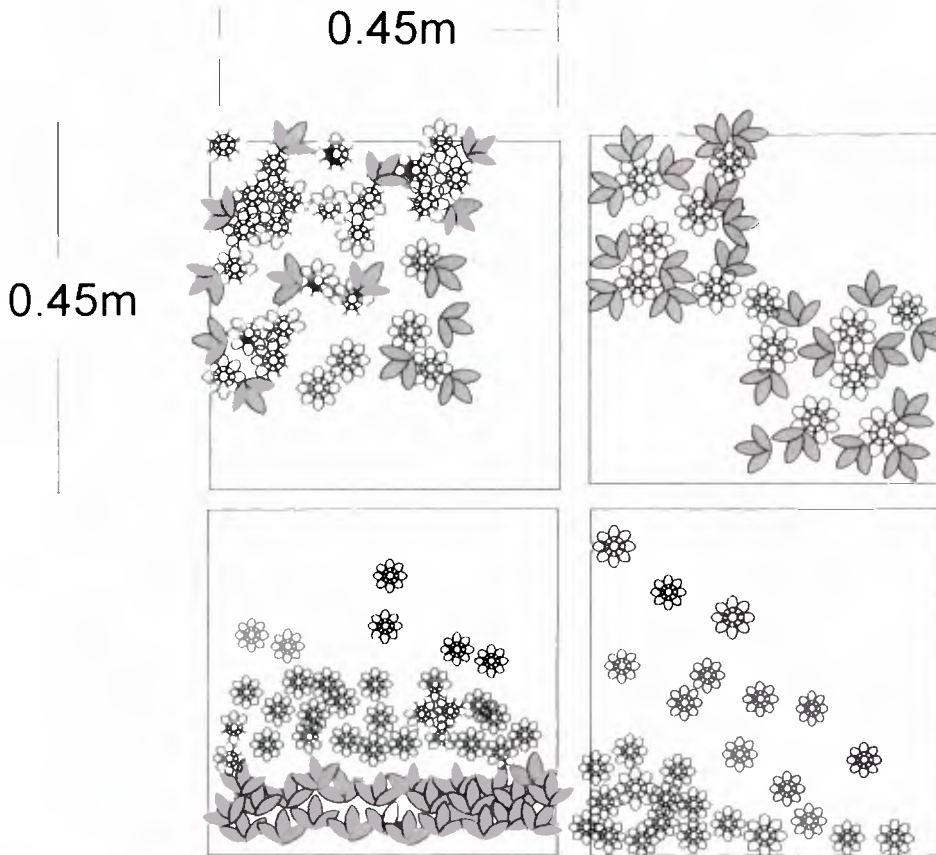

Pieza: cojines	Línea:	ESC. (Cm):	PL. 1/1
Nombre: Hilda de Muñoz	Referencia:		
Oficio: Tapices	Materia Prima: tela de algodón y cuero.		
Técnica: repujado			

Proceso de Producción: corte y repujado de motivos florales estampados manualmente. Corte, fileteado de tela de algodón enguatada. Ensamble de accesorios de cuero según diseño.

Observaciones:

---

---

---

---

---

---

---

---

---

---

Responsable: D.I. Jaime E Laverde T. Fecha: Octubre de 2006

Referente(s)

Muestra  Línea  Empaque

### 5.2.2.17 Beneficiaria: Lucila Amaya

Dedicada a la fabricación de bolsas de regalo, labor de la cual depende sus sustento e taller casero. **Concepto y producto:** Se ha trabajado en torno a la caracterización de dichas bolsas dándole inicialmente un carácter infantil con apliques en tela, botones y accesorios de bisutería. Se han diseñado dos líneas. Una para niños y una para niñas. Palabra clave: La bolsa de mis sueños.



**Subgerencia de Desarrollo - Centro de Diseño para la Artesanía y las Pymes**

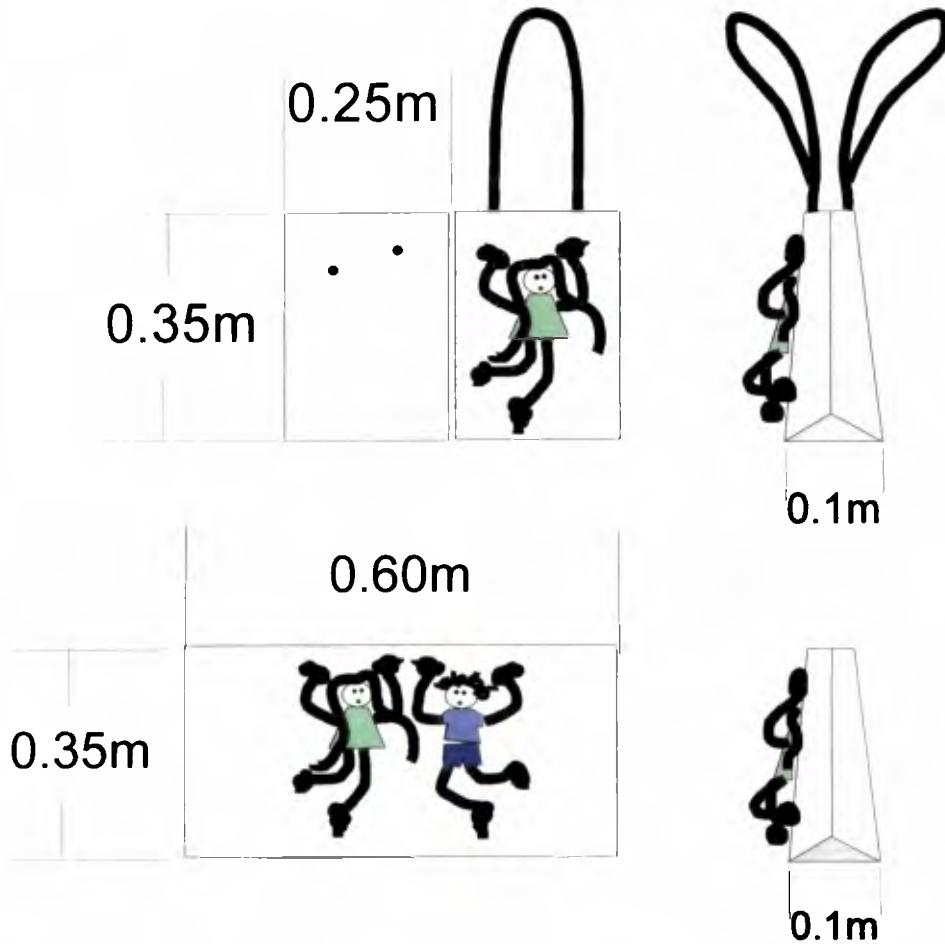

<b>Pieza:</b> empaques infantiles	<b>Línea:</b>	<b>ESC. (Cm):</b> PL. 1/1
<b>Nombre:</b> Lucila Amaya	<b>Referencia:</b>	
<b>Oficio:</b> empaques	<b>Materia Prima:</b> papel craft, retazos de tela, accesorios de bisutería.	
<b>Técnica:</b> corte y pegue		

**Proceso de Producción:** Desarrollo de muñequería y accesorios según diseño. Corte y pegue de bolsas. Ensamble.

**Observaciones:** Una vez desechada la bolsa como producto utilitario, el accesorio sirve como móvil y/o aplique decorativo.

**Responsable:** D.I. Jaime E Laverde T. **Fecha:** Octubre de 2006

Referente(s)  Muestra  Línea  Empaque

**Subgerencia de Desarrollo - Centro de Diseño para la Artesanía y las Pymes**

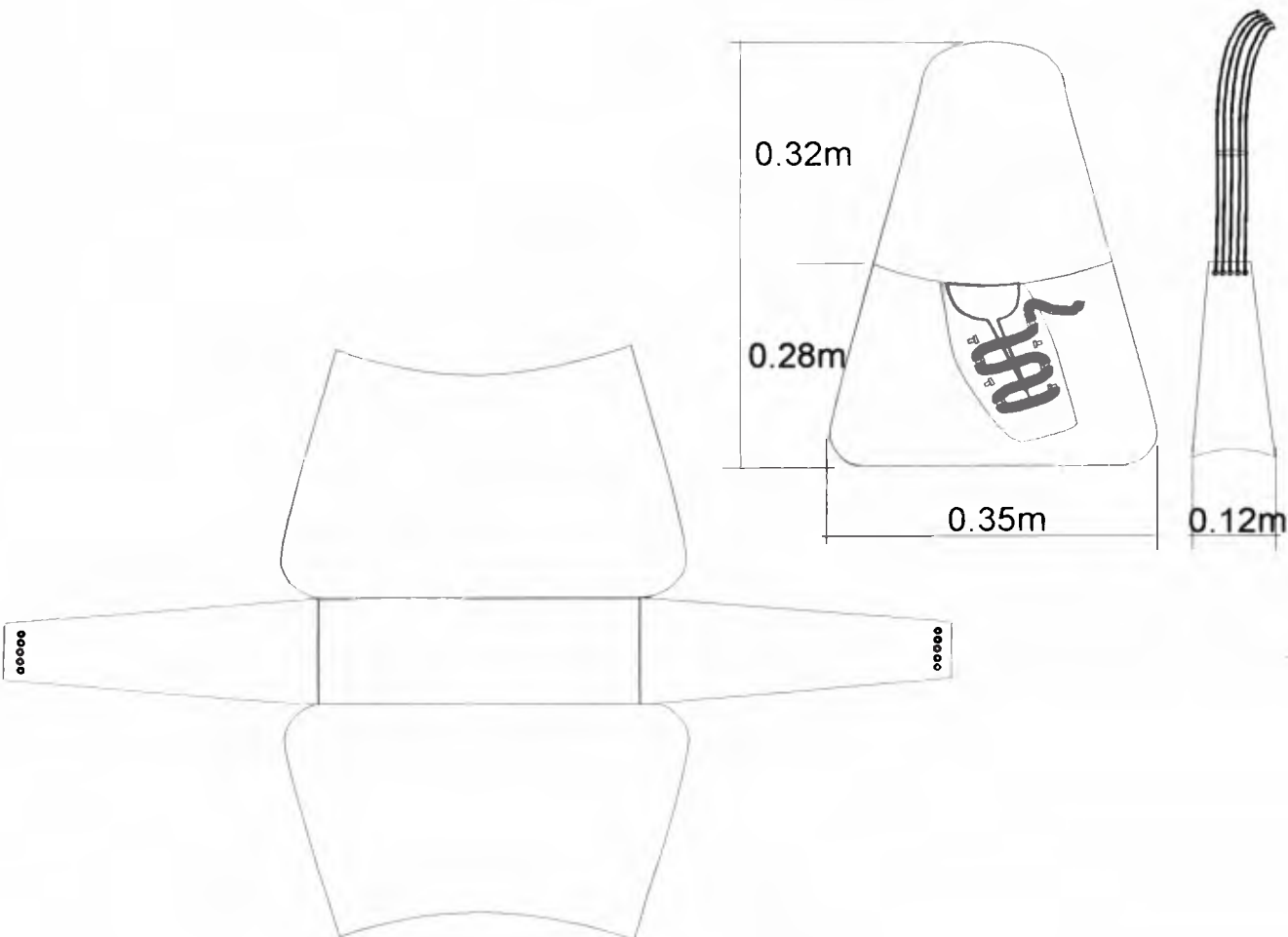

<b>Pieza:</b> bolso juvenil	<b>Linea:</b>	<b>ESC. (Cm):</b>	<b>PL. 1/1</b>
<b>Nombre:</b> Lila Montaña	<b>Referencia:</b>		
<b>Oficio:</b> Pirograbado	<b>Materia Prima:</b> Cuero.		
<b>Técnica:</b>			

**Proceso de Producción:** Desarrollo de moldes según diseño. Corte, desvaste, pegue de piezas, y ensamble de bolso a tope. Detalles y acabados pirograbados

**Observaciones:**

**Responsable:** D.I. Jaime E Laverde T.      **Fecha:** Octubre de 2006

Referente(s)

- Muestra   
  Línea   
  Empaque



**Subgerencia de Desarrollo - Centro de Diseño para la Artesanía y las Pymes**

0.06m

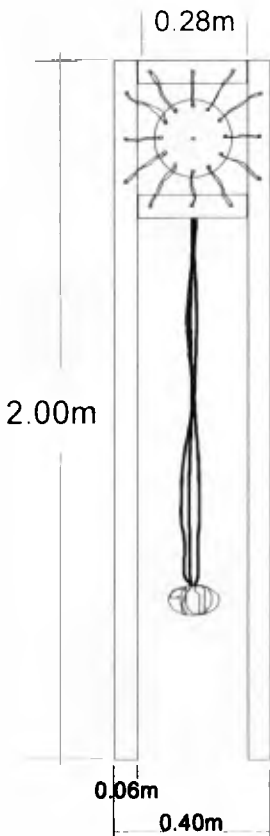

Plano biselado

Pieza: Reloj de pared	Línea:	ESC. (Cm):	PL. 1/1
Nombre: Diana Romero	Referencia:		
Oficio: carpintería	Materia Prima: Madera de cedro y retal de cuero.		
Técnica: Talla, torno, calado			

Proceso de Producción: Marco: Cepillado de bloque y extracción de listones 6x6. Biselado de piezas para empalme a 45 grados. Marco inferior del reloj a tope con espigos. Reloj: torneado de pieza y taladrado cada 30 grados para designar cada hora. Emplazamiento de mecanismo posterior y montaje por medio de retal de cuero en tiras. Sellador y lija. Acabado en laca mate.

Observaciones:

Responsable: D.I. Jaime E Laverde T. Fecha: Octubre de 2006

Referente(s)  Muestra  Línea  Empaque

### 5.2.2.20 Beneficiaria: Rosa Téllez

Experticia de 5 años en labores de tejido en cintas. Actividad hobby de trabajo casero. Hasta el momento se ha trabajado temporada navideña en manteles y tapices bordados. **Concepto y producto:** El proyecto propone el desarrollo de una línea de cojines sobre el concepto de las flores como inspiración formal. Palabra clave: Cojines del paraíso.

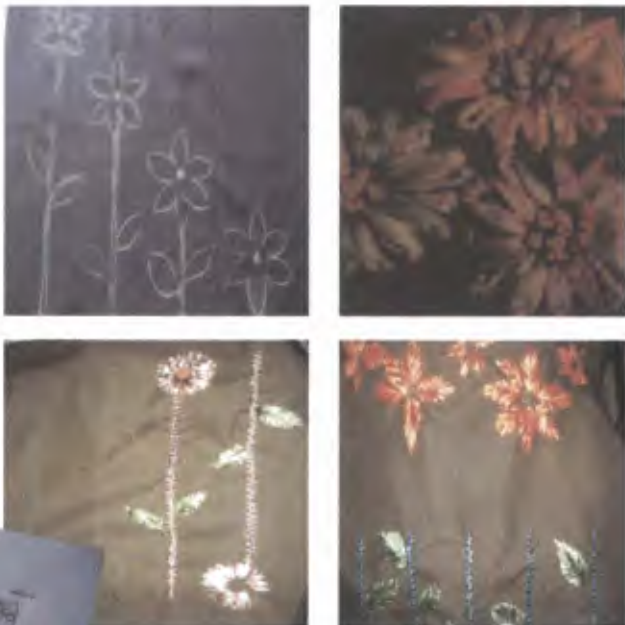



**FORMATO**  
**Ficha de Dibujo y Planos Técnicos**

**CODIGO: FORASD 07**  
**FECHA: 2004 06 04**  
**VERSION 1** | **Página 1 de 2**



**Subgerencia de Desarrollo - Centro de Diseño para la Artesanía y las Pymes**

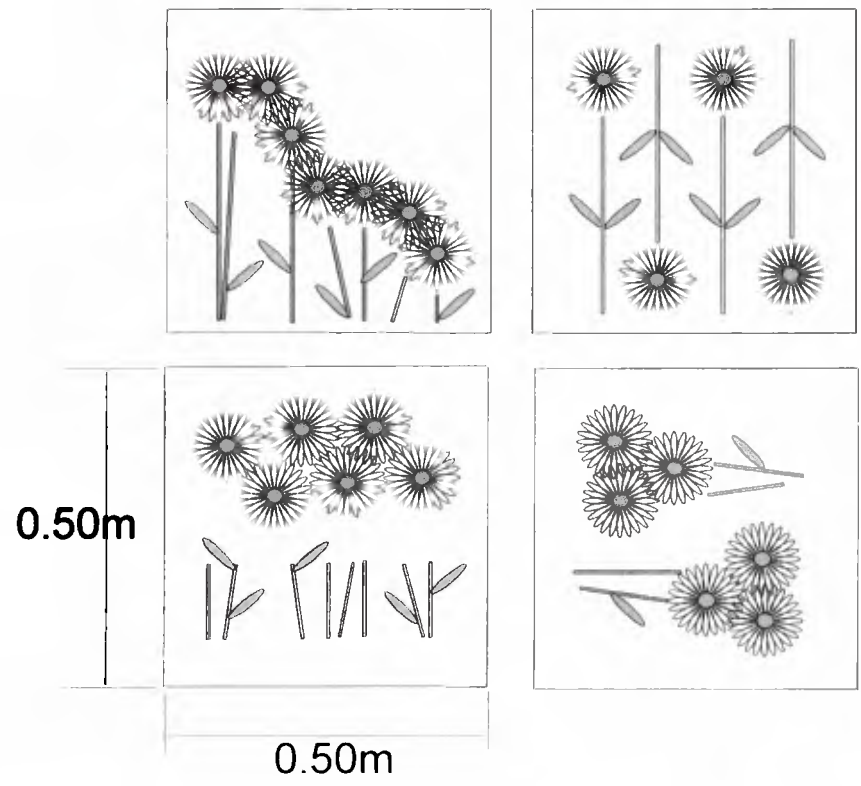

<b>Pieza:</b> Reloj de pared	<b>Línea:</b>	<b>ESC. (Cm):</b> PL. 1/1
<b>Nombre:</b> Diana Romero	<b>Referencia:</b>	
<b>Oficio:</b> carpintería	<b>Materia Prima:</b> Madera de cedro y retal de cuero.	
<b>Técnica:</b> Talla, torno, calado		

**Proceso de Producción:** Marco: Cepillado de bloque y extracción de listones 6x6. Biselado de piezas para empalme a 45 grados. Marco inferior del reloj a tope con espigos. Reloj: torneado de pieza y taladrado cada 30 grados para designar cada hora. Emplazamiento de mecanismo posterior y montaje por medio de retal de cuero en tiras. Sellador y lija. Acabado en laca mate.

**Observaciones:**

---

---

---

---

---

---

---

---

---

---

**Responsable:** D.I. Jaime E Laverde T.      **Fecha:** Octubre de 2006

Referente(s)       Muestra       Línea       Empaque

### 5.2.2.21 Beneficiario: Alejandro Vega

Asistente. Egresado de la escuela de Artes y Oficios de Sto Domingo en la técnica de incrustación en madera. Posee un taller casero con maquinaria liviana y manual. Experiencia de 3 años en labores de incrustación. **Concepto y producto:** Se ha desarrollado una línea de accesorios de mesa: porta caliente, tablas, y accesorios varios de mesa: centros, cucharas de ensalada. Palabra clave:



## 6. Logros e impacto

Este proceso ha logrado a través de sus fases teórico-prácticas evaluar el desarrollo de producto desde la perspectiva de dos campos inherentes al diseño como disciplina: campo de la gestión empresarial y campo de la ergonomía del trabajo, con miras a la implantación de posibles mejoras:

Implantar “competitividad” en las ideas de empresa, conlleva establecer acciones tendientes inicialmente a ejercer control sobre tres indicadores básicos, que son: Costos de operación, Stocks de producto, y velocidad de venta. Debemos para ser rentables:

- a. Controlar bajos los **costos de operación**.
- b. Llevar al mínimo el **stock de producto** en proceso y producto terminado almacenado.
- c. Elevar al máximo la **velocidad de venta** de la idea-empresa.

El grupo de beneficiarios fue de edad madura, promedio de 45 años que concibe su actividad como un pasatiempo y en esos términos no tienen espacios, ni rutinas adecuadas, puesto que la actividad nunca lo ha exigido. Como resultado positivo del seminario de gestión de diseño (*ver ejecución, punto 5.1*) en el que se ha indagado el cómo ser competitivo en términos de un oficio-negocio cualesquiera, se ha despertado en los beneficiarios la cultura por un ambiente de trabajo apropiado para la planificación de su actividad, que redundara en el control de **stocks en proceso de producción**, y en producto terminado. En estos términos las visitas a los talleres son fundamentales puesto que es allí finalmente en donde proseguirá la actividad.

El concepto más básico de tiempos y movimientos para la organización de la producción de preseries no era manejado, aunque algunas beneficiarias excepcionales ya lo ameritaban; caso Dolly Beltran, quien es la única que maneja una producción con volúmenes. La aplicación de este concepto permite intervenir **los costos de operación**.

Finalmente, la experiencia del evento ferial realizado en la Ciudadela Comercial Unicentro de Occidente, ha permitido el acercamiento de primera mano al proceso de venta y al establecimiento de relaciones comerciales que permitirán a los beneficiarios seguir explorando sus técnicas, y sus propios procesos de desarrollo de nuevos productos que incidan en la **velocidad de venta** de sus ideas. Toda idea debe generar sus propios valores agregados en el mercado, y en este sector de manualidades no hay otra posibilidad para ser rentables que los productos diferenciados por diseño.



### **Evaluación de proceso de visitas**

### **ERGONOMIA PREVENTIVA**

La evaluación de las condiciones de seguridad, salud y confort laboral y del esfuerzo, la fatiga muscular, determinaciones de tiempo de trabajo y descanso no son favorables. En términos de posturas, acomodación y el esfuerzo versus condiciones físicas que conllevan las técnicas, las situaciones son realmente críticas. Ante la carencia de espacios adecuados por la connotación de pasatiempo de estas actividades, se trabaja en espacios faltos de dotación físicamente.

### **ERGONOMIA AMBIENTAL**

Los factores ambientales que constituyen el entorno de sistemas Hombre – Maquina. Actúan sobre los contaminantes ambientales para conseguir una situación confortable.

Algunos de los beneficiarios (*caso Gloria Poveda*) trabajaban sin saberlo con insumos sumamente tóxicos para ser manejados de forma casera, por lo cual se procedió a establecer correctivos del caso reemplazando la laca piroxilina por otro tipo de acabado mucho menos contaminante. Todos los beneficiarios cuentan con la dote esencial en términos de herramientas para el desarrollo de su técnica. Algunos casos específicos requirieron de nuevas que fueron adquiridos con

	<b>Beneficiario</b>	<b>Técnica</b>	<b>Producto final</b>	<b>Distinción</b>
1	<b>Maria Gardeny Montoya</b>	Muñequeria country		<b>Certificacion</b>
2	Aura Maria Granados	Muñequeria en porcelanicrom	Mobiliario e iluminacion en porcelanicrom	Diploma
3	Maria Ines Perez	Cajas de carton y fommi	linea de envolturas en fommi	Diploma
4	Lucy Edna Hernandez	Madera - muebles	mueble - pecera	Diploma
5	Gloria Poveda	Pintura, decoracion en madera	Accesorios de comedor	Diploma
6	Solangel Monroy Valencia	Papel ecologico - Lamparas	Linea de lamparas	Diploma
7	Dolly Beltran	Muñecas en trapo	Linea de Semanarios - muñequeria	Diploma
8	Cristina Ines Briceño	Torno en madera	Linea de contenedores -acc. de mesa	Diploma
9	Angela Alarcon	Fique - accesorios	Bolsos en fique enrollado	Diploma
10	Fabiola Camacho	Madera - muralismo	Linea de bateas	Diploma
11	<b>Blanca Elena Hernandez</b>	<b>Porcelanicrom</b>		<b>Certificacion</b>
12	Martha Isabel Cabrera	Muñequeria en tela encolada	Linea de iluminacion	Diploma
13	Sandra Mesa	lamparas inf.accesorios madera	Linea de iluminacion	Diploma
14	Elizabeth Herrera	Muñecas en trapo	Cajas infantiles - muñequeria	Diploma
15	Lucero Franco	Muñecas en trapo	Cajas infantiles - muñequeria	Diploma
16	Hilda Corona Muñoz	Tapices	Linea de cojineria	Diploma
17	Lucila Amaya	Empaques, bolsas papel regalo	Linea de bolsas y empaques	Diploma
18	Lila Montaña Cruz	Pirograbados	Bolsos pirograbados	Diploma
19	Diana Romero	Accesorios en madera. Relojes	Relojes de pared	Diploma
20	Rosa Tellez	Bordado en cintas	Linea de cojineria	Diploma
21	Alejandro Vega Ramirez	Incrustaciones en madera	linea de accesorios de mesa	Diploma

## **7. Conclusiones y recomendaciones**

Importante tener como referencia el número de integrantes para el manejo de grupo; puesto que a mayor número, mayor índice de diserción. A futuro debería haber un periodo de tiempo más cómodo para la preparación de un evento comercial con mini-ruedas de negocios que propugnen por la rápida estabilización de los negocios.

Posibilidad real de lograr mejoras sustanciales en sus puestos de trabajo, puesto que ante la carencia de supervisión tal vez no se alcance un buen estándar en producto terminado, para que el proceso continúe.