

FORTALECIMIENTO DE LA ACTIVIDAD ARTESANAL PARA FAMILIAS  
VINCULADAS AL PROGRAMA DE DESARROLLO ALTERNATIVO - PDA EN  
LOS RESGUARDOS DE CONDAGUA EN EL DEPARTAMENTO DEL  
PUTUMAYO.

RESGUARDO DE CONDAGUA  
DEPARTAMENTO DEL PUTUMAYO

Anexo  
Fichas de diseño, de producto y planos  
técnicos

ARTESANÍAS DE COLOMBIA  
ACCIÓN SOCIAL

María Del Pilar Sánchez de La Rosa  
Diseñadora de Modas

Gladys Salazar Garcés  
Coordinadora Nacional De Proyecto

SAN JUAN DE PASTO  
JUNIO DE 2008



1	bolsa	hilo lider	90%
2	borla	hilo lider	10 ovillos
3	manguera	chaquira	3 Unidades
No.	Pieza	Material	Cant. o %
Tabla de Componentes			

Nombre de la Pieza: Mochila Yaughtu		Referencia: FG-2-1	ESC. X:X	Hoja No. 1
Oficio: Tejido		Técnica: Tejido en Crochet	Materia Prima: Hilo y Chaquira	
Especificaciones Técnicas: Punto sencillo de crochet en la base y el asa de la mochila y tejido con aguja de mano en nylon y chaquira para las mangueras.				
Color: Amarillo		Capacidad de Producción / mes: 4	Dimensiones Generales (mm)	
Peso (gr.): 1.5 Kg	Precio Unitario: \$ 135.000	Precio por mayor: \$ NA	Largo: 1150	Ancho: 350
Artesano: Cristina Becerra		Teléfono: NA	Alto: NA	Diámetro: 35
Grupo o Taller: Resguardo Condagua		Departamento: Putumayo	Ciudad: a 20 minutos de Mocoa	
Certificado Hecho a Mano Si • No <input checked="" type="checkbox"/>		Localidad <input type="checkbox"/> Vereda <input type="checkbox"/> Resguardo <input checked="" type="checkbox"/> : Condagua		
Observaciones: NA				
Responsable: María del Pilar Sánchez de la Rosa		Dibujante: María del Pilar Sánchez de la Rosa		
Aprobado por: Comité de diseño CDA		Fecha: 01/06/2008	Referente(s) <input type="checkbox"/> Línea <input checked="" type="checkbox"/> Muestra <input type="checkbox"/>	Terminada <input checked="" type="checkbox"/> En proceso <input type="checkbox"/>

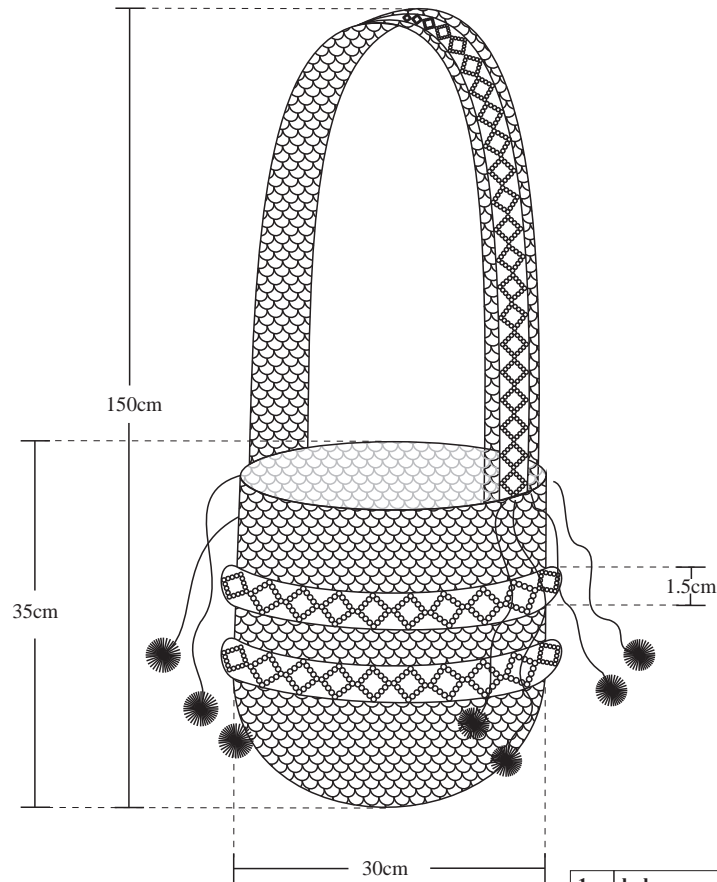

1	bolsa	hilo lider	90%
2	borla	hilo lider	10 ovillos
3	manguera	chaquira	3 Unidades
No.	Pieza	Material	Cant. o %
Tabla de Componentes			

Nombre de la Pieza: Mochila Yaughtu	Referencia: FG-2-1	ESC. X:X	Hoja No. 1
Oficio: Tejido	Técnica: Tejido en Crochet	Materia Prima: Hilo y Chaquira	

Especificaciones Técnicas: Punto sencillo de crochet en la base y el asa de la mochila y tejido con aguja de mano en nylon y chaquira para las mangueras.

Color: Amarillo	Capacidad de Producción / mes: 4	Dimensiones Generales (mm)				
Peso (gr.): 1.5 Kg	Precio Unitario: \$ 135.000	Precio por mayor: \$ NA	Largo: 1150	Ancho: 350	Alto: NA	Diámetro: 35
Artesano: Cristina Becerra		Teléfono: NA				
Grupo o Taller: Resguardo Condagua			Departamento: Putumayo		Ciudad: a 20 minutos de Mocoa	
Certificado Hecho a Mano Si • No <input checked="" type="checkbox"/>			Localidad <input type="checkbox"/> Vereda <input type="checkbox"/> Resguardo <input checked="" type="checkbox"/> : Condagua			

Observaciones: NA

Responsable: María del Pilar Sánchez de la Rosa	Dibujante: María del Pilar Sánchez de la Rosa				
Aprobado por: Comité de diseño CDA	Fecha: 01/06/2008	Referente(s) <input type="checkbox"/>	Línea <input checked="" type="checkbox"/>	Muestra <input type="checkbox"/>	<input type="checkbox"/>



1	cilindro	chaquira	85%
2	cordón borlas	hilo	15%
No.	Pieza	Material	Cant. 100 %
Tabla de Componentes			

Nombre de la Pieza: Pulséras Yaughtu		Referencia: FG-2-2		ESC. 1-10		Hoja No. N/p	
Oficio: Tejido		Técnica: Tejido en Chaquira		Materia Prima: Hilo y Chaquira			
Especificaciones Técnicas: Tejido en chaquira con aguja							
Color: Gamas		Capacidad de Producción / mes: 20		Dimensiones Generales (mm)			
Peso (gr.): 150 gm	Precio Unitario: \$ 20.000	Precio por mayor: \$ NA		Largo: 17 cm	Ancho: NA	Alto: NA	Diámetro: 1.5 cm
Artesano: Evila Mutumbajoy		Teléfono: NA					
Grupo o Taller: Resguardo Condagua				Departamento: Putumayo		Ciudad: a 20 minutos de Mocoa	
Certificado Hecho a Mano Si • No <input checked="" type="checkbox"/>				Localidad <input type="checkbox"/> Vereda <input type="checkbox"/> Resguardo <input checked="" type="checkbox"/> : de Condagua			
Observaciones: NA							
Responsable: María del Pilar Sánchez de la Rosa				Dibujante: María del Pilar Sánchez de la Rosa			
Aprobado por: Comité de diseño CDA				Fecha: 01/06/2008	Referente(s) <input type="checkbox"/>	Línea <input checked="" type="checkbox"/>	Muestra <input type="checkbox"/>

Terminada  
 En proceso

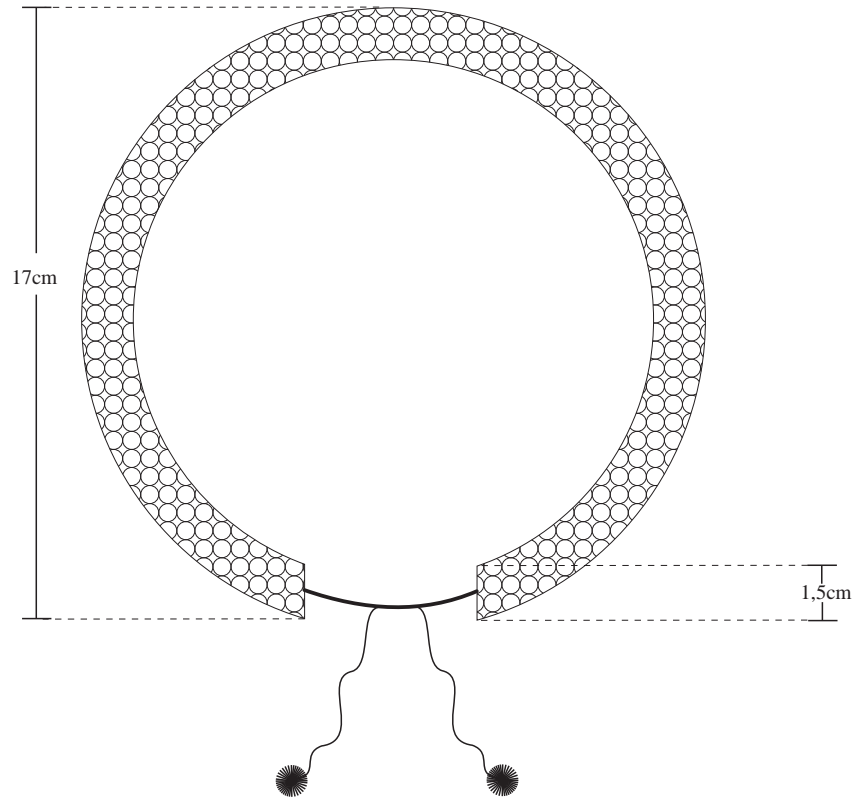

1	cilindro	chaquira	85%
2	cordón borlas	hilo	15%
No.	Pieza	Material	Cant. 100 %
Tabla de Componentes			

Nombre de la Pieza: Pulséra Yaughtu	Referencia: FG-2-2	ESC. 1-10	Hoja No. N/p
Oficio: Tejido	Técnica: Tejido en Chaquira	Materia Prima: Hilo y Chaquira	

Especificaciones Técnicas: Tejido en chaquira con aguja

Color: Gamas	Capacidad de Producción / mes: 20	Dimensiones Generales (mm)				
Peso (gr.): 150 gm	Precio Unitario: \$ 20.000	Precio por mayor: \$ NA	Largo: 17 cm	Ancho: NA	Alto: NA	Diámetro: 1.5 cm
Artesano: Evila Mutumbajoy	Teléfono: NA					

Grupo o Taller: Resguardo Condagua	Departamento: Putumayo	Ciudad: a 20 minutos de Mocoa
Certificado Hecho a Mano Si • No <input checked="" type="checkbox"/>	Localidad <input type="checkbox"/> Vereda <input type="checkbox"/> Resguardo <input checked="" type="checkbox"/> : Condagua	

Observaciones: NA

Responsable: María del Pilar Sánchez de la Rosa	Dibujante: María del Pilar Sánchez de la Rosa	
Aprobado por: Comité de diseño CDA	Fecha: 01/06/2008	Referente(s) <input type="checkbox"/> Línea <input checked="" type="checkbox"/> Muestra <input checked="" type="checkbox"/>



**FORMATO**  
**ficha de producto**  
**y planos técnicos**  
**carta**

CÓDIGO FORFAT24

V1

FECHA: 2007 10 18



1	cilindro	chaquira	90%
2	terminales	alambre	10%
No.	Pieza	Material	Cant. 100 %
Tabla de Componentes			

Nombre de la Pieza: Aretes Yaughtu		Referencia: FG-2-3	ESC. N.A	Hoja No. N/A
Oficio: Tejido		Técnica: Tejido en Chaquira	Materia Prima: Hilo y Chaquira	
Especificaciones Técnicas: Proceso de producción: Se realiza un cilindro en chaquira de 1.5 cm de diámetro y para terminarse coloca un broche en terminal y gancho.				
Color: Café		Capacidad de Producción / mes: 5	Dimensiones Generales (mm)	
Peso (gr.): 50 gm	Precio Unitario: \$ 18.000	Precio por mayor: \$ NA	Largo: 7cm.	Ancho: NA
			Alto: NA	Diámetro: 1.5 cm.
Artesano: Evila Mutumbajoy		Teléfono: NA		
Grupo o Taller: Resguardo condagua		Departamento: Putumayo		Ciudad: a 20 minutos de Mocoa
Certificado Hecho a Mano Si • No <input checked="" type="checkbox"/>		Localidad <input type="checkbox"/> Vereda <input type="checkbox"/> Resguardo <input checked="" type="checkbox"/> : Condagua		
Observaciones: NA.				
Responsable: María del Pilar Sánchez de la Rosa		Dibujante: María del Pilar Sánchez de la Rosa		
Aprobado por: Comité de diseño CDA		Fecha: 01/06/2008	Referente(s) <input type="checkbox"/> Línea <input checked="" type="checkbox"/> Muestra <input type="checkbox"/>	Terminada <input checked="" type="checkbox"/> En proceso <input type="checkbox"/>



**FORMATO**  
ficha de producto  
y planos técnicos  
carta

CÓDIGO FORFAT24

V1

FECHA: 2007 10 18

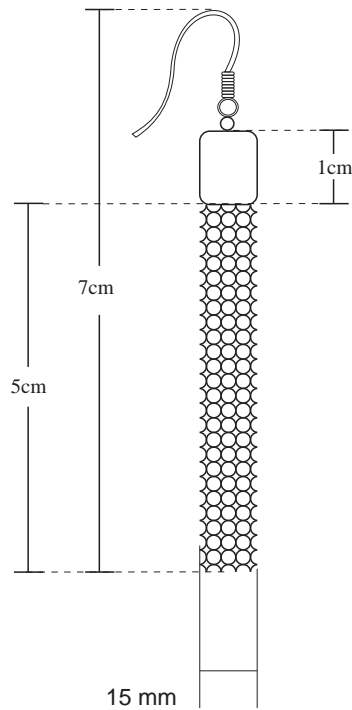

1	cilindro	chaquira	90%
2	terminales	alambre	10%
No.	Pieza	Material	Cant. 100 %
Tabla de Componentes			

Nombre de la Pieza: Aretes Yaughtu	Referencia: FG-2-3	ESC. 1-10	Hoja No. N/A
Oficio: Tejido	Técnica: Tejido en Chaquira	Materia Prima: Hilo y Chaquira	



<b>Especificaciones Técnicas:</b> Proceso de producción: Se realiza un cilindro en chaquira de 1.5 cm de diámetro y para terminarse coloca un broche en terminal y gancho.
--

Color: Café	Capacidad de Producción / mes: 5	Dimensiones Generales (mm)				
Peso (gr.): 50 gm	Precio Unitario: \$ 18.000	Precio por mayor: \$ NA	Largo: 7cm.	Ancho: NA	Alto: NA	Diámetro: 15 cm.

Artesano: Evila Mutumbajoy	Teléfono: NA	Departamento: Putumayo	Ciudad: a 20 minutos de Mocoa
Grupo o Taller: Resguardo condagua	Localidad <input type="checkbox"/> Vereda <input type="checkbox"/> Resguardo <input checked="" type="checkbox"/> Condagua		

Observaciones: NA.	
--------------------	--

Responsable: María del Pilar Sánchez de la Rosa	Dibujante: María del Pilar Sánchez de la Rosa	Terminada <input checked="" type="checkbox"/>	En proceso <input type="checkbox"/>
Aprobado por: Comité de diseño CDA	Fecha: 01/06/2008	Referente(s) <input type="checkbox"/> Línea <input checked="" type="checkbox"/> Muestra <input type="checkbox"/>	

	<b>FORMATO</b> <b>ficha de producto</b> <b>y planos técnicos</b> <b>carta</b>	<b>CÓDIGO FORFAT24</b>	<b>V1</b>	
		<b>FECHA: 2007 10 18</b>		



1	Tubo	chaquira e hilo	90%
2	borlas	hilo	10%
No.	Pieza	Material	Cant. 100 %
Tabla de Componentes			

<b>Nombre de la Pieza:</b> Collar Yaughtu		<b>Referencia:</b> FG-2-4		<b>ESC.</b> N.A		<b>Hoja No.</b> N/p	
<b>Oficio:</b> Tejido		<b>Técnica:</b> Tejido con aguja de mano		<b>Materia Prima:</b> Hilo aptan y chaquiron			
<b>Especificaciones Técnicas:</b> Proceso de producción: Se realiza un cilindro en chaquira de 1.5 cm de diámetro y para terminar se coloca un broche en terminal y gancho.							
<b>Color:</b> Amarillo		<b>Capacidad de Producción / mes:</b> 14		<b>Dimensiones Generales (mm)</b>			
<b>Peso (gr.):</b> 160 gm	<b>Precio Unitario:</b> \$ 35.000	<b>Precio por mayor:</b> \$ NA		<b>Largo:</b> 40 cm.	<b>Ancho:</b> NA	<b>Alto:</b> NA	<b>Diámetro:</b> 1.5 cm.
<b>Artesano:</b> Lucy Becerra		<b>Teléfono:</b> NA					
<b>Grupo o Taller:</b> Resguardo Condagua				<b>Departamento:</b> Putumayo		<b>Ciudad:</b> a 20 minutos de Mocoa	
<b>Certificado Hecho a Mano</b> Si • No <input checked="" type="checkbox"/>				<b>Localidad</b> <input type="checkbox"/> Vereda <input type="checkbox"/> Resguardo <input checked="" type="checkbox"/> :Condagua			
<b>Observaciones:</b> Es importante aclarar que es necesario remplazar el dibujo consignado en la ficha técnica por la fotografía teniendo en cuenta el código del producto para poderlo identificar con los productos enviados.							
<b>Responsable:</b> María del Pilar Sánchez de la Rosa				<b>Dibujante:</b> María del Pilar Sánchez de la Rosa			
<b>Aprobado por:</b> Comité de diseño CDA		<b>Fecha:</b> 01/06/2008	Referente(s) <input type="checkbox"/>	Línea <input checked="" type="checkbox"/>	Muestra <input checked="" type="checkbox"/>	Terminada <input checked="" type="checkbox"/>	En proceso <input type="checkbox"/>



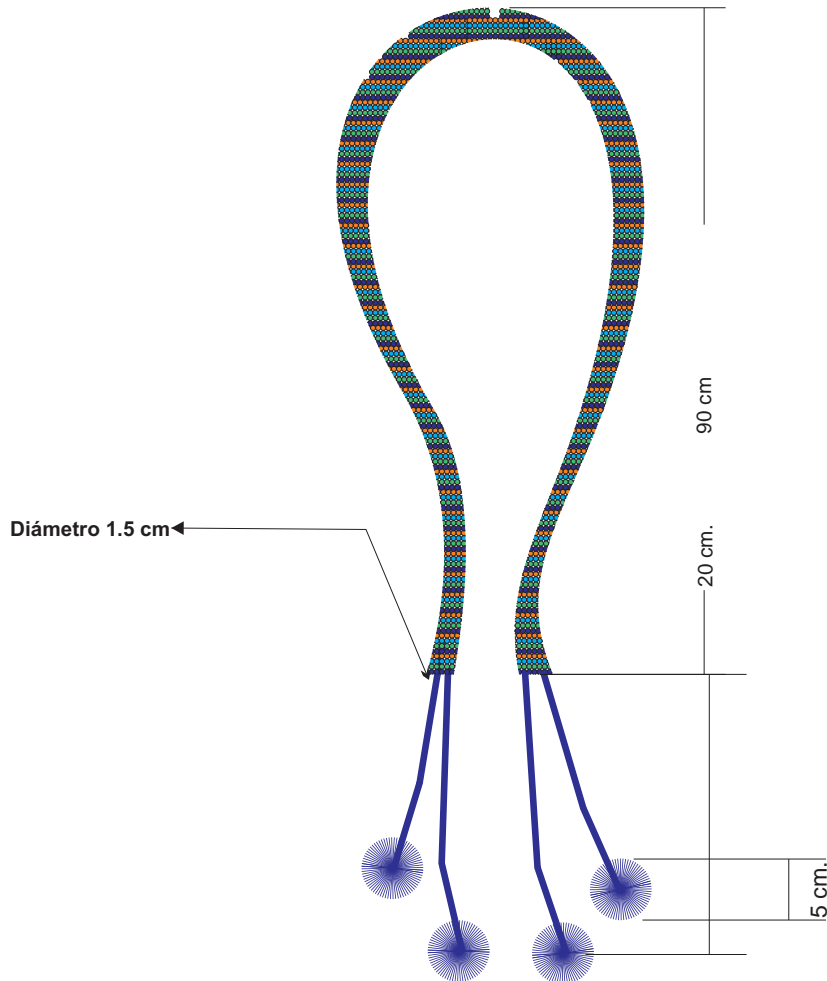

1	Tubo	chaquira e hilo	90%
2	borlas	hilo	10%
No.	Pieza	Material	Cant. 100 %
Tabla de Componentes			

Nombre de la Pieza: Collar Yaughtu		Referencia: FG-2-4	ESC. N.A	Hoja No. N/p
Oficio: Tejido		Técnica: Tejido con aguja de mano	Materia Prima: Hilo aptan y chaquiron	
Especificaciones Proceso de producción: Se realiza un cilindro en chaquira de 1.5 cm de diámetro y para terminar se coloca un broche en terminal y gancho.				
Color: Amarillo		Capacidad de Producción / mes: 14	Dimensiones Generales (mm)	
Peso (gr.): 160 gm	Precio Unitario: \$ 35.000	Precio por mayor: \$ NA	Largo: 40 cm.	Ancho: NA
Artesano: Lucy Becerra		Teléfono: NA	Alto: NA	Diámetro: 1.5 cm.
Grupo o Taller: Resguardo Condagua		Departamento: Putumayo	Ciudad: a 20 minutos de Mocoa	
Certificado Hecho a Mano Si • No <input checked="" type="checkbox"/>		Localidad <input type="checkbox"/> Vereda <input type="checkbox"/> Resguardo <input checked="" type="checkbox"/> : Condagua		
Observaciones: NA.				
Responsable: María del Pilar Sánchez de la Rosa		Dibujante: María del Pilar Sánchez de la Rosa		
Aprobado por: Comité de diseño CDA		Fecha: 01/06/2008	Referente(s) <input type="checkbox"/> Línea <input checked="" type="checkbox"/> Muestra <input type="checkbox"/>	Terminada <input checked="" type="checkbox"/> En proceso <input type="checkbox"/>



**FORMATO  
ficha de producto  
y planos técnicos  
carta**

CÓDIGO FORFAT24

V1

FECHA: 2007 10 18



1	gualca	chaquira hilo	98%
2	terminales	alambre	2%
No.	Pieza	Material	Cant. 100%
Tabla de Componentes			

Nombre de la Pieza: Collar Gualca	Referencia: FG-2-4	ESC. NA.	Hoja No. N/p
Oficio: Tejido	Técnica: Tejido Crochet	Materia Prima: Hilo aptan y chaquiron	

Especificaciones Técnicas: Lleva de 18 a 20 gualcas y la medida base es el contorno del cuello Standar (39 cm)			

Color: Café	Capacidad de Producción / mes: 15	Dimensiones Generales (mm)				
Peso (gr.): 200 gm	Precio Unitario: \$ 35.000	Precio por mayor: \$ NA	Largo: 400	Ancho: NA	Alto: NA	Diámetro: NA

Artesano: Miriam Levis Becerra	Teléfono: NA	Departamento: Putumayo	Ciudad: a 20 minutos de Mocoa
Grupo o Taller: Resguardo Condagua	Localidad <input type="checkbox"/> Vereda <input type="checkbox"/> Resguardo <input checked="" type="checkbox"/> Condagua		
Certificado Hecho a Mano Si • No <input checked="" type="checkbox"/>			

Observaciones: NA	
-------------------	--

Responsable: María del Pilar Sánchez de la Rosa	Dibujante: María del Pilar Sánchez de la Rosa	Referente(s) <input type="checkbox"/> Línea <input checked="" type="checkbox"/> Muestra <input checked="" type="checkbox"/>
Aprobado por: Comité de diseño CDA	Fecha: 01/06/2008	

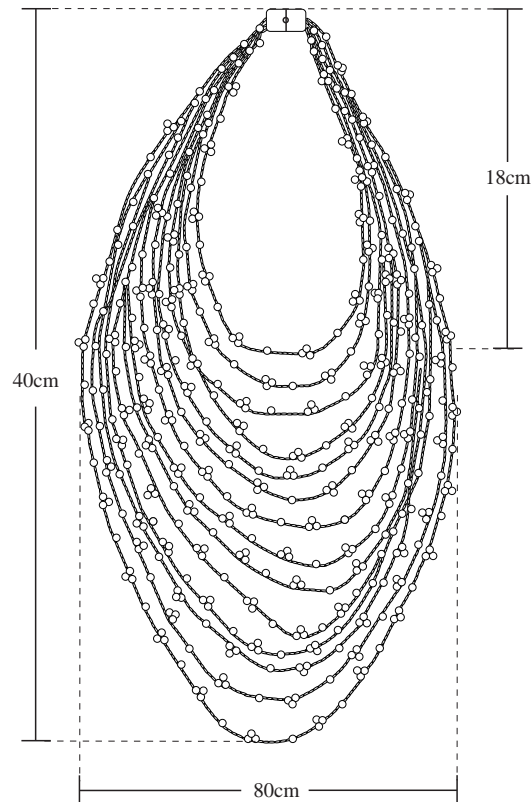

1	gualca	chaquira hilo	98%
2	terminales	alambre	2%
No.	Pieza	Material	Cant. 100 %
Tabla de Componentes			

Nombre de la Pieza: Collar Gualca	Referencia: FG-2-4	ESC. 1-10	Hoja No. N/p
Oficio: Tejido	Técnica: Tejido Crochet	Materia Prima: Hilo aptan y chaquiron	

Especificaciones Técnicas: Lleva de 18 a 20 gualcas y la medida base es el contorno del cuello Standar (39 cm)

Color: Café	Capacidad de Producción / mes: 15	Dimensiones Generales (mm)				
Peso (gr.): 200 gm	Precio Unitario: \$ 35.000	Precio por mayor: \$ NA	Largo: 400	Ancho: NA	Alto: NA	Diámetro: NA
Artesano: Miriam Levis Becerra	Teléfono: NA					

Grupo o Taller: Resguardo Condagua	Departamento: Putumayo	Ciudad: a 20 minutos de Mocoa
Certificado Hecho a Mano Si • No <input checked="" type="checkbox"/>	Localidad <input type="checkbox"/> Vereda <input type="checkbox"/> Resguardo <input checked="" type="checkbox"/> : Condagua	

Observaciones: Ninguna

Responsable: María del Pilar Sánchez de la Rosa	Dibujante: María del Pilar Sánchez de la Rosa	Terminada <input type="checkbox"/>	En proceso <input checked="" type="checkbox"/>
Aprobado por: Comité de diseño CDA	Fecha: 01/06/2008	Referente(s) <input type="checkbox"/> Línea <input checked="" type="checkbox"/> Muestra <input type="checkbox"/>	



1	gualcas	hilo y chaquira	90%
2	terminales	alambre	10%
No.	Pieza	Material	Cant. 100%
Tabla de Componentes			

Nombre de la Pieza: Pulsera Gualca		Referencia: FG-2-5	ESC. N.A	Hoja No. N/p
Oficio: Tejido		Técnica: Tejido Crochet	Materia Prima: Hilo aptan y chaquiron	
Especificaciones Técnicas: Proceso de producción: Se inserta todo el chaquiron que se va a usar en el hilo, después se comienza a hacer cadenetas con el hilo y se va añadiendo las pepas dentro del tejido. Al terminar de tejer todas las pepas al hilo se empieza a formar las gualcas en este caso serían 20 gualcas o vueltas, cuando se termina de armar las gualcas se procede a colocar los terminales y los broches.				
Color: Azul	Capacidad de Producción / mes: 15		Dimensiones Generales (mm)	
Peso (gr.): 100 gm	Precio Unitario: \$ 15.000	Precio por mayor: \$ NA	Largo: 17	Ancho: 5
Artesano: Yalile Figueroa		Teléfono: NA.	Alto: NA	Diámetro: NA
Grupo o Taller: Resguardo Condagua		Departamento: Putumayo	Ciudad: a 20 minutos de Mocoa	
Certificado Hecho a Mano Si • No <input checked="" type="checkbox"/>		Localidad <input type="checkbox"/> Vereda <input type="checkbox"/> Resguardo <input checked="" type="checkbox"/> : Condagua		
Observaciones: Ninguna				
Responsable: María del Pilar Sánchez de la Rosa		Dibujante: María del Pilar Sánchez de la Rosa		
Aprobado por: Comité de diseño CDA		Fecha: 01/06/2008	Referente(s) <input type="checkbox"/>	Línea <input checked="" type="checkbox"/> Muestra <input checked="" type="checkbox"/>

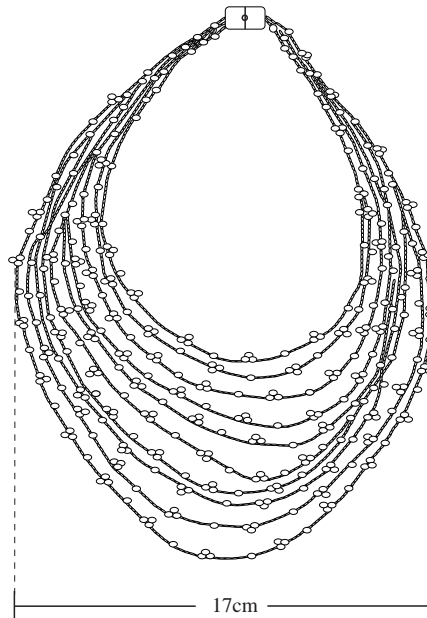

1	gualcas	hilo y chaquira	90%
2	terminales	alambre	10%
No.	Pieza	Material	Cant. 100%
Tabla de Componentes			

Nombre de la Pieza: Pulsera Gualca		Referencia: FG-2-5		ESC. N.A		Hoja No. N/p	
Oficio: Tejido		Técnica: Tejido Crochet		Materia Prima: Hilo aptan y chaquiron			
Especificaciones Técnicas: Proceso de producción: Se inserta todo el chaquiron que se va a usar en el hilo, después se comienza a hacer cadenetas con el hilo y se va añadiendo las pepas dentro del tejido. Al terminar de tejer todas las pepas al hilo se empieza a formar las gualcas en este caso serían 20 gualcas o vueltas, cuando se termina de armar las gualcas se procede a colocar los terminales y los broches.							
Color: Azul		Capacidad de Producción / mes: 15		Dimensiones Generales (mm)			
Peso (gr.): 100 gm	Precio Unitario: \$ 15.000	Precio por mayor: \$ NA		Largo: 17	Ancho: 5	Alto: NA	Diámetro: NA
Artesano: Yalile Figueroa		Teléfono: NA.					
Grupo o Taller: Resguardo Condagua		Departamento: Putumayo		Ciudad: a 20 minutos de Mocoa			
Certificado Hecho a Mano Si • No <input checked="" type="checkbox"/>		Localidad <input type="checkbox"/> Vereda <input type="checkbox"/> Resguardo <input checked="" type="checkbox"/> : Condagua					
Observaciones: Ninguna							
Responsable: María del Pilar Sánchez de la Rosa				Dibujante: María del Pilar Sánchez de la Rosa			
Aprobado por: Comité de diseño CDA		Fecha: 01/06/2008		Referente(s) <input type="checkbox"/>		Línea <input checked="" type="checkbox"/> Muestra <input type="checkbox"/>	



Ministerio de Comercio, Industria y Turismo  
artesanías de colombia

**FORMATO**  
**ficha de producto**  
**y planos técnicos**  
**carta**

CÓDIGO FORFAT24

V1

FECHA: 2007 10 18



1	gualcas	chaquira e hilo	90%
2	terminales	alambre	10%
No.	Pieza	Material	Cant. 100%
Tabla de Componentes			

Nombre de la Pieza: Aretes Gualca	Referencia: FG-2-6	ESC. N.A	Hoja No. N/A
Oficio: Tejido	Técnica: Tejido Crochet	Materia Prima: Hilo aptan y chaquiron	

**Especificaciones Técnicas:** Proceso de producción: Se inserta todo el chaquiron que se va a usar en el hilo después se comienza a hacer cadenetas con el hilo y se va añadiendo las pepas dentro del tejido. Al terminar de tejer todas las pepas al hilo se empieza a formar las gualcas o vueltas de acuerdo a las medidas necesarias, cuando se termina de armar las gualcas se procede a colocar los terminales y ganchos.

Color: Amarillo	Capacidad de Producción / mes: 15	Dimensiones Generales (mm)				
Peso (gr.): 50	Precio Unitario: \$ 15.000	Precio por mayor: \$ NA	Largo: 80	Ancho: 15	Alto: NA	Diámetro: NA

Artesano: Yalile Figueroa	Teléfono: NA		
Grupo o Taller: Resguardo Condagua	Departamento: Putumayo	Ciudad: a 20 minutos de Mocoa	
Certificado Hecho a Mano Si • No <input checked="" type="checkbox"/>	Localidad <input type="checkbox"/> Vereda <input type="checkbox"/> Resguardo <input checked="" type="checkbox"/> : Condagua		

Observaciones: Ninguna

Responsable: María del Pilar Sánchez de la Rosa	Dibujante: María del Pilar Sánchez de la Rosa			
Aprobado por: Comité de diseño CDA	Fecha: 01/06/2008	Referente(s) <input type="checkbox"/>	Línea <input checked="" type="checkbox"/>	Muestra <input checked="" type="checkbox"/>

Terminada   
En proceso

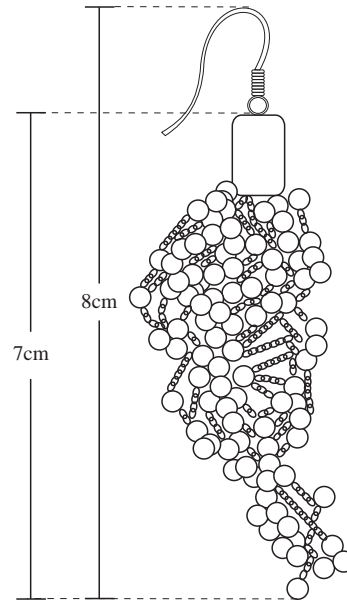

1	gualcas	chaquira e hilo	90%
2	terminales	alambre	10%
No.	Pieza	Material	Cant. 100%
<b>Tabla de Componentes</b>			

<b>Nombre de la Pieza:</b> Aretes Gualca		<b>Referencia:</b> FG-2-6		<b>ESC.</b> 1-1		<b>Hoja No.</b> N/A	
<b>Oficio:</b> Tejido		<b>Técnica:</b> Tejido Crochet		<b>Materia Prima:</b> Hilo aptan y chaquiron			
<b>Especificaciones Técnicas:</b> Proceso de producción: Se inserta todo el chaquiron que se va a usar en el hilo después se comienza a hacer cadenetas con el hilo y se va añadiendo las pepas dentro del tejido. Al terminar de tejer todas las pepas al hilo se empieza a formar las gualcas o vueltas de acuerdo a las medidas necesarias, cuando se termina de armar las gualcas se procede a colocar los terminales y ganchos.							
<b>Color:</b> Amarillo		<b>Capacidad de Producción / mes:</b> 15		<b>Dimensiones Generales (mm)</b>			
<b>Peso (gr.):</b> 50	<b>Precio Unitario:</b> \$ 15.000	<b>Precio por mayor:</b> \$ NA		<b>Largo:</b> 80	<b>Ancho:</b> 15	<b>Alto:</b> NA	<b>Diámetro:</b> NA
<b>Artesano:</b> Yalile Figueroa		<b>Teléfono:</b> NA					
<b>Grupo o Taller:</b> Resguardo Condagua		<b>Departamento:</b> Putumayo		<b>Ciudad:</b> a 20 minutos de Mocoa			
<b>Certificado Hecho a Mano</b> Si • No <input checked="" type="checkbox"/>		<b>Localidad</b> <input type="checkbox"/> Vereda <input type="checkbox"/> Resguardo <input checked="" type="checkbox"/> : Condagua					
<b>Observaciones:</b> Ninguna							
<b>Responsable:</b> María del Pilar Sánchez de la Rosa				<b>Dibujante:</b> María del Pilar Sánchez de la Rosa			
<b>Aprobado por:</b> Comité de diseño CDA		<b>Fecha:</b> 01/06/2008		<b>Referente(s)</b> <input type="checkbox"/>		<b>Línea</b> <input checked="" type="checkbox"/> <b>Muestra</b> <input type="checkbox"/>	



Ministerio de Comercio, Industria y Turismo  
artesanías de Colombia

**FORMATO**  
**ficha de producto**  
**y planos técnicos**  
**carta**

CÓDIGO FORFAT24

V1

FECHA: 2007 10 18



1	gualca	semillas	60%
2	flores	chaquira	40%
No.	Pieza	Material	Cant. 100%
Tabla de Componentes			

Nombre de la Pieza: Collar Carnaval	Referencia: FG-2-7	ESC. NA	Hoja No. N/p
Oficio: Tejido	Técnica: Tejido en Chaquira	Materia Prima: Semillas, Chaquira y Nylon	

<b>Especificaciones Técnicas:</b> Proceso de producción: Se tejen cilindros de un centímetro de largo donde nacen los pétalos de las flores, aparte se tejen los racimos de semillas los cuales se ensamblan a las flores.

Color: Naranja	Capacidad de Producción / mes: 10	Dimensiones Generales (mm)				
Peso (gr.): 200	Precio Unitario: \$ 78.000	Precio por mayor: \$ NA	Largo: 60	Ancho: NA	Alto: NA	Diámetro: NA
Artesano: Elvira Mutumbajoy	Teléfono: NA					

Grupo o Taller: Resguardo Condagua	Departamento: Putumayo	Ciudad: a 20 minutos de Mocoa
Certificado Hecho a Mano Si • No <input checked="" type="checkbox"/>	Localidad <input type="checkbox"/> Vereda <input type="checkbox"/> Resguardo <input checked="" type="checkbox"/> : Condagua	

Observaciones: Ninguna	

Responsable: María del Pilar Sánchez de la Rosa	Dibujante: María del Pilar Sánchez de la Rosa		
Aprobado por: Comité de diseño CDA	Fecha: 01/06/2008	Referente(s) <input type="checkbox"/>	Línea <input checked="" type="checkbox"/> Muestra <input checked="" type="checkbox"/>





Ministerio de Comercio, Industria y Turismo  
artesanas de colombia

**FORMATO**  
**ficha de producto**  
**y planos técnicos**  
**carta**

CÓDIGO FORFAT24

V1

FECHA: 2007 10 18

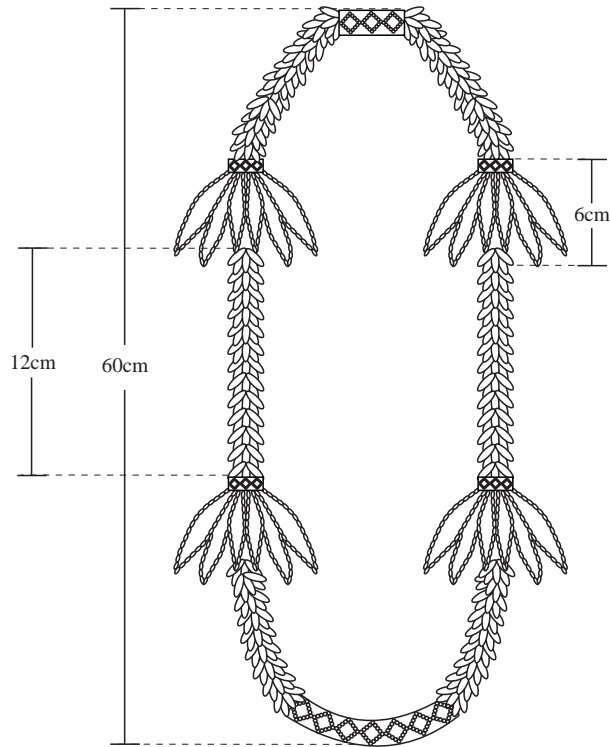

1	gualca	semillas	60%
2	flores	chaquira	40%
No.	Pieza	Material	Cant. 100%
Tabla de Componentes			

Nombre de la Pieza: Collar Carnaval	Referencia: FG-2-7	ESC. 1-10	Hoja No. N/p
Oficio: Tejido	Técnica: Tejido en Chaquira	Materia Prima: Semillas, Chaquira y Nylon	

**Especificaciones Técnicas:** Proceso de producción: Se tejen cilindros de un centímetro de largo donde nacen los pétalos de las flores, aparte se tejen los racimos de semillas los cuales se ensamblan a las flores.

Color: Naranja	Capacidad de Producción / mes: 10	Dimensiones Generales (mm)				
Peso (gr.): 200	Precio Unitario: \$ 78.000	Precio por mayor: \$ NA	Largo: 60	Ancho: NA	Alto: NA	Diámetro: NA
Artesano: Elvira Mutumbajoy	Teléfono: NA					

Grupo o Taller: Resguardo Condagua	Departamento: Putumayo	Ciudad: a 20 minutos de Mocoa
Certificado Hecho a Mano Si • No <input checked="" type="checkbox"/>	Localidad <input type="checkbox"/> Vereda <input type="checkbox"/> Resguardo <input checked="" type="checkbox"/> : Condagua	

Observaciones: Ninguna

Responsable: María del Pilar Sánchez de la Rosa	Dibujante: María del Pilar Sánchez de la Rosa		
Aprobado por: Comité de diseño CDA	Fecha: 01/06/2008	Referente(s) <input type="checkbox"/>	Línea <input checked="" type="checkbox"/> Muestra <input checked="" type="checkbox"/>



1	gualcas	semillas	60%
2	flores	chaquira	40%
No.	Pieza	Material	Cant. 100 %
Tabla de Componentes			

Nombre de la Pieza: Aretes Carnaval	Referencia: FG-2-9	ESC. NA.	Hoja No. N/p
Oficio: tejido	Técnica: Tejido en Chaquira	Materia Prima: Semillas, Chaquira y Nylon	

**Especificaciones Técnicas:** Proceso de producción: Se teje un cilindro de un centímetro y será la base de la flor donde nace el pétalo, aparte se teje el racimo de semillas las cuales se ensamblan a la flor, para terminar este proceso se colocan terminales y ganchos.

Color: Naranja	Capacidad de Producción / mes: 20	Dimensiones Generales (mm)				
Peso (gr.): 70	Precio Unitario: \$ 23.400	Precio por mayor: \$ NA	Largo: 80	Ancho: NA	Alto: NA	Diámetro: NA

Artesano: Elvira Mutumbajoy	Teléfono: NA	Departamento: Putumayo	Ciudad: a 20 minutos de Mocoa
Grupo o Taller: Resguardo	Localidad <input type="checkbox"/> Vereda <input type="checkbox"/> Resguardo <input checked="" type="checkbox"/> : Condagua		

Observaciones: Ninguna

Responsable: María del Pilar Sánchez de la Rosa	Dibujante: María del Pilar Sánchez de la Rosa	Terminada <input type="checkbox"/>	En proceso <input type="checkbox"/>
Aprobado por: CDA	Fecha: 01/06/2008	Referente(s) <input type="checkbox"/>	Línea <input checked="" type="checkbox"/> Muestra <input type="checkbox"/>



Ministerio de Comercio, Industria y Turismo  
artesanías de colombia

**FORMATO**  
**ficha de producto**  
**y planos técnicos**  
**carta**

CÓDIGO FORFAT24

V1

FECHA: 2007 10 18

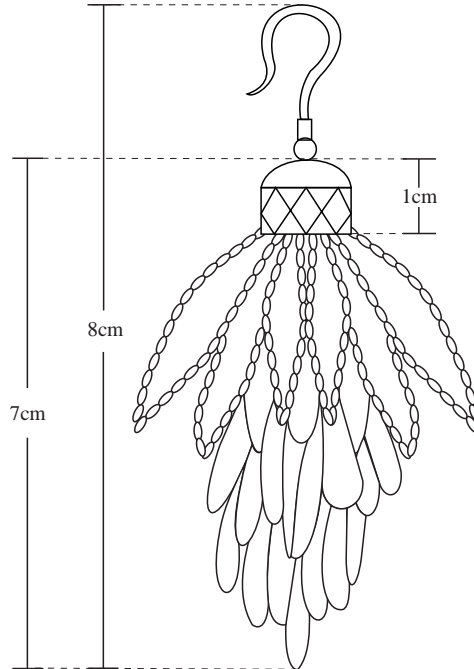

1	gualcas	semillas	60%
2	flores	chaquira	40%
No.	Pieza	Material	Cant. 100 %
Tabla de Componentes			

Nombre de la Pieza: Aretes Carnaval	Referencia: FG-2-9	ESC. 1-10	Hoja No. N/p
Oficio: tejido	Técnica: Tejido en Chaquira	Materia Prima: Semillas, Chaquira y Nylon	

**Especificaciones Técnicas:** Proceso de producción: Se teje un cilindro de un centímetro y será la base de la flor donde nace el pétalo, aparte se teje el racimo de semillas las cuales se ensamblan a la flor, para terminar este proceso se colocan terminales y ganchos.

Color: Naranja	Capacidad de Producción / mes: 20	Dimensiones Generales (mm)				
Peso (gr.): 70	Precio Unitario: \$ 23.400	Precio por mayor: \$ NA	Largo: 80	Ancho: NA	Alto: NA	Diámetro: NA

Artesano: Elvira Mutumbajoy	Teléfono: NA	Departamento: Putumayo	Ciudad: a 20 minutos de Mocoa
Grupo o Taller: Resguardo	Localidad <input type="checkbox"/> Vereda <input type="checkbox"/> Resguardo <input checked="" type="checkbox"/> : Condagua		

Observaciones: Ninguna

Responsable: María del Pilar Sánchez de la Rosa	Dibujante: María del Pilar Sánchez de la Rosa
Aprobado por: Comité de diseño CDA	Fecha: 01/06/2008

Terminada   
En proceso



1	gualca	semillas	60%
2	flor	chaquira	40%
No.	Pieza	Material	Cant. 100%
Tabla de Componentes			

<b>Nombre de la Pieza:</b> Llavero Carnaval		<b>Referencia:</b> FG-2-8		<b>ESC.</b> NA.		<b>Hoja No.</b> N/p	
<b>Oficio:</b> Tejido		<b>Técnica:</b> Tejido en Chaquira		<b>Materia Prima:</b> Semillas, Chaquira y Nylon			
<b>Especificaciones Técnicas:</b> Proceso de producción: Se teje un cilindro de un centímetro y será la base de la flor donde nace el pétalo, aparte se teje el racimo de semillas las cuales se ensamblan a la flor, para terminar este proceso se colocan terminales y ganchos.							
<b>Color:</b> Naranja		<b>Capacidad de Producción / mes:</b> 30		<b>Dimensiones Generales (mm)</b>			
<b>Peso (gr.):</b> 40	<b>Precio Unitario:</b> \$15.600	<b>Precio por mayor:</b> \$ NA		<b>Largo:</b> 120	<b>Ancho:</b> NA	<b>Alto:</b> NA	<b>Diámetro:</b> NA
<b>Artesano:</b> Elvira Mutumbajoy				<b>Teléfono:</b> NA			
<b>Grupo o Taller:</b> Resguardo Condagua				<b>Departamento:</b> Putumayo		<b>Ciudad:</b> a 20 minutos de Mocoa	
<b>Certificado Hecho a Mano</b> Si • No <input checked="" type="checkbox"/>				<b>Localidad</b> <input type="checkbox"/> Vereda <input type="checkbox"/> Resguardo <input checked="" type="checkbox"/> : Condagua			
<b>Observaciones:</b> Ninguna							
<b>Responsable:</b> María del Pilar Sánchez de la Rosa				<b>Dibujante:</b> María del Pilar Sánchez de la Rosa			
<b>Aprobado por:</b> Comité de diseño CDA				<b>Fecha:</b> 01/06/2008	<b>Referente(s)</b> <input type="checkbox"/>	<b>Línea</b> <input type="checkbox"/>	<b>Muestra</b> <input checked="" type="checkbox"/> <input type="checkbox"/>

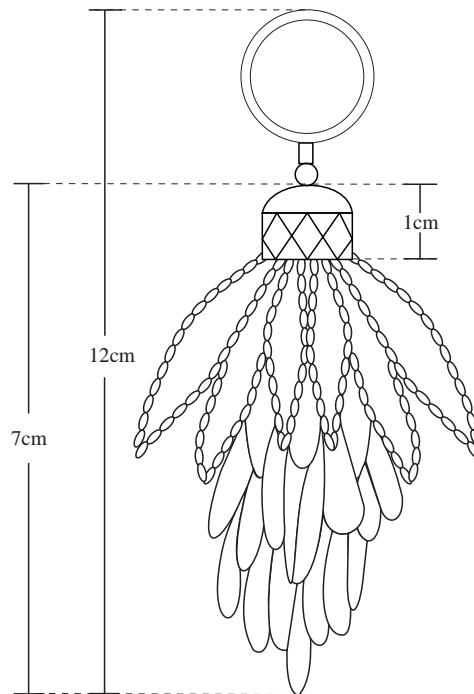

1	gualca	semillas	60%
2	flor	chaquira	40%
No.	Pieza	Material	Cant. 100%
Tabla de Componentes			

<b>Nombre de la Pieza:</b> Llavero Carnaval	<b>Referencia:</b> FG-2-8	<b>ESC.</b> 1-1	<b>Hoja No.</b> N/p
<b>Oficio:</b> Tejido	<b>Técnica:</b> Tejido en Chaquira	<b>Materia Prima:</b> Semillas, Chaquira y Nylon	

**Especificaciones Técnicas:** Proceso de producción: Se teje un cilindro de un centímetro y será la base de la flor donde nace el pétalo, aparte se teje el racimo de semillas las cuales se ensamblan a la flor, para terminar este proceso se colocan terminales y ganchos.

<b>Color:</b> Naranja	<b>Capacidad de Producción / mes:</b> 30	<b>Dimensiones Generales (mm)</b>				
<b>Peso (gr.):</b> 40	<b>Precio Unitario:</b> \$15 .600	<b>Precio por mayor:</b> \$ NA	<b>Largo:</b> 120	<b>Ancho:</b> NA	<b>Alto:</b> NA	<b>Diámetro:</b> NA
<b>Artesano:</b> Elvira Mutumbajoy		<b>Teléfono:</b> NA				
<b>Grupo o Taller:</b> Resguardo Condagua			<b>Departamento:</b> Putumayo		<b>Ciudad:</b> a 20 minutos de Mocoa	
<b>Certificado Hecho a Mano</b> Si • No <input checked="" type="checkbox"/>			<b>Localidad</b> <input type="checkbox"/> Vereda <input type="checkbox"/> Resguardo <input checked="" type="checkbox"/> : Condagua			

**Observaciones:** Ninguna

<b>Responsable:</b> María del Pilar Sánchez de la Rosa	<b>Dibujante:</b> María del Pilar Sánchez de la Rosa				
<b>Aprobado por:</b> Comité de diseño CDA	<b>Fecha:</b> 01/06/2008	Referente(s) <input type="checkbox"/>	Línea <input checked="" type="checkbox"/>	Muestra <input checked="" type="checkbox"/>	<input type="checkbox"/>



1	cilindro	hilo	65%
2	cilindro	chaquira	25%
3	terminales	alambre	10%
No.	Pieza	Material	Cant. 100%
Tabla de Componentes			

<b>Nombre de la Pieza:</b> Collar Cilindro	<b>Referencia:</b> FG-2-10	<b>ESC.</b> NA.	<b>Hoja No.</b> N/p
<b>Oficio:</b> Tejido	<b>Técnica:</b> Tejido en Crochet y Chaquira	<b>Materia Prima:</b> Hilo lider, nylon y Chaquira	

<b>Especificaciones Técnicas:</b> 5 cilindros tejidos a mano en chaquiras, 1 cilindro de 38 cm de largo en crochet

<b>Color:</b> azul	<b>Capacidad de Producción / mes:</b> 20	<b>Dimensiones Generales (mm)</b>				
<b>Peso (gr.):</b> 180	<b>Precio Unitario:</b> \$ 45.500	<b>Precio por mayor:</b> \$ NA	<b>Largo:</b> 380	<b>Ancho:</b> NA	<b>Alto:</b> NA	<b>Diámetro:</b> 15
<b>Artesano:</b> Soraida Chindoy Mabisoy		<b>Teléfono:</b> NA				

<b>Grupo o Taller:</b> Resguardo condagua	<b>Departamento:</b> Putumayo	<b>Ciudad:</b> a 20 minutos de Mocoa
<b>Certificado Hecho a Mano</b> Si • No <input checked="" type="checkbox"/>	<b>Localidad</b> <input type="checkbox"/> Vereda <input type="checkbox"/> Resguardo <input checked="" type="checkbox"/> : Condagua	

<b>Observaciones:</b> Ninguna

<b>Responsable:</b> María del Pilar Sánchez de la Rosa	<b>Dibujante:</b> María del Pilar Sánchez de la Rosa				
<b>Aprobado por:</b> Comité de diseño CDA	<b>Fecha:</b> 01/06/2008	Referente(s) <input type="checkbox"/>	Línea <input checked="" type="checkbox"/>	Muestra <input checked="" type="checkbox"/>	<input type="checkbox"/>

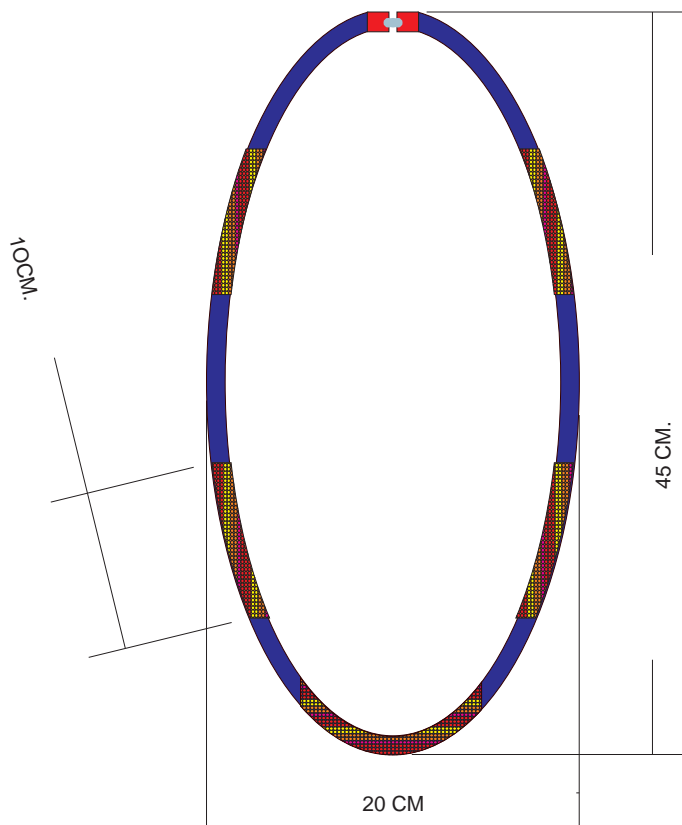

1	cilindro	hilo	65%
2	cilindro	chaquira	25%
3	terminales	alambre	10%
No.	Pieza	Material	Cant. 100%
Tabla de Componentes			

<b>Nombre de la Pieza:</b> Collar Cilindro	<b>Referencia:</b> FG-2-10	<b>ESC.</b> 1-10	<b>Hoja No.</b> N/p
<b>Oficio:</b> Tejido	<b>Técnica:</b> Tejido en Crochet y Chaquira	<b>Materia Prima:</b> Hilo lider, nylon y Chaquira	

<b>Especificaciones Técnicas:</b> 5 cilindros tejidos a mano en chaquiras, 1 cilindro de 38 cm de largo en crochet

<b>Color:</b> azul	<b>Capacidad de Producción / mes:</b> 20	<b>Dimensiones Generales (mm)</b>				
<b>Peso (gr.):</b> 180	<b>Precio Unitario:</b> \$ 45.500	<b>Precio por mayor:</b> \$ NA	<b>Largo:</b> 380	<b>Ancho:</b> NA	<b>Alto:</b> NA	<b>Diámetro:</b> 15
<b>Artesano:</b> Soraida Chindoy Mabisoy		<b>Teléfono:</b> NA				

<b>Grupo o Taller:</b> Resguardo condagua	<b>Departamento:</b> Putumayo	<b>Ciudad:</b> a 20 minutos de Mocoa
<b>Certificado Hecho a Mano</b> Si • No <input checked="" type="checkbox"/>	<b>Localidad</b> <input type="checkbox"/> Vereda <input type="checkbox"/> Resguardo <input checked="" type="checkbox"/> : Condagua	

<b>Observaciones:</b> Ninguna

<b>Responsable:</b> María del Pilar Sánchez de la Rosa	<b>Dibujante:</b> María del Pilar Sánchez de la Rosa
<b>Aprobado por:</b> Comité de diseño CDA	<b>Fecha:</b> 01/06/2008
Referente(s) <input type="checkbox"/>	Línea <input checked="" type="checkbox"/>
Muestra <input checked="" type="checkbox"/>	<input type="checkbox"/>

Terminada  
En proceso



1	ciindro	hilo	60%
2	cilindro	chaquira	30%
3	terminales	alambre	10%
No.	Pieza	Material	Cant. 100%
<b>Tabla de Componentes</b>			

<b>Nombre de la Pieza:</b> Pulséra Cilindro		<b>Referencia:</b> FG-2-11		<b>ESC.</b> X:X		<b>Hoja No.</b> N/p	
<b>Oficio:</b> Tejido		<b>Técnica:</b> Tejido en Crochet y Chaquira		<b>Materia Prima:</b> Hilo lider, nylon y Chaquira			
<b>Especificaciones Técnicas:</b> Proceso de producción: Se teje un tubo en crochet de un centímetro de diámetro aparte se teje un tubo con chaquira de 1.5cm de diámetro y se introduce el tubo de crochet dentro del tubo de chaquira, este es sujetado con puntadas en hilo, para término el proceso se ponen terminales y broches.							
<b>Color:</b> verde		<b>Capacidad de Producción / mes:</b> 20		<b>Dimensiones Generales (mm)</b>			
<b>Peso (gr.):</b> 100	<b>Precio Unitario:</b> \$ 27.300	<b>Precio por mayor:</b> \$ NA		<b>Largo:</b> 160	<b>Ancho:</b> NA	<b>Alto:</b> NA	<b>Diámetro:</b> 15
<b>Artesano:</b> Soraida Chindoy Mabisoy		<b>Teléfono:</b> NA					
<b>Grupo o Taller:</b> Resguardo condagua				<b>Departamento:</b> Putumayo		<b>Ciudad:</b> a 20 minutos de Mocoa	
<b>Certificado Hecho a Mano</b> Si • No <input checked="" type="checkbox"/>				<b>Localidad</b> <input type="checkbox"/> Vereda <input type="checkbox"/> Resguardo <input checked="" type="checkbox"/> : Condagua			
<b>Observaciones:</b> Ninguna							
<b>Responsable:</b> María del Pilar Sánchez de la Rosa				<b>Dibujante:</b> María del Pilar Sánchez de la Rosa			
<b>Aprobado por:</b> Comité de diseño CDA				<b>Fecha:</b> 01/06/2008		Referente(s) <input type="checkbox"/> Línea <input checked="" type="checkbox"/> Muestra <input checked="" type="checkbox"/>	



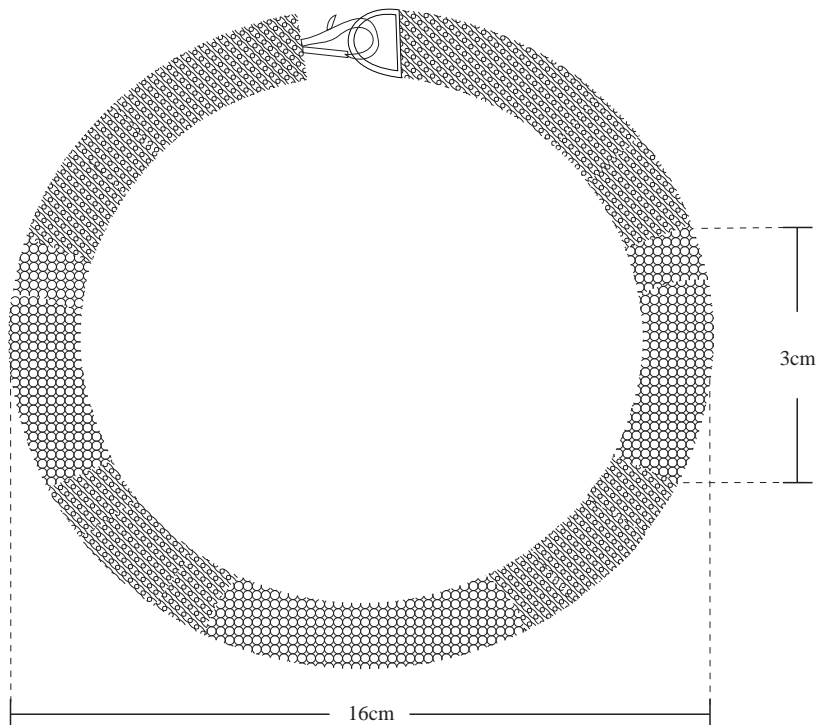

1	ciindro	hilo	60%
2	cilindro	chaquira	30%
3	terminales	alambre	10%
No.	Pieza	Material	Cant. 100%
Tabla de Componentes			

<b>Nombre de la Pieza:</b> Pulséra Cilindro		<b>Referencia:</b> FG-2-11		<b>ESC.</b> 1-1		<b>Hoja No.</b> N/p	
<b>Oficio:</b> Tejido		<b>Técnica:</b> Tejido en Crochet y Chaquira		<b>Materia Prima:</b> Hilo lider, nylon y Chaquira			
<b>Especificaciones</b> Proceso de producción: Se teje un tubo en crochet de un centímetro de diámetro aparte se teje un tubo con chaquira de 1.5cm de diámetro y se introduce el tubo de crochet dentro del tubo de chaquira, este es sujetado con puntadas en hilo, para terminar el proceso se ponen terminales y broches.							
<b>Color:</b> verde		<b>Capacidad de Producción / mes:</b> 20		<b>Dimensiones Generales (mm)</b>			
<b>Peso (gr.):</b> 100	<b>Precio Unitario:</b> \$ 27.300	<b>Precio por mayor:</b> \$ NA		<b>Largo:</b> 160	<b>Ancho:</b> NA	<b>Alto:</b> NA	<b>Diámetro:</b> 15
<b>Artesano:</b> Soraida Chindoy Mabisoy		<b>Teléfono:</b> NA					
<b>Grupo o Taller:</b> Resguardo condagua				<b>Departamento:</b> Putumayo		<b>Ciudad:</b> a 20 minutos de Mocoa	
<b>Certificado Hecho a Mano</b> Si • No <input checked="" type="checkbox"/>				<b>Localidad</b> <input type="checkbox"/> Vereda <input type="checkbox"/> Resguardo <input checked="" type="checkbox"/> : Condagua			
<b>Observaciones:</b> Ninguna							

<b>Responsable:</b> María del Pilar Sánchez de la Rosa				<b>Dibujante:</b> María del Pilar Sánchez de la Rosa			
<b>Aprobado por:</b> Comité de diseño CDA		<b>Fecha:</b> 01/06/2008		Referente(s) <input type="checkbox"/>		Línea <input checked="" type="checkbox"/> Muestra <input type="checkbox"/>	



1	cilindro	hilo	60%
2	cilindro	chaquira	30%
3	terminales	alambre	10%
No.	Pieza	Material	Cant. 100%
Tabla de Componentes			

Nombre de la Pieza: Arete Cilindro		Referencia: FG-2-12	ESC. NA.	Hoja No. N/p
Oficio: Tejido	Técnica: Tejido en Crochet y Chaquira	Materia Prima: Hilo lider, nylon y Chaquira		
Especificaciones Técnicas: Proceso de producción: Se realiza un cilindro en crochet de un centimetro de diámetro y otro en chaquira de 1,5 cm de diámetro, luego se introduce el cilindro de crochet dentro del de chaquira y para finalizar se coloca un terminal y el gancho.				
Color: verde	Capacidad de Producción / mes: 30		Dimensiones Generales (mm)	
Peso (gr.): 70	Precio Unitario: \$ 18.000	Precio por mayor: NA	Largo: 80	Ancho: NA
Artesano: Soraida Chindoy Mabisoy		Teléfono: NA	Alto: NA	Diámetro: 15
Grupo o Taller: Resguardo Condagua		Departamento: Putumayo	Ciudad: a 20 minutos de Mocoa	
Certificado Hecho a Mano Si • No <input checked="" type="checkbox"/>		Localidad <input type="checkbox"/> Vereda <input type="checkbox"/> Resguardo <input checked="" type="checkbox"/> : Condagua		
Observaciones: Ninguna				

Responsable: María del Pilar Sánchez de la Rosa	Dibujante: María del Pilar Sánchez de la Rosa			
Aprobado por: Comité de diseño CDA	Fecha: 01/06/2008	Referente(s) <input type="checkbox"/>	Línea <input checked="" type="checkbox"/>	Muestra <input checked="" type="checkbox"/>

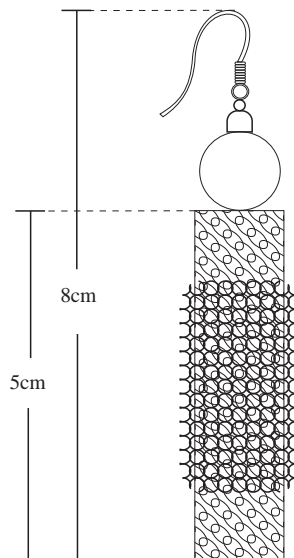

1	cilindro	hilo	60%
2	cilindro	chaquira	30%
3	terminales	alambre	10%
No.	Pieza	Material	Cant. 100%
Tabla de Componentes			

Nombre de la Pieza: Arete Cilindro		Referencia: FG-2-12	ESC. 1-1	Hoja No. N/p
Oficio: Tejido	Técnica: Tejido en Crochet y Chaquira	Materia Prima: Hilo lider, nylon y Chaquira		
Especificaciones Técnicas: Proceso de producción: Se realiza un cilindro en crochet de un centimetro de diámetro y otro en chaquira de 1,5 cm de diámetro, luego se introduce el cilindro de crochet dentro del de chaquira y para finalizar se coloca un terminal y el gancho.				
Color: verde	Capacidad de Producción / mes: 30		Dimensiones Generales (mm)	
Peso (gr.): 70	Precio Unitario: \$ 18.000	Precio por mayor: NA	Largo: 80	Ancho: NA
Artesano: Soraida Chindoy Mabisoy		Teléfono: NA	Alto: NA	Diámetro: 15
Grupo o Taller: Resguardo Condagua		Departamento: Putumayo	Ciudad: a 20 minutos de Mocoa	
Certificado Hecho a Mano Si • No <input checked="" type="checkbox"/>		Localidad <input type="checkbox"/> Vereda <input type="checkbox"/> Resguardo <input checked="" type="checkbox"/> : Condagua		

Observaciones: Ninguna

Responsable: María del Pilar Sánchez de la Rosa	Dibujante: María del Pilar Sánchez de la Rosa
Aprobado por: Comité de diseño CDA	Fecha: 01/06/2008



**FORMATO**  
**ficha de producto**  
**y planos técnicos**  
**carta**

CÓDIGO FORFAT24

V1

FECHA: 2007 10 18



1	bolsa	terlanca y chaquira	100%
No.	Pieza	Material	Cant. 100%
Tabla de Componentes			

Nombre de la Pieza: Mochila Gigra Referencia: FG-2-13 ESC. NA. Hoja No. N/p

Oficio: Tejido Técnica: Tejido en Gigra Materia Prima: Hilo terlanca y chaquiron

**Especificaciones Técnicas:** Proceso de producción: Se determina el número de puntos para la base de la mochila y se comienza a aumentar de forma regular hasta determinar el diámetro y paralelo a eso se suben los puntos para completar la bolsa de la mochila.  
 Durante este proceso se insertan las chaquiras, dos por cada punto.

Color: Naranja	Capacidad de Producción / mes: 2	Dimensiones Generales (mm)				
Peso (gr.): 1000	Precio Unitario: \$ 169.000	Precio por mayor: \$ NA	Largo: 1500	Ancho: NA	Alto: NA	Diámetro: 300

Artesano: María Bernardina Buesaquillo Teléfono: NA

Grupo o Taller: Condagua Departamento: Putumayo Ciudad: a 20 minutos de Mocoa

Certificado Hecho a Mano Si • No  Localidad  Vereda  Resguardo  : Condagua

Observaciones: Ninguna

Responsable: María del Pilar Sánchez de la Rosa Dibujante: María del Pilar Sánchez de la Rosa

Aprobado por: Comité de diseño CDA Fecha: 01/06/2008 Referente(s)  Línea  Muestra

Terminada   
 En proceso



**FORMATO**  
**ficha de producto**  
**y planos técnicos**  
**carta**

CÓDIGO FORFAT24

V1



FECHA: 2007 10 18

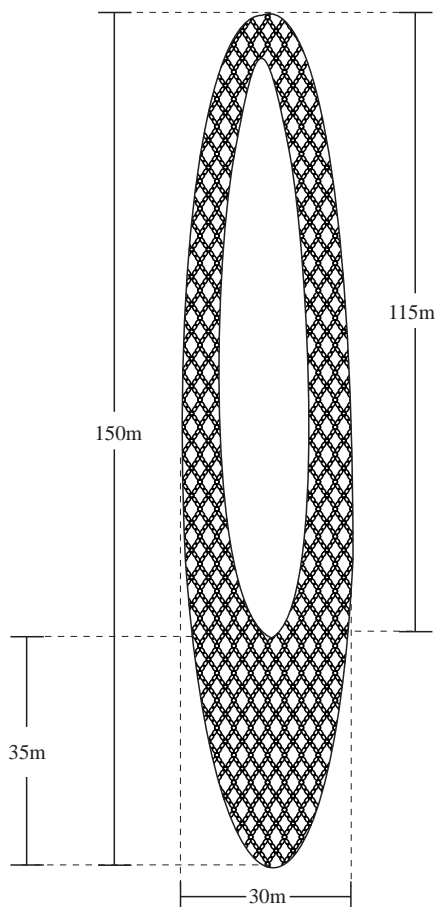

1	bolsa	terlanca y chaquira	100%
No.	Pieza	Material	Cant. 100%
<b>Tabla de Componentes</b>			

<b>Nombre de la Pieza:</b> Mochila Giga		<b>Referencia:</b> FG-2-13		<b>ESC.</b> 1-10		<b>Hoja No.</b> N/p	
<b>Oficio:</b> Tejido		<b>Técnica:</b> Tejido en Giga		<b>Materia Prima:</b> Hilo terlanca y chaquiron			
<b>Especificaciones Técnicas:</b> Proceso de producción: Se determina el número de puntos para la base de la mochila y se comienza a aumentar de forma regular hasta determinar el diámetro y paralelo a eso se suben los puntos para completar la bolsa de la mochila. Durante este proceso se insertan las chaquiras, dos por cada punto.							
<b>Color:</b> Naranja		<b>Capacidad de Producción / mes:</b> 2		<b>Dimensiones Generales (mm)</b>			
<b>Peso (gr.):</b> 1000	<b>Precio Unitario:</b> \$ 169.000	<b>Precio por mayor:</b> \$ NA		<b>Largo:</b> 1500	<b>Ancho:</b> NA	<b>Alto:</b> NA	<b>Diámetro:</b> 300
<b>Artesano:</b> María Bernardina Buesaquillo		<b>Teléfono:</b> NA					
<b>Grupo o Taller:</b> Condagua		<b>Departamento:</b> Putumayo		<b>Ciudad:</b> a 20 minutos de Mocoa			
<b>Certificado Hecho a Mano</b> Si • No <input checked="" type="checkbox"/>		<b>Localidad</b> <input type="checkbox"/> Vereda <input type="checkbox"/> Resguardo <input checked="" type="checkbox"/> : Condagua					

**Observaciones:** Ninguna

**Responsable:** María del Pilar Sánchez de la Rosa      **Dibujante:** María del Pilar Sánchez de la Rosa  
**Aprobado por:** Comité de diseño CDA      **Fecha:** 01/06/2008      Referente(s)       Línea       Muestra

Terminada  En proceso



**FORMATO  
ficha de producto  
y planos técnicos  
carta**

**CÓDIGO FORFAT24**

**V1**

**FECHA: 2007 10 18**



1	chal	terlenca	85%
2	puntas	chaquira	15%
No.	Pieza	Material	Cant. 100%
<b>Tabla de Componentes</b>			

<b>Nombre de la Pieza:</b> Chal Giga	<b>Referencia:</b> FG-2-14	<b>ESC.</b> NA.	<b>Hoja No.</b> N/p
<b>Oficio:</b> tejido	<b>Técnica:</b> Tejido en Giga	<b>Materia Prima:</b> Hilo terlenca y chaquiron	

**Especificaciones Técnicas:** Proceso de producción: Se determina el número de puntos para el ancho del chal y se comienza a aumentar de forma regular hasta determinar el largo, finalmente se interviene lachaquira en los dos extremos.  
Durante este proceso se insertan las chaquiras, dos por cada punto.

<b>Color:</b> Naranja	<b>Capacidad de Producción / mes:</b> 3	<b>Dimensiones Generales (mm)</b>				
<b>Peso (gr.):</b> 600	<b>Precio Unitario:</b> \$ 58.500	<b>Precio por mayor:</b> \$ NA	<b>Largo:</b> 1500	<b>Ancho:</b> 500	<b>Alto:</b> NA	<b>Diámetro:</b> NA
<b>Artesano:</b> Gilma Paola Daza		<b>Teléfono:</b> NA				
<b>Grupo o Taller:</b> Resguardo Condagua			<b>Departamento:</b> Putumayo		<b>Ciudad:</b> a 20 minutos de Mocoa	
<b>Certificado Hecho a Mano</b> Si • No <input checked="" type="checkbox"/>			<b>Localidad</b> <input type="checkbox"/> Vereda <input type="checkbox"/> Resguardo <input checked="" type="checkbox"/> : Condagua			

**Observaciones:** Ninguna

<b>Responsable:</b> María del Pilar Sánchez de la Rosa	<b>Dibujante:</b> María del Pilar Sánchez de la Rosa
<b>Aprobado por:</b> Comité de diseño CDA	<b>Fecha:</b> 01/06/2008

Referente(s)  Línea  Muestra



**FORMATO**  
**ficha de producto**  
**y planos técnicos**  
**carta**

**CÓDIGO FORFAT24**

**V1**

**FECHA: 2007 10 18**

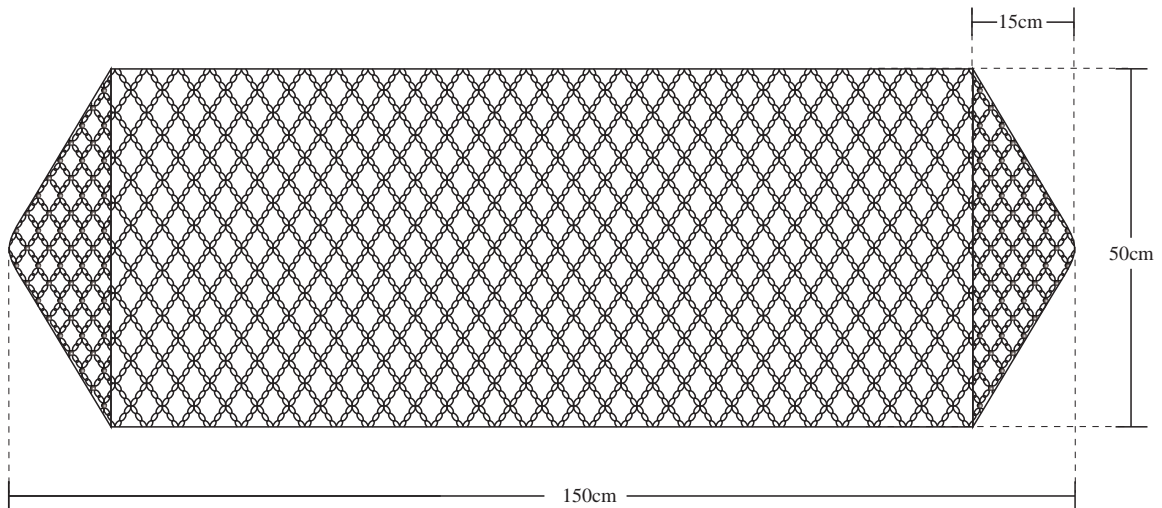

1	chal	terlenca	85%
2	puntas	chaquira	15%
No.	Pieza	Material	Cant. 100%
<b>Tabla de Componentes</b>			

<b>Nombre de la Pieza:</b> Chal Gigra	<b>Referencia:</b> FG-2-14	<b>ESC.</b> 1-10	<b>Hoja No.</b> N/p
<b>Oficio:</b> tejido	<b>Técnica:</b> Tejido en Gigra	<b>Materia Prima:</b> Hilo terlenca y chaquiron	

**Especificaciones Técnicas:** Proceso de producción: Se determina el número de puntos para el ancho del chal y se comienza a aumentar de forma regular hasta determinar el largo, finalmente se interviene lachaquira en los dos extremos.  
 Durante este proceso se insertan las chaquiras, dos por cada punto.

<b>Color:</b> Naranja	<b>Capacidad de Producción / mes:</b> 3	<b>Dimensiones Generales (mm)</b>				
<b>Peso (gr.):</b> 600	<b>Precio Unitario:</b> \$ 58.500	<b>Precio por mayor:</b> \$ NA	<b>Largo:</b> 1500	<b>Ancho:</b> 500	<b>Alto:</b> NA	<b>Diámetro:</b> NA
<b>Artesano:</b> Gilma Paola Daza		<b>Teléfono:</b> NA				
<b>Grupo o Taller:</b> Resguardo Condagua			<b>Departamento:</b> Putumayo		<b>Ciudad:</b> a 20 minutos de Mocoa	
<b>Certificado Hecho a Mano</b> Si <input type="checkbox"/> No <input checked="" type="checkbox"/>			<b>Localidad</b> <input type="checkbox"/> Vereda <input type="checkbox"/> Resguardo <input checked="" type="checkbox"/> : Condagua			

**Observaciones:** Ninguna

<b>Responsable:</b> María del Pilar Sánchez de la Rosa	<b>Dibujante:</b> María del Pilar Sánchez de la Rosa	<b>Fecha:</b> 01/06/2008	Referente(s) <input type="checkbox"/>	Línea <input checked="" type="checkbox"/>	Muestra <input checked="" type="checkbox"/>	<input type="checkbox"/>
--	--	--------------------------	---------------------------------------	---	---	--------------------------



**FORMATO  
ficha de producto  
y planos técnicos  
carta**

**CÓDIGO FORFAT24**

**V1**

**FECHA: 2007 10 18**



1	collar	terlenca chaquira	95%
2	Borlas	hilo	5%
No.	Pieza	Material	Cant. 100%
<b>Tabla de Componentes</b>			

<b>Nombre de la Pieza:</b> Collar Gigra		<b>Referencia:</b> FG-2-15		<b>ESC.</b> NA.		<b>Hoja No.</b> N/p	
<b>Oficio:</b> Tejido		<b>Técnica:</b> Tejido en Gigra		<b>Materia Prima:</b> Hilo terlenca y chaquiron			
<b>Especificaciones Técnicas:</b> Proceso de producción: Se determina el número de puntos para la base del collar y se comienza a aumentar de forma regular para completar el diámetro. Durante este proceso se insertan las chaquiras, dos por cada punto. Para finalizar se ponen terminales y broches en los dos extremos.							
<b>Color:</b> Amarillo		<b>Capacidad de Producción / mes:</b> 5		<b>Dimensiones Generales (mm)</b>			
<b>Peso (gr.):</b> 180	<b>Precio Unitario:</b> \$ 55.000	<b>Precio por mayor:</b> \$ NA		<b>Largo:</b> 40	<b>Ancho:</b> 250	<b>Alto:</b> NA	<b>Diámetro:</b> NA
<b>Artesano:</b> María Bernardina Buesaquillo		<b>Teléfono:</b> NA					
<b>Grupo o Taller:</b> Resguardo Condagua				<b>Departamento:</b> Putumayo		<b>Ciudad:</b> a 20 minutos de Mocoa	
<b>Certificado Hecho a Mano</b> Si <input checked="" type="checkbox"/> No <input type="checkbox"/>				<b>Localidad</b> <input type="checkbox"/> Vereda <input type="checkbox"/> Resguardo <input checked="" type="checkbox"/> : Condagua			

**Observaciones:** Ninguna

<b>Responsable:</b> María del Pilar Sánchez de la Rosa		<b>Dibujante:</b> María del Pilar Sánchez de la Rosa					
<b>Aprobado por:</b> Comité de diseño CDA		<b>Fecha:</b> 01/06/2008	Referente(s) <input type="checkbox"/>	Línea <input checked="" type="checkbox"/>	Muestra <input checked="" type="checkbox"/>	<input type="checkbox"/>	





**FORMATO  
ficha de producto  
y planos técnicos  
carta**

**CÓDIGO FORFAT24**

**V1**

**FECHA: 2007 10 18**

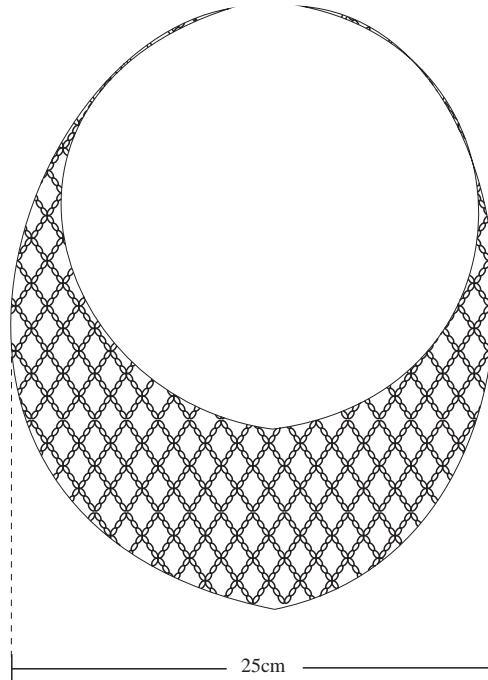

1	collar	terlenca chaquira	95%
2	Borlas	hilo	5%
No.	Pieza	Material	Cant. 100%
<b>Tabla de Componentes</b>			



<b>Nombre de la Pieza:</b> Collar Gigra	<b>Referencia:</b> FG-2-15	<b>ESC.</b> 1-10	<b>Hoja No.</b> N/p
<b>Oficio:</b> Tejido	<b>Técnica:</b> Tejido en Gigra	<b>Materia Prima:</b> Hilo terlenca y chaquiron	

**Especificaciones Técnicas:** Proceso de producción: Se determina el número de puntos para la base del collar y se comienza a aumentar de forma regular para completar el diámetro. Durante este proceso se insertan las chaquiras, dos por cada punto.  
Para finalizar se ponen terminales y broches en los dos extremos.

<b>Color:</b> Amarillo	<b>Capacidad de Producción / mes:</b> 5		<b>Dimensiones Generales (mm)</b>			
<b>Peso (gr.):</b> 180	<b>Precio Unitario:</b> \$ 55.000	<b>Precio por mayor:</b> \$ NA	<b>Largo:</b> 40	<b>Ancho:</b> 250	<b>Alto:</b> NA	<b>Diámetro:</b> NA
<b>Artesano:</b> María Bernardina Buesaquillo		<b>Teléfono:</b> NA				
<b>Grupo o Taller:</b> Resguardo Condagua			<b>Departamento:</b> Putumayo		<b>Ciudad:</b> a 20 minutos de Mocoa	
<b>Certificado Hecho a Mano</b> Si <input checked="" type="checkbox"/> No <input type="checkbox"/>			<b>Localidad</b> <input type="checkbox"/> Vereda <input type="checkbox"/> Resguardo <input checked="" type="checkbox"/> : Condagua			

**Observaciones:** Ninguna

<b>Responsable:</b> María del Pilar Sánchez de la Rosa	<b>Dibujante:</b> María del Pilar Sánchez de la Rosa					
<b>Aprobado por:</b> Comité de diseño CDA	<b>Fecha:</b> 01/06/2008	Referente(s) <input type="checkbox"/>	Línea <input checked="" type="checkbox"/>	Muestra <input checked="" type="checkbox"/>		

	<b>FORMATO</b> <b>ficha de producto</b> <b>y planos técnicos</b> <b>carta</b>	<b>CÓDIGO FORFAT24</b>  <b>FECHA: 2007 10 18</b>	<b>V1</b>	



1	tubo	hilo	85%
2	tubo	chaquira	15%
No.	Pieza	Material	Cant. 100%
Tabla de Componentes			

<b>Nombre de la Pieza: Collar tubo</b>		<b>Referencia: FG-2-17</b>		<b>ESC. NA.</b>		<b>Hoja No. N/p</b>	
<b>Oficio: Tejido</b>		<b>Técnica: Crochet - Tejido con aguja de mano</b>		<b>Materia Prima: Hilo y chaquiron</b>			
<b>Especificaciones Técnicas:</b> Proceso de producción: Se realiza un cilindro en crochet de 1.5 cm de diámetro y 60 cm de largo, aparte se realizan tres cilindros de 2 cm de diámetro por 40 cm de largo y se introduce el tubo de crochet en los tubos de chaquira, para terminar se coloca un broche en terminal y gancho.							
<b>Color: Azul</b>		<b>Capacidad de Producción / mes: 4</b>		<b>Dimensiones Generales (mm)</b>			
<b>Peso (gr): 150</b>	<b>Precio Unitario: \$ 45.500</b>	<b>Precio por mayor: \$ NA</b>		<b>Largo: 400</b>	<b>Ancho: NA</b>	<b>Alto: NA</b>	<b>Diámetro: 15</b>
<b>Artesano: Soraida Chindoy</b>				<b>Teléfono: NA</b>			
<b>Grupo o Taller: Resguardo Condagua</b>				<b>Departamento: Putumayo</b>		<b>Ciudad: a 20 minutos de Mocoa</b>	
<b>Certificado Hecho a Mano Si • No <input checked="" type="checkbox"/></b>				<b>Localidad <input type="checkbox"/> Vereda <input type="checkbox"/> Resguardo <input checked="" type="checkbox"/> : Condagua</b>			
<b>Observaciones: Es importaste incluir la fotografía del producto</b>							
<b>Responsable: María del Pilar Sánchez de la Rosa</b>				<b>Dibujante: María del Pilar Sánchez de la Rosa</b>			
<b>Aprobado por: Comité de diseño CDA</b>				<b>Fecha: 01/06/2008</b>	Referente(s) <input type="checkbox"/>	Línea <input checked="" type="checkbox"/>	Muestra <input checked="" type="checkbox"/> <input type="checkbox"/>



**FORMATO  
ficha de producto  
y planos técnicos  
carta**

**CÓDIGO FORFAT24**

**V1**

**FECHA: 2007 10 18**

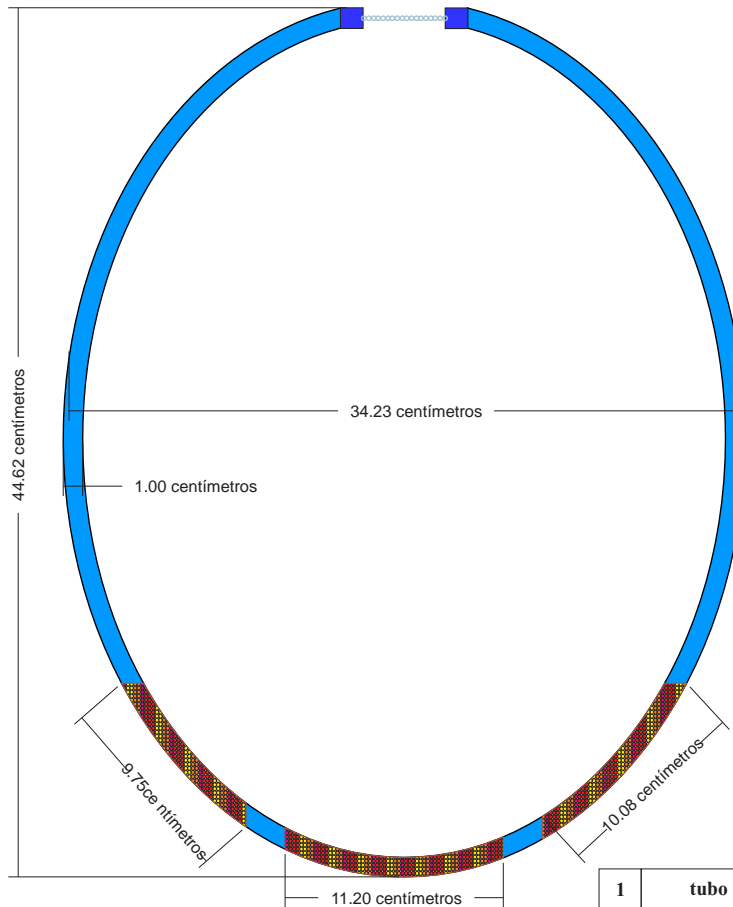

1	tubo	hilo	85%
2	tubo	chaquira	15%
No.	Pieza	Material	Cant. 100%
<b>Tabla de Componentes</b>			

<b>Nombre de la Pieza: Collar tubo</b>		<b>Referencia: FG-2-17</b>		<b>ESC. 1-3</b>		<b>Hoja No. N/p</b>	
<b>Oficio: Tejido</b>		<b>Técnica: Crochet - Tejido con aguja de mano</b>		<b>Materia Prima: Hilo y chaquiron</b>			
<b>Especificaciones Técnicas:</b> Proceso de producción: Se realiza un cilindro en crochet de 1.5 cm de diámetro y 60 cm de largo, aparte se realizan tres cilindros de 2 cm de diámetro por 40 cm de largo y se introduce el tubo de crochet en los tubos de chaquiron, para terminar se coloca un broche en terminal y gancho.							
<b>Color: Azul</b>		<b>Capacidad de Producción / mes: 4</b>		<b>Dimensiones Generales (mm)</b>			
<b>Peso (gr.): 150</b>	<b>Precio Unitario: \$ 45.500</b>	<b>Precio por mayor: \$ NA</b>		<b>Largo: 400</b>	<b>Ancho: NA</b>	<b>Alto: NA</b>	<b>Diámetro: 15</b>
<b>Artesano: Soraida Chindoy</b>			<b>Teléfono: NA</b>				
<b>Grupo o Taller: Resguardo Condagua</b>			<b>Departamento: Putumayo</b>		<b>Ciudad: a 20 minutos de Mocoa</b>		
<b>Certificado Hecho a Mano Si • No <input checked="" type="checkbox"/></b>			<b>Localidad <input type="checkbox"/> Vereda <input type="checkbox"/> Resguardo <input checked="" type="checkbox"/> : Condagua</b>				

**Observaciones: Ninguna**

<b>Responsable: María del Pilar Sánchez de la Rosa</b>		<b>Dibujante: María del Pilar Sánchez de la Rosa</b>					
<b>Aprobado por: Comité de diseño CDA</b>		<b>Fecha: 01/06/2008</b>	Referente(s) <input type="checkbox"/>	Línea <input checked="" type="checkbox"/>	Muestra <input checked="" type="checkbox"/>	<input type="checkbox"/>	



1	tubo	chaquira	95%
2	terminales	metal	5%
No.	Pieza	Material	Cant. 100%
Tabla de Componentes			

Nombre de la Pieza: Llavero tubo		Referencia: FG-2-18		ESC. 1-1		Hoja No. N/p	
Oficio: Tejido		Técnica: Tejido aguja de mano		Materia Prima: Nylon y chaquira			
Especificaciones Técnicas: Se realiza un cilindro en chaquira de 1.5cm de diámetro y 8 cm de largo para terminar se coloca un terminal y gancho.							
Color: Naranja		Capacidad de Producción / mes: 5		Dimensiones Generales (mm)			
Peso (gr.): 40	Precio Unitario: \$ 11.700	Precio por mayor: \$ NA		Largo: 120	Ancho: NA	Alto: NA	Diámetro: 150
Artesano: Yanet Garreta		Teléfono: NA					
Grupo o Taller: Resguardo Condagua			Departamento: Putumayo		Ciudad: a 20 minutos de Mocoa		
Certificado Hecho a Mano Si • No <input checked="" type="checkbox"/>			Localidad <input type="checkbox"/> Vereda <input type="checkbox"/> Resguardo <input checked="" type="checkbox"/> : Condagua				
Observaciones: Ninguna							
Responsable: María del Pilar Sánchez de la Rosa				Dibujante: María del Pilar Sánchez de la Rosa			
Aprobado por: Comité de diseño CDA				Fecha: 01/06/2008	Referente(s) <input type="checkbox"/>	Línea <input checked="" type="checkbox"/>	Muestra <input checked="" type="checkbox"/> <input type="checkbox"/>

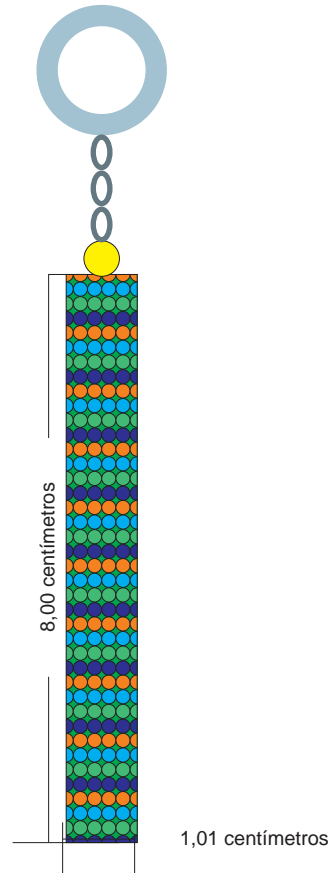

1	tubo	chaquira	95%
2	terminales	metal	5%
No.	Pieza	Material	Cant. 100%
Tabla de Componentes			

Nombre de la Pieza: Llavero tubo	Referencia: FG-2-18	ESC. 1-1	Hoja No. N/p
Oficio: Tejido	Técnica: Tejido aguja de mano	Materia Prima: Nylon y chaquira	

<b>Especificaciones Técnicas:</b>	Se realiza un cilindro en chaquira de 1.5cm de diámetro y 8 cm de largo para terminar se coloca un terminal y gancho.
-----------------------------------	---

Color: Naranja	Capacidad de Producción / mes: 5	Dimensiones Generales (mm)				
Peso (gr.): 40	Precio Unitario: \$ 11.700	Precio por mayor: \$ NA	Largo: 120	Ancho: NA	Alto: NA	Diámetro: 150
Artesano: Yanet Garreta		Teléfono: NA				
Grupo o Taller: Resguardo Condagua			Departamento: Putumayo		Ciudad: a 20 minutos de Mocoa	
Certificado Hecho a Mano Si • No <input checked="" type="checkbox"/>			Localidad <input type="checkbox"/> Vereda <input type="checkbox"/> Resguardo <input checked="" type="checkbox"/> : Condagua			

Observaciones: Ninguna

Responsable: María del Pilar Sánchez de la Rosa	Dibujante: María del Pilar Sánchez de la Rosa				
Aprobado por: Comité de diseño CDA	Fecha: 01/06/2008	Referente(s) <input type="checkbox"/>	Línea <input checked="" type="checkbox"/>	Muestra <input checked="" type="checkbox"/>	<input type="checkbox"/>



1	Tubo	hilo	50%
2	tubo	Chaquira	50%
No.	Pieza	Material	Cant. 100%
<b>Tabla de Componentes</b>			

<b>Nombre de la Pieza:</b> Collar Espiral		<b>Referencia:</b> FG-2-20		<b>ESC.</b> NA.		<b>Hoja No.</b> N/p	
<b>Oficio:</b> Tejido		<b>Técnica:</b> Tejido Crochet y tejido con aguja de mano		<b>Materia Prima:</b> Hilo y chaquira			
<b>Especificaciones Técnicas:</b> Proceso de producción: Se realiza cuatro cilindros en chaquira de 1.5 cm de diámetro y 7 cm delargo, aparte se realiza tres cilindros tejidos en crochet de 1.5 cm de diametro por 10 cm delargo, luego se hacen uniones alternando los cilindros de chaquira y nylon, al terminar de unir todos los cilindros se introduce el alambre de memoria y se coloca terminales en las dos puntas.							
<b>Color:</b> Amarillo		<b>Capacidad de Producción / mes:</b> 3		<b>Dimensiones Generales (mm)</b>			
<b>Peso (gr.):</b> 140	<b>Precio Unitario:</b> \$ 37.700	<b>Precio por mayor:</b> \$ NA		<b>Largo:</b> 600	<b>Ancho:</b> NA	<b>Alto:</b> NA	<b>Diámetro:</b> 150
<b>Artesano:</b> Soraida Chindoy				<b>Teléfono:</b> NA			
<b>Grupo o Taller:</b> Resguardo Condagua				<b>Departamento:</b> Putumayo		<b>Ciudad:</b> a 20 minutos de Mocoa	
<b>Certificado Hecho a Mano</b> Si • No <input checked="" type="checkbox"/>				<b>Localidad</b> <input type="checkbox"/> Vereda <input type="checkbox"/> Resguardo <input checked="" type="checkbox"/> : Condagua			
<b>Observaciones:</b> En la ficha es importante incluir la fotografía del producto							
<b>Responsable:</b> María del Pilar Sánchez de la Rosa				<b>Dibujante:</b> María del Pilar Sánchez de la Rosa			
<b>Aprobado por:</b> Comité de diseño CDA				<b>Fecha:</b> 01/06/2008	<b>Referente(s)</b> <input type="checkbox"/>	<b>Línea</b> <input checked="" type="checkbox"/>	<b>Muestra</b> <input checked="" type="checkbox"/> <input type="checkbox"/>



**FORMATO  
ficha de producto  
y planos técnicos  
carta**

**CÓDIGO FORFAT24**  
**FECHA: 2007 10 18**

V1

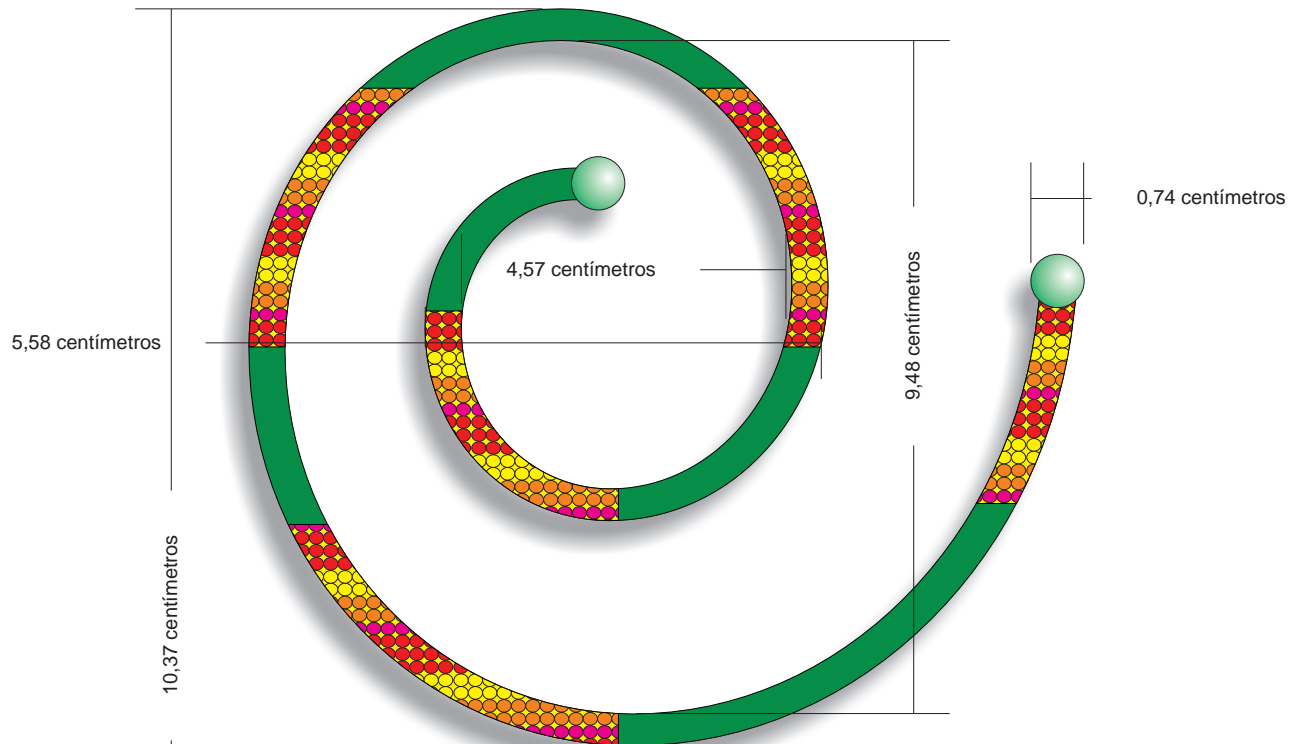

11,66 centímetros

1	Tubo	hilo	50%
2	tubo	Chaquira	50%
No.	Pieza	Material	Cant. 100%

Tabla de Componentes

<b>Nombre de la Pieza: Collar Espiral</b>		<b>Referencia: FG-2-20</b>		<b>ESC. 1-2</b>		<b>Hoja No. N/p</b>	
<b>Oficio: Tejido</b>		<b>Técnica: Tejido Crochet y tejido con aguja de mano</b>		<b>Materia Prima: Hilo y chaquira</b>			
<b>Especificaciones Técnicas:</b> Proceso de producción: Se realiza cuatro cilindros en chaquira de 1.5 cm de diámetro y 7 cm delargo, aparte se realiza tres cilindros tejidos en crochet de 1.5 cm de diametro por 10 cm delargo, luego se hacen uniones alternando los cilindros de chaquira y nylon, al terminar de unir todos los cilindros se introduce el alambre de memoria y se coloca terminales en las dos puntas.							
<b>Color: Amarillo</b>		<b>Capacidad de Producción / mes: 3</b>		<b>Dimensiones Generales (mm)</b>			
<b>Peso (gr.): 140</b>	<b>Precio Unitario: \$ 37.700</b>	<b>Precio por mayor: \$ NA</b>		<b>Largo: 600</b>	<b>Ancho: NA</b>	<b>Alto: NA</b>	<b>Diámetro: 150</b>
<b>Artesano: Soraida Chindoy</b>		<b>Teléfono: NA</b>					
<b>Grupo o Taller: Resguardo Condagua</b>			<b>Departamento: Putumayo</b>		<b>Ciudad: a 20 minutos de Mocoa</b>		
<b>Certificado Hecho a Mano Si • No <input checked="" type="checkbox"/></b>			<b>Localidad <input type="checkbox"/> Vereda <input type="checkbox"/> Resguardo <input checked="" type="checkbox"/> : Condagua</b>				

**Observaciones:** Ninguna

**Responsable:** María del Pilar Sánchez de la Rosa

**Dibujante:** María del Pilar Sánchez de la Rosa

**Aprobado por:** Comité de diseño CDA

**Fecha:** 01/06/2008

Referente(s)  Línea  Muestra

Subgerencia de Desarrollo - Centro de Desarrollo Artesanal.

FORFAT24 Formato ISO V1 Ficha de Producto y Planos Técnicos Carta...cdr

Terminada  
En proceso

	<b>FORMATO ficha de producto y planos técnicos carta</b>	<b>CÓDIGO FORFAT24</b>  <b>FECHA: 2007 10 18</b>	<b>V1</b>	



1	tejido	hilo	50%
2	chaquira	Chaquira	40%
3	Terminales	metales	10%
No.	Pieza	Material	Cant. 100%
Tabla de Componentes			

<b>Nombre de la Pieza: Anillo Espiral</b>		<b>Referencia: FG-2-21</b>		<b>ESC. X:X</b>		<b>Hoja No. N/p</b>	
<b>Oficio: Tejido</b>		<b>Técnica: Tejido Crochet</b>		<b>Materia Prima: Hilo aptan y chaquiron</b>			
<b>Especificaciones Técnicas:</b> Se realiza tiras de cadenetas en crochet y se las introduce al alambre de memoria alternandolas con filas de chaquira y para finalizar se le realiza una oreja al alambre que sirve como terminal.							
<b>Color: Amarillo</b>		<b>Capacidad de Producción / mes: 15</b>		<b>Dimensiones Generales (mm)</b>			
<b>Peso (gr): 20</b>	<b>Precio Unitario: \$ 6.500</b>	<b>Precio por mayor: \$ NA</b>		<b>Largo: 400</b>	<b>Ancho: 20</b>	<b>Alto: NA</b>	<b>Diámetro: NA</b>
<b>Artesano: Soraida Chindoy</b>			<b>Teléfono: NA</b>				
<b>Grupo o Taller: Resguardo Condagua</b>			<b>Departamento: Putumayo</b>		<b>Ciudad: a 20 minutos de Mocoa</b>		
<b>Certificado Hecho a Mano Si • No <input checked="" type="checkbox"/></b>			<b>Localidad <input type="checkbox"/> Vereda <input type="checkbox"/> Resguardo <input checked="" type="checkbox"/> : Condagua</b>				
<b>Observaciones: En la ficha es importante incluir la fotografía del producto</b>							
<b>Responsable: María del Pilar Sánchez de la Rosa</b>				<b>Dibujante: María del Pilar Sánchez de la Rosa</b>			
<b>Aprobado por: Comité de diseño CDA</b>				<b>Fecha: 01/06/2008</b>	Referente(s) <input type="checkbox"/>	Línea <input checked="" type="checkbox"/>	Muestra <input checked="" type="checkbox"/> <input type="checkbox"/>



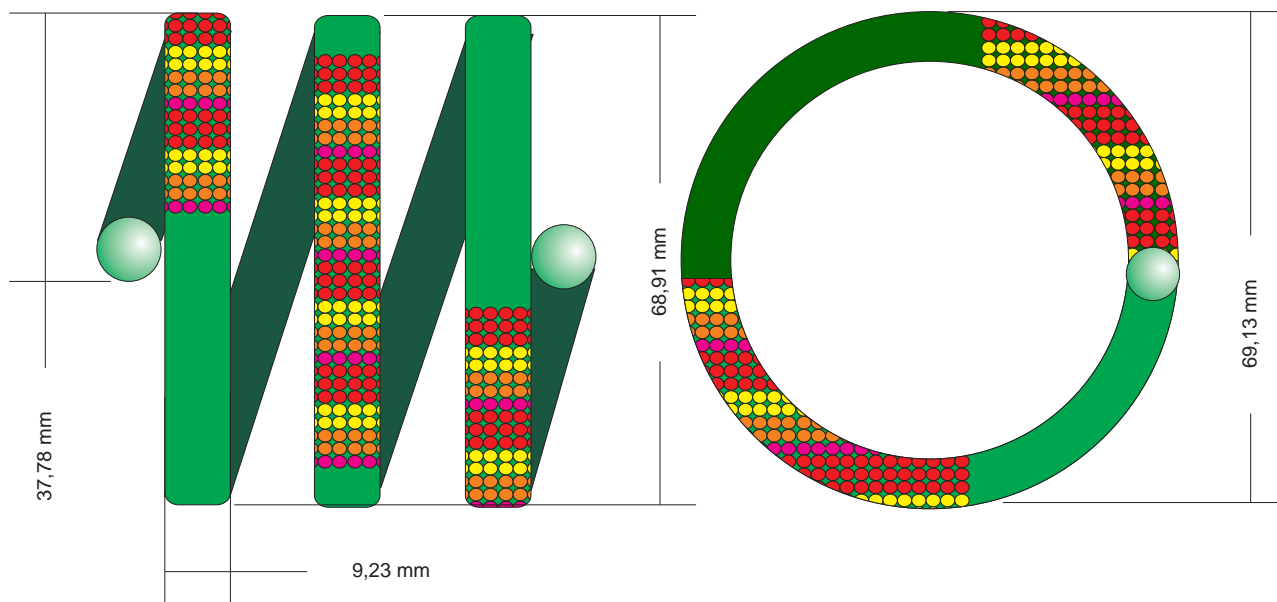

1	tejido	hilo	50%
2	chaquira	Chaquira	40%
3	Terminales	metales	10%
No.	Pieza	Material	Cant. 100%
<b>Tabla de Componentes</b>			

<b>Nombre de la Pieza: Anillo Espiral</b>		<b>Referencia: FG-2-21</b>		<b>ESC. 1-1</b>		<b>Hoja No. N/p</b>	
<b>Oficio: Tejido</b>		<b>Técnica: Tejido Crochet</b>		<b>Materia Prima: Hilo aptan y chaquiron</b>			
<b>Especificaciones Técnicas:</b> Se realiza tiras de cadenetas en crochet y se las introduce al alambre de memoria alternandolas con filas de chaquira y para finalizar se le realiza una oreja al alambre que sirve como terminal.							
<b>Color: Amarillo</b>		<b>Capacidad de Producción / mes: 15</b>		<b>Dimensiones Generales (mm)</b>			
<b>Peso (gr.): 20</b>	<b>Precio Unitario: \$ 6.500</b>	<b>Precio por mayor: \$ NA</b>		<b>Largo: 400</b>	<b>Ancho: 20</b>	<b>Alto: NA</b>	<b>Diámetro: NA</b>
<b>Artesano: Soraida Chindoy</b>				<b>Teléfono: NA</b>			
<b>Grupo o Taller: Resguardo Condagua</b>				<b>Departamento: Putumayo</b>		<b>Ciudad: a 20 minutos de Mocoa</b>	
<b>Certificado Hecho a Mano Si • No <input checked="" type="checkbox"/></b>				<b>Localidad <input type="checkbox"/> Vereda <input type="checkbox"/> Resguardo <input checked="" type="checkbox"/> : Condagua</b>			
<b>Observaciones: Ninguna</b>							
<b>Responsable: María del Pilar Sánchez de la Rosa</b>				<b>Dibujante: María del Pilar Sánchez de la Rosa</b>			
<b>Aprobado por: Comité de diseño CDA</b>				<b>Fecha: 01/06/2008</b>	Referente(s) <input type="checkbox"/>	Línea <input checked="" type="checkbox"/>	Muestra <input checked="" type="checkbox"/>



**FORMATO  
ficha de producto  
y planos técnicos  
carta**

CÓDIGO FORFAT24

V1

FECHA: 2007 10 18



No.	Pieza	Material	Cant. 100%
1	mochila	hilo y terlenca	100%
No.	Pieza	Material	Cant. 100%

**Tabla de Componentes**

<b>Nombre de la Pieza: Mochila mini Gigra</b>		<b>Referencia: FG-2-22</b>		<b>ESC. NA.</b>		<b>Hoja No. N/p</b>	
<b>Oficio: Tejido</b>		<b>Técnica: Tejido de giga</b>		<b>Materia Prima: terlenca y chaquiron</b>			
<b>Especificaciones Técnicas:</b> Se determina el número de puntos para la base de la mochila y se comienza a aumentar de forma regular hasta determinar el diámetro y paralelo a eso se suben los puntos para completar la bolsa de la mochila. Durante este proceso se insertan las chaquiras, dos por cada punto.							
<b>Color: Amarillo</b>		<b>Capacidad de Producción / mes: 15</b>		<b>Dimensiones Generales (mm)</b>			
<b>Peso (gr.): 50</b>	<b>Precio Unitario: \$ 35.000</b>	<b>Precio por mayor: \$ NA</b>		<b>Largo: 600</b>	<b>Ancho: 150</b>	<b>Alto: NA</b>	<b>Diámetro: NA</b>
<b>Artesano: Magdalena Jansasoy</b>		<b>Teléfono: NA</b>					
<b>Grupo o Taller: Resguardo Condagua</b>				<b>Departamento: Putumayo</b>		<b>Ciudad: a 20 minutos de Mocoa</b>	
<b>Certificado Hecho a Mano Si • No <input checked="" type="checkbox"/></b>				<b>Localidad <input type="checkbox"/> Vereda <input type="checkbox"/> Resguardo <input checked="" type="checkbox"/> : Condagua</b>			

**Observaciones:** Ninguna

<b>Responsable: María del Pilar Sánchez de la Rosa</b>		<b>Dibujante: María del Pilar Sánchez de la Rosa</b>					
<b>Aprobado por: Comité de diseño CDA</b>		<b>Fecha: 01/06/2008</b>	Referente(s) <input type="checkbox"/>	Línea <input checked="" type="checkbox"/>	Muestra <input checked="" type="checkbox"/>	<input type="checkbox"/>	



**FORMATO  
ficha de producto  
y planos técnicos  
carta**

**CÓDIGO FORFAT24**

**V1**

**FECHA: 2007 10 18**

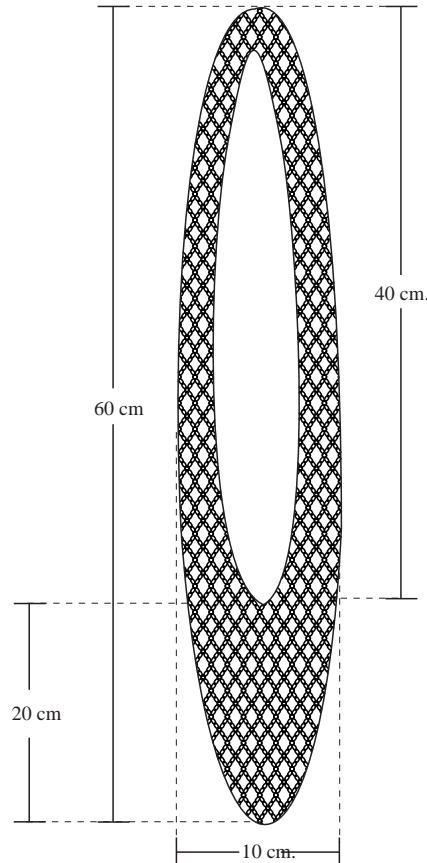

1	mochila	hilo y terlenca	100%
No.	Pieza	Material	Cant. 100%
<b>Tabla de Componentes</b>			

<b>Nombre de la Pieza:</b> Mochila mini Gigra	<b>Referencia:</b> FG-2-22	<b>ESC.</b> 1-2	<b>Hoja No.</b> N/p
<b>Oficio:</b> Tejido	<b>Técnica:</b> Tejido de giga	<b>Materia Prima:</b> terlenca y chaquiron	

**Especificaciones Técnicas:** Se determina el número de puntos para la base de la mochila y se comienza a aumentar de forma regular hasta determinar el diámetro y paralelo a eso se suben los puntos para completar la bolsa de la mochila. Durante este proceso se insertan las chaquiras, dos por cada punto.

<b>Color:</b> Amarillo	<b>Capacidad de Producción / mes:</b> 15	<b>Dimensiones Generales (mm)</b>				
<b>Peso (gr.):</b> 50	<b>Precio Unitario:</b> \$ 35.000	<b>Precio por mayor:</b> \$ NA	<b>Largo:</b> 600	<b>Ancho:</b> 150	<b>Alto:</b> NA	<b>Diámetro:</b> NA
<b>Artesano:</b> Magdalena Jansasoy		<b>Teléfono:</b> NA				
<b>Grupo o Taller:</b> Resguardo Condagua			<b>Departamento:</b> Putumayo		<b>Ciudad:</b> a 20 minutos de Mocoa	
<b>Certificado Hecho a Mano</b> Si <input type="checkbox"/> No <input checked="" type="checkbox"/>			<b>Localidad</b> <input type="checkbox"/> Vereda <input type="checkbox"/> Resguardo <input checked="" type="checkbox"/> : Condagua			

**Observaciones:** Ninguna

<b>Responsable:</b> María del Pilar Sánchez de la Rosa	<b>Dibujante:</b> María del Pilar Sánchez de la Rosa		
<b>Aprobado por:</b> Comité de diseño CDA	<b>Fecha:</b> 01/06/2008	Referente(s) <input type="checkbox"/>	Línea <input checked="" type="checkbox"/> Muestra <input checked="" type="checkbox"/>



**FORMATO  
ficha de producto  
y planos técnicos  
carta**

**CÓDIGO FORFAT24**

**V1**

**FECHA: 2007 10 18**



1	tubo	chaquira	85%
2	borlas	hilo	15%
No.	Pieza	Material	Cant. 100%
<b>Tabla de Componentes</b>			

<b>Nombre de la Pieza:</b> Collar Borla	<b>Referencia:</b> FG-2-23	<b>ESC.</b> NA.	<b>Hoja No.</b> N/p
<b>Oficio:</b> Tejido	<b>Técnica:</b> Tejido aguja de mano	<b>Materia Prima:</b> Hilo y chaquira	

**Especificaciones Técnicas:** Proceso de producción: Se realiza un cordón trenzado de 40 cm de largo y se sujeta las borlas a los dos extremos, aparte se realiza un cilindro de 1.5 cm de diámetro por 8 cm de largo y se lo introduce en el cordón previamente doblado por la mitad, para finalizar se sujeta la argolla del llavero en el extremo superior.

<b>Color:</b> Amarillo	<b>Capacidad de Producción / mes:</b> 15	<b>Dimensiones Generales (mm)</b>				
<b>Peso (gr.):</b> 60	<b>Precio Unitario:</b> \$ 23.000	<b>Precio por mayor:</b> \$ NA	<b>Largo:</b> 600	<b>Ancho:</b> 80	<b>Alto:</b> NA	<b>Diámetro:</b> 15
<b>Artesano:</b> Orfelina Chindoy		<b>Teléfono:</b> NA				
<b>Grupo o Taller:</b> Resguardo Condagua			<b>Departamento:</b> Putumayo		<b>Ciudad:</b> a 20 minutos de Mocoa	
<b>Certificado Hecho a Mano</b> Si • No <input checked="" type="checkbox"/>			<b>Localidad</b> <input type="checkbox"/> Vereda <input type="checkbox"/> Resguardo <input checked="" type="checkbox"/> : Condagua			

**Observaciones:** Ninguna

<b>Responsable:</b> María del Pilar Sánchez de la Rosa	<b>Dibujante:</b> María del Pilar Sánchez de la Rosa				
<b>Aprobado por:</b> Comité de diseño CDA	<b>Fecha:</b> 01/06/2008	Referente(s) <input type="checkbox"/>	Línea <input checked="" type="checkbox"/>	Muestra <input checked="" type="checkbox"/>	<input type="checkbox"/>

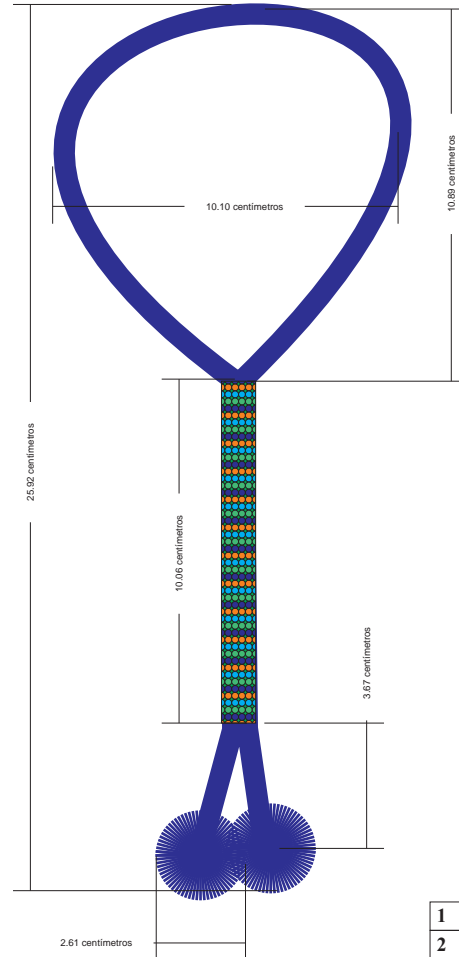

1	tubo	chaquira	85%
2	borlas	hilo	15%
No.	Pieza	Material	Cant. 100%
Tabla de Componentes			

Nombre de la Pieza: Collar Borla	Referencia: FG-2-23	ESC. 1-3	Hoja No. N/p
Oficio: Tejido	Técnica: Tejido aguja de mano	Materia Prima: Hilo y chaquira	

**Especificaciones Técnicas:** Proceso de producción: Se realiza un cordón trenzado de 40 cm de largo y se sujeta las borlas a los dos extremos, aparte se realiza un cilindro de 1.5 cm de diámetro por 8 cm de largo y se lo introduce en el cordón previamente doblado por la mitad, para finalizar se sujeta la argolla del llavero en el extremo superior.

Color: Amarillo	Capacidad de Producción / mes: 15	Dimensiones Generales (mm)				
Peso (gr.): 60	Precio Unitario: \$ 23.000	Precio por mayor: \$ NA	Largo: 600	Ancho: 80	Alto: NA	Diámetro: 15
Artesano: Orfelina Chindoy	Teléfono: NA					
Grupo o Taller: Resguardo Condagua	Departamento: Putumayo	Ciudad: a 20 minutos de Mocoa				
Certificado Hecho a Mano Si • No <input checked="" type="checkbox"/>	Localidad <input type="checkbox"/> Vereda <input type="checkbox"/> Resguardo <input checked="" type="checkbox"/> : Condagua					

Observaciones: Ninguna

Responsable: María del Pilar Sánchez de la Rosa	Dibujante: María del Pilar Sánchez de la Rosa				
Aprobado por: Comité de diseño CDA	Fecha: 01/06/2008	Referente(s) <input type="checkbox"/>	Línea <input checked="" type="checkbox"/>	Muestra <input checked="" type="checkbox"/>	<input type="checkbox"/>



**FORMATO  
ficha de producto  
y planos técnicos  
carta**

CÓDIGO FORFAT24

V1

FECHA: 2007 10 18



1	tubo	chaquira	85%
2	borla	hilo	13%
2	terminal	metal	2%
No.	Pieza	Material	Cant. 100%
Tabla de Componentes			

<b>Nombre de la Pieza:</b> Llavero Borla		<b>Referencia:</b> FG-2-24		<b>ESC.</b> NA.		<b>Hoja No.</b> N/p	
<b>Oficio:</b> Tejido		<b>Técnica:</b> Tejido aguja de mano		<b>Materia Prima:</b> Hilo y chaquira			
<b>Especificaciones Técnicas:</b> Proceso de producción: Se realiza un cordón trenzado de 40 cm de largo y se sujeta las borlas a los dos extremos, aparte se realiza un cilindro de 1.5 cm de diámetro por 8 cm de largo y se lo introduce en el cordón previamente doblado por la mitad, para finalizar se sujeta la argolla del llavero en el extremo superior.							
<b>Color:</b> Amarillo		<b>Capacidad de Producción / mes:</b> 15		<b>Dimensiones Generales (mm)</b>			
<b>Peso (gr.):</b> 60	<b>Precio Unitario:</b> \$ 19.500	<b>Precio por mayor:</b> \$ NA		<b>Largo:</b> 200	<b>Ancho:</b> NA	<b>Alto:</b> NA	<b>Diámetro:</b> 15
<b>Artesano:</b> Ili Miticanoy		<b>Teléfono:</b> NA					
<b>Grupo o Taller:</b> Resguardo Condagua				<b>Departamento:</b> Putumayo		<b>Ciudad:</b> a 20 minutos de Mocoa	
<b>Certificado Hecho a Mano</b> Si <input type="checkbox"/> No <input checked="" type="checkbox"/>				<b>Localidad</b> <input type="checkbox"/> Vereda <input type="checkbox"/> Resguardo <input checked="" type="checkbox"/> : Condagua			
<b>Observaciones:</b> Ninguna							
<b>Responsable:</b> María del Pilar Sánchez de la Rosa				<b>Dibujante:</b> María del Pilar Sánchez de la Rosa			
<b>Aprobado por:</b> Comité de diseño CDA				<b>Fecha:</b> 01/06/2008	Referente(s) <input type="checkbox"/>	Línea <input checked="" type="checkbox"/>	Muestra <input checked="" type="checkbox"/> <input type="checkbox"/>

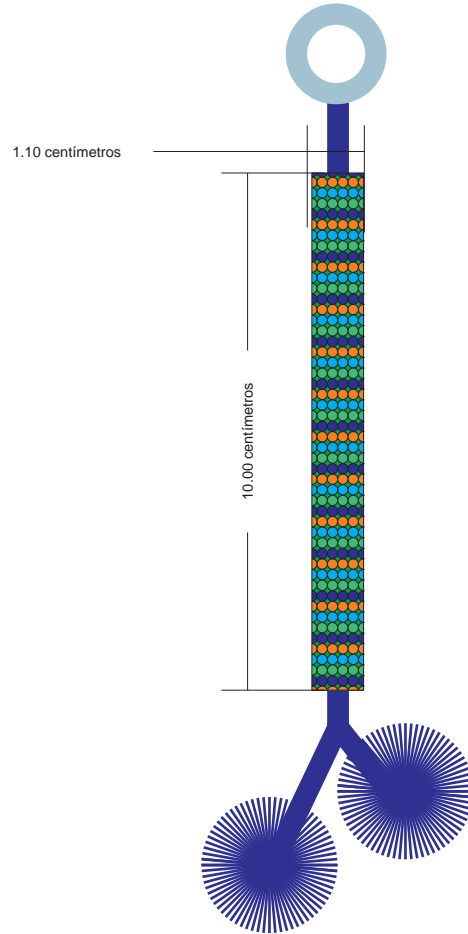

1	tubo	chaquira	85%
2	borla	hilo	13%
2	terminal	metal	2%
No.	Pieza	Material	Cant. 100%
Tabla de Componentes			

<b>Nombre de la Pieza: Llavero Borla</b>		<b>Referencia: FG-2-24</b>		<b>ESC. 1-2</b>		<b>Hoja No. N/p</b>	
<b>Oficio: Tejido</b>		<b>Técnica: Tejido aguja de mano</b>		<b>Materia Prima: Hilo y chaquira</b>			
<b>Especificaciones Técnicas:</b> Proceso de producción: Se realiza un cordón trenzado de 20 cm de largo y se sujeta las borlas a los dos extremos, aparte se realiza un cilindro de 1.5 cm de diámetro por 8 cm de largo y se lo introduce en el cordón previamente doblado por la mitad, para finalizar se sujeta la argolla del llavero en el extremo superior.							
<b>Color: Amarillo</b>		<b>Capacidad de Producción / mes: 15</b>		<b>Dimensiones Generales (mm)</b>			
<b>Peso (gr.): 60</b>	<b>Precio Unitario: \$ 19.500</b>	<b>Precio por mayor: \$ NA</b>		<b>Largo: 200</b>	<b>Ancho: NA</b>	<b>Alto: NA</b>	<b>Diámetro: 15</b>
<b>Artesano: Ili Miticanoy</b>		<b>Teléfono: NA</b>					
<b>Grupo o Taller: Resguardo Condagua</b>			<b>Departamento: Putumayo</b>		<b>Ciudad: a 20 minutos de Mocoa</b>		
<b>Certificado Hecho a Mano Si • No <input checked="" type="checkbox"/></b>			<b>Localidad <input type="checkbox"/> Vereda <input type="checkbox"/> Resguardo <input checked="" type="checkbox"/> : Condagua</b>				
<b>Observaciones: Ninguna</b>							
<b>Responsable: María del Pilar Sánchez de la Rosa</b>				<b>Dibujante: María del Pilar Sánchez de la Rosa</b>			
<b>Aprobado por: Comité de diseño CDA</b>				<b>Fecha: 01/06/2008</b>	Referente(s) <input type="checkbox"/>	Línea <input checked="" type="checkbox"/>	Muestra <input checked="" type="checkbox"/>



**FORMATO  
ficha de producto  
y planos técnicos  
carta**

**CÓDIGO FORFAT24**

**V1**

**FECHA: 2007 10 18**



1	tubo	hilo	50%
2	tubo	chaquiras	45%
2	terminal	metal	5%
No.	Pieza	Material	Cant. 100%
<b>Tabla de Componentes</b>			

<b>Nombre de la Pieza:</b> Collar		<b>Referencia:</b> FG-2-25		<b>ESC.</b> NA.		<b>Hoja No.</b> N/p	
<b>Oficio:</b> Tejido		<b>Técnica:</b> Tejido Crochet		<b>Materia Prima:</b> Hilo y chaquiras			
<b>Especificaciones Técnicas:</b> Proceso de producción: Se realizan cuatro cilindros en chaquiras de 1.5 cm de diámetro y cinco cilindros en crochet, luego se los une alternando los cilindros de chaquiras y crochet, para finalizar se coloca terminales y broches.							
<b>Color:</b> Amarillo		<b>Capacidad de Producción / mes:</b> 15		<b>Dimensiones Generales (mm)</b>			
<b>Peso (gr.):</b> 80	<b>Precio Unitario:</b> \$ 35.000	<b>Precio por mayor:</b> \$ NA		<b>Largo:</b> 450	<b>Ancho:</b> NA	<b>Alto:</b> NA	<b>Diámetro:</b> 1.5
<b>Artesano:</b> Amparo Jansasoy		<b>Teléfono:</b> NA					
<b>Grupo o Taller:</b> Resguardo Condagua				<b>Departamento:</b> Putumayo		<b>Ciudad:</b> a 20 minutos de Mocoa	
<b>Certificado Hecho a Mano</b> Si • No <input checked="" type="checkbox"/>				<b>Localidad</b> <input type="checkbox"/> Vereda <input type="checkbox"/> Resguardo <input checked="" type="checkbox"/> : Condagua			
<b>Observaciones:</b> Ninguna							
<b>Responsable:</b> María del Pilar Sánchez de la Rosa				<b>Dibujante:</b> María del Pilar Sánchez de la Rosa			
<b>Aprobado por:</b> Comité de diseño CDA				<b>Fecha:</b> 01/06/2008	Referente(s) <input type="checkbox"/>	Línea <input checked="" type="checkbox"/>	Muestra <input checked="" type="checkbox"/> <input type="checkbox"/>





**FORMATO**  
**ficha de producto**  
**y planos técnicos**  
**carta**

CÓDIGO FORFAT24

V1

FECHA: 2007 10 18

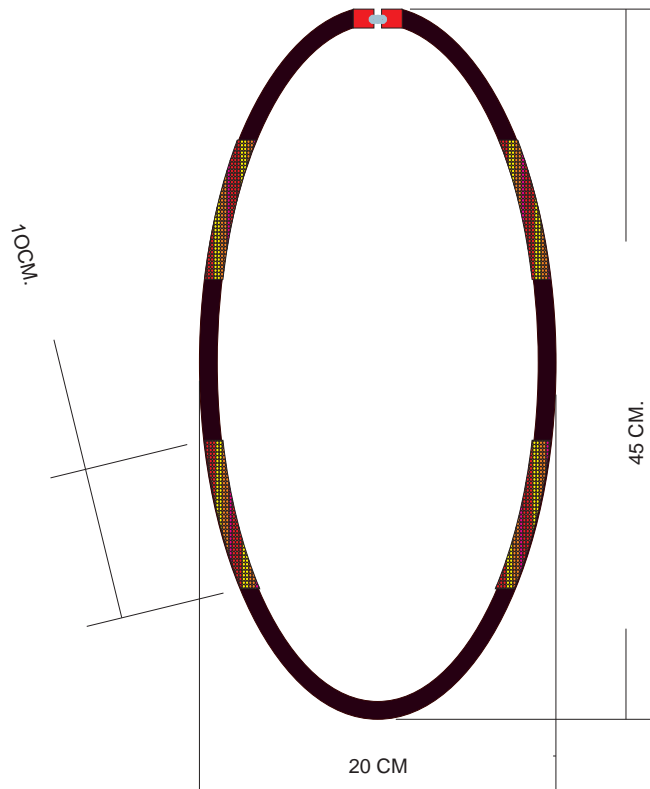

1	tubo	hilo	50%
2	tubo	chaquirá	45%
2	terminal	metal	5%
No.	Pieza	Material	Cant. 100%

Tabla de Componentes

<b>Nombre de la Pieza:</b> Collar		<b>Referencia:</b> FG-2-25		<b>ESC.</b> 1-2		<b>Hoja No.</b> N/p	
<b>Oficio:</b> Tejido		<b>Técnica:</b> Tejido Crochet		<b>Materia Prima:</b> Hilo y chaquirá			
<b>Especificaciones Técnicas:</b> Proceso de producción: Se realizan cuatro cilindros en chaquirá de 1.5 cm de diámetro y cinco cilindros en crochet, luego se los une alternando los cilindros de chaquirá y crochet, para finalizar se coloca terminales y broches.							
<b>Color:</b> Amarillo		<b>Capacidad de Producción / mes:</b> 15		<b>Dimensiones Generales (mm)</b>			
<b>Peso (gr.):</b> 80	<b>Precio Unitario:</b> \$ 35.000	<b>Precio por mayor:</b> \$ NA		<b>Largo:</b> 450	<b>Ancho:</b> NA	<b>Alto:</b> NA	<b>Diámetro:</b> 1.5
<b>Artesano:</b> Yanet Garreta		<b>Teléfono:</b> NA					
<b>Grupo o Taller:</b> Resguardo Condagua				<b>Departamento:</b> Putumayo		<b>Ciudad:</b> a 20 minutos de Mocoa	
<b>Certificado Hecho a Mano</b> Si <input type="checkbox"/> No <input checked="" type="checkbox"/>				<b>Localidad</b> <input type="checkbox"/> Vereda <input type="checkbox"/> Resguardo <input checked="" type="checkbox"/> : Condagua			

**Observaciones:** Ninguna

<b>Responsable:</b> María del Pilar Sánchez de la Rosa		<b>Dibujante:</b> María del Pilar Sánchez de la Rosa					
<b>Aprobado por:</b> Comité de diseño CDA		<b>Fecha:</b> 01/06/2008	Referente(s) <input type="checkbox"/>	Línea <input checked="" type="checkbox"/>	Muestra <input checked="" type="checkbox"/>	<input type="checkbox"/>	



1	tubo	chaquira	98%
2	terminales	chaquira	2%
No.	Pieza	Material	Cant. 100%
Tabla de Componentes			

<b>Nombre de la Pieza:</b> Collar Culebra		<b>Referencia:</b> FG-2-26		<b>ESC.</b> 1-3		<b>Hoja No.</b> N/p	
<b>Oficio:</b> Tejido		<b>Técnica:</b> Tejido aguja de mano		<b>Materia Prima:</b> Nylon y chaquiron			
<b>Especificaciones Técnicas:</b> Proceso de producción: Se realiza un cilindro en chaquira de 1.5 de diámetro 60 cm de largo y se coloca tiras de chaquira en los extremos para dar el terminado.							
<b>Color:</b> Amarillo		<b>Capacidad de Producción / mes:</b> 15		<b>Dimensiones Generales (mm)</b>			
<b>Peso (gr.):</b> 70	<b>Precio Unitario:</b> \$ 36.400	<b>Precio por mayor:</b> \$ NA		<b>Largo:</b> 600	<b>Ancho:</b> NA	<b>Alto:</b> NA	<b>Diámetro:</b> 15
<b>Artesano:</b> Yanet Garreta		<b>Teléfono:</b> NA					
<b>Grupo o Taller:</b> Resguardo Condagua				<b>Departamento:</b> Putumayo		<b>Ciudad:</b> a 20 minutos de Mocoa	
<b>Certificado Hecho a Mano</b> Si • No <input checked="" type="checkbox"/>				<b>Localidad</b> <input type="checkbox"/> Vereda <input type="checkbox"/> Resguardo <input checked="" type="checkbox"/> : Condagua			
<b>Observaciones:</b> Ninguna							
<b>Responsable:</b> María del Pilar Sánchez de la Rosa				<b>Dibujante:</b> María del Pilar Sánchez de la Rosa			
<b>Aprobado por:</b> Comité de diseño CDA				<b>Fecha:</b> 01/06/2008	<b>Referente(s)</b> <input type="checkbox"/>	<b>Línea</b> <input checked="" type="checkbox"/>	<b>Muestra</b> <input checked="" type="checkbox"/>

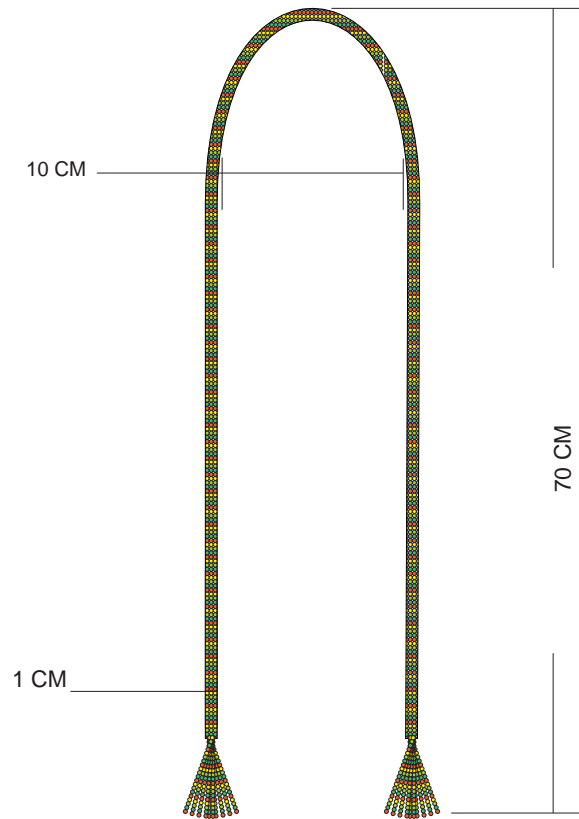

1	tubo	chaquira	98%
2	terminales	chaquira	2%
No.	Pieza	Material	Cant. 100%
Tabla de Componentes			

<b>Nombre de la Pieza:</b> Collar Culebra		<b>Referencia:</b> FG-2-26		<b>ESC.</b> 1-3		<b>Hoja No.</b> N/p	
<b>Oficio:</b> Tejido		<b>Técnica:</b> Tejido aguja de mano		<b>Materia Prima:</b> Nylon y chaquiron			
<b>Especificaciones Técnicas:</b> Proceso de producción: Se realiza un cilindro en chaquira de 1.5 de diámetro 60 cm de largo y se coloca tiras de chaquira en los extremos para dar el terminado.							
<b>Color:</b> Amarillo		<b>Capacidad de Producción / mes:</b> 15		<b>Dimensiones Generales (mm)</b>			
<b>Peso (gr.):</b> 70	<b>Precio Unitario:</b> \$ 36.400	<b>Precio por mayor:</b> \$ NA		<b>Largo:</b> 600	<b>Ancho:</b> NA	<b>Alto:</b> NA	<b>Diámetro:</b> 15
<b>Artesano:</b>		<b>Teléfono:</b> NA					
<b>Grupo o Taller:</b> Resguardo Condagua				<b>Departamento:</b> Putumayo		<b>Ciudad:</b> a 20 minutos de Mocoa	
<b>Certificado Hecho a Mano</b> Si • No <input checked="" type="checkbox"/>				<b>Localidad</b> <input type="checkbox"/> Vereda <input type="checkbox"/> Resguardo <input checked="" type="checkbox"/> : Condagua			
<b>Observaciones:</b> Ninguna							
<b>Responsable:</b> María del Pilar Sánchez de la Rosa				<b>Dibujante:</b> María del Pilar Sánchez de la Rosa			
<b>Aprobado por:</b> Comité de diseño CDA				<b>Fecha:</b> 01/06/2008	<b>Referente(s)</b> <input type="checkbox"/>	<b>Línea</b> <input checked="" type="checkbox"/>	<b>Muestra</b> <input checked="" type="checkbox"/>



1	gualcas	chaquira e hilo	90%
2	terminales	alambre	10%
No.	Pieza	Material	Cant. 100%
<b>Tabla de Componentes</b>			

<b>Nombre de la Pieza:</b> Brazaletes Gualca		<b>Referencia:</b> FG-2-27		<b>ESC.</b> NA.		<b>Hoja No.</b> N/p	
<b>Oficio:</b> Tejido		<b>Técnica:</b> Tejido Crochet		<b>Materia Prima:</b> Hilo aptan y chaquiron			
<b>Especificaciones Técnicas:</b> Proceso de producción: Se inserta todo el chaquiron que se va a usar en el hilo, después se comienza a hacer cadenetas con el hilo y se va añadiendo las pepas dentro del tejido. Al terminar de tejer todas las pepas al hilo se empieza a formar las gualcas en este caso serían 20 gualcas o vueltas, cuando se termina de armar las gualcas se procede a colocar los terminales y los broches.							
<b>Color:</b> Amarillo		<b>Capacidad de Producción / mes:</b> 15		<b>Dimensiones Generales (mm)</b>			
<b>Peso (gr.):</b> 160 gm	<b>Precio Unitario:</b> \$ 25.000	<b>Precio por mayor:</b> \$ NA		<b>Largo:</b> 600	<b>Ancho:</b> 60	<b>Alto:</b> NA	<b>Diámetro:</b> 7
<b>Artesano:</b> Doris Garreta		<b>Teléfono:</b> NA					
<b>Grupo o Taller:</b> Resguardo Condagua			<b>Departamento:</b> Putumayo		<b>Ciudad:</b> a 20 minutos de Mocoa		
<b>Certificado Hecho a Mano</b> Si • No <input checked="" type="checkbox"/>			<b>Localidad</b> <input type="checkbox"/> Vereda <input type="checkbox"/> Resguardo <input checked="" type="checkbox"/> : Condagua				

**Observaciones:** Ninguna

<b>Responsable:</b> María del Pilar Sánchez de la Rosa		<b>Dibujante:</b> María del Pilar Sánchez de la Rosa					
<b>Aprobado por:</b> Comité de diseño CDA		<b>Fecha:</b> 01/06/2008	<b>Referente(s)</b> <input type="checkbox"/>	<b>Línea</b> <input checked="" type="checkbox"/>	<b>Muestra</b> <input checked="" type="checkbox"/>	<input type="checkbox"/>	

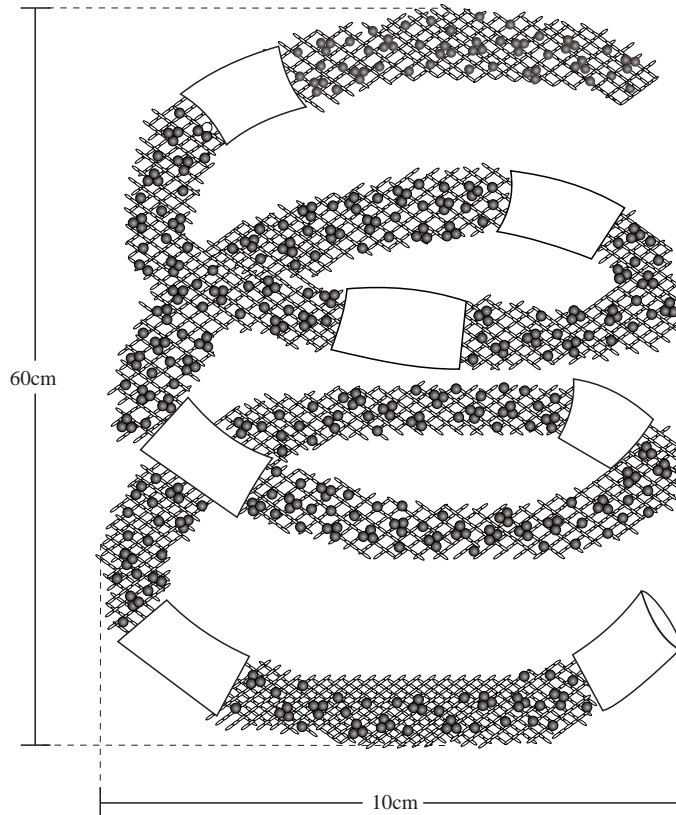

1	gualcas	chaquira e hilo	90%
2	terminales	alambre	10%
No.	Pieza	Material	Cant. 100%
<b>Tabla de Componentes</b>			

<b>Nombre de la Pieza:</b> Brazaletes Gualca		<b>Referencia:</b> FG-2-27		<b>ESC.</b> 1-3		<b>Hoja No.</b> N/p	
<b>Oficio:</b> Tejido		<b>Técnica:</b> Tejido Crochet		<b>Materia Prima:</b> Hilo aptan y chaquiron			
<b>Especificaciones Técnicas:</b> Proceso de producción: Se inserta todo el chaquiron que se va a usar en el hilo, después se comienza a hacer cadenetas con el hilo y se va añadiendo las pepas dentro del tejido. Al terminar de tejer todas las pepas al hilo se empieza a formar las gualcas en este caso serían 20 gualcas o vueltas, cuando se termina de armar las gualcas se procede a colocar los terminales y los broches.							
<b>Color:</b> Amarillo		<b>Capacidad de Producción / mes:</b> 15		<b>Dimensiones Generales (mm)</b>			
<b>Peso (gr):</b> 160 gm	<b>Precio Unitario:</b> \$ 25.000	<b>Precio por mayor:</b> \$ NA		<b>Largo:</b> 600	<b>Ancho:</b> 60	<b>Alto:</b> NA	<b>Diámetro:</b> 7
<b>Artesano:</b> Doris Garreta		<b>Teléfono:</b> NA					
<b>Grupo o Taller:</b> Resguardo Condagua				<b>Departamento:</b> Putumayo		<b>Ciudad:</b> a 20 minutos de Mocoa	
<b>Certificado Hecho a Mano</b> Si • No <input checked="" type="checkbox"/>				<b>Localidad</b> <input type="checkbox"/> Vereda <input type="checkbox"/> Resguardo <input checked="" type="checkbox"/> : Condagua			
<b>Observaciones:</b> Ninguna							
<b>Responsable:</b> María del Pilar Sánchez de la Rosa				<b>Dibujante:</b> María del Pilar Sánchez de la Rosa			
<b>Aprobado por:</b> Comité de diseño CDA				<b>Fecha:</b> 01/06/2008	<b>Referente(s)</b> <input type="checkbox"/>	<b>Línea</b> <input checked="" type="checkbox"/>	<b>Muestra</b> <input checked="" type="checkbox"/>



## CUADRO DE COSTOS

<b>PRODUCTO (Referencia): FG-2-1-A-14</b>				<b>Base:</b>	34 cm			
<b>RESPONSABLE: Maria del Pilar Sanchez</b>				<b>Asa:</b>	1.10 cm			
<b>FECHA: Abril de 2008</b>				<b>Alto:</b>	35 cm			
<b>Taller (artesano): Yalile Figueroa</b>								
<b>MANO DE OBRA DIRECTA</b>				<b>GASTO FIJOS DEL TALLER</b>				
<b>Oficio</b>	<b>Valor hora</b>	<b>Tiempo ocupado</b>	<b>Valor producto</b>	<b>Servicios</b>	<b>Valor mensual</b>	<b>Producción promedio</b>	<b>Valor producto</b>	
Tejido bolso hilo	1250	30	37500	Arriendo		15	-	
Tejido chaquira	1250	12	15000	Energía		15	-	
Borlas	1250	16	20000	Agua		15	-	
		0	0	Teléfono		15	-	
<b>Total mano de obra por producto</b>				<b>72500</b>	<b>Total Gastos fijos</b>		<b>-</b>	
<b>MATERIA PRIMA NO TRANSFORMADA</b>				<b>GASTOS DE TRANSPORTE</b>				
<b>Unidad de medida</b>	<b>Material</b>	<b>Valor total del material</b>	<b>Cantidad utilizada (cm, gr, etc)</b>	<b>Valor producto</b>	<b>Trasnporte</b>	<b>Valor mensual</b>	<b>Producción promedio mensual</b>	<b>Valor producto</b>
				0	Materia prima	25000	15	1.667
				0	Produ. Elaborad	25000	15	1.667
				0	<b>Total gastos de transporte</b>			<b>3.333</b>
				<b>COSTO DEL PRODUCTO</b>				
<b>Total materia por referencia</b>				<b>-</b>	<b>Total Mano de Obra + Materia prima + Gastos</b>			<b>100.433</b>
<b>OTROS MATERIALES TRANSFORMADOS</b>				<b>PRECIO DE VENTA ARTESANO</b>				
<b>Unidad de medida</b>	<b>Material</b>	<b>Valor total del material</b>	<b>Cantidad utilizada (cm, gr, etc)</b>	<b>Valor producto</b>	* * Utilidad aplicada a mano de obra + mp (15%)			
Libra	Chaquira	5000	210	2.100	Gastos			111.665
Ovillos	lana	15	1400	21.000	<b>Precio de Venta</b>			<b>3.333</b>
Mts	Nylon	1	1500	1.500				<b>114.998</b>
				<b>PRECIO DE VENTA FERIA</b>				
				0	Precio de venta artesa.+ Empaque + etiqueta			30%
<b>Total materia por referencia</b>				<b>24.600</b>				<b>114.998</b>
								<b>149.498</b>

\* \* La utilidad del 15% sólo se aplica al total de mano de obra y materiales.

**OBSERVACIONES NA**



## CUADRO DE COSTOS

<b>PRODUCTO (Referencia): FG-2-1-A-13</b>				<b>Díámetro::</b> 1.5 cm				
<b>RESPONSABLE: Maria del Pilar Sanchez</b>				<b>Largo tubo:</b> 16 cm				
<b>FECHA: Abril de 2008</b>				<b>Largo cordón:</b> 60 cm				
<b>Taller (artesano): Cristina Narváez</b>								
<b>MANO DE OBRA DIRECTA</b>				<b>GASTO FIJOS DEL TALLER</b>				
<b>Oficio</b>	<b>Valor hora</b>	<b>Tiempo ocupado</b>	<b>Valor producto</b>	<b>Servicios</b>	<b>Valor mensual</b>	<b>Producción promedio</b>	<b>Valor producto</b>	
Tejido chaquira	1250	7	8750	Arriendo		15	-	
			0	Energía		15	-	
			0	Agua		15	-	
			0	Teléfono		15	-	
<b>Total mano de obra por producto</b>			<b>8750</b>	<b>Total Gastos fijos</b>		<b>-</b>		
<b>MATERIA PRIMA NO TRANSFORMADA</b>					<b>GASTOS DE TRANSPORTE</b>			
Unidad de medida	<b>Material</b>	<b>Valor total del material</b>	<b>Cantidad utilizada (cm, gr, etc)</b>	<b>Valor producto</b>	<b>Trasnporte</b>	<b>Valor mensual</b>	<b>Producción promedio mensual</b>	<b>Valor producto</b>
				0	Materia prima	25000	15	1.667
				0	Produ. Elaborados	25000	15	1.667
				0	<b>Total gastos de transporte</b>			<b>3.333</b>
<b>Total materia por referencia</b>					<b>COSTO DEL PRODUCTO</b>			
					Total Mano de Obra + Materia prima + Gastos		<b>14.783</b>	
<b>OTROS MATERIALES TRANSFORMADOS</b>					<b>PRECIO DE VENTA ARTESANO</b>			
Unidad de medida	<b>Material</b>	<b>Valor total del material</b>	<b>Cantidad utilizada (cm, gr, etc)</b>	<b>Valor producto</b>	* * Utilidad aplicada a mano de obra + mp (15%)			13.168
Libra	Chaquira	5000	125	1.250	Gastos			3.333
Ovillos	lana	0,5	1400	700	<b>Precio de Venta</b>			<b>16.501</b>
Mts	Nylon	0,5	1500	750	<b>PRECIO DE VENTA FERIAL</b>			
				0	Precio de venta artesa.+ Empaque + etiqueta		30%	
<b>Total materia por referencia</b>			<b>####</b>		16.501		<b>21.451</b>	

\* \* La utilidad del 15% sólo se aplica al total de mano de obra y materiales.

**OBSERVACIONES NA**



## CUADRO DE COSTOS

<b>PRODUCTO (Referencia): FG-2-3-A-13</b>			
<b>RESPONSABLE: Maria del Pilar Sanchez</b>			
<b>FECHA: Abril de 2008</b>			
<b>Taller (artesano): Cristina Narváez</b>			
<b>MANO DE OBRA DIRECTA</b>			
Oficio	Valor hora	Tiempo ocupado	Valor producto
Tejido chaquira	1250	5	6250
			0
			0
			0
<b>Total mano de obra por producto</b>			<b>6250</b>

<b>Díámetro tubo:</b>	1.5 cm		
<b>Largo:</b>	7 cm		
<b>GASTO FIJOS DEL TALLER</b>			
Servicios	Valor mensual	Producción promedio	Valor producto
Arriendo		15	-
Energía		15	-
Agua		15	-
Teléfono		15	-
<b>Total Gastos fijos</b>			<b>-</b>

MATERIA PRIMA NO TRANSFORMADA				
Unidad de medida	Material	Valor total del material	Cantidad utilizada (cm, gr, etc)	Valor producto
				0
				0
				0
<b>Total materia por referencia</b>				<b>-</b>

GASTOS DE TRANSPORTE			
Trasnporte	Valor mensual	Producción promedio mensual	Valor producto
Materia prima	25000	15	1.667
Produ. Elaborados	25000	15	1.667
<b>Total gastos de transporte</b>			<b>3.333</b>

OTROS MATERIALES TRANSFORMADOS				
Unidad de medida	Material	Valor total del material	Cantidad utilizada (cm, gr, etc)	Valor producto
Libra	Chaquira	5000	136	1.360
	Garfios	1	800	800
				-
				0
<b>Total materia por referencia</b>				<b>2.160</b>

COSTO DEL PRODUCTO	
Total Mano de Obra + Materia prima + Gastos	<b>11.743</b>

PRECIO DE VENTA ARTESANO	
* * Utilidad aplicada a mano de obra + mp (15%)	9.672
Gastos	3.333
<b>Precio de Venta</b>	<b>13.005</b>

PRECIO DE VENTA FERIA	
Precio de venta artesa. + Empaque + etiqueta	30%
	13.005
<b>Precio de Venta Ferial</b>	<b>16.906</b>

\* \* La utilidad del 15% sólo se aplica al total de mano de obra y materiales.

<b>OBSERVACIONES</b>	<b>NA</b>
----------------------	-----------





## CUADRO DE COSTOS

<b>PRODUCTO (Referencia): FG-2-16-A-13</b>				<b>Largo:</b>	60 cm			
<b>RESPONSABLE: Maria del Pilar Sanchez</b>				<b>Díámetro:</b>	15 cm			
<b>FECHA: Abril de 2008</b>				<b>Díámetro de borde:</b>	4 cm			
<b>Taller (artesano): Cristina Figueroa</b>								
<b>MANO DE OBRA DIRECTA</b>				<b>GASTO FIJOS DEL TALLER</b>				
<b>Oficio</b>	<b>Valor hora</b>	<b>Tiempo ocupado</b>	<b>Valor producto</b>	<b>Servicios</b>	<b>Valor mensual</b>	<b>Producción promedio</b>	<b>Valor producto</b>	
Tejido chaquira	1250	10	12500	Arriendo		15	-	
Tejido borlas	1250	1	1250	Energía		15	-	
				0 Agua		15	-	
				0 Teléfono		15	-	
<b>Total mano de obra por producto</b>				<b>13750</b>	<b>Total Gastos fijos</b>		<b>-</b>	
<b>MATERIA PRIMA NO TRANSFORMADA</b>				<b>GASTOS DE TRANSPORTE</b>				
Unidad de medida	<b>Material</b>	<b>Valor total del material</b>	<b>Cantidad utilizada (cm, gr, etc)</b>	<b>Valor producto</b>	<b>Trasnporte</b>	<b>Valor mensual</b>	<b>Producción promedio mensual</b>	<b>Valor producto</b>
				0	Materia prima	25000	15	1.667
				0	Produ. Elaborados	25000	15	1.667
				0	<b>Total gastos de transporte</b>			<b>3.333</b>
				<b>COSTO DEL PRODUCTO</b>				
<b>Total materia por referencia</b>				<b>-</b>	Total Mano de Obra + Materia prima + Gastos			<b>19.583</b>
<b>OTROS MATERIALES TRANSFORMADOS</b>				<b>PRECIO DE VENTA ARTESANO</b>				
Unidad de medida	<b>Material</b>	<b>Valor total del material</b>	<b>Cantidad utilizada (cm, gr, etc)</b>	<b>Valor producto</b>	* * Utilidad aplicada a mano de obra + mp (15%)			
Libra	Chaquira	5000	160	1.600	Gastos		18.688	
	lana	1	900	900	<b>Precio de Venta</b>		<b>3.333</b>	
				-			<b>22.021</b>	
				<b>PRECIO DE VENTA FERIAI</b>				
				0	Precio de venta artesa.+ Empaque + etiqueta		30%	
<b>Total materia por referencia</b>				<b>2.500</b>			<b>22.021</b>	<b>28.627</b>

\* \* La utilidad del 15% sólo se aplica al total de mano de obra y materiales.

**OBSERVACIONES NA**



## CUADRO DE COSTOS

<b>PRODUCTO (Referencia): FG-2-3-A-14</b>				<b>Largo:</b>	40 cm			
<b>RESPONSABLE: Maria del Pilar Sanchez</b>				<b>Número gualca:</b>	18-20			
<b>FECHA: Abril de 2008</b>				<b>Contorno cuello:</b>	39 cm			
<b>Taller (artesano): Yalile Figueroa</b>								
<b>MANO DE OBRA DIRECTA</b>				<b>GASTO FIJOS DEL TALLER</b>				
<b>Oficio</b>	<b>Valor hora</b>	<b>Tiempo ocupado</b>	<b>Valor producto</b>	<b>Servicios</b>	<b>Valor mensual</b>	<b>Producción promedio</b>	<b>Valor producto</b>	
Tejido chaquira	1250	15	18750	Arriendo		15	-	
			0	Energía		15	-	
			0	Agua		15	-	
			0	Teléfono		15	-	
<b>Total mano de obra por producto</b>			<b>18750</b>	<b>Total Gastos fijos</b>			<b>-</b>	
<b>MATERIA PRIMA NO TRANSFORMADA</b>				<b>GASTOS DE TRANSPORTE</b>				
Unidad de medida	<b>Material</b>	<b>Valor total del material</b>	<b>Cantidad utilizada (cm, gr, etc)</b>	<b>Valor producto</b>	<b>Trasnporte</b>	<b>Valor mensual</b>	<b>Producción promedio mensual</b>	<b>Valor producto</b>
				0	Materia prima	25000	15	1.667
				0	Produ. Elaborada	25000	15	1.667
				0	<b>Total gastos de transporte</b>			<b>3.333</b>
				<b>COSTO DEL PRODUCTO</b>				
<b>Total materia por referencia</b>				<b>-</b>	<b>Total Mano de Obra + Materia prima + Gastos</b>			<b>26.533</b>
<b>OTROS MATERIALES TRANSFORMADOS</b>				<b>PRECIO DE VENTA ARTESANO</b>				
Unidad de medida	<b>Material</b>	<b>Valor total del material</b>	<b>Cantidad utilizada (cm, gr, etc)</b>	<b>Valor producto</b>	* * Utilidad aplicada a mano de obra + mp (15%)			
Libra	Chaquira	5000	200	2.000	Gastos			26.680
	Garfios	1	2000	2.000	<b>Precio de Venta</b>			<b>30.013</b>
	Hilo	1	450	450				
				<b>PRECIO DE VENTA FERIA</b>				
				0	Precio de venta artesa. + Empaque + etiqueta			30%
<b>Total materia por referencia</b>				<b>4.450</b>	<b>30.013</b>			<b>39.017</b>

\* \* La utilidad del 15% sólo se aplica al total de mano de obra y materiales.

**OBSERVACIONES NA**



## CUADRO DE COSTOS

<b>PRODUCTO (Referencia): FG-2-5-D-14</b>		<b>Contorno de muñ</b> 17 cm	
<b>RESPONSABLE: Maria del Pilar Sanchez</b>		<b>Número de gualc</b> 20 g	
<b>FECHA: Abril de 2008</b>			
<b>Taller (artesano): Yalile Figueroa</b>			

MANO DE OBRA DIRECTA				GASTO FIJOS DEL TALLER			
Oficio	Valor hora	Tiempo ocupado	Valor producto	Servicios	Valor mensual	Producción promedio	Valor producto
Tejido chaquira	1250	10	12500	Arriendo		15	-
			0	Energía		15	-
			0	Agua		15	-
			0	Teléfono		15	-
<b>Total mano de obra por producto</b>			<b>12500</b>	<b>Total Gastos fijos</b>			<b>-</b>

MATERIA PRIMA NO TRANSFORMADA				GASTOS DE TRANSPORTE				
Unidad de medida	Material	Valor total del material	Cantidad utilizada (cm, gr, etc)	Valor producto	Trasnporte	Valor mensual	Producción promedio mensual	Valor producto
				0	Materia prima	25000	15	1.667
				0	Produ. Elaborados	25000	15	1.667
				0	<b>Total gastos de transporte</b>			<b>3.333</b>
				<b>COSTO DEL PRODUCTO</b>				
<b>Total materia por referencia</b>				-	Total Mano de Obra + Materia prima + Gastos			<b>19.583</b>

OTROS MATERIALES TRANSFORMADOS				PRECIO DE VENTA ARTESANO		
Unidad de medida	Material	Valor total del material	Cantidad utilizada (cm, gr, etc)	Valor producto	* * Utilidad aplicada a mano de obra + mp (15%)	
Libra	Chaquira	5000	100	1.000	18.688	
	Hilo aptán	1	2750	2.750	3.333	
				-	<b>Precio de Venta</b>	
					<b>22.021</b>	
				<b>PRECIO DE VENTA FERIA</b>		
				0	Precio de venta artesa. + Empaque + etiqueta	
					30%	
<b>Total materia por referencia</b>				<b>3.750</b>	22.021	<b>28.627</b>

\* \* La utilidad del 15% sólo se aplica al total de mano de obra y materiales.

<b>OBSERVACIONES</b>	<b>NA</b>
----------------------	-----------



## CUADRO DE COSTOS

<b>PRODUCTO (Referencia): FG-2-6-B-34</b>				<b>Largo:</b>	8 cm			
<b>RESPONSABLE: Maria del Pilar Sanchez</b>				<b>Ancho:</b>	15 cm			
<b>FECHA: Abril de 2008</b>				<b>Número gualca:</b>	7 g			
<b>Taller (artesano): Miriam Levi Becerra</b>								
<b>MANO DE OBRA DIRECTA</b>				<b>GASTO FIJOS DEL TALLER</b>				
<b>Oficio</b>	<b>Valor hora</b>	<b>Tiempo ocupado</b>	<b>Valor producto</b>	<b>Servicios</b>	<b>Valor mensual</b>	<b>Producción promedio</b>	<b>Valor producto</b>	
Tejido chaquira	1250	4	5000	Arriendo		15	-	
			0	Energía		15	-	
			0	Agua		15	-	
			0	Teléfono		15	-	
<b>Total mano de obra por producto</b>			<b>5000</b>	<b>Total Gastos fijos</b>			<b>-</b>	
<b>MATERIA PRIMA NO TRANSFORMADA</b>				<b>GASTOS DE TRANSPORTE</b>				
Unidad de medida	<b>Material</b>	<b>Valor total del material</b>	<b>Cantidad utilizada (cm, gr, etc)</b>	<b>Valor producto</b>	<b>Trasnporte</b>	<b>Valor mensual</b>	<b>Producción promedio mensual</b>	<b>Valor producto</b>
				0	Materia prima	25000	15	1.667
				0	Produ. Elaborados	25000	15	1.667
				0	<b>Total gastos de transporte</b>			<b>3.333</b>
				<b>COSTO DEL PRODUCTO</b>				
<b>Total materia por referencia</b>				<b>-</b>	Total Mano de Obra + Materia prima + Gastos			<b>9.983</b>
<b>OTROS MATERIALES TRANSFORMADOS</b>				<b>PRECIO DE VENTA ARTESANO</b>				
Unidad de medida	<b>Material</b>	<b>Valor total del material</b>	<b>Cantidad utilizada (cm, gr, etc)</b>	<b>Valor producto</b>	* * Utilidad aplicada a mano de obra + mp <b>(15%)</b>			
Libra	Chaquira	5000	50	500	Gastos		7.648	
	Aptan	1	400	400	<b>Precio de Venta</b>		<b>10.981</b>	
	Garfios	1	750	750				
				<b>PRECIO DE VENTA FERIA</b>				
				0	Precio de venta artesa.+ Empaque + etiqueta		30%	
<b>Total materia por referencia</b>				<b>1.650</b>			<b>10.981</b>	<b>14.275</b>

\* \* La utilidad del 15% sólo se aplica al total de mano de obra y materiales.

**OBSERVACIONES NA**



## CUADRO DE COSTOS

<b>PRODUCTO (Referencia): FG-2-8-B-22</b>				<b>Largo:</b>	12 cm			
<b>RESPONSABLE: Maria del Pilar Sanchez</b>				<b>Ancho:</b>				
<b>FECHA: Abril de 2008</b>				<b>Alto:</b>				
<b>Taller (artesano): Lucy Becerra</b>								
<b>MANO DE OBRA DIRECTA</b>				<b>GASTO FIJOS DEL TALLER</b>				
<b>Oficio</b>	<b>Valor hora</b>	<b>Tiempo ocupado</b>	<b>Valor producto</b>	<b>Servicios</b>	<b>Valor mensual</b>	<b>Producción promedio</b>	<b>Valor producto</b>	
Tejido chaquirá	1250	4	5000	Arriendo		15	-	
				0 Energía		15	-	
				0 Agua		15	-	
				0 Teléfono		15	-	
<b>Total mano de obra por producto</b>				<b>5000</b>	<b>Total Gastos fijos</b>		<b>-</b>	
<b>MATERIA PRIMA NO TRANSFORMADA</b>				<b>GASTOS DE TRANSPORTE</b>				
<b>Unidad de medida</b>	<b>Material</b>	<b>Valor total del material</b>	<b>Cantidad utilizada (cm, gr, etc)</b>	<b>Valor producto</b>	<b>Trasnporte</b>	<b>Valor mensual</b>	<b>Producción promedio mensual</b>	<b>Valor producto</b>
					0 Materia prima	25000	15	1.667
					0 Produ. Elaborados	25000	15	1.667
					0 <b>Total gastos de transporte</b>			<b>3.333</b>
<b>Total materia por referencia</b>				<b>-</b>	<b>Total Mano de Obra + Materia prima + Gastos</b>			<b>10.933</b>
<b>OTROS MATERIALES TRANSFORMADOS</b>				<b>PRECIO DE VENTA ARTESANO</b>				
<b>Unidad de medida</b>	<b>Material</b>	<b>Valor total del material</b>	<b>Cantidad utilizada (cm, gr, etc)</b>	<b>Valor producto</b>	<b>** Utilidad aplicada a mano de obra + mp (15%)</b>			
Libra	Chaquirón	5000	40	400			8.740	
	Semillas- cascab	1	2200	2.200	Gastos		3.333	
					<b>Precio de Venta</b>		<b>12.073</b>	
<b>Total materia por referencia</b>				<b>2.600</b>	<b>PRECIO DE VENTA FERIAL</b>			
					0 Precio de venta artesa.+ Empaque + etiqueta		30%	
<b>Total materia por referencia</b>				<b>2.600</b>			<b>12.073</b>	<b>15.695</b>

\*\* La utilidad del 15% sólo se aplica al total de mano de obra y materiales.

**OBSERVACIONES NA**



## CUADRO DE COSTOS

<b>PRODUCTO (Referencia): FG-2-9-C-5</b>				<b>Largo:</b>	8 cm			
<b>RESPONSABLE: Maria del Pilar Sanchez</b>				<b>Ancho:</b>				
<b>FECHA: Abril de 2008</b>				<b>Alto:</b>				
<b>Taller (artesano): Edith Chindoy</b>								
<b>MANO DE OBRA DIRECTA</b>				<b>GASTO FIJOS DEL TALLER</b>				
<b>Oficio</b>	<b>Valor hora</b>	<b>Tiempo ocupado</b>	<b>Valor producto</b>	<b>Servicios</b>	<b>Valor mensual</b>	<b>Producción promedio</b>	<b>Valor producto</b>	
Tejido chaquirá	1250	6	7500	Arriendo		15	-	
			0	Energía		15	-	
			0	Agua		15	-	
			0	Teléfono		15	-	
<b>Total mano de obra por producto</b>			<b>7500</b>	<b>Total Gastos fijos</b>			<b>-</b>	
<b>MATERIA PRIMA NO TRANSFORMADA</b>				<b>GASTOS DE TRANSPORTE</b>				
<b>Unidad de medida</b>	<b>Material</b>	<b>Valor total del material</b>	<b>Cantidad utilizada (cm, gr, etc)</b>	<b>Valor producto</b>	<b>Trasnporte</b>	<b>Valor mensual</b>	<b>Producción promedio mensual</b>	<b>Valor producto</b>
				0	Materia prima	25000	15	1.667
				0	Produ. Elaborados	25000	15	1.667
				0	<b>Total gastos de transporte</b>			<b>3.333</b>
				<b>COSTO DEL PRODUCTO</b>				
<b>Total materia por referencia</b>				<b>-</b>	Total Mano de Obra + Materia prima + Gastos			<b>16.083</b>
<b>OTROS MATERIALES TRANSFORMADOS</b>				<b>PRECIO DE VENTA ARTESANO</b>				
<b>Unidad de medida</b>	<b>Material</b>	<b>Valor total del material</b>	<b>Cantidad utilizada (cm, gr, etc)</b>	<b>Valor producto</b>	* * Utilidad aplicada a mano de obra + mp <b>(15%)</b>			
Libra	Chaquirón	5000	50	500			14.663	
	Semillas- cas	1	4750	4.750	Gastos		3.333	
				-	<b>Precio de Venta</b>		<b>17.996</b>	
				<b>PRECIO DE VENTA FERIA</b>				
				0	Precio de venta artesa. + Empaque + etiqueta		30%	
<b>Total materia por referencia</b>				<b>5.250</b>			<b>17.996</b>	<b>23.395</b>

\* \* La utilidad del 15% sólo se aplica al total de mano de obra y materiales.

**OBSERVACIONES NA**



## CUADRO DE COSTOS

<b>PRODUCTO (Referencia): FG-2-10-A-8,</b>		<b>Largo:</b>	38 cm	
<b>RESPONSABLE: Maria del Pilar Sanchez</b>		<b>Díámetro:</b>	1.5 cm	
<b>FECHA: Abril de 2008</b>		<b>Largo de tubo:</b>	4 cm	
<b>Taller (artesano): Soraida Chindoy</b>				

MANO DE OBRA DIRECTA				GASTO FIJOS DEL TALLER			
Oficio	Valor hora	Tiempo ocupado	Valor producto	Servicios	Valor mensual	Producción promedio	Valor producto
Tejido chaquirá	1250	8	10000	Arriendo		15	-
Tejido tubo lana	1250	8	10000	Energía		15	-
			0	Agua		15	-
			0	Teléfono		15	-
<b>Total mano de obra por producto</b>			<b>20000</b>	<b>Total Gastos fijos</b>			<b>-</b>

MATERIA PRIMA NO TRANSFORMADA					GASTOS DE TRANSPORTE			
Unidad de medida	Material	Valor total del material	Cantidad utilizada (cm, gr, etc)	Valor producto	Trasnporte	Valor mensual	Producción promedio mensual	Valor producto
				0	Materia prima	25000	15	1.667
				0	Produ. Elaborados	25000	15	1.667
				0	<b>Total gastos de transporte</b>			<b>3.333</b>
					<b>COSTO DEL PRODUCTO</b>			
<b>Total materia por referencia</b>				-	Total Mano de Obra + Materia prima + Gastos			<b>30.833</b>

OTROS MATERIALES TRANSFORMADOS					PRECIO DE VENTA ARTESANO		
Unidad de medida	Material	Valor total del material	Cantidad utilizada (cm, gr, etc)	Valor producto	* * Utilidad aplicada a mano de obra + mp (15%)		
Libra	Chaquirón	5000	200	2.000	Gastos		3.333
	Cordón	1	2500	2.500	<b>Precio de Venta</b>		<b>34.958</b>
	Lana	1	3000	3.000			
					<b>PRECIO DE VENTA FERIA</b>		
				0	Precio de venta artesa. + Empaque + etiqueta		30%
<b>Total materia por referencia</b>				<b>7.500</b>	34.958		<b>45.446</b>

\* \* La utilidad del 15% sólo se aplica al total de mano de obra y materiales.

<b>OBSERVACIONES</b>	<b>NA</b>
----------------------	-----------



**Acción Social**

Presidencia  
República de Colombia

Agencia Presidencial para la Acción Social  
y la Cooperación Internacional



artesanas de Colombia s.a.

**CUADRO DE COSTOS**

<b>PRODUCTO (Referencia): FG-2-15-B-1</b>		<b>Contorno:</b>	39 cm	
<b>RESPONSABLE: Maria del Pilar Sanchez</b>		<b>Ancho:</b>	25 cm	
<b>FECHA: Abril de 2008</b>		<b>Alto:</b>		
<b>Taller (artesano): Amelia Miticanoy</b>				

MANO DE OBRA DIRECTA				GASTO FIJOS DEL TALLER			
Oficio	Valor hora	Tiempo ocupado	Valor producto	Servicios	Valor mensual	Producción promedio	Valor producto
Tejido chaquiras	1250	16	20000	Arriendo		15	-
Tejido borlas	1250	1	1250	Energía		15	-
			0	Agua		15	-
			0	Teléfono		15	-
<b>Total mano de obra por producto</b>			<b>21250</b>	<b>Total Gastos fijos</b>			<b>-</b>

MATERIA PRIMA NO TRANSFORMADA				GASTOS DE TRANSPORTE				
Unidad de medida	Material	Valor total del material	Cantidad utilizada (cm, gr, etc)	Valor producto	Trasnporte	Valor mensual	Producción promedio mensual	Valor producto
				0	Materia prima	25000	6	4.167
				0	Produ. Elaborados	25000	6	4.167
				0	<b>Total gastos de transporte</b>			<b>8.333</b>
				<b>COSTO DEL PRODUCTO</b>				
<b>Total materia por referencia</b>				-	Total Mano de Obra + Materia prima + Gastos			<b>40.083</b>

OTROS MATERIALES TRANSFORMADOS				PRECIO DE VENTA ARTESANO		
Unidad de medida	Material	Valor total del material	Cantidad utilizada (cm, gr, etc)	Valor producto	* * Utilidad aplicada a mano de obra + mp (15%)	
Libra	Chaquirón	5000	500	5.000	36.513	
	Hilo	1	5500	5.500	8.333	
				-	<b>Precio de Venta</b>	
					<b>44.846</b>	
				<b>PRECIO DE VENTA FERIA</b>		
				0	Precio de venta artesa. + Empaque + etiqueta	
					30%	
<b>Total materia por referencia</b>				<b>10.500</b>	44.846	<b>58.300</b>

\* \* La utilidad del 15% sólo se aplica al total de mano de obra y materiales.

**OBSERVACIONES NA**





## CUADRO DE COSTOS

<b>PRODUCTO (Referencia): FG-2-14-B-1</b>				<b>Largo:</b>	1.50 mts			
<b>RESPONSABLE: Maria del Pilar Sanchez</b>				<b>Ancho:</b>	50 cm			
<b>FECHA: Abril de 2008</b>				<b>Alto:</b>				
<b>Taller (artesano): Amelia Miticanoy</b>								
<b>MANO DE OBRA DIRECTA</b>				<b>GASTO FIJOS DEL TALLER</b>				
<b>Oficio</b>	<b>Valor hora</b>	<b>Tiempo ocupado</b>	<b>Valor producto</b>	<b>Servicios</b>	<b>Valor mensual</b>	<b>Producción promedio</b>	<b>Valor producto</b>	
Tejido chaquirá	1250	16	20000	Arriendo		15	-	
			0	Energía		15	-	
			0	Agua		15	-	
			0	Teléfono		15	-	
<b>Total mano de obra por producto</b>				<b>20000</b>	<b>Total Gastos fijos</b>		<b>-</b>	
<b>MATERIA PRIMA NO TRANSFORMADA</b>				<b>GASTOS DE TRANSPORTE</b>				
<b>Unidad de medida</b>	<b>Material</b>	<b>Valor total del material</b>	<b>Cantidad utilizada (cm, gr, etc)</b>	<b>Valor producto</b>	<b>Trasnporte</b>	<b>Valor mensual</b>	<b>Producción promedio mensual</b>	<b>Valor producto</b>
				0	Materia prima	25000	5	5.000
				0	Produ. Elaborados	25000	5	5.000
				0	<b>Total gastos de transporte</b>			<b>10.000</b>
				<b>COSTO DEL PRODUCTO</b>				
<b>Total materia por referencia</b>				<b>-</b>	<b>Total Mano de Obra + Materia prima + Gastos</b>			<b>40.500</b>
<b>OTROS MATERIALES TRANSFORMADOS</b>				<b>PRECIO DE VENTA ARTESANO</b>				
<b>Unidad de medida</b>	<b>Material</b>	<b>Valor total del material</b>	<b>Cantidad utilizada (cm, gr, etc)</b>	<b>Valor producto</b>	<b>** Utilidad aplicada a mano de obra + mp (15%)</b>			
Libra	Chaquirón	5000	450	4.500	Gastos		35.075	
	Hilo	1	6000	6.000	<b>Precio de Venta</b>		<b>10.000</b>	
				-			<b>45.075</b>	
				<b>PRECIO DE VENTA FERIAL</b>				
				0	Precio de venta artesa. + Empaque + etiqueta		30%	
<b>Total materia por referencia</b>				<b>10.500</b>			<b>45.075</b>	<b>58.598</b>

\*\* La utilidad del 15% sólo se aplica al total de mano de obra y materiales.

**OBSERVACIONES NA**



## CUADRO DE COSTOS

<b>PRODUCTO (Referencia): FG-2-13-B-1</b>					<b>Largo:</b>	1.50 mts		
<b>RESPONSABLE: Maria del Pilar Sanchez</b>					<b>Díámetro:</b>	30 cm		
<b>FECHA: Abril de 2008</b>					<b>Alto:</b>			
<b>Taller (artesano): Amelia Miticanoy</b>								
<b>MANO DE OBRA DIRECTA</b>					<b>GASTO FIJOS DEL TALLER</b>			
<b>Oficio</b>	<b>Valor hora</b>	<b>Tiempo ocupado</b>	<b>Valor producto</b>	<b>Servicios</b>	<b>Valor mensual</b>	<b>Producción promedio</b>	<b>Valor producto</b>	
Tejido chaquirá	1250	56	70000	Arriendo		15	-	
			0	Energía		15	-	
			0	Agua		15	-	
			0	Teléfono		15	-	
<b>Total mano de obra por producto</b>			<b>70000</b>	<b>Total Gastos fijos</b>			<b>-</b>	
<b>MATERIA PRIMA NO TRANSFORMADA</b>					<b>GASTOS DE TRANSPORTE</b>			
<b>Unidad de medida</b>	<b>Material</b>	<b>Valor total del material</b>	<b>Cantidad utilizada (cm, gr, etc)</b>	<b>Valor producto</b>	<b>Trasnporte</b>	<b>Valor mensual</b>	<b>Producción promedio mensual</b>	<b>Valor producto</b>
				0	Materia prima	25000	2	12.500
				0	Produ. Elaborados		1	-
				0	<b>Total gastos de transporte</b>			<b>12.500</b>
					<b>COSTO DEL PRODUCTO</b>			
<b>Total materia por referencia</b>				-	Total Mano de Obra + Materia prima + Gastos			<b>114.500</b>
<b>OTROS MATERIALES TRANSFORMADOS</b>					<b>PRECIO DE VENTA ARTESANO</b>			
<b>Unidad de medida</b>	<b>Material</b>	<b>Valor total del material</b>	<b>Cantidad utilizada (cm, gr, etc)</b>	<b>Valor producto</b>	* * Utilidad aplicada a mano de obra + mp (15%)			
Libra	Chaquirón	5000	1600	16.000	Gastos			117.300
	Hilo	2	8000	16.000	<b>Precio de Venta</b>			<b>129.800</b>
				-				
					<b>PRECIO DE VENTA FERIA</b>			
				0	Precio de venta artesa. + Empaque + etiqueta			30%
<b>Total materia por referencia</b>				<b>32.000</b>				<b>129.800</b>
								<b>168.740</b>

\* \* La utilidad del 15% sólo se aplica al total de mano de obra y materiales.

**OBSERVACIONES NA**



## CUADRO DE COSTOS

<b>PRODUCTO (Referencia): FG-2-12-A-8</b>				<b>Largo:</b>	8 cm			
<b>RESPONSABLE: Maria del Pilar Sanchez</b>				<b>Díámetro:</b>	1.5 cm			
<b>FECHA: Abril de 2008</b>				<b>Alto:</b>				
<b>Taller (artesano): Soraida Chindoy</b>								
<b>MANO DE OBRA DIRECTA</b>				<b>GASTO FIJOS DEL TALLER</b>				
<b>Oficio</b>	<b>Valor hora</b>	<b>Tiempo ocupado</b>	<b>Valor producto</b>	<b>Servicios</b>	<b>Valor mensual</b>	<b>Producción promedio</b>	<b>Valor producto</b>	
Tejido chaquirá	1250	2	2500	Arriendo		15	-	
Tejido tubo lana	1250	2	2500	Energía		15	-	
			0	Agua		15	-	
			0	Teléfono		15	-	
<b>Total mano de obra por producto</b>				<b>5000</b>	<b>Total Gastos fijos</b>		<b>-</b>	
<b>MATERIA PRIMA NO TRANSFORMADA</b>				<b>GASTOS DE TRANSPORTE</b>				
<b>Unidad de medida</b>	<b>Material</b>	<b>Valor total del material</b>	<b>Cantidad utilizada (cm, gr, etc)</b>	<b>Valor producto</b>	<b>Trasnporte</b>	<b>Valor mensual</b>	<b>Producción promedio mensual</b>	<b>Valor producto</b>
				0	Materia prima	25000	15	1.667
				0	Produ. Elaborados	25000	15	1.667
				0	<b>Total gastos de transporte</b>			<b>3.333</b>
				<b>COSTO DEL PRODUCTO</b>				
<b>Total materia por referencia</b>				<b>-</b>	Total Mano de Obra + Materia prima + Gastos			<b>11.733</b>
<b>OTROS MATERIALES TRANSFORMADOS</b>				<b>PRECIO DE VENTA ARTESANO</b>				
<b>Unidad de medida</b>	<b>Material</b>	<b>Valor total del material</b>	<b>Cantidad utilizada (cm, gr, etc)</b>	<b>Valor producto</b>	* * Utilidad aplicada a mano de obra + mp (15%)			
Libra	Chaquirón	5000	70	700	Gastos			9.660
	Garfios	1	1500	1.500	<b>Precio de Venta</b>			<b>12.993</b>
	Aptan	1	1200	1.200				
				<b>PRECIO DE VENTA FERIA</b>				
				0	Precio de venta artesa.+ Empaque + etiqueta			30%
<b>Total materia por referencia</b>				<b>3.400</b>				<b>12.993</b>
								<b>16.891</b>

\* \* La utilidad del 15% sólo se aplica al total de mano de obra y materiales.

**OBSERVACIONES NA**



## CUADRO DE COSTOS

<b>PRODUCTO (Referencia): FG-2-11-E-8</b>			
<b>RESPONSABLE: Maria del Pilar Sanchez</b>			
<b>FECHA: Abril de 2008</b>			
<b>Taller (artesano): Soraida Chindoy</b>			
<b>MANO DE OBRA DIRECTA</b>			
Oficio	Valor hora	Tiempo ocupado	Valor producto
Tejido chaquirá	1250	4	5000
Tejido tubo lana	1250	4	5000
			0
			0
<b>Total mano de obra por producto</b>			<b>10000</b>

<b>Largo:</b>	16 cm		
<b>Díámetro:</b>	1.5 cm		
<b>Largo tubo:</b>	3 cm		
<b>GASTO FIJOS DEL TALLER</b>			
Servicios	Valor mensual	Producción promedio	Valor producto
Arriendo		15	-
Energía		15	-
Agua		15	-
Teléfono		15	-
<b>Total Gastos fijos</b>			<b>-</b>

MATERIA PRIMA NO TRANSFORMADA				
Unidad de medida	Material	Valor total del material	Cantidad utilizada (cm, gr)	Valor producto
				0
				0
				0
<b>Total materia por referencia</b>				<b>-</b>

GASTOS DE TRANSPORTE			
Trasporte	Valor mensual	Producción promedio mensual	Valor producto
Materia prima	25000	15	1.667
Produ. Elaborados	25000	15	1.667
<b>Total gastos de transporte</b>			<b>3.333</b>

OTROS MATERIALES TRANSFORMADOS				
Unidad de medida	Material	Valor total del material	Cantidad utilizada (cm, gr)	Valor producto
Libra	Chaquirón	5000	100	1.000
	Cordon	1	2000	2.000
	Aptan	1	850	850
	Lana	1	1500	1.500
				0
<b>Total materia por referencia</b>				<b>5.350</b>

COSTO DEL PRODUCTO	
Total Mano de Obra + Materia prima + Gastos	<b>18.683</b>

PRECIO DE VENTA ARTESANO	
* * Utilidad aplicada a mano de obra + mp (15%)	17.653
Gastos	3.333
<b>Precio de Venta</b>	<b>20.986</b>

PRECIO DE VENTA FERIAL	
Precio de venta artesa. + Empaque + etiqueta	30%
20.986	<b>27.282</b>

\* \* La utilidad del 15% sólo se aplica al total de mano de obra y materiales.

<b>OBSERVACIONES</b>	<b>NA</b>
----------------------	-----------



## CUADRO DE COSTOS

<b>PRODUCTO (Referencia): FG-2-17-C-</b>				<b>Largo:</b>	60 cm			
<b>RESPONSABLE: Maria del Pilar Sanchez</b>				<b>Díámetro:</b>	1.5 cm			
<b>FECHA: Abril de 2008</b>				<b>Alto:</b>				
<b>Taller (artesano): Soraida Chindoy</b>								
<b>MANO DE OBRA DIRECTA</b>				<b>GASTO FIJOS DEL TALLER</b>				
<b>Oficio</b>	<b>Valor hora</b>	<b>Tiempo ocupado</b>	<b>Valor producto</b>	<b>Servicios</b>	<b>Valor mensual</b>	<b>Producción promedio</b>	<b>Valor producto</b>	
Tejido chaquira	1250	16	20000	Arriendo		15	-	
			0	Energía		15	-	
			0	Agua		15	-	
		0	0	Teléfono		15	-	
<b>Total mano de obra por producto</b>			<b>20000</b>	<b>Total Gastos fijos</b>			<b>-</b>	
<b>MATERIA PRIMA NO TRANSFORMADA</b>				<b>GASTOS DE TRANSPORTE</b>				
Unidad de medida	<b>Material</b>	<b>Valor total del material</b>	<b>Cantidad utilizada (cm, gr,</b>	<b>Valor producto</b>	<b>Trasnporte</b>	<b>Valor mensual</b>	<b>Producción promedio mensual</b>	<b>Valor producto</b>
				0	Materia prima	25000	7	3.571
				0	Produ. Elaborados	25000	7	3.571
				0	<b>Total gastos de transporte</b>			<b>7.143</b>
				<b>COSTO DEL PRODUCTO</b>				
<b>Total materia por referencia</b>				<b>-</b>	<b>Total Mano de Obra + Materia prima + Gastos</b>			<b>31.343</b>
<b>OTROS MATERIALES TRANSFORMADOS</b>				<b>PRECIO DE VENTA ARTESANO</b>				
Unidad de medida	<b>Material</b>	<b>Valor total del material</b>	<b>Cantidad utilizada (cm, gr,</b>	<b>Valor producto</b>	* * Utilidad aplicada a mano de obra + mp <b>(15%)</b>			
Libra	Chaquira	5000	150	1.500	Gastos		27.830	
Mts	Nylon	2	1350	2.700	<b>Precio de Venta</b>		<b>7.143</b>	
				-				
				<b>PRECIO DE VENTA FERIA</b>				
				0	Precio de venta artesa.+ Empaque + etiqueta		30%	
<b>Total materia por referencia</b>			<b>4.200</b>			34.973	<b>45.465</b>	

\* \* La utilidad del 15% sólo se aplica al total de mano de obra y materiales.

**OBSERVACIONES NA**



## CUADRO DE COSTOS

<b>PRODUCTO (Referencia): FG-2-26-A-9</b>				<b>Largo:</b>	60 cm			
<b>RESPONSABLE: Maria del Pilar Sanchez</b>				<b>Díámetro:</b>	1.5 cm			
<b>FECHA: Abril de 2008</b>								
<b>Taller (artesano): Yaneth Garreta</b>								
<b>MANO DE OBRA DIRECTA</b>				<b>GASTO FIJOS DEL TALLER</b>				
<b>Oficio</b>	<b>Valor hora</b>	<b>Tiempo ocupado</b>	<b>Valor producto</b>	<b>Servicios</b>	<b>Valor mensual</b>	<b>Producción promedio</b>	<b>Valor producto</b>	
Tejido chaquirá	1250	8	10000	Arriendo		15	-	
Tejido tubo lana	1250	6	7500	Energía		15	-	
			0	Agua		15	-	
			0	Teléfono		15	-	
<b>Total mano de obra por producto</b>			<b>17500</b>	<b>Total Gastos fijos</b>			<b>-</b>	
<b>MATERIA PRIMA NO TRANSFORMADA</b>				<b>GASTOS DE TRANSPORTE</b>				
Unidad de medida	<b>Material</b>	<b>Valor total del material</b>	<b>Cantidad utilizada (cm, gr, etc)</b>	<b>Valor producto</b>	<b>Trasnporte</b>	<b>Valor mensual</b>	<b>Producción promedio mensual</b>	<b>Valor producto</b>
				0	Materia prima	25000	15	1.667
				0	Produ. Elaboradg	25000	15	1.667
				0	<b>Total gastos de transporte</b>			<b>3.333</b>
				<b>COSTO DEL PRODUCTO</b>				
<b>Total materia por referencia</b>				-	Total Mano de Obra + Materia prima + Gastos			<b>24.833</b>
<b>OTROS MATERIALES TRANSFORMADOS</b>				<b>PRECIO DE VENTA ARTESANO</b>				
Unidad de medida	<b>Material</b>	<b>Valor total del material</b>	<b>Cantidad utilizada (cm, gr, etc)</b>	<b>Valor producto</b>	* * Utilidad aplicada a mano de obra + mp (15%)			
Libra	Chaquirón	5000	150	1.500	Gastos		24.725	
	Aptan	1	1500	1.500	<b>Precio de Venta</b>		<b>28.058</b>	
	Lana	1	1000	1.000				
				<b>PRECIO DE VENTA FERIA</b>				
				0	Precio de venta artesa. + Empaque + etiqueta		30%	
<b>Total materia por referencia</b>				<b>4.000</b>			<b>28.058</b>	<b>36.476</b>

\* \* La utilidad del 15% sólo se aplica al total de mano de obra y materiales.

**OBSERVACIONES NA**



## CUADRO DE COSTOS

<b>PRODUCTO (Referencia): FG-2-25-D</b>				<b>Largo:</b>	45 cm			
<b>RESPONSABLE: Maria del Pilar Sanchez</b>				<b>Dímetro::</b>	1.5 cm			
<b>FECHA: Abril de 2008</b>				<b>Alto:</b>				
<b>Taller (artesano): Amparo Jansasoy</b>								
<b>MANO DE OBRA DIRECTA</b>				<b>GASTO FIJOS DEL TALLER</b>				
<b>Oficio</b>	<b>Valor hora</b>	<b>Tiempo ocupado</b>	<b>Valor producto</b>	<b>Servicios</b>	<b>Valor mensual</b>	<b>Producción promedio</b>	<b>Valor producto</b>	
Tejido chaquirá	1250	15	18750	Arriendo		15	-	
			0	Energía		15	-	
			0	Agua		15	-	
			0	Teléfono		15	-	
<b>Total mano de obra por producto</b>			<b>18750</b>	<b>Total Gastos fijos</b>			<b>-</b>	
<b>MATERIA PRIMA NO TRANSFORMADA</b>				<b>GASTOS DE TRANSPORTE</b>				
<b>Unidad de medida</b>	<b>Material</b>	<b>Valor total del material</b>	<b>Cantidad utilizada (cm, gr, etc)</b>	<b>Valor producto</b>	<b>Trasnporte</b>	<b>Valor mensual</b>	<b>Producción promedio mensual</b>	<b>Valor producto</b>
				0	Materia prima	25000	7	3.571
				0	Produ. Elaborados	25000	7	3.571
				0	<b>Total gastos de transporte</b>			<b>7.143</b>
				<b>COSTO DEL PRODUCTO</b>				
<b>Total materia por referencia</b>				<b>-</b>	Total Mano de Obra + Materia prima + Gastos			<b>28.743</b>
<b>OTROS MATERIALES TRANSFORMADOS</b>				<b>PRECIO DE VENTA ARTESANO</b>				
<b>Unidad de medida</b>	<b>Material</b>	<b>Valor total del material</b>	<b>Cantidad utilizada (cm, gr, etc)</b>	<b>Valor producto</b>	<b>** Utilidad aplicada a mano de obra + mp (15%)</b>			
Libra	Chaquirón	5000	135	1.350			24.840	
	Lana	1	1500	1.500	Gastos		7.143	
				-	<b>Precio de Venta</b>		<b>31.983</b>	
				<b>PRECIO DE VENTA FERIA</b>				
				0	Precio de venta artesa.+ Empaque + etiqueta		30%	
<b>Total materia por referencia</b>				<b>2.850</b>			<b>31.983</b>	<b>41.578</b>

\*\* La utilidad del 15% sólo se aplica al total de mano de obra y materiales.

**OBSERVACIONES NA**



Presidencia  
República de Colombia

# Acción Social

Agencia Presidencial para la Acción Social  
y la Cooperación Internacional



artesañas de Colombia s.a.

## CUADRO DE COSTOS

<b>PRODUCTO (Referencia): FG-2-24-A-20</b>		<b>Largo:</b>	20 cm	
<b>RESPONSABLE: Maria del Pilar Sanchez</b>		<b>Díámetro:</b>	1.5 cm	
<b>FECHA: Abril de 2008</b>		<b>Alto:</b>		
<b>Taller (artesano): Orfelina Chindoy</b>				

MANO DE OBRA DIRECTA				GASTO FIJOS DEL TALLER			
Oficio	Valor hora	Tiempo ocupado	Valor producto	Servicios	Valor mensual	Producción promedio	Valor producto
Tejido chaquirá	1250	5	6250	Arriendo		15	-
Tejido borla	1250	1	1250	Energía		15	-
			0	Agua		15	-
			0	Teléfono		15	-
<b>Total mano de obra por producto</b>			<b>7500</b>	<b>Total Gastos fijos</b>			<b>-</b>

MATERIA PRIMA NO TRANSFORMADA					GASTOS DE TRANSPORTE			
Unidad de medida	Material	Valor total del material	Cantidad utilizada (cm, gr, etc)	Valor producto	Trasnporte	Valor mensual	Producción promedio mensual	Valor producto
				0	Materia prima	25000	15	1.667
				0	Produ. Elaborados	25000	15	1.667
				0	<b>Total gastos de transporte</b>			<b>3.333</b>
					<b>COSTO DEL PRODUCTO</b>			
<b>Total materia por referencia</b>				-	Total Mano de Obra + Materia prima + Gastos			<b>13.483</b>

OTROS MATERIALES TRANSFORMADOS					PRECIO DE VENTA ARTESANO		
Unidad de medida	Material	Valor total del material	Cantidad utilizada (cm, gr, etc)	Valor producto	* * Utilidad aplicada a mano de obra + mp (15%)		
Libra	Chaquirón	5000	60	600	Gastos		11.673
	Lana	1	850	850	<b>Precio de Venta</b>		<b>15.006</b>
	Llavera	1	1200	1.200			
					<b>PRECIO DE VENTA FERIAL</b>		
					0	Precio de venta artesa. + Empaque + etiqueta	30%
<b>Total materia por referencia</b>				<b>2.650</b>			<b>15.006</b>
							<b>19.508</b>

\* \* La utilidad del 15% sólo se aplica al total de mano de obra y materiales.

**OBSERVACIONES NA**





## CUADRO DE COSTOS

<b>PRODUCTO (Referencia): FG-2-23-A-21</b>				<b>Largo:</b>	60 cm			
<b>RESPONSABLE: Maria del Pilar Sanchez</b>				<b>Largo tubo:</b>	8 cm			
<b>FECHA: Abril de 2008</b>				<b>Díámetro:</b>	1.6 cm			
<b>Taller (artesano): Bayron Navia</b>				<b>Largo Total:</b>				
<b>MANO DE OBRA DIRECTA</b>				<b>GASTO FIJOS DEL TALLER</b>				
<b>Oficio</b>	<b>Valor hora</b>	<b>Tiempo ocupado</b>	<b>Valor producto</b>	<b>Servicios</b>	<b>Valor mensual</b>	<b>Producción promedio</b>	<b>Valor producto</b>	
Tejido chaquirá	1250	8	10000	Arriendo		15	-	
			0	Energía		15	-	
			0	Agua		15	-	
			0	Teléfono		15	-	
<b>Total mano de obra por producto</b>			<b>10000</b>	<b>Total Gastos fijos</b>			<b>-</b>	
<b>MATERIA PRIMA NO TRANSFORMADA</b>				<b>GASTOS DE TRANSPORTE</b>				
<b>Unidad de medida</b>	<b>Material</b>	<b>Valor total del material</b>	<b>Cantidad utilizada (cm, gr, etc)</b>	<b>Valor producto</b>	<b>Trasnporte</b>	<b>Valor mensual</b>	<b>Producción promedio mensual</b>	<b>Valor producto</b>
				0	Materia prima	25000	15	1.667
				0	Produ. Elaborados	25000	15	1.667
				0	<b>Total gastos de transporte</b>			<b>3.333</b>
				<b>COSTO DEL PRODUCTO</b>				
<b>Total materia por referencia</b>				<b>-</b>	<b>Total Mano de Obra + Materia prima + Gastos</b>			<b>16.133</b>
<b>OTROS MATERIALES TRANSFORMADOS</b>				<b>PRECIO DE VENTA ARTESANO</b>				
<b>Unidad de medida</b>	<b>Material</b>	<b>Valor total del material</b>	<b>Cantidad utilizada (cm, gr, etc)</b>	<b>Valor producto</b>	<b>** Utilidad aplicada a mano de obra + mp (15%)</b>			
Libra	Chaquirón	5000	60	600	Gastos		3.333	
	Lana	1	400	400	<b>Precio de Venta</b>		<b>18.053</b>	
	Aptan	1	1800	1.800				
				<b>PRECIO DE VENTA FERIAL</b>				
				0	Precio de venta artesa. + Empaque + etiqueta		30%	
<b>Total materia por referencia</b>				<b>2.800</b>			<b>18.053</b>	<b>23.469</b>

\*\* La utilidad del 15% sólo se aplica al total de mano de obra y materiales.

**OBSERVACIONES NA**



**Acción Social**

Presidencia  
República de Colombia

Agencia Presidencial para la Acción Social  
y la Cooperación Internacional



artesanías de colombia s.a.

**CUADRO DE COSTOS**

<b>PRODUCTO (Referencia): FG-2-22-B-23</b>		<b>Largo:</b>	60 cm	
<b>RESPONSABLE: Maria del Pilar Sanchez</b>		<b>Ancho:</b>	15 cm	
<b>FECHA: Abril de 2008</b>				
<b>Taller (artesano): Maria Bernardina Buesaquillo</b>				

MANO DE OBRA DIRECTA				GASTO FIJOS DEL TALLER			
Oficio	Valor hora	Tiempo ocupado	Valor producto	Servicios	Valor mensual	Producción promedio	Valor producto
Tejido chaquirá	1250	24	30000	Arriendo		15	-
			0	Energía		15	-
			0	Agua		15	-
			0	Teléfono		15	-
<b>Total mano de obra por producto</b>			<b>30000</b>	<b>Total Gastos fijos</b>			<b>-</b>

MATERIA PRIMA NO TRANSFORMADA				GASTOS DE TRANSPORTE				
Unidad de medida	Material	Valor total del material	Cantidad utilizada (cm, gr, etc)	Valor producto	Trasnporte	Valor mensual	Producción promedio mensual	Valor producto
				0	Materia prima	25000	6	4.167
				0	Produ. Elaborados		2	-
				0	<b>Total gastos de transporte</b>			<b>4.167</b>
				<b>COSTO DEL PRODUCTO</b>				
<b>Total materia por referencia</b>				-	Total Mano de Obra + Materia prima + Gastos			<b>44.167</b>

OTROS MATERIALES TRANSFORMADOS				PRECIO DE VENTA ARTESANO	
Unidad de medida	Material	Valor total del material	Cantidad utilizada (cm, gr, etc)	Valor producto	** Utilidad aplicada a mano de obra + mp (15%)
Libra	Chaquirón	5000	500	5.000	Gastos
	Hilo	1	5000	5.000	<b>Precio de Venta</b>
				-	
				<b>PRECIO DE VENTA FERIAL</b>	
				0	Precio de venta artesa.+ Empaque + etiqueta
<b>Total materia por referencia</b>				<b>10.000</b>	50.167
					<b>65.217</b>

\*\* La utilidad del 15% sólo se aplica al total de mano de obra y materiales.

<b>OBSERVACIONES</b>	<b>NA</b>
----------------------	-----------



## CUADRO DE COSTOS

<b>PRODUCTO (Referencia): FG-2-21-A</b>				<b>Dímetro:</b>	2 cm				
<b>RESPONSABLE: Maria del Pilar Sanchez</b>									
<b>FECHA: Abril de 2008</b>									
<b>Taller (artesano): Soraida Chindoy</b>									
<b>MANO DE OBRA DIRECTA</b>				<b>GASTO FIJOS DEL TALLER</b>					
<b>Oficio</b>	<b>Valor hora</b>	<b>Tiempo ocupado</b>	<b>Valor producto</b>	<b>Servicios</b>	<b>Valor mensual</b>	<b>Producción promedio</b>	<b>Valor producto</b>		
Tejido chaquira	1250	2	2500	Arriendo		15	-		
			0	Energía		15	-		
			0	Agua		15	-		
			0	Teléfono		15	-		
<b>Total mano de obra por producto</b>			<b>2500</b>	<b>Total Gastos fijos</b>			<b>-</b>		
<b>MATERIA PRIMA NO TRANSFORMADA</b>				<b>GASTOS DE TRANSPORTE</b>					
<b>Unidad de medida</b>	<b>Material</b>	<b>Valor total del material</b>	<b>Cantidad utilizada (cm, gr, etc)</b>	<b>Valor producto</b>	<b>Trasnporte</b>	<b>Valor mensual</b>	<b>Producción promedio mensual</b>	<b>Valor producto</b>	
				0	Materia prima	25000	30	833	
				0	Produ. Elaborados	25000	30	833	
				0	<b>Total gastos de transporte</b>			<b>1.667</b>	
				<b>COSTO DEL PRODUCTO</b>					
<b>Total materia por referencia</b>				<b>-</b>	<b>Total Mano de Obra + Materia prima + Gastos</b>			<b>4.617</b>	
<b>OTROS MATERIALES TRANSFORMADOS</b>				<b>PRECIO DE VENTA ARTESANO</b>					
<b>Unidad de medida</b>	<b>Material</b>	<b>Valor total del material</b>	<b>Cantidad utilizada (cm, gr, etc)</b>	<b>Valor producto</b>	* * Utilidad aplicada a mano de obra + mp (15%)				
Libra	Chaquira	5000	20	200	Gastos			3.393	
	Hilo	1	50	50	<b>Precio de Venta</b>			<b>5.059</b>	
	Lana	1	200	200					
				<b>PRECIO DE VENTA FERIA</b>					
				0	Precio de venta artesa.+ Empaque + etiqueta			30%	
<b>Total materia por referencia</b>				<b>450</b>			<b>5.059</b>	<b>6.577</b>	

\* \* La utilidad del 15% sólo se aplica al total de mano de obra y materiales.

**OBSERVACIONES** NA



## CUADRO DE COSTOS

<b>PRODUCTO (Referencia): FG-2-20-B</b>				<b>Largo:</b>	60 cm			
<b>RESPONSABLE: Maria del Pilar Sanchez</b>				<b>Díámetro:</b>	1.5 cm			
<b>FECHA: Abril de 2008</b>				<b>Díámetro de borlas:</b>				
<b>Taller (artesano): Soraida Chindoy</b>								
<b>MANO DE OBRA DIRECTA</b>				<b>GASTO FIJOS DEL TALLER</b>				
<b>Oficio</b>	<b>Valor hora</b>	<b>Tiempo ocupado</b>	<b>Valor producto</b>	<b>Servicios</b>	<b>Valor mensual</b>	<b>Producción promedio</b>	<b>Valor producto</b>	
Tejido chaquira	1250	10	12500	Arriendo		15	-	
Tejido tubo lana	1250	6	7500	Energía		15	-	
			0	Agua		15	-	
			0	Teléfono		15	-	
<b>Total mano de obra por producto</b>			<b>20000</b>	<b>Total Gastos fijos</b>			<b>-</b>	
<b>MATERIA PRIMA NO TRANSFORMADA</b>				<b>GASTOS DE TRANSPORTE</b>				
<b>Unidad de medida</b>	<b>Material</b>	<b>Valor total del material</b>	<b>Cantidad utilizada (cm, gr, etc)</b>	<b>Valor producto</b>	<b>Trasnporte</b>	<b>Valor mensual</b>	<b>Producción promedio mensual</b>	<b>Valor producto</b>
				0	Materia prima	25000	15	1.667
				0	Produ. Elaborados	25000	15	1.667
				0	<b>Total gastos de transporte</b>			<b>3.333</b>
				<b>COSTO DEL PRODUCTO</b>				
<b>Total materia por referencia</b>				<b>-</b>	<b>Total Mano de Obra + Materia prima + Gastos</b>			<b>25.683</b>
<b>OTROS MATERIALES TRANSFORMADOS</b>				<b>PRECIO DE VENTA ARTESANO</b>				
<b>Unidad de medida</b>	<b>Material</b>	<b>Valor total del material</b>	<b>Cantidad utilizada (cm, gr, etc)</b>	<b>Valor producto</b>	* * Utilidad aplicada a mano de obra + mp <b>(15%)</b>			
Libra	Chaquira	5000	160	1.600	Gastos		25.703	
	lana	1	750	750	<b>Precio de Venta</b>		<b>3.333</b>	
				-			<b>29.036</b>	
				<b>PRECIO DE VENTA FERIAL</b>				
				0	Precio de venta artesa.+ Empaque + etiqueta		30%	
<b>Total materia por referencia</b>				<b>2.350</b>			<b>29.036</b>	<b>37.747</b>

\* \* La utilidad del 15% sólo se aplica al total de mano de obra y materiales.

**OBSERVACIONES NA**



## CUADRO DE COSTOS

<b>PRODUCTO (Referencia): FG-2-19-B-4</b>				<b>Largo:</b>	60 cm			
<b>RESPONSABLE: Maria del Pilar Sanchez</b>				<b>Ancho:</b>	6 cm			
<b>FECHA: Abril de 2008</b>				<b>Dímetro:</b>	7 cm			
<b>Taller (artesano): Doris Garreta</b>								
<b>MANO DE OBRA DIRECTA</b>				<b>GASTO FIJOS DEL TALLER</b>				
<b>Oficio</b>	<b>Valor hora</b>	<b>Tiempo ocupado</b>	<b>Valor producto</b>	<b>Servicios</b>	<b>Valor mensual</b>	<b>Producción promedio</b>	<b>Valor producto</b>	
Tejido chaquira	1250	9	11250	Arriendo		15	-	
			0	Energía		15	-	
			0	Agua		15	-	
			0	Teléfono		15	-	
<b>Total mano de obra por producto</b>				<b>11250</b>	<b>Total Gastos fijos</b>		<b>-</b>	
<b>MATERIA PRIMA NO TRANSFORMADA</b>				<b>GASTOS DE TRANSPORTE</b>				
<b>Unidad de medida</b>	<b>Material</b>	<b>Valor total del material</b>	<b>Cantidad utilizada (cm, gr, etc)</b>	<b>Valor producto</b>	<b>Trasnporte</b>	<b>Valor mensual</b>	<b>Producción promedio mensual</b>	<b>Valor producto</b>
				0	Materia prima	25000	15	1.667
				0	Produ. Elaborados	25000	15	1.667
				0	<b>Total gastos de transporte</b>			<b>3.333</b>
				<b>COSTO DEL PRODUCTO</b>				
<b>Total materia por referencia</b>				<b>-</b>	Total Mano de Obra + Materia prima + Gastos			<b>16.083</b>
<b>OTROS MATERIALES TRANSFORMADOS</b>				<b>PRECIO DE VENTA ARTESANO</b>				
<b>Unidad de medida</b>	<b>Material</b>	<b>Valor total del material</b>	<b>Cantidad utilizada (cm, gr, etc)</b>	<b>Valor producto</b>	* * Utilidad aplicada a mano de obra + mp <b>(15%)</b>			
Libra	Chaquira	5000	150	1.500	Gastos			14.663
		1		-	<b>Precio de Venta</b>			<b>3.333</b>
				-				<b>17.996</b>
				<b>PRECIO DE VENTA FERIA</b>				
				0	Precio de venta artesa.+ Empaque + etiqueta			30%
<b>Total materia por referencia</b>				<b>1.500</b>	17.996			<b>23.395</b>

\* \* La utilidad del 15% sólo se aplica al total de mano de obra y materiales.

**OBSERVACIONES NA**



## CUADRO DE COSTOS

<b>PRODUCTO (Referencia): FG-2-18-D-20</b>				<b>Largo:</b>	12 cm			
<b>RESPONSABLE: Maria del Pilar Sanchez</b>				<b>Díametro:</b>	1.5 cm			
<b>FECHA: Abril de 2008</b>								
<b>Taller (artesano): Orfelina Chindoy</b>								
<b>MANO DE OBRA DIRECTA</b>				<b>GASTO FIJOS DEL TALLER</b>				
<b>Oficio</b>	<b>Valor hora</b>	<b>Tiempo ocupado</b>	<b>Valor producto</b>	<b>Servicios</b>	<b>Valor mensual</b>	<b>Producción promedio</b>	<b>Valor producto</b>	
Tejido chaquira	1250	2	2500	Arriendo		15	-	
			0	Energía		15	-	
			0	Agua		15	-	
			0	Teléfono		15	-	
<b>Total mano de obra por producto</b>			<b>2500</b>	<b>Total Gastos fijos</b>			<b>-</b>	
<b>MATERIA PRIMA NO TRANSFORMADA</b>				<b>GASTOS DE TRANSPORTE</b>				
<b>Unidad de medida</b>	<b>Material</b>	<b>Valor total del material</b>	<b>Cantidad utilizada (cm, gr, etc)</b>	<b>Valor producto</b>	<b>Trasnporte</b>	<b>Valor mensual</b>	<b>Producción promedio mensual</b>	<b>Valor producto</b>
				0	Materia prima	25000	15	1.667
				0	Produ. Elaborados	25000	15	1.667
				0	<b>Total gastos de transporte</b>			<b>3.333</b>
				<b>COSTO DEL PRODUCTO</b>				
<b>Total materia por referencia</b>				<b>-</b>	<b>Total Mano de Obra + Materia prima + Gastos</b>			<b>8.233</b>
<b>OTROS MATERIALES TRANSFORMADOS</b>				<b>PRECIO DE VENTA ARTESANO</b>				
<b>Unidad de medida</b>	<b>Material</b>	<b>Valor total del material</b>	<b>Cantidad utilizada (cm, gr, etc)</b>	<b>Valor producto</b>	<b>** Utilidad aplicada a mano de obra + mp (15%)</b>			
Libra	Chaquira	5000	40	400	Gastos		5.635	
Mts	Nylon	1	1000	1.000	<b>Precio de Venta</b>		<b>8.968</b>	
Mts	Llavero	1	1000	1.000				
				<b>PRECIO DE VENTA FERIA</b>				
				0	Precio de venta artesa. + Empaque + etiqueta		30%	
<b>Total materia por referencia</b>				<b>2.400</b>			<b>8.968</b>	<b>11.659</b>

\*\* La utilidad del 15% sólo se aplica al total de mano de obra y materiales.

**OBSERVACIONES NA**