



MINISTERIO DE DESARROLLO ECONÓMICO
ARTESANÍAS DE COLOMBIA S.A.

ASESORÍAS PUNTUALES,
PROPUESTAS STAND DE FIBRAS NATURALES
Y GESTIÓN EN LA UNIDAD DE DISEÑO DE
BOGOTÁ.

MARIA ANTONIA MARTÍNEZ MELO
DISEÑADORA INDUSTRIAL

COOPERACIÓN DE
SERVICIO NACIONAL DE APRENDIZAJE SENA
CORPORACION PARA EL DESARROLLO DE LAS
MICROEMPRESAS

SANTAFÉ DE BOGOTA, D.C.
MAYO DE 2000



Ministerio de Desarrollo Económico
artesanías de colombia s.a.

CECILIA DUQUE DUQUE
GERENTE GENERAL

ERNESTO ORLANDO BENAVIDES
SUBGERENTE ADMINISTRATIVO Y FINANCIERO

JAIRO CARRILLO REINA
SUBGERENTE DESARROLLO

LYDA DEL CARMEN DIAZ LOPEZ
DIRECTORA OFICINA DE DISEÑO

D.I. MARÍA ANTONIA MARTÍNEZ MELO
ASESORA EN DISEÑO

SANTAFE DE BOGOTA D.C
MAYO DE 2000

INTRODUCCION

A través de Artesanías de Colombia tuve la oportunidad de acercarme al inmenso sector artesanal, y participar activamente en el desarrollo productivo del mismo.

La asesoría puntual fue enfocada tanto al mejoramiento e imagen del producto como a la diversificación y diseño e innovación de productos, de acuerdo a la valoración de los mismos y al manejo de oficios y técnicas por parte de los artesanos, preparando su participación en la feria Expoartesanías 2.000.

En este informe final se consolidan los resultados de las mismas, la gestión de producto y gestión comercial realizadas en el periodo comprendido entre Octubre de 1.999 y Marzo de 2.000.

También se presentan las propuestas de Rediseño de Estand de fibras Naturales de la entidad, de acuerdo a los parámetros estipulados, especificando alternativa de materiales y costos

En cuanto a la Gestión y logística en la Unidad de Diseño se hace una relación de actividades y se remite a los informes elaborados y entregados.

GERALIDADES

El Contrato Aut. 057.10.99 con el Convenio Andrés Bello (SECAB) firmado el 14 de Octubre de 1.999 tiene por objeto: La prestación de servicios profesionales para asesorar a la Unidad de Diseño de acuerdo al Plan Estratégico y al Plan de Acción del Proyecto de Diseño de Artesanías de Colombia S.A.

Según este contrato las obligaciones del contratista se exponen así:

Realizar asesorías en diseño a los artesanos de los diferentes oficios que demanden estos servicios en Santafé de Bogotá u otra localidad que la empresa determine. Este proceso incluirá asesoría por computador y visita al taller, además deberá concluir con productos nuevos o mejorados, empaque e imagen del producto.

Desarrollar e implementar una propuesta para la exhibición de la Muestra Nacional de Fibra y Materias primas, utilizada en la producción artesanal Colombiana, la cual deberá diseñarse para que cumpla sus propósitos de muestra permanente e itinerante.

Sistematizar el archivo fotográfico que existe actualmente en la Unidad de Diseño, de acuerdo a la metodología de la empresa.

Participar activamente en la planeación, producción y ejecución de Expoartesanías 1.999

Realizar prototipos y producción experimental que sean necesarios, en desarrollo de las asesorías asignadas.

Presentar plan de trabajo y bocetos de las propuestas de diseño, informe de avance y final, de acuerdo con la metodología de la entidad.

Participar de las sesiones de trabajo con los demás diseñadores para socializar experiencias, definir alternativas de solución de problemas que se presenten sobre el tema, plantear y ejecutar propuestas de trabajo relacionadas con el objeto de contrato.

Elaborar toda la documentación operativa necesaria para el desarrollo de sus obligaciones de acuerdo a la metodología de la entidad.

Atender la consulta de artesanos y de la entidad en cumplimiento del objeto del contrato.

Presentar el informe de resultados dentro del período de Liquidación del Contrato, que comprenderá un mes contando a partir del vencimiento del término del presente contrato.

Todas las demás que se deriven del objeto contractual.

Duración del Contrato: Dos meses y 15 días.

El Contrato No SGA 20009 firmado el 17 de febrero de 2.000 tiene por objeto: Asesorar profesionalmente los artesanos de oficios varios en la localidad del Distrito Capital de Santafé de Bogotá y las que se le asignen de acuerdo al Plan de Acción del año 2.000, según plan estratégico del área de Diseño de Artesanías de Colombia. Implementar la propuesta aprobada de exhibición de fibras naturales. Realizar la 2ª Fase de sistematización del material fotográfico de la unidad. Estructurar los Informes Generales del SENA Y MICROEMPRESA, de acuerdo a las instrucciones que para tal fin genere la directora de la Unidad de Diseño. La sede de trabajo será la ciudad de Santafé de Bogotá D:C. Y su ejecución se enmarca en el Plan de trabajo del Convenio Nacional suscrito con el SENA Y La MICROEMPRESA.

Según este contrato las obligaciones del contratista se exponen así:

Asesorar para desarrollo de nuevas líneas de producto en los oficios varios en las localidades adjudicadas, las propuestas deben incluir alternativa de combinación de materiales.

Presentar propuestas de trabajo durante los primeros 15 días de ejecución del contrato, lo cual determinará la continuación del mismo.

Entregar los prototipos y producción experimental necesarios para el desarrollo de las asesorías asignadas, con su respectiva información de origen, artesano productor, capacidad de producción, costos, precio, teléfono y dirección donde se puede contactar al artesano o grupo y sus respectivas recomendaciones.

Preparar la participación de los artesanos en Expoartesanías 2.000 y Feria de abril del 2.000 plaza de los artesanos.

Estar presente durante la feria de marzo 2.000 en la Plaza de los artesanos.

La documentación operativa necesaria para el desarrollo de sus obligaciones se prepara de acuerdo a la metodología de Artesanías de Colombia.

Participar en sesiones de trabajo con diseñadores, socializar experiencias, definir alternativas de solución a los problemas que se posean sobre el tema, plantear y ejecutar propuestas de trabajo relacionadas con el objeto del contrato.

Atender consultas de los artesanos y de Artesanías de Colombia que tengan relación con el objeto de contrato.

Podrá manejar avances de dinero de acuerdo con la reglamentación que para tal fin posea Artesanías de Colombia.

Para la liquidación del Contrato tendrá un mes contado a partir del vencimiento del término, en el que el Contratista deberá presentar informe de resultados.

Divulgar la imagen institucional del Convenio Nacional SENA y con la MICROEMPRESA, en el marco de los cuales se realiza este trabajo.

Apoyar labores de planeación, seguimiento y evaluación.

Duración del Contrato: Dos meses y cuatro días.

CONTENIDO

1. REGIONAL SANTAFÉ DE BOGOTÁ D.C.

1.1. ASESORÍAS PUNTUALES

(Fichas técnicas, de Taller, Record por artesanos y Dibujos y planos Técnicos).

1.2. PROPUESTA ESTAND DE FIBRAS NATURALES

1.2.1 Antecedentes

1.2.2 Cuadros relación materias primas

1.2.3 Objetivo general

1.2.4 Alternativas (Propuesta de materiales, Costos, Dibujos y planos Técnicos).

1.3 GESTIÓN Y LOGISTICA EN LA OFICINA DE DISEÑO

CONCLUSIONES

OBSERVACIONES Y RECOMENDACIONES

AGRADECIMIENTOS

REFERENCIAS BIBLIOGRAFICAS.

CAPITULO I

ASESORÍAS PUNTUALES EN LA UNIDAD DE DISEÑO
DE ARTESANÍAS DE COLOMBIA S.A.
SANTAFÉ DE BOGOTÁ

**FICHAS TÉCNICAS
DEL TALLER,
DE RECOR POR ARTESANO,
DE DIBUJO Y PLANOS TÉCNICOS,
DE PRODUCTO.**



FICHA DE TALLER

A. DATOS GENERALES

Departamento: Cundinamarca	Dirección: Carrera 69 No 1- 66
Ciudad/Municipio: Santafé de Bogotá D. C.	Teléfono: 2905687
Vereda / Localidad: la Igualdad	Etnia:
	Tipo de Población:

B. ARTESANOS INDEPENDIENTES

Nombres: MARIA FANY	Apellidos: PALACIOS
Documento de Identificación No.35.493.439 Tunjuelito	Ciudad de Trabajo: Bogotá
Fecha de Nacimiento:	Ciudad de Nacimiento:

C. GRUPO ARTESANAL

Nombre o Razón Social:	NIT:		
Personería Jurídica:	No.INTEGRANTES:	MUJERES: 3	
Representante Legal:		HOMBRES: 1	
Fecha de Creación del Taller:	No.INTEGRANTES ACTIVOS:	MUJERES: 3	HOMBRES: 1

D. EL OFICIO

Oficio: Muñequería y costura	Recurso Natural Utilizada: Lana
Técnica: Costura	Materia Prima: Telas, Pelo sintético, adornos plásticos
Insumos: Energía eléctrica	
HERRAMIENTAS/MAQUINAS/OTROS: Máquina de cocer eléctrica, mecánica, Fileteadora eléctrica, agujas y elementos de costura.	

E. LOS PRODUCTOS

PIEZA	NOMBRE	FUNCION	LINEA	CALIDAD		ACABADO
				E	B	
Muñeca de trapo	Muñeca Negra	Juego	Muñequería	R	M	Fileteado
Muñeca de trapo	Muñeca Chismosa	Juego	Muñequería	R	M	Fileteado
Muñeca de trapo	Muñeca Típica	Juego	Muñequería	R	M	Fileteado
Portamanteles	Vaquita	Porta manteles	Lencería de cocina	R	M	Fileteado
Arreglo navideño	Taboras	Decoración	Navidad	R	M	Fileteado

F. PRODUCCION Y MERCADEO

PRODUCTO	PRODUCCION MES	COSTO	PRECIO EN TALLER	PRECIO POR MAYOR	COSTO EMPAQUE
Muñecas de trapo	20	20,000	30,000	25,000	No tiene
Portamanteles	20	15,000	25,000	20,000	No tiene
Arreglo navideño	20	15,000	25,000	20,000	No tiene
COMERCIALIZACION		DIRECTA	INDIRECTA	FERIAS	OTRAS

G. OBSERVACIONES

La artesana tiene gran interés en mejorar sus productos, está en el proceso de desarrollo de productos mejorados.
Aplica las recomendaciones hechas en la asesoría. Las asesorías personales en la unidad de diseño se ven limitadas por factores económicos sin embargo se ha realizado varias asesorías por teléfono.

RECOMENDACIONES:

DISEÑADOR: MARIA ANTONIA MARTÍNEZ MELO

FECHA: Diciembre 6 de 1.999

**RECORD DE ASESORÍA PUNTUAL
POR ARTESANO**

FECHA	ASESOR	OBSERVACIONES
Oct-26	MARIA ANTONIA MARTINEZ	<p>MUÑECAS Negrita, chismosa, típica:</p> <p>Acabados: Las muñecas tienen un acabado excelente de costura, se recomienda a la artesana un relleno un poco más suave al tacto.</p> <p>Estéticamente: Las muñecas de trapo tienen una concepción muy tradicional en nuestra cultura, por lo tanto se recomienda, evitar elementos sintéticos como adornos, telas comerciales estampadas, y encajes.</p> <p>y utilizar recursos naturales como flores disecadas, fibras, semillas en fin.</p> <p>Los vestidos son un factor clave en este producto, sin embargo los diseños de la artesana están descontextualizados con lo que representan, se sugiere trabajar con telas como lino, algodón, dacrón, lienzo, con colores y manejo de colores y texturas, agregar valor artesanal por medio de bordados, pintura, apliques.</p> <p>elaboración de trajes típicos.</p> <p>Proporción: Estéticamente lograr equilibrio entre el cuerpo y la cabeza de las muñecas, o trabajar una percepción psicológica a través del manejo de los vestidos.</p> <p>Asesoría el día viernes 5 de noviembre.</p>
5-Nov	MARIA ANTONIA MARTINEZ	<p>La artesana no asistió se la llamó por teléfono para la semana siguiente</p>
22-Nov	MARIA ANTONIA MARTINEZ	<p>La artesana aplicó varios conceptos de la asesoría puntual, trabajo en los vestidos.</p> <p>MUÑECA NEGRITA: Vestido color abano, con bordados en hilo y en cinta en colores rojo, verde, rosado.</p> <p>Buen terminado en la técnica del bordado, y el aplique de cintas, sin embargo se recomienda unificar el estilo para que se aprecie de mejor manera, fue un buen inicio.</p> <p>Se diseñó con la artesana vestidos representativos (zona Atlántica) identificando a la muñeca costeña.</p> <p>Adornos alusivos al mar como conchas, perlas, etc.</p> <p>Zapatos zandalia diseñadas en tela de acuerdo al vestido.</p> <p>MUÑECA TÍPICA:</p> <p>Se investigó libros de trajes típicos para la muñeca típica.</p> <p>"Manual de coreografías de la zona andina" CENDAR., llevó fotocopias.</p> <p>MUÑECA CHISMOSA: Reemplazar sombrereta en tela estampada y encaje por sombreretas tejidas en fibras naturales, o utilizar telas algodón, lienzo, con texturas y tintes naturales; el pelo sintético por lana o fibras.</p> <p>VACAS LENCERÍA DE COSINA: Las mismas recomendaciones, cambiar el concepto americano por el concepto artesanal. Telas tinturadas.</p>
23-Nov	MARIA ANTONIA MARTINEZ	<p>VISITA AL TALLER</p> <p>En la elaboración de las muñecas trabajan dos personas, y cuentan con un grupo de artesanas con quienes aprenden nuevas técnicas.</p> <p>Tienen la maquinaria necesaria como son dos máquinas de coser, fileteadora mesa de trabajo y elementos de costura.</p> <p>Se observa gran interés por parte de las artesanas en aprender y aplicar los conceptos de las asesorías puntuales.</p> <p>MUÑECA NEGRITA: elaboraron una muñeca más proporcionada sin perder el diseño original, se recomienda pintar el rostro con ojos redondos grandes labios gruesos, colores claros, base muy blanca para que contraste con el fondo café.</p> <p>Están trabajando en los vestidos y las zandalias de la muñeca.</p> <p>MUÑECA CHISMOSA: Consiguieron las sombreretas en iraca, del tamaño adecuado, están en proceso de desarrollo del producto asesorado.</p> <p>Se plantea el vestido teñido en tela con textura, Lienzo etc. Para el desarrollo de producto.</p> <p>MUÑECA TÍPICA: Se escogió el modelo muñeca que representará a la muñeca típica, tamaño y forma. Están trabajando en la elaboración de los vestidos.</p> <p>ADORNOS NAVIDEÑOS TAMBORAS: Las mismas recomendaciones, utilizar como base del tambor fibras naturales, adornos con frutas elaboradas en balsa o plásticas no brillantes, semillas naturales, canela. Terminados con bordados.</p> <p>Desarrollo de Producto. Cita Lunes 5 de diciembre. No asistió.</p>



Piezas: MUÑECOS DE TRAPO		Línea: MUÑECAS TÍPICAS	Artisanos: María Fany Palacios
Nombres: Muñecos		Referencia:	
Oficio: Muñequería		Largo(cm):	Ancho(cm):
Técnica: Costura		Alto(cm):	Departamento: Cundinamarca
Recursos Naturales:		Diámetro(cm):	Peso(gr):
Materia prima: Tela, vinilos		Color:	Localidad: Santafé de Bogotá
		Certificado Hecho a Mano <input type="checkbox"/> Sí <input type="checkbox"/> No	Vereda:
			Tipo de Población: Urbano
Mercado Objetivo:		Costo: 20.000	Precio: 30.000
Producción/Mes: 20		Unitario:	Unitario:
Empaque:		P. Mayor:	P. Mayor: 25.000
Embalaje:		Empaque:	Empaque:

Observaciones:



Responsable: MARÍA ANTONIA MARTÍNEZ MELO Fecha: DICIEMBRE 6 DE 1.999

Sistema de referencia: 0 7 3 9 2 3 Tipo de ficha: Referente(s) Muestra Línea Empaque



Piezas: MUÑECOS DE TRAPO		Línea: MUÑECAS TÍPICAS	Artisanos: María Fany Palacios
Nombres: Muñeca Chismosa		Referencia:	
Oficio: Muñequería		Largo(cm):	Ancho(cm):
Técnica: Costura		Alto(cm):	Departamento: Cundinamarca
Recursos Naturales:		Diámetro(cm):	Peso(gr):
Materia prima: Tela, vinilos		Color:	Localidad: Santafé de Bogotá
		Certificado Hecho a Mano <input type="checkbox"/> Sí <input type="checkbox"/> No	Vereda:
			Tipo de Población: Urbano
Mercado Objetivo:		Costo: 20.000	Precio: 30.000
Producción/Mes: 20		Unitario:	Unitario:
Empaque:		P. Mayor:	P. Mayor: 25.000
Embalaje:		Empaque:	Empaque:

Observaciones:



Responsable: MARÍA ANTONIA MARTÍNEZ MELO Fecha: DICIEMBRE 6 DE 1.999

Sistema de referencia: 073913 Tipo de ficha: Referente(s) Muestra Línea Empaque



Piezas: Costura - Lencería	Línea: Cosina	Artesanos: María Fany Palacios	
Nombres: Vaca- Licuadora	Referencia:		
Oficio: Costura	Largo(cm):	Ancho(cm):	Alto(cm):
Técnica: Lencería	Diámetro(cm):	Peso(gr):	Departamento: Cundinamarca
Recursos Naturales:	Color:	Localidad: Santafé de Bogotá	
Materia prima: Tela, vinilos	Certificado Hecho a Mano <input type="checkbox"/> Sí <input type="checkbox"/> No	Vereda:	
		Tipo de Población: Urbano	

Mercado Objetivo:	Costo: 20.000	Precio: 30.000
Producción/Mes: 20	Unitario:	Unitario:
Empaque:	P. Mayor:	P. Mayor: 25.000
Embalaje:	Empaque:	Empaque:

Observaciones: Se trabajó el traje con colores claros y bordados.

Sin embargo está en proceso de mejora.

Se recomienda eliminar los encajes. Los prencos y resortes.

Escotes en ovalados, en V. Manejo de características propias

en el rostro. (Ojos grandes redondos, labios gruesos).

Responsable: MARÍA ANTONIA MARTÍNEZ MELO Fecha: DICIEMBRE 6 DE 1.999

Sistema de referencia: 0 7 3 7 1 3 Tipo de ficha: Referente(s) Muestra Línea Empaque



Piezas: MUÑEQUERÍA		Línea: MUÑEQUERÍA		Artesanos: María Fany Palacios	
Nombres: Negrita		Referencia:			
Oficio: Muñequería		Largo(cm):	Ancho(cm):	Alto(cm):	Departamento: Cundinamarca
Técnica: Costura		Diámetro(cm):	Peso(gr):		Localidad: Santafé de Bogotá
Recursos Naturales:		Color:		Vereda:	
Materia prima: Tela, vinilos		Certificado Hecho a Mano <input type="checkbox"/> Sí <input type="checkbox"/> No		Tipo de Población: Urbano	
Mercado Objetivo:		Costo: 20.000		Precio: 30.000	
Producción/Mes: 20		Unitario:		Unitario:	
Empaque:		P. Mayor:		P. Mayor: 25.000	
Embalaje:		Empaque:		Empaque:	

Observaciones:



Responsable: MARÍA ANTONIA MARTÍNEZ MELO Fecha: DICIEMBRE 6 DE 1.999

Sistema de referencia: 0 7 3 9 1 3 Tipo de ficha: Referente(s) Muestra Línea Empaque



Piezas: MUÑEQUERÍA	Línea: Muñequería	Artesanos: María Fany Palacios
Nombres: Negrita	Referencia:	
Oficio: Muñequería	Largo(cm): Ancho(cm): Alto(cm):	Departamento: Cundinamarca
Técnica: Costura	Diámetro(cm): Peso(gr):	Localidad: Santafé de Bogotá
Recursos Naturales:	Color:	Vereda:
Materia prima: Tela, vinilos	Certificado Hecho a Mano <input type="checkbox"/> Sí <input type="checkbox"/> No	Tipo de Población: Urbano

Mercado Objetivo:	Costo: 20.000	Precio: 30.000
Producción/Mes: 20	Unitario:	Unitario:
Empaque:	P. Mayor:	P. Mayor: 25.000
Embalaje:	Empaque:	Empaque:

Observaciones: Se trabajó el traje con colores claros y bordados.
 Sin embargo está en proceso de mejora.
 Se recomienda eliminar los encajes. Los prences y resortes.
 Escotes en ovalados, en V. Manejo de características propias
 en el rostro. (Ojos grandes redondos, labios gruesos).
 Responsable: MARÍA ANTONIA MARTÍNEZ MELO Fecha: DICIEMBRE 6 DE 1.999

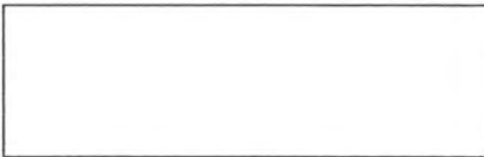

Sistema de referencia: 0 7 3 9 1 3 Tipo de ficha: Referente(s) Muestra Línea Empaque

FICHA DE TALLER

A. DATOS GENERALES

Departamento: Cundinamarca	Dirección: Calle 8 No 3A 41 Sur
Ciudad/Municipio: Santafé de Bogotá D.C.	Teléfono: 2800295
Vereda / Localidad:	Etnia:
	Tipo de Población:

B. ARTESANOS INDEPENDIENTES

Nombres: EFRAIN	Apellidos: GONZALEZ
Documento de Identificación No.: 42.807 Bogotá	Ciudad de Trabajo: Bogotá
Fecha de Nacimiento: 22 de Agosto de 1.932	Ciudad de Nacimiento:

C. GRUPO ARTESANAL

Nombre o Razón Social:	NIT:	
Personería Jurídica:	No. INTEGRANTES:	MUJERES:
Representante Legal:		HOMBRES:
Fecha de Creación del Taller:	No. INTEGRANTES ACTIVOS:	MUJERES:
		HOMBRES:

D. EL OFICIO

Oficio: Forja, Carpintería	Recurso Natural Utilizada: Hierro, madera
Técnica: Forja, Calado	Materia Prima: Madera, hierro
Insumos: Lija, Pegante.	
HERRAMIENTAS/MAQUINAS/OTROS: Soldador de punto, prensas, y pinsas. Formones, caladora, cepillo, rutiadora, Sierra, pulidora manual, quince, equipo de pintura, pistola, compresor.	

E. LOS PRODUCTOS

PIEZA	NOMBRE	FUNCION	LINEA	CALIDAD		ACABADO
				E	B	
Candelabro	Mediano, grande y pe.	Soporte velas	Aplique de pared	R	M	Pintura negra.
				E	B	
Colgadores matas	Mediano, grande y pe.	Soporte mazeteras	Aplique de pared	R	M	Pintura negra.
				E	B	
Perchero en madera	Mediano, grande y pe.	Soporte prendas	Aplique de pared	R	M	Lijado y lacado
				E	B	

F. PRODUCCION Y MERCADEO

PRODUCTO	PRODUCCION MES	COSTO	PRECIO EN TALLER	PRECIO POR MAYOR	COSTO EMPAQUE
Candelabros	50	5,000	15,000	10,000	
Colgadores	50	4,000	15,000	10,000	
Perchero	50	5,000	15,000	10,000	
COMERCIALIZACION		DIRECTA	INDIRECTA	FERIAS	OTRAS

G. OBSERVACIONES

El interés del artesano en recibir la asesoría es buena, asiste alas citas pero no avanza en las recomendaciones dadas, se ve limitado por factores Económicos.

RECOMENDACIONES:

DISEÑADOR: MARIA ANTONIA MARTINEZ MELO

FECHA: Diciembre 6 de 1.999

**RECORD DE ASESORÍA PUNTUAL
POR ARTESANO**

FECHA	ASESOR	OBSERVACIONES
Oct-99 14-Oct	MARIA ANTONIA MARTINEZ	<p>CANDELABRO Acabados: manchas de soldadura de punto, textura poco uniforme, se recomienda pulir cada detalle antes de pintar Estéticamente: tiene una percepción asimétrica en la forma recomendando por lo tanto la utilización de plantillas del diseño. El plato base para la vela tiene un soporte que limita el tamaño de la misma. se recomienda experimentar con procesos naturales de oxidación, planteando un acabado diferente.</p> <p>COLGADORES Acabados: Al igual que los candelabros necesita pulir las manchas de soldadura de punto, dar un terminado más uniforme a la superficie, puesto que no tienen una textura limpia. Estéticamente: debe trabajar en la simetría de las formas forjadas, y en el equilibrio de los elementos formales, el producto muestra algo de inestabilidad en el aro de soporte de la materia y por lo tanto problemas de funcionalidad. Queda pendiente asesoría para el viernes 22 de octubre,</p>
20-Oct 4-Nov	MARIA ANTONIA MARTINEZ MARIA ANTONIA MARTINEZ	<p>El artesano llamó por teléfono, aplazando la cita para la siguiente semana.</p> <p>PERCHERO DE PARED en madera, tiene tres en madera torneada, y en la base un intensión de calado (tres corazones). Acabados: madera poco uniforme uniforme, con fisuras, utiliza laca brillante. Se recomienda mejorar el producto en estos aspectos y dar un acabado mate, natural. Estéticamente: mejorar la intención de calado buscando nuevas formas naturales y orgánicas, observar la naturaleza, las matas, enredaderas. Funcionalmente manejar tamaños y forma de los soportes del perchero con base en su utilidad. Queda pendiente ejercicio de creatividad dibujos de calados naturales.</p> <p>CANDELABRO COLGADORES El trabajo de estos productos no avanzó, las recomendaciones son las mismas, sin embargo se trabajo en la forma, diseñando y dibujando con el artesano. Cita para el viernes 12 de noviembre</p>
12-Nov	MARIA ANTONIA MARTINEZ	El Artesano no asistió a la asesoría, se lo llama por teléfono, cita semana siguiente.
15-Nov	MARIA ANTONIA MARTINEZ	El Artesano no asistió a la asesoría, el llama por teléfono, cita miércoles 24
24-Nov	MARIA ANTONIA MARTINEZ	<p>No se ha avanzado en el trabajo, se ha visto limitado por factores económicos falta de energía eléctrica. Se hace una asesoría por computador programa Autocad:</p> <p>CANDELABRO Rediseño, a partir del producto inicial, se hacen cambios de equilibrio, proporción y simetría. Se recomienda agregar valor al producto sugiriendo técnicas de martillado o torción del hierro (hierro de mayor calibre - 1'), o forja plana. Se entrega copia escala 1.1 y dibujo con dimensiones y medidas, esperando progreso y desarrollo de producto mejorado.</p> <p>PERCHERO DE PARED en madera: no ha avanzado en el trabajo. REPISA EN MADERA: Repisa de Costa Rica, modular, poco artesanal, uniones con pegante. Se sugiere estéticamente darle fondo a la maya con un aplique en madera tallada. Se esperan resultados por parte del artesano. Cita pendiente, Lunes 6 Dic. El artesano no asistió</p>

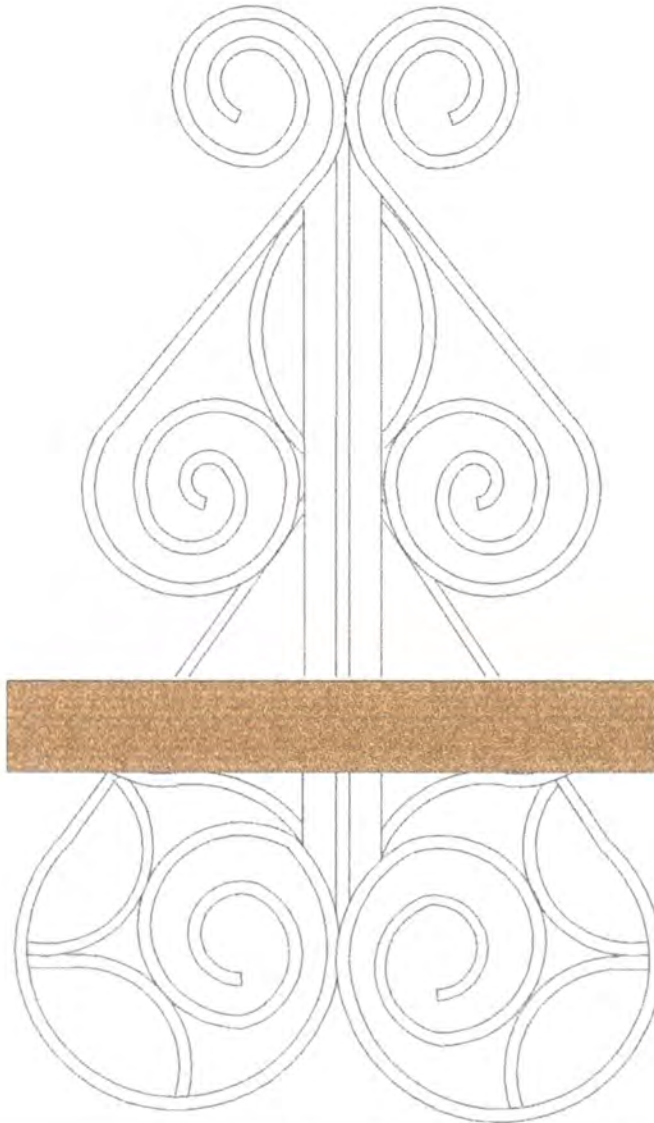

Piezas: Repisa	Línea: Aplique de pared	Artisanos: Efraín González
Nombres: Repisa religiosa	Referencia:	
Oficio: Forja	Largo(cm): Ancho(cm): Alto(cm):	Departamento: Cundinamarca
Técnica: doblado y fundición	Diámetro(cm): Peso(gr):	Localidad: Santafé de Bogotá
Recursos Naturales: Hierro, madera	Color:	Vereda:
Materia prima:	Certificado Hecho a Mano <input type="checkbox"/> Sí <input type="checkbox"/> No	Tipo de Población: Urbana

Mercado Objetivo:	Costo: 10.000	Precio: 20.000
Producción/Mes: 50	Unitario:	Unitario:
Empaque:	P. Mayor:	P. Mayor: 15.000
Embalaje:	Empaque:	Empaque:

Observaciones:



Responsable: MARÍA ANTONIA MARTÍNEZ MELO Fecha: Diciembre 6 de 1.999

Sistema de referencia: 0737□□23 Tipo de ficha: Referente(s) Propuesta Línea Empaque

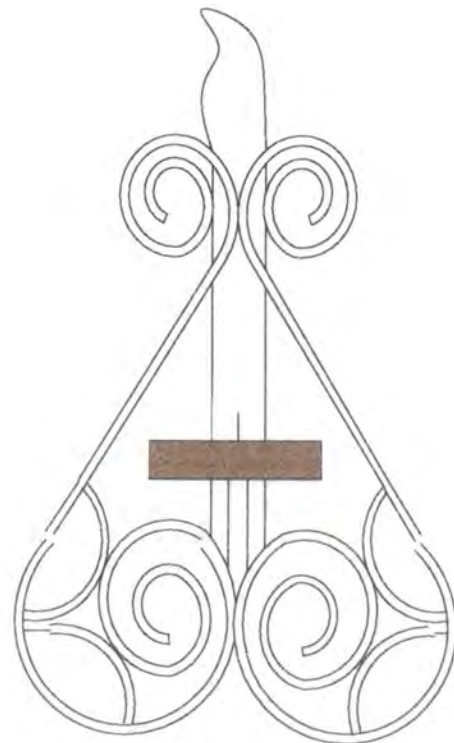
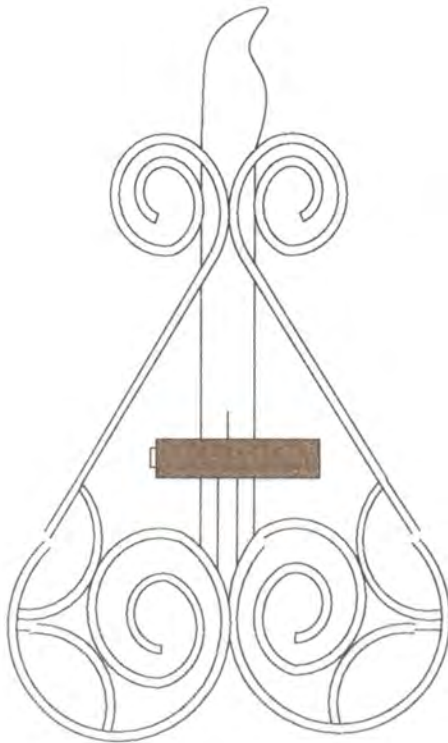

Piezas: CANDELABROS	Línea: Aplique de pared	Artisanos: Efraín González
Nombres: Candelabro forja	Referencia:	
Oficio: Forja	Largo(cm): Ancho(cm): Alto(cm):	Departamento: Cundinamarca
Técnica: doblado y fundición	Diámetro(cm): Peso(gr):	Localidad: Santafé de Bogotá
Recursos Naturales: Hierro	Color:	Vereda:
Materia prima:	Certificado Hecho a Mano: <input type="checkbox"/> Sí <input type="checkbox"/> No	Tipo de Población: Urbana
Mercado Objetivo:	Costo: 5.000	Precio: 10.000
Producción/Mes: 50	Unitario:	Unitario:
Empaque:	P. Mayor:	P. Mayor: 15.000
Embalaje:	Empaque:	Empaque:

Observaciones:



Responsable: MARÍA ANTONIA MARTÍNEZ MELO **Fecha:** Diciembre 6 de 1.999

Sistema de referencia: 0737□□22 **Tipo de ficha:** Referente(s) Propuesta Línea Empaque

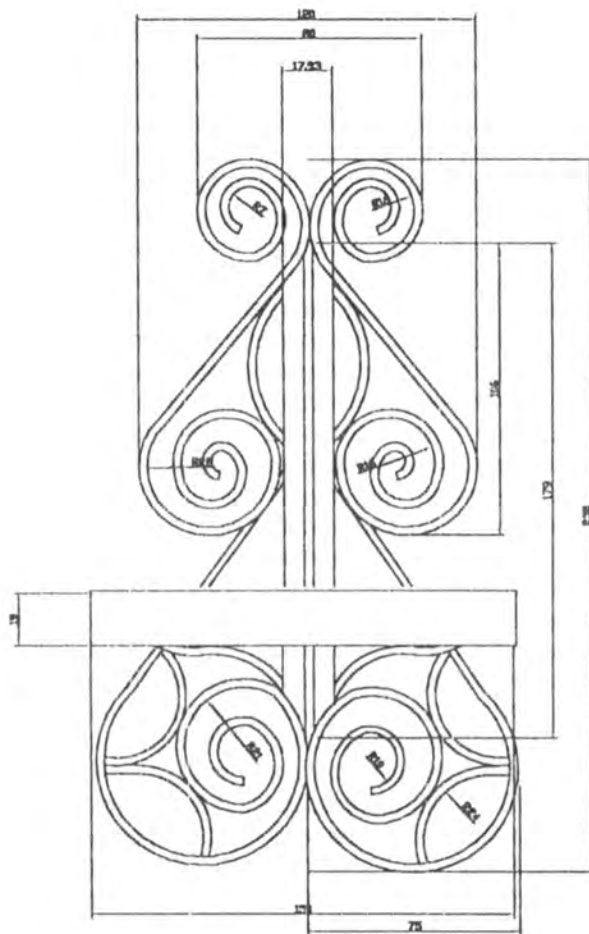

Clase: Repisa	Referencia:	ESC.(cm):	Pl.
Nombre: Repisa Religiosa	Línea:		
Ciclo: Forja	Recurso Natural: Hierro, Madera		
Técnica: Doblado y Fundición	Materia prima:		

Proceso de producción:
 Entallado, Doblado del material,
 y calor.

Observaciones:

Responsable: **MARÍA ANTONIA MARTÍNEZ MELO** Fecha: **DICIEMBRE 6 DE 1.999**

tema ref. 07 37 23 Código de región 07 07 007 Referente(s) Propuesta Muestra Empaque

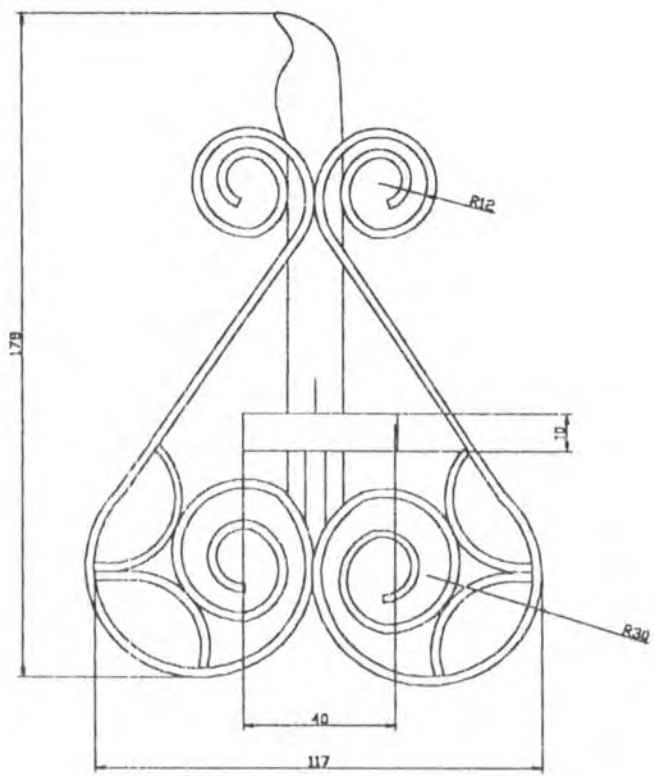

Nombre: CANDELABRO	Referencia:	Esc.(mm): 50	Pl.
Clase: Candelabro	Línea: Aplique de pared		
Técnica: Forja	Recurso Natural: Hierro, Madera		
Proceso: Doblado y Fundición	Materia prima:		

Proceso de producción:
 1. Cortar la tirilla, Doblado del material,
 2. Calor.

Observaciones:

Responsable: MARÍA ANTONIA MARTÍNEZ MELÓ Fecha: DICIEMBRE 6 DE 1.999

Código de región: 0707007 Referente(s) Propuesta Muestra Empaque

FICHA DE TALLER

A. DATOS GENERALES

Departamento: Cundinamarca	Dirección: Calle 45 No 23 - 16 Interior 4
Ciudad/Municipio: Sopo	Teléfono: 2744501 - 0332247306
Vereda / Localidad:	Etnia:
	Tipo de Población: Urbana

B. ARTESANOS INDEPENDIENTES

Nombres: Germán	Apellidos: Fernandez
Documento de Identificación: 17109302	Ciudad de Trabajo: Sopo
Fecha de Nacimiento:	Ciudad de Nacimiento:

C. GRUPO ARTESANAL

Nombre o Razón Social:	NIT:	
Personería Jurídica:	No. INTEGRANTES:	MUJERES:
Representante Legal:		HOMBRES: 7
Fecha de Creación del Taller:	No. INTEGRANTES ACTIVOS:	MUJERES: HOMBRES: 7

D. EL OFICIO

Oficio: Metalisteria	Recurso Natural Utilizada: Hierro
Técnica: doblado, fundido	Materia Prima:
Insumos: Electricidad	
HERRAMIENTAS/MAQUINAS/OTROS: Cortadores, soldadura eléctrica, segeta, martillos, lijas.	

E. LOS PRODUCTOS

PIEZA	NOMBRE	FUNCION	LINEA	CALIDAD		ACABADO
				E	B	
Candelabro	Tres velas	Utilitaria y decorativa	Mesa			Hierro oxidado y embetunado
				R	M	
Florero	Media Luna	Utilitaria y decorativa	Mesa			Hierro oxidado y embetunado
				R	M	

F. PRODUCCION Y MERCADEO

PRODUCTO	PRODUCCION MES	COSTO	PRECIO EN TALLER	PRECIO POR MAYOR	COSTO EMPAQUE
Candelabro tres velas	200	15,000	22,000	20,000	No tiene
Florero Media Luna	1,000	10,000	16,000	14,000	No tiene

COMERCIALIZACION	DIRECTA	INDIRECTA	FERIAS	OTRAS
------------------	---------	-----------	--------	-------

G. OBSERVACIONES

El problema puntual en el que está interesado el artesano es de funcionalidad en el candelabro.

RECOMENDACIONES:

DISEÑADOR: María Antonia Martínez Melo

FECHA ELABORACION: Febrero 16 de 2.000

**RECORD DE ASESORÍA PUNTUAL
POR ARTESANO**

FECHA	ASESOR	OBSERVACIONES
Feb-16	MARÍA ANTONIA MARTÍNEZ	<p>CANDELABRO: Producto muy bien logrado, es un diseño de formas geométricas, con intersección de planos. Muy buenos acabados. El problema funcional es el de soporte de la cera de la vela.</p> <p>Se propone unos accesorios que se pueden sacar para facilitar el sistema de empaque, la limpieza de los mismos. Y la opción de utilizarlos o no.</p> <p>FLOREIRO: La combinación de materiales como lo es el hierro y el vidrio busca una simplicidad de la forma, su forma geométrica resulta visualmente agradable. El soporte de las flores en vidrio fabricado industrialmente le resta calidez, semioticamente se relaciona con los tubos de ensayo, Se propone formas diferentes, y se recomienda experimentar también con cerámica.</p>
Feb-17	MARÍA ANTONIA MARTÍNEZ	<p>El representante de este grupo de artesanos de metalistería está interesado en la comercialización de su producto como se encuentra en el momento sin embargo dice que va a realizar algunas muestras con las recomendaciones dadas</p>
Abr-03	MARÍA ANTONIA MARTÍNEZ	<p>No asistió a la cita, sin embargo llama para aplazarla, se le comenta la intención de diversificación de producto por la cual se muestra muy interesado. El representante esta de viaje. Se comunicará tan pronto este de regreso.</p>

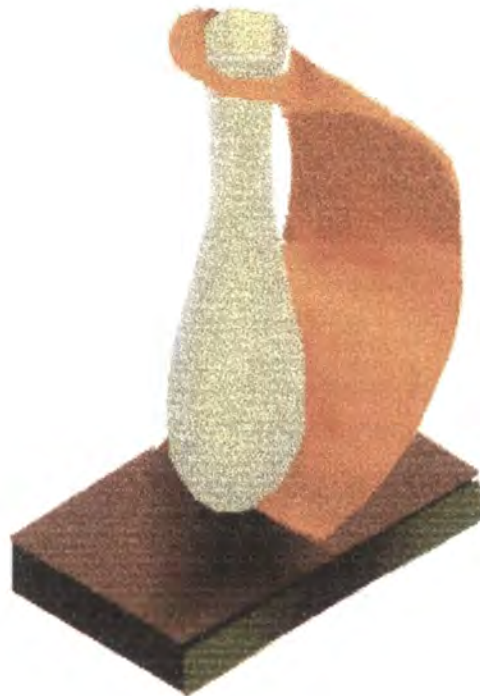

Pieza: SOLITARIO	Referencia:	Esc.(cm): 1:50	Pl.
Nombre: Solitario Luna	Línea: Escritorio		
Oficio: Talla, Metalistería, Vidriería	Recurso Natural: Hierro, Madera Cedro		
Técnica: Talla y Doblado del metal	Materia prima:		

Proceso de producción:
 Lámina de Hierro, corte, doblado.
 Oxidado y embetunado.
 Madera Cedro, Cortar, Tallar, Pulir.
 Ensamble y pegue
 Vidrio soplado.,

Observaciones:
 Este propuesta se diseño, teniendo en cuenta los productos de los artesanos Germán Fernandez. La intensidad es la combinación demateriales y técnicas.

Responsable: MARÍA ANTONIA MARTÍNEZ MELO Fecha: Febrero 16 de 2.000

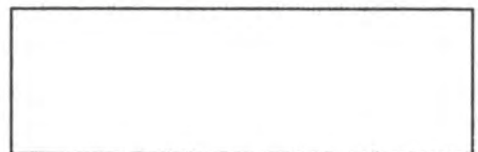

Sistema de ref. 0 7 3 0 1 3 Código de región 0 7 0 7 0 0 7 Referente(s) Propuesta Muestra Empaque

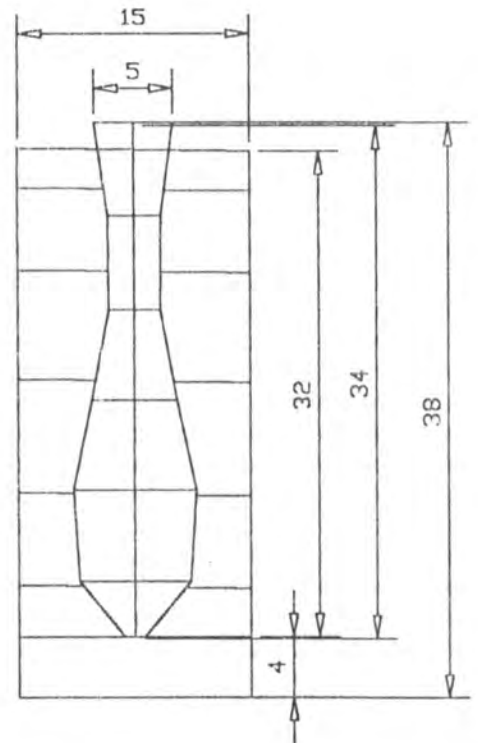
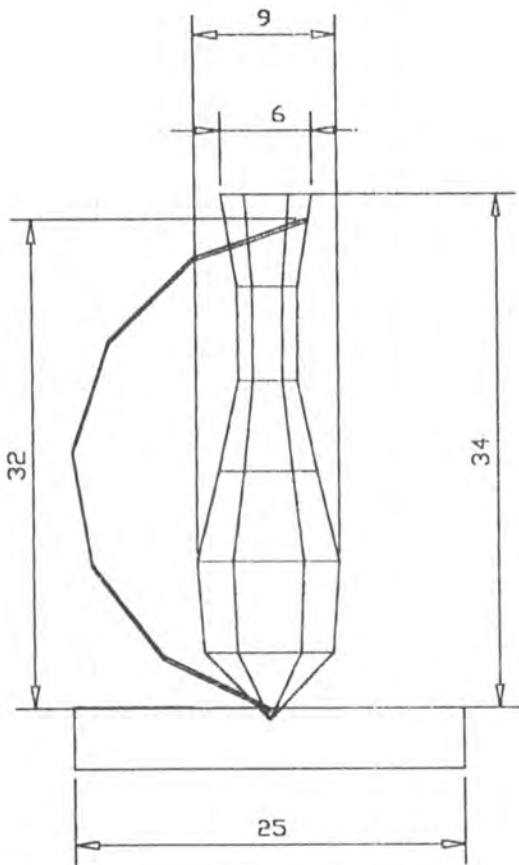
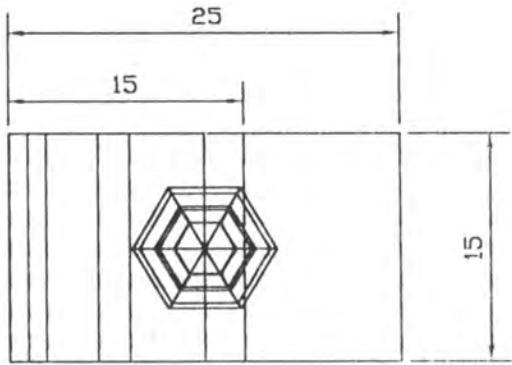

Objeto: SOLITARIO	Referencia:	Esc.(cm): 1:50	Pl. Superior
Nombre: Solitario Luna	Línea: Escritorio		Frontal
Oficio: Talla, Metalsteria, Vidrieria	Recurso Natural: Hierro, Madera Cedro		Lateral
Técnica: Talla y Doblado del metal	Materia prima:		

Proceso de producción:
 Lámina de Hierro, corte, doblado.
 Oxidado y embetunado.
 Madera Cedro, Cortar, Tallar, Pulir.
 Ensamble y pegue
 Vidrio soplado.

Observaciones:
 Este propuesta se diseño, teniendo en cuenta los productos de los artesanos Germán Fernandez. La intensión es la combinación demateriales y técnicas.

Responsable: MARIA ANTONIA MARTINEZ MELO Fecha: Febrero 16 de 2.000

Identificación: 07301113 de región 0707007 Referente(s) Propuesta Muestra Empaque

FICHA DE TALLER

A. DATOS GENERALES

Departamento: Cundinamarca	Dirección: Calle 163 A No 32 A - 42
Ciudad/Municipio: Santafé de Bogotá	Teléfono: 6718835
Vereda / Localidad: Toberino	Etnia:
	Tipo de Población: Urbana

B. ARTESANOS INDEPENDIENTES

Nombres: Francisco	Apellidos: Pinzón Rodríguez
Documento de Identificación: 80505832 Bogotá	Ciudad de Trabajo: Santafé de Bogotá
Fecha de Nacimiento:	Ciudad de Nacimiento:

C. GRUPO ARTESANAL

Nombre o Razón Social: Hierros y Figuras	NIT: 80505832	
Personería Jurídica:	No. INTEGRANTES:	MUJERES: 1
Representante Legal: Francisco Pinzón Rodríguez		HOMBRES: 5
Fecha de Creación del Taller:	No. INTEGRANTES ACTIVOS:	MUJERES: 1 HOMBRES: 5

D. EL OFICIO

Oficio: Metalistería y forja	Recurso Natural Utilizada: Hierro dulce
Técnica: Doblado y forja	Materia Prima: Patinas., laca automotiva.
Insumos: Electricidad	
HERRAMIENTAS/MAQUINAS/OTROS: Equipos de soldadura, compresor, ruteadora, cortadora sin fin, pulidora, lijadora, matrices para figuras.	

E. LOS PRODUCTOS

PIEZA	NOMBRE	FUNCION	LINEA	CALIDAD		ACABADO
				E	B	
Relojes	Solido	Decorativa/ utilitaria	De mesa	R	M	Lacas automotivas
				E	B	
Relojes	Forja	Decorativa/ utilitaria	De mesa	R	M	Lacas automotivas
				E	B	
Candelabro	de una vela	Decorativa/ utilitaria	De mesa	R	M	Hierro oxidado
				E	B	

F. PRODUCCION Y MERCADEO

PRODUCTO	PRODUCCION MES	COSTO	PRECIO EN TALLER	PRECIO POR MAYOR	COSTO EMPAQUE
Relojes sólidos	100	6,500	15,000	11,500	1,200
Relojes forja	100	4,500	11,000	7,900	1,200
Candelabros	100	3,000	8,200	6,000	1,200

COMERCIALIZACION	DIRECTA	INDIRECTA	FERIAS	OTRAS
------------------	---------	-----------	--------	-------

G. OBSERVACIONES

--

RECOMENDACIONES:

DISEÑADOR: María Antonia Martínez Melo	FECHA ELABORACION: Febrero 17 de 2.000
--	--

**RECORD DE ASESORÍA PUNTUAL
POR ARTESANO**

FECHA	ASESOR	OBSERVACIONES
Feb-17	MARÍA ANTONIA MARTÍNEZ	Se recomienda experimentar con los acabados: Mafizados, envejecidos, oxidados. Trabajo en el diseño tridimensional. Diversificación de productos: Línea de escritorio Se trabajara el empaque y exhibición de los productos.
Feb-20	MARÍA ANTONIA MARTÍNEZ	No asistieron a la cita, sin embargo se trabajo en la propuesta combinación de materiales: diseño de Portafotos - cofre, papeleria y reloj. Se plantea trabajarla con el Sr. Germán Fernandez, quien también trabaja la metalistería y la madera
Abr-03	MARÍA ANTONIA MARTÍNEZ	Se cita nuevamente a los representantes, se les comunica la intención de sacar una línea de nuevos productos, para diversificar los actuales. Se muestran interesados.
Abr-05	MARÍA ANTONIA MARTÍNEZ	No asistieron a la cita, se encuentran trabajando para la producción de unas mesas industriales por lo que no pueden continuar con la asesoría.



Pieza: RELOJ FUNCIONAL	Referencia:	Esc.(cm): 1:50	Pl.
Nombre: Reloj - Tarjetero, Portapapiz	Línea: Escritorio		
Oficio: Talla, Metalistería	Recurso Natural: Hierro, Madera Cedro		
Técnica: Talla y Doblado del metal	Materia prima:		

Proceso de producción:
 Lámina de Hierro, corte, doblado.
 Oxidado y embetunado.
 Madera Cedro, Cortar, Tallar, Pulir.
 Ensamble y pegue.

Observaciones:
 Este propuesta se diseño, teniendo en cuenta los productos de los artesanos de Francisco Pinzón y Germán Fernandez. La intención es la combinación de materiales y técnicas.

Responsable: MARÍA ANTONIA MARTÍNEZ MELO Fecha: Febrero 16 de 2.000

Sistema de ref. 0 7 3 0 1 3 Código de región 0 7 0 7 0 0 7 Referente(s) Propuesta Muestra Empaque

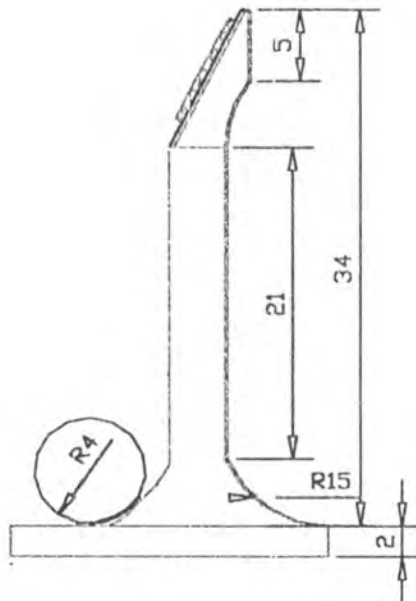
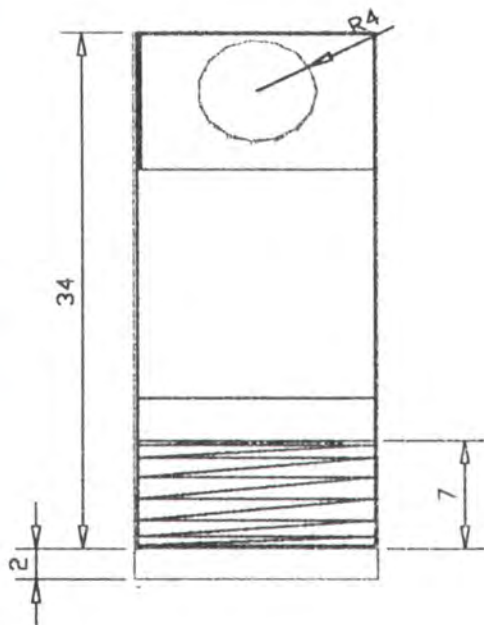
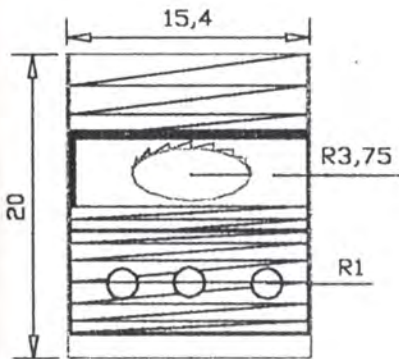

Meza: RELOJ FUNCIONAL	Referencia:	Esc.(cm): 1:50	Pl. Superior
Nombre: Reloj - Tarjetero, Portataplz	Línea: Escritorio		Frontal
Oficio: Talla, Metalistería	Recurso Natural: Hierro, Madera Cedro		Lateral
Técnica: Talla y Doblado del metal	Materia prima:		

Proceso de producción:
 Lámina de Hierro, corte, doblado.
 Oxidado y embetunado.
 Madera Cedro, Cortar, Tallar, Pullir.
 Ensamble y pegue.

Observaciones:
 Este propuesta se diseño, teniendo en cuenta los productos de los artesanos de Francisco Pinzón y Germán Fernandez. La Intensión es la combinación de materiales y técnicas.

Responsable: MARIA ANTONIA MARTÍNEZ MELO Fecha: Febrero 16 de 2.000

Sistema de ref. 0730 13 de región 0707007 Referente(s) Propuesta Muestra Empaque



Pieza: CONTENEDORL	Referencia:	Esc.(cm): 1:50	Pl.
Nombre: Portafotos.	Línea: Escritorio		
Oficio: Talla, Metalistería	Recurso Natural: Hierro, Madera Cedro		
Técnica: Talla y Doblado del metal	Materia prima:		

Proceso de producción:

Lámina de Hierro, corte, doblado.

Oxidado y embetunado.

Madera Cedro, Cortar, Tallar, Pulir.

Ensamble y pegue.

Observaciones:

Este propuesta se diseño, teniendo en cuenta los productos de los artesanos de Francisco Pinzón y Germán Fernandez. La intención es la ccmbinación de materiales y técnicas.

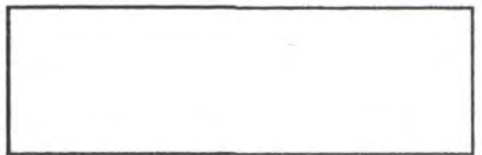

Responsable: MARIA ANTONIA MARTINEZ MELO Fecha: Febrero 16 de 2.000

Sistema de ref. 0730 12 de Código de región 0707007 Referente(s) Propuesta Muestra Empaque

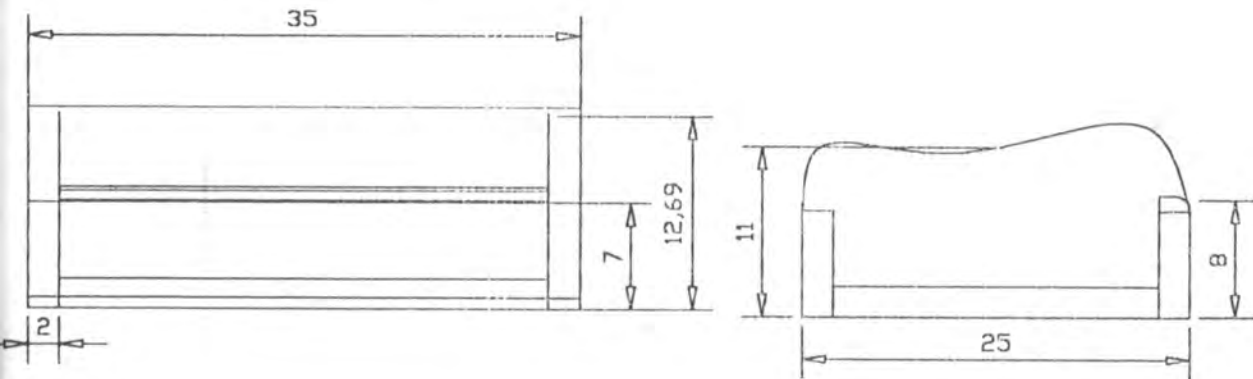
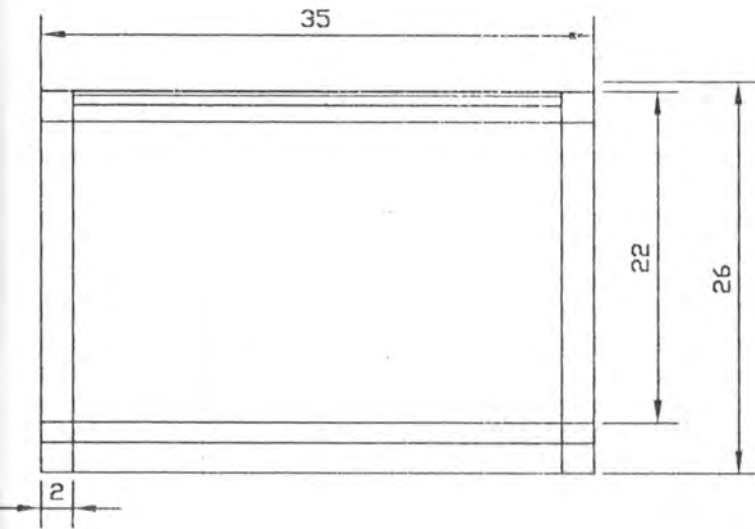

Nombre: CONTENEDOR L	Referencia:	Esc.(cm): 1:50	Pl.Superior
Nombre: Portafotos.	Línea: Escritorio		Frontal
Técnico: Talla, Metalistería	Recurso Natural: Hierro, Madera Cedro		Lateral
Técnica: Talla y Doblado del metal	Materia prima:		

Proceso de producción:

1. Laminación de Hierro, corte, doblado.

2. Acabado y embetunado.

3. Madera Cedro, Cortar, Tallar, Pulir.

4. Montaje y pegue.

Observaciones:

Este propuesta se diseño, teniendo en cuenta los productos de los artesanos de Francisco Pinzón y Germán Fernandez. La intención es la combinación de materiales y técnicas.

Responsable: MARÍA ANTONIA MARTÍNEZ MELO Fecha: Febrero 16 de 2.000

Código de referencia: 073012 de región 0707007 Referente(s) Propuesta Muestra Empaque

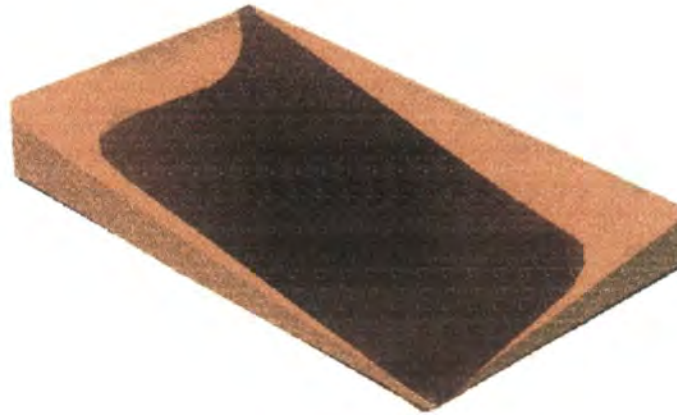

Pieza: PAPELERA	Referencia:	Esc.(cm): 1:50	Pl.
Nombre: PAPELERA	Línea: Escritorio		
Oficio: Talla, Metalistería	Recurso Natural: Hierro, Madera Cedro		
Técnica: Talla y Doblado del metal	Materia prima:		

Proceso de producción:
 Lámina de Hierro, corte, doblado.
 Oxidado y embetunado.
 Madera Cedro, Cortar, Tallar, Pulir.
 Ensamble y pegue.

Observaciones:
 Este propuesta se diseño, teniendo en cuenta los productos de los artesanos de Francisco Pinzón y Germán Fernandez. La intensión es la combinación de materiales y técnicas.

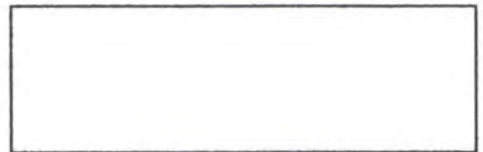

Responsable: MARIA ANTONIA MARTÍNEZ MELO Fecha: Febrero 16 de 2.000

Sistema de ref. 0730 de región 0707007 Referente(s) Propuesta Muestra Empaque

FICHA DE TALLER

A. DATOS GENERALES

Departamento: Cundinamarca	Dirección: Cra 39 No 128C -24
Ciudad/Municipio: Santafé de Bogotá	Teléfono: 2586177 - 6254553 - 2803517
Vereda / Localidad: Prado	Etnia:
	Tipo de Población: Urbana

B. ARTESANOS INDEPENDIENTES

Nombres: Silvio	Apellidos: Rosero
Documento de Identificación: 5.254.176	Ciudad de Trabajo: Santafé de Bogotá
Fecha de Nacimiento:	Ciudad de Nacimiento: Guachucal - Nariño

C. GRUPO ARTESANAL

Nombre o Razón Social:	NIT:	
Personería Jurídica:	No. INTEGRANTES:	MUJERES:
Representante Legal:		HOMBRES: 2
Fecha de Creación del Taller:	No. INTEGRANTES ACTIVOS:	MUJERES: HOMBRES: 2

D. EL OFICIO

Oficio: Carpintería - Talla - Pintura	Recurso Natural Utilizada: Madera Cedro, Guayacán.
Técnica: Talla en madera, Pintura	Materia Prima: Fórmica, Tintillas
Insumos:	
HERRAMIENTAS/MAQUINAS/OTROS: Herramientas de talla, formones, máquinas de carpintería.	

E. LOS PRODUCTOS

PIEZA	NOMBRE	FUNCION	LINEA	CALIDAD		ACABADO
				E	B	
Reloj	Grande	Utilitaria/ decorativa	Pared	R	M	Pintura tintillas.Laca.
Reloj	Pequeño	Utilitaria/ decorativa	Pared	E	B	Pintura tintillas.Laca.
				R	M	

F. PRODUCCION Y MERCADEO

PRODUCTO	PRODUCCION MES	COSTO	PRECIO EN TALLER	PRECIO POR MAYOR	COSTO EMPAQUE
Reloj de pared	100	60,000	100,000	80,000	

COMERCIALIZACION	<input checked="" type="checkbox"/> DIRECTA	<input type="checkbox"/> INDIRECTA	<input type="checkbox"/> FERIAS	<input type="checkbox"/> OTRAS
------------------	---	------------------------------------	---------------------------------	--------------------------------

G. OBSERVACIONES

Productos que no están bien definidos en cuanto a concepto, identidad, no está dentro del segmento de mercado de la entidad, sin embargo el artesano quiere mejorar su producto porque tiene realizadas 100 unidades.

RECOMENDACIONES:

DISEÑADOR: María Antonia Martínez Melo	FECHA ELABORACION: Febrero 25 de 2.000
--	--

**RECORD DE ASESORÍA PUNTUAL
POR ARTESANO**

FECHA	ASESOR	OBSERVACIONES
Feb-25	MARÍA ANTONIA MARTÍNEZ	<p>RELOJES:</p> <p>Asesoría en Identidad cultural, en Integración formal, Tendencias, Mercados composición formal, percepción y dimensionamiento.</p> <p>En acabados, buscar resaltar la madera utilizada, la pintura puede hacerse pero de manera integrada al material. Usar tintillas en tonos tierra. Naranja café, amarillos, rojizos simplemente para resaltar detalles no en todo el producto.</p> <p>Resaltar la técnica de la talla. Disminuir el tamaño.</p> <p>Charla mercados. (Estilos de vida. Aptos pequeños, funcionales, formas simples, detalles calidos).</p>
Abr-05	MARÍA ANTONIA MARTÍNEZ	<p>El artesano asimiló la asesoría mejoró su producto, trajo una muestra del reloj con aplicación de tintillas.</p> <p>Se recomienda cambiar el tablero de fórmica por un tablero en Madecor madera de 0.4 mm. Utilizar solo los 4 números de referencia estilo romano.</p> <p>Se diseñó con el artesano en el computador un cambio en la base. Menos talla, menos contraste. Cambio de forma.</p>



Nombre: RELOJ	Línea: De pared	Artesanos: Silvio Rosero
Referencia:		
Materia prima: Tintillas. Vidrio	Color:	Vereda:
Proceso: Talla madera. Pintura	Largo(cm):	Ancho(cm):
Técnica: Talla Cedro. Pintura tintilla	Diámetro(cm):	Peso(gr):
Recursos Naturales: Cedro	Certificado Hecho a Mano: <input type="checkbox"/> Sí <input type="checkbox"/> No	Tipo de Población: Urbana
Costo: 60.000	Precio: 100.000	
Producción/Mes: 100	Unitario:	Unitario:
Empaque:	P. Mayor:	P. Mayor: 80.000
Embalaje:	Empaque:	Empaque:

Observaciones: El artesano está interesado en mejorar el producto en acabados. Tiene la estructura elaborada de 100 relojes.

Responsable: MARÍA ANTONIA MARTINEZ MELO Fecha: Febrero 25 de 2.000

Referencia: 0700413 Tipo de ficha: Referente(s) Muestra Línea Empaque



Características: RELOJ	Línea: De pared	Artesanos: Silvio Rosero	
Nombres: RELOJ	Referencia:		
Materiales: Talla madera - Pintura	Largo(cm):	Ancho(cm):	Alto(cm):
Técnica: Talla madera. Pintura tintillas	Diámetro(cm):	Peso(gr):	
Recursos Naturales: Cedro.	Color:	Departamento: Cundinamarca	
Materia prima: Tintillas, Vidrio,	Certificado Hecho a Mano <input type="checkbox"/> Sí <input type="checkbox"/> No	Localidad: Santafé de Bogotá	
Máquina de Reloj		Vereda:	
Mercado Objetivo:	Costo: 60.000	Precio: 100.000	
Producción/Mes: 100	Unitario:	Unitario: 80.000	
Empaque:	P. Mayor:	P. Mayor:	
Embalaje:	Empaque:	Empaque:	

Observaciones: El artesano está interesado en mejorar el producto en acabados, tiene la estructura elaborada para 100 relojes.

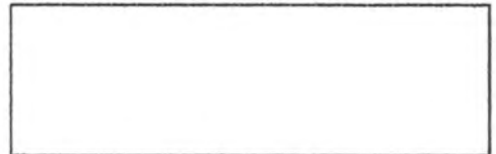

Responsable: MARÍA ANTONIA MARTÍNEZ MELO Fecha: Febrero 25 de 2.000

Temática
Referencia: 0700413 Tipo de ficha: Referente(s) Muestra Línea Empaque

FICHA DE TALLER

A. DATOS GENERALES

Departamento: Cundinamarca	Dirección: Finca Retahila
Ciudad/Municipio: Tabio	Teléfono: Beeper 6190605 Cod. 17006
Vereda / Localidad: Juaica	Etnia:
	Tipo de Población: Urbana

B. ARTESANOS INDEPENDIENTES

Nombres: Olga	Apellidos: Troconis
Documento de Identificación: 51044233 Bogotá	Ciudad de Trabajo: Tabio
Fecha de Nacimiento:	Ciudad de Nacimiento:

C. GRUPO ARTESANAL

Nombre o Razón Social:	NIT:
Personería Jurídica:	No. INTEGRANTES: MUJERES: 1
Representante Legal:	HOMBRES: 2
Fecha de Creación del Taller:	No. INTEGRANTES ACTIVOS: MUJERES: 1
	HOMBRES: 2

D. EL OFICIO

Oficio: Cerámica, Carpintería	Recurso Natural Utilizada: Arcilla, madera pino pátula, cedro.
Técnica: Esmaltado	Materia Prima: pintura esmalte
Insumos: electricidad	
HERRAMIENTAS/MAQUINAS/OTROS: Acolilladora, Cegetas, Hornos cerámica, herramienta manual.	

E. LOS PRODUCTOS

PIEZA	NOMBRE	FUNCION	LINEA	CALIDAD		ACABADO
				E	B	
Portaretratos	Pequeño, Normal, Jumbo	Utilitaria/ Decorativa	Mesa	E	B	Pegado de las piezas, esmalte y engobes
				R	M	
Juego	Retahila 4x4, 6x6, 8x8	Utilitaria/ Decorativa	Mesa	E	B	Pegado de las piezas, esmalte y engobes
				R	M	

F. PRODUCCION Y MERCADEO

PRODUCTO	PRODUCCION MES	COSTO	PRECIO EN TALLER	PRECIO POR MAYOR	COSTO EMPAQUE
Portaretrato Pequeño	200	8,000	20,000	14,000	1,000
Portaretrato Normal	200	8,000	30,000	17,000	1,000
Portaretrato Jumbo	200	10,000	40,000	21,000	1,000
Juego Retahila 4X4	200	5,000	15,000	10,000	1,000
Juego Retahila 6X6	200	10,000	25,000	20,000	1,000
Juego Retahila 8X8	200	15,000	40,000	34,000	1,000

COMERCIALIZACION	DIRECTA	INDIRECTA	FERIAS	OTRAS
------------------	---------	-----------	--------	-------

G. OBSERVACIONES

Los artesanos fueron recomendados para Expopyme. Quedando seleccionados. Sus productos a excepción de unos acabados en la cerámica están terminados. Solicitan asesoría en un folleto para el Juego retahila. El empaque no lo quieren cambiar por el momento.

RECOMENDACIONES:

DISEÑADOR: María Antonia Martínez Melo FECHA ELABORACION: Marzo 13 de 2.000

**RECORD DE ASESORÍA PUNTUAL
POR ARTESANO**

FECHA	ASESOR	OBSERVACIONES
Mar-13	MARÍA ANTONIA MARTÍNEZ	Evaluación de productos, Línea de portaretratos, Juego Retahila, Juego Malabar PORTARETRATOS: Acabados muy buenos, madera pino pátula y cedro con aceite de linaza. Cerámica esmaltada. Productos muy bien definidos. Empaque y etiqueta. Se recomienda para Expopyme con Alejandro Rincón. Quedan seleccionados. Exigen imagen juego retahila.
Mar-22	MARÍA ANTONIA MARTÍNEZ	No se cumplió la cita.
Mar-29	MARÍA ANTONIA MARTÍNEZ	JUEGO RETAHILA: Asesoría en imagen juego Retahila: Diseño de empaque. Parámetros folleto o instructivo. Se solicita:
Abr-05	MARÍA ANTONIA MARTÍNEZ	Datos, Fotos, especificaciones técnicas: tamaños, materiales. Se escanean las fotos: se escoge tres modelos para cada tamaño Diagramación y composición gráfica en el computador con la artesana. Se plantea propuesta. Pero ella quiere dibujar manualmente las alternativas y opciones del juego. Se deja el espacio en el folleto para su intervención.
Abr-06	MARÍA ANTONIA MARTÍNEZ	Folleto terminado, impreso y copia en disket. No va a realizar por el momento el empaque, porque el pedido está muy próximo sin embargo está muy interesada y llamará en cuanto termine la producción Mayo.



Etiquetas: etiqueta	Línea: Juego de mesa	Artesanos: OLGA TROCONIS
Nombres: JUEGO RETAHILA	Referencia:	
Materiales: Cerámica	Largo(cm): Ancho(cm): Alto(cm):	Departamento: Cundinamarca
Técnica: Piezas esmaltadas	Diámetro(cm):	Peso(gr): Localidad: Tabio
Recursos Naturales: Arcilla	Color:	Vereda: Juaica
Materia prima: Esmaltes y engobes	Certificado Hecho a Mano <input type="checkbox"/> Sí <input type="checkbox"/> No	Tipo de Población: Urbana

Mercado Objetivo:	Costo: 5.000	Precio: 15.000
Producción/Mes: 200	Unitario:	Unitario:
Empaque:	P. Mayor	P. Mayor: 10.000
Embalaje:	Empaque:	Empaque:

Observaciones: Juego que ganó el segundo premio en el Salón de los Juguetes. Fundación Gilberto Alzate Avendaño. Bogotá de Bogotá 1.998

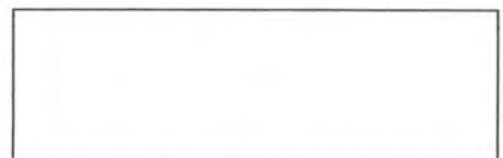

Responsable: MARÍA ANTONIA MARTÍNEZ MELO Fecha: Marzo 13 de 2.000

Temas
 Referencia 0 7 3 8 2 2 Tipo de ficha: Referente(s) Muestra Línea Empaque

Retahila

Juego creativo y didáctico
 con infinidad de alternativas.
 Busca incentivar el ordenamiento
 de módulos con carácter compositivo.

Olga troconis.
 Bepor (1) 6190605 Cod. 17006
 Fax (1) 2180089
 Producto elaborado artesanalmente.
 Colombia.



Etiquetas: etiqueta	Línea: Juego de mesa	Artesanos: OLGA TROCONIS
Nombres: JUEGO RETAHILA	Referencia:	
Oficio: Cerámica	Largo(cm):	Ancho(cm):
Técnica: Piezas esmaltadas	Alto(cm):	Departamento: Cundinamarca
Recursos Naturales: Arcilla	Diámetro(cm):	Peso(gr):
Materia prima: Esmaltes y engobes	Color:	Localidad: Tabio
	Certificado Hecho a Mano <input type="checkbox"/> Sí <input type="checkbox"/> No	Vereda: Juaica
		Tipo de Población: Urbana

Mercado Objetivo:	Costo: 5.000	Precio
Producción/Mes: 200	Unitario: 15.000	Unitario:
Empaque:	P. Mayor: 10.000	P. Mayor:
Embalaje:	Empaque:	Empaque:

Observaciones: Juego que ganó el segundo premio en el Salón
 de los Juguetes. Fundación Gilberto Alzate Avendaño.
 Santafé de Bogotá 1.998

Responsable: MARÍA ANTONIA MARTÍNEZ MELO Fecha: Marzo 13 de 2.000

Sistema de referencia 0 7 3 3 2 2 Tipo de ficha: Referente(s) Muestra Línea Empaque

Retahila

4X1

Juego creativo y didáctico con infinidad de alternativas. Busca incentivar el ordenamiento de módulos con carácter compositivo.

Materiales:

16 Tablitas cerámica esmaltada a dos colores.

1 Marco de Madera: Pino Pátula, Cedro.



Retahila

4X1

OLGA TROCONIS

Teléfono: (1) 6190005 Cod. 17006

Fax: (1) 2180069

olgatroconis@hotmail.com

Segundo premio en el Salón Juguetes Fundación Gilberto Alzate Avendaño Santafé de Bogotá 1998.

Producto elaborado artesanalmente Colombia



Opciones

Opciones

Piezas: FOLLETO RETAHILA	Línea: De mesa	Artesanos: Olga Troconis
Nombres: FOLLETO RETAHILA:	Referencia:	
Oficio: Cerámica	Largo(cm): Ancho(cm): Alto(cm):	Departamento: Cundinamarca
Técnica: Esmalte y engobes	Díámetro(cm):	Peso(gr):
Recursos Naturales: Arcilla	Color:	Vereda:
Materia prima:	Certificado Hecho a Mano <input type="checkbox"/> Sí <input type="checkbox"/> No	Tipo de Población: Urbana

Mercado Objetivo:	Costo	Precio
Producción/Mes:	Unitario:	Unitario:
Empaque:	P. Mayor:	P. Mayor:
Embalaje:	Empaque:	Empaque:

Observaciones: Las opciones son dibujadas a mano por la Artesana quien quiere darle esta cualidad al folleto.



Responsable: MARÍA ANTONIA MARTÍNEZ MELO Fecha: Marzo 13 de 2.000

Sistema de referencia 0738 22 Tipo de ficha: Referente(s) Muestra Línea Empaque

FICHA DE TALLER

A. DATOS GENERALES

Departamento: Cundinamarca	Dirección: Calle 167B No 33 - 26
Ciudad/Municipio: Santafé de Bogotá	Teléfono: 6726802
Vereda / Localidad:	Etnia:
	Tipo de Población: Urbana

B. ARTESANOS INDEPENDIENTES

Nombres: Esteban	Apellidos: Kékessy
Documento de Identificación No.: 19.290.2787	Ciudad de Trabajo: Santafé de Bogotá
Fecha de Nacimiento:	Ciudad de Nacimiento:

C. GRUPO ARTESANAL

Nombre o Razón Social: Kelindos	NIT: 19.290.2787	
Personería Jurídica:	No. INTEGRANTES:	MUJERES:
Representante Legal: Esteban Kékessy		HOMBRES: 1
Fecha de Creación del Taller:	No. INTEGRANTES ACTIVOS:	MUJERES:
		HOMBRES: 1

D. EL OFICIO

Oficio: Trabajos en Totumo y madera	Recurso Natural Utilizada: Semillas, ramas, troncos, Totumo
Técnica: Ensamble	Materia Prima: Vidrio, alambres
Insumos: Electricidad	
HERRAMIENTAS/MAQUINAS/OTROS: Taladro, pulidora, Herramientas manuales	

E. LOS PRODUCTOS

PIEZA	NOMBRE	FUNCION	LINEA	CALIDAD		ACABADO
				E	B	
Lámparas	Lampara Totumo	Utilitaria /decorativo	Mesa	R	M	Lijado, pegue con silicona, huecos con taladro
Candelabros	Candelabros Totumo	Utilitaria /decorativo	Mesa	R	M	Masillados, pegue con boxer
Candelabros semillas	Candelabros insectos	Utilitaria /decorativo	Mesa	R	M	Pegue con boxer, Soldadura de punto, vidrio

F. PRODUCCION Y MERCADEO

PRODUCTO	PRODUCCION MES	COSTO	PRECIO EN TALLER	PRECIO POR MAYOR	COSTO EMPAQUE
Lámpara	100	12,000	30,000	24,000	No tiene
Candelabro	100	5,000	15,000	10,000	No tiene
Candelabro semillas	100	5,000	15,000	10,000	No tiene

COMERCIALIZACION	<input checked="" type="checkbox"/> DIRECTA	<input type="checkbox"/> INDIRECTA	<input type="checkbox"/> FERIAS	<input type="checkbox"/> OTRAS
------------------	---	------------------------------------	---------------------------------	--------------------------------

G. OBSERVACIONES

El Producto como tal no tiene una identidad, ni un oficio artesanal , es básicamente una manualidad de combinación de recursos naturales. La utilización de semillas, troncos, guadua y totumo es lo que le da valor agregado.

RECOMENDACIONES:

DISEÑADOR: MARÍA ANTONIA MARTÍNEZ MELO

FECHA ELABORACION:
Marzo 22 de 2.000

**RECORD DE ASESORÍA PUNTUAL
POR ARTESANO**

FECHA	ASESOR	OBSERVACIONES
Mar-22	MARÍA ANTONIA MARTÍNEZ	<p>CANDELABROS: Los candelabros son productos contemporaneos, no tienen una identidad cultural sino del momento. Se recomienda proporción perseptual. Funcionalidad. Equilibrio.</p> <p>LAMPARAS: Se recomienda diversificación del producto. Manejo de composición del vitral, composición formal. Manejo de proporción. Las bases están pequeñas para el contenido formal de la lampara. Integrar los elementos, no colocar por colocar semillas y adornos. Trajo muestra de lámpara, asimiló la asesoría buscando un nuevo tipo de lam-</p>
Abr-11	MARÍA ANTONIA MARTÍNEZ	<p>para. Trabajó el totumo calado con composición del vidrio. (cenefa). Se recomienda lograr que el vidrio quede en el mismo plano de superficie del Totumo. Mejorar los acabados del pegue. Base más grande. Se asesoró en costos: Materia prima Mano de obra Tiempo de elaboración Gastos de transporte.</p>



Piezas: LAMPARAS	Línea: De mesa	Artesanos: Esteban Kekessy
Nombres: Lámparas Totumo	Referencia:	
Oficio: Trabajo en totumo	Largo(cm):	Ancho(cm):
Técnica: Ensamble y pegue	Alto(cm):	Departamento: Cundinamarca
Recursos Naturales: Totumo	Diámetro(cm):	Peso(gr):
Materia prima: Vidrio	Color:	Localidad: Santafé de Bogotá
	Certificado Hecho a Mano <input type="checkbox"/> Sí <input type="checkbox"/> No <input type="checkbox"/>	Vereda:
		Tipo de Población: Urbana

Mercado Objetivo:	Costo 12.000	Precio 30.000
Producción/Mes: 100	Unitario:	Unitario:
Empaque:	P. Mayor:	P. Mayor: 24.000
Embalaje:	Empaque:	Empaque:

Observaciones: El Artesano busca productos son contemporaneos dirigidos a un mercado de la época. Igualmente en los candelabros combina técnicas y materiales, Proponiendo nuevos diseños.

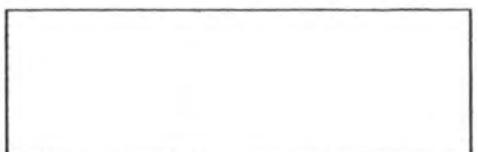

Responsable: MARÍA ANTONIA MARTÍNEZ MELO Fecha: Marzo 22 de 2.000

Sistema de referencia 0703□□13 Tipo de ficha: Referente(s) Muestra Línea Empaque

FICHA DE TALLER

DATOS GENERALES

Departamento: Antioquia	Dirección: Calle 46 No 50A - 24
Ciudad/Municipio: Itagui	Teléfono: (074) 3741737
Redeja / Localidad:	Etnia:
	Tipo de Población: Urbana

ARTESANOS INDEPENDIENTES

Nombres: Elkin	Apellidos: Galeano
Sexo: Femenina	Apellido: Jimenez
Documento de Identificación: 51.725.154 Bogotá	Ciudad de Trabajo: Itagui - Antioquia
Fecha de Nacimiento:	Ciudad de Nacimiento:

GRUPO ARTESANAL

Nombre o Razón Social:	NIT:
Personería Jurídica:	No. INTEGRANTES:
Representante Legal:	MUJERES: 1
Fecha de Creación del Taller:	HOMBRES: 1
	No. INTEGRANTES
	MUJERES: 1
	ACTIVOS:
	HOMBRES: 1

EL OFICIO

Oficio: Cerería	Recurso Natural Utilizada: Parafina y cera
Técnica: Moldeado	Materia Prima: Tinturas
Sumos:	

herramientas/MAQUINAS/OTROS:

Modelos. Bisturi. Pebeteros.

LOS PRODUCTOS

PIEZA	NOMBRE	FUNCION	LINEA	CALIDAD		ACABADO
				E	B	
Flores	Tulipán, Dalia, Magnolia, lotus	Utilitaria/ decorativa	Mesa	R	M	Brillo natural
				E	B	
Animales	Delfin	Utilitaria/ decorativa	Mesa	R	M	Brillo natural
				E	B	
Astros	sol	Utilitaria/ decorativa	Mesa	R	M	Brillo natural
				E	B	

PRODUCCION Y MERCADEO

PRODUCTO	PRODUCCION MES	COSTO	PRECIO EN TALLER	PRECIO POR MAYOR	COSTO EMPAQUE
Flores	100	7.500	15.000	10.000	300
Animales	100	7.500	15.000	10.000	300
Astros	100	7.500	15.000	10.000	300

COMERCIALIZACION	DIRECTA	INDIRECTA	FERIAS	OTRAS
------------------	---------	-----------	--------	-------

OBSERVACIONES

Producto con identidad, estéticamente bien logrado. Se dificulta la asesoría al hacerse a través del intermediario comercial. Sin embargo el artesano está asesorado en la asesoría.

RECOMENDACIONES:

ASEÑADOR: María Antonia Martínez Melo	FECHA ELABORACION: Marzo 31 de 2.000
---------------------------------------	--------------------------------------

**RECORD DE ASESORÍA PUNTUAL
POR ARTESANO**

FECHA	ASESOR	OBSERVACIONES
Mar-31	MARÍA ANTONIA MARTÍNEZ	<p>FLORES:</p> <p>Estéticamente tiene un excelente manejo de material, resalta la flexibilidad del mismo. Muestra movimiento.</p> <p>Se recomienda trabajar más en el color. Se platea colores más naturales. Contrastes y degrade.</p> <p>Se propone bases menos simétricas y más naturales. Proporción y equilibrio perceptual.</p>
Abr-07	MARÍA ANTONIA MARTÍNEZ	<p>Se experimento con el producto, se elaboró talla de los pétalos y hojas buscando más delicadeza. Se logra un brillo natural con varsol.</p> <p>Se envía muestra al artesano en Itagüí para sacar algunos prototipos.</p> <p>En cuanto a los animales Pingüino y Delfín están muy bien logrados, se recomienda hacer animales de la selva amazónica, y de la fauna colombiana.</p>
Abr-14	MARÍA ANTONIA MARTÍNEZ	Se trabajó imagen gráfica, elaboración de tarjeta de presentación.
May-10	MARÍA ANTONIA MARTÍNEZ	El artesano enviará muestra trabajada con las recomendaciones dadas.



Lineas: FLORES.	Línea: Velas	Artisanos: Elkin Galeano
Nombres: Flores	Referencia:	Roxana Jiménez
Oficio: Cerería	Largo(cm): Ancho(cm): Alto(cm):	Departamento: Cundinamarca
Técnica: Moldeado	Diámetro(cm): Peso(gr):	Localidad: Santafé de Bogotá
Recursos Naturales: Parafina	Color:	Vereda:
Materia prima:	Certificado Hecho a Mano <input type="checkbox"/> Sí <input type="checkbox"/> No	Tipo de Población: Urbana
Mercado Objetivo:	Costo: 7.500	Precio: 15.000
Producción/Mes: 100	Unitario:	Unitario:
Empaque:	P. Mayor:	P. Mayor: 10.000
Embalaje:	Empaque:	Empaque:

Observaciones:

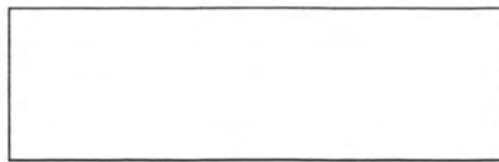

Responsable: MARÍA ANTONIA MARTÍNEZ Fecha: Marzo 31 de 2.000

tema referencia: 0745 22 Tipo de ficha: Referente(s) Muestra Línea Empaque



Temas: Flor	Línea: Velas	Artesanos: Elkin Galeano
Colores: Flor	Referencia:	Roxana Jiménes
Lugar de Producción: Cerería	Largo(cm): Ancho(cm): Alto(cm):	Departamento: Cundinamarca
Técnica: Moldeado	Diámetro(cm):	Peso(gr):
Recursos Naturales: Parafina	Color:	Localidad: Santafé de Bogotá
Materia prima:	Certificado Hecho a Mano <input type="checkbox"/> Sí <input type="checkbox"/> No	Vereda:
		Tipo de Población: Urbana

Mercado Objetivo:	Costo: 7.500	Precio: 15.000
Producción/Mes:	Unitario:	Unitario:
Empaque:	P. Mayor:	P. Mayor: 10.000
Embalaje:	Empaque:	Empaque:

Observaciones: Es un producto bien logrado
 maneja la flexibilidad del material. La asesoría
 se hace a través del comerciante. El artesano
 se encuentra en Itagüí Antioquia.

Responsable: MARÍA ANTONIA MARTÍNEZ MELO Fecha: Marzo 31 de 2.000

Tema
 Referencia: 074512 Tipo de ficha: Referente(s) Muestra Línea Empaque

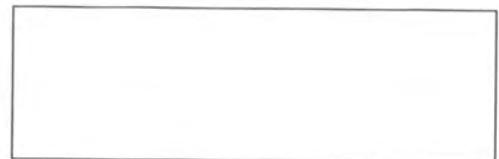



Piezas: Flor	Línea: Velas	Artesanos: Elkin Galeano
Nombres: Flor	Referencia:	Roxana Jiménez
Oficio: Cerería	Largo(cm): Ancho(cm): Alto(cm):	Departamento: Cundinamarca
Técnica: Moldeado	Diámetro(cm): Peso(gr):	Localidad: Santafé de Bogotá
Recursos Naturales: Parafina	Color:	Vereda:
Materia prima:	Certificado Hecho a Mano <input type="checkbox"/> Sí <input type="checkbox"/> No	Tipo de Población: Urbana

Mercado Objetivo:	Costo: 7.500	Precio: 15.000
Producción/Mes:	Unitario:	Unitario:
Empaque:	P. Mayor:	P. Mayor: 10.000
Embalaje:	Empaque:	Empaque:

Observaciones: Se experimento con la Talla de hojas y pétalos de la flor y se logro un brillo natural con Vaselina.
 Se envió la muestra al artesano quien se compromete a enviar un prototipo con composición de color.

Responsable: MARÍA ANTONIA MARTÍNEZ MELO Fecha: Marzo 31 de 2.000

Sistema de referencia: 0 7 4 5 1 2 Tipo de ficha: Referente(s) Muestra Línea Empaque

Naturarte

Flores naturales que identifican nuestra cultura Colombiana.
 Trabajo artesanal . Talla en cera.



Itagüi - Antioquía

Elkin Galeano.
 Calle 46 No 50 A 24
 Teléfono: (074) 3741737.
 Santafé de Bogotá: 2562068

Naturarte

Flores naturales que identifican nuestra cultura Colombiana.
 Trabajo artesanal . Talla en cera.



Itagüi - Antioquía

Elkin Galeano.
 Calle 46 No 50 A 24
 Teléfono: (074) 3741737.
 Santafé de Bogotá: 2562068

Naturarte

Flores naturales que identifican nuestra cultura Colombiana.
 Trabajo artesanal . Talla en cera.



Itagüi - Antioquía

Elkin Galeano.
 Calle 46 No 50 A 24
 Teléfono: (074) 3741737.
 Santafé de Bogotá: 2562068

Naturarte

Flores naturales que identifican nuestra cultura Colombiana.
 Trabajo artesanal . Talla en cera.



Itagüi - Antioquía

Elkin Galeano.
 Calle 46 No 50 A 24
 Teléfono: (074) 3741737.
 Santafé de Bogotá: 2562068

Pieza: Tarjetas de presentación	Referencia:	Esc.(cm):	Pl.
Nombre: Flores	Línea: Velas		
Oficio: Cerería	Recurso Natural: Parafina		
Técnica: Moldeado	Materia prima:		

Proceso de producción:

Observaciones:

Responsable: MARÍA ANTONIA MARTÍNEZ MELO Fecha: Marzo 31 de 2.000

Sistema de ref: 0745 Código de región: 0707007 Referente(s) Propuesta Muestra Empaque

FICHA DE TALLER

A. DATOS GENERALES

Departamento: Cundinamarca	Dirección: Cra. 35 No 101 A - 70
Ciudad/Municipio: Santafé de Bogotá	Teléfono: 2362965
Vereda / Localidad: Pasadena	Etnia:
	Tipo de Población: Urbana

B. ARTESANOS INDEPENDIENTES

Nombres: Laura	Apellidos: Arboleda Mendez
Documento de Identificación: 20.081.990 Bogotá	Ciudad de Trabajo: Santafé de Bogotá
Fecha de Nacimiento:	Ciudad de Nacimiento:

C. GRUPO ARTESANAL

Nombre o Razón Social:	NIT:	
Personería Jurídica:	No. INTEGRANTES:	MUJERES: 1
Representante Legal:		HOMBRES:
Fecha de Creación del Taller:	No. INTEGRANTES ACTIVOS:	MUJERES: 1 HOMBRES:

D. EL OFICIO

Oficio: Tejeduría	Recurso Natural Utilizada: Lana artificial, Jute
Técnica: Tejido a mano	Materia Prima:
Insumos:	
HERRAMIENTAS/MAQUINAS/OTROS: Agujas	

E. LOS PRODUCTOS

PIEZA	NOMBRE	FUNCION	LINEA	CALIDAD		ACABADO
				E	B	
Chaleco	Chaleco	Utilitaria/decorativa	Femenina	R	M	
				E	B	
Individuales	Individuales	Utilitaria/decorativa	Mesa	R	M	
				E	B	

F. PRODUCCION Y MERCADEO

PRODUCTO	PRODUCCION MES	COSTO	PRECIO EN TALLER	PRECIO POR MAYOR	COSTO EMPAQUE
Chaleco	10	30,500	40,000	35,000	No tiene
Individuales	10 juegos	10,000	20,000	15,000	No tiene

COMERCIALIZACION	DIRECTA	INDIRECTA	FERIAS	OTRAS
------------------	---------	-----------	--------	-------

G. OBSERVACIONES

--

RECOMENDACIONES:

DISEÑADOR: María Antonia Martínez Melo Nydia Castellanos	FECHA ELABORACION: Febrero 14 de 2.000
---	--

**RECORD DE ASESORÍA PUNTUAL
POR ARTESANO**

FECHA	ASESOR	OBSERVACIONES
Feb-14	MARÍA ANTONIA MARTÍNEZ NYDIA CASTELLANOS	CHALECOS : Se recomienda usar una lana de mejor calidad, puede experimentar con lana natural. Proporción en el diseño, composición del diseño, utilizar detalles simples, menos recargados.
Abr-03	MARÍA ANTONIA MARTÍNEZ	Elaboró chaleco con las recomendaciones dadas. Asimiló la asesoría buscando simplicidad pero perdió mucho en la composición del color y en el trabajo del bordado. Se le recomienda continuar con el diseño inicial, con unos cambios no tan radicales. Ella quiere experimentar en procesos de teñido. Se asesoró en Costos: Materia prima: 3.500 por chaleco Mano de Obra: 27.000 dos días Total Costo: 30.500 Ganancia 30% \$ 40.000 en el taller.
May-04	MARÍA ANTONIA MARTÍNEZ NYDIA CASTELLANOS	INDIVIDUALES: individuales en yute con borde en croche, se recomienda usar un material más parejo y mejor acabado como paño escorial (Diltéx - zona Industrial). Telas en combinación de algodón y fique (Pasaje Rivas). Relación del Bordado exterior con la textura y composición del interior.



Piezas: CHALECO	Línea: personal	Artesanos: Laura Arboleda	
Nombres: CHALECO	Referencia:		
Oficio: Tejeduría	Largo(cm):	Ancho(cm):	Alto(cm):
Técnica: Tejido a mano	Diámetro(cm):	Peso(gr):	Departamento: Cundinamarca
Recursos Naturales: Lana.	Color:	Localidad: Santafé de Bogotá	
Materia prima: ,	Certificado Hecho a Mano <input type="checkbox"/> Sí <input type="checkbox"/> No	Vereda:	
		Tipo de Población: Urbana	

Mercado Objetivo:	Costo: 30.500	Precio: 40.000
Producción/Mes: 12	Unitario:	Unitario:
Empaque:	P. Mayor:	P. Mayor: 35.000
Embalaje:	Empaque:	Empaque:

Observaciones:
 Elaboró muestra, asimilando la asesoría, sin embargo los cambios son radicales. Se recomienda no perder en la composición del Bordado y en el manejo de color, buscando proporción en el diseño.
 Responsable: NYDIA CASTELLANOS Fecha: Febrero 25 de 2.000
 MARÍA ANTONIA MARTÍNEZ MELO



Sistema de referencia: 0 7 2 0 1 3 Tipo de ficha: Referente(s) Muestra Línea Empaque

FICHA DE TALLER

A. DATOS GENERALES

Departamento: Boyaca	Dirección: Traversal 46B No 1B-09 Santafé de Bogotá
Ciudad/Municipio: Quipama	Teléfono: 2033047
Vereda / Localidad:	Etnia:
	Tipo de Población: Rural

B. ARTESANOS INDEPENDIENTES

Nombres: Fernando	Apellidos: Castañeda Castillo
Documento de Identificación: 19.489.809 Bogotá	Ciudad de Trabajo: Quipama
Fecha de Nacimiento:	Ciudad de Nacimiento:

C. GRUPO ARTESANAL

Nombre o Razón Social:	Nit:	
Personería Jurídica:	No. INTEGRANTES:	MUJERES:
Representante Legal:		HOMBRES: 1
Fecha de Creación del Taller:	No. INTEGRANTES ACTIVOS:	MUJERES: HOMBRES: 1

D. EL OFICIO

Oficio: Talla en madera, Taracea	Recurso Natural Utilizada: Cedro, Moralla
Técnica: Talla, taracea	Materia Prima: Resina
Insumos:	

HERRAMIENTAS/MAQUINAS/OTROS:

Cosedora a presión, formones, Sin fin, Foredón, Cortadora de piedra, Acolilladora, esmeril, taladro.

E. LOS PRODUCTOS

PIEZA	NOMBRE	FUNCION	LINEA	CALIDAD		ACABADO
				E	B	
Pizapapeles	Hombre, mano, animales	Utilitaria/decorativa	Escritorio	R	M	Madera tallada y lacada
				E	B	
Juego	Ajedrez	Utilitaria/decorativa	Mesa	R	M	Madera tallada y lacada, Base en resina con moralla
				E	B	

F. PRODUCCION Y MERCADEO

PRODUCTO	PRODUCCION MES	COSTO	PRECIO EN TALLER	PRECIO POR MAYOR	COSTO EMPAQUE
Juego Ajedrez	50	15,000	30,000	20,000	No tiene

COMERCIALIZACION	DIRECTA	INDIRECTA	FERIAS	OTRAS
------------------	---------	-----------	--------	-------

G. OBSERVACIONES

El interés del artesano es la identidad cultural de su pueblo. Quiere un producto que lo identifique. Quiere la integración de la madera con la moralla (esmeralda). Se asesorará en concepto de diseño de producto.

RECOMENDACIONES:

DISEÑADOR: Maria Antonia Martínez Melo

FECHA ELABORACION: Marzo 17 de 2.000

**RECORD DE ASESORÍA PUNTUAL
POR ARTESANO**

FECHA	ASESOR	OBSERVACIONES
Mar-17	MARÍA ANTONIA MARTÍNEZ	<p>AJEDREZ, PIZAPAPELES:</p> <p>El trabajo de la talla es muy bueno. Se recomienda acabados más naturales reemplazar la laca por un acabado mate. Experimentar aceite de linaza con titilla, oleos (Conoce la técnica del oleo pinta cuadros).</p> <p>AJEDREZ: tallado en madera con base de resina y objetos incrustados como moralla y cuarzos. Se recomienda la Integración de elementos formales. Charla sobre concepto de diseño: la intensión de identidad cultural del municipio Quipamo como pueblo minero, el rescate de materiales como la moralla (residuos de esmeralda), cuarzo.</p> <p>" La integración de elementos en un producto identidad"</p> <p>Buscar un elemento representativo, el Minero, personajes de leyendas o cuentos Se propone línea de oficina, Acuña libros, pizapapeles. La incrustración debe ser parte del personaje. En detalles claves.</p>
Abr-15	MARÍA ANTONIA MARTÍNEZ	El artesano llamó por teléfono para traer muestras realizadas en Mayo 19

FICHA DE TALLER

A. DATOS GENERALES

Departamento: Cundinamarca	Dirección: Carrera 18 No82 - 56 Apto 202
Ciudad/Municipio: Santafé de Bogotá	Teléfono: 2182214
Vereda / Localidad: Chico	Etnia:
	Tipo de Población: Urbana

B. ARTESANOS INDEPENDIENTES

Nombres: David	Apellidos: Camacho
Documento de Identificación No: 79524587 de Bogotá	Ciudad de Trabajo: Santafé de Bogotá
Fecha de Nacimiento: 23 de Febrero de 1.972	Ciudad de Nacimiento: Santafé de Bogotá

C. GRUPO ARTESANAL

Nombre o Razón Social: Artesanías Santafé	NIT: 79524587		
Personería Jurídica:	No. INTEGRANTES:	MUJERES: 3	
Representante Legal: David Camacho		HOMBRES: 2	
Fecha de Creación del Taller: Febrero 11 de 2.000	No. INTEGRANTES ACTIVOS:	MUJERES: 3 HOMBRES: 2	

D. EL OFICIO

Oficio: Trabajo en tela	Recurso Natural Utilizada: Lienzo en algodón
Técnica: Encolados	Materia Prima: Resina, Vinilos
Insumos:	
HERRAMIENTAS/MAQUINAS/OTROS: Máquina de coser, pistolas de silicona, pinzas, cautín.	

E. LOS PRODUCTOS

PIEZA	NOMBRE	FUNCION	LINEA	CALIDAD		ACABADO
				E	B	
Pieza Religiosa	Virgen de Chiquinquir Sagrado Corazón de Jesús	Decorativa	Religiosa			Pegue con silicona.
				R	M	
Pieza Religiosa	Composiciones la familia	Decorativa	Religiosa			Pegue con silicona.
				R	M	
Piezas Religiosas						Pegue con silicona.

F. PRODUCCION Y MERCADEO

PRODUCTO	PRODUCCION MES	COSTO	PRECIO EN TALLER	PRECIO POR MAYOR	COSTO EMPAQUE
Pieza Religiosa	40	28,000	55,000	50,000	300
Piezas Religiosas Composiciones	20	60,000	130,000	100,000	300

COMERCIALIZACION	DIRECTA	INDIRECTA	FERIAS	OTRAS
------------------	---------	-----------	--------	-------

G. OBSERVACIONES

Es un producto de muy buena calidad, buen manejo de la técnica, también tienen una línea de muñecas europeas. Se trabajará en una línea de nuevos productos. Se recomendaron para Expoartesanías 2.000, quedaron en la primera selección.

RECOMENDACIONES:

DISEÑADOR: María Antonia Martínez Melo

FECHA ELABORACION: Marzo 15 de 2.000

**RECORD DE ASESORÍA PUNTUAL
POR ARTESANO**

FECHA	ASESOR	OBSERVACIONES
Mar-15	MARÍA ANTONIA MARTÍNEZ JUAN CARLOS PACHECO	<p>LÍNEA RELIGIOSA:</p> <p>El trabajo es bueno en técnica y en el manejo de color.</p> <p>Se recomienda mejorar acabados de terminación como el pegue con silicona</p> <p>Accesorios plásticos - remplazarlos por Accesorios en tela, bordado, en fin.</p> <p>buscar opciones para esos accesorios.</p> <p>Se plantea diversificación de producto: Investigar Trajes de época colombianos.</p>
Mar-27	MARÍA ANTONIA MARTÍNEZ	<p>Realizarón la investigación de trajes de época, encontrando que había gran semejanza con los trajes europeos por la gran influencia.</p> <p>Se escogue entonces línea Indígena, línea militar por la gran variedad y riqueza formal en los trajes.</p> <p>Se reducirá la escala y se trabajarán una línea de encolados para oficina.</p>
Abr-03	MARÍA ANTONIA MARTÍNEZ	<p>Se proponen bases funcionales. Acunalibros, papeleras, tarjeteros.</p>
May-10	MARÍA ANTONIA MARTÍNEZ	<p>Traerán muestras elaboradas con las especificaciones dadas.</p>

FICHA DE TALLER

A. DATOS GENERALES

Departamento: Cundinamarca	Dirección: Cra. 81 No 36 A -05 Interior 1 Apto. 503
Ciudad/Municipio: Santafé de Bogotá	Teléfono: 4101676
Vereda / Localidad: Modelia	Etnia:
	Tipo de Población: Urbana

B. ARTESANOS INDEPENDIENTES

Nombres: Rosario	Apellidos: Montenegro Gómez
Documento de Identificación: 4.688.619 de Bogotá	Ciudad de Trabajo: Santafé de Bogotá
Fecha de Nacimiento:	Ciudad de Nacimiento:

C. GRUPO ARTESANAL

Nombre o Razón Social:	NIT:
Personería Jurídica:	No. INTEGRANTES: MUJERES: 2
Representante Legal:	HOMBRES:
Fecha de Creación del Taller:	No. INTEGRANTES ACTIVOS: MUJERES: 2
	HOMBRES:

D. EL OFICIO

Oficio: Tejeduría	Recurso Natural Utilizada: Lana - pita
Técnica: Crochet	Materia Prima:
Insumos:	

HERRAMIENTAS/MAQUINAS/OTROS:

Agujas

E. LOS PRODUCTOS

PIEZA	NOMBRE	FUNCION	LINEA	CALIDAD		ACABADO
				E	B	
Mochilas	Mochilas	Utilitaria/ decorativa	Personal	R	M	

F. PRODUCCION Y MERCADEO

PRODUCTO	PRODUCCION MES	COSTO	PRECIO EN TALLER	PRECIO POR MAYOR	COSTO EMPAQUE
Mochilas	20	15,000	30,000	20,000	No tiene

COMERCIALIZACION	DIRECTA	INDIRECTA	FERIAS	OTRAS
------------------	---------	-----------	--------	-------

G. OBSERVACIONES

Las artesanas están iniciando con el oficio, su calidad es buena. Se trabajará en diversificación de productos.

RECOMENDACIONES:

DISEÑADOR: María Antonia Martínez Melo	FECHA ELABORACION: Marzo 31 de 2.000
--	--------------------------------------

**RECORD DE ASESORÍA PUNTUAL
POR ARTESANO**

FECHA	ASESOR	OBSERVACIONES
Mar-31	MARÍA ANTONIA MARTÍNEZ	Mochilas: Se recomienda trabajar contrastes, buscar combinación de tejidos. Diferenciar el producto. Se proponen diversificación. Escoger línea de productos: Bolsos para fiesta Utilizar algodón macerizado carmencita, combinación de colores. Tonos oscuros, negros, grises, azúles.blancos.
Abr-05	MARÍA ANTONIA MARTÍNEZ	Se propone varias formas. Traer próxima cita muestras de materiales y colores para iniciar con la propuesta.
Abr-10	MARÍA ANTONIA MARTÍNEZ	No asistieron a la cita. Llamán para concertar cita Mayo 12

FICHA DE TALLER

A. DATOS GENERALES

Departamento: Cundinamarca	Dirección: Dg. 5 No 71A - 30
Ciudad/Municipio: Santafé de Bogotá	Teléfono: 2620987 - 2619688
Vereda / Localidad: Americas	Etnia:
	Tipo de Población: Urbana

B. ARTESANOS INDEPENDIENTES

Nombres: Rocio	Apellidos: Aray
Documento de Identificación: 35510842 Bogotá	Ciudad de Trabajo: Santafé de Bogotá
Fecha de Nacimiento:	Ciudad de Nacimiento:

C. GRUPO ARTESANAL

Nombre o Razón Social:	NIT:
Personería Jurídica:	No. INTEGRANTES: MUJERES: 1 HOMBRES:
Representante Legal:	
Fecha de Creación del Taller:	No. INTEGRANTES ACTIVOS: MUJERES: 1 HOMBRES:

D. EL OFICIO

Oficio: Tejeduría	Recurso Natural Utilizada: Lana orlón
Técnica: Tejido a mano Crochet	Materia Prima:
Insumos:	
HERRAMIENTAS/MAQUINAS/OTROS: Agujas	

E. LOS PRODUCTOS

PIEZA	NOMBRE	FUNCION	LINEA	CALIDAD		ACABADO
				E	B	
Mochilas	Mochilas	Utilitaria/decorativa	Femenina	R	M	

F. PRODUCCION Y MERCADEO

PRODUCTO	PRODUCCION MES	COSTO	PRECIO EN TALLER	PRECIO POR MAYOR	COSTO EMPAQUE
Mochilas	30	15,000	25,000	20,000	

COMERCIALIZACION	<input checked="" type="checkbox"/> DIRECTA	<input type="checkbox"/> INDIRECTA	<input type="checkbox"/> FERIAS	<input type="checkbox"/> OTRAS
------------------	---	------------------------------------	---------------------------------	--------------------------------

G. OBSERVACIONES

Esta empesando el oficio, su calidad es buena.

RECOMENDACIONES:

DISEÑADOR: María Antonia Martínez Melo

FECHA ELABORACION: Marzo 27 de 2.000

**RECORD DE ASESORÍA PUNTUAL
POR ARTESANO**

FECHA	ASESOR	OBSERVACIONES
Mar-27	MARIA ANTONIA MARTÍNEZ ALEJANDRO RINCÓN.	Técnicamente el producto está bien elaborado. En acabados se sugiere una integración formal de elementos. Composición del color buscando un mejor contraste y combinación de los mismos en las mochilas. Se sugiere experimentar con recursos como el fique, la lana, el hilo galón de seda. El grupo objetivo se define que son los estudiantes de universidades, jóvenes entre los 17-23 años. Buscar tendencias y exigencias. Funcionalidad.
Abr-01		Cita para imagen de producto. No asistió.

FICHA DE TALLER

A. DATOS GENERALES

Departamento: Cundinamarca	Dirección: Calle 15 No 10B-02
Ciudad/Municipio: Santafé de Bogotá	Teléfono:
Vereda / Localidad: Las Palmas	Etnia: 5296540
	Tipo de Población: Urbana

B. ARTESANOS INDEPENDIENTES

Nombres: Blanca Fabiola	Apellidos: Morales
Documento de Identificación: 20.946.057	Ciudad de Trabajo: Sibate
Fecha de Nacimiento:	Ciudad de Nacimiento:

C. GRUPO ARTESANAL

Nombre o Razón Social:	NIT	
Personería Jurídica:	No. INTEGRANTES:	MUJERES: 2
Representante Legal:		HOMBRES:
Fecha de Creación del Taller:	No. INTEGRANTES	MUJERES: 2
	ACTIVOS:	HOMBRES:

D. EL OFICIO

Oficio: Tejeduría	Recurso Natural Utilizada: Lana - hilo sintético, fique
Técnica: Crochet	Materia Prima:
Insumos:	
HERRAMIENTAS/MAQUINAS/OTROS:	

E. LOS PRODUCTOS

PIEZA	NOMBRE	FUNCION	LINEA	CALIDAD		ACABADO
				E	B	
Zandalias	Babuchas, Abuelitas	Utilitaria	Personal	R	M	Cosido con fique
Carpetas Crochet	Carpetas	Utilitaria/decorativa	de Mesa	E	B	Tejido en hilo sintético
Cubrecama	Cubrecama	Utilitaria/decorativa	Lencería	E	B	Tejido en hilo sintético
				R	M	

F. PRODUCCION Y MERCADEO

PRODUCTO	PRODUCCION MES	COSTO	PRECIO EN TALLER	PRECIO POR MAYOR	COSTO EMPAQUE
Zandalias	80	5,000	12,000	10,000	No tiene
Carpetas Crochet	20	3,000	7,000	5,000	No tiene

COMERCIALIZACION	DIRECTA	INDIRECTA	FERIAS	OTRAS
------------------	---------	-----------	--------	-------

G. OBSERVACIONES

Las zandalias no son un producto que se relacione con el segmento de mercado de la entidad. Se plantea diversificación de productos con utilización de materias primas de la zona.

RECOMENDACIONES:

DISEÑADOR: María Antonia Martínez Melo

FECHA ELABORACION: Febrero 23 de 2.000

**RECORD DE ASESORÍA PUNTUAL
POR ARTESANO**

FECHA	ASESOR	OBSERVACIONES
Feb-23	MARIA ANTONIA MARTÍNEZ NYDIA CASTELLANOS	<p>La artesana trabaja y vive en Sibate por lo que le queda muy difícil desplazarse a Bogotá para continuar con la asesoría.</p> <p>Se asesoro en composición de color. Combinación de colores en las zandalias. Buscar colores neutros, gama café, colores tierra. Dar mayor estructura a la zandalia por medio del tejido.</p> <p>En cuanto a la técnica en el tejido, tiene habilidad, se recomienda remplazar los materiales sintéticos.</p> <p>se recomienda experimentar con recursos de la zona, se propone una Línea de lencería para cosina en estropajo y croche en hilo de algodón.</p> <p>Aprovechando que tiene un curso de lencería y que ha manejado estos materiales anteriormente.</p> <p>Ella llamará a la unidad, para concertar cita y traer muestras.</p>

FICHA DE TALLER

A. DATOS GENERALES

Departamento: Boyacá	Dirección: Carrera 7 No 3-35
Ciudad/Municipio: Arcauco	Teléfono: 7360290
Vereda / Localidad:	Etnia:
	Tipo de Población: Rural

B. ARTESANOS INDEPENDIENTES

Nombres: Fidel	Apellidos: Saenz
Documento de Identificación: 6.754.095. Tunja	Ciudad de Trabajo: Arcauco
Fecha de Nacimiento:	Ciudad de Nacimiento:

C. GRUPO ARTESANAL

Nombre o Razón Social:	NIT:
Personería Jurídica:	No. INTEGRANTES: MUJERES: 1
Representante Legal:	HOMBRES: 2
Fecha de Creación del Taller:	No. INTEGRANTES MUJERES: 1
	ACTIVOS: HOMBRES: 2

D. EL OFICIO

Oficio: Taracea	Recurso Natural Utilizada: Madera macana, pino, hueso y coco
Técnica: Ensamble y pegue	Materia Prima: Boxer, colbón, madera
Insumos:	
HERRAMIENTAS/MAQUINAS/OTROS: Cepillos, garlopa, cegeta, sin fin, Lijas, raspamano.	

E. LOS PRODUCTOS

PIEZA	NOMBRE	FUNCION	LINEA	CALIDAD		ACABADO
				E	B	
Cofres	Grande, mediano y pequeño	Utilitaria/decorativa	Mesa	R	M	Laca
				E	B	
Portaretratos	Grande, mediano y pequeño	Utilitaria/decorativa	Mesa	R	M	Laca
				E	B	
Bargeño	Grande, mediano y pequeño	Utilitaria/decorativa	Mesa	R	M	Laca
				E	B	

F. PRODUCCION Y MERCADEO

PRODUCTO	PRODUCCION MES	COSTO	PRECIO EN TALLER	PRECIO POR MAYOR	COSTO EMPAQUE
Cofres	10	23.000	35.000	30.000	No tiene
Portaretratos	20	9.000	15.000	10.000	No tiene
Bargeños	10	20.000	30.000	28.000	No tiene

COMERCIALIZACION	DIRECTA	INDIRECTA	FERIAS	OTRAS
------------------	---------	-----------	--------	-------

G. OBSERVACIONES

Al artesano le queda muy difícil viajar a Santafé de Bogotá para recibir la asesoría, por lo tanto se remitió a la Diseñadora que se encuentra en la zona. Se asesorará en tiempo de producción, costos y acabados.

RECOMENDACIONES:

DISEÑADOR: María Antonia Martínez Melo FECHA ELABORACION: Febrero 15 de 2.000

**RECORD DE ASESORÍA PUNTUAL
POR ARTESANO**

FECHA	ASESOR	OBSERVACIONES
Feb-15	MARÍA ANTONIA MARTÍNEZ	<p>Cofres, Bargeños, Portaretratos: Productos muy bien trabajados se recomienda mejorar acabados como: Brillo natural del hueso y del coco, acabado mate en la madera.</p> <p>Evitar superficies manchadas por el pegante. Definir las Superficies lijadas o rústicas. En cuanto a diseño evitar bisagras, experimentar con ensambles. Simplicidad en la composición decorativa.</p> <p>Producción: El tiempo de producción de un solo producto es de tres días, se recomienda la disminución del tiempo de elaboración, productos menos recargados. Pero sin perder la esencia de los mismos.</p> <p>Análisis de costos: Se analizó cada producto, materia prima, mano de obra, días de trabajo.</p> <p>El artesano está muy interesado en la asesoría, pero no puede desplazarse hasta Bogotá. Por lo tanto se remite a la Diseñadora Alexandra Pinto que se encuentra en la zona.</p>

FICHA DE TALLER

A. DATOS GENERALES

Departamento: Atlántico	Dirección: Calle 24 No 54 - 70
Ciudad/Municipio: Sabanalarga	Teléfono: 780519
Vereda / Localidad: Los Almendros	Etnia:
	Tipo de Población: Afrocolombiana

B. ARTESANOS INDEPENDIENTES

Nombres: José	Apellidos: Coronado
Documento de Identificación: 8639014	Ciudad de Trabajo: Sabanalarga
Fecha de Nacimiento:	Ciudad de Nacimiento:

C. GRUPO ARTESANAL

Nombre o Razón Social:	NIT:	
Personería Jurídica:	No. INTEGRANTES:	MUJERES:
Representante Legal:		HOMBRES: 6
Fecha de Creación del Taller:	No. INTEGRANTES ACTIVOS:	MUJERES:
		HOMBRES: 6

D. EL OFICIO

Oficio: Cerámica y Alfarería	Recurso Natural Utilizada:
Técnica: Modelado de réplicas	Materia Prima: Arcilla
Insumos:	
HERRAMIENTAS/MAQUINAS/OTROS:	
Pinceles de madera.	

E. LOS PRODUCTOS

PIEZA	NOMBRE	FUNCION	LINEA	CALIDAD		ACABADO
Máscaras	Grandes y pequeñas	Decoración	Aplique de pared Infiel	E	B	Vinilos y betún
				R	M	
Figura Hamacúa	Casique	Decoración	Infiel de mesa	E	B	Vinilos y betún
				R	M	

F. PRODUCCION Y MERCADEO

PRODUCTO	PRODUCCION MES	COSTO	PRECIO EN TALLER	PRECIO POR MAYOR	COSTO EMPAQUE
Máscaras	600	6,000	3,000	4,500	No tienen
Figuras Hamacúa	800	3,000	1,500	2,500	No tienen

COMERCIALIZACION	DIRECTA	INDIRECTA	FERIAS	OTRAS
------------------	---------	-----------	--------	-------

G. OBSERVACIONES

La distancia no permite hacer un seguimiento ni continuación de la asesoría.
--

RECOMENDACIONES:

DISEÑADOR: María Antonia Martínez Melo	FECHA ELABORACION: Febrero 15 de 2.000
--	--

**RECORD DE ASESORÍA PUNTUAL
POR ARTESANO**

FECHA	ASESOR	OBSERVACIONES
Feb-15	MARIA ANTONIA MARTÍNEZ EDUARD BARRAGAN	Las replicas están bien logradas. Se recomienda mejorar los acabados por los dos lados. Buen manejo de la temperatura en las piezas. Mejorar el envejecido buscando mayor integridad de en la composición del color. Se recomienda manejar el concepto de línea de productos por tamaños, culturas, funciones. Diversificación de productos. Experimentar nuevos productos que retomen algo de las replicas pero que se adapten a una funcionalidad.

FICHA DE TALLER

A. DATOS GENERALES

Departamento: Antioquia	Dirección: Carrera 47 A No 5-52
Ciudad/Municipio: Medellín	Teléfono: 2665502 - 3120951
Vereda / Localidad: El Poblado	Etnia:
	Tipo de Población: Urbana

B. ARTESANOS INDEPENDIENTES

Nombres: María Victoria	Apellidos: Restrepo Romero
Documento de Identificación: 37.814.791 Bucaramanga	Ciudad de Trabajo: Medellín
Fecha de Nacimiento:	Ciudad de Nacimiento:

C. GRUPO ARTESANAL

Nombre o Razón Social: María Victoria Restrepo	NIT: 37.814.791	
Personería Jurídica:	No. INTEGRANTES:	MUJERES: 4
Representante Legal: María Victoria Restrepo		HOMBRES:
Fecha de Creación del Taller:	No. INTEGRANTES ACTIVOS:	MUJERES: 4 HOMBRES:

D. EL OFICIO

Oficio: Pintura	Recurso Natural Utilizada: madera
Técnica: Óleos y vinilos en madera	Materia Prima: Vinilos, oleos
Insumos:	
HERRAMIENTAS/MAQUINAS/OTROS:	

E. LOS PRODUCTOS

PIEZA	NOMBRE	FUNCION	LINEA	CALIDAD		ACABADO
				E	B	
Muebles	Repizas, sillas mesas	Utilitaria/Decorativa	Alcoba niños	E	B	Resina natural
				R	M	
Portaretratos	Portaretratos	Utilitaria/Decorativa	Mesa	E	B	Resina natural
				R	M	
Espejos	Espejos	Utilitaria/Decorativa	De pared	E	B	Resina natural
				R	M	
Bandejas	Bandejas costefas	Utilitaria/Decorativa	De cosina	E	B	Pintura y resina natural
				R	M	
Butacos	Butacos	Utilitaria/Decorativa	Alcoba niños	E	B	Pintura y resina natural
				R	M	

COMERCIALIZACION	DIRECTA	INDIRECTA	FERIAS	OTRAS
------------------	---------	-----------	--------	-------

G. OBSERVACIONES

La intención es organizar un grupo con un fin social en medellín. La asesoría se enfoca en en Concepto de diseño.

RECOMENDACIONES:

DISEÑADOR: María Antonia Martínez Melo

FECHA ELABORACION: Abril 7 de 2.000

**RECORD DE ASESORÍA PUNTUAL
POR ARTESANO**

FECHA	ASESOR	OBSERVACIONES
Abr-07	MARÍA ANTONIA MARTÍNEZ	Conformación Grupo con carácter social: Definir mercado objetivo: por el estilo de los productos puede ser niños. Definir líneas de productos: Alcoba niños, cocina Se recomienda concepto de pintura: con identidad cultural Temas: Selva amazónica, Costa Atlántica Recomendaciones: Resaltar tanto la madera como la pintura.(Integración). Usar técnicas como el calado en la madera propio de la región antioqueña.

FICHA DE TALLER

A. DATOS GENERALES

Departamento: Cundinamarca	Dirección: Av. 30 No 29-17 Sur
Ciudad/Municipio: Santafé de Bogotá	Teléfono: 2030952
Vereda / Localidad: La Mesa	Etnia:
	Tipo de Población: Urbana

B. ARTESANOS INDEPENDIENTES

Nombres: Ulises	Apellidos: Ulloa Matis
Documento de Identificación: 15.988 Bogotá	Ciudad de Trabajo: La Mesa
Fecha de Nacimiento:	Ciudad de Nacimiento:

C. GRUPO ARTESANAL

Nombre o Razón Social:	NIT:
Personería Jurídica:	No. INTEGRANTES: MUJERES: 2
Representante Legal:	HOMBRES: 2
Fecha de Creación del Taller:	No. INTEGRANTES MUJERES: 2
	ACTIVOS: HOMBRES: 2

D. EL OFICIO

Oficio: Carpintería	Recurso Natural Utilizada: Guadua
Técnica: Corte de Guadua	Materia Prima:
Insumos: Electricidad	
HERRAMIENTAS/MAQUINAS/OTROS: Motosierra, cortadora sin fin, taladro	

E. LOS PRODUCTOS

PIEZA	NOMBRE	FUNCION	LINEA	CALIDAD		ACABADO
				E	B	
Llaveros	Llaveros	Utilitaria	Marcas	R	M	Lacado y pirograbado

F. PRODUCCION Y MERCADEO

PRODUCTO	PRODUCCION MES	COSTO	PRECIO EN TALLER	PRECIO POR MAYOR	COSTO EMPAQUE
Llaveros	200	1,000	2,000	1,500	300

COMERCIALIZACION	DIRECTA	INDIRECTA	FERIAS	OTRAS
------------------	---------	-----------	--------	-------

G. OBSERVACIONES

No es un producto artesanal, Se necesitaría de combinar con una técnica ya sea de calado o tallado.

RECOMENDACIONES:

DISEÑADOR: María Antonia Martínez Melo FECHA ELABORACION: Marzo 15 de 2.000

**RECORD DE ASESORÍA PUNTUAL
POR ARTESANO**

FECHA	ASESOR	OBSERVACIONES
Mar-15	MARÍA ANTONIA MARTÍNEZ	<p>El artesano no está interesado en cambiar su producto sin embargo se le asesoró en Estética, proporción, funcionalidad.</p> <p>Los llaveros no tienen un concepto artesanal. (identidad cultural, oficio tradicional y de carácter manual)</p> <p>Se recomienda experimentar acabados como calado, talla o una composición con el pirograbado con identidad.</p> <p>Buscar funcionalidad, proporción. Manejo de dimensiones lineales. Buscar percepción tridimensional. Combinación de materiales como guadua - Hierro. Esto nos llevaría a encontrar un producto funcional con valor agregado.</p>

FICHA DE TALLER

A. DATOS GENERALES

Departamento: Cundinamarca	Dirección: Calle 73 A No 95 -04
Ciudad/Municipio: Santafé de Bogotá	Teléfono: 2244530
Vereda / Localidad: Santa Rosita	Etnia:
	Tipo de Población: Urbana

B. ARTESANOS INDEPENDIENTES

Nombres: Eder	Apellidos: Estupiñan
Documento de Identificación: 79466119	Ciudad de Trabajo: Santafé de Bogotá
Fecha de Nacimiento:	Ciudad de Nacimiento:

C. GRUPO ARTESANAL

Nombre o Razón Social: LA COFRADIA	NIT:	
Personería Jurídica:	No. INTEGRANTES:	MUJERES:
Representante Legal:		HOMBRES:
Fecha de Creación del Taller:	No. INTEGRANTES ACTIVOS:	MUJERES: HOMBRES:

D. EL OFICIO

Oficio: Tarjetería	Recurso Natural Utilizada: Papel.
Técnica: Fotografía	Materia Prima: Rollo fotografía
Insumos:	
HERRAMIENTAS/MAQUINAS/OTROS:	
Camara de fotografía	

E. LOS PRODUCTOS

PIEZA	NOMBRE	FUNCION	LINEA	CALIDAD		ACABADO
				E	B	
Tarjetas	Folkloricas	Utilitaria y decorativa	Colombiana			Pegue de fotografia con goma
				R	M	

F. PRODUCCION Y MERCADEO

PRODUCTO	PRODUCCION MES	COSTO	PRECIO EN TALLER	PRECIO POR MAYOR	COSTO EMPAQUE
Tarjetas	1,000	2,000	5,000	3,000	

COMERCIALIZACION	DIRECTA	INDIRECTA	FERIAS	OTRAS
------------------	---------	-----------	--------	-------

G. OBSERVACIONES

El estilo de la tarjeta no representa un oficio artesanal, sin embargo las fotografías tomadas en diferentes sitios de Colombia, y diferentes aspectos culturales, le dan identidad. Se asesora en composición, imagen gráfica. Se remite a la diseñadora encargada Cofradia.

RECOMENDACIONES:

DISEÑADOR: María Antonia Martínez Melo

FECHA ELABORACION:

**RECORD DE ASESORÍA PUNTUAL
POR ARTESANO**

FECHA	ASESOR	OBSERVACIONES
Abr-04	MARIA ANTONIA MARTÍNEZ	Se asesora en el manejo de imagen gráfica de las tarjetas Composición gráfica, diagramación, simetría perceptual, Parámetros básicos: Datos Lugar Descripción Fotógrafo Texto, frase, párrafo identidad cultural, poesía Se cita para Abril 5 a las 3: 00PM para trabajar en el computador.
Abr-05	MARIA ANTONIA MARTÍNEZ	El artesano no asistió a la cita.

CAPITULO II

PROPUESTA ESTAND DE MUESTRA NACIONAL DE FIBRAS Y MATERIAS
PRIIMAS PARA ARTESANÍAS DE COLOMBIA S.A.
SANTAFÉ DE BOGOTÁ

1.2 PROPUESTA REDISEÑO ESTAND DE FIBRAS NATURALES ARTESANÍAS DE COLOMBIA S.A.

El Estand de fibras naturales utilizadas en la producción artesanal nacional es ante todo un aporte al desarrollo sostenible del sector, que pretende dar a conocer la diversidad de formas, texturas y colores que ofrece la naturaleza para el hombre, así mismo el gran conocimiento de nuestra gente en su utilización.

Se tiene en cuenta los siguientes parámetros:

- Utilización de la misma estructura formal.
- Carácter de exhibición permanente e itinerante.
- Organización, distribución, orientación.
- Contexto natural y artesanal.
- Imagen corporativa.

1.2.1 ANTECEDENTES:

Para esta propuesta se ha realizado una investigación ha cerca de los diversos recursos naturales utilizados clasificándolos en:

- Fibras y bejucos,
- Hojas, raíces y flores y frutos
- Maderas
- De origen animal
- De origen mineral.¹

Considerando que se debe tener en cuenta para el rediseño del Estand en su organización. Y para dejar planteada la idea de clasificar los recursos por oficios artesanales.

De la misma manera se realizó una relación de los recursos existentes y los faltantes para la exhibición en el Estand

Esta Propuesta esta basada en la cultura artesanal, en la necesidad de conocimiento técnico, y conocimiento con valor agregado de nuestros artesanos quienes con su trabajo han dado a conocer al mundo de su gran creatividad, habilidad y destreza en la utilización de los recursos naturales y su gran potencialidad de uso.

¹

También en la gran expectativa del mercado, quien no solo compra el producto sino que también espera conocer la trascendencia del hombre a través de sus habilidades, su inteligencia y sus sentimientos.

Los recursos naturales como las fibras y bejucos han sido utilizados desde todos los tiempos, generalmente por las mujeres quienes buscando inicialmente solucionar sus necesidades primarias tejen las fibras logrando con gran éxito crear elementos como sombreros, bolsos, mochilas, tapetes, canastos en fin objetos que hoy en día llenan las expectativas de una cultura con necesidad de calor hogareño y de saturación de elementos mecánicos e industriales.

Existen técnicas y procedimientos arduos para cada uno de los recursos utilizados en la producción artesanal, especializado e identificando a los artesanos de las diferentes zonas del país en determinados oficios.

**MINISTERIO DE DESARROLLO ECONOMICO
ARTESANÍAS DE COLOMBIA S.A**

RECURSOS NATURALES UTILIZADOS EN LA PRODUCCIÓN ARTESANAL NACIONAL

UNIDAD DE DISEÑO

RECURSO NATURAL: BEJUCOS Y FIBRAS

No	oficio	Nombre comun	Nombre Botánico	Familia	Parte ú	Distribución
1	Cestería	AMARGO			Tallo	
2	Cestería	ATACORRAL	Similax sp.	Liliaceae	Tallo	Risaralda, Caldas, Quindio
3	Cestería	BEJUCO CATABRE			Tallo	Chimichagua y Candelaria - cesar
4	Cestería	BEJUCO CUERO DE VIEJA	Cissu sp.	Vitaceae	Tallo	Risaralda, Caldas, Quindio
5	Cestería	BEJUCO BABOSO	Davilla sp.	Dilleniaceae	Tallo	Risaralda, Caldas, Quindio
6	Cestería	BEJUCO GRANADILLO	Passiflora sp.	Passifloraceae	Tallo	Risaralda, Caldas, Quindio
7	Cestería	BEJUCO JUAN BLANCO	Solanum sp.	Solanaceae	Tallo	Risaralda, Caldas, Quindio
8	Cestería	BEJUCO VERDE NEGRO	Tournefortia sp.	Boraginaceae	Tallo	Risaralda, Caldas, Quindio
9	Cestería	BEJUCO UÑA DE GATO	Similax Tomentosa Hbk.	Smilacaceae	Tallo	Boyacá, Santander, cundinamarca
10	Tejido, cestería Hilandería	CABUYA	Furcacea cabuya	Furcaceae	Hojas	Nariño, Cauca, Caldas, Huila, Cundinamarca, Boyacá, Cesar
11	Tejido, cestería Hilandería	CALCETA DE PLATANO	Musa Balbasiana	Musaceae	Hojas	Antioquia, Santander, Huila, Quindio, Nariño
12	Cestería	CAÑA DE CASTILLA	Arundo danax	Gramineae, Poaceae	Hojas	Tenza, Boyacá
13	Cestería	CAÑA FLECHA	Gynerium Sagittatum	Gramineae	Hojas Hojas	Sapués - Sucre, Tuchin-Córdoba
14	Cestería	CESTILLO	Peristeria sp.	Orchidiaceae	Hojas	Risaralda, Caldas, Quindio
15	Cestería	CUCHARO	Cissus sp.	Vitaceae	Hojas	Risaralda, Caldas, Quindio
16	Cestería, ebanistería	CHACARRA			Hojas	
17	Cestería, ebanistería Cordelería.	CHALDE (Chandé)	Guarea Chaldé	Meliaceae	Hojas Hojas	Costa pacifica.
18	Cestería	CHINA (Chinita)	Similax floribuda Kunth	Similacaceae	Hojas	Risaralda, Caldas, Quindio
19	Tejido, cestería	CHOCOLATILLO			Hojas	
20	Cestería	CHUZCO	Olyva Latifolia	Poaceae	Hojas	Risaralda, Caldas, Quindio
21	Tejido, cestería Pintura	DAMAGUA	Paulsenia Armata	Moraceae	Hojas Hojas	Chocó
22	Tejido, cestería	ENEA	Typha Latifolia	Tifáceae	Hojas Hojas	Rabolargo - Córdoba Cundinamarca, Boyacá.
23	Cestería	ESPARTO	Spartina Pateus Juncea	Poaceae	Hojas	Boyacá
24	Tejido, cestería	ESTROPAJO	Luffa cylindrica	Curcubitáceae		Cundinamarca, Tolima
25	Tejido, cestería	FIQUE	Furcacea cabuya trelease	Agave	Hojas	Aracatocha, Cundi - Santander Guacamayas - Boyaca Suaza - Huila
26	Cestería, Joyería Tinturería	FIBRA DE COCO (Estopa de coco)	Cocos Nucifera L.	Palmaceae	Estopa	En todo el País, Costa Pacifica, Costa Atlántica.
27	Cestería	GRASS BONE				San Andres Islas
28	Tejido, cestería	JICRA				
29	Cestería, cordelería	JUNCO	Seirpus Californicos	Ciperá	Tallo	Fúquene - Cundinamarca
30	Cestería	MAJAGUA CEIBO	Bombay Septenatum	Bombacáceae		Cesar
31	Trabajos decorativos Muñequería Tinturería	MAÍZ	Mais zea Graminaceae	Poaceae	Hojas Pelos	Cundinamarca Cauca, Nariño, Boyacá Huila
32	Tejido, cestería	MATAMBE				
33	Cestería	MIL PESILLO				
34	Cestería, ebanistería	MIMBRE CHILENO	Salix Viminalis	Salicáceae	Tallo	Tolima - Ibaguè
35	Tejido, cestería	MORICHE	Astrocaryum - Aculeatum	Arecáceae		Amazonas, Vaupés, Mitú, Meta
36	Cestería	PAJA TETERA	Stromanthe Lutea	Morantáceae	Hojas	Guanguí - Cauca
37	Tejido, cestería Hilandería	PALMA DE IRACA (Rampira)	Carludovica Palmata	Cyclantháceae	Hojas	Sandoná - Nariño Cotosó Sucre
38	Tejido, cestería	PALMA DE ESTERA			Hojas	Mandinguilla y Candelaria - Cesar
39	Tejido	PALMA COROZO		Arecáceae	Tallo	Urabá - Antioquia, Córdoba, Cesar
40	Cestería, ebanistería Cordelería.	PITIGUA			Hojas	
41	Cestería	POTRE (Yaré)	Thoracocarpus Bissectus	Cyclantháceae		Chocó, Valle.
42	Cestería, taracéa	TRIGO	Triticum Aestium	Poaceae	Hojas	Nariño, Boyacá
43	Tejido, cestería	TRIPAPERRO	Philodendrum	Araceae	Tallo	Riosucio - Caldas
44	Cestería	TOTORA			Hojas	
45	Cestería	RAICILLO	Cybastax Sp.	Bignoniaceae	Hojas	Risaralda, Caldas, Quindio
46	Tejido, cestería	WILD PINE	Bromedia Pinguin	Bromiláceae	Hojas	San Andres Islas
47	Tejido, cestería	WINUL - WOGUER				
48	Tejido, cestería	YARE	Heteropsis sp.	Araceae	Hojas	Amazonas

**MINISTERIO DE DESARROLLO ECONOMICO
ARTESANÍAS DE COLOMBIA S.A**

RECURSOS NATURALES UTILIZADOS EN LA PRODUCCIÓN ARTESANAL NACIONAL

UNIDAD DE DISEÑO

RECURSO NATURAL : HOJAS, RAICES, SEMILLAS Y FRUTOS

No	oficio	Nombre comun	Nombre Botánico	Familia	Parte útil	Distribución
1	Tinturería(Amarillo,Verde)	AZAFRAN	Crocus sativus L..	Iridaceae	Raiz	Ricaute - Nariño
2	Tinturería Tinturería(Amarillo,Verde)	AZAFRAN CIMARRÓN	Curcuma longa	Zingiberaceae	Raiz	San Miguel de Inti - Cauca
3	Tinturería(Amarillo,Verde)	BATATILLA	Curcuma longa	Zingiberaceae	Raiz	Ataquez, chimichagua - Cesar
4	Tinturería(Amarillo,Verde)	LENGUAVACA	Rumex crispus L.		Raiz	Todo el país
5	Tinturería (Terracota,café,rosado)	RAICILLA	Relbunium		Raiz	Cauca, Nariño
6	Tinturería(Amarillo,Verde)	CHILCO	Baccharis l. L.		Hojas	Cauca, Nariño, Cundinamarca
7	Tinturería	DRAGO	Crot Funkianus			Aguadas - Caldas
8	Tinturería(Verde)	HELECHO MACHO			Hojas	Tumaco -Nariño
9	Tinturería	MATARRON			Hojas	Costa Atlántica
10	Tinturería	MORADO DE HOJA	Picramia sp.	Simarubaceae	Hojas	Ataquez, chimichagua - Cesar Sierra Nevada de Santa Marta
11	Tinturería(Verde)	MORA (Yerbamora)	Solnun Negrum		Hojas	Cauca, Cundinamarca.
12	Tinturería	PUNTA DE LANZA	Vismia Baccifera			Aguadas - Caldas
13	Tinturería	SAN JOAQUIN	Hibiscus rosa-sinensis Hibiscus Grandiflora			Aguadas - Caldas
14	Tinturería(Verde)	SAUCO	Sambucus nigra, L		Hojas	Todo el País.
15	Tinturería(Verde)	SAUCO	sambucus mexicana		Hojas	Aguadas - Caldas
16	Tinturería	SANGUINARIA DE JARDIN	Altematera Williansi		Hojas	Aguadas - Caldas
17	Tinturería	TINTO LANOSO	Cestrum cy Tometosum			Aguadas - Caldas
18	Tinturería(Verde, abano)	VERBENA	Verbena officinalis	Verbeneaceae	Hojas	San Jacinto - Bolívar
19	Tinturería	OJO DE BUEY	Mucuna sp.	Papilionaceae	Hojas, semilla	Ataquez - Cesar, Nazareth - Guajira
20	Tinturería (Naranjas, verdes)	ACHIOTE (Achote, Bija)	Bixa L. Coroll. Gen8. Orellana Ludw, Uruçu Adans	Bixaceae	Semilla	Todo el país.
21	Tinturería (Colores Tierra)	AGUACATE	Luarus persea L., Persea Eudulis, Persea gratissima Gaetner.	Lauraceae	Semilla	Todo el país.
22	Tinturería (Colores Tierra,naranja)	BIJA	Arrabidea chica	Bignoniaceae	Semilla	Costa Atlántica, Cesar, Córdoba, Sucre, Costa Pacífica, Chocó
23	Acabado en barniz	MOPA - MOPA	Elaegagia Pastoensis mora	Rubiáceas	Semilla	Nariño, Putumayo
24	Tejido, Tinturería (Colores Tierra)	ALGODÓN	Gossypium Herbaceum	Malvaceae	Fruto	Santander,Guajira,Boyacá San Jacinto - Bolívar
25	Tinturería(Negro,café)	DIVI DIVI CALENTANO	Wild.. Sd.	Caesalpinaceae	Fruto maduro	Guajira,Cesar, Córdoba, Bolívar.
26	Tinturería(Amarillo,Verde)	CEBOLLA C. ROJA	Allium Cepa L.	Liliaceae	Fruto,cascará	Cundinamarca, Cauca, Huila, Nariño
27	Tinturería(Negro,azul)	JAGUA	Genipa americana L.	Rubiáceas	Fruto	Costa Atlántica, Costa Pacífica
28	Tinturería (Violeta)	PELOTILLO (Bodequero, garrocho,pita,Chucua, Sauco, Tomatquina, morochillo)	Viburnum L.	Caprifoliaceae	Fruto	Antioquia, Cundinamarca, Huila, Valle del Cauca
29	Tinturería(Violeta)	PEPA DE GALLINAZO			Fruto	Putumayo, Nariño
30	Tinturería(Violeta)	REMOLACHA (Yerba bruja,puca)			Fruto	Putumayo, Nariño
31	Tinturería (Violeta,abanos,grises)	SANCIA	Coriaria Thymfolia	Coriariaceae	Fruto	Ricaute - Nariño.
32	Tinturería (grises) Talla	TOTUMO (Calabazo)	Langenaria sinceraria Crescentina cujete L.	Curbitaceae	Fruto	San Miguel de Inti - Cauca Guangui - Cauca, Tumaco- Nariño. Costa Atlántica
33	Tinturería(abanos)	TUGSARA			Fruto	Ricaute, Tumaco - Nariño.
34	Tinturería (Naranjas,salmón)	ZANAHORIA		Umbelifera	Fruto	Cundinamarca, Cauca, Nariño Boyacá y otros.
35	Tinturería (Rosado,café,amarillo,verde)	JAZMÍN	Gardenia jasminoides	Rubiáceas	Flores	Ricaute, Tumaco - Nariño

**MINISTERIO DE DESARROLLO ECONOMICO
ARTESANÍAS DE COLOMBIA S.A**

RECURSOS NATURALES UTILIZADOS EN LA PRODUCCIÓN ARTESANAL NACIONAL

IDAD DE DISEÑO

CURSO NATURAL : MADERAS

Nombre oficina	Nombre comun	Nombre Botánico	Familia	Parte útil	Distribución
carpintería -torno	ABARCO (Jequitiva, albarco, Cerú Choro, Choro, Chupa, Cobano Colombian Mahogany)	Cariniana Pyriformis Miers	Lecythidaceae	Tallo	Bajo Putumayo, Amazonas, Magdalena medio, norte del Chocó.
Tinturería (Naranja, amarillo, verde)	ALBARRACIN (Trompeto)	Bocconia Plum.	Papaveraceae	Corteza, fruto	Nariño, Cauca, Caldas, Risarald, Boyacá, Cundinamarca
Ebanistería carpintería -torno, calado Talla.	ALGARROBO (Courbaril, Copal, Estoroque)	Hymenea Courbaril	Caesalpinaceae	tallo	Magdalena medio, Cauca, Tolima, Huila, Antioquia, Meta Amazonas
Talla, carpintería Ebanistería	AMARILLO (Jiguas, Rinillo colorado Canelo)	Nectandra Sp.	Lauraceae	tallo	Magdalena medio, Caquetá Amazonas
Talla, carpintería	BAMBU				Quindío, Risaralda, Caldas
Carpintería -torno.	CAIMO (Corbón, Yumba, Torcadero)	Pseudolmedia rígida	Moraceae	tallo	Cordillera Central de Colombia
Carpintería, ebanistería	CANALETE (Claraiba, uruazero, Lauro, Palo Cacharro, Guasco, Nogal blanco)	Cordia Alliodora	Borraginaceae	tallo	Magdalena medio, Urabá, Caquetá, Cauca, Antioquia, Sarabena - Arauca.
Talla, calado, carpintería	CAOBA -GRANADILLO (Granadillo, Mahogany, Cedro carmesí, Cedro cebolla, Cedro espinoso,	Swietenia Macrophylla King	Menispermaceae	tallo	Amazonas, Chocó, Vaupés, Caquetá, Putumayo.
Talla, ebanistería	CARACOLI (Marañón, Esoavel)	Anacardium Excelsum	Anacardiaceae	tallo	Cordillera Central de Colombia
Talla, calado, carpintería Ebanistería.	CEDRO (Cedro real, Cedre Cedré Caquetá, Cedro oloroso Cedro cebolla, Cedro dulce Calicedro, Cedro colorado, Cedro Virgen, Cedreia, Red Cedar)	Cedrela Odorata	Meliaceae	tallo	Caño del Cauca, Urabá, Tumaco, Bajo Caima, Amazonas, Magdalena medio, Caquetá.
Talla, carpintería	COMINO				
Talla, carpintería	CUESANDE				
Talla, ebanistería	CHACHAJO				Chocó, Cauca
Talla, carpintería	CHACHATILLO	Ischnosiphon Arouma	Maranthaceae	Tallo	Chocó, Costa Caucana
Talla, ebanistería	CHIMBUSA				
Talla, calado, carpintería	CHONTA	Pyrenophyphis major	Palmaceae	tallo	Putumayo, AmazonaS,
Carpintería	CHONTADURO				
Tinturería (Café, abano, terracota, gris)	ENCILLO	Weinmania Pubescens		Corteza	Caldas, Cundinamarca, Huila
Carpintería, Talla Tinturería (Amarillo, tierra)	EUCALIPTO	Eucalyptus Glóbulus lab.	Myrtaceae	tallo, hojas Corteza	Chía - Cundinamarca, Salamina - Caldas,
Talla, calado, carpintería Ebanistería	FRESNO				
Talla, calado, carpintería Ebanistería.	GUADUA	Angustifolia Kunth	Poaceae	tallo	Quindío, Risaralda, Caldas.
Tinturería (Tierras)	GUANGARE			Corteza	San Miguel de Inti, Guanguí - Cauca, Tumaco - Nariño
Talla, calado, carpintería Ebanistería	GUAYACAN	Lafoensia speciosa		tallo	
Tinturería (Salmón)	LACRE (Pichirina, Mandur, Rubio, lancillo Mancha ropa, Carete, Sangregao)	Vismia Vandelli	Hypericaceae	Corteza	Cauquetá, Antioquia, Cauca Caldas, Tolima, Valle, Boyacá, Santander, Cundinamarca, Met Chocó, Ricaurte, Tumaco-
Talla, carpintería	MACANA	Pyrenophyphis major	Palmaceae	tallo	Amazonas, Chocó, Vaupés, Caquetá, Putumayo.
Carpintería, tinturado	MANGLE	Rhizophora Mangle	Rhizophoraceae	tallo,	Costa de Urabá, Sucre, Golfo de Morrosquillo, Bahía de Sispatá, Costa Caucana desde Buenaventura hasta el Ecuador
Carpintería	MACHARE				
Tinturería (Amarillo, Verde)	MORA O MORITO	Chiophora Tinctoria	Moraceae	tallo	Ataquéz-Cesar, Sierra Nevada de Santa Marta, San Jacinto - Bolívar
	NARDI				
	NAZARENO				
carpintería -torno, calado Ebanistería, Talla. Tinturería (Café, Verde)	NOGAL (Cedro grande, Cedro nogal)	Junglas Regia Neotropica	Jungladaceae	tallo, semilla Hojas, fruto	Cundinamarca, Cauca, Nariño

MINISTERIO DE DESARROLLO ECONOMICO
ARTESANÍAS DE COLOMBIA S.A

RECURSOS NATURALES UTILIZADOS EN LA PRODUCCIÓN ARTESANAL NACIONAL

UNIDAD DE DISEÑO

RECURSO NATURAL : MADERAS

Oficina	Nombre comun	Nombre Botánico	Familia	Parte útil	Distribución
Tinturería (Amarillo)	NOLA			Corteza	Ataquéz-Cesar, Guajira
Talla, carpintería	PALIARTE				
Talla, Carpintería	PAJO SANGRE			Tallo	Amazonas, Vaupes,
Talla, carpintería	PALO DE BOYA			Tallo	Putumayo, Vichada, Guaviare.
Talla, carpintería	PALO DE BALSÓ			Tallo	Putumayo, Vichada, Guaviare.
Tinturería (Rojo, terracota)	PALO BRASIL	Haematokylon Brasileto	Caesalpinaceae	Tallo	Chimichagua, Ataquéz- Cesar Guajira
Talla	PAUCHE - ARBOLOCO	Montanoa Quadrangularis	Asteracea	tallo	Cundinamarca, Cauca, Boyacá, Huila
Talla, carpintería Ebanistería	PERILLO BLANCO (Carabina, malongo, Wild Jasmine)	Himatanthus Articulata	Apocynaceae	tallo	Chocó, Magdalena medio, bajo Calima
Tinturería (Terracota) ebanistería	PERIQUITO QUINDE			Corteza	San Jacinto - Bolivar
Ebanistería carpintería -torno, calado Talla, Calado.	ROBLE FLOR MORADO (Weisse Roble, Apamante, Cambora, Taipoca, Caoba del Brazil, Otovo)	Tabebuia pantephyllia	Bignoniaceae	tallo	Cañon del Río Cauca, Tollima, Huila, Sararé - Arauca Magdalena medio,
Carpintería, Ebanistería	SAJO	Camponosperma Panamensis	Anacardiaceae	tallo	Cordillera Central de Colombia
Talla, carpintería -torno	TAGUA	Pytelephas Seemannii	Palmaceae	tallo	Boyacá, Chiquinquirá
Talla, carpintería	URAPAN				Putumayo, Vichada, Guaviare.

MINISTERIO DE DESARROLLO ECONOMICO
ARTESANIAS DE COLOMBIA S.A

RECURSOS NATURALES UTILIZADOS EN LA PRODUCCION ARTESANAL NACIONAL

UNIDAD DE DISEÑO						
RECURSO NATURAL : ORIGEN ANIMAL						
No	oficio	Nombre comun	Nombre científico	Origen	Parte útil	Distribución
1	Tejeduría	LANA	Pelambre	Ganado Bovino	Pelo	Nariño, Cauca, Boyacá, Cundinamarca, Caldas.
2	Marroquinería, Talabartería	VAQUETA ANILINA	Dermis - Corum	Ganado vacuno	Piel	Llanos Orientales, Cundinamarca, Nariño, Boyaca
3	Marroquinería, Talabartería, Cordelería.	REJO	Dermis - Corum	Ganado vacuno	Piel	Llanos Orientales
4	Marroquinería, Talabartería	CUERO ABRILLANTABLE	Dermis - Corum	Ganado vacuno	Piel	Cundinamarca, Boyacá, Nariño
5	Marroquinería, Talabartería	CUERO TEXTIL	Dermis - Corum	Ganado vacuno	Piel	Cundinamarca, Boyacá, Nariño
6	Tejeduría	HILO DE SEDA	Filamento de protección	Gusano de seda	Vaina	Risaralda, Cauca.
7	Bisutería, Joyería, Taracea	CACHO		Ganado vacuno	Cacho	Chocó, Santafé de Bogotá
8	Talla, Taracea	HUESO				Nariño, Boyacá, Cundinamarca
9	Tejeduría, Hilandería, Cordelería.	CRIN DE CABALLO	Pelambre	Ganado Caballar		Caldas
10	Trabajos decorativos, Plumería	PLUMAS	Plumas	Ganado avicola	Plumas	Amazonas, Putumayo, Vichada, Meta
11	Cerería	CERA, PARAFINA		Abejas	Cera	Cauca, Valle, Valle del Cauca, Caldas

**MINISTERIO DE DESARROLLO ECONOMICO
ARTESANÍAS DE COLOMBIA S.A**

RECURSOS NATURALES UTILIZADOS EN LA PRODUCCIÓN ARTESANAL NACIONAL		
UNIDAD DE DISEÑO		
RECURSO NATURAL : ORIGEN MINERAL		
No	oficio	Distribución
1	Talla	Boyacá, Atlántico,
1	Talla	San Agustín-Huila Santander.
3	Alfarería, Cerámica	Vichada, Putumayo, Chocó
4	Cerámica	Cundinamarca, Nariño, Sucre,
5	Orfebrería, Joyería	Nariño, Caldas, Bolívar.
6	Orfebrería, Joyería, Platería Bisutería	Caldas, Cauca, Santafé de Bogotá
7	Metalistería, Forja	Caldas, Cauca, Santafé de Bogotá
8	Metalistería, Forja, Fundición	Santafé de Bogotá
9	Metalistería, Forja, Fundición	Santafé de Bogotá
10	Fundición, Vidriería, Vitrallería	Santafé de Bogotá

1.2.3 OBJETIVO GENERAL:

El rediseño del Estand de Fibras Naturales, que exhiba de manera permanente e itinerante con el fin de brindar conocimiento técnico para los artesanos y un conocimiento con valor agregado para el mercado objetivo.

1.2.4 Alternativa No 1:

La propuesta tiene como concepto la percepción visual, logrando la relación Estand – Mostrario, claro, ordenado y llamativo.

Consta de divisiones en vidrio con puertas corredizas en vidrio antireflectivo

La combinación de colores planos como el verde, azul, amarillo y blanco matizados exhibe las fibras de llamativa.

Por tener una estructura en tripex y tablex, y al ser expuesto en exteriores parcialmente, se plantea utilizar un acabado sintético para protección y resistencia del mismo, así (opciones):

Laca Nitrocelulosica con un porcentaje de Pasta matizante, (mate Fórmica - resina, en colores planos o con diseño vetiado y granizado en los colores azul, amarillo, verde y blanco. Unidad de 1.22 m x 2.44m – 4mm de espesor

Madecor en colores Azul turquesa, Blanco marquesa, Verde pino entre otros, unidad de 2.44m x 1.53 x 4mm

Pintura vinilo exteriores ½ galón con Ultralac mate ½ galón

Costos:

Costo: Acabado con Laca Nitrocelulosica				
unidad	Descripción	Costo	Estand	Total
20	Divisiones vidrio	14.300	3	42.900
4	Vidrios antireflectivos	47.500	3	142.500
¼ galón 4 colores	Laca Nitrocelulosica con un porcentaje de Pasta matizante, (mate).	96.000	3	288.000
¼ galón	Thiner	3.250	3	9.750
¼ galón	Tapaporos transparente	9.850	3	29.550
	Mano de obra	100.000	3	300.000
	Lija para madera	5.000	3	15.000
	Transporte y desplazamientos	34.000	3	102.000
Total		309.900	3	929.700

Costo: Acabado con Fórmica 4mm				
unidad	Descripción	Costo	Estand	Total
20	Divisiones vidrio	14.300	3	42.900
4	Vidrios antireflectivos	47.500	3	142.500
9	Láminas de fórmica		3	387.000
2galones	boxer	10.000	3	30.000
	Lija para madera	5.000	3	15.000
	Mano de obra	100.000	3	300.000
	Transporte y desplazamientos		3	100.000
Total				1.017.400

Costo: Acabado con Madecor 4mm				
unidad	Descripción	Costo	Estand	Total
20	Divisiones vidrio	14.300	3	42.900
4	Vidrios antireflectivos	47.500	3	142.500
2galones	boxer	10.000	3	30.000
	Lija para madera	5.000	3	15.000
9	Láminas de Madecor		3	324.000
	Mano de obra	100.000	3	300.000
	Transporte y desplazamientos		3	100.000
Total				954.400

Costo: Acabado con Pintura y Ultralac mate				
unidad	Descripción	Costo	Estand	Total
20	Divisiones vidrio	14.300	3	42.900
4	Vidrios antireflectivos	47.500	3	142.500
	Lija para madera	5.000	3	15.000
½ galón	Thiner	3.250	3	9.750
½ galón 4 colores	Pintura vinilo exteriores	108.000	3	324.000
2galones	Ultralac mate	32.000	3	96.000
	Mano de obra	100.000	3	300.000
	Transporte y desplazamientos		3	100.000
Total				1.984.550

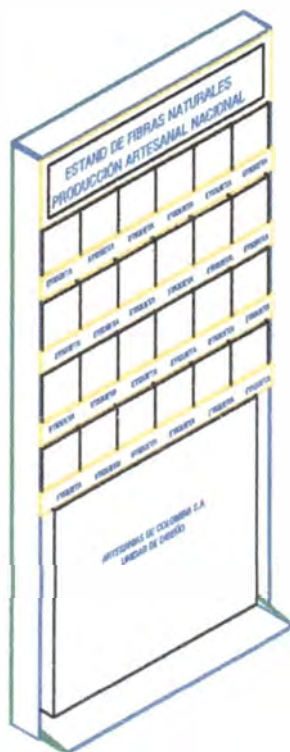

Pieza: ESTAND DE FIBRAS NATURALES	Referencia:	Esc.(cm) 1:50	Pl.
Nombre: ALTERNATIVA No 1	Línea:		
Oficio: Carpintería	Recurso Natural:		
Técnica: peaque, pintura.	Materia prima:		

Proceso de producción : Acabado con laca Nitrocelulosica de color, o vinilos con acabado ultralac mate logrando los colores Azul,, Verde y Blanco matizados.
 Alternativa con Fórmica. Azul turqueso, Blanco marquesa, Verde pino.

Observaciones: La implementación depende de la selección de las diferentes alternativas.
 De acuerdo a los parámetros solo se hicieron propuestas de rediseño.

Responsable: MARIA ANTONIA MARTINEZ MELO Fecha: Diciembre 31 de 2.000

Sistema de ref. 0 7 0 1 Código de región 0 7 0 7 0 7 Referente(s) Propuesta Muestra Empaque

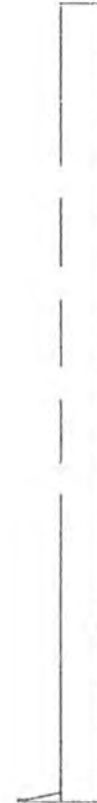
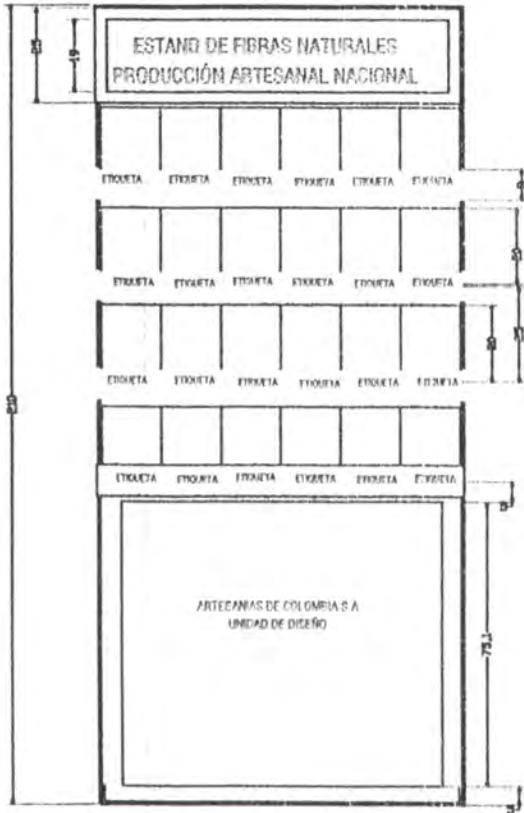
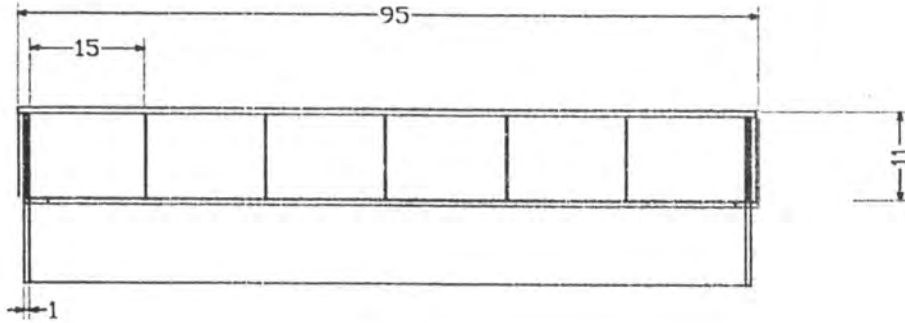

Nombre: ESTAND DE FIBRAS NATURALES	Referencia:	Esc.(cm) 1:50	Pl. Superior
Alternativa: ALTERNATIVA No 1	Línea:		Frontal
Materia prima: Carpintería	Recurso Natural:		lateral
Técnicas: pegue, pintura.	Materia prima:		

Proceso de producción : Acabado con laca Nitrocelulosica de color, o
 con acabado ultralac mate logrando
 colores Azul, Verde y Blanco matizados.
 Alternativa con Fórmica. Azul turquesa, Blanco marquesa, Verde pino.

Observaciones: La implementación depende de la selección de las diferentes alternativas. De acuerdo a los parámetros solo se hicieron propuestas de rediseño.

Responsable: MARIA ANTONIA MARTINEZ MELO Fecha: Diciembre 31 de 2.000

ema ref. 0 7 0 7 0 0 0 7 Código de región 0 7 0 7 0 0 7 Referente(s) Propuesta Muestra Empaque

1.2.5 Alternativa No 2 : Sistema modular

La propuesta tiene como concepto operativo – Acto preta, logrando la relación hombre, conocimiento y percepción, este sistema de módulos con una inclinación de 60 grados en la base permite mayor receptibilidad de la ficha técnica de cada fibra.

Consta de módulos en vidrio con el lado antireflectivo. Y con una base en madera con el lado frontal a una inclinación de 60 grados.

Se plantea utilizar un acabado en enchape de madera de dos clases clara y oscura para lograr un mayor contraste, así (opciones):

Tablex: Cativo trebol, Ceiba. unidad de 1.22x 2.44 m y 4mm de espesor

Madecor: Makore, Roble, Pino 2.44x 153 m y 4mm de espesor

Triplex: Okume, cedro, pino, laurel, eucalipto, moho, Lamina 1.22x 2.44m

Costo: Acabado con Madecor 4mm				
unidad	Descripción	Costo	Estand	Total
20	Divisiones vidrio	14.300	3	42.900
20	Vidrios antireflectivos			142.500
2galones	boxer	10.000	3	30.000
	Lija para madera	5.000	3	15.000
10	Láminas de Madecor		3	360.000
	Mano de obra	100.000	3	300.000
	Mano de obra base módulos	100.000	3	300.000
	Transporte y desplazamientos		3	100.000
Total				1.290.400

Costo: Acabado con Triplex 4mm				
unidad	Descripción	Costo	Estand	Total
20	Divisiones vidrio	14.300	3	42.900
20	Vidrios antireflectivos			142.500
2galones	boxer	10.000	3	30.000
	Lija para madera	5.000	3	15.000
10	Láminas de Triplex		3	450.000
	Mano de obra	100.000	3	300.000
	Mano de obra base módulos	100.000	3	300.000
	Transporte y desplazamientos		3	100.000
Total				1340.400

Costo: Acabado con Tablex 4mm				
unidad	Descripción	Costo	Estand	Total
20	Divisiones vidrio	14.300	3	42.900
20	Vidrios antireflectivos			142.500
2galones	boxer	10.000	3	30.000
	Lija para madera	5.000	3	15.000
10	Láminas de Tabex		3	170.000
	Mano de obra	100.000	3	300.000
	Mano de obra base módulos	100.000	3	300.000
	Transporte y desplazamientos		3	100.000
Total				1.100.400

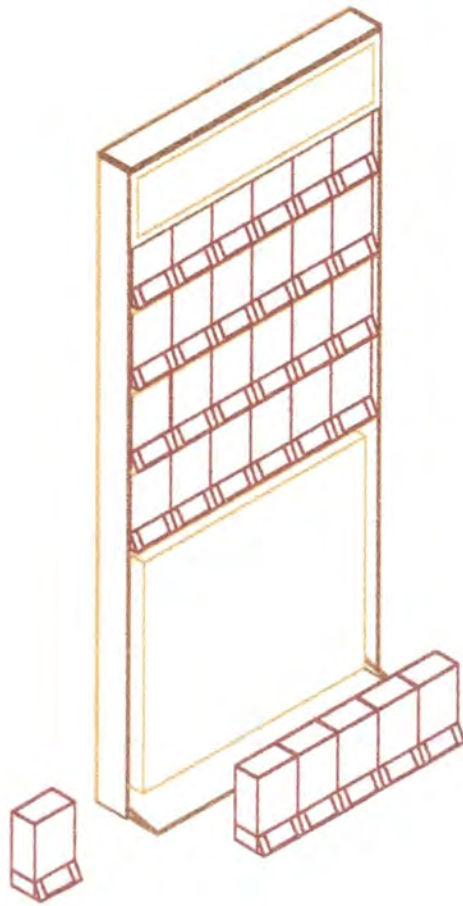

Nombre: ESTAND DE FIBRAS NATURALES	Referencia:	Esc.(cm) 1:50	Pl.
Alternativa: ALTERNATIVA No 2	Línea:		
Oficio: Carpintería	Recurso Natural:		
Técnica: pegue, pintura.	Materia prima:		

Proceso de producción: Elaborar bases de madera, ensamble vidrio, acabado del módulo.
 Acabado en lámina de madecor madera: Makore, roble, o pino combinado.
 Pintura: Cativo trebol, ceiba.
 Triplex: Okume, cedro, pino, laurel, eucalipto, moho. Combinación.

Observaciones: La implementación depende de la selección de las diferentes alternativas. De acuerdo a los parámetros solo se hicieron propuestas de rediseño.

Responsable: MARIA ANTONIA MARTÍNEZ MELO Fecha: Diciembre 31 de 2.000

tema ref. 0 7 0 / Código de región 0 7 0 7 0 0 7 Referente(s) Propuesta Muestra Empaque

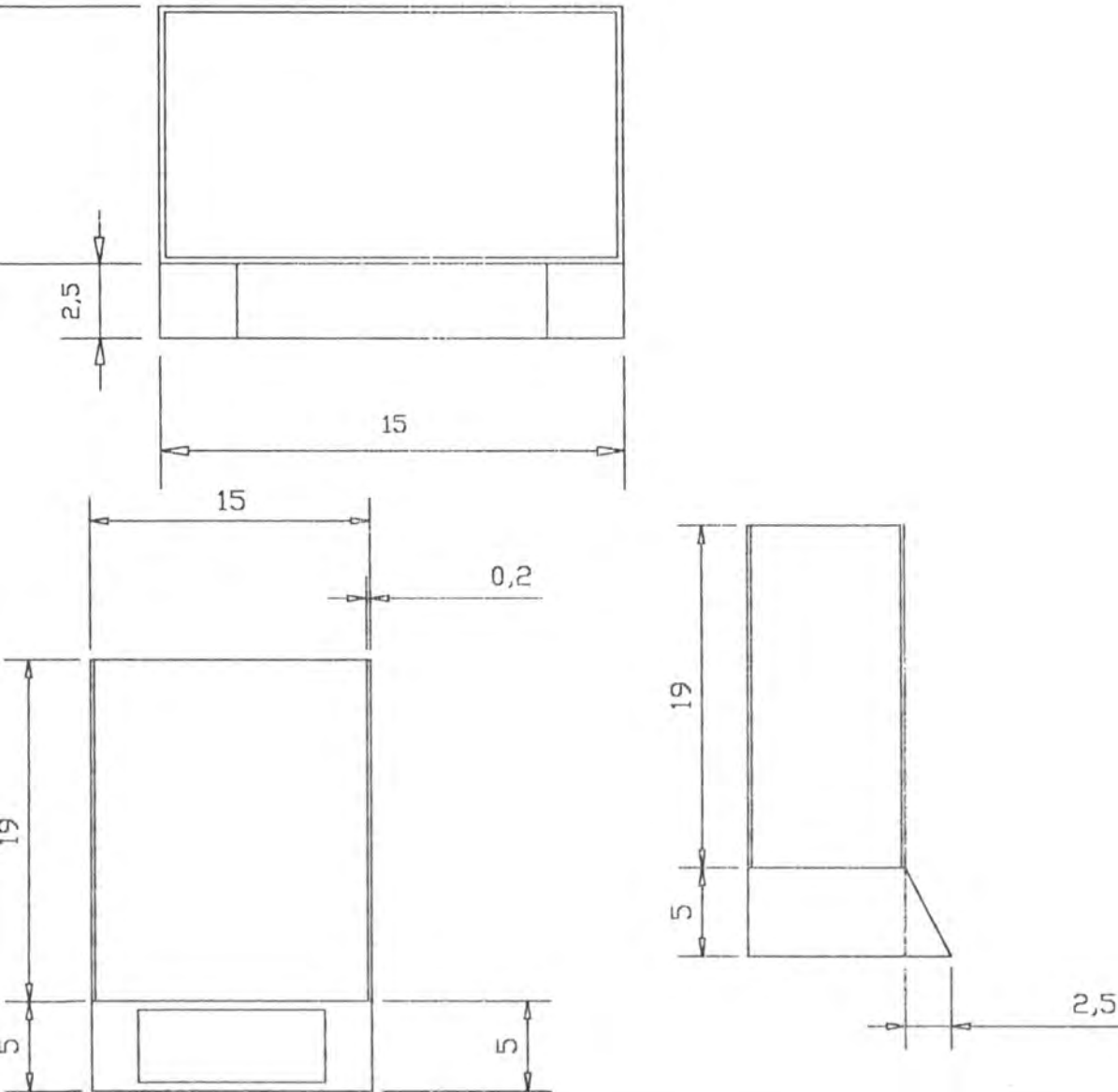

Nombre: ESTAND DE FIBRAS NATURALES	Referencia:	Esc.(cm) 1:50	Pl. Superior
Nombre: ALTERNATIVA No 2 MODULO	Línea:		Frontal
Material: Carpintería	Recurso Natural:		Lateral
Tratamiento: Laca pegue, pintura.	Materia prima:		

Proceso de producción: Elaborar bases de madera, ensamble vidrio, acabado del módulo.
 Acabado en lámina de maderacor madera: Makore, roble, o pino combina
 Color: Cativo trebol, ceiba.
 Tratamiento: Okume, cedro, pino, laurel, eucalipto, moho. Combinación.

Observaciones: La implementación depende de la selección de las diferentes alternativas.
 De acuerdo a los parámetros solo se hicieron propuestas de rediseño.

Responsable: MARIA ANTONIA MARTINEZ MELO Fecha: Diciembre 31 de 2.000

ma
 ef. 0 7 0 7 Código de región 0 7 0 7 0 0 7 Referente(s) Propuesta Muestra Empaque

1.2.6 Alternativa No 3 :

La propuesta tiene como concepto Interacción - Percepción, al igual que la primera alternativa tiene divisiones en vidrio y puertas corredizas en vidrio antireflectivo, y se propone un acabado en enchape en madera dos clases clara y oscura para lograr un mayor contraste, así (opciones):

Tablex: Cativo trebol, Ceiba. unidad de 1.22x 2.44 m y 4mm de espesor

Madecor: Makore, Roble, Pino 2.44x 153 m y 4mm de espesor

Triplex:

Okume, cedro, pino, laurel, eucalipto, moho, Lamina 1.22x 2.44m

Costo: Acabado con Madecor 4mm				
unidad	Descripción	Costo	Estand	Total
20	Divisiones vidrio	14.300	3	42.900
20	Vidrios antireflectivos			142.500
2galones	boxer	10.000	3	30.000
	Lija para madera	5.000	3	15.000
10	Láminas de Madecor		3	360.000
	Mano de obra	100.000	3	300.000
	Transporte y desplazamientos		3	100.000
Total				990.400

Costo: Acabado con Triplex 4mm				
unidad	Descripción	Costo	Estand	Total
20	Divisiones Vidrio	14.300	3	42.900
20	Vidrios antireflectivos			142.500
2galones	boxer	10.000	3	30.000
	Lija para madera	5.000	3	15.000
10	Láminas de Triplex		3	450.000
	Mano de obra	100.000	3	300.000
	Transporte y desplazamientos		3	100.000
Total				1040.400

Costo: Acabado con Tablex 4mm				
unidad	Descripción	Costo	Estand	Total
20	Divisiones vidrio	14.300	3	42.900
20	Vidrios antireflectivos			142.500
2galones	boxer	10.000	3	30.000
	Lija para madera	5.000	3	15.000
10	Láminas de Tabex		3	170.000
	Mano de obra	100.000	3	300.000
	Transporte y desplazamientos		3	100.000
Total				800.400

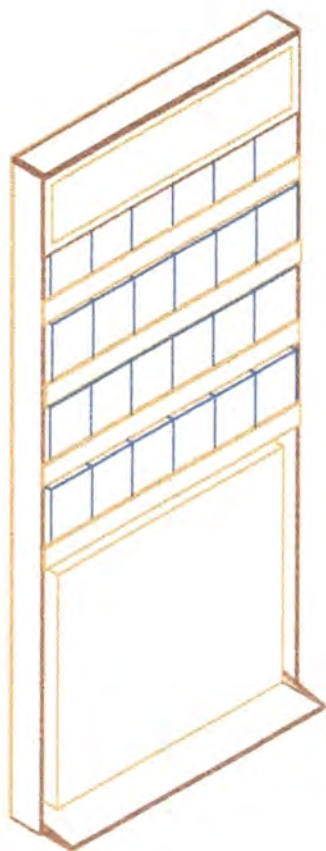

Nombre: ESTAND DE FIBRAS NATURALES	Referencia:	Esc.(cm) 1:50	Pl.
Nombre: ALTERNATIVA No 3	Línea:		
Oficio: Carpintería	Recurso Natural:		
Técnica pegue, pintura.	Materia prima:		

Proceso de producción : Acabado en enchape de
 Material: Cativo trebol, Ceiba. (Combinación) o
 Adornar: Makore, Roble o pino (Combinación) o
 Material: Cedro, pino, laurel, eucalipto, moho. (Combinación).
 Se propone divisiones en vidrio y puertas corredizas en vidrio
 antireflexivo en las cuatro divisiones.

Observaciones: La implementación depende de la selección de las diferentes alternativas.
 De acuerdo a los parámetros solo se hicieron propuestas de rediseño.

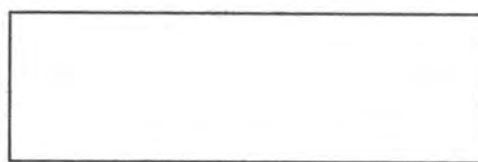

Responsable: MARIA ANTONIA MARTÍNEZ MELO Fecha: Diciembre 31 de 2.000

tema ref. 07070000 Código de región 0707007 Referente(s) Propuesta Muestra Empaque

1.2.7 Alternativa No 4:

La propuesta tiene como concepto Interacción - Percepción, se plantea utilizar un acabado en tintilla color madera o color rojizo, con una base de tapaporos en color para unificar el acabado del tablex de la estructura. Es un acabado natural logrando protección al mueble.

Igualmente consta de divisiones en vidrio con puertas corredizas en vidrio antireflectivo.

Costo: Acabado con Pintura y				
unidad	Descripción	Costo	Estand	Total
20	Divisiones vidrio	14.300	3	42.900
4	Vidrios antireflectivos	47.500	3	142.500
	Lija para madera	5.000	3	15.000
2galones	Tapaporos base	41.400	3	124.200
2galones	Tintilla para madera	30.000	3	90.000
	Mano de obra	200.000	3	600.000
	Transporte y desplazamientos		3	100.000
Total				114.600

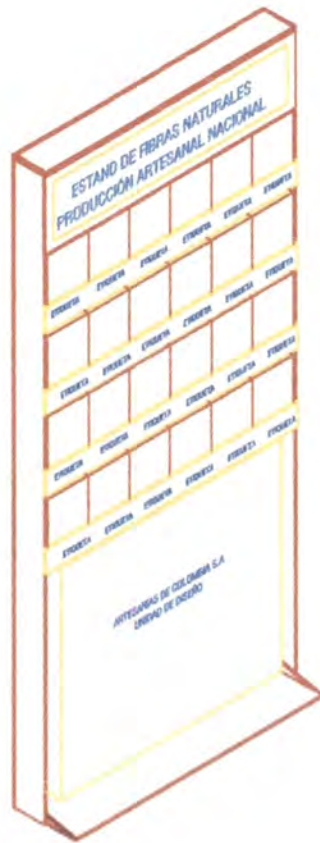

Pieza: ESTAND DE FIBRAS NATURALES	Referencia:	Esc.(cm) 1:50	Pl.
Nombre: ALTERNATIVA No 4	Línea:		
Oficio: Carpintería	Recurso Natural:		
Técnica pegue, pintura.	Materia prima:		

Proceso de producción : Acabado en tintilla
 y tapaporos color rojizo y café claro. Se busca un
 acabado mate.
 Divisiones en vidrio y puertas corredizas en vidrio antirreflexivo.

Observaciones: La implementación
 depende de la selección de las
 diferentes alternativas.
 De acuerdo a los parámetros solo se
 hicieron propuestas de rediseño.

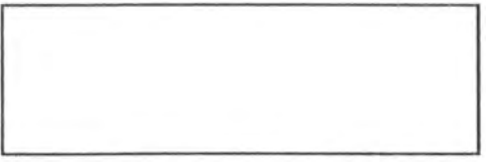

Responsable: **MARIA ANTONIA MARTÍNEZ MELO** Fecha: **Diciembre 31 de 2.000**

Sistema de ref. 0 7 0 7 Código de región 0 7 0 7 0 7 Referente(s) Propuesta Muestra Empaque

CAPITULO III

GESTIÓN Y LOGISTICA OFICINA DE DISEÑO
ARTESANÍAS DE COLOMBIA S.A.
SANTAFÉ DE BOGOTÁ

1.3 GESTIÓN Y LOGÍSTICA OFICINA UNIDAD DE DISEÑO

- SISTEMATIZACIÓN ARCHIVO FOTOGRÁFICO DE LA UNIDAD DE DISEÑO:
.Organización, codificación, registro, y sistematización de los anexos fotográficos de la unidad de Diseño (3.500 fotografías)
Documento de investigación y organización de anexos fotográficos.

- ESTRUCTURACIÓN DE INFORME GENERAL SENA – MICROEMPRESA:
Organización, registro, sistematización de la información de ejecución del Plan de Operaciones de la Entidad en los municipios estipulados.
Informe de avance de Ejecución Plan Sena - Microempresa
Informe final periodo 1.999 -2.000.

- ASESORÍAS PUNTUALES:
Organización, seguimiento y registro de Asesorías puntuales en la Unidad de Diseño.
Informe Asesoría Puntuales 1.999 -2.000.

- FERIA INDIGENA PLAZA DE LOS ARTESANOS:
Atención stand, divulgación y promoción de la entidad

- EXPOARTESANÍAS 1.999
Montaje, atención y ventas del stand de diseño en Expoartesaniás. Estudio de mercado Las ventas superaron en un 60% del año pasado.
Informe comportamiento de la demanda y estudio de mercado por productos

- MEGAALMACEN BIMA
Montaje almacén de Artesanías de Colombia en el Mega almacén Bima
Configuración de espacio.

- FERIA EJE CAFETERO PLAZA DE LOS ARTESANOS:
Asesoría Gestión y Adecuación, montaje de stands y asesoría a los artesanos indígenas.

CONCLUSIONES

La oportunidad y la experiencia del trabajo con la artesanía y todo lo que esta encierra hombres hábiles, creativos, llenos de conocimientos y tradiciones, identidad, cultura es realmente lo que me hace sentir que pertenezco a un sitio con una valiosa riqueza material y espiritual.

El poder actuar directamente en este proceso de desarrollo que promueve y apoya Artesanías de Colombia hace que las expectativas respecto a mi profesión y a mi forma personal de ver la vida se entrelacen.

La intervención del diseño en la artesanía no solo le da mayores opciones a una comunidad o a un artesano respecto al mundo sino que también reafirma la posibilidad de permanecer a través de los objetos en el tiempo y en el espacio.

La Gestión y logística en la oficina a través del archivo fotográfico y la estructuración del Informe de ejecución de plan SENA y Microempresa me ha permitido tener una perspectiva más profunda sobre la artesanía en Colombia su desarrollo, la intervención del diseño y la labor conjunta de Artesanías de Colombia y las entidades estatales por un fin común.

La experiencia en los eventos Feria Indígena, Expoartesanías 1.999, Feria eje Cafetero, proyecto Bima, me permitió tener un contacto directo con la comercialización y mercadeo de productos artesanales visualizando la demanda de los mismos.

OBSERVACIONES Y RECOMENDACIONES

Muchos de los resultados de las asesorías puntuales se vieron afectadas por la situación económica de los artesanos quienes no pudieron elaborar las muestras.

Los artesanos de otros departamentos que viajan a Santafé de Bogotá, reciben la asesoría pero igualmente les queda muy difícil continuarla, aunque se gestionó, se llamó por teléfono no fue posible que mandarán las muestras y resultados de la misma.

Se recomienda destinar un presupuesto para elaborar muestras de productos resultantes de asesorías puntuales en Santafé de Bogotá y dar así la posibilidad de mejorar o desarrollar nuevos diseños a los artesanos.