



ARTESANIAS DE COLOMBIA S.A.
CENTRO DE DESARROLLO ARTESANAL CDA - QUINDÍO



IDENTIDAD TURÍSTICA Y CULTURAL DEL DEPARTAMENTO DEL QUINDÍO.

Fichas técnicas de productos para souvenir

CAROL TATIANA CUELLAR
ASESORA

ARMENIA QUINDIO
2010





FORMATO
Ficha de Producto y
Planos Técnicos
Carta

CODIGO: FORFAT24

V.1

FECHA: 25/05/2010

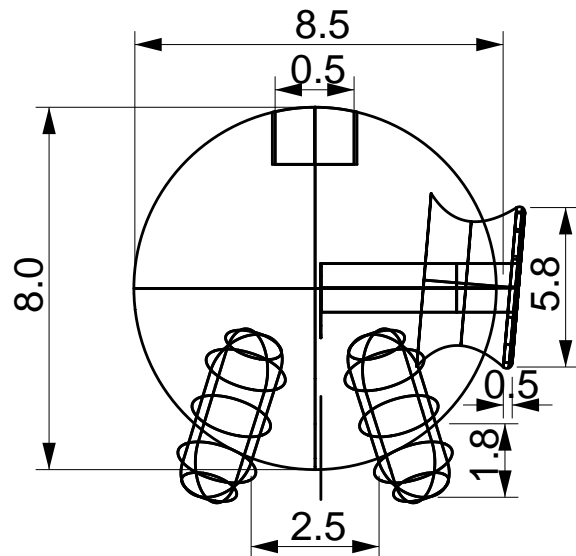
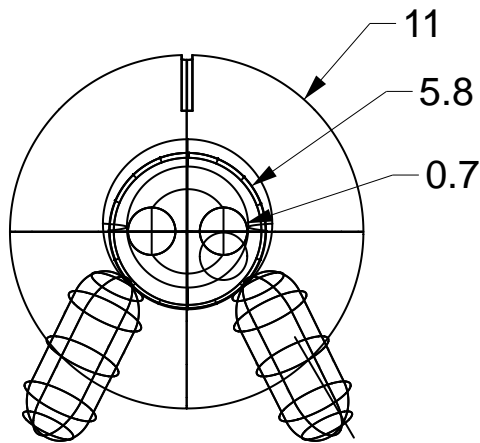
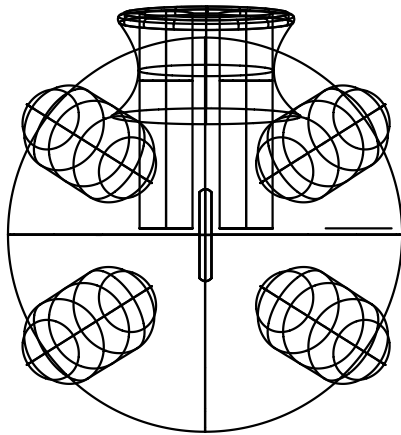

1	Cuerpo	Cerámica	85%
2	Trompa	Madera	15%
No.	Pieza	Material	Cant. o %
Tabla de Componentes			

Nombre de la Pieza: Alcancía Marranitos Quindianos	Referencia: ESC. X:X	Hoja No. N/p
Oficio: Cerámica	Técnica: Modelado y vaciado en cerámica	Materia Prima: Arcilla

Especificaciones Técnicas:

Color: Según aplicación Gráfica	Capacidad de Producción / mes: 100	Dimensiones Generales (mm)				
Peso (gr.):	Precio Unitario: \$	Precio por mayor: \$	Largo:	Ancho:	Alto:	Diámetro:

Artesano: Omar Rivillas	Teléfono:	
Grupo o Taller:	Departamento: Quindío	Ciudad: Circasia
Certificado Hecho a Mano Si <input checked="" type="checkbox"/> No <input type="checkbox"/>	Localidad <input type="checkbox"/> Vereda <input type="checkbox"/> Resguardo <input type="checkbox"/>	

Observaciones:

Responsable: Catalina Loaiza Jaramillo	Dibujante: Catalina Loaiza Jaramillo				
Aprobado por: Carol Tatiana Cuéllar Dussan	Fecha: 25/05/2010	Referente(s) <input type="checkbox"/>	Línea <input type="checkbox"/>	Muestra <input type="checkbox"/>	<input type="checkbox"/>



FORMATO
Ficha de Producto y
Planos Técnicos
Carta

CODIGO: FORFAT24

V.1

FECHA: 25/05/2010

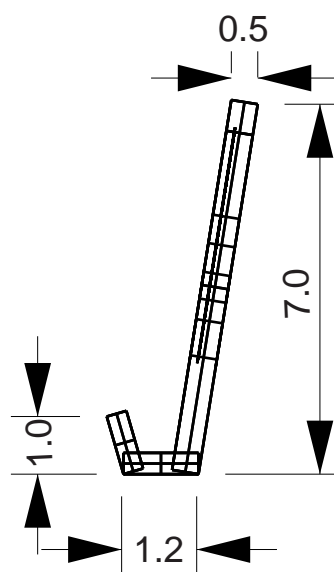
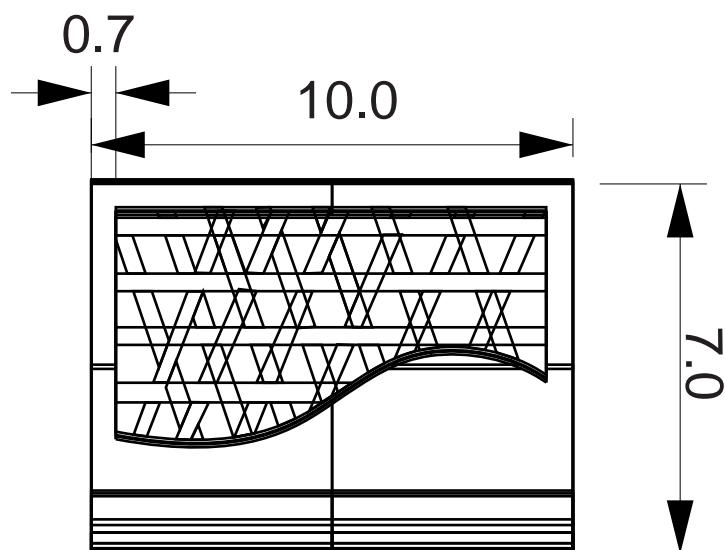
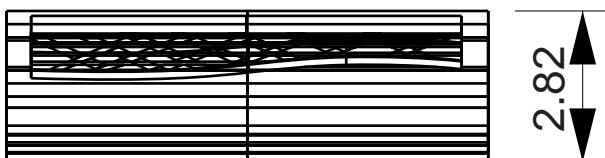

1	Cuerpo	Guadua	70%
2	Tejido	Guadua biche	30%
No.	Pieza	Material	Cant. o %
Tabla de Componentes			

Nombre de la Pieza: **Tarjetero Poporo** Referencia: **ESC. X:X** Hoja No. **N/p**
 Oficio: **Tejido en Bambú** Técnica: **tejido** Materia Prima: **Guadua**

Especificaciones Técnicas:

Color: Colores naturales y oscurecidos		Capacidad de Producción / mes:		Dimensiones Generales (mm)			
Peso (gr.):	Precio Unitario: \$	Precio por mayor: \$	Largo:	Ancho:	Alto:	Diámetro:	
Artesano: Jhon Fredy Collazos		Teléfono:					

Grupo o Taller: **Ajiro** Departamento: **Quindío** Ciudad: **Quimbaya**
 Certificado Hecho a Mano Si • No • Localidad Vereda Resguardo :

Observaciones: **Para Producción eliminar el acabado en pirograbado logrando que la pieza sea mas limpia.**

Responsable: **Catalina Loaiza Jaramillo** Dibujante: **Catalina Loaiza Jaramillo**
 Aprobado por: **Carol Tatiana Cuéllar Dussan** Fecha: **25/05/2010** Referente(s) Línea Muestra



FORMATO
Ficha de Producto y
Planos Técnicos
Carta

CODIGO: FORFAT24

V.1

FECHA: 25/05/2010

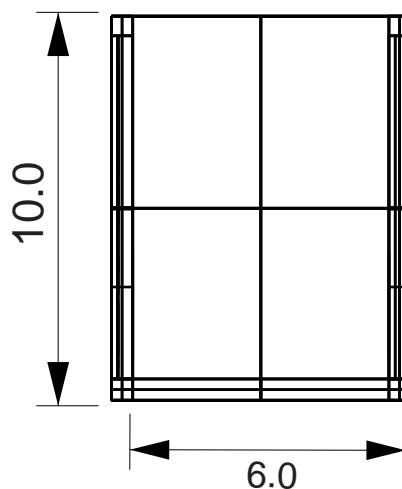
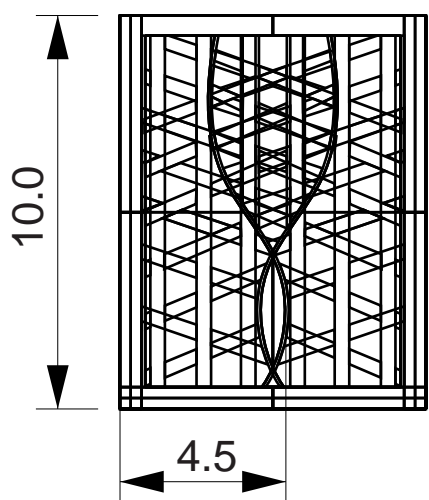
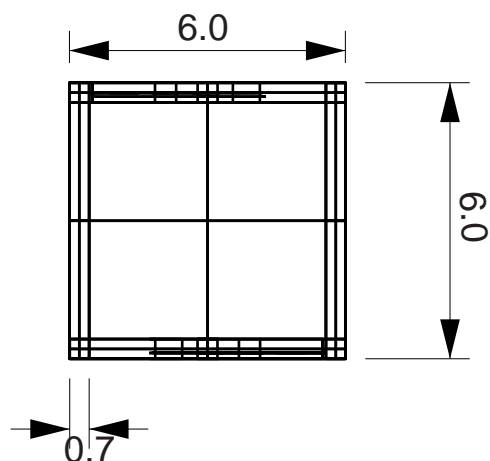

1	Cuerpo	Guadua	70%
2	Tejido	Guadua biche	30%
No.	Pieza	Material	Cant. o %
Tabla de Componentes			

Nombre de la Pieza: Portalápiz Poporo	Referencia: ESC. X:X	Hoja No. N/p
Oficio: Tejido en Bambú Técnica: tejido	Materia Prima: Guadua	

Especificaciones Técnicas:			

Color: Colores naturales y oscurecidos	Capacidad de Producción / mes:	Dimensiones Generales (mm)				
Peso (gr.):	Precio Unitario: \$	Precio por mayor: \$	Largo:	Ancho:	Alto:	Diámetro:

Artesano: Jhon Fredy Collazos	Teléfono:				
Grupo o Taller: Ajiro	Departamento: Quindío	Ciudad: Quimbaya			
Certificado Hecho a Mano Si • No •	Localidad <input type="checkbox"/> Vereda <input type="checkbox"/> Resguardo <input type="checkbox"/> :				

Observaciones: Para Producción eliminar el acabado en pirograbado logrando que la pieza sea mas limpia.					

Responsable: Catalina Loaiza Jaramillo	Dibujante: Catalina Loaiza Jaramillo				
Aprobado por: Carol Tatiana Cuéllar Dussan	Fecha: 25/05/2010	Referente(s) <input type="checkbox"/>	Línea <input type="checkbox"/>	Muestra <input type="checkbox"/>	<input type="checkbox"/>



FORMATO
Ficha de Producto y
Planos Técnicos
Carta

CODIGO: FORFAT24

V.1

FECHA: 25/05/2010

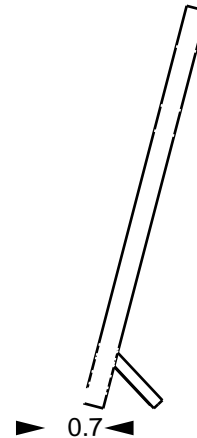
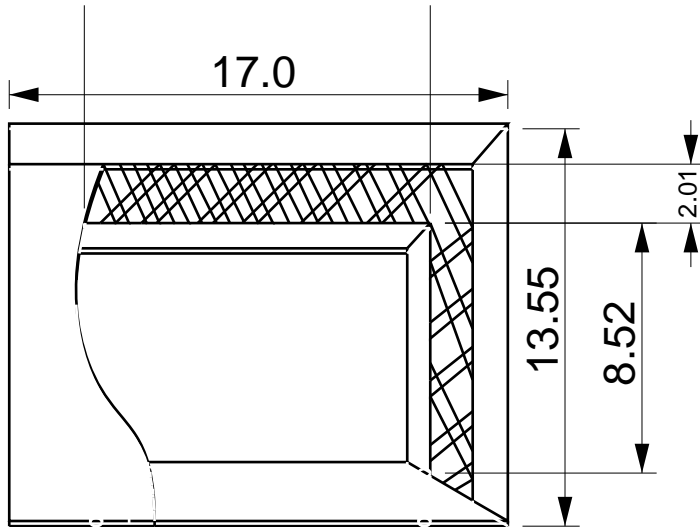
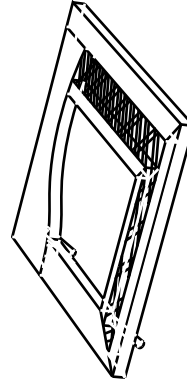
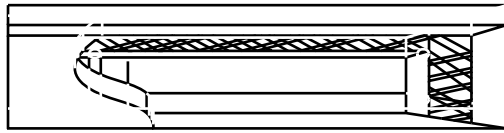

1	Cuerpo	Guadua	60%
2	Tejido	Guadua biche	20%
3	Soportes	Aluminio	5%
4	pieza de vidrio	vidrio	15%
No.	Pieza	Material	Cant. o %
Tabla de Componentes			

Nombre de la Pieza: Portarretratos Poporo	Referencia: ESC. X:X	Hoja No. N/p
Oficio: Tejido en Bambú Técnica: tejido	Materia Prima: Guadua	

Especificaciones Técnicas:			

Color: Colores naturales y oscurecidos		Capacidad de Producción / mes:		Dimensiones Generales (mm)			
Peso (gr.):	Precio Unitario: \$	Precio por mayor: \$		Largo:	Ancho:	Alto:	Diámetro:

Artesano: Jhon Fredy Collazos	Teléfono:	
Grupo o Taller: Ajiro	Departamento: Quindío	Ciudad: Quimbaya
Certificado Hecho a Mano Si • No •	Localidad <input type="checkbox"/> Vereda <input type="checkbox"/> Resguardo <input type="checkbox"/>	

Observaciones: Para Producción eliminar el acabado en pirograbado logrando que la pieza sea mas limpia.

Responsable: Catalina Loaiza Jaramillo	Dibujante: Catalina Loaiza Jaramillo
Aprobado por: Carol Tatiana Cuéllar Dussan	Fecha: 25/05/2010 Referente(s) <input type="checkbox"/> Línea <input type="checkbox"/> Muestra <input type="checkbox"/>



FORMATO
Ficha de Producto y
Planos Técnicos
Carta

CODIGO: FORFAT24

V.1

FECHA: 25/05/2010



Producto anterior



Rediseño aplicación de fibras, semillas y propuesta de uso.

1	Base	Madera	20%
2	Cuerpo	Porcelanicrom	80%
No.	Pieza	Material	Cant. o %
Tabla de Componentes			

Nombre de la Pieza: Duendes de la reserva de Bremen		Referencia: ESC. X:X		Hoja No. N/p	
Oficio: Modelado		Técnica: Modelado en porcelanicrom		Materia Prima: porcelanicrom, madera	
Especificaciones Técnicas: Cada muñeco se realizo con un alma de alambre que permite estructurar la figura. Por medio de fibras y semillas se generó un acabado mas estético en la composición del producto.					
Color:		Capacidad de Producción / mes:		Dimensiones Generales (mm)	
Peso (gr.):	Precio Unitario: \$	Precio por mayor: \$	Largo:	Ancho:	Alto: Diámetro:
Artesano: Doris Cortez		Teléfono:			
Grupo o Taller: Relato			Departamento: Quindío		Ciudad: Circasia
Certificado Hecho a Mano Si • No •			Localidad <input type="checkbox"/> Vereda <input type="checkbox"/> Resguardo <input type="checkbox"/> :		
Observaciones:					
Responsable: Catalina Loaiza Jaramillo			Dibujante: Catalina Loaiza Jaramillo		
Aprobado por: Carol Tatiana Cuéllar Dussan			Fecha: 25/05/2010	Referente(s) <input type="checkbox"/>	Línea <input type="checkbox"/> Muestra <input type="checkbox"/>



FORMATO
Ficha de Producto y
Planos Técnicos
Carta

CODIGO: FORFAT24

V.1

FECHA: 25/05/2010

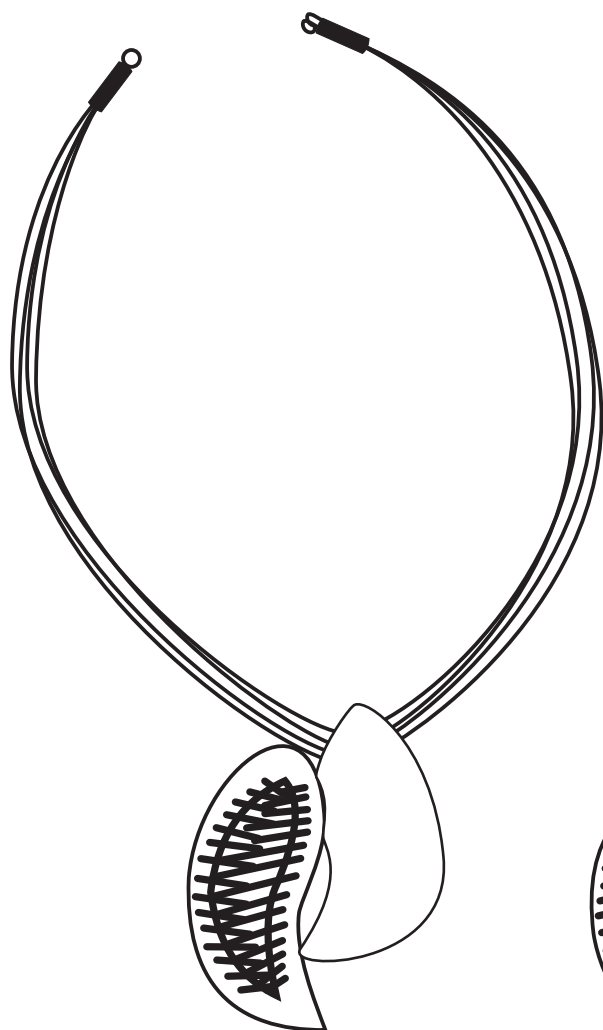

1	Dije	Plata	45%
2	Cuero	Cuero	30%
3	Aretes	Plata - cuero	25%
No.	Pieza	Material	Cant. o %

Tabla de Componentes

Nombre de la Pieza: Collar y aretes grano de café Referencia: ESC. X:X Hoja No. N/p

Oficio: Joyeria Técnica: Martillado y calado en plata Materia Prima: Plata

Especificaciones Técnicas: Aretes lámina calibre 50. Sistema: Hilo calibre 0.90 mm, largo 50 mm, filigrana entorchada 10mm.

Collar: Dije lámina calibre 70. Sistema collar: Tubo (2) calibre 0.5 mm, ancho 55mm, largo, 8mm, hilo calibre 1.20 mm

Color:		Capacidad de Producción / mes:		Dimensiones Generales (mm)			
Peso (gr.):	Precio Unitario: \$	Precio por mayor: \$		Largo:	Ancho:	Alto:	Diámetro:
				Aretes: 57 mm	34 mm	5 mm	
				Collar: 55mm	55 mm	8 mm	

Artesano: Gloria Patricia López

Teléfono:

Grupo o Taller: Orfebres Quimbaya

Departamento: Quindío

Ciudad: Quimbaya

Certificado Hecho a Mano Si • No •

Localidad Vereda Resguardo :

Observaciones:

Responsable: Catalina Loaiza Jaramillo

Dibujante: Catalina Loaiza Jaramillo

Aprobado por: Carol Tatiana Cuéllar Dussan

Fecha: 25/05/2010

Referente(s)

Línea

Muestra

Terminada

En proceso



FORMATO
Ficha de Producto y
Planos Técnicos
Carta

CODIGO: FORFAT24

V.1

FECHA: 25/05/2010



1	Cintas collar	Tela satinada	60%
2	Pieza collar	plata	40%
3	Cintas aretes	Tela satinada	40%
4	Pieza aretes	plata	60%
No.	Pieza	Material	Cant. o %
Tabla de Componentes			

Nombre de la Pieza: Collar y aretes cola de Barranquero		Referencia: ESC. X:X	Hoja No. N/p
Oficio: Joyería	Técnica: calado en plata	Materia Prima: plata	

Especificaciones Técnicas:			

Color: Según aplicación Gráfica		Capacidad de Producción / mes:		Dimensiones Generales (mm)			
Peso (gr.):	Precio Unitario: \$	Precio por mayor: \$		Largo:	Ancho:	Alto:	Diámetro:

Artesano: Taller Argentum		Teléfono:			
Grupo o Taller: Taller Argentum		Departamento: Quindío		Ciudad: Quimbaya	
Certificado Hecho a Mano Si <input checked="" type="checkbox"/> No <input type="checkbox"/>		Localidad <input type="checkbox"/> Vereda <input type="checkbox"/> Resguardo <input type="checkbox"/> :			

Observaciones:			

Responsable: Catalina Loaiza Jaramillo		Dibujante: Catalina Loaiza Jaramillo	
Aprobado por: Carol Tatiana Cuéllar Dussan		Fecha: 25/05/2010	Referente(s) <input type="checkbox"/> Línea <input type="checkbox"/> Muestra <input checked="" type="checkbox"/> <input type="checkbox"/>



FORMATO
Ficha de Producto y
Planos Técnicos
Carta

CODIGO: FORFAT24

V.1

FECHA: 25/05/2010

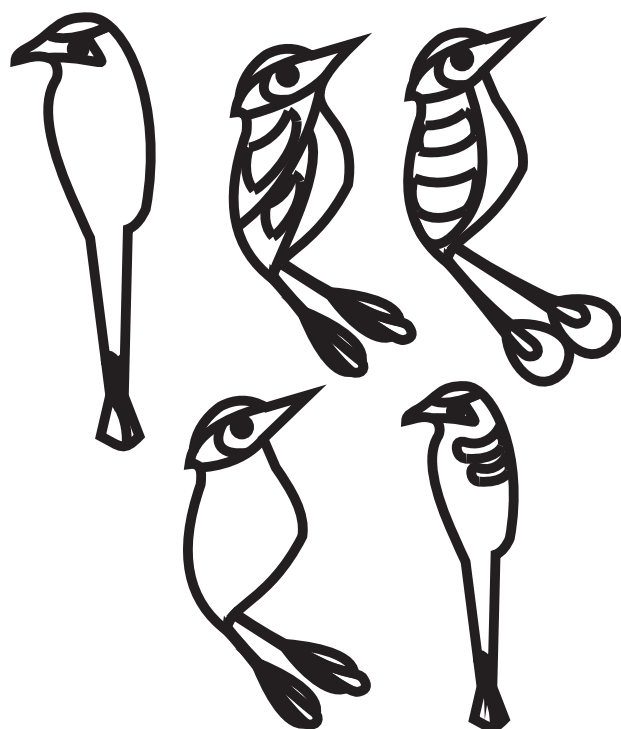

1	Cintas collar	Tela satinada	60%
2	Pieza collar	plata	40%
3	Pieza aretes	plata	60%
No.	Pieza	Material	Cant. o %

Tabla de Componentes

Nombre de la Pieza: Collar y aretes Barranquero	Referencia: ESC. X:X	Hoja No. N/p
Oficio: Joyería	Técnica: calado en plata	Materia Prima: plata

Especificaciones Técnicas:

Color: Según aplicación Gráfica	Capacidad de Producción / mes:	Dimensiones Generales (mm)				
Peso (gr.): Collar: 10.7 g Aretes: 6.4 g	Precio Unitario: \$	Precio por mayor: \$	Largo: Dije: 90mm Aretes: 60mm	Ancho: 28mm 19mm	Alto: 8mm 8mm	Diámetro:
Artesano: Taller Argentum	Teléfono:	Departamento: Quindío Ciudad: Quimbaya				
Grupo o Taller: Taller Argentum	Certificado Hecho a Mano Si <input checked="" type="checkbox"/> No <input type="checkbox"/>					
		Localidad <input type="checkbox"/> Vereda <input type="checkbox"/> Resguardo <input type="checkbox"/>				

Observaciones:

Responsable: Catalina Loaiza Jaramillo	Dibujante: Catalina Loaiza Jaramillo	Terminada <input type="checkbox"/>	En proceso <input type="checkbox"/>
Aprobado por: Carol Tatiana Cuéllar Dussan	Fecha: 25/05/2010	Referente(s) <input type="checkbox"/>	Línea <input type="checkbox"/> Muestra <input checked="" type="checkbox"/>



FORMATO
Ficha de Producto y
Planos Técnicos
Carta

CODIGO: FORFAT24

V.1

FECHA: 25/05/2010

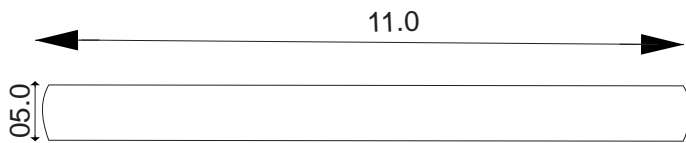
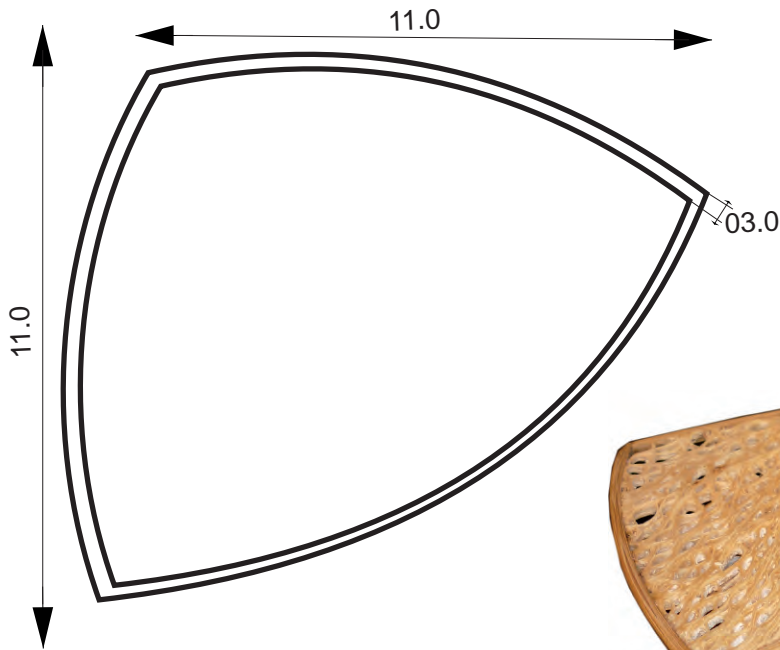

1	cuerpo	Nopal	80%
2	Marco	Guadua	20%
No.	Pieza	Material	Cant. o %
Tabla de Componentes			

Nombre de la Pieza: Portavasos nopal Referencia: ESC. X:X Hoja No. N/p
 Oficio: corte y combinación de materiales Técnica: Combinación de materiales Materia Prima: Nopal y guadua

Especificaciones Técnicas:

Color:	Capacidad de Producción / mes:	Dimensiones Generales (mm)				
Peso (gr.):	Precio Unitario: \$	Precio por mayor: \$	Largo:	Ancho:	Alto:	Diámetro:

Artesano: Ana Maria Orocco Teléfono: Departamento: Antioquia Ciudad: Sonson
 Grupo o Taller: Localidad Vereda Resguardo :
 Certificado Hecho a Mano Si • No •

Observaciones:

Responsable: Catalina Loaiza Jaramillo Dibujante: Catalina Loaiza Jaramillo
 Aprobado por: Carol Tatiana Cuéllar Dussan Fecha: 25/05/2010 Referente(s) Línea Muestra

Terminada
 En proceso



FORMATO
Ficha de Producto y
Planos Técnicos
Carta

CODIGO: FORFAT24

V.1

FECHA: 2007 10 18

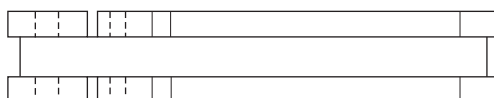
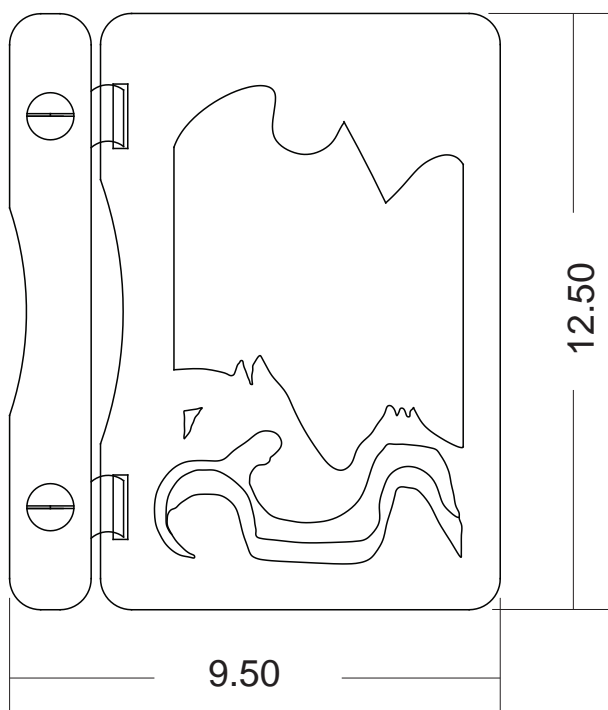

2	TAPA		60 %
40	HOJA		30 %
2	HERRAJE		10 %
No.	Pieza	Material	Cant. o %
Tabla de Componentes			

Nombre de la Pieza: Agenda Yipao	Referencia: ESC. X:X	Hoja No. N/p
Oficio: Ebanistería en MDF	Técnica: Cortes y pegas	Materia Prima: MDF

Especificaciones Técnicas:

Color: Según propuesta gráfica	Capacidad de Producción / mes: 200	Dimensiones Generales (mm)				
Peso (gr.):	Precio Unitario: \$	Precio por mayor: \$	Largo:	Ancho:	Alto:	Diámetro:

Artesano: Diana Granobles	Teléfono:	
Grupo o Taller:	Departamento: Quindío	Ciudad: Armenia
Certificado Hecho a Mano Si • No •	Localidad <input type="checkbox"/> Vereda <input type="checkbox"/> Resguardo <input type="checkbox"/> :	

Observaciones:

Responsable: Elizabeth Montoya Arias	Dibujante: Elizabeth Montoya Arias	
Aprobado por: Carol Tatiana Cuéllar Dussan	Fecha: 25/05/2010	Referente(s) <input type="checkbox"/> Línea <input type="checkbox"/> Muestra <input type="checkbox"/> <input type="checkbox"/>



FORMATO
Ficha de Producto y
Planos Técnicos
Carta

CODIGO: FORFAT24

V.1

FECHA: 2007 10 18

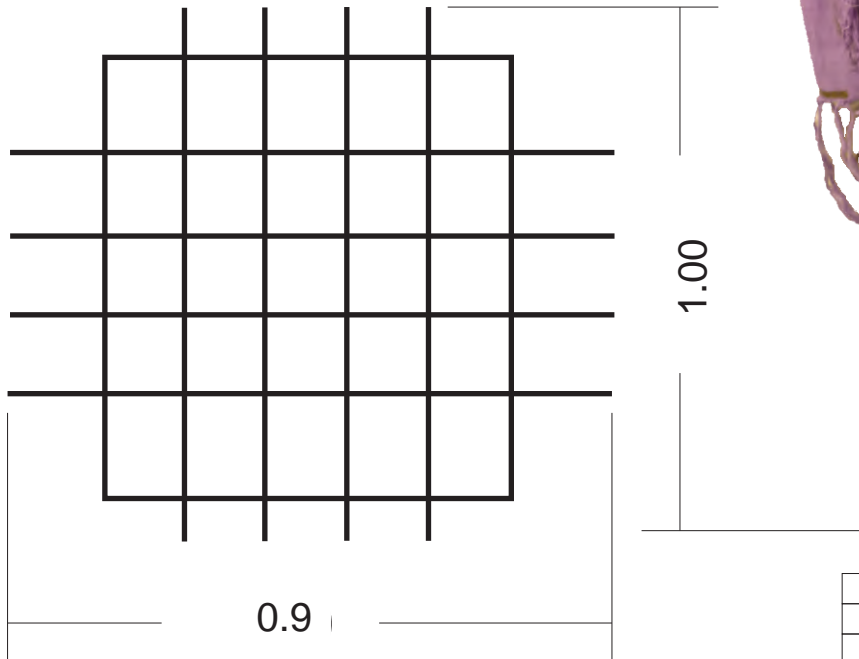

1	Tela		100 h%
No.	Pieza	Material	Cant. o %

Tabla de Componentes

Nombre de la Pieza: Bufandas típicas	Referencia: ESC. X:X	Hoja No. N/p
Oficio: Tintorería	Técnica: Anudados	Materia Prima: Textiles

Especificaciones Técnicas:

Color: violeta, ocre, verde	Capacidad de Producción / mes: 300	Dimensiones Generales (mm)				
Peso (gr.):	Precio Unitario: \$	Precio por mayor: \$	Largo:	Ancho:	Alto:	Diámetro:

Artesano: Raquel Sierra	Teléfono:	
Grupo o Taller:	Departamento: Quindío	Ciudad: Armenia
Certificado Hecho a Mano Si • No •	Localidad <input type="checkbox"/> Vereda <input type="checkbox"/> Resguardo <input type="checkbox"/>	

Observaciones:

Responsable: Elizabeth Montoya Arias	Dibujante: Elizabeth Montoya Arias				
Aprobado por: Carol Tatiana Cuéllar Dussan	Fecha: 25/05/2010	Referente(s) <input type="checkbox"/>	Línea <input type="checkbox"/>	Muestra <input type="checkbox"/>	<input type="checkbox"/>



FORMATO
Ficha de Producto y
Planos Técnicos
Carta

CODIGO: FORFAT24

V.1

FECHA: 2007 10 18

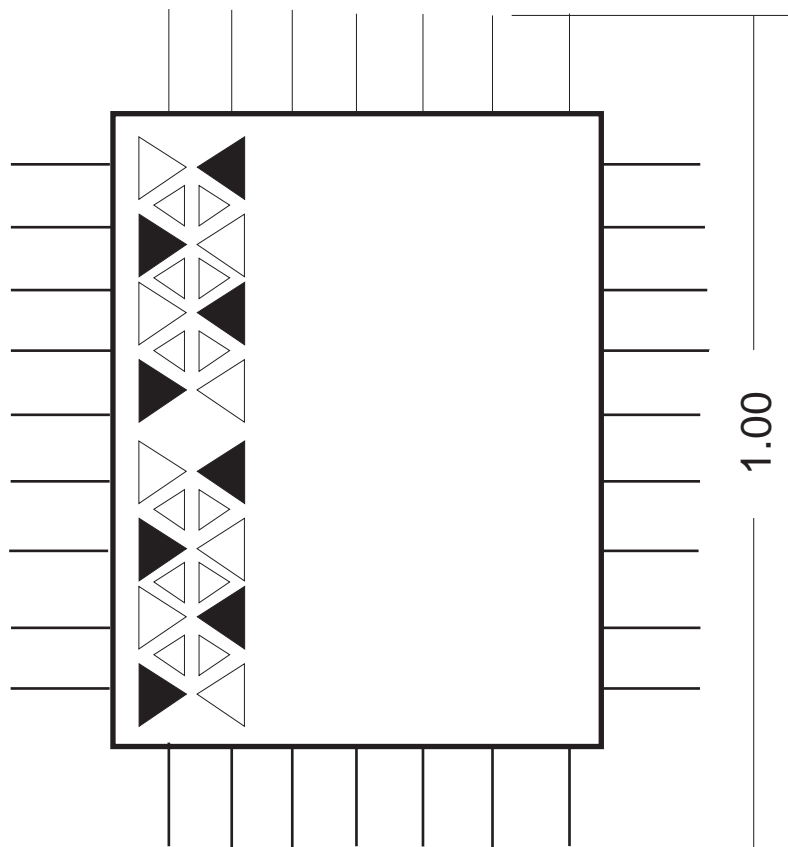

1	Tela		100 %
No.	Pieza	Material	Cant. o %

Tabla de Componentes

Nombre de la Pieza: Bufandas típicas	Referencia: ESC. X:X	Hoja No. N/p
Oficio: Tintorería	Técnica: Anudados	Materia Prima: Textiles

Especificaciones Técnicas:

Color: Café, marrón, ocre	Capacidad de Producción / mes: 300	Dimensiones Generales (mm)				
Peso (gr.):	Precio Unitario: \$	Precio por mayor: \$	Largo:	Ancho:	Alto:	Diámetro:

Artesano: Raquel Sierra	Teléfono:	
Grupo o Taller:	Departamento: Quindío	Ciudad: Armenia
Certificado Hecho a Mano Si • No •	Localidad <input type="checkbox"/> Vereda <input type="checkbox"/> Resguardo <input type="checkbox"/>	

Observaciones:

Responsable: Elizabeth Montoya Arias	Dibujante: Elizabeth Montoya Arias				
Aprobado por: Carol Tatiana Cuéllar Dussan	Fecha: 25/05/2010	Referente(s) <input type="checkbox"/>	Línea <input type="checkbox"/>	Muestra <input type="checkbox"/>	<input type="checkbox"/>

Terminada
 En proceso



FORMATO
Ficha de Producto y
Planos Técnicos
Carta

CODIGO: FORFAT24

V.1

FECHA: 2007 10 18

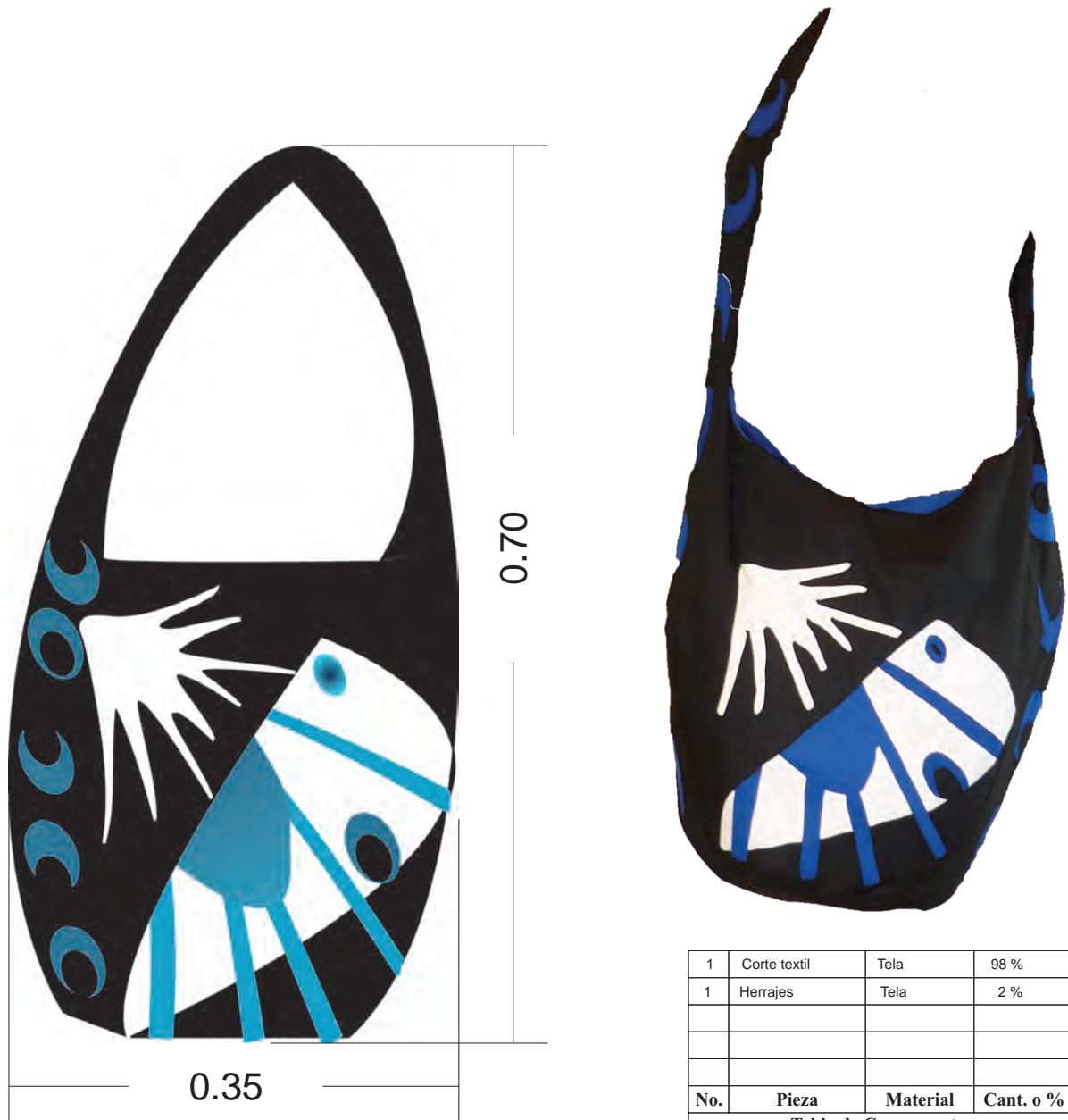

1	Corte textil	Tela	98 %
1	Herrajes	Tela	2 %
No.	Pieza	Material	Cant. o %
Tabla de Componentes			

Nombre de la Pieza: Mochila Mariposa	Referencia: ESC. X:X	Hoja No. N/p
Oficio: Superposición de Telas	Técnica: Confección	Materia Prima: Textil

Especificaciones Técnicas:

Color: Negro, blanco, azul	Capacidad de Producción / mes:	Dimensiones Generales (mm)				
Peso (gr.):	Precio Unitario: \$	Precio por mayor: \$	Largo:	Ancho:	Alto:	Diámetro:

Artesano: Lucina Buitrago	Teléfono:	
Grupo o Taller:	Departamento: Quindío	Ciudad: Armenia
Certificado Hecho a Mano Si • No •	Localidad <input type="checkbox"/> Vereda <input type="checkbox"/> Resguardo <input type="checkbox"/>	

Observaciones:

Responsable: Elizabeth Montoya Arias	Dibujante: Elizabeth Montoya Arias				
Aprobado por: Carol Tatiana Cuéllar Dussan	Fecha: 25/05/2010	Referente(s) <input type="checkbox"/>	Línea <input type="checkbox"/>	Muestra <input type="checkbox"/>	<input type="checkbox"/>

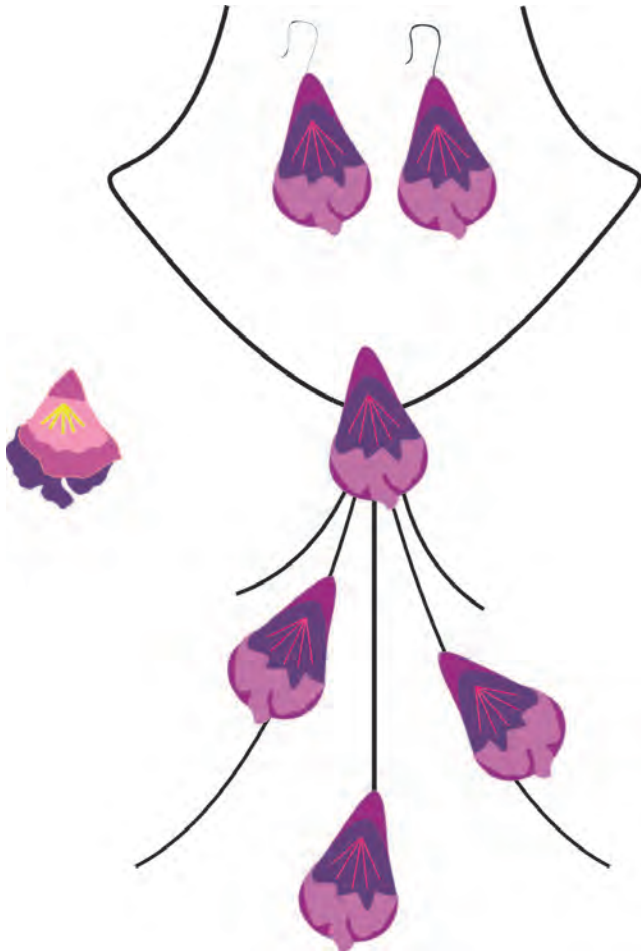

1	Pieza cuero	Cuero	50 %
1	Pieza Seda	Textil	40 %
1	Herrajes	alpaca	10 %
No.	Pieza	Material	Cant. o %
Tabla de Componentes			

Nombre de la Pieza: Aderezos Brifhait		Referencia:		ESC. X:X		Hoja No. N/p	
Oficio: Superposición de Telas		Técnica: Confección		Materia Prima: Cuero, sedas, velos, herrajes			
Especificaciones Técnicas:							
Color: Morado, rosado, amarillo		Capacidad de Producción / mes: 300		Dimensiones Generales (mm)			
Peso (gr.):	Precio Unitario: \$	Precio por mayor: \$		Largo:	Ancho:	Alto:	Diámetro:
Artesano: Faisury Florez		Teléfono:					
Grupo o Taller:				Departamento: Quindío		Ciudad: Armenia	
Certificado Hecho a Mano Si • No •				Localidad <input type="checkbox"/> Vereda <input type="checkbox"/> Resguardo <input type="checkbox"/> :			
Observaciones:							
Responsable: Elizabeth Montoya Arias				Dibujante: Elizabeth Montoya Arias			
Aprobado por: Carol Tatiana Cuéllar Dussan				Fecha: 25/05/2010	Referente(s) <input type="checkbox"/>	Línea <input type="checkbox"/>	Muestra <input type="checkbox"/>

Terminada
 En proceso



FORMATO
Ficha de Producto y
Planos Técnicos
Carta

CODIGO: FORFAT24

V.1

FECHA: 2007 10 18

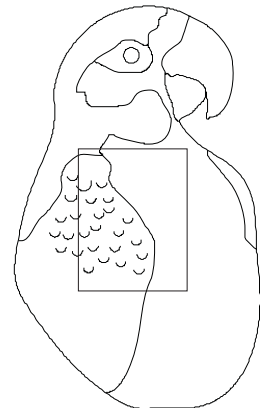
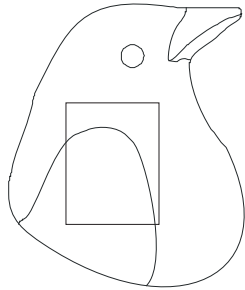

1	cuerpo	hoja caulinar	70%
1	pincelada	pinturas	30%
No.	Pieza	Material	Cant. o %
Tabla de Componentes			

Nombre de la Pieza: Imanes para nevera	Referencia: ESC. X:X	Hoja No. N/p
Oficio:	Técnica: Pincelada	Materia Prima: Hoja caulinar de guadua

Especificaciones Técnicas:

Color: según los colores de animales	Capacidad de Producción / mes: 350	Dimensiones Generales (mm)				
Peso (gr.):	Precio Unitario: \$	Precio por mayor: \$	Largo:	Ancho:	Alto:	Diámetro:
Artesano:	Teléfono:					

Grupo o Taller: Miller Lady Urrego	Departamento: Quindío	Ciudad: Armenia
Certificado Hecho a Mano Si • No •	Localidad <input type="checkbox"/> Vereda <input type="checkbox"/> Resguardo <input type="checkbox"/> :	

Observaciones:

Responsable: Elizabeth Montoya Arias	Dibujante: Elizabeth Montoya Arias				
Aprobado por: Carol Tatiana Cuéllar Dussán	Fecha: 25/05/2010	Referente(s) <input type="checkbox"/>	Línea <input type="checkbox"/>	Muestra <input type="checkbox"/>	<input type="checkbox"/>



FORMATO
Ficha de Producto y
Planos Técnicos
Carta

CODIGO: FORFAT24

V.1

FECHA: 2007 10 18



1	cuerpo	hoja caulinar	70%
1	pincelada	pinturas	30%
No.	Pieza	Material	Cant. o %
Tabla de Componentes			

Nombre de la Pieza: Separadores de libros		Referencia: ESC. X:X	Hoja No. N/p
Oficio:	Técnica: Pincelada	Materia Prima: Hoja caulinar de guadua	

Especificaciones Técnicas:			

Color: flora y fauna Quindiana		Capacidad de Producción / mes: 400		Dimensiones Generales (mm)			
Peso (gr.):	Precio Unitario: \$	Precio por mayor: \$		Largo:	Ancho:	Alto:	Diámetro:

Artesano:		Teléfono:		
Grupo o Taller: Miller Lady Urrego			Departamento: Quindío	Ciudad: Armenia
Certificado Hecho a Mano Si • No •			Localidad <input type="checkbox"/> Vereda <input type="checkbox"/> Resguardo <input type="checkbox"/> :	

Observaciones:	

Responsable: Elizabeth Montoya Arias		Dibujante: Elizabeth Montoya Arias	
Aprobado por: Carol Tatiana Cuéllar Dussán		Fecha: 25/05/2010	Referente(s) <input type="checkbox"/> Línea <input type="checkbox"/> Muestra <input type="checkbox"/> <input type="checkbox"/>

Terminada
En proceso



FORMATO
Ficha de Producto y
Planos Técnicos
Carta

CODIGO: FORFAT24

V.1

FECHA: 2007 10 18



1	fibras de bejuco	bejuco	100%
No.	Pieza	Material	Cant. o %
Tabla de Componentes			

Nombre de la Pieza: Móvil Pajarito	Referencia:	ESC. X:X	Hoja No. N/p
Oficio: Cesteria	Técnica: Fusión de tejidos	Materia Prima: Fibras de bejuco	

Especificaciones Técnicas:

Color: morados azules, amarillos	Capacidad de Producción / mes: 150	Dimensiones Generales (mm)				
Peso (gr.):	Precio Unitario: \$	Precio por mayor: \$	Largo:	Ancho:	Alto:	Diámetro:

Artesano: Ruby Arias Velazques	Teléfono:	
Grupo o Taller:	Departamento: Quindío	Ciudad: Filandia
Certificado Hecho a Mano Si • No •	Localidad <input type="checkbox"/> Vereda <input type="checkbox"/> Resguardo <input type="checkbox"/> :	

Observaciones:

Responsable: Elizabeth Montoya Arias	Dibujante: Elizabeth Montoya Arias				
Aprobado por: Carol Tatiana Cuéllar Dussán	Fecha: 25/05/2010	Referente(s) <input type="checkbox"/>	Línea <input type="checkbox"/>	Muestra <input type="checkbox"/>	<input type="checkbox"/>



FORMATO
Ficha de Producto y
Planos Técnicos
Carta

CODIGO: FORFAT24

V.1

FECHA: 2007 10 18

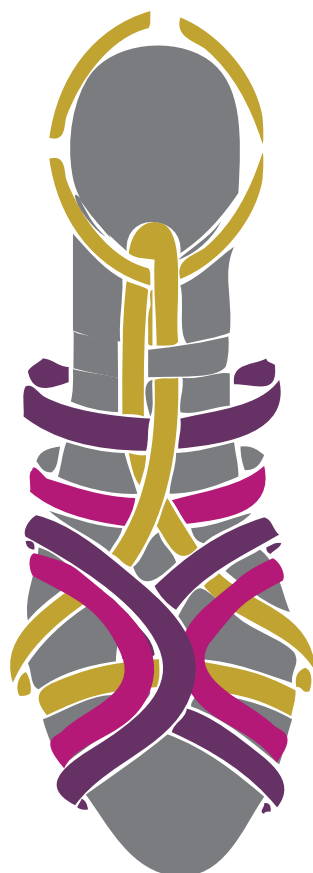

1	suela	cuero	50%
1	cinta tensor	cuero	50%
No.	Pieza	Material	Cant. o %
Tabla de Componentes			

Nombre de la Pieza: Sandalias Mariposa Referencia: ESC. X:X Hoja No. N/p
 Oficio: Marroquinería Técnica: cortes y pegas Materia Prima: Textil

Especificaciones Técnicas:

Color: Ocre y morados		Capacidad de Producción / mes: 70		Dimensiones Generales (mm)			
Peso (gr.):	Precio Unitario: \$	Precio por mayor: \$	Largo:	Ancho:	Alto:	Diámetro:	

Artesano: Maria Edilia Zúñiga Teléfono: Departamento: Quindío Ciudad: Calarcá
 Grupo o Taller: Localidad Vereda Resguardo :
 Certificado Hecho a Mano Si • No •

Observaciones:

Responsable: Elizabeth Montoya Arias Dibujante: Elizabeth Montoya
 Aprobado por: Carol Tatiana Cuéllar Dussán Fecha: 25/05/2010 Referente(s) Línea Muestra

Terminada
 En proceso



FORMATO
Ficha de Producto y
Planos Técnicos
Carta

CODIGO: FORFAT24

V.1

FECHA: 2007 10 18

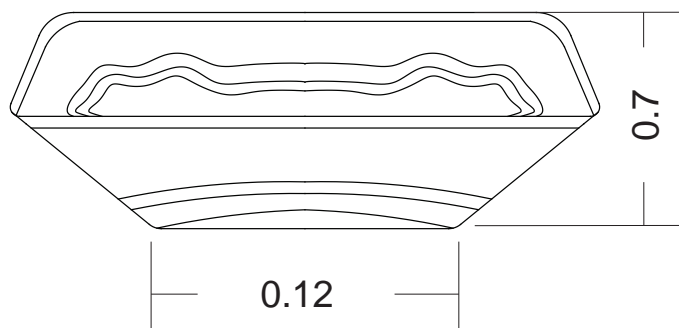
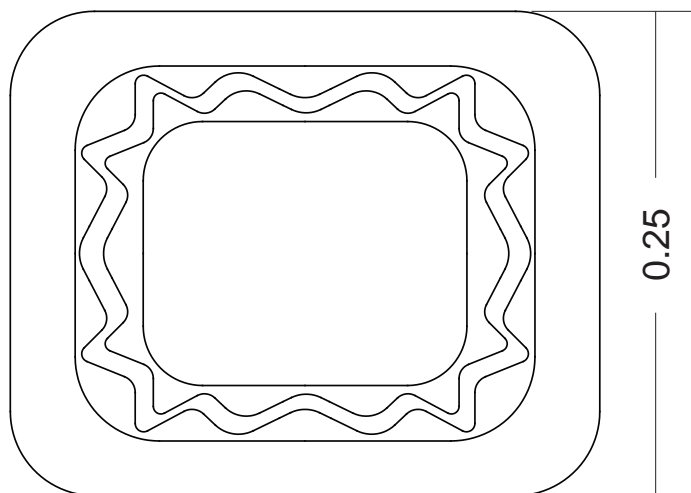

1	base	caña brava	80%
1	estructura	alambre	20%
No.	Pieza	Material	Cant. o %
Tabla de Componentes			

Nombre de la Pieza: Frutero	Referencia: ESC. X:X	Hoja No. N/p
Oficio: Cesteria	Técnica: tejido tradicional	Materia Prima: Caña Brava

Especificaciones Técnicas:

Color: natural y morado	Capacidad de Producción / mes: 30	Dimensiones Generales (mm)				
Peso (gr.):	Precio Unitario: \$	Precio por mayor: \$	Largo:	Ancho:	Alto:	Diámetro:

Artesano: Alicia Gañan	Teléfono:	
Grupo o Taller:	Departamento: Quindío	Ciudad: La Tebaida
Certificado Hecho a Mano Si • No •	Localidad <input type="checkbox"/> Vereda <input type="checkbox"/> Resguardo <input type="checkbox"/> :	

Observaciones:

Responsable: Elizabeth Montoya Arias	Dibujante: Elizabeth Montoya				
Aprobado por: Carol Tatiana Cuéllar Dussán	Fecha: 25/05/2010	Referente(s) <input type="checkbox"/>	Línea <input type="checkbox"/>	Muestra <input type="checkbox"/>	<input type="checkbox"/>



FORMATO
Ficha de Producto y
Planos Técnicos
Carta

CODIGO: FORFAT24

V.1

FECHA: 2007 10 18

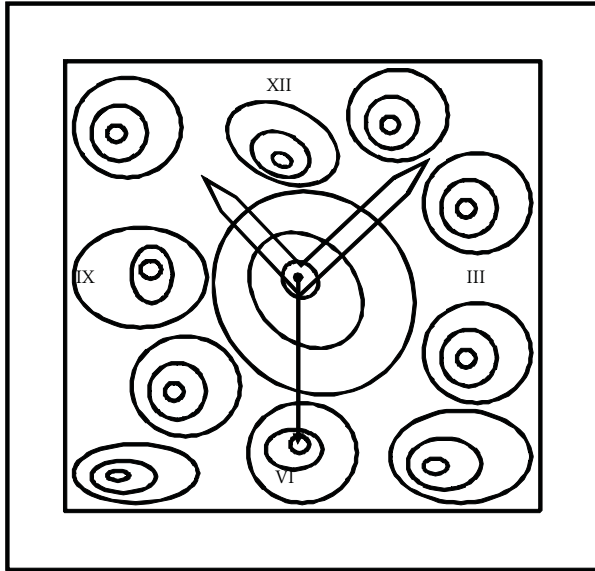

0.17

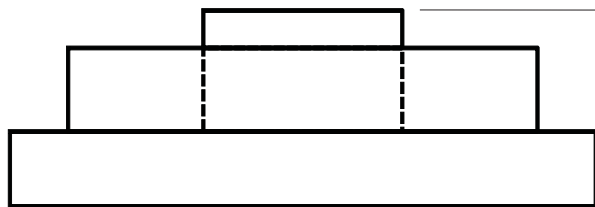

0.4

1	base	madera cedro	60%
1	enchape	mostacilla	40%
No.	Pieza	Material	Cant. o %
Tabla de Componentes			

Nombre de la Pieza: Reloj infantil	Referencia: ESC. X:X	Hoja No. N/p
Oficio: Enchape en mostacilla	Técnica:	Materia Prima:

Especificaciones Técnicas:

Color: negro, blanco, azul naranja	Capacidad de Producción / mes: 15	Dimensiones Generales (mm)				
Peso (gr.):	Precio Unitario: \$	Precio por mayor: \$	Largo:	Ancho:	Alto:	Diámetro:

Artesano: Lida Gutierrez	Teléfono:	
Grupo o Taller:	Departamento: Quindío	Ciudad: La Tebaida
Certificado Hecho a Mano Si • No •	Localidad <input type="checkbox"/> Vereda <input type="checkbox"/> Resguardo <input type="checkbox"/> :	

Observaciones:

Responsable: Elizabeth Montoya Arias	Dibujante: Elizabeth Montoya				
Aprobado por: Carol Tatiana Cuéllar Dussán	Fecha: 25/05/2010	Referente(s) <input type="checkbox"/>	Línea <input type="checkbox"/>	Muestra <input type="checkbox"/>	<input type="checkbox"/>



FORMATO
Ficha de Producto y
Planos Técnicos
Carta

CODIGO: FORFAT24

V.1

FECHA: 2007 10 18

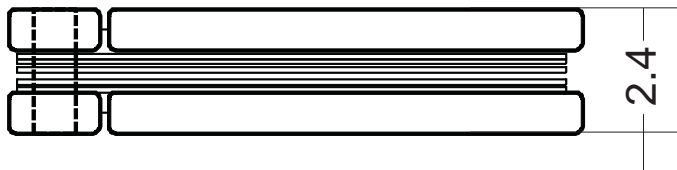
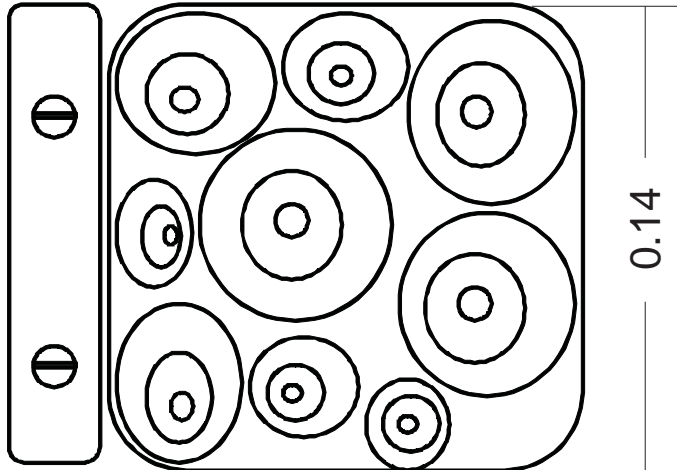

1	base	madera cedro	70%
2	hojas	papel	20%
3	enchape	mostacilla	10%
No.	Pieza	Material	Cant. o %
Tabla de Componentes			

Nombre de la Pieza: Libreta infantil	Referencia: ESC. X:X	Hoja No. N/p
Oficio: Enchape en mostacilla	Técnica:	Materia Prima:

Especificaciones Técnicas:

Color: negro, blanco, azul naranja	Capacidad de Producción / mes: 15	Dimensiones Generales (mm)				
Peso (gr.):	Precio Unitario: \$	Precio por mayor: \$	Largo:	Ancho:	Alto:	Diámetro:

Artesano: Lida Gutierrez	Teléfono:	
Grupo o Taller:	Departamento: Quindío	Ciudad: La Tebaida
Certificado Hecho a Mano Si • No •	Localidad <input type="checkbox"/> Vereda <input type="checkbox"/> Resguardo <input type="checkbox"/> :	

Observaciones:

Responsable: Elizabeth Montoya Arias	Dibujante: Elizabeth Montoya				
Aprobado por: Carol Tatiana Cuéllar Dussán	Fecha: 25/05/2010	Referente(s) <input type="checkbox"/>	Línea <input type="checkbox"/>	Muestra <input type="checkbox"/>	<input type="checkbox"/>



FORMATO
Ficha de Producto y
Planos Técnicos
Carta

CODIGO: FORFAT24

V.1

FECHA: 2007 10 18

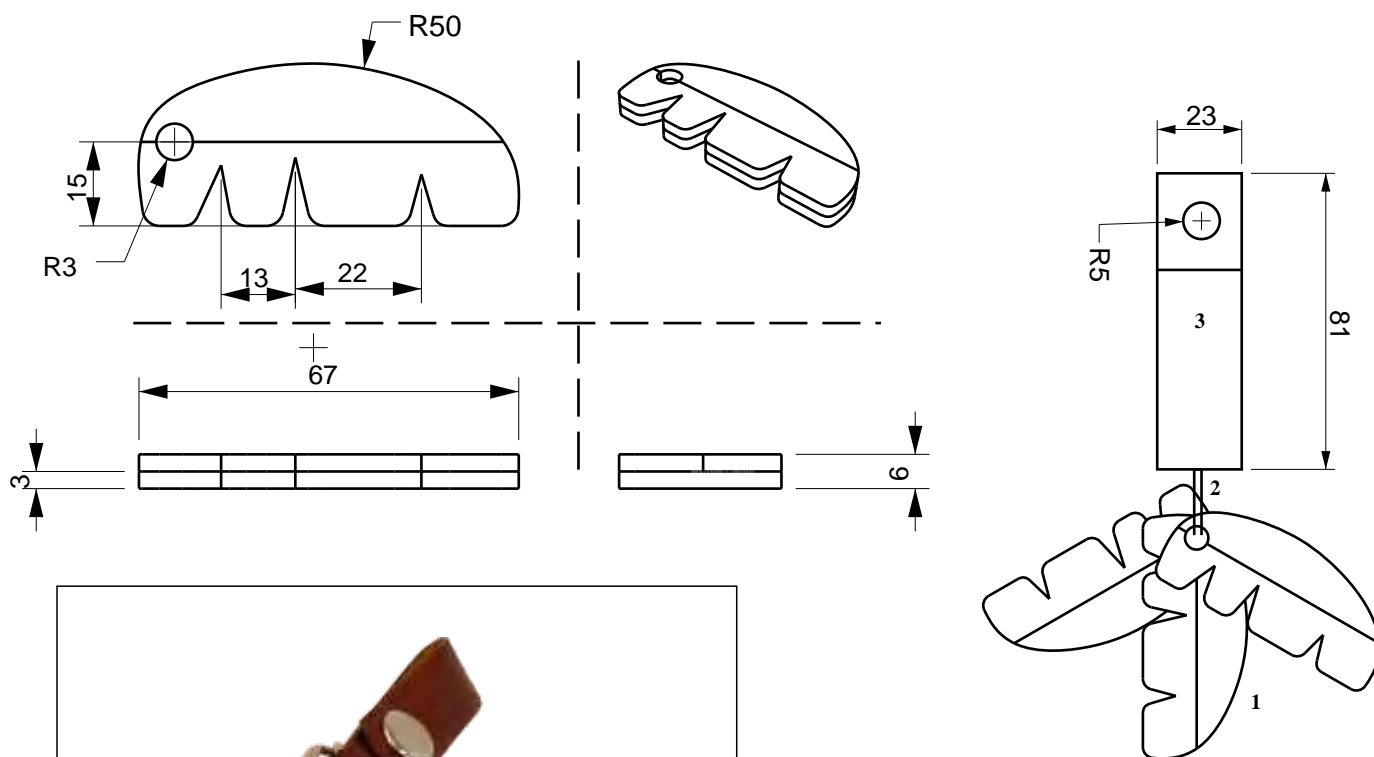

1	Hoja	Guadua-mad	70 %
2	Herraje	Metal	5 %
3	Herraje	Cuero	25 %
No.	Pieza	Material	Cant. o %
Tabla de Componentes			

Nombre de la Pieza: Llavero hojas de plátano		Referencia: ESC. to fit		Hoja No. 1/1	
Oficio: Ebanistería en Guadua		Técnica: Cortes y pegas		Materia Prima: Guadua y madera (varias)	
Especificaciones Técnicas: Producto compuesto por 3 módulos de Guadua y madera que se basan en la hoja del plátano. El Objeto se complementa con un herraje en metal y cuero.					
Color: Natural (según maderas)		Capacidad de Producción / mes:		Dimensiones Generales (mm)	
Peso (gr.):	Precio Unitario: \$	Precio por mayor: \$		Largo: 14	Ancho: 30
Artesano: Juan Pablo Martínez		Teléfono: 3207468306		Alto: 6	Diámetro:
Grupo o Taller: Vicargua			Departamento: Quindío		Ciudad: Armenia
Certificado Hecho a Mano Si • No X•			Localidad <input type="checkbox"/> Vereda <input type="checkbox"/> Resguardo <input type="checkbox"/> :		

Observaciones:

Responsable: Jairo Andrés Rodríguez	Dibujante: Jairo Andrés Rodríguez	Terminada <input type="checkbox"/>	En proceso <input type="checkbox"/>
Aprobado por: Carol Tatiana Cuellar	Fecha: 28/04/2010	Referente(s) <input type="checkbox"/>	Línea <input type="checkbox"/>
		Muestra <input type="checkbox"/>	



FORMATO
Ficha de Producto y
Planos Técnicos
Carta

CODIGO: FORFAT24

V.1

FECHA: 2007 10 18

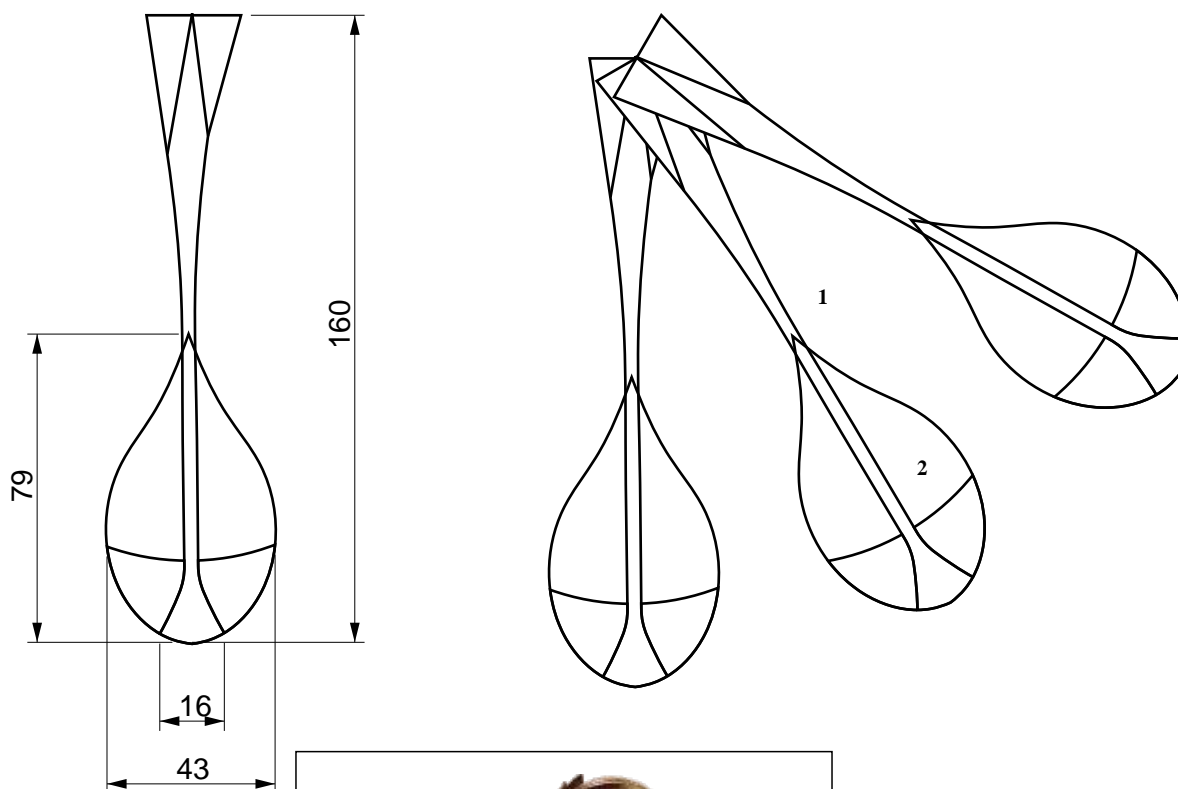

1	Marco	Cuero	60 %
2	Fondo	Popalina	40 %
No.	Pieza	Material	Cant. o %
Tabla de Componentes			

Nombre de la Pieza: Llavero barranquero		Referencia:	ESC. to fit		Hoja No. 1/1
Oficio: Superposición de telas		Técnica: Superposición de tels	Materia Prima: Popalina y cuero		
Especificaciones Técnicas: Repetición radial del módulo logrado a partir del referente de la cola del barranquero. El cuero soporta la composición en telas.					
Color: azul, rojo, violeta		Capacidad de Producción / mes:		Dimensiones Generales (mm)	
Peso (gr.):	Precio Unitario: \$	Precio por mayor: \$		Largo: 160	Ancho: 40
Artesano: Luz Mary Vasquez		Teléfono: 3127649033		Alto: 3	Diámetro:
Grupo o Taller: Salamanca			Departamento: Quindío		Ciudad: Armenia
Certificado Hecho a Mano <input type="checkbox"/> Si • <input checked="" type="checkbox"/> No X•			Localidad <input type="checkbox"/> Vereda <input type="checkbox"/> Resguardo <input type="checkbox"/> :		

Observaciones:

Responsable: Jairo Andrés Rodríguez	Dibujante: Jairo Andrés Rodríguez
Aprobado por: Carol Tatiana Cuellar	Fecha: 28/04/2010
Referente(s) <input type="checkbox"/>	Línea <input type="checkbox"/>
Muestra <input type="checkbox"/>	<input type="checkbox"/>

Terminada
 En proceso



FORMATO
Ficha de Producto y
Planos Técnicos
Carta

CODIGO: FORFAT24

V.1

FECHA: 2007 10 18

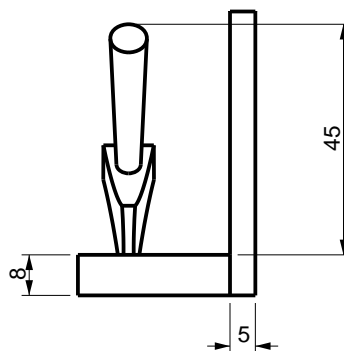
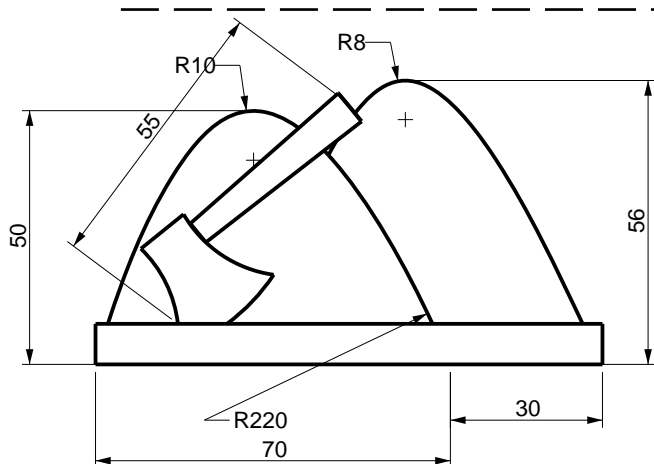
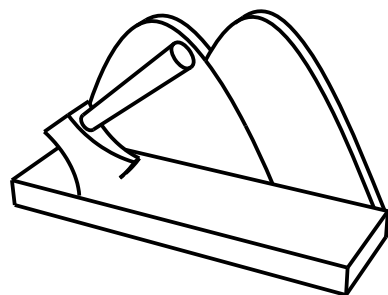
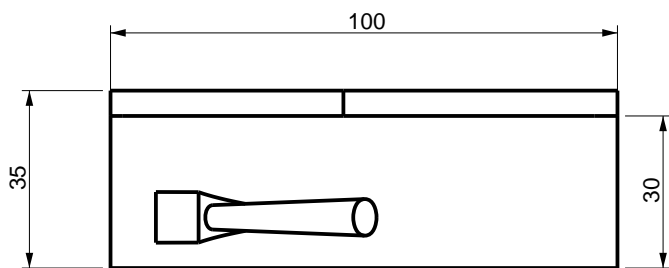

1	Base	Madera	45 %
2	Montañas	Guadua-Mad	40 %
3	Hacha	Madera	15 %
No.	Pieza	Material	Cant. o %

Tabla de Componentes

Nombre de la Pieza: Tarjetero		Referencia: ESC. to fit		Hoja No. 1/1	
Oficio: Ebanistería en Guadua		Técnica: Cortes y pegas		Materia Prima: Guadua y madera (varias)	
Especificaciones Técnicas: Combinación de maderas con la guadua para un producto de origen tradicional para el Quindío, símbolo de la colonización (troco y hacha).					
Color: Natural (según maderas)		Capacidad de Producción / mes:		Dimensiones Generales (mm)	
Peso (gr.):	Precio Unitario: \$	Precio por mayor: \$	Largo: 14	Ancho: 30	Alto: 6
Artesano: Juan Pablo Martínez		Teléfono: 3207468306		Diámetro:	
Grupo o Taller: Vicargua			Departamento: Quindío		Ciudad: Armenia
Certificado Hecho a Mano <input type="checkbox"/> Si • <input checked="" type="checkbox"/> No X•			Localidad <input type="checkbox"/> Vereda <input type="checkbox"/> Resguardo <input type="checkbox"/> :		

Observaciones:

Responsable: Jairo Andrés Rodríguez	Dibujante: Jairo Andrés Rodríguez
Aprobado por: Carol Tatiana Cuellar	Fecha: 28/04/2010

Terminada
 En proceso



FORMATO
Ficha de Producto y
Planos Técnicos
Carta

CODIGO: FORFAT24

V.1

FECHA: 2007 10 18

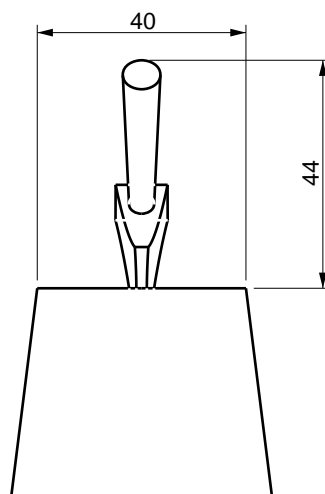
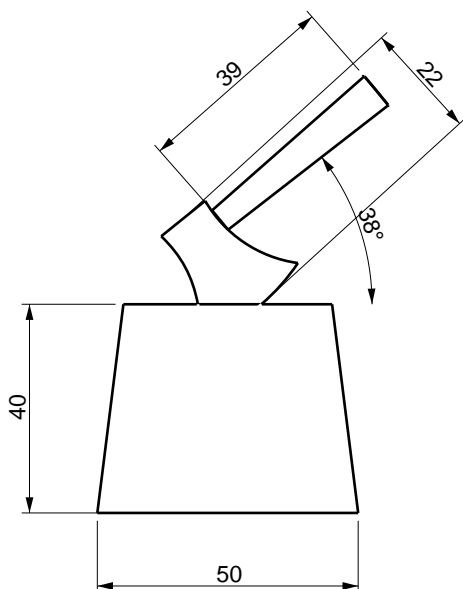
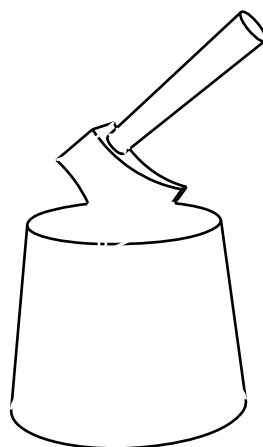
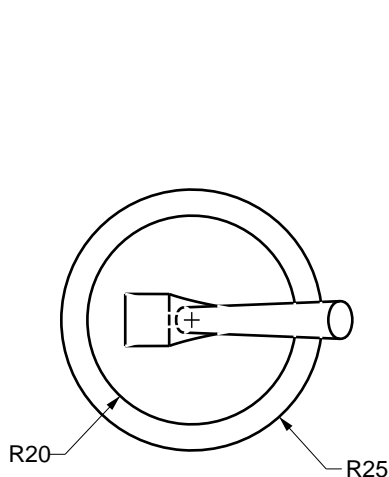

1	Base	Madera	45 %
2	Montañas	Guadua-Mad	40 %
3	Hacha	Madera	15 %
No.	Pieza	Material	Cant. o %

Tabla de Componentes

Nombre de la Pieza: **Tarjetero** Referencia: **ESC. to fit** Hoja No. **1/1**
 Oficio: **Ebanistería en Guadua** Técnica: **Cortes y pegas** Materia Prima: **Guadua y madera (varias)**

Especificaciones Técnicas: .

Color: Natural (según maderas)		Capacidad de Producción / mes:		Dimensiones Generales (mm)			
Peso (gr.):	Precio Unitario: \$	Precio por mayor: \$		Largo:	Ancho:	Alto:	Diámetro:
				50	50	84	

Artesano: **Juan Pablo Martínez** Teléfono: **3207468306**
 Grupo o Taller: **Vicargua** Departamento: **Quindío** Ciudad: **Armenia**
 Certificado Hecho a Mano Si • No X• Localidad Vereda Resguardo

Observaciones:

Responsable: **Jairo Andrés Rodríguez** Dibujante: **Jairo Andrés Rodríguez**
 Aprobado por: **Carol Tatiana Cuellar** Fecha: **28/04/2010** Referente(s) Línea Muestra

Terminada
 En proceso



FORMATO
Ficha de Producto y
Planos Técnicos
Carta

CODIGO: FORFAT24

V.1

FECHA: 2007 10 18

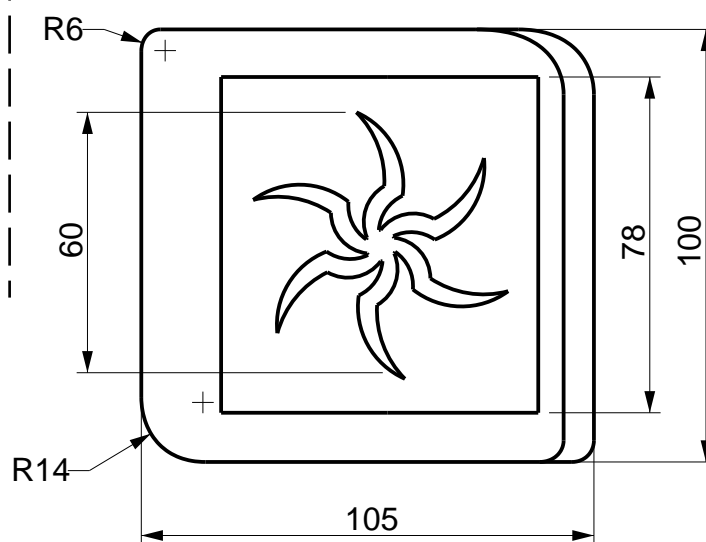
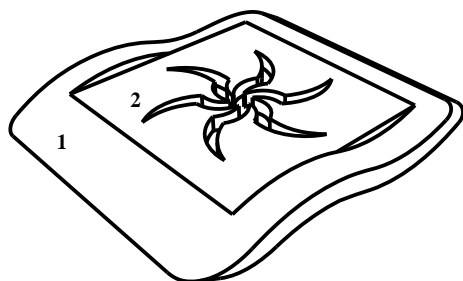
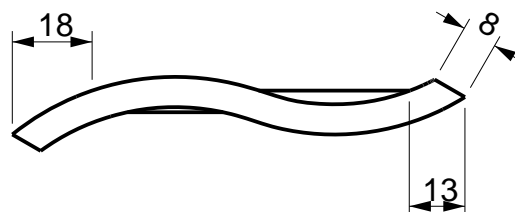

1	Marco	Guadua	60 %
2	Superficie	Cedro Negro	40 %
No.	Pieza	Material	Cant. o %
Tabla de Componentes			

Nombre de la Pieza: Portavasos Riendas Referencia: ESC. to fit Hoja No. 1/1

Oficio: Carpintería en Guadua Técnica: Corte, armado y calado Materia Prima: Guadua y madera (Cedro negro)

Especificaciones Técnicas: Producto compuesto por dos secciones de guadua unidas de forma invertida con una perforación interna donde se coloca una superficie plana de madera con un detalle calado donde se colocara el vaso.

Color: Natural		Capacidad de Producción / mes:		Dimensiones Generales (mm)			
Peso (gr.):	Precio Unitario: \$	Precio por mayor: \$		Largo:	Ancho:	Alto:	Diámetro:
				105	100	16	

Artesano: Jhon Jairo Molina		Teléfono: 3175045716	
Grupo o Taller: Molinari		Departamento: Quindío	
Certificado Hecho a Mano Si • No •		Ciudad: Córdoba	
Localidad <input type="checkbox"/> Vereda <input type="checkbox"/> Resguardo <input type="checkbox"/> :			

Observaciones: Portavasos apilable

Responsable: Jairo Andrés Rodríguez		Dibujante: Jairo Andrés Rodríguez	
Aprobado por: Carol Tatiana Cuellar		Fecha: 28/04/2010	Referente(s) <input type="checkbox"/> Línea <input type="checkbox"/> Muestra <input type="checkbox"/>



FORMATO
Ficha de Producto y
Planos Técnicos
Carta

CODIGO: FORFAT24

V.1

FECHA: 2007 10 18

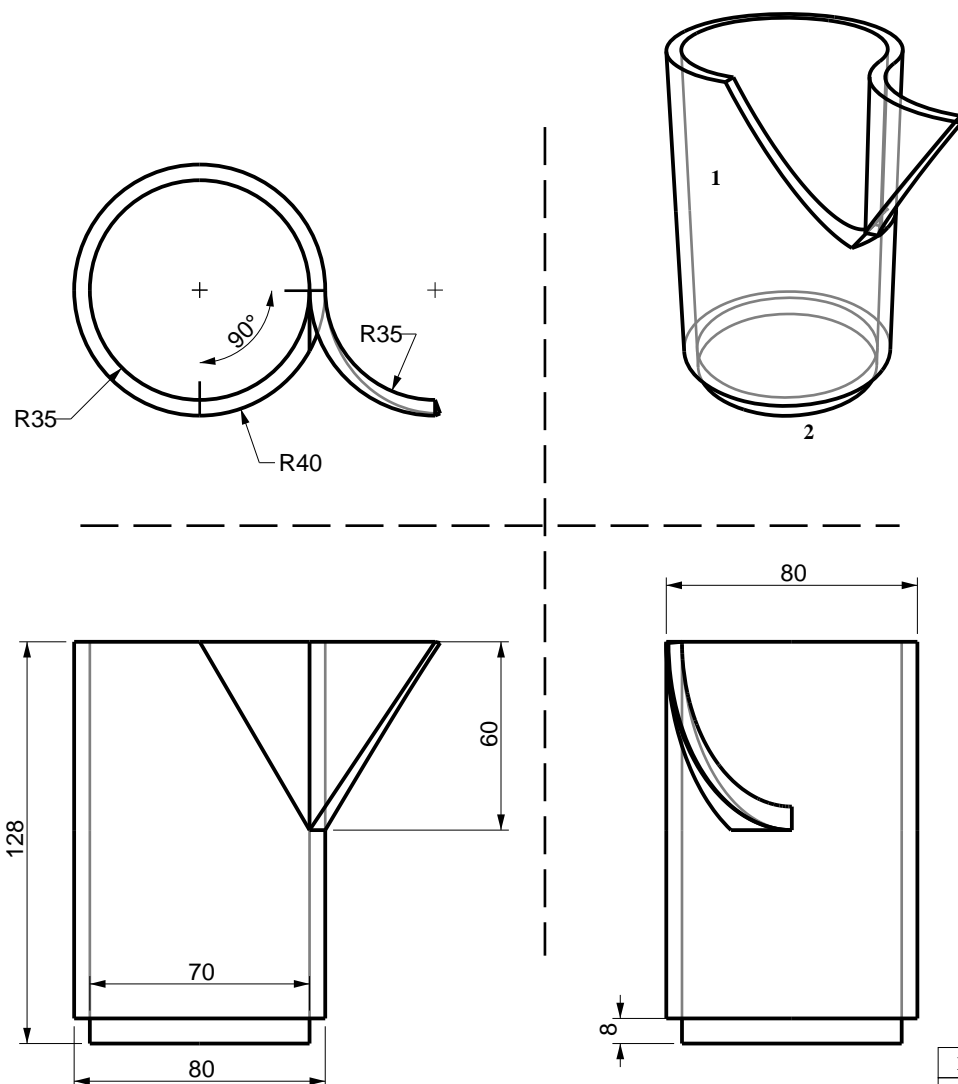

1	Canuto	Guadua	90 %
2	Base	Madera	10 %
No.	Pieza	Material	Cant. o %
Tabla de Componentes			

Nombre de la Pieza: Portalápices canuto Referencia: ESC. to fit Hoja No. 1/1
 Oficio: Carpintería en Guadua Técnica: Corte y armado Materia Prima: Guadua y madera (Cedro negro)

Especificaciones Técnicas: Producto basado en un sencillo canuto de guadua donde un corte diagonal ensamblado de forma invertida recrea el efecto plástico del material, asemejando una hoja caulinar.

Color: Natural		Capacidad de Producción / mes:		Dimensiones Generales (mm)			
Peso (gr.):	Precio Unitario: \$	Precio por mayor: \$		Largo:	Ancho:	Alto:	Diámetro:
				120	80	130	

Artesano: Giovany Gonzalez Teléfono: 3116105250

Grupo o Taller: Departamento: Quindío Ciudad: Córdoba

Certificado Hecho a Mano Si • No X• Localidad Vereda Resguardo :

Observaciones:

Responsable: Jairo Andrés Rodríguez Dibujante: Jairo Andrés Rodríguez

Aprobado por: Carol Tatiana Cuellar Fecha: 28/04/2010 Referente(s) Línea Muestra

Terminada
 En proceso



FORMATO
Ficha de Producto y
Planos Técnicos
Carta

CODIGO: FORFAT24

V.1

FECHA: 2007 10 18

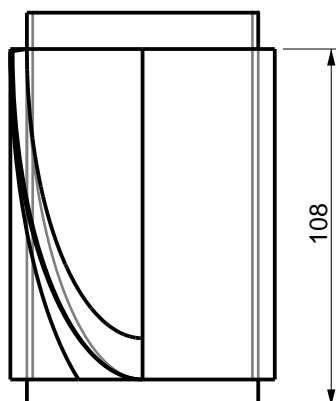
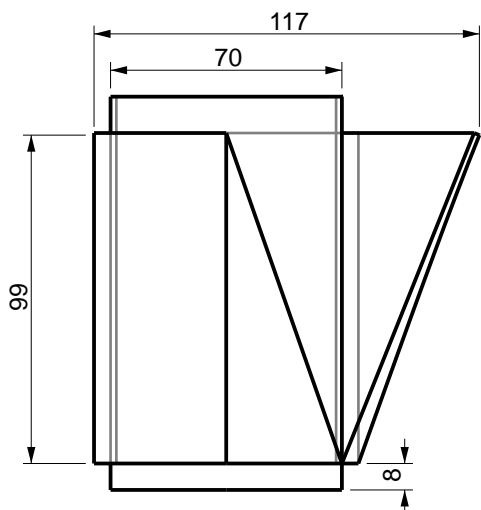
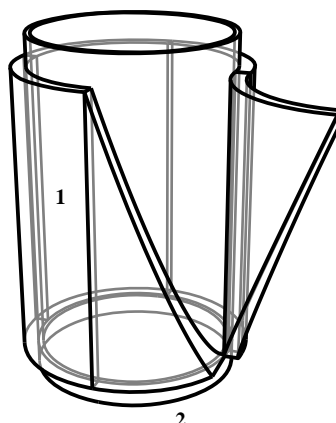
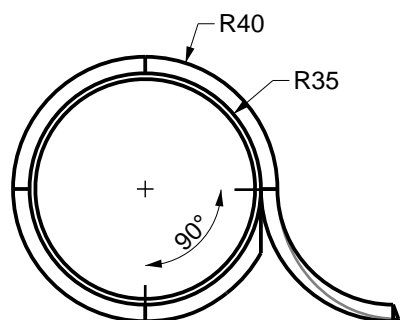

1	Canuto	Guadua	90 %
2	Base	Madera	10 %
No.	Pieza	Material	Cant. o %
Tabla de Componentes			

Nombre de la Pieza: Solitario canuto Referencia: ESC. to fit Hoja No. 1/1
 Oficio: Carpintería en Guadua Técnica: Corte y armado Materia Prima: Guadua y madera (Cedro negro)

Especificaciones Técnicas: Producto basado en un sencillo canuto de guadua donde un corte diagonal ensamblado de forma invertida recrea el efecto plástico del material, asemejando una hoja caulinar.

Color: Natural		Capacidad de Producción / mes:		Dimensiones Generales (mm)			
Peso (gr.):	Precio Unitario: \$	Precio por mayor: \$		Largo:	Ancho:	Alto:	Diámetro:
				120	80	110	

Artesano: Giovany Gonzalez Teléfono: 3116105250
 Grupo o Taller: Departamento: Quindío Ciudad: Córdoba
 Certificado Hecho a Mano Si • No X • Localidad Vereda Resguardo :

Observaciones:

Responsable: Jairo Andrés Rodríguez Dibujante: Jairo Andrés Rodríguez
 Aprobado por: Carol Tatiana Cuellar Fecha: 28/04/2010 Referente(s) Línea Muestra

Terminada
 En proceso



FORMATO
Ficha de Producto y
Planos Técnicos
Carta

CODIGO: FORFAT24

V.1

FECHA: 2007 10 18

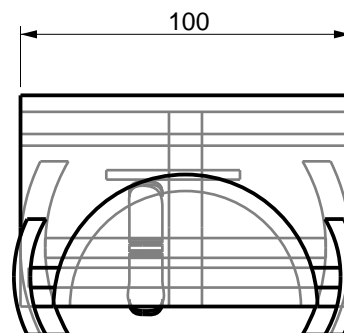
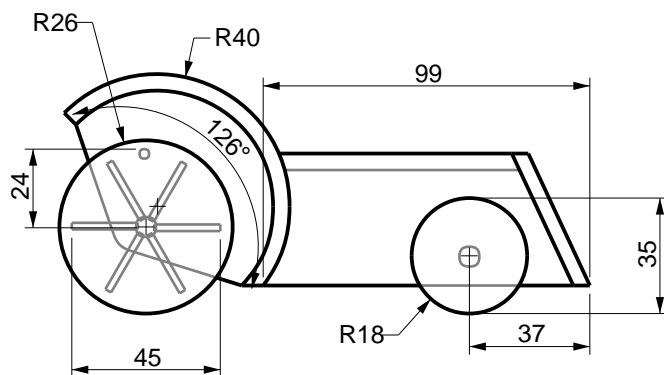
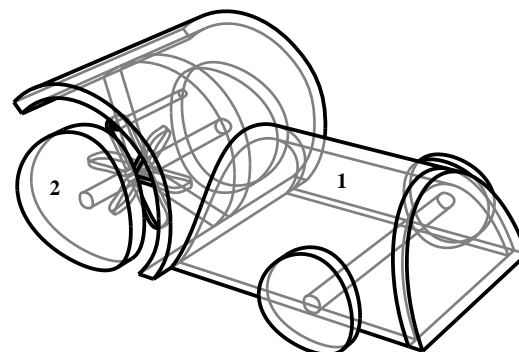
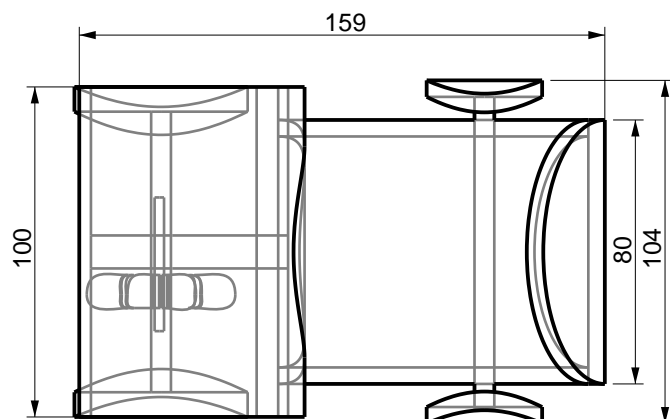

1	Chasis	Guadua	80 %
2	Ruedas	Madera	20%
No.	Pieza	Material	Cant. o %
Tabla de Componentes			

Nombre de la Pieza: Carrito en guadua Referencia: ESC. to fit Hoja No. 1/1
 Oficio: Carpintería en Guadua Técnica: Corte y armado Materia Prima: Guadua y madera (Cedro negro)

Especificaciones Técnicas: Producto infantil compuesto por dos secciones de guadua que se unen perpendicularmente. A esta estructura se adicionan las rudas de madera.

Color: Natural	Capacidad de Producción / mes:	Dimensiones Generales (mm)				
Peso (gr.):	Precio Unitario: \$	Precio por mayor: \$	Largo: 160	Ancho: 100	Alto: 110	Diámetro:

Artesano: Julieta Puerta Teléfono: 3168939364
 Grupo o Taller: Departamento: Quindío Ciudad: Córdoba
 Certificado Hecho a Mano Si • No X • Localidad Vereda Resguardo :

Observaciones:

Responsable: Jairo Andrés Rodríguez Dibujante: Jairo Andrés Rodríguez
 Aprobado por: Carol Tatiana Cuellar Fecha: 28/04/2010 Referente(s) Línea Muestra

Terminada
 En proceso



FORMATO
Ficha de Producto y
Planos Técnicos
Carta

CODIGO: FORFAT24

V.1

FECHA: 2007 10 18

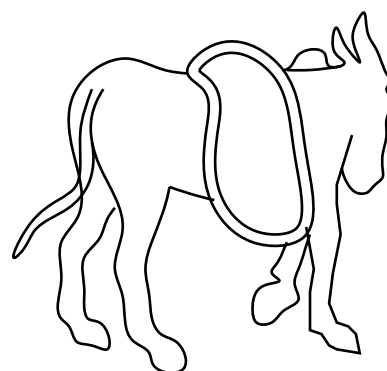
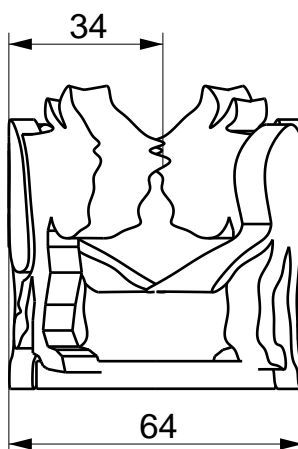
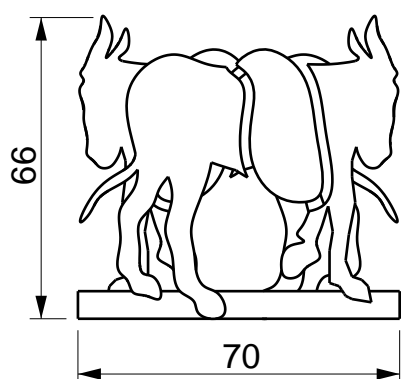
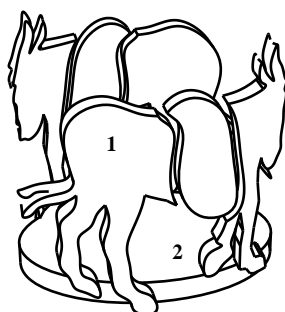
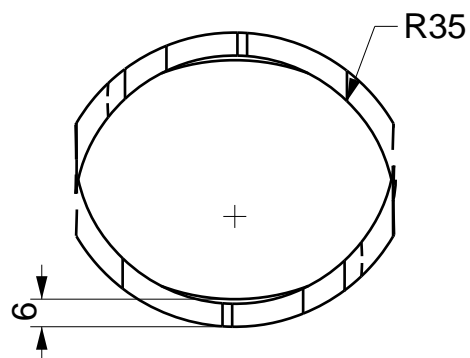

1	Mula	Guadua	80 %
2	Base	Madera	20%
No.	Pieza	Material	Cant. o %
Tabla de Componentes			

Nombre de la Pieza: Servilletero Típico Referencia: ESC. to fit Hoja No. 1/1
 Oficio: Carpintería en Guadua Técnica: Corte y armado Materia Prima: Guadua y madera (Cedro negro)

Especificaciones Técnicas: Calado en guadua rolliza de la silueta de una mula típica de la cultura arriera. Su reflejo sobre una base circular compone el producto.

Color: Natural		Capacidad de Producción / mes:		Dimensiones Generales (mm)			
Peso (gr.):	Precio Unitario: \$	Precio por mayor: \$		Largo:	Ancho:	Alto:	Diámetro:
				70	64	66	

Artesano: Jose Fredy Molina Teléfono: 3113339714
 Grupo o Taller: Molinari Departamento: Quindío Ciudad: Córdoba
 Certificado Hecho a Mano Si • No X• Localidad Vereda Resguardo :

Observaciones:

Responsable: Jairo Andrés Rodríguez Dibujante: Jairo Andrés Rodríguez
 Aprobado por: Carol Tatiana Cuellar Fecha: 28/04/2010 Referente(s) Línea Muestra

Terminada
 En proceso



FORMATO
Ficha de Producto y
Planos Técnicos
Carta

CODIGO: FORFAT24

V.1

FECHA: 2007 10 18

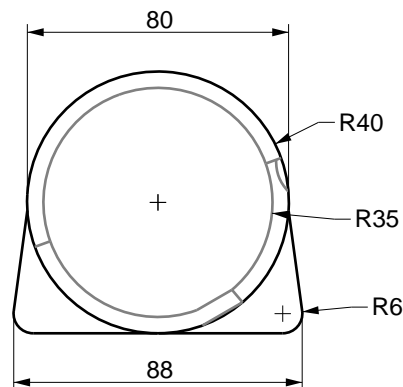
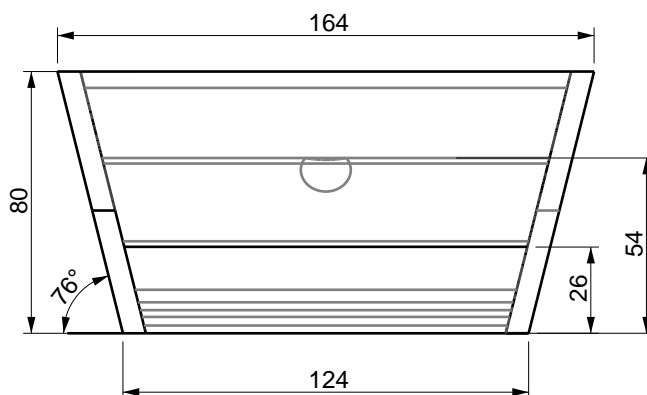
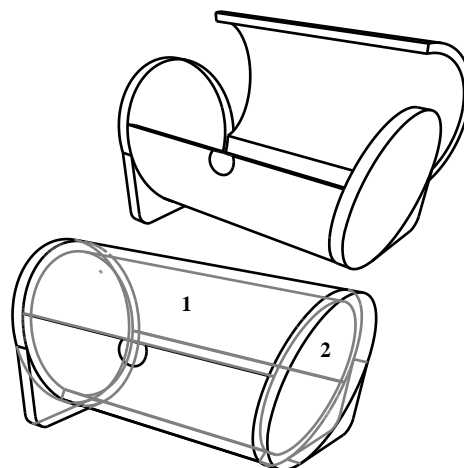
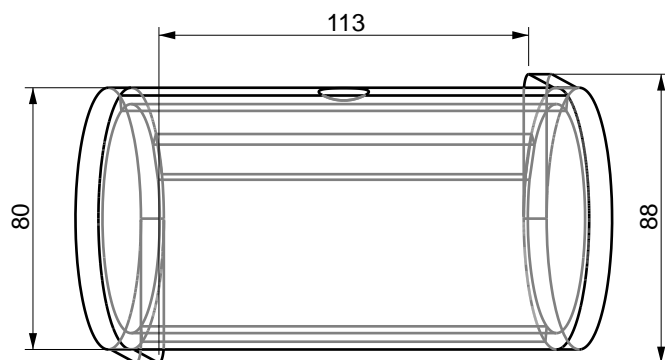

1	Canuto	Guadua	70 %
2	Tapas	Madera	30%
No.	Pieza	Material	Cant. o %
Tabla de Componentes			

Nombre de la Pieza: Baúl Referencia: ESC. to fit Hoja No. 1/1
 Oficio: Carpintería en Guadua Técnica: Corte y armado Materia Prima: Guadua y madera (Cedro negro)

Especificaciones Técnicas: Rediseño del baúl tradicional donde se realizan cortes diagonales sobre el canuto de guadua resolviendo los apoyos con la tapas laterales..

Color: Natural		Capacidad de Producción / mes:		Dimensiones Generales (mm)			
Peso (gr.):	Precio Unitario: \$	Precio por mayor: \$		Largo:	Ancho:	Alto:	Diámetro:
				164	88	80	

Artesano: Jhon Jairo Molina Teléfono: 3175045716
 Grupo o Taller: Molinari Departamento: Quindío Ciudad: Córdoba
 Certificado Hecho a Mano Si • No X • Localidad Vereda Resguardo :

Observaciones:

Responsable: Jairo Andrés Rodríguez Dibujante: Jairo Andrés Rodríguez
 Aprobado por: Carol Tatiana Cuellar Fecha: 28/04/2010 Referente(s) Línea Muestra

Terminada
 En proceso



FORMATO
Ficha de Producto y
Planos Técnicos
Carta

CODIGO: FORFAT24

V.1

FECHA: 2007 10 18

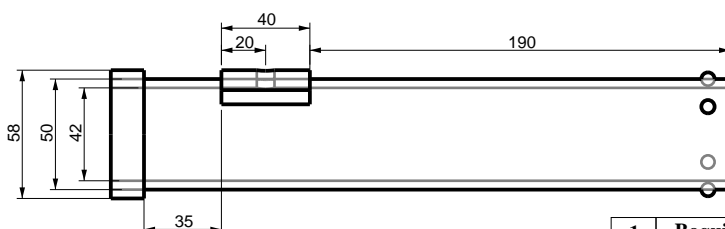
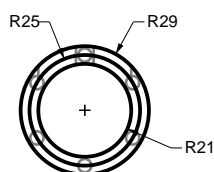
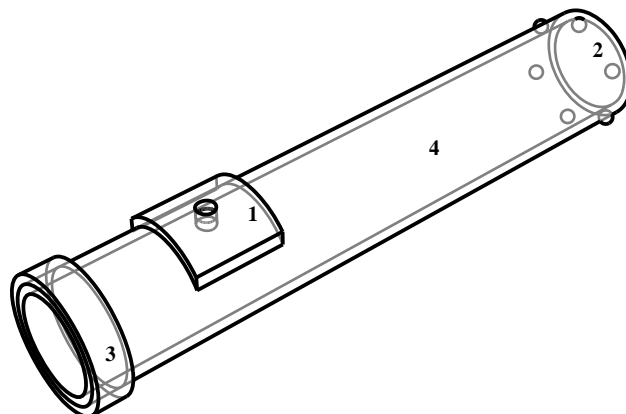
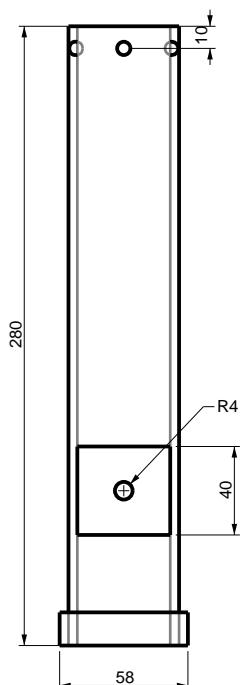

1	Boquilla	Guadua	15 %
2	Decoración	Guadua	5%
3	Tapón	Guadua	10%
4	Cuerpo	Guadua	70%
No.	Pieza	Material	Cant. o %

Tabla de Componentes

Nombre de la Pieza: **Corneta** Referencia: **ESC. to fit** Hoja No. **1/1**
 Oficio: **Carpintería en Guadua** Técnica: **Corte y armado** Materia Prima: **Bambú y semillas**

Especificaciones Técnicas: **Producto lúdico que funciona como un instrumento de viento. Bambú de diferentes diámetros, uno adentro del otro forman una cavidad sonora que permite a emisión de un sonido fuerte.**

Color: Natural	Capacidad de Producción / mes:	Dimensiones Generales (mm)				
Peso (gr.):	Precio Unitario: \$	Precio por mayor: \$	Largo:	Ancho:	Alto:	Diámetro:
			280	60	60	

Artesano: **Carlos Alberto Aroz** Teléfono: **3117217260**
 Grupo o Taller: Departamento: **Quindío** Ciudad: **Córdoba**
 Certificado Hecho a Mano Si • No X• Localidad Vereda Resguardo

Observaciones:

Responsable: **Jairo Andrés Rodríguez** Dibujante: **Jairo Andrés Rodríguez**
 Aprobado por: **Carol Tatiana Cuellar** Fecha: **28/04/2010** Referente(s) Línea Muestra



FORMATO
Ficha de Producto y
Planos Técnicos
Carta

CODIGO: FORFAT24

V.1

FECHA: 2007 10 18

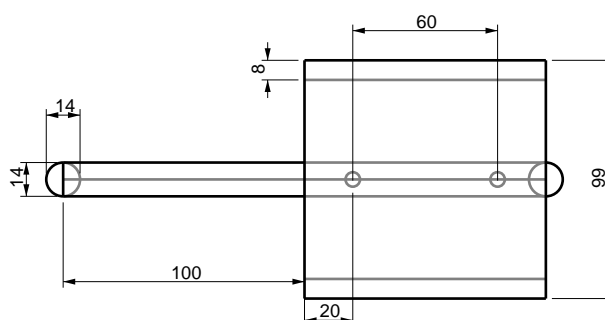
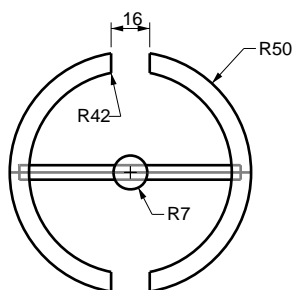
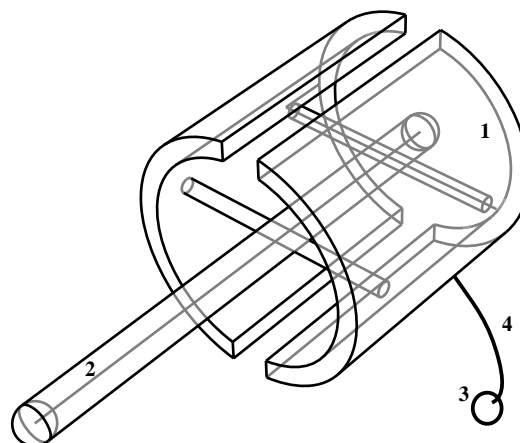
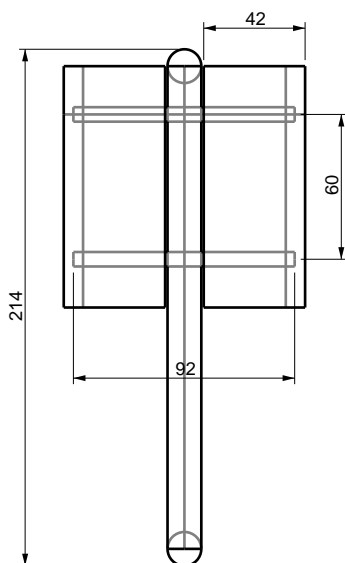

No.	Pieza	Material	Cant. o %
1	Caja	Guadua	60 %
2	Travesaño	Bambu	25%
3	Cuentas	Semillas	10%
4	Cuerda	Hilo enserado	5%
Tabla de Componentes			

Nombre de la Pieza: Taca-Taca Referencia: ESC. to fit Hoja No. 1/1
 Oficio: Carpintería en Guadua Técnica: Corte y armado Materia Prima: Guadua, bambú y semillas

Especificaciones Técnicas: Instrumento musical sencillo que funciona al utilizar la guadua secciona como caja de resonancia. Las semillas permiten golpear las guaduas con un movimiento oscilante.

Color: Natural	Capacidad de Producción / mes:	Dimensiones Generales (mm)				
Peso (gr.):	Precio Unitario: \$	Precio por mayor: \$	Largo: 210	Ancho: 66	Alto: 66	Diámetro: 92

Artesano: Carlos Alberto Arozz Teléfono: 3117217260
 Grupo o Taller: Departamento: Quindío Ciudad: Córdoba
 Certificado Hecho a Mano Si • No X • Localidad Vereda Resguardo :

Observaciones:

Responsable: Jairo Andrés Rodríguez Dibujante: Jairo Andrés Rodríguez
 Aprobado por: Carol Tatiana Cuellar Fecha: 28/04/2010 Referente(s) Línea Muestra

Terminada
 En proceso



FORMATO
Ficha de Producto y
Planos Técnicos
Carta

CODIGO: FORFAT24

V.1

FECHA: 2007 10 18

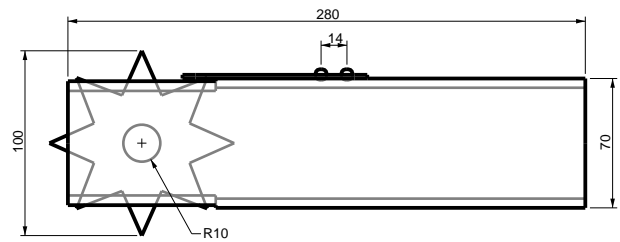
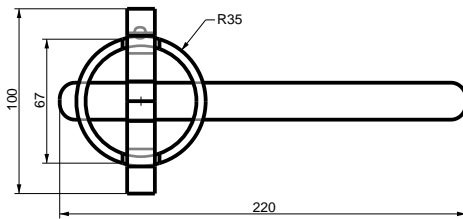
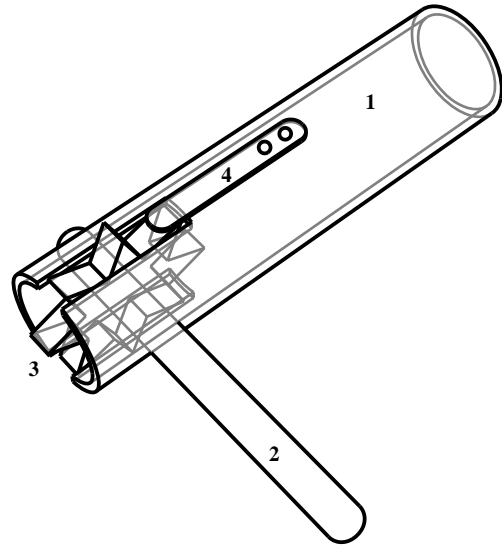
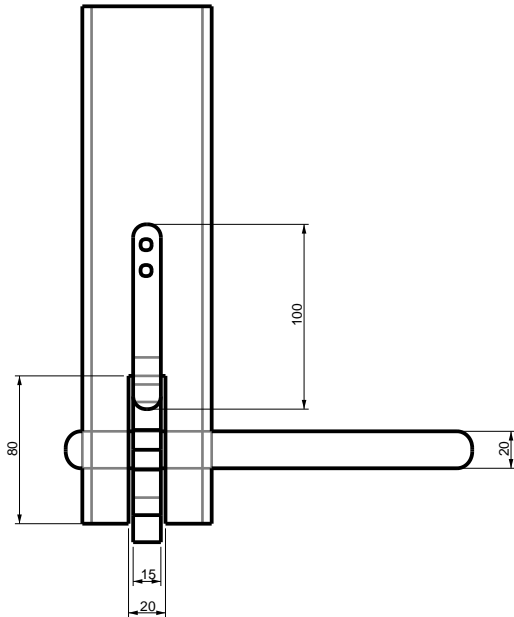

1	Caja	Guadua	60 %
2	Travesaño	Bambu	25%
3	Rueda	Semillas	10%
4	Lata	Bambu	5%
No.	Pieza	Material	Cant. o %

Tabla de Componentes

Nombre de la Pieza: Matraca Referencia: ESC. to fit Hoja No. 1/1
 Oficio: Carpintería en Guadua Técnica: Corte y armado Materia Prima: Guadua, semillas y madera (Cedro negro)

Especificaciones Técnicas: Uso de una sección de bambú como caja de resonancia para la percusión de una rueda dentada de madera sobre una lamina delgada de bambú.

Color: Natural	Capacidad de Producción / mes:	Dimensiones Generales (mm)				
Peso (gr.):	Precio Unitario: \$	Precio por mayor: \$	Largo: 220	Ancho: 100	Alto: 100	Diámetro:

Artesano: Carlos Alberto Aroz Teléfono: 3117217260
 Grupo o Taller: Departamento: Quindío Ciudad: Córdoba
 Certificado Hecho a Mano Si • No X • Localidad Vereda Resguardo :

Observaciones:

Responsable: Jairo Andrés Rodríguez Dibujante: Jairo Andrés Rodríguez
 Aprobado por: Carol Tatiana Cuellar Fecha: 28/04/2010 Referente(s) Línea Muestra

Terminada
 En proceso



FORMATO
Ficha de Producto y
Planos Técnicos
Carta

CODIGO: FORFAT24

V.1

FECHA: 2007 10 18

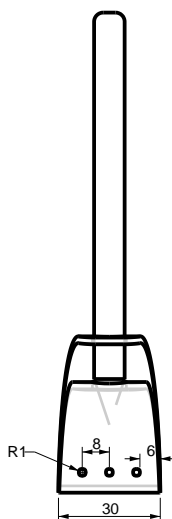
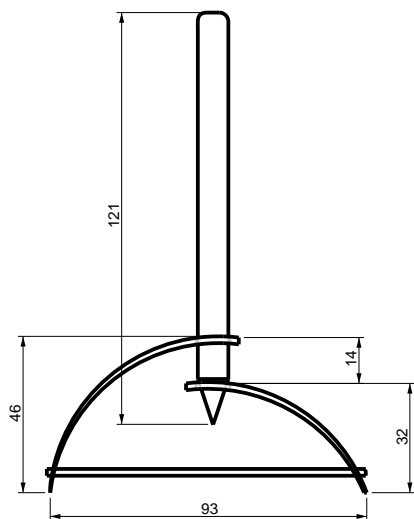
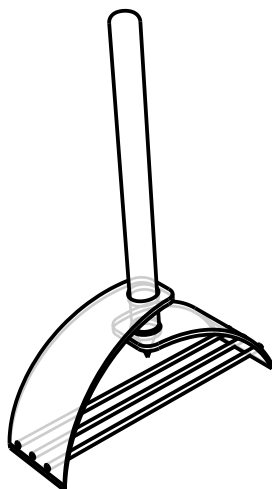
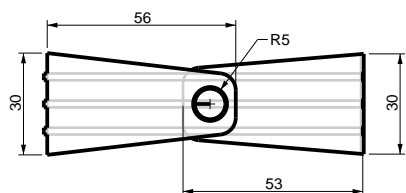

No.	Pieza	Material	Cant. o %
1	Cuerpo	Coco	60 %
2	Pinchos	Bambu	10%
3	Lapicero	Gauda-coco	30%
Tabla de Componentes			

Nombre de la Pieza: Lapicero de escritorio **Referencia:** ESC. to fit **Hoja No. 1/1**
Oficio: Carpintería en Guadua **Técnica:** Corte y armado **Materia Prima:** Guadua, coco y bambu

Especificaciones Técnicas: Dos Secciones superpuestas de coco unidas por palitos de bambu, sirven de soporte a un lapicero de escritorio.

Color: Natural		Capacidad de Producción / mes:		Dimensiones Generales (mm)			
Peso (gr.):	Precio Unitario: \$	Precio por mayor: \$		Largo:	Ancho:	Alto:	Diámetro:
				93	30	150	

Artesano: Vicente Ramirez **Teléfono:** 3206700487
Grupo o Taller: **Departamento:** Quindío **Ciudad:** Córdoba
Certificado Hecho a Mano Si • No X• **Localidad** **Vereda** **Resguardo** :

Observaciones:

Responsable: Jairo Andrés Rodríguez **Dibujante:** Jairo Andrés Rodríguez
Aprobado por: Carol Tatiana Cuellar **Fecha:** 28/04/2010 **Referente(s)** **Línea** **Muestra**

Terminada
 En proceso