



CONVENIO  
SENA - ARTESANIAS DE COLOMBIA - COSURCA  
1997

**TEJEDURÍA EN GUANGA CON LANA DE OVEJA**  
**BOLIVAR - CAUCA**  
REGIONAL OCCIDENTE

Anexo  
Fichas técnicas de producto y planos técnicos

CLAUDIA HELENA GONZALEZ

CUADERNO DE DISEÑO  
ETAPA DE  
PRODUCCIÓN

*Santafé de Bogotá , Marzo de 1998*

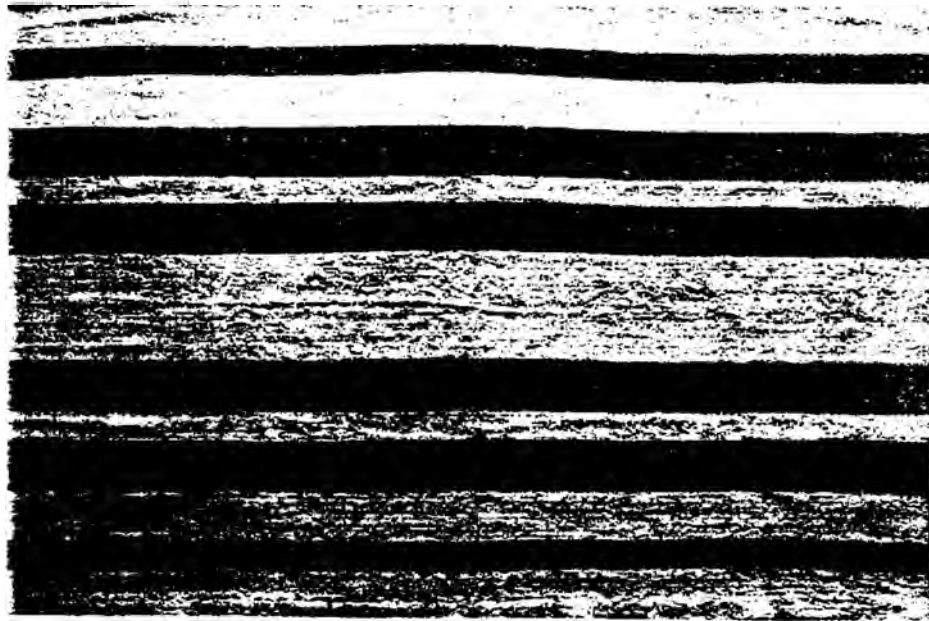

PIEZA: TAPETE	LINEA: AMBIENTES - ZONAS SOCIALES	ARTESANO: ANA TULIA IJAJI
NOMBRE: TAPETE ANGONI CLASICO	REFERENCIA:	DEPARTAMENTO: CAUCA
OFICIO: TEJEDURIA	LARGO(ICM): 1.80 ANCHO(ICM): 1.20 ALTO(ICM):	CIUDAD/MUNICIPIO: BOLIVAR
TECNICA: TELAR VERTICAL - GUANGA	DIAMETRO(ICM):	PESO(GR): 2.200 LOCALIDAD/VEREDA/ : ANGONI
RECURSO NATURAL: VELLON DE LANA	COLOR: NATURALES CRUDO/CAFE	RESGUARDO:
MATERIA PRIMA: LANA DE OVEJA	CERTIFICADO HECHO A MANO: SI <input type="checkbox"/> NO <input checked="" type="checkbox"/>	TIPO DE POBLACION: RURAL

MERCADO OBJETIVO: MEDIO ALTO Y ALTO	COSTO	PRECIO
PRODUCCION/MES: 45 UNIDADES	UNITARIO: \$ 60.000	UNITARIO: \$ 64.400
EMPAQUE:	P. MAYOR:	P. MAYOR:
EMBALAJE: CAJAS DE CARTON FORRADAS CON PLASTICO	EMPAQUE:	EMPAQUE:

OBSERVACIONES: LOS CALCULOS DE PRODUCCION POR MES SE ESTABLECIERON  
CONTANDO CON LA MATERIA PRIMA YA HILADA Y CON UN PROMEDIO DE 15 ARTESANAS  
PARA SU PRODUCCION.



RESPONSABLE: CLAUDIA HELENA GONZALEZ      FECHA: NOVIEMBRE 1997

SISTEMA DE REFERENCIA  1  9  1  9  1  4      TIPO DE FICHA: REFERENTE(S)  MUESTRA  LINEA

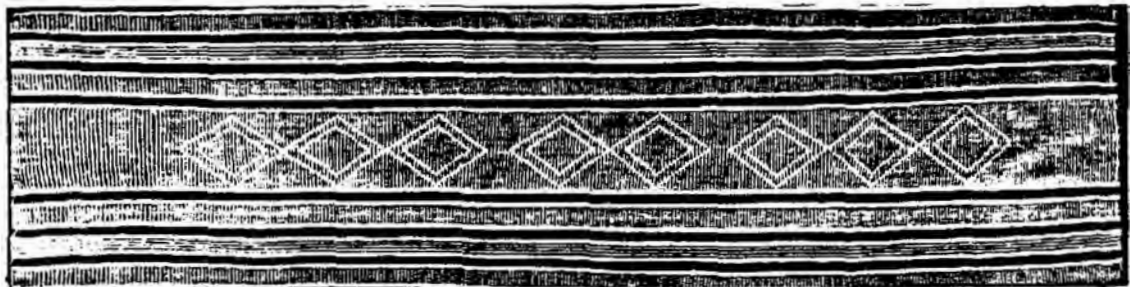
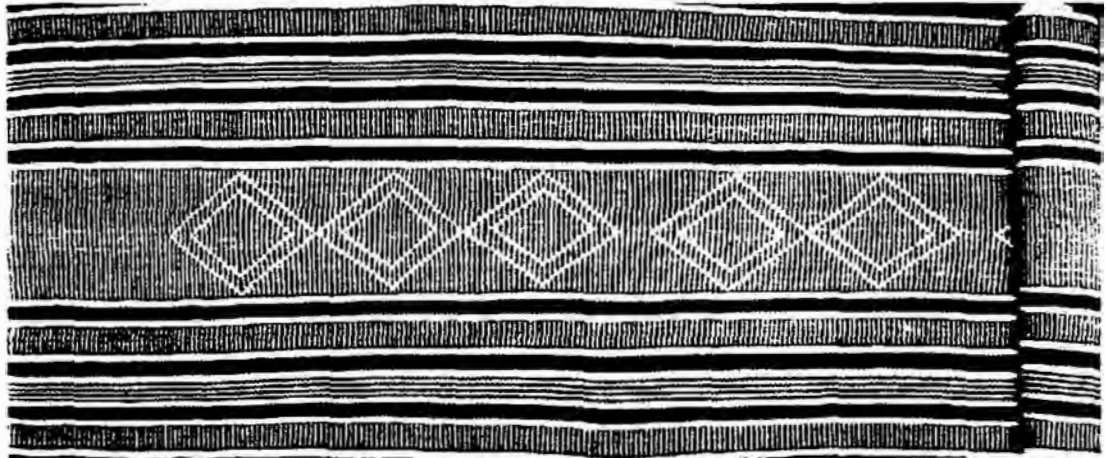

PIEZA: CAMINO DE MESA	LINEA: AMBIENTES - ZONAS SOCIALES	ARTESANO: ISMAELINA IMBACHI
NOMBRE: CAMINO DE MESA ANGONI CLASICO	REFERENCIA:	DEPARTAMENTO: CAUCA
OFICIO: TEJEDURIA	LARGO(CM): 150 ANCHO(CM): 40 ALTO(CM):	CIUDAD/MUNICIPIO: BOLIVAR
TECNICA: TELAR VERTICAL - GUANGA	DIAMETRO(CM):	PESO(GR): 380 LOCALIDAD/VEREDA/ : ANGONI
RECURSO NATURAL: VELLON DE LANA	COLOR: NATURALES CRUDO/CAFE	RESGUARDO:
MATERIA PRIMA: LANA DE OVEJA	CERTIFICADO HECHO A MANO: Si <input type="checkbox"/> No <input checked="" type="checkbox"/>	TIPO DE POBLACION: RURAL

MERCADO OBJETIVO: MEDIO ALTO Y ALTO	COSTO	PRECIO
PRODUCCION/MES: 20 UNIDADES	UNITARIO: \$ 38.000	UNITARIO: \$ 38.800
EMPAQUE:	P. MAYOR:	P. MAYOR:
EMBALAJE: CAJAS DE CARTON FORRADAS CON PLASTICO	EMPAQUE:	EMPAQUE:

OBSERVACIONES: LOS CALCULOS DE PRODUCCION POR MES SE ESTABLECIERON CONTANDO CON LA MATERIA PRIMA YA HILADA Y CON UN PROMEDIO DE 5 ARTESANAS PARA SU PRODUCCION.

RESPONSABLE: CLAUDIA HELENA GONZALEZ      FECHA: NOVIEMBRE 1997

SISTEMA DE REFERENCIA  1  9  1  9  1  4

TIPO DE FICHA: REFERENTE(S)

MUESTRA  LINEA

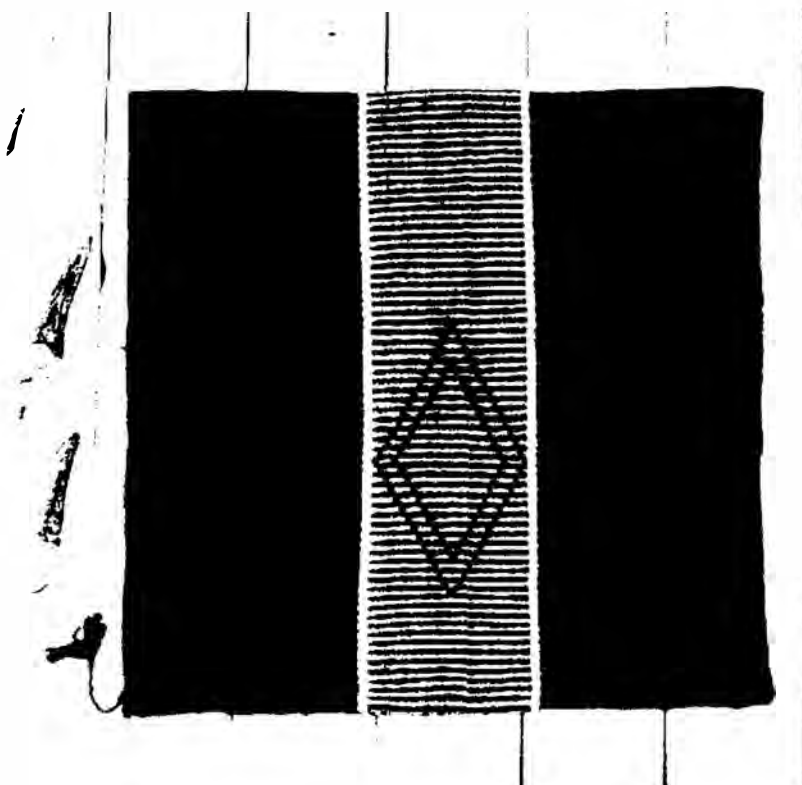

PIEZA: COJIN	LINEA: AMBIENTES - ZONAS SOCIALES	ARTESANO: ANA TULIA IJAJI
NOMBRE : COJIN PARRAGON CLASICO CAFE	REFERENCIA:	DEPARTAMENTO: CAUCA
OFICIO: TEJEDURIA	LARGO(cm): 45 ANCHO(cm): 45 ALTO(cm):	CIUDAD/MUNICIPIO: BOLIVAR
TECNICA: TELAR VERTICAL - GUANGA	DIAMETRO(cm): PESO(GR): 250	LOCALIDAD/VEREDA/ : ANGONI
RECURSO NATURAL: VELLON DE LANA	COLOR: NATURALES CAFE/CRUDO	RESGUARDO:
MATERIA PRIMA: LANA DE OVEJA	CERTIFICADO HECHO A MANO: SI <input type="checkbox"/> NO <input checked="" type="checkbox"/>	TIPO DE POBLACION: RURAL

MERCADO OBJETIVO: MEDIO ALTO Y ALTO	COSTO	PRECIO
PRODUCCION/MES: 160 UNIDADES	UNITARIO: \$ 20.000	UNITARIO: \$ 20.500
EMPAQUE:	P. MAYOR:	P. MAYOR:
EMBALAJE: CAJAS DE CARTON FORRADAS CON PLASTICO	EMPAQUE:	EMPAQUE:

OBSERVACIONES: LOS CALCULOS DE PRODUCCION POR MES SE ESTABLECIERON  
CONTANDO CON LA MATERIA PRIMA YA HILADA Y CON UN PROMEDIO DE 20 ARTESANAS  
PARA SU PRODUCCION.

RESPONSABLE: CLAUDIA HELENA GONZALEZ      FECHA: NOVIEMBRE 1997

SISTEMA DE REFERENCIA  1  9  1  9  1  4      TIPO DE FICHA: REFERENTE(S)       MUESTRA       LINEA       EMPAQUE

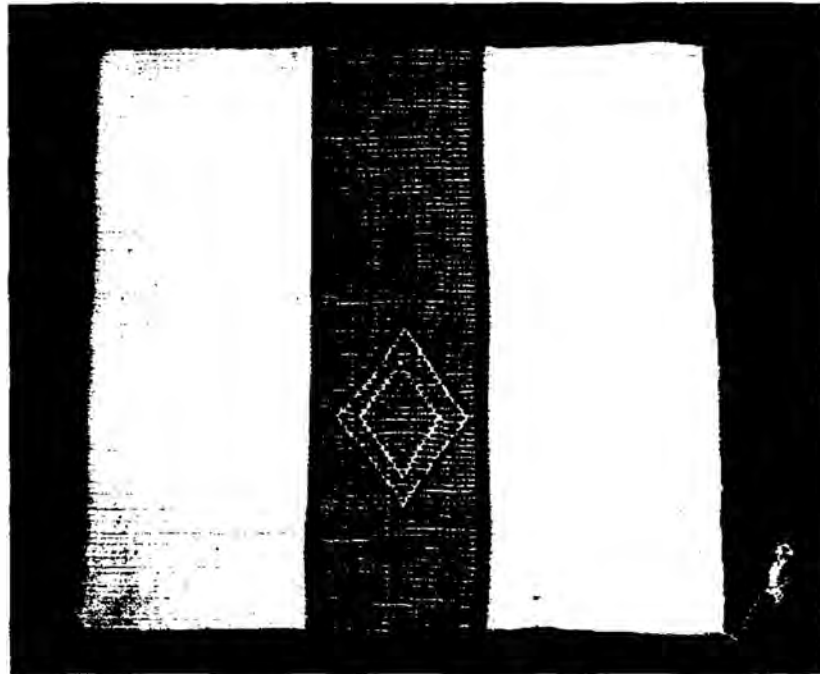

PIEZA: COJIN	LINEA: AMBIENTES - ZONAS SOCIALES	ARTESANO: DELIA MARINA TUQUERRES
NOMBRE : COJIN PARRAGON CLASICO EN CRUDO	REFERENCIA:	DEPARTAMENTO: CAUCA
OFICIO: TEJEDURIA	LARGO(CM): 45 ANCHO(CM): 45 ALTO(CM):	CIUDAD/MUNICIPIO: BOLIVAR
TECNICA: TELAR VERTICAL - GUANGA	DIAMETRO(CM): PESO(GR): 200	LOCALIDAD/VEREDA/ : EL CIDRAL
RECURSO NATURAL: VELLON DE LANA	COLOR: NATURALES CRUDO/CAFE	RESGUARDO:
MATERIA PRIMA: LANA DE OVEJA	CERTIFICADO HECHO A MANO: SI <input type="checkbox"/> NO <input checked="" type="checkbox"/>	TIPO DE POBLACION: RURAL

MERCADO OBJETIVO: MEDIO ALTO Y ALTO	COSTO	PRECIO
PRODUCCION/MES: 160 UNIDADES	UNITARIO: \$ 18.000	UNITARIO: \$ 18.500
EMPAQUE:	P. MAYOR:	P. MAYOR:
EMBALAJE: CAJAS DE CARTON FORRADAS CON PLASTICO	EMPAQUE:	EMPAQUE:

OBSERVACIONES: LOS CALCULOS DE PRODUCCION POR MES SE ESTABLECIERON  
CONTANDO CON LA MATERIA PRIMA YA HILADA Y CON UN PROMEDIO DE 20 ARTESANAS  
PARA SU PRODUCCION.

RESPONSABLE: CLAUDIA HELENA GONZALEZ      FECHA: NOVIEMBRE 1997

SISTEMA DE REFERENCIA  19  19  14      TIPO DE FICHA: REFERENTE(S)       MUESTRA  LINEA

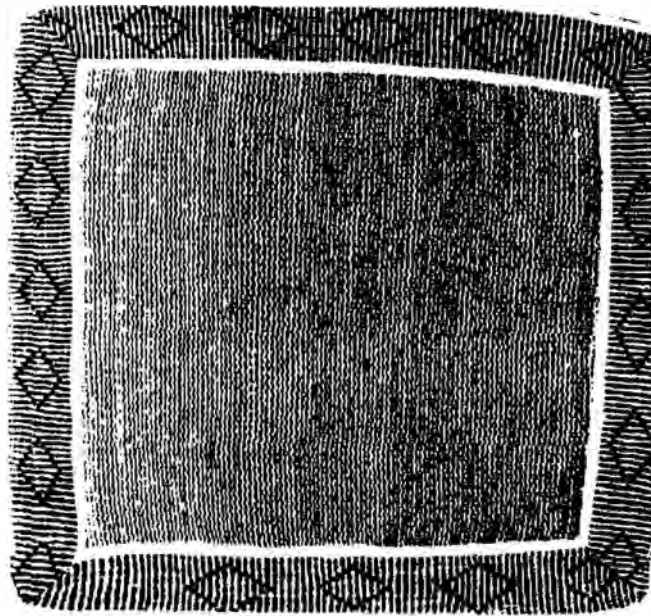

PIEZA: COJIN	LINEA: AMBIENTES - ZONAS SOCIALES	ARTESANO: ORFELINA SAMBONI
NOMBRE: COJIN PESTAÑA CLASICO BASE TAFETAN	REFERENCIA:	DEPARTAMENTO: CAUCA
OFICIO: TEJEDURIA	LARGO(CM): 40 ANCHO(CM): 40 ALTO(CM):	CIUDAD/MUNICIPIO: BOLIVAR
TECNICA: TELAR VERTICAL - GUANGA	DIAMETRO(CM): PESO(GR): 250	LOCALIDAD/VEREDA: ANGONI
RECURSO NATURAL: VELLON DE LANA	COLOR: NATURALES CRUDO/CAFE	RESGUARDO:
MATERIA PRIMA: LANA DE OVEJA	CERTIFICADO HECHO A MANO: SI <input type="checkbox"/> NO <input checked="" type="checkbox"/>	TIPO DE POBLACION: RURAL

MERCADO OBJETIVO: MEDIO ALTO Y ALTO	COSTO	PRECIO
PRODUCCION/MES: 72 UNIDADES	UNITARIO: \$ 20.000	UNITARIO: \$ 20.500
EMPAQUE:	P. MAYOR:	P. MAYOR:
EMBALAJE: CAJAS DE CARTON FORRADAS CON PLASTICO	EMPAQUE:	EMPAQUE:

OBSERVACIONES: LOS CALCULOS DE PRODUCCION POR MES SE ESTABLECIERON  
CONTANDO CON LA MATERIA PRIMA YA HILADA Y CON UN PROMEDIO DE 12 ARTESANAS  
PARA SU PRODUCCION.

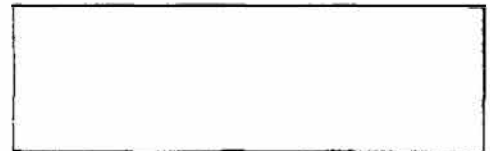

RESPONSABLE: CLAUDIA HELENA GONZALEZ      FECHA: NOVIEMBRE 1997

SISTEMA DE REFERENCIA  1  9  1  9  1  4      TIPO DE FICHA: REFERENTE(S)       MUESTRA       LINEA       EMPAQUE

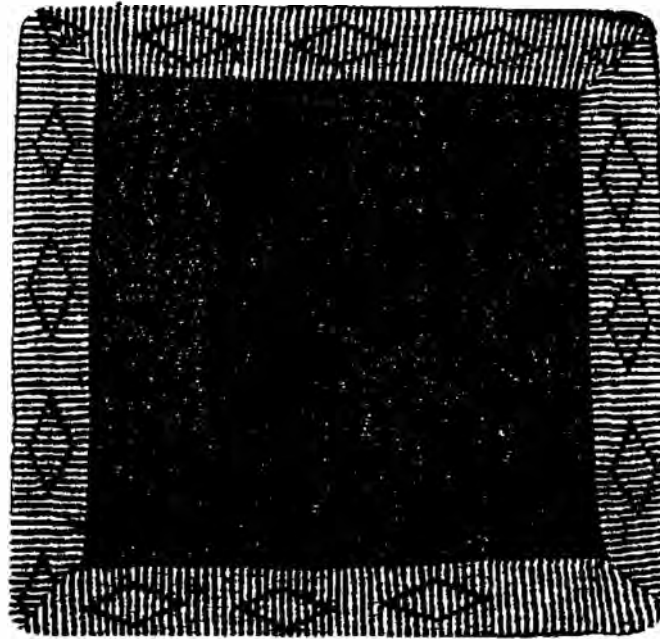

PIEZA: COJIN	LINEA: AMBIENTES - ZONAS SOCIALES	ARTESANO: ORFELINA SAMBONI
NOMBRE: COJIN PESTAÑA CLASICO BASE SARGA	REFERENCIA:	DEPARTAMENTO: CAUCA
OFICIO: TEJEDURIA	LARGO(CM): 40 ANCHO(CM): 40 ALTO(CM):	CIUDAD/MUNICIPIO: BOLIVAR
TECNICA: TELAR VERTICAL - GUANGA	DIAMETRO(CM):	PESO(GR): 280 LOCALIDAD/VEREDA/ : ANGONI
RECURSO NATURAL: VELLON DE LANA	COLOR: NATURALES CRUDO/CAFE	RESGUARDO:
MATERIA PRIMA: LANA DE OVEJA	CERTIFICADO HECHO A MANO: SI <input type="checkbox"/> No <input checked="" type="checkbox"/>	TIPO DE POBLACION: RURAL

MERCADO OBJETIVO: MEDIO ALTO Y ALTO	COSTO	PRECIO
PRODUCCION/MES: 72 UNIDADES	UNITARIO: \$ 20.000	UNITARIO: \$ 20.500
EMPAQUE:	P. MAYOR:	P. MAYOR:
EMBALAJE: CAJAS DE CARTON FORRADAS CON PLASTICO	EMPAQUE:	EMPAQUE:

OBSERVACIONES: LOS CALCULOS DE PRODUCCION POR MES SE ESTABLECIERON CONTANDO CON LA MATERIA PRIMA YA HILADA Y CON UN PROMEDIO DE 12 ARTESANAS PARA SU PRODUCCION.



RESPONSABLE: CLAUDIA HELENA GONZALEZ      FECHA: NOVIEMBRE 1997

SISTEMA DE REFERENCIA  1  9  1  9   1  4      TIPO DE FICHA: REFERENTE(S)       MUESTRA       LINEA       EMPAQUE

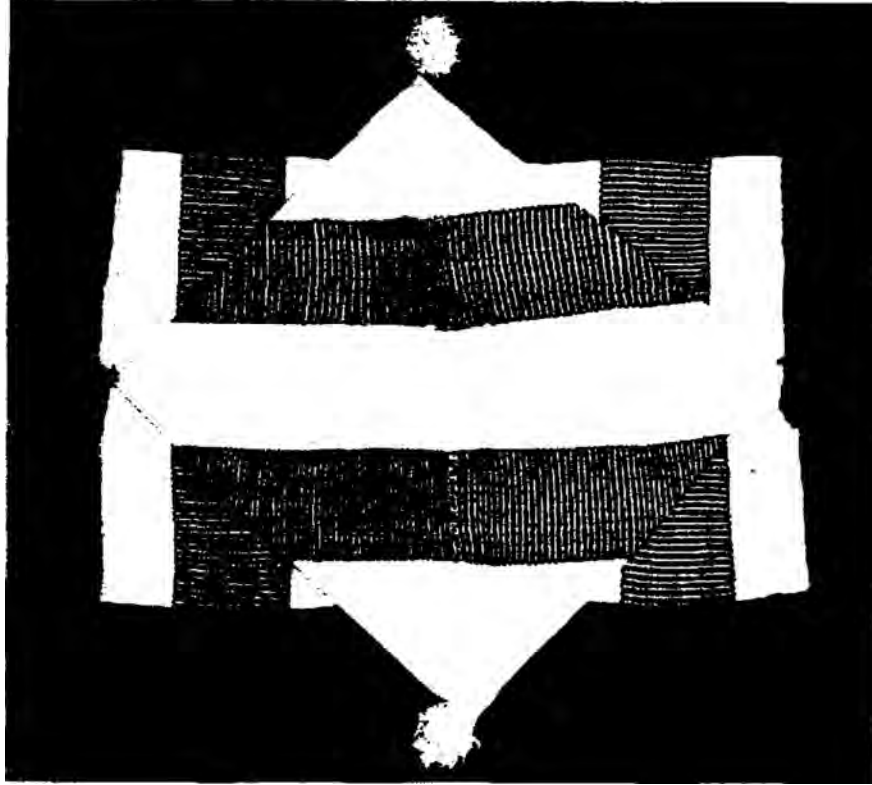

PIEZA: COJIN	LINEA: AMBIENTES - ZONAS SOCIALES	ARTESANO: ISMAELINA IMBACHI VDA. CORDOBA
NOMBRE : COJIN DOBLE YO FRANJA PARRAGON	REFERENCIA:	DEPARTAMENTO: CAUCA
OFICIO: TEJEDURIA	LARGO(CM): 60 ANCHO(CM): 60 ALTO(CM):	CIUDAD/MUNICIPIO: BOLIVAR
TECNICA: TELAR VERTICAL - GUANGA	DIAMETRO(CM): PESO(GR): 680	LOCALIDAD/VEREDA/ : EL CIDRAL
RECURSO NATURAL: VELLON DE LANA	COLOR: NATURALES CRUDO/CAFE	RESGUARDO:
MATERIA PRIMA: LANA DE OVEJA	CERTIFICADO HECHO A MANO: SI <input type="checkbox"/> No <input checked="" type="checkbox"/>	TIPO DE POBLACION: RURAL

MERCADO OBJETIVO: MEDIO ALTO Y ALTO	COSTO	PRECIO
PRODUCCION/MES: 30 UNIDADES	UNITARIO: \$ 41.000	UNITARIO: \$ 42.500
EMPAQUE:	P. MAYOR:	P. MAYOR:
EMBALAJE: CAJAS DE CARTON FORRADAS CON PLASTICO	EMPAQUE:	EMPAQUE:

OBSERVACIONES: LOS CALCULOS DE PRODUCCION POR MES SE ESTABLECIERON  
CONTANDO CON LA MATERIA PRIMA YA HILADA Y CON UN PROMEDIO DE 10 ARTESANAS  
PARA SU PRODUCCION.

RESPONSABLE: CLAUDIA HELENA GONZALEZ      FECHA: NOVIEMBRE 1997

SISTEMA DE REFERENCIA  1  9  1  9    1  4

TIPO DE FICHA: REFERENTE(S)

MUESTRA  LINEA



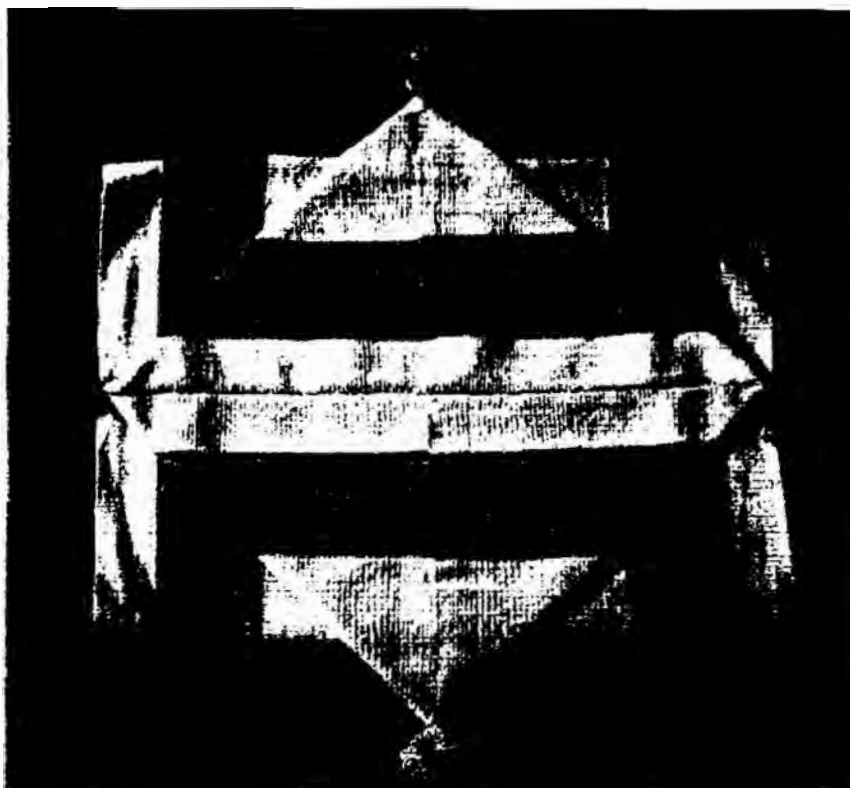

PIEZA: COJIN	LINEA: AMBIENTES - ZONAS SOCIALES	ARTESANO : ANA TULIA IJAJI
NOMBRE: COJIN DOBLE YO FRANJA EN LINEA 2' 2	REFERENCIA:	DEPARTAMENTO: CAUCA
OFICIO: TEJEDURIA	LARGO(CM): 60 ANCHO(CM): 60 ALTO(CM):	CIUDAD/MUNICIPIO: BOLIVAR
TECNICA: TELAR VERTICAL - GUANGA	DIAMETRO(CM): PESO(GR): 720	LOCALIDAD/VEREDA/ : EL CIDRAL
RECURSO NATURAL: VELLON DE LANA	COLOR: NATURALES CRUDO/CAFE	RESGUARDO:
MATERIA PRIMA: LANA DE OVEJA	CERTIFICADO HECHO A MANO: SI <input type="checkbox"/> NO <input checked="" type="checkbox"/>	TIPO DE POBLACION: RURAL

MERCADO OBJETIVO: MEDIO ALTO Y ALTO	COSTO	PRECIO
PRODUCCION/MES: 30 UNIDADES	UNITARIO: \$ 41.000	UNITARIO: \$ 42.500
EMPAQUE:	P. MAYOR:	P. MAYOR:
EMBALAJE: CAJAS DE CARTON FORRADAS CON PLASTICO	EMPAQUE:	EMPAQUE:

OBSERVACIONES: LOS CALCULOS DE PRODUCCION POR MES SE ESTABLECIERON  
 CONTANDO CON LA MATERIA PRIMA YA HILADA Y CON UN PROMEDIO DE 10 ARTESANAS  
 PARA SU PRODUCCION.

RESPONSABLE: CLAUDIA HELENA GONZALEZ      FECHA: NOVIEMBRE 1997

SISTEMA DE REFERENCIA  119  119  114      TIPO DE FICHA: REFERENTE(S)       MUESTRA       LINEA **243**      EMPAQUE

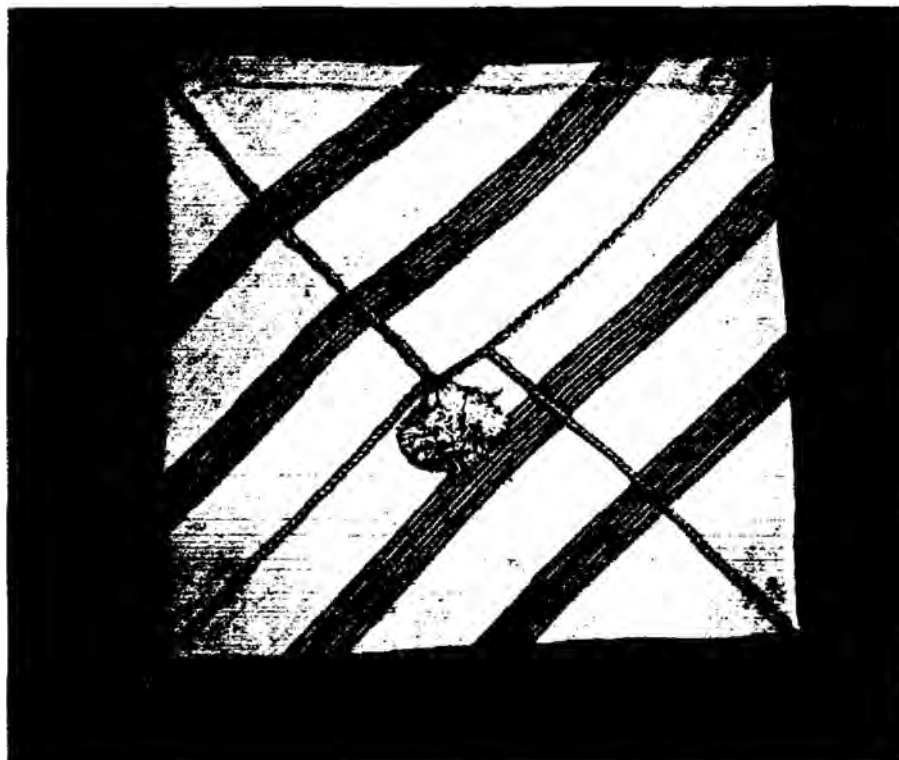

PIEZA: SOBRE DE PARED	LINEA: AMBIENTES - ZONAS SOCIALES	ARTESANO : AYDE MARIA CAICEDO
NOMBRE: SOBRE DE PARED SENCILLO	REFERENCIA:	DEPARTAMENTO: CAUCA
OFICIO: TEJEDURIA	LARGO(CM): 55 ANCHO(CM): 55 ALTO(CM):	CIUDAD/MUNICIPIO: BOLIVAR
TECNICA: TELAR VERTICAL - GUANGA	DIAMETRO(CM): PESO(GR): 400	LOCALIDAD/VEREDA/ : ANGONI
RECURSO NATURAL: VELLON DE LANA	COLOR: NATURALES CRUDO/CAFE	RESGUARDO:
MATERIA PRIMA: LANA DE OVEJA	CERTIFICADO HECHO A MANO: SI <input type="checkbox"/> No <input checked="" type="checkbox"/>	TIPO DE POBLACION: RURAL

MERCADO OBJETIVO: MEDIO ALTO Y ALTO	COSTO	PRECIO
PRODUCCION/MES: 75 UNIDADES	UNITARIO: \$ 28.000	UNITARIO: \$ 28.800
EMPAQUE:	P. MAYOR:	P. MAYOR:
EMBALAJE: CAJAS DE CARTON FORRADAS CON PLASTICO	EMPAQUE:	EMPAQUE:

OBSERVACIONES: LOS CALCULOS DE PRODUCCION POR MES SE ESTABLECIERON  
CONTANDO CON LA MATERIA PRIMA YA HILADA Y CON UN PROMEDIO DE 15 ARTESANAS  
PARA SU PRODUCCION.



RESPONSABLE: CLAUDIA HELENA GONZALEZ      FECHA: NOVIEMBRE 1997

SISTEMA DE REFERENCIA 191914      TIPO DE FICHA: REFERENTE(S)  MUESTRA  LINEA 244      EMPAQUE

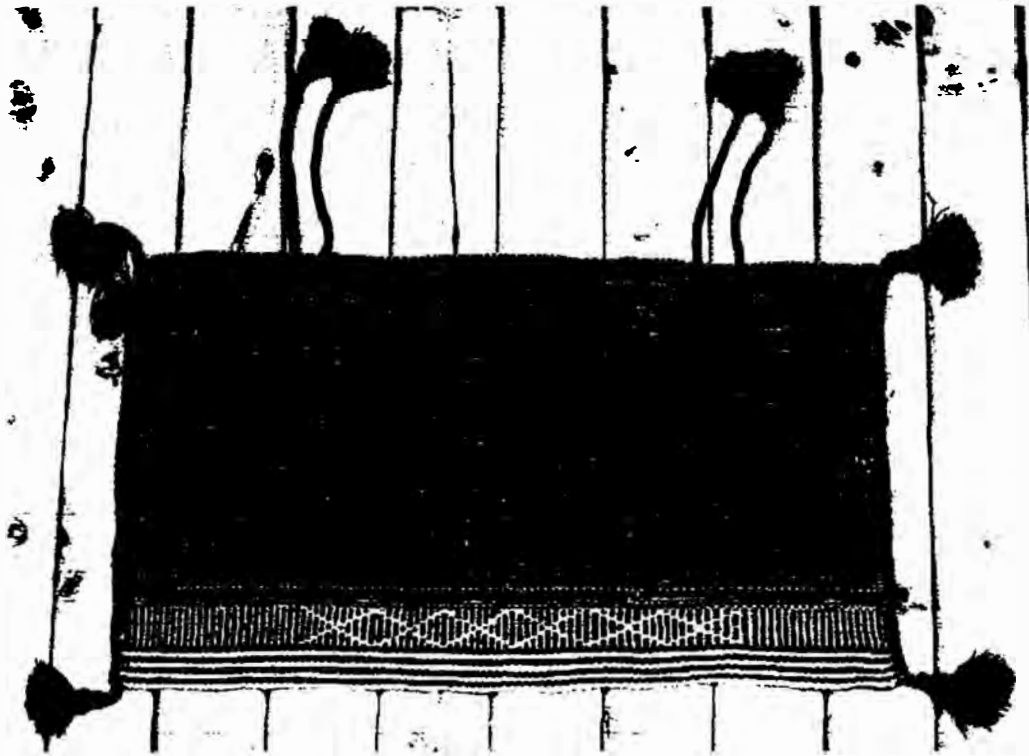

PIEZA: TELA PARA SILLA	LINEA: AMBIENTES - ZONAS SOCIALES	ARTESANO : MARIA LEONOR MACIAS
NOMBRE TELA PARA SILLA ANGONI CLASICO	REFERENCIA:	DEPARTAMENTO: CAUCA
OFICIO: TEJEDURIA	LARGO(CM): 70 ANCHO(CM): 40 ALTO(CM):	CIUDAD/MUNICIPIO: BOLIVAR
TECNICA: TELAR VERTICAL - GUANGA	DIAMETRO(CM):	PESO(GR): 250 LOCALIDAD/VEREDA/ : ANGONI
RECURSO NATURAL: VELLON DE LANA	COLOR: NATURALES CAFE/CRUDO	RESGUARDO:
MATERIA PRIMA: LANA DE OVEJA	CERTIFICADO HECHO A MANO: SI <input type="checkbox"/> NO <input checked="" type="checkbox"/>	TIPO DE POBLACION: RURAL

MERCADO OBJETIVO: MEDIO ALTO Y ALTO	COSTO	PRECIO
PRODUCCION/MES: 160 UNIDADES	UNITARIO: \$ 15.000	UNITARIO: \$ 15.500
EMPAQUE:	P. MAYOR:	P. MAYOR:
EMBALAJE: CAJAS DE CARTON FORRADAS CON PLASTICO	EMPAQUE:	EMPAQUE:

OBSERVACIONES: Los calculos de produccion por mes se establecieron contando con la materia prima ya hilada y con un promedio de 20 artesanas para su produccion.

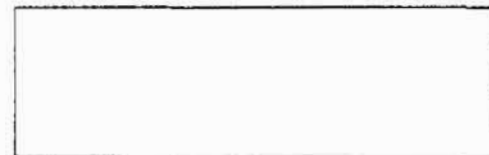

RESPONSABLE: CLAUDIA HELENA GONZALEZ      FECHA: NOVIEMBRE 1997

SISTEMA DE REFERENCIA 19 19 14

TIPO DE FICHA: REFERENTE(S)

MUESTRA

LINEA 246

EMPAQUE

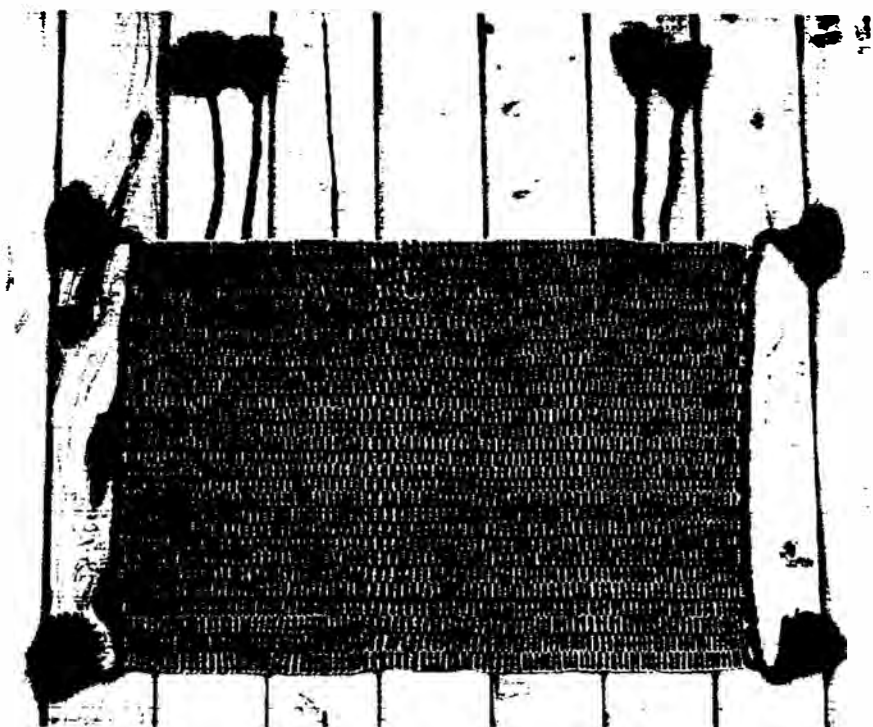

PIEZA: TELA PARA SILLA	LINEA: AMBIENTES - ZONAS SOCIALES	ARTESANO: MAGDALENA GUAMANGA
NOMBRE: TELA PARA SILLA PLACETILLAS RUSTICO	REFERENCIA:	DEPARTAMENTO: CAUCA
OFICIO: TEJEDURIA	LARGO(CM): 60 ANCHO(CM): 40 ALTO(CM):	CIUDAD/MUNICIPIO: BOLIVAR
TÉCNICA: TELAR VERTICAL - GUANGA	DIAMETRO(CM): PESO(GR): 220	LOCALIDAD/VEREDA/: PLACETILLAS
RECURSO NATURAL: VELLON DE LANA	COLOR: VERDE/CRUDO	RESGUARDO:
MATERIA PRIMA: LANA DE OVEJA	CERTIFICADO HECHO A MANO: SI <input type="checkbox"/> No <input checked="" type="checkbox"/>	TIPO DE POBLACION: RURAL

MERCADO OBJETIVO: MEDIO ALTO Y ALTO	COSTO	PRECIO
PRODUCCION/MES: 200 UNIDADES	UNITARIO: \$ 13.000	UNITARIO: \$ 13.500
EMPAQUE:	P. MAYOR:	P. MAYOR:
EMBALAJE: CAJAS DE CARTON FORRADAS CON PLASTICO	EMPAQUE:	EMPAQUE:

OBSERVACIONES:    LOS CALCULOS DE PRODUCCION POR MES SE ESTABLECIERON  
CONTANDO CON LA MATERIA PRIMA YA HILADA Y CON UN PROMEDIO DE 20 ARTESANAS  
PARA SU PRODUCCION.

RESPONSABLE: CLAUDIA HELENA GONZALEZ      FECHA: NOVIEMBRE 1997



SISTEMA DE REFERENCIA  19  19  14      TIPO DE FICHA: REFERENTE(S)       MUESTRA       LINEA 247      EMPAQUE

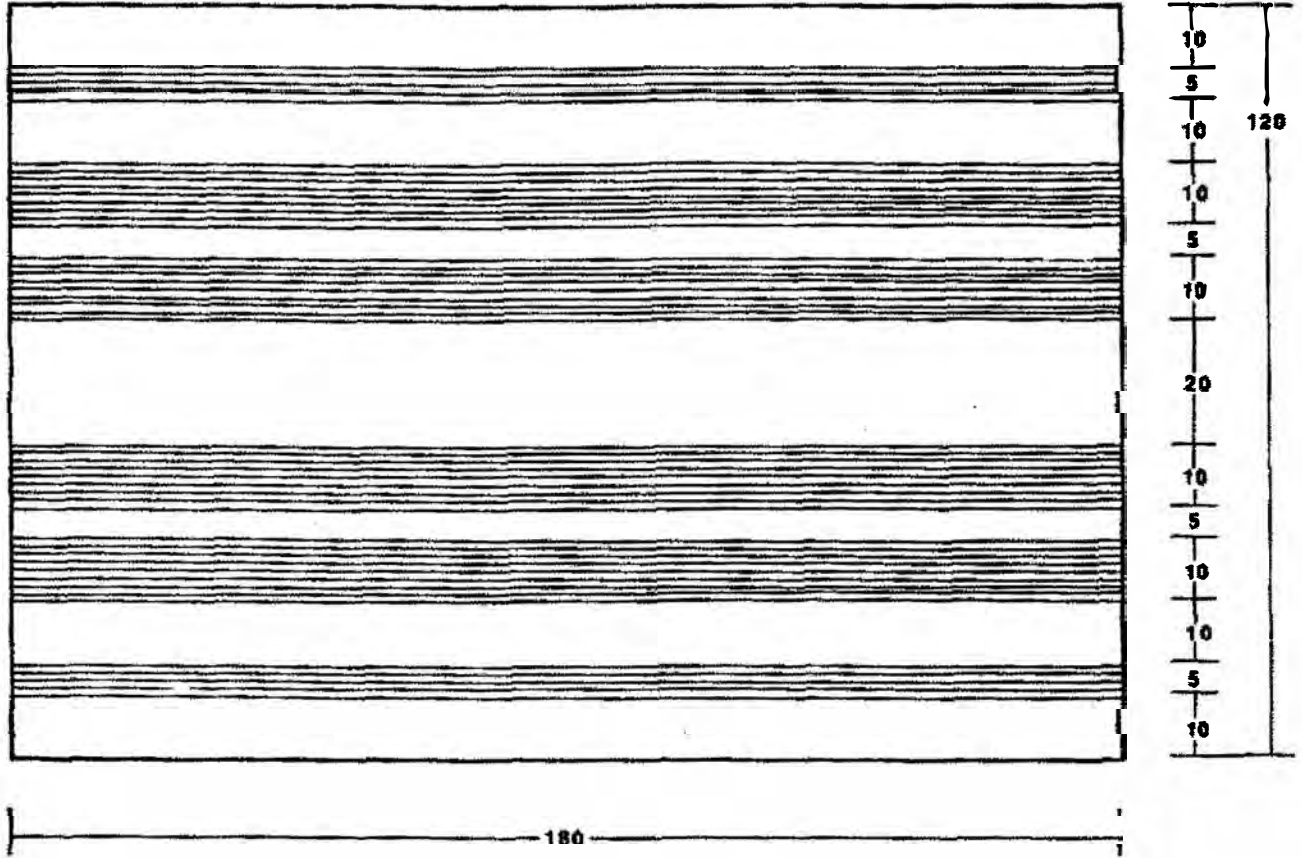

VISTA FRONTAL = VISTA POSTERIOR

PIEZA: TAPETE	REFERENCIA:	ESC.(CM): 1:2,5 PL. 1 / 1
NOMBRE: TAPETE NGOMÍ CLÁSICO	LÍNEA: AMBIENTES : COMEDOR - SALA	
OPICIO: TEJEDURÍA	RECURSO NATURAL: VELLÓN DE OVEJA	
TÉCNICA: TELAR VERTICAL "GUANGA"	MATERIA PRIMA: LANA DE OVEJA	

PROCESO DE PRODUCCIÓN: MONTAR LOS HILOS DE URDIMBRE SOBRE LA GUANGA SEGÚN LA DISPOSICIÓN DEL COLOR INDICADA Y LAS MEDIDAS ESPECIFICADAS, EL LIGAMENTO ES TAFETÁN PARA LO CUAL SE ZINGA EL PRIMER LIZO Y EL SEGUNDO ACTÚA COMO BAJADOR. DISPUESTOS LOS LIZOS, SE COMIENZA EL TEJIDO PLANO CON UNA SOLA TRAMA HASTA CULMINAR. EL TEJIDO SE DESMONTA DEL TELAR, SE HÚMEDO SE TENPLA SOBRE LA GUANGA CON LA MEDIDA FINAL REQUERIDA. SE DEJA SECAR, SE DESMONTA DEL TELAR Y SE ABRE EL TEJIDO QUE HASTA AHORA PERMANECÍA TUBULAR.

OBSERVACIONES: EL HILADO DE LA LANA EMPLEADA DEBE SER GRUESO PARA QUE LA TELA GOCE DE BUEN PESO.

RESPONSABLE: CLAUDIA HELENA GONZÁLEZ FECHA: NOVIEMBRE 1997

SISTEMA DE REF. 191914 CÓDIGO DE REGIÓN 0319100 REFERENTE(S)  PROPUESTA  MUESTRA  EMPAQUE

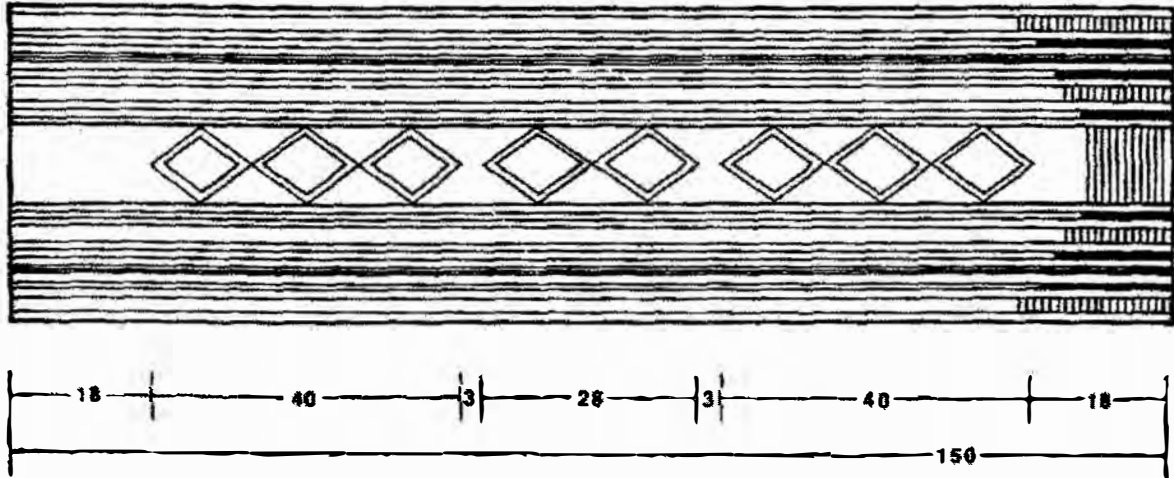

VISTA FRONTAL = VISTA POSTERIOR

PIEZA: CAMINO DE MESA	REFERENCIA:	ESC. (cm): 1:10 PL. 1 / 2
NOMBRE: CAMINO DE MESA ANGONÍ CLÁSICO	LÍNEA: AMBIENTES : COMEDOR - SALA	
OFICIO: TEJEDURIA	RECURSO NATURAL: VELLÓN DE OVEJA	
TÉCNICA: TELAR VERTICAL "GUANGA"	MATERIA PRIMA: LANA DE OVEJA	

PROCESO DE PRODUCCIÓN: MONTAR LOS HILOS DE URDIMBRE SOBRE LA GUANGA SEGÚN LA DISPOSICIÓN DEL COLOR INDICADA Y LAS MEDIDAS ESPECIFICADAS : ESTAS MEDIDAS SE TOMAN EN PRIMERA INSTANCIA CON METRO, MAS CUANDO SE LLEGA AL CENTRO DEL URDIDO SE OPTA POR EL CONTEO DE LOS HILOS PARA DUPLICAR CON MAYOR EXACTITUD. DESPUÉS, SE PROCEDE A ZINGAR EL PRIMER LIZO PARA LUEGO A TEJER EN TAFETÁN CON UNA SOLA TRAMA EN CRUDO. TERMINADO EL TEJIDO, SE DESMONTA DEL TELAR, SE LAVA, SE TEMPLA SOBRE LA GUANGA, SE DEJA SECAR Y SE VUELVE A DESMONTAR. POR ÚLTIMO, SE DESGUNE EL TEJIDO QUE HA SALIDO TUBULAR DEL TELAR.

OBSERVACIONES: EL HILADO DE LA LANA EMPLEADA DEBE SER MUY DELGADO PARA QUE LA TELA GOCE DE ALTA CALIDAD Y PESO PLUMA.

RESPONSABLE: CLAUDIA HELENA GONZÁLEZ

FECHA: NOVIEMBRE 1997

SISTEMA DE REF. : 9 1 9 1 4 CÓDIGO DE REGIÓN 0 3 1 9 1 0 0 REFERENTE(S)  PROPUESTA  MUESTRA  EMPAQUE

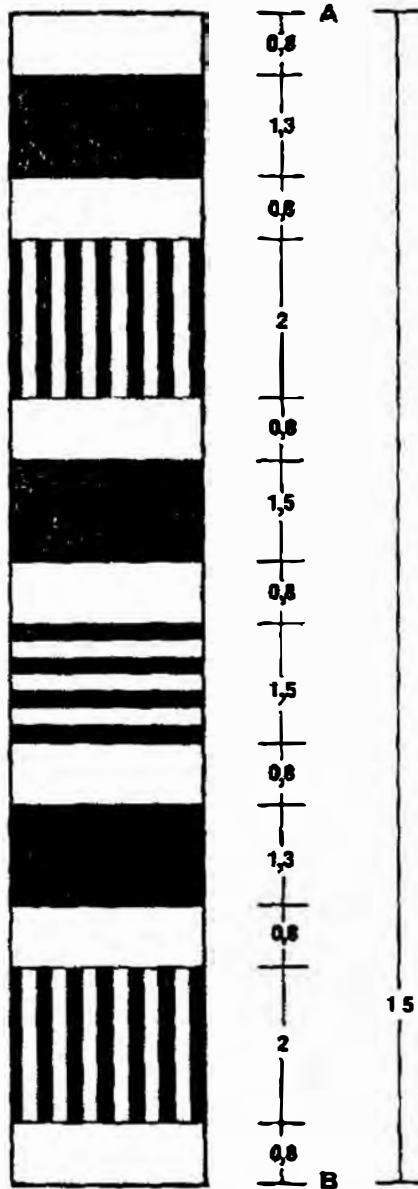

DETALLE SECCION A - B

PIEZA: CAMINO DE MESA	REFERENCIA:	ESC.(CM): 1:10 PL. 2 / 2
NOMBRE: CAMINO DE MESA ANGONÍ CLÁSICO	LÍNEA: AMBIENTES : COMEDOR - SALA	
OFICIO: TEJEDURIA	RECURSO NATURAL: VELLÓN DE OVEJA	
TÉCNICA: TELAR VERTICAL "GUANGA"	MATERIA PRIMA: LANA DE OVEJA	

PROCESO DE PRODUCCIÓN: MONTAR LOS HILOS DE URDIMBRE SOBRE LA GUANGA SEGÚN LA DISPOSICIÓN DEL COLOR INDICADA Y LAS MEDIDAS ESPECIFICADAS : ESTAS MEDIDAS SE TOMAN EN PRIMERA INSTANCIA CON METRO, MAS CUANDO SE LLEGA AL CENTRO DEL URDIDO SE OPTA POR EL CONTEO DE LOS HILOS PARA DUPLICAR CON MAYOR EXACTITUD. DESPUÉS, SE PROCÉDE A ZINGAR EL PRIMER LIZO PARA LUEGO A TEJER EN TAFETÁN CON UNA SOLA TRAMA EN CRUDO. TERMINADO EL TEJIDO, SE DESMONTA DEL TELAR, SE LAVA, SE TEMPLA SOBRE LA GUANGA, SE DEJA SECAR Y SE VUELVE A DESMONTAR. POR ÚLTIMO, SE DESUNE EL TEJIDO QUE HA SALIDO TUBULAR DEL TELAR.

OBSERVACIONES: EL HILADO DE LA LANA EMPLEADA DEBE SER MUY DELGADO PARA QUE LA TELA GOCE DE ALTA CALIDAD Y PESO PLUMA.

RESPONSABLE: CLAUDIA HELENA GONZÁLEZ      FECHA: NOVIEMBRE 1997

SISTEMA DE RÉF. 1919 14 CÓDIGO DE REGIÓN 0319100 REFERENTE(S)  PROPUESTA 273 MUESTRA  EMPAQUE

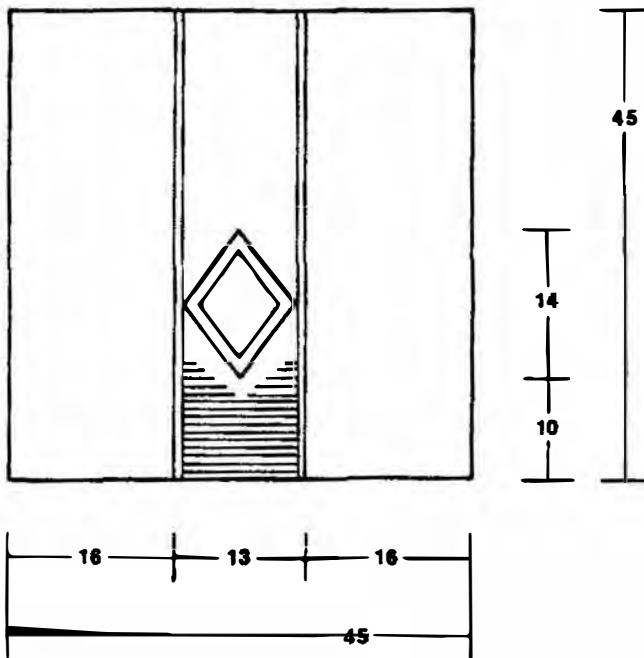

VISTA FRONTAL = VISTA POSTERIOR

PIEZA: COJÍN	REFERENCIA:	ESC.(CM): 1: 7,5 PL. 1 / 1
NOMBRE: COJÍN PARRAGÓN CLÁSICO CAFÉ	LÍNEA: AMBIENTES : SALA	
OFICIO: TEJEDURÍA	RECURSO NATURAL: VELLÓN DE OVEJA	
TÉCNICA: TELAR VERTICAL "GUANGA"	MATERIA PRIMA: LANA DE OVEJA	

PROCESO DE PRODUCCIÓN: MONTAR LOS HILOS DE URDIMBRE SOBRE LA GUANGA SEGÚN LA DISPOSICIÓN DEL COLOR INDICADA Y LAS MEDIDAS ESPECIFICADAS. ZINGAR EL PRIMER LIZO Y PROCEDER A TEJER CON UNA SOLA TRAMA. EFECTUAR LOS DIBUJOS RESPECTIVOS CON FLOTES DE URDIMBRE A LA ALTURA ESTIPULADA. TERMINADO EL TEJIDO, DESMONTARLO DEL TELAR, LAVARLO, TEMPLARLO SOBRE LA GUANGA, DEJARLO SECAR Y DESMONTAR. POR ÚLTIMO, CERRAR A MANO SOBRE UN COSTADO.

OBSERVACIONES: EL TIPO DE HILADO QUE SE REQUIERE ES DE MEDIANO A BAJO GROSOR.

RESPONSABLE: CLAUDIA HELENA GONZÁLEZ      FECHA: NOVIEMBRE 1997

SISTEMA DE REF. 1 9 1 4      CÓDIGO DE REGIÓN 0 3 1 9 1 0 0      REFERENTE(S)  PROPUESTA  MUESTRA  EMPAQUE



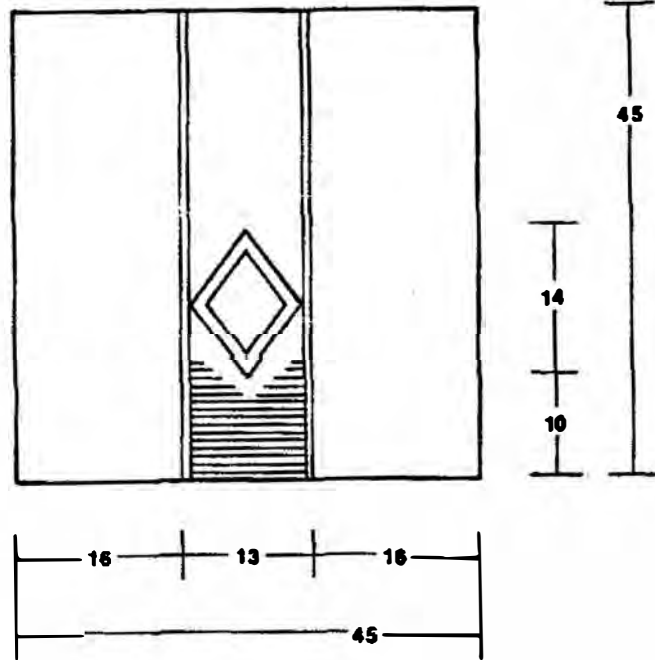

VISTA FRONTAL = VISTA POSTERIOR

PIEZA: COJÍN	REFERENCIA:	ESC.(cm): 1 : 7,5 PL. 1 / 1
NOMBRE: COJÍN PIRAGÓN CLÁSICO EN CRUDO	LÍNEA: AMBIENTES : SALA	
OFICIO: TEJEDURÍA	RECURSO NATURAL: VELLÓN DE OVEJA	
TÉCNICA: TEJAR VERTICAL "GUANGA"	MATERIA PRIMA: LANA DE OVEJA	

PROCESO DE PRODUCCIÓN: MONTAR LOS HILOS DE URDIMBRE SOBRE LA GUANGA SEGÚN LA DISPOSICIÓN DEL COLOR INDICADA Y LAS MEDIDAS ESPECIFICADAS. ZINGAR EL PRIMER LIZO Y PROCEDER A TEJER CON UNA SOLA TRAMA, EFECTUAR LOS DIBUJOS RESPECTIVOS CON FLOTES DE URDIMBRE A LA ALTURA ESTIPULADA. TERMINADO EL TEJIDO, DESMONTARLO DEL TELAR, LAVARLO, TEMPLARLO SOBRE LA GUANGA, DEJARLO SECAR Y DESMONTAR. POR ULTIMO, SE CERRAR A MANO SOBRE UN COSTADO.

OBSERVACIONES: EL TIPO DE HILADO QUE SE REQUIERE ES DE MEDIANO A BAJO GROSOR.

RESPONSABLE: CLAUDIA HELENA GONZÁLEZ      FECHA: NOVIEMBRE 1997

SISTEMA DE REF. 191914      CÓDIGO DE REGIÓN 0319100      REFERENTE(S)       PROPUESTA       MUESTRA       EMPAQUE

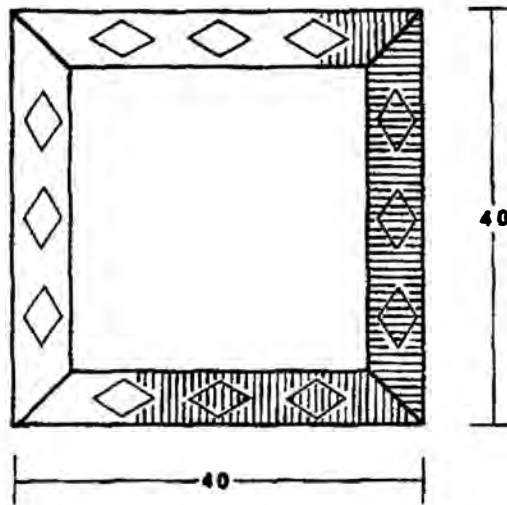

VISTA FRONTAL

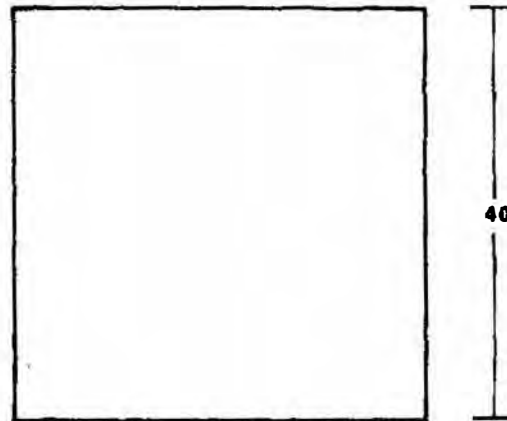

VISTA POSTERIOR

PIEZA: COJÍN	REFERENCIA:	Esc.(cm): 1 : 7,5 PL. 1 / 1
NOMBRE: COJÍN PESTAÑA CLÁSICO BASE TAFETÁN	LÍNEA: AMBIENTES : SALA	
OFICIO: TEJEDURIA	RECURSO NATURAL: VELLÓN DE OVEJA	
TÉCNICA: TELAR VERTICAL "GUANGA"	MATERIA PRIMA: LANA DE OVEJA	

PROCESO DE PRODUCCIÓN: MONTAR LOS HILOS DE URDIMBRE SOBRE LA GUANGA SEGÚN LA DISPOSICIÓN DEL COLOR INDICADA Y LAS MEDIDAS ESPECIFICADAS. ZINGAR EL PRIMER LISO Y PROCEDER A TEJER CON UNA SOLA TRAMA. TERMINADO EL TEJIDO, DESMONTARLO DEL TELAR, LAVARLO, TEMPLARLO SOBRE LA GUANGA, DEJARLO SECAR Y DESMONTAR. REALIZAR EL CHUMBE CON DIBUJOS Y MONTARLO CUIDADOSAMENTE SOBRE EL COJÍN PARA LUEGO COSERLO A MANO. POR ÚLTIMO, CERRAR A MANO SOBRE UN COSTADO.

OBSERVACIONES: EL TIPO DE HILADO QUE SE REQUIERE EN LA BASE DEL COJÍN ES DE MEDIANO A BAJO GROSOR. PARA EL CHUMBE SE HACE INDISPENSABLE EMPLEAR UN HILADO MUY DELGADO.

RESPONSABLE: CLAUDIA HELENA GONZÁLEZ      FECHA: NOVIEMBRE 1997

SISTEMA DE REF. 1 9 1 9 1 4      CÓDIGO DE REGIÓN 0 3 1 9 1 0 0      REFERENTE(S)       PROPUESTA       MUESTRA       EMPAQUE

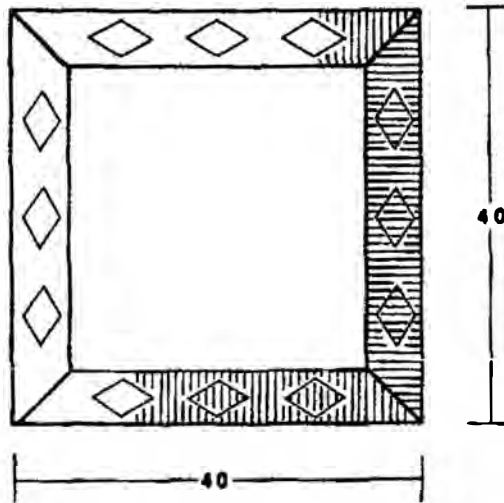

VISTA FRONTAL

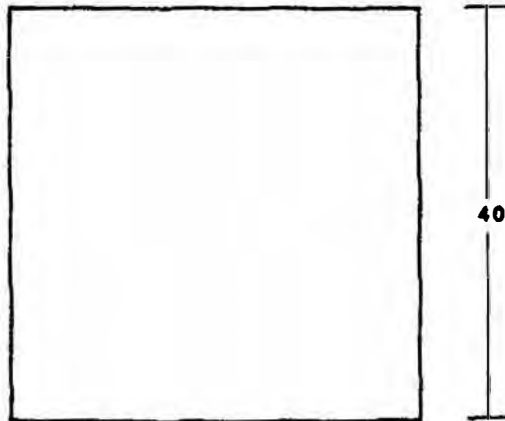

VISTA POSTERIOR

PIEZA: COJÍN	REFERENCIA:	Esc.(cm): 1 : 7,5 PL. 1 / 1
NOMBRE: COJÍN PESTAÑA CLÁSICO BASE SARGA	LÍNEA: AMBIENTES : SALA	
OFICIO: TEJEDURIA	RECURSO NATURAL: VELLÓN DE OVEJA	
TÉCNICA: TELAR VERTICAL "GUANGA"	MATERIA PRIMA: LANA DE OVEJA	

PROCESO DE PRODUCCIÓN: MONTAR LOS HILOS DE URDIMBRE SOBRE LA GUANGA SEGÚN LA DISPOSICIÓN DEL COLOR INDICADA Y LAS MEDIDAS ESPECIFICADAS. ZINGAR LOS TRES LIZOS Y PROCEDER A TEJER CON UNA SOLA TRAMA. TERMINADO EL TEJIDO, DESMONTARLO DEL TELAR, LAVARLO, TEMPLARLO SOBRE LA GUANGA, DEJARLO SECAR Y DESMONTAR. REALIZAR EL CHUMBE CON DIBUJOS Y MONTARLO CUIDADOSAMENTE SOBRE EL COJÍN PARA LUEGO COSERLO A MANO. POR ÚLTIMO, CERRAR A MANO SOBRE UN COSTADO.

OBSERVACIONES: EL TIPO DE HILADO QUE SE REQUIERE EN LA BASE DEL COJÍN ES DE MEDIANO A BAJO GROSOR. PARA EL CHUMBE SE HACE INDISPENSABLE EMPLEAR UN HILADO MUY DELGADO.

RESPONSABLE: CLAUDIA HELENA GONZÁLEZ

FECHA: NOVIEMBRE 1997

SISTEMA DE REF. 1919114 CÓDIGO DE REGIÓN 0319100 REFERENTE(S)  PROPUESTA  MUESTRA  EMPAQUE

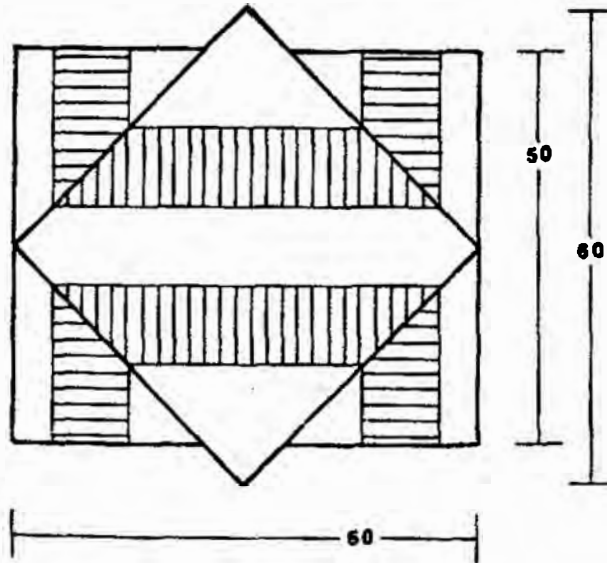

VISTA FRONTAL

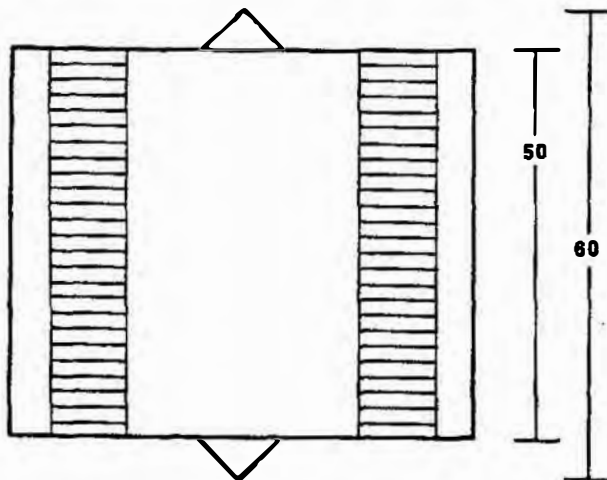

VISTA POSTERIOR

PIEZA: COJÍN	REFERENCIA:	ESC.(CM): 1; 10 PL. 1 / 4
NOMBRE: COJÍN DOBLE YO CON FRANJA EN PARRAGÓN	LÍNEA: AMBIENTES : SALA	
OFICIO: TEJEDURÍA	RECURSO NATURAL: VELLÓN DE OVEJA	
TÉCNICA: TELAR VERTICAL "GUANGA"	MATERIA PRIMA: LANA DE OVEJA	

PROCESO DE PRODUCCIÓN: MONTAR LOS HILOS DE URDIMBRE SOBRE LA GUANGA SEGÚN LA DISPOSICIÓN DEL COLOR INDICADA Y LAS MEDIDAS ESTABLECIDAS. ZINGAR EL PRIMER LIZO Y PROCEDER A TEJER CON UNA SOLA TRAMA. TERMINADO EL TEJIDO, DESMONTARLO DEL TELAR, LAVARLO, TEMPLARLO SOBRE LA GUANGA, DEJARLO SECAR Y DESMONTAR. DESUNIR EL TEJIDO TUBULAR Y REALIZAR LOS DOBLECES ESPECIFICADOS SOBRE LA TELA. COSER A MANO LAS UNIONES NECESARIAS Y CERRAR UN COSTADO DEL COJÍN. POR ÚLTIMO, ADECUAR LAS BORLAS.

OBSERVACIONES: EL TIPO DE HILADO QUE SE REQUIERE ES DE MEDIANO A BAJO GROSOR.

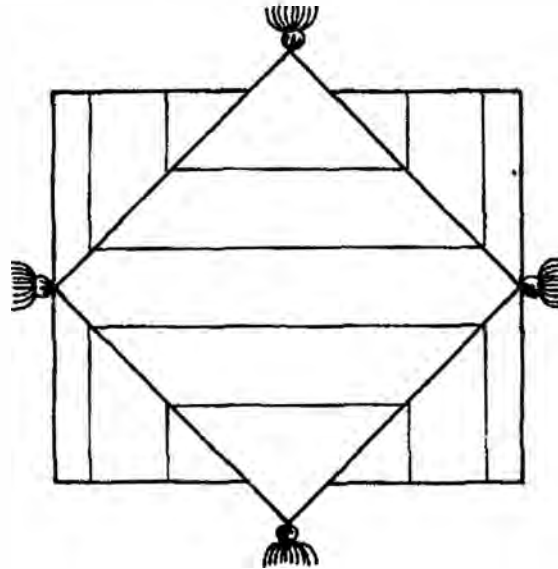

COJIN CON ADECUACIÓN DE BORLAS  
VISTA FRONTAL

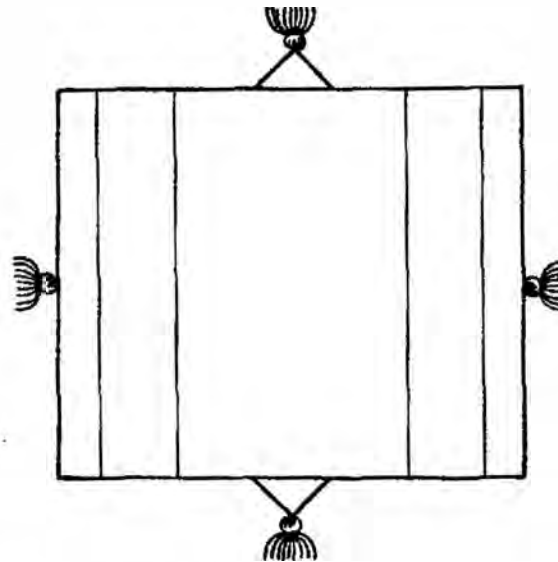

COJIN CON ADECUACIÓN DE BORLAS  
VISTA POSTERIOR

PIEZA: COJÍN	REFERENCIA:	ESC.(cm): 1: 10 PL. 2 / 4
NOMBRE: COJÍN DOBLE YO CON FRANJA EN PARRAGÓN	LÍNEA: AMBIENTES : SALA	
OFICIO: TEJEDURIA	RECURSO NATURAL: VELLÓN DE OVEJA	
TÉCNICA: TELAR VERTICAL "GUANGA"	MATERIA PRIMA: LANA DE OVEJA	

PROCESO DE PRODUCCIÓN: MONTAR LOS HILOS DE URDIMBRE SOBRE LA GUANGA SEGÚN LA DISPOSICIÓN DEL COLOR INDICADA Y LAS MEDIDAS ESTABLECIDAS. ZINGAR EL PRIMER LIZO Y PROCEDER A TEJER CON UNA SOLA TRAMA. TERMINADO EL TEJIDO, DESMONTARLO DEL TELAR, LAVARLO, TEMPLARLO SOBRE LA GUANGA, DEJARLO SECAR Y DESMONTAR. DESUNIR EL TEJIDO TUBULAR Y REALIZAR LOS DOBLECES ESPECIFICADOS SOBRE LA TELA. COSER A MANO LAS UNIONES NECESARIAS Y CERRAR UN COSTADO DEL COJÍN. POR ÚLTIMO, ADECUAR LAS BORLAS.

OBSERVACIONES: EL TIPO DE HILADO QUE SE REQUIERE ES DE MEDIANO A BAJO GROSOR.

RESPONSABLE: CLAUDIA HELENA GONZÁLEZ

FECHA: NOVIEMBRE 1997

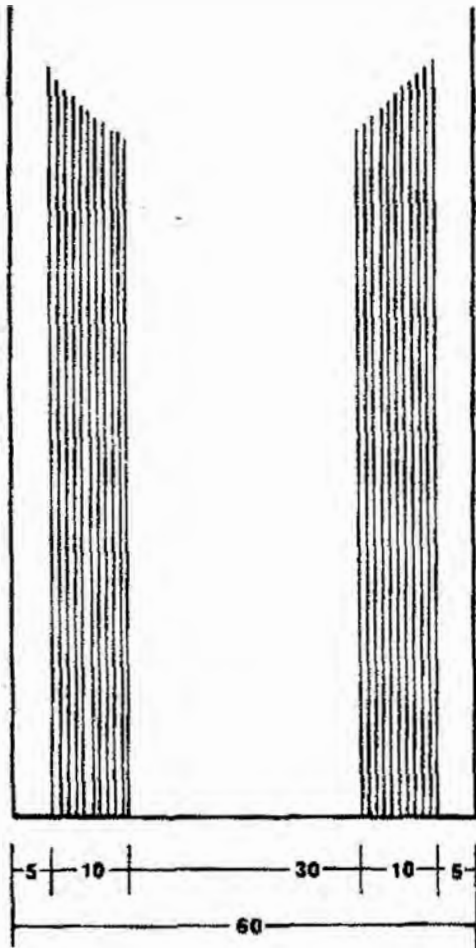

DISPOSICIÓN DE LAS FRANJAS EN EL URDIDO

ESCALA 1 : 10

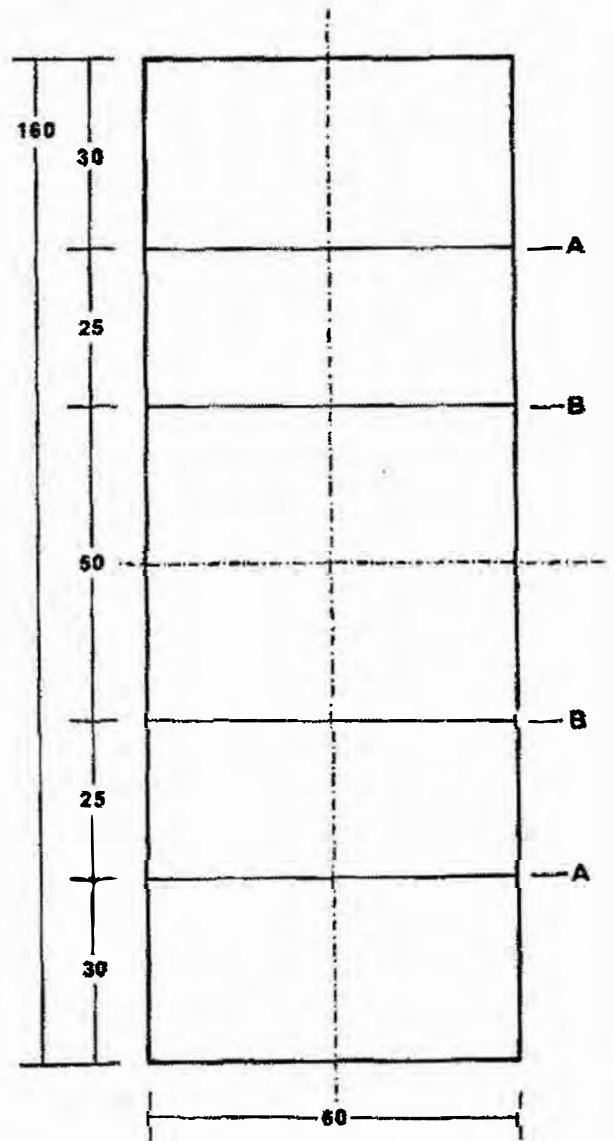

EJES PARA EJECUTAR LOS DOBLEDES

ESCALA 1 : 12,5

PIEZA: COJÍN	REFERENCIA:	ESC.(cm): 12,5 PL. 3 / 4
NOMBRE: COJÍN DOBLE YO CON FRANJA EN PARRAQUÓN	LÍNEA: AMBIENTES : SALA	
OFICIO: TEJEDURIA	RECURSO NATURAL: VELLÓN DE OVEJA	
TÉCNICA: TELAR VERTICAL "GUANGA"	MATERIA PRIMA: LANA DE OVEJA	

PROCESO DE PRODUCCIÓN: MONTAR LOS HILOS DE URDIMBRE SOBRE LA GUANGA SEGÚN LA DISPOSICIÓN DEL COLOR INDICADA Y LAS MEDIDAS ESTABLECIDAS. ZIMBAR EL PRIMER LIZO Y PROCEDER A TEJER CON UNA SOLA TRAMA. TERMINADO EL TEJIDO, DESMONTARLO DEL TELAR. LAVARLO, TEMPLARLO SOBRE LA GUANGA, DEJARLO SECAR Y DESMONTAR. DESUNIR EL TEJIDO TUBULAR Y REALIZAR LOS DOBLEDES ESPECIFICADOS SOBRE LA TELA. COSER A MANO LAS UNIONES NECESARIAS Y CERRAR UN COSTADO DEL COJIN. POR ULTIMO, ADECUAR LAS BORLAS.

OBSERVACIONES: EL TIPO DE HILADO QUE SE REQUIERE ES DE MEDIANO A BAJO GROSOR.

RESPONSABLE: CLAUDIA HELENA GONZÁLEZ

FECHA: NOVIEMBRE 1997

SISTEMA DE REF. 1919 24 CÓDIGO DE REGIÓN 0319100 REFERENTE(S)  PROPUESTA  MUESTRA  EMPAQUE

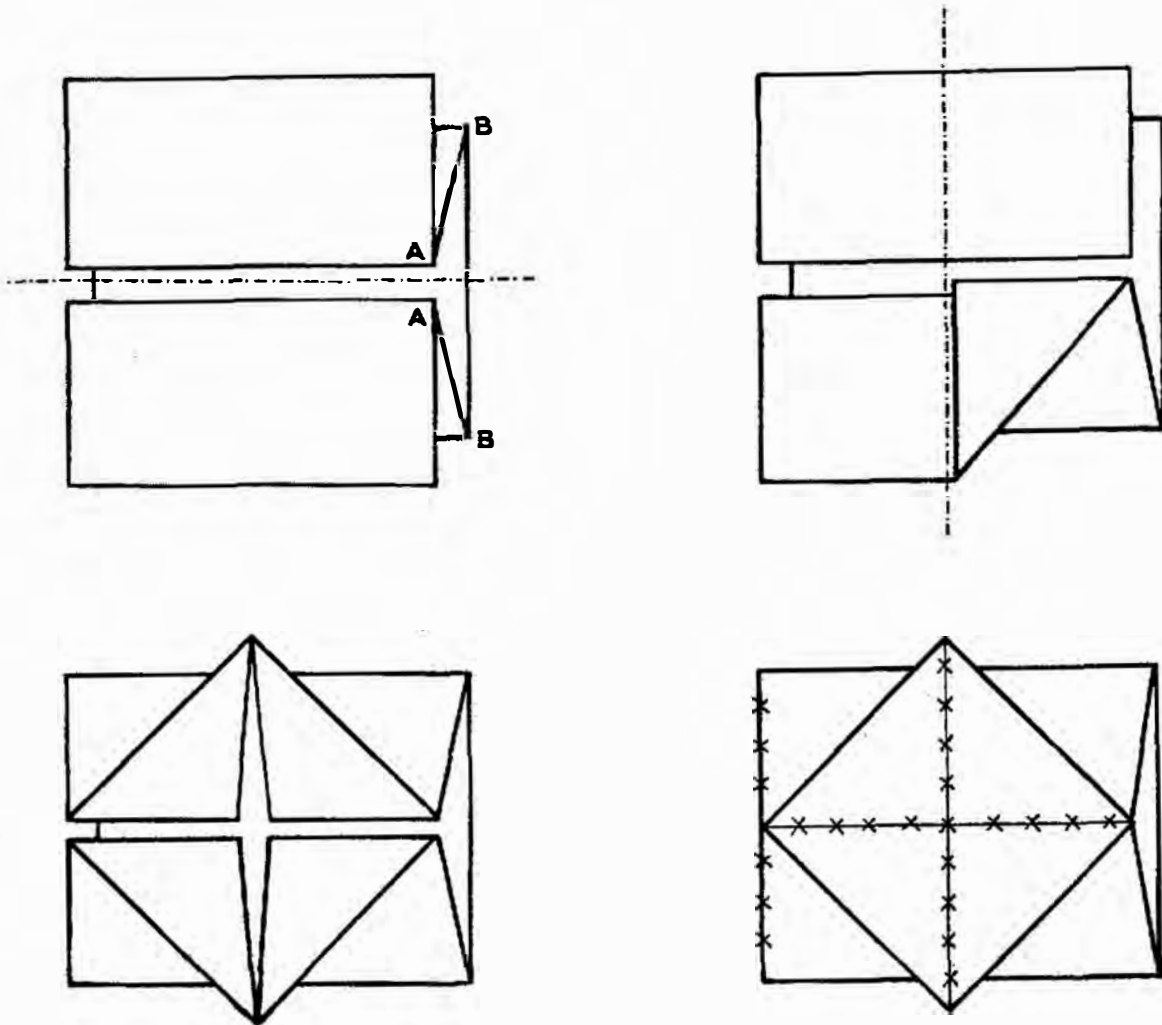

SECUENCIA DE DOBLECES PARA OBTENER EL COJÍN DOBLE YO

PIEZA: COJÍN	REFERENCIA:	ESC.(CM): 1: 12.5 PL. 4 / 4
NOMBRE: COJÍN DOBLE YO CON FRANJA EN PARRAGÓN	LÍNEA: AMBIENTES : SALA	
OFICIO: TEJEDURIA	RECURSO NATURAL: VELLÓN DE OVEJA	
TÉCNICA: TELAR VERTICAL "GUANGA"	MATERIA PRIMA: LANA DE OVEJA	

PROCESO DE PRODUCCIÓN: MONTAR LOS HILOS DE URDIMBRE SOBRE LA GUANGA SEGÚN LA DISPOSICIÓN DEL COLOR INDICADA Y LAS MEDIDAS ESTABLECIDAS. ZINGAR EL PRIMER LIZO Y PROCEDER A TEJER CON UNA SOLA TRAMA. TERMINADO EL TEJIDO, DESMONTARLO DEL TELAR, LAVARLO, TEMPLARLO SOBRE LA GUANGA, DEJARLO SECAR Y DESMONTAR. DESUNIR EL TEJIDO TUBULAR Y REALIZAR LOS DOBLECES ESPECIFICADOS SOBRE LA TELA. COSER A MANO LAS UNIONES NECESARIAS Y CERRAR UN COSTADO DEL COJÍN. POR ÚLTIMO, ADECUAR LAS BORLAS.

OBSERVACIONES: EL TIPO DE HILADO QUE SE REQUIERE ES DE MEDIANO A BAJO GROSOR.

RESPONSABLE: CLAUDIA HELENA GONZÁLEZ      FECHA: NOVIEMBRE 1997

SISTEMA DE REF. 1919 24 CÓDIGO DE REGIÓN 0319100 REFERENTE(S)  PROPUESTA  MUESTRA  EMPAQUE

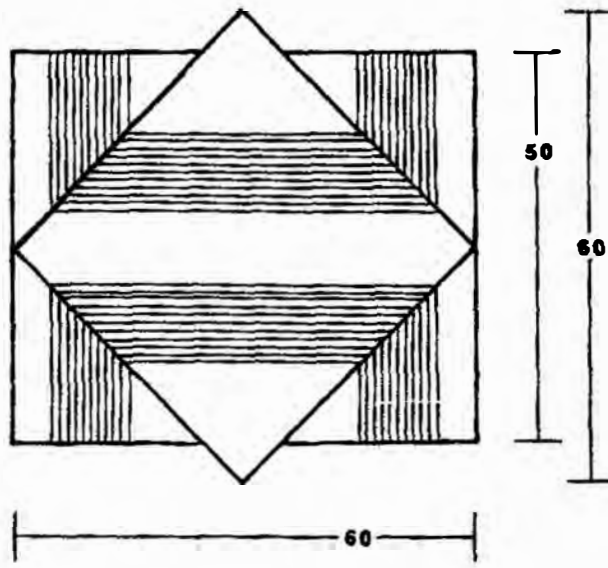

VISTA FRONTAL

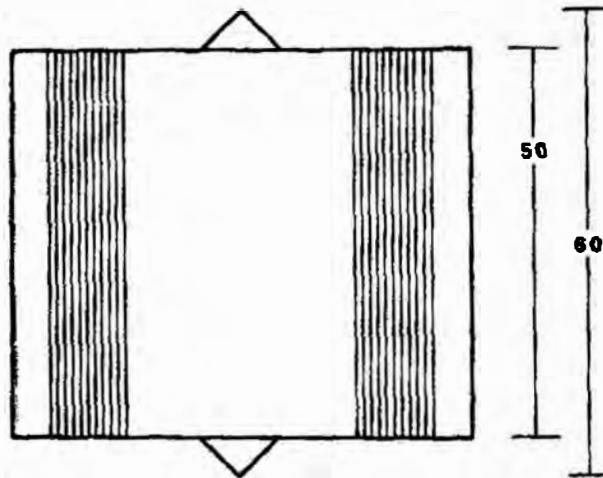

VISTA POSTERIOR

PIEZA: COJÍN	REFERENCIA:	ESC.(CM): 1: 10 PL 1 / 4
NOMBRE: COJÍN DOBLE YO CON FRANJA EN LINEAS 2' 2	LÍNEA: AMBIENTES : SALA	
OFICIO: TEJEDURIA	RECURSO NATURAL: VELLÓN DE OVEJA	
TÉCNICA: TELAR VERTICAL "GUANGA"	MATERIA PRIMA: LANA DE OVEJA	

PROCESO DE PRODUCCIÓN: MONTAR LOS HILOS DE URDIMBRE SOBRE LA GUANGA SEGÚN LA DISPOSICIÓN DEL COLOR INDICADA Y LAS MEDIDAS ESTABLECIDAS. ZINGAR EL PRIMER LIZO Y PROCEDER A TEJER CON UNA SOLA TRAMA. TERMINADO EL TEJIDO, DESMONTARLO DEL TELAR, LAVARLO, TEMPLARLO SOBRE LA GUANGA, DEJARLO SECAR Y DESMONTAR. DESUNIR EL TEJIDO TUBULAR Y REALIZAR LOS DOBLECES ESPECIFICADOS SOBRE LA TELA. COSER A MANO LAS UNIONES NECESARIAS Y CERRAR UN COSTADO DEL COJÍN. POR ÚLTIMO, ADECUAR LAS BORLAS.

OBSERVACIONES: EL TIPO DE HILADO QUE SE REQUIERE ES DE MEDIANO A BAJO GROSOR.

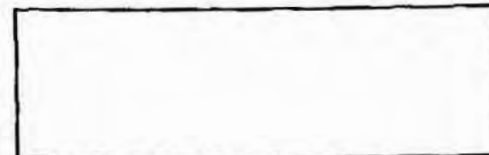

RESPONSABLE: CLAUDIA HELENA GONZÁLEZ      FECHA: NOVIEMBRE 1997

SISTEMA DE RÉF. 1919 24 CÓDIGO DE REGIÓN 0319100 REFERENTE(S)  PROPUESTA  MUESTRA  EMPAQUE  287



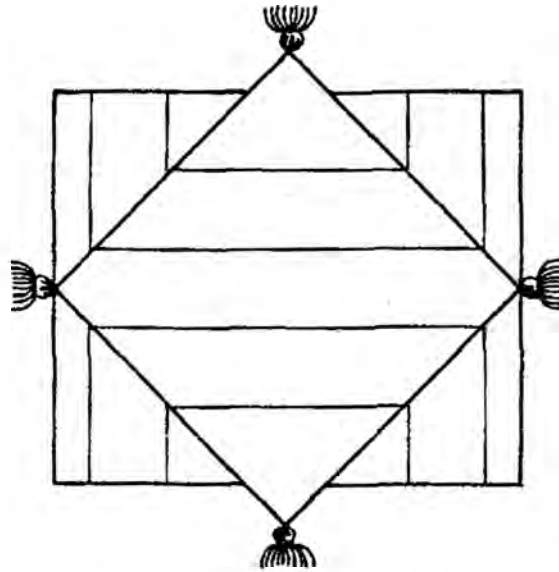

COJIN CON ADECUACIÓN DE BORLAS  
VISTA FRONTAL

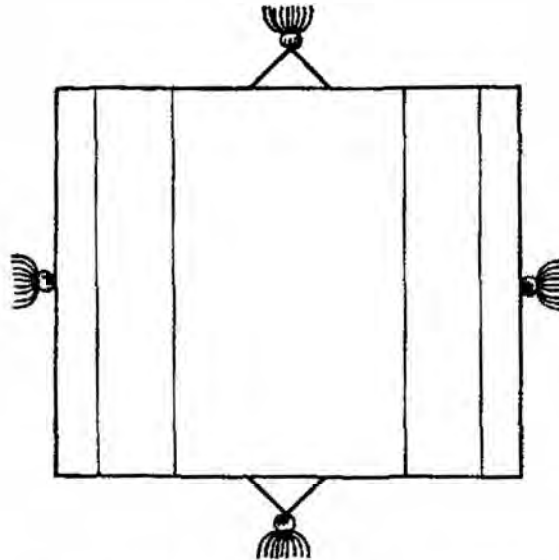

COJIN CON ADECUACIÓN DE BORLAS  
VISTA POSTERIOR

PIEZA: Cojín	REFERENCIA:	ESC.(CM): 1: 10 PL. 2 / 4
NOMBRE: Cojín DOBLE YO CON FRANJA EN LÍNEAS 2'2	LÍNEA: AMBIENTES : SALA	
OFICIO: TEJEDURIA	RECURSO NATURAL: VELLÓN DE OVEJA	
TÉCNICA: TELAR VERTICAL "GUANGA"	MATERIA PRIMA: LANA DE OVEJA	

**PROCESO DE PRODUCCIÓN:** MONTAR LOS HILOS DE URDIMBRE SOBRE LA GUANGA SEGÚN LA DISPOSICIÓN DEL COLOR INDICADA Y LAS MEDIDAS ESTABLECIDAS. ZINGAR EL PRIMER LIZO Y PROCEDER A TEJER CON UNA SOLA TRAMA. TERMINADO EL TEJIDO, DESMONTARLO DEL TELAR, LAVARLO, TEMPLARLO SOBRE LA GUANGA, DEJARLO SECAR Y DESMONTAR. DESUNIR EL TEJIDO TUBULAR Y REALIZAR LOS DOBLECES ESPECIFICADOS SOBRE LA TELA. COSER A MANO LAS UNIONES NECESARIAS Y CERRAR UN COSTADO DEL COJÍN. POR ÚLTIMO, ADECUAR LAS BORLAS.

**OBSERVACIONES:** EL TIPO DE HILADO QUE SE REQUIERE ES DE MEDIANO A BAJO GROSOR.

RESPONSABLE: CLAUDIA HELENA GONZÁLEZ      FECHA: NOVIEMBRE 1997

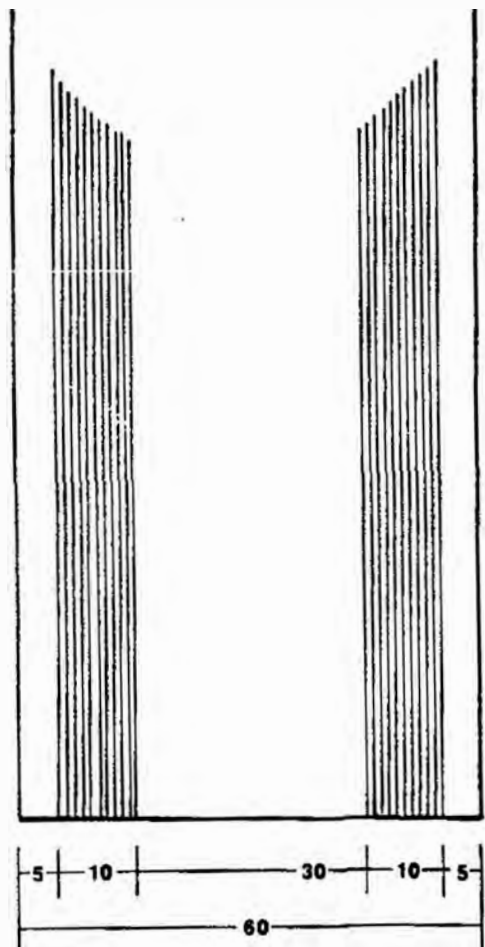

DISPOSICIÓN DE LAS FRANJAS EN EL URDIDO  
ESCALA 1 : 10

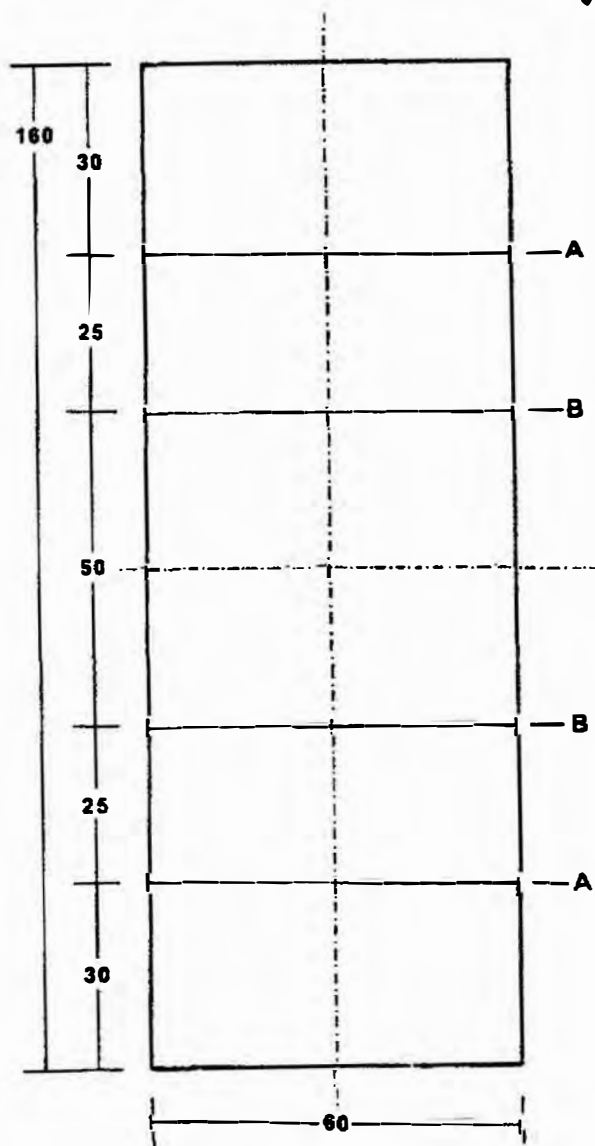

EJES PARA EJECUTAR LOS DOBLECES  
ESCALA 1 : 12,5

PIEZA: COJÍN	REFERENCIA:	ESC.(cm): 1 : 12,5 PL. 3 / 4
NOMBRE: COJÍN DOBLE YO CON FRANJA EN LÍNEAS 2'2	LÍNEA: AMBIENTES : SALA	
OFICIO: TEJEDURIA	RECURSO NATURAL: VEULÓN DE OVEJA	
TÉCNICA: TELAR VERTICAL "GUANGA"	MATERIA PRIMA: LANA DE OVEJA	

PROCESO DE PRODUCCIÓN: MONTAR LOS HILOS DE URDIMBRE SOBRE LA GUANGA SEGÚN LA DISPOSICIÓN DEL COLOR INDICADA Y LAS MEDIDAS ESTABLECIDAS. ZINGAR EL PRIMER LIZO Y PROCEDER A TEJER CON UNA SOLA TRAMA. TERMINADO EL TEJIDO, DESMONTARLO DEL TELAR, LAVARLO, TEMPLARLO SOBRE LA GUANGA, DEJARLO SECAR Y DESMONTAR. DESUNIR EL TEJIDO TUBULAR Y REALIZAR LOS DOBLECES ESPECIFICADOS SOBRE LA TELA. COSER A MANO LAS UNIONES NECESARIAS Y CERRAR UN COSTADO DEL COJÍN. POR ÚLTIMO, ADECUAR LAS BORLAS.

OBSERVACIONES: EL TIPO DE HILADO QUE SE REQUIERE ES DE MEDIANO A BAJO GROSOR.

RESPONSABLE: CLAUDIA HELENA GONZÁLEZ      FECHA: NOVIEMBRE 1997

SISTEMA DE REF. 1919 24 CÓDIGO DE REGIÓN 0319100 REFERENTE(S)  PROPUESTA  MUESTRA  EMPAQUE

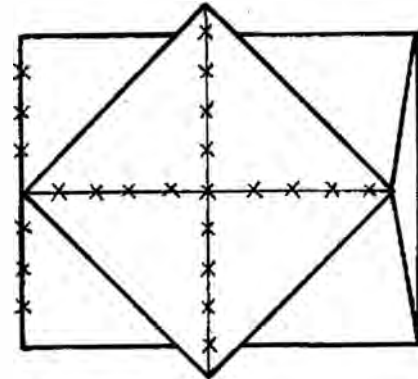
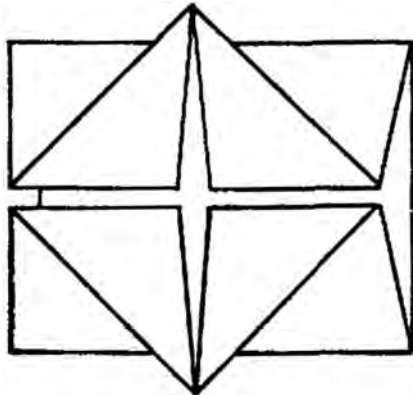
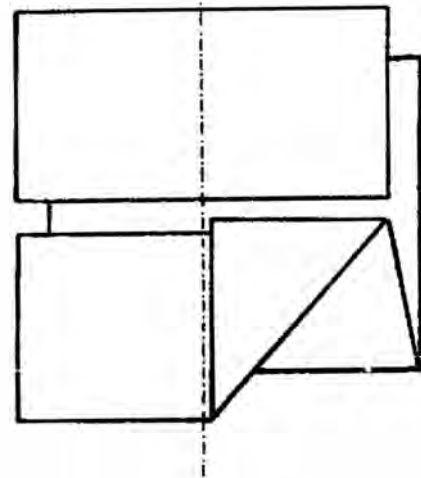
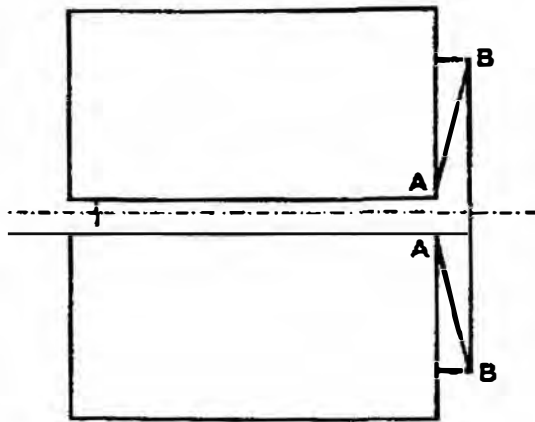

SECUENCIA DE DOBLECES PARA OBTENER EL COJÍN DOBLE YO

PIEZA: COJÍN	REFERENCIA:	ESC.(CM): 1: 12,5 PL. 4 / 4
NOMBRE: COJÍN DOBLE YO CON FRANJA EN LÍNEAS 2' 2	LÍNEA: AMBIENTES : SALA	
OFICIO: TEJEDURA	RECURSO NATURAL: VELLÓN DE OVEJA	
TÉCNICA: TELAR VERTICAL "GUANGA"	MATERIA PRIMA: LANA DE OVEJA	

PROCESO DE PRODUCCIÓN: MONTAR LOS HILOS DE URDIMBRE SOBRE LA GUANGA SEGÚN LA DISPOSICIÓN DEL COLOR INDICADA Y LAS MEDIDAS ESTABLECIDAS. ZINGAR EL PRIMER LIZO Y PROCEDER A TEJER CON UNA SOLA TRAMA. TERMINADO EL TEJIDO, DESMONTARLO DEL TELAR, LAVARLO, TEMPLARLO SOBRE LA GUANGA, DEJARLO SECAR Y DESMONTAR. DESUNIR EL TEJIDO TUBULAR Y REALIZAR LOS DOBLECES ESPECIFICADOS SOBRE LA TELA. COSER A MANO LAS UNIONES NECESARIAS Y CERRAR UN COSTADO DEL COJÍN. POR ÚLTIMO, ADECUAR LAS BORLAS.

OBSERVACIONES: EL TIPO DE HILADO QUE SE REQUIERE ES DE MEDIANO A BAJO GROSOR.



RESPONSABLE: CLAUDIA HELENA GONZÁLEZ      FECHA: NOVIEMBRE 1997

SISTEMA DE REF. 1919 24      CÓDIGO DE REGIÓN 0319100      REFERENTE(S)       PROPUESTA       MUESTRA       EMPAQUE

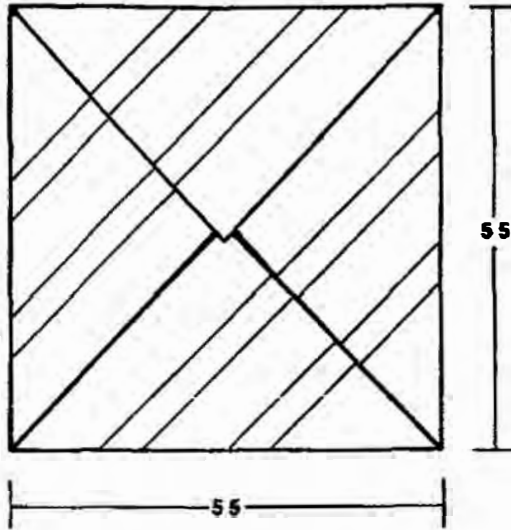

VISTA FRONTAL

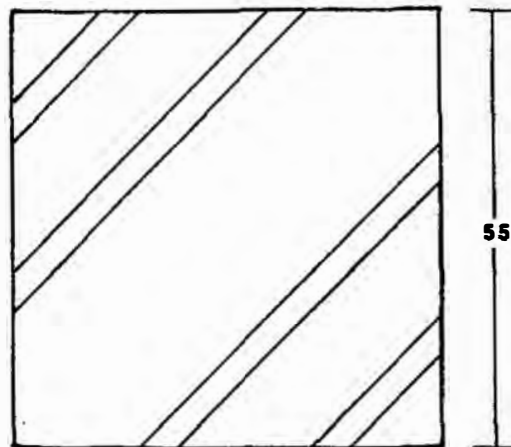

VISTA POSTERIOR

PIEZA: SOBRE DE PARED	REFERENCIA:	ESC.(CM): 1: 10 PL. 1 / 3
NOMBRE: SOBRE DE PARED SENCILLO	LÍNEA: AMBIENTES : SALA	
OFICIO: TEJEDURIA	RECURSO NATURAL: VELLÓN DE OVEJA	
TÉCNICA: TELAR VERTICAL "GUANGA"	MATERIA PRIMA: LANA DE OVEJA	

PROCESO DE PRODUCCIÓN: MONTAR LOS HILOS DE URDIMBRE SOBRE LA GUANGA SEGÚN LA DISPOSICIÓN DEL COLOR INDICADA Y LAS MEDIDAS ESTABLECIDAS. ZINGAR EL PRIMER LIZO Y PROCEDER A TEJER CON UNA SOLA TRAMA. TERMINADO EL TEJIDO, DESMONTARLO DEL TELAR, LAVARLO, TEMPLARLO SOBRE LA GUANGA, DEJARLO SECAR Y DESMONTAR. DESUNIR EL TEJIDO TUBULAR Y REALIZAR LOS DOBLECES ESPECIFICADOS SOBRE LA TELA. COSER A MANO LAS UNIONES NECESARIAS LA TAPA REALIZAR UNA CADENETA A MANO QUE UNA LAS DOS TELAS. POR ÚLTIMO ADECUAR LAS BORLAS.

OBSERVACIONES: EL TIPO DE HILADO QUE SE REQUIERE ES DE MEDIANO A BAJO GROSOR.

RESPONSABLE: CLAUDIA HELENA GONZÁLEZ

FECHA: NOVIEMBRE 1997

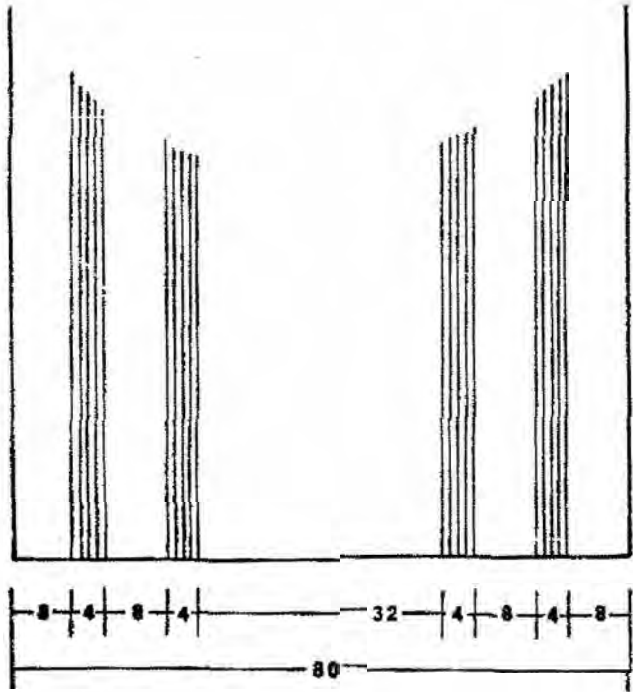

DISPOSICIÓN DE LAS LÍNEAS EN EL URDIDO

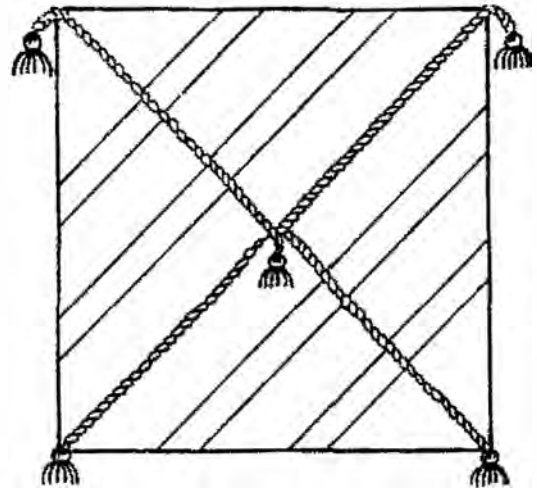

SOBRE CON CORDONES Y BORLAS YA DISPUESTOS

PIEZA: SOBRE DE PARED	REFERENCIA:	ESCALA: 1:10 PL. 2 / 3
NOMBRE: SOBRE DE PARED SENCILLO	LÍNEA: AMBIENTES : SALA	
OFICIO: TEJEDURIA	RECURSO NATURAL: VELLÓN DE OVEJA	
TÉCNICA: TELAR VERTICAL "GUANGA"	MATERIA PRIMA: LANA DE OVEJA	

PROCESO DE PRODUCCIÓN: MONTAR LOS HILOS DE URDIMBRE SOBRE LA GUANGA SEGÚN LA DISPOSICIÓN DEL COLOR INDICADA Y LAS MEDIDAS ESTABLECIDAS. ZINGAR EL PRIMER LIZO Y PROCEDER A TEJER CON UNA SOLA TRAMA. TERMINADO EL TEJIDO, DESMONTARLO DEL TELAR, LAVARLO, TEMPLARLO SOBRE LA GUANGA, DEJARLO SECAR Y DESMONTAR. DESUNIR EL TEJIDO TUBULAR Y REALIZAR LOS DOBLECES ESPECIFICADOS SOBRE LA TELA. COSER A MANO LAS UNIONES NECESARIAS Y SOBRE LA TAPA REALIZAR UNA CADENETA A MANO QUE UNA LAS DOS TELAS. POR ÚLTIMO ADECUAR LAS BORLAS.

OBSERVACIONES: EL TIPO DE HILADO QUE SE REQUIERE ES DE MEDIANO A BAJO GROSOR.



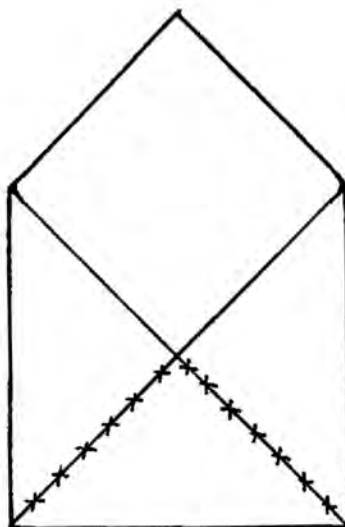
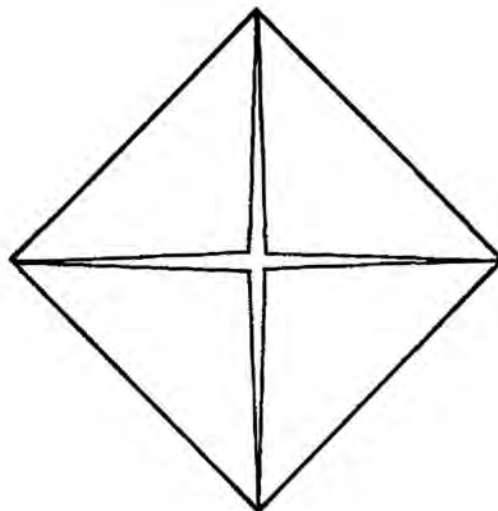
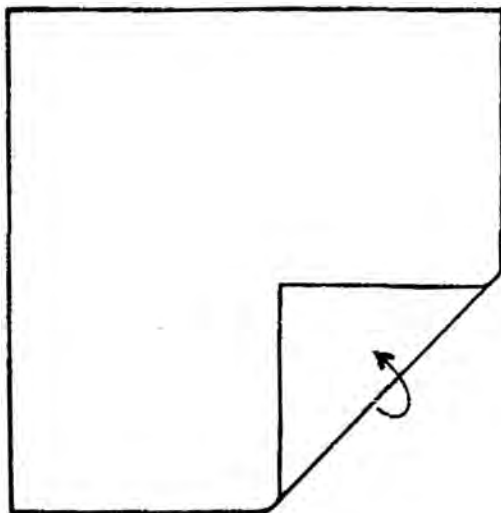

SECUENCIA DE DOBLECES PARA ARMAR EL SOBRE

PIEZA: SOBRE DE PARED	REFERENCIA:	ESC.(CM): 1: 10 PL. 3 / 3
NOMBRE: SOBRE DE PARED SENCILLO	LÍNEA: AMBIENTES : SALA	
OFICIO: TEJEDURIA	RECURSO NATURAL: VELLÓN DE OVEJA	
TÉCNICA: TELAR VERTICAL "GUANGA"	MATERIA PRIMA: LANA DE OVEJA	

PROCESO DE PRODUCCIÓN: MONTAR LOS HILOS DE URDIMBRE SOBRE LA GUANGA SEGÚN LA DISPOSICIÓN DEL COLOR INDICADA Y LAS MEDIDAS ESTABLECIDAS. ZINGAR EL PRIMER LIZO Y PROCEDER A TEJER CON UNA SOLA TRAMA. TERMINADO EL TEJIDO, DESMONTARLO DEL TELAR, LAVARLO, TEMPLARLO SOBRE LA GUANGA, DEJARLO SECAR Y DESMONTAR. DESUNIR EL TEJIDO TUBULAR Y REALIZAR LOS DOBLECES ESPECIFICADOS SOBRE LA TELA. COSER A MANO LAS UNIONES NECESARIAS Y SOBRE LA TAPA REALIZAR UNA CADENETA A MANO QUE UNA LAS DOS TELAS. POR ÚLTIMO ADECUAR LAS BORLAS.

OBSERVACIONES: EL TIPO DE HILADO QUE SE REQUIERE ES DE MEDIANO A BAJO GROSOR.



RESPONSABLE: CLAUDIA HELENA GONZÁLEZ      FECHA: NOVIEMBRE 1997

SISTEMA DE REF. 191914 CÓDIGO DE REGIÓN 0319100 REFERENTE(S)  PROPUESTA  MUESTRA  EMPAQUE

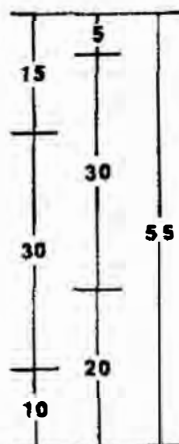
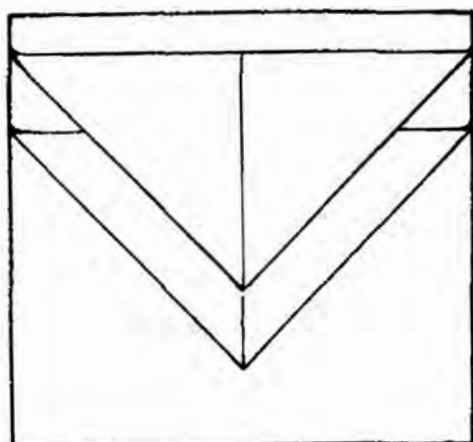

VISTA FRONTAL

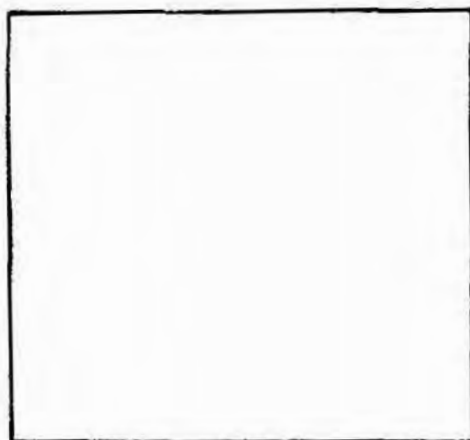
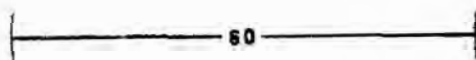

VISTA POSTERIOR

PIEZA: SOBRE DE PARED	REFERENCIA:	ESC.(CM): 1 : 10 PL. 1 / 4
NOMBRE: SOBRE DE PARED DOBLE	LÍNEA: AMBIENTES : SALA	
OFICIO: TEJEDURÍA	RECURSO NATURAL: VELLÓN DE OVEJA	
TÉCNICA: TELAR VERTICAL "GUANGA"	MATERIA PRIMA: LANA DE OVEJA	

PROCESO DE PRODUCCIÓN: MONTAR LOS HILOS DE URDIMBRE SOBRE LA GUANGA SEGÚN LA DISPOSICIÓN DEL COLOR INDICADA Y LAS MEDIDAS ESTABLECIDAS. ZINGAR EL PRIMER LIZO Y PROCEDER A TEJER CON UNA SOLA TRAMA. TERMINADO EL TEJIDO, DESMONTARLO DEL TELAR, LAVARLO, TEMPLARLO SOBRE LA GUANGA, DEJARLO SECAR Y DESMONTAR. DESUNIR EL TEJIDO TUBULAR Y REALIZAR LOS DOBLECES ESPECIFICADOS SOBRE LA TELA. COSER A MANO LAS UNIONES NECESARIAS Y POR ÚLTIMO ADECUAR LAS BORLAS.

OBSERVACIONES: EL TIPO DE HILADO QUE SE REQUIERE ES DE MEDIANO A BAJO GROSOR.

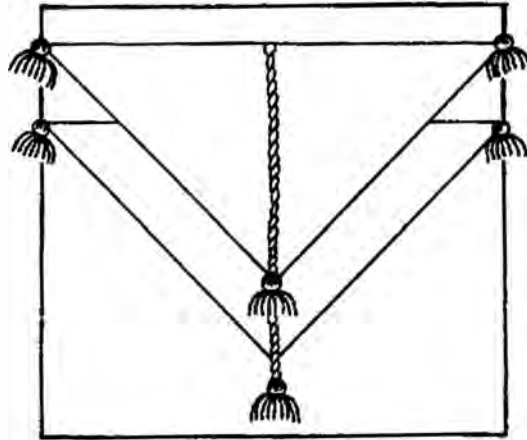

SOBRE CON ADECUACIÓN  
DE CORDONES Y BORLAS

VISTA FRONTAL

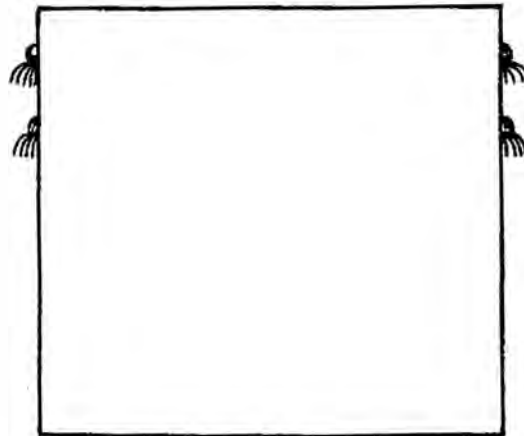

SOBRE CON ADECUACIÓN  
DE CORDONES Y BORLAS

VISTA POSTERIOR

PIEZA: SOBRE DE PARED	REFERENCIA:	ESC.(CM): 1 : 10 PL. 2 / 4
NOMBRE: SOBRE DE PARED DOBLE	LÍNEA: AMBIENTES : SALA	
OFICIO: TEJEDURÍA	RECURSO NATURAL: VELLÓN DE OVEJA	
TÉCNICA: TELAR VERTICAL "GUANGA"	MATERIA PRIMA: LANA DE OVEJA	

PROCESO DE PRODUCCIÓN: MONTAR LOS HILOS DE URDIMBRE SOBRE LA GUANGA SEGÚN LA DISPOSICIÓN DEL COLOR INDICADA Y LAS MEDIDAS ESTABLECIDAS. ZINGAR EL PRIMER LIZO Y PROCEDER A TEJER CON UNA SOLA TRAMA. TERMINADO EL TEJIDO, DESMONTARLO DEL TELAR, LAVARLO, TEMPLARLO SOBRE LA GUANGA, DEJARLO SECAR Y DESMONTAR. DESUNIR EL TEJIDO TUBULAR Y REALIZAR LOS DOBLECES ESPECIFICADOS SOBRE LA TELA. COSER A MANO LAS UNIONES NECESARIAS Y POR ÚLTIMO ADECUAR LOS CORDONES Y LAS BORLAS.

OBSERVACIONES: EL TIPO DE HILADO QUE SE REQUIERE ES DE MEDIANO A BAJO GROSOR.

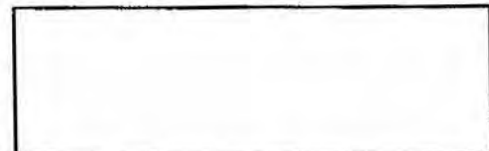



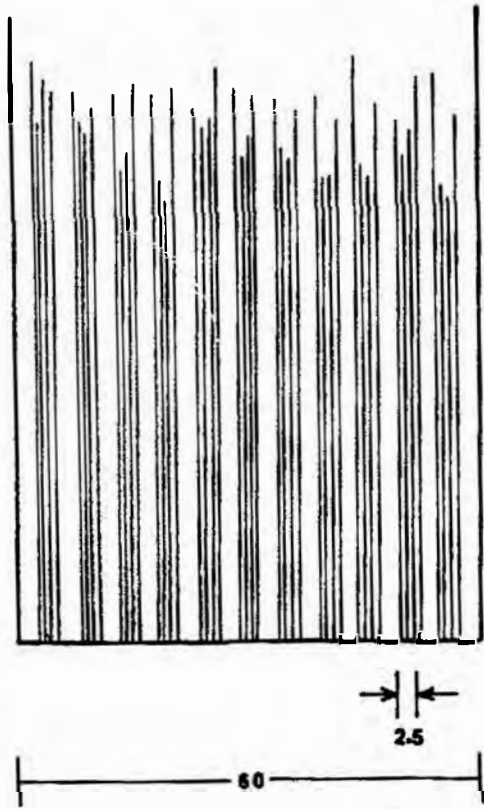

DISPOSICIÓN DE LAS FRANJAS EN EL URDIDO  
ESCALA 1 : 10

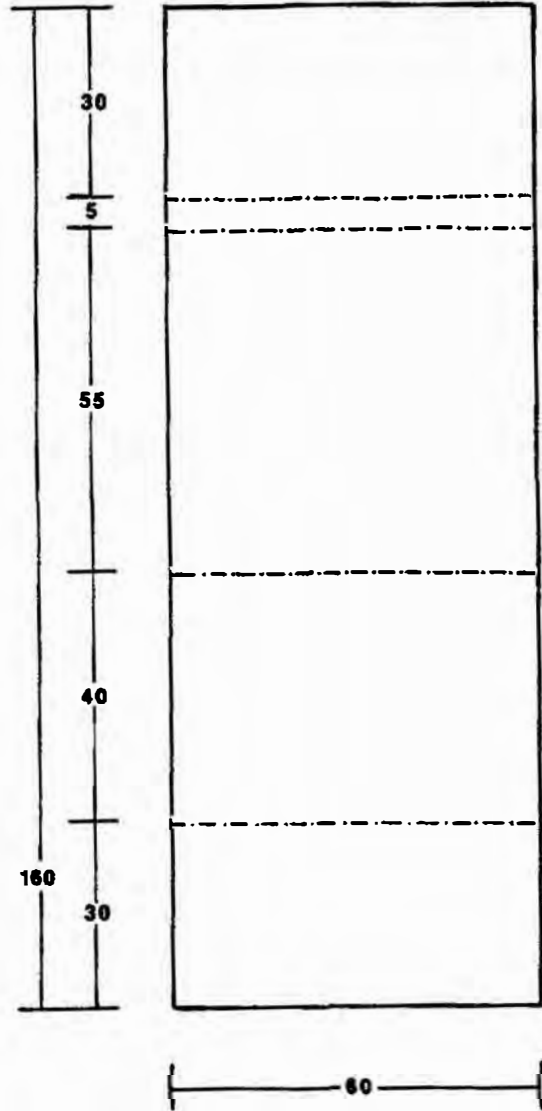

EJES PARA EJECUTAR LOS DOBLECES  
ESCALA 1 : 12,5

PIEZA: SOBRE DE PARED	REFERENCIA:	Esc.(cm): 1 : 12,5 PL. 3 / 4
NOMBRE: SOBRE DE PARED DOBLE	LÍNEA: AMBIENTES : SALA	
OFICIO: TEJEDURIA	RECURSO NATURAL: VELLÓN DE OVEJA	
TÉCNICA: TELAR VERTICAL "GUANGA"	MATERIA PRIMA: LANA DE OVEJA	

PROCESO DE PRODUCCIÓN: MONTAR LOS HILOS DE URDIMBRE SOBRE LA GUANGA SEGÚN LA DISPOSICIÓN DEL COLOR INDICADA Y LAS MEDIDAS ESTABLECIDAS. ZINGAR EL PRIMER LIZO Y PROCEDER A TEJER CON UNA SOLA TRAMA. TERMINADO EL TEJIDO, DESMONTARLO DEL TELAR, LAVARLO, TEMPLARLO SOBRE LA GUANGA, DEJARLO SECAR Y DESMONTAR. DESUNIR EL TEJIDO TUBULAR Y REALIZAR LOS DOBLECES ESPECIFICADOS SOBRE LA TELA. COSER A MANO LAS UNIONES NECESARIAS Y POR ULTIMO ADECUAR LOS CORDONES Y LAS BORLAS.

OBSERVACIONES: EL TIPO DE HILADO QUE SE REQUIERE ES DE MEDIANO A BAJO GROSOR.

RESPONSABLE: CLAUDIA HELENA GONZÁLEZ      FECHA: NOVIEMBRE 1997

SISTEMA DE REF. 191914 CÓDIGO DE REGIÓN 0319100 REFERENTE(S)  PROPUESTA  MUESTRA  EMPAQUE

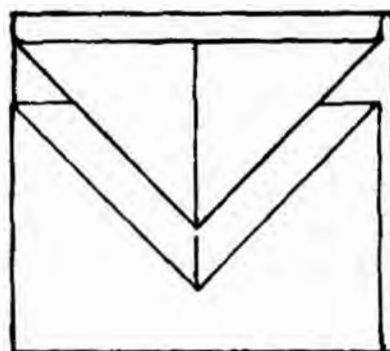
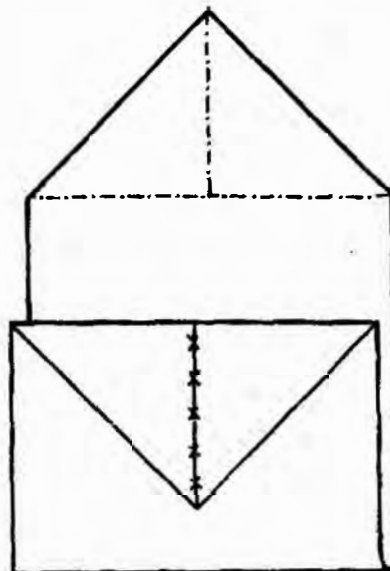
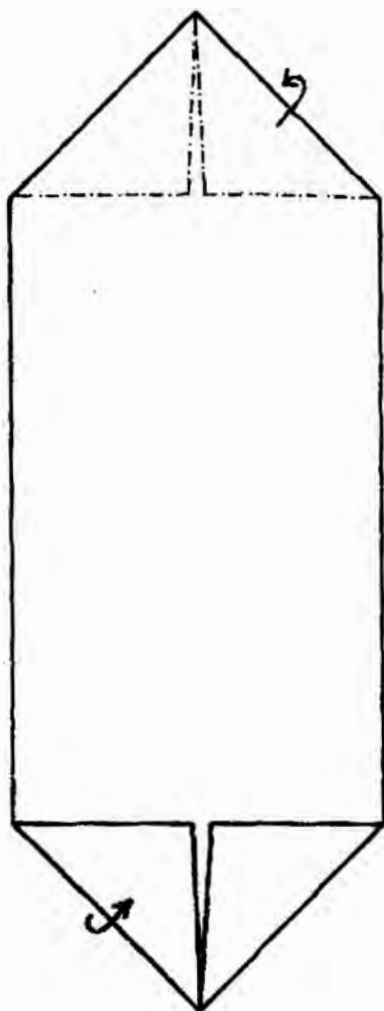

SECUENCIA DE DOBLECES PARA ARMAR EL SOBRE

PIEZA: SOBRES DE PARED	REFERENCIA:	ESC.(CM): 1: 10 PL. 4 / 4
NOMBRE: SOBRES DE PARED DOBLE	LÍNEA: AMBIENTES : SALA	
OFICIO: TEJEDURIA	RECURSO NATURAL: VELLÓN DE OVEJA	
TÉCNICA: TELAR VERTICAL "GUANGA"	MATERIA PRIMA: LANA DE OVEJA	

PROCESO DE PRODUCCIÓN: MONTAR LOS HILOS DE URDIMBRE SOBRE LA GUANGA SEGÚN LA DISPOSICIÓN DEL COLOR INDICADA Y LAS MEDIDAS ESTABLECIDAS. ZINGAR EL PRIMER LIZO Y PROCEDER A TEJER CON UNA SOLA TRAMA. TERMINADO EL TEJIDO, DESMONTARLO DEL TELAR, LAVARLO, TEMPLARLO SOBRE LA GUANGA, DEJARLO SECAR Y DESMONTAR. DESUNIR EL TEJIDO TUBULAR Y REALIZAR LOS DOBLECES ESPECIFICADOS SOBRE LA TELA. COSER A MANO LAS UNIONES NECESARIAS Y POR ULTIMO ADECUAR LAS BORLAS.

OBSERVACIONES: EL TIPO DE HILADO QUE SE REQUIERE ES DE MEDIANO A BAJO GROSOR.

RESPONSABLE: CLAUDIA HELENA GONZÁLEZ      FECHA: NOVIEMBRE 1997

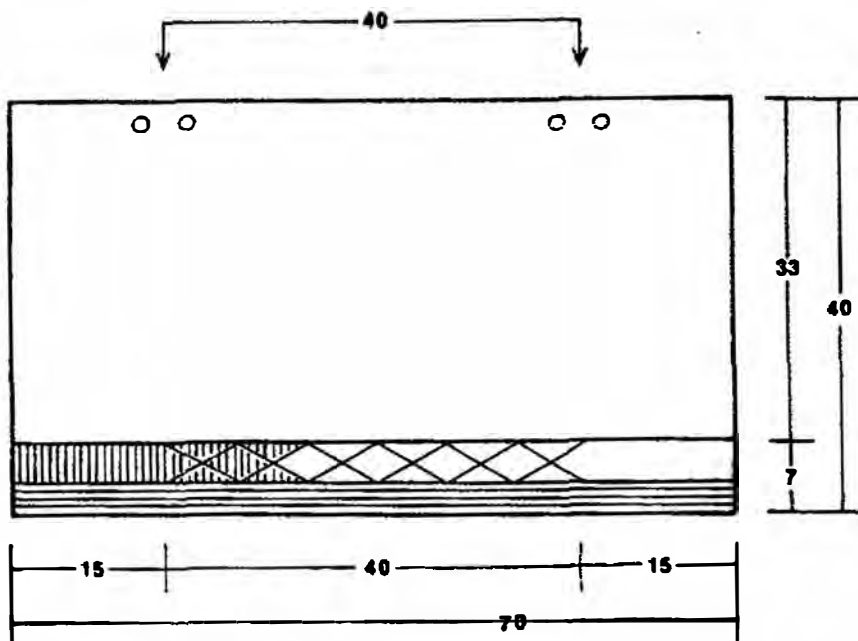

VISTA FRONTAL = VISTA POSTERIOR

PIEZA: TELA PARA SILLA	REFERENCIA:	ESC.(CM): 1:7,5 PL. 1 / 2
NOMBRE: TELA PARA SILLA ANGONÍ CLÁSICO	LÍNEA: AMBIENTES : COMEDOR	
OFICIO: TEJEDURIA	RECURSO NATURAL: VELLÓN DE OVEJA	
TÉCNICA: TELAR VERTICAL "GUANGA"	MATERIA PRIMA: LANA DE OVEJA	

PROCESO DE PRODUCCIÓN: MONTAR LOS HILOS DE URDIMBRE SOBRE LA GUANGA SEGÚN LA DISPOSICIÓN DEL COLOR INDICADA Y LAS MEDIDAS ESPECIFICADAS. EL LIGAMENTO ES TAFETÁN PARA LO CUAL SE ZINGA EL PRIMER LIZO Y EL SEGUNDO ACTÚA COMO BAJADOR. DISPUESTOS LOS LIZOS, SE COMIENZA EL TEJIDO PLANO CON UNA SOLA TRAMA HASTA CULMINAR. EL TEJIDO SE DESMONTA DEL TELAR, SE HÚMEDO SE TEMPLA SOBRE LA GUANGA CON LA MEDIDA FINAL REQUERIDA. DEJAR SECAR, DESMONTAR DEL TELAR Y ABRIR EL TEJIDO QUE HASTA AHORA PERMANECÍA TUBULAR. A MANO, HACER LOS OJALES, PEGAR LOS CORDONES SOBRE LOS EXTREMOS Y ADECUAR OTROS CORDONES PASÁNDOLOS POR LOS OJALES. FINALMENTE SE COLOCAN LAS BORLAS.

OBSERVACIONES: EL TIPO DE HILADO QUE SE REQUIERE ES DE MEDIANO A BAJO GROSOR.

RESPONSABLE: CLAUDIA HELENA GONZÁLEZ      FECHA: NOVIEMBRE 1997

SISTEMA DE REF. 191914 CÓDIGO DE REGIÓN 0319100 REFERENTE(S)  PROPUESTA  MUESTRA  EMPAQUE

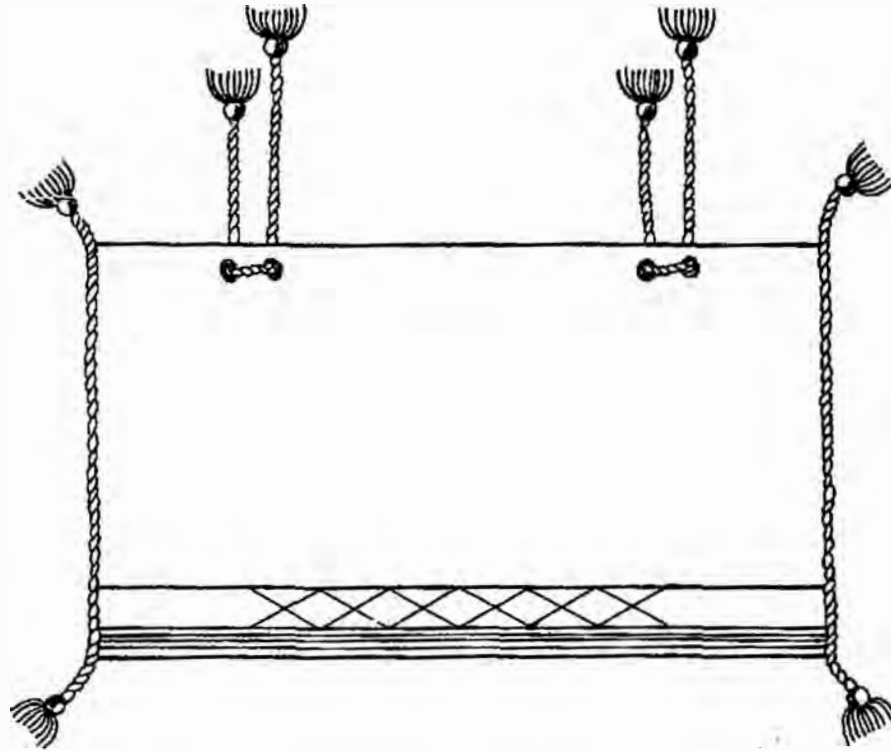

**TELA CON CORDONES YA DISPUESTOS**

<b>PIEZA:</b> TELA PARA SILLA	<b>REFERENCIA:</b>	ESC.(CM): 1:7.5 PL. 2 / 2
<b>NOMBRE:</b> TELA PARA SILLA ANGONÍ CLÁSICO	<b>LÍNEA:</b> AMBIENTES : COMEDOR	
<b>OFICIO:</b> TEJEDURIA	<b>RECURSO NATURAL:</b> VELLÓN DE OVEJA	
<b>TÉCNICA:</b> TELAR VERTICAL "GUANGA"	<b>MATERIA PRIMA:</b> LANA DE OVEJA	

**PROCESO DE PRODUCCIÓN:** MONTAR LOS HILOS DE URDIMBRE SOBRE LA GUANGA SEGÚN LA DISPOSICIÓN DEL COLOR INDICADA Y LAS MEDIDAS ESPECIFICADAS. EL LIGAMENTO ES TAFETÁN PARA LO CUAL SE ZINGA EL PRIMER LIZO Y EL SEGUNDO ACTÚA COMO BAJADOR. DISPUESTOS LOS LIZOS, SE COMIENZA EL TEJIDO PLANO CON UNA SOLA TRAMA HASTA CULMINAR. EL TEJIDO SE DESMONTA DEL TELAR, SE HÚMEDO SE TEMPLA SOBRE LA GUANGA CON LA MEDIDA FINAL REQUERIDA. DEJAR SECAR, DESMONTAR DEL TELAR Y ABRIR EL TEJIDO QUE HASTA AHORA PERMANECIA TUBULAR. A MANO, HACER LOS OJALES, PEGAR LOS CORDONES SOBRE LOS EXTREMOS Y ADECUAR OTROS CORDONES PASÁNDOLOS POR LOS OJALES. FINALMENTE SE COLOCAN LAS BORLAS.

**OBSERVACIONES:** EL TIPO DE HILADO QUE SE REQUIERE ES DE MEDIANO A BAJO GROSOR.

**RESPONSABLE:** CLAUDIA HELENA GONZÁLEZ **FECHA:** NOVIEMBRE 1997

**SISTEMA DE REF.** 9 1 4 **CÓDIGO DE REGIÓN:** 0319100 **REFERENTE(S)**  **PROPUESTA**  **MUESTRA**  **EMPAQUE**

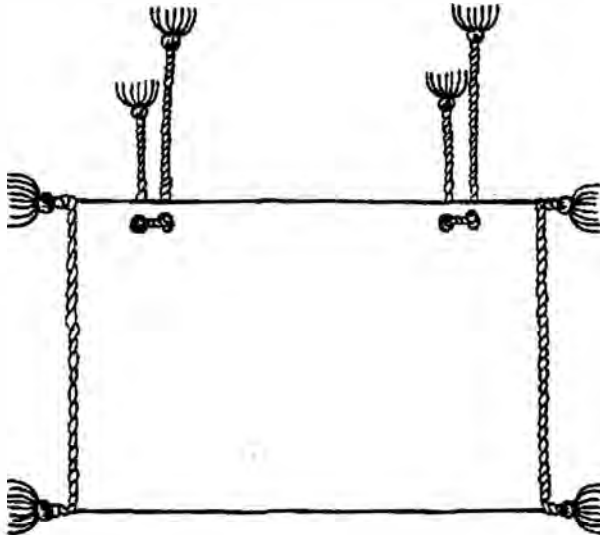
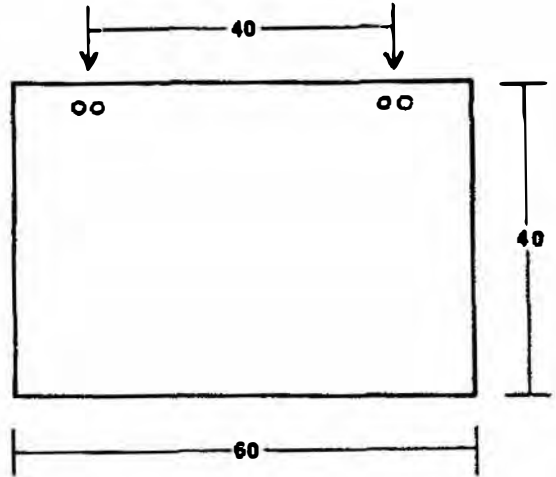
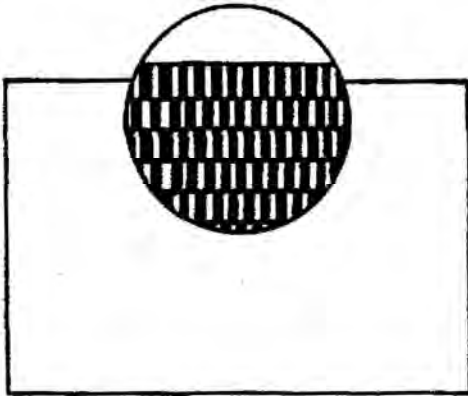

VISTA FRONTAL = VISTA POSTERIOR

TELA CON CORDONES YA DISPUESTOS

PIEZA: TELA PARA SILLA	REFERENCIA:	ESC.(cm): 1: 10 PL. 1 / 1
NOMBRE: TELA PARA SILLA PLACETILLAS RÚSTICO	LÍNEA: AMBIENTES : COMEDOR	
OFICIO: TEJEDURIA	RECURSO NATURAL: VELLÓN DE OVEJA	
TÉCNICA: TELAR VERTICAL "GUANGA"	MATERIA PRIMA: LANA DE OVEJA	

PROCESO DE PRODUCCIÓN: MONTAR LOS HILOS DE URDIMBRE SOBRE LA GUANGA SEGÚN LA DISPOSICIÓN DEL COLOR INDICADA Y LAS MEDIDAS ESPECIFICADAS. EL LIGAMENTO ES TAFETÁN PARA LO CUAL SE ZINGA EL PRIMER LIZO Y EL SEGUNDO ACTUA COMO BAJADOR. DISPUESTOS LOS LIZOS, SE COMIENZA EL TEJIDO PLANO CON UNA SOLA TRAMA HASTA CULMINAR. EL TEJIDO SE DESMONTA DEL TELAR, SE HÚMEDO SE TEMPLA SOBRE LA GUANGA CON LA MEDIDA FINAL REQUERIDA. DEJAR SECAR, DESMONTAR DEL TELAR Y ABRIR EL TEJIDO QUE HASTA AHORA PERMANECÍA TUBULAR. A MANO, HACER LOS OJALES, PEGAR LOS CORDONES SOBRE LOS EXTREMOS Y ADECUAR OTROS CORDONES PASÁNDOLOS POR LOS OJALES. FINALMENTE SE COLOCAN LAS BORLAS.

OBSERVACIONES: EL TIPO DE HILADO QUE SE REQUIERE ES DE MEDIANO A BAJO GROSOR.

RESPONSABLE: CLAUDIA HELENA GONZÁLEZ      FECHA: NOVIEMBRE 1997

SISTEMA DE REF. 1919 14      CÓDIGO DE REGIÓN 0319100      REFERENTE(S)  PROPUESTA  MUESTRA  EMPAQUE