

Ministerio de Comercio, Industria y Turismo  
Artesanías de Colombia S.A.  
Centro de Desarrollo Artesanal

**"Diseño e Innovación Tecnológica aplicados en el proceso de desarrollo del sector artesanal y la ejecución del plan de transferencia aprobado por el SENA"**

Diseño y desarrollo de Productos, localidad  
de Colosó, en el departamento de Sucre

Fichas de diseño

Claudia Patricia Garavito Carvajal  
Asesora

**Bogotá, Febrero 2007**

	<b>FORMATO</b>  <b>Ficha de Producto</b>	<b>CODIGO:</b> FORASD 08 <b>FECHA:</b> 2004 06 04	
		<b>VERSION:</b> 1	Página 1 de 2



**Subgerencia de Desarrollo - Centro de Diseño para la Artesanía y las Pymes**



Pieza: Centro de mesa	Artresano: Martha Borja
Nombre: Cuadrado rotado	Grupo: Casa dela Cultura
Oficio: Cestería	Departamento: Sucre
Tecnica: Rollo	Ciudad: Colos' o
Materia Prima Iraca	Localidad/vereda:
Certificado Hecho a Mano Si No	Resguardo:

Dimensiones Generales:		Produccion mes: 10
Largo (cm)	Diametro (cm)	Precio en Bogota:
Ancho (cm) 35	Peso (gr)	Unitario \$ 35000
Alto (cm) 13	Color	Por mayor \$ 35000

Observaciones:

Responsable: Claudia Patricia Garavito Carvajal	Fecha: Marzo 2006
---	-------------------

Referente(s)     Muestra     Línea     Empaque



**FORMATO**  
**Ficha de Dibujo y Planos Técnicos**

CODIGO: FORASD 07

FECHA: 2006 10 03

VERSION 1

Página 1 de 2



**Subgerencia de Desarrollo - Centro de Diseño para la Artesanía y las Pymes**

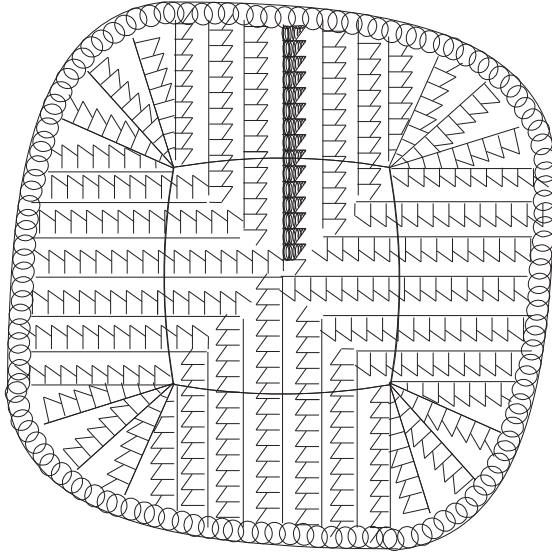

VS

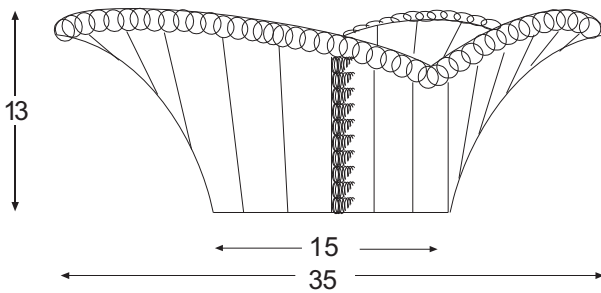

VF

VL

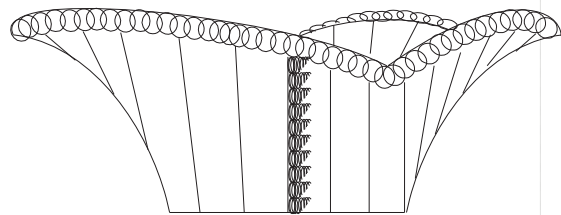

Pieza: POSA CALIENTES	Línea:	ESC. (Cm):	PL.
Nombre: TRIANGULOS	Referencia:		
Oficio: CESTERIA	Materia Prima: IRACA		
Técnica: ROLLO			



Proceso de Producción: La pieza se desarrolla a partir de una base cuadrada, la cual se va deformando a partir del movimiento del rollo en la costura.

Observaciones:

Responsable: CLAUDIA PATRICIA GARAVITO C Fecha: Mayo de 2006

Referente(s)

- Muestra  Línea  Empaque

	<b>FORMATO</b>  <b>Ficha de Producto</b>	<b>CODIGO: FORASD 08</b>		 
		<b>FECHA: 2004 06 04</b>	<b>VERSION: 1</b>	

**Subgerencia de Desarrollo - Centro de Diseño para la Artesanía y las Pymes**



Pieza: <b>Canasto grande</b>		Artesano:
Nombre: <b>Espiral</b>		Grupo: <b>Casa de Cultura</b>
Oficio: <b>Cestería</b>		Departamento: <b>Sucre</b>
Técnica: <b>Rollo</b>		Ciudad: <b>Coloso</b>
Materia Prima <b>Iraca</b>		Localidad/vereda:
Certificado Hecho a Mano <input type="checkbox"/> Si <input type="checkbox"/> No		Resguardo:

Dimensiones Generales:		Produccion mes: <b>6</b>
Largo (cm)	Diametro (cm) <b>50 - 40 30</b>	Precio en Bogota: <b>75000</b>
Ancho (cm) <b>50 / 40 30</b>	Peso (gr)	Unitario \$ <b>75000</b>
Alto (cm)	Color <b>Crudo y café</b>	Por mayor \$ <b>75000</b>

Observaciones:

Responsable: <b>Claudia Patricia Garacito Carvajal</b>	Fecha: <b>Mayo 2006</b>
--	-------------------------

Referente(s)  Muestra  Línea  Empaque



**FORMATO**  
**Ficha de Dibujo y Planos Técnicos**

CODIGO: FORASD 07

FECHA: 2006 10 03

VERSION 1

Página 1 de 2



**Subgerencia de Desarrollo - Centro de Diseño para la Artesanía y las Pymes**

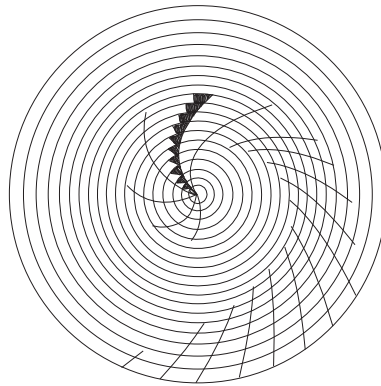

VS

VLI

VF

VLD

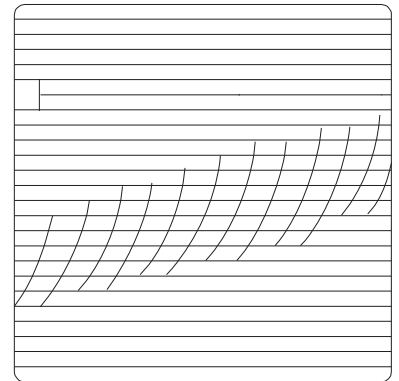
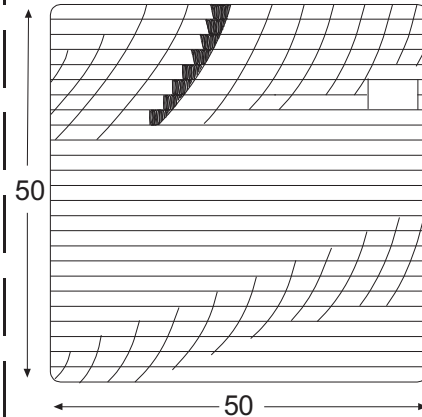
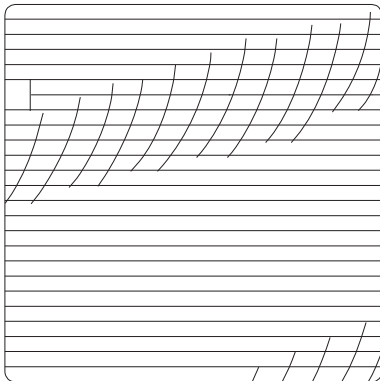

Pieza: Canasto grande	Línea: Contenedores	ESC. (Cm):1:4 PL.
Nombre: Espiral	Referencia: N.A.	
Oficio: Cesteria	Materia Prima: Iraca	
Técnica: Rollo		

Proceso de Producción:

Observaciones:

Responsable: \_\_\_\_\_ Fecha: \_\_\_\_\_

Referente(s)

Muestra  Línea  Empaque



**FORMATO**  
**Ficha de Dibujo y Planos Técnicos**

CODIGO: FORASD 07

FECHA: 2006 10 03

VERSION 1

Página 1 de 2



**Subgerencia de Desarrollo - Centro de Diseño para la Artesanía y las Pymes**

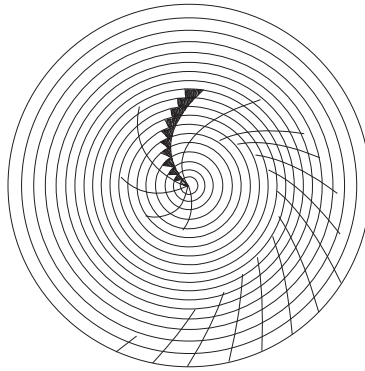

VS

VLI

VF

VLD

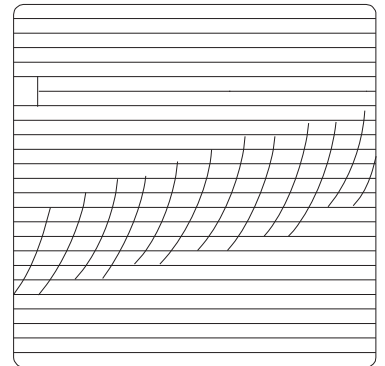
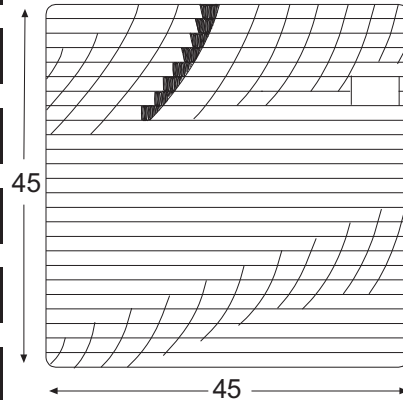

Pieza: POSA CALIENTES TRIANGULOS	Línea:	ESC. (Cm):	PL.
Nombre:	Referencia:		
Oficio:	Materia Prima:		
Técnica:			

Proceso de Producción:

Observaciones:

Responsable: \_\_\_\_\_ Fecha: \_\_\_\_\_

Referente(s)  Muestra  Línea  Empaque



**FORMATO**  
**Ficha de Dibujo y Planos Técnicos**

CODIGO: FORASD 07

FECHA: 2006 10 03

VERSION 1

Página 1 de 2



**Subgerencia de Desarrollo - Centro de Diseño para la Artesanía y las Pymes**

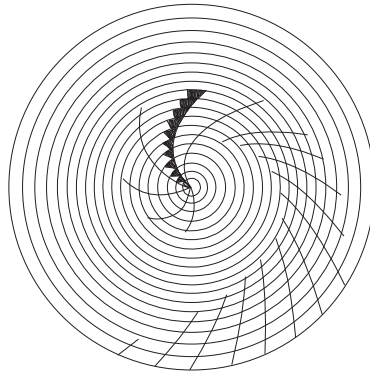

VS

VLI

VF

VLD

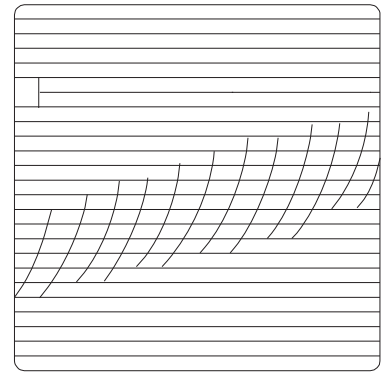
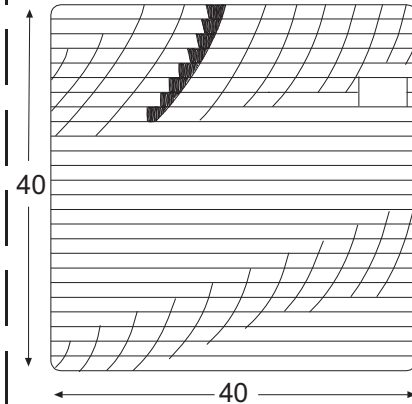
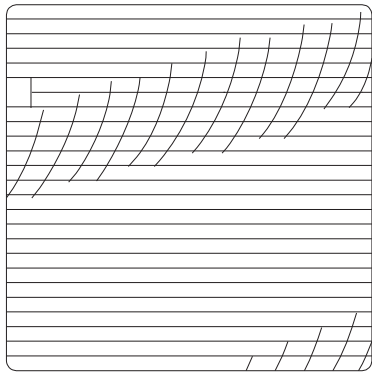

Pieza: POSA CALIENTES TRIANGULOS

Línea:

ESC. (Cm):

PL.

Nombre: TRIANGULOS

Referencia:

Oficio: CESTERIA

Materia Prima: IRACA

Técnica: ROLLO

Proceso de Producción: EL DESARROLLO DE ESTA PIEZA SE REALIZA A PARTIR DEL MANEJO TECNICO NORMAL

Observaciones:

Responsable: CLAUDIA PATRICIA GARAVITO

Fecha: MAYO 2006

Referente(s)

Muestra  Línea  Empaque

	<b>FORMATO</b>  <b>Ficha de Producto</b>	<b>CODIGO: FORASD 08</b>	
		<b>FECHA: 2004 06 04</b>	
		<b>VERSION: 1</b>	<b>Página 1 de 2</b>



**Subgerencia de Desarrollo - Centro de Diseño para la Artesanía y las Pymes**



Pieza:	Artresano:
Nombre: Escalones oscuros	Grupo: La Esperanza
Oficio: Cestería	Departamento: Sucre
Técnica: Rollo	Ciudad: Coloso
Materia Prima Iraca	Localidad/vereda:
Certificado Hecho a Mano Si No	Resguardo:

Dimensiones Generales:		Produccion mes: 6
Largo (cm)	Diametro (cm) 40	Precio en Bogota 85000
Ancho (cm) 40	Peso (gr)	Unitario \$
Alto (cm) 50	Color	Por mayor \$

Observaciones:

Responsable: Claudia Patricia Garavito      Fecha: Mayo 2006

Referente(s)     Muestra     Línea     Empaque





**FORMATO**  
  
**Ficha de  
Dibujo y Planos  
Técnicos**

CODIGO: FORASD 07

FECHA: 2006 10 03

VERSION 1

Página 1 de 2



**Subgerencia de Desarrollo - Centro de Diseño para la Artesanía y las Pymes**

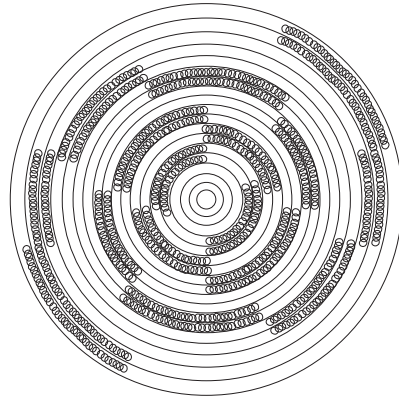

VS



VF

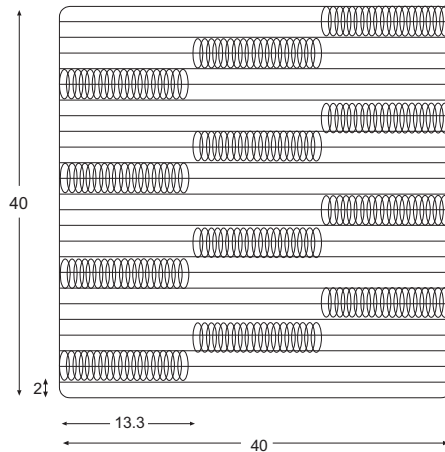

Pieza: <b>Canasto pequeño</b>	Línea: <b>Contenedores</b>	ESC. (Cm): <b>1:4 PL.</b>
Nombre: <b>Escalones oscuros</b>	Referencia: <b>N.A.</b>	
Oficio: <b>Cesteria</b>	Materia Prima: <b>Iraca</b>	
Técnica: <b>Rollo</b>		

Proceso de Producción:

Observaciones:

Responsable: \_\_\_\_\_ Fecha: \_\_\_\_\_

Referente(s)  Muestra  Línea  Empaque



**FORMATO**  
**Ficha de Dibujo y Planos Técnicos**

CODIGO: FORASD 07

FECHA: 2006 10 03

VERSION 1

Página 1 de 2



**Subgerencia de Desarrollo - Centro de Diseño para la Artesanía y las Pymes**

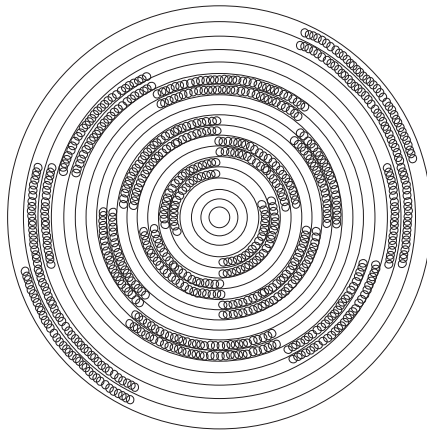

VS



VF

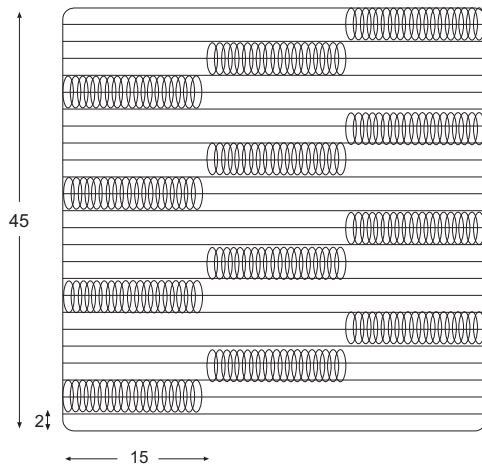

Pieza: CANASTO ESCALONADO	45	Línea:	ESC. (Cm):	PL.
Nombre: Escalonado	Referencia:			
Oficio: Cestería	Materia Prima: Iraca			
Técnica: Rollo				

Proceso de Producción: El proceso de costura es el normal, en las zonas de color se realiza un enrollado de dos vueltas

Observaciones:

Responsable: Claudia Patricia Garavito Carvajal      Fecha: Mayo de 2006

Referente(s)       Muestra       Línea       Empaque



**FORMATO**  
  
**Ficha de  
Dibujo y Planos  
Técnicos**

CODIGO: FORASD 07

FECHA: 2006 10 03

VERSION 1

Página 1 de 2



**Subgerencia de Desarrollo - Centro de Diseño para la Artesanía y las Pymes**

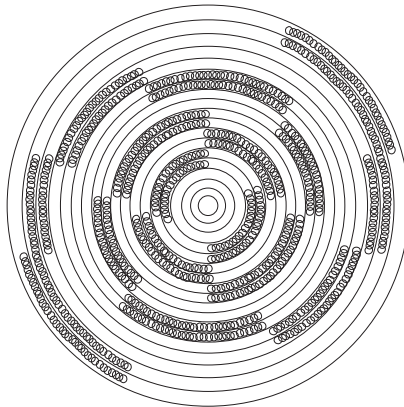

VS



VF

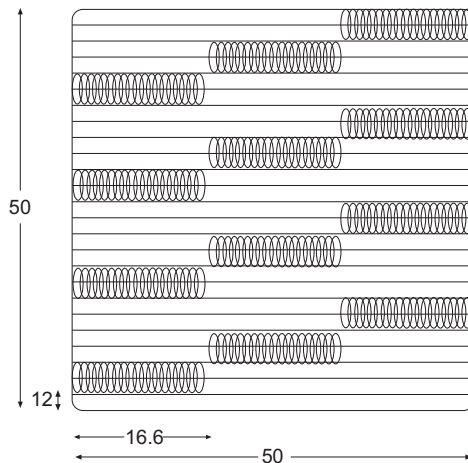

Pieza: POSA CALIENTES TRIANGULOS	Línea:	ESC. (Cm):	PL.
Nombre:	Referencia:		
Oficio:	Materia Prima:		
Técnica:			

Proceso de Producción:

Observaciones:

Responsable: \_\_\_\_\_ Fecha: \_\_\_\_\_

Referente(s)

Muestra
  Línea
  Empaque



FORMATO

Ficha de Producto

CODIGO: FORASD 08

FECHA: 2004 06 04

VERSION: 1

Página 1 de 2



Subgerencia de Desarrollo - Centro de Diseño para la Artesanía y las Pymes



Bastido grande		Artesano:	
Bastido espiral		Grupo: Casa de Cultura	
Bastido estería		Departamento: Sucre	
Bastido bollo		Ciudad: Coloso	
Bastido ma Iraca		Localidad/vereda:	
Hecho a Mano Si <input type="checkbox"/> No <input type="checkbox"/>		Resguardo:	
Características Generales:		Produccion mes: 6	
Diametro (cm) 50 - 40 30		Precio en Bogota: 75000	
Peso (gr) 50 / 40 30		Unitario \$ 75000	
Color Crudo y café		Por mayor \$ 75000	

Notas:

Elaborada por: Claudia Patricia Garacito Carvajal Fecha: Mayo 2006

Referente(s)  Muestra  Línea  Empaque

	<b>FORMATO</b>  <b>Ficha de Producto</b>	<b>CODIGO:</b> FORASD 08 <b>FECHA:</b> 2004 06 04	
		<b>VERSION:</b> 1	Página 1 de 2



**Subgerencia de Desarrollo - Centro de Diseño para la Artesanía y las Pymes**



Pieza: Centro de mesa	Artresano: Iris Montes
Nombre: Borde doblado	Grupo: Casa de la Cultura
Oficio: Cestería	Departamento: Sucre
Técnica: Rollo	Ciudad: Coloso
Materia Prima Iraca	Localidad/vereda:
Certificado Hecho a Mano Si No	Resguardo:

Dimensiones Generales:		Produccion mes: 10
Largo (cm)	Diametro (cm) 35	Precio en Bogota:
Ancho (cm) 35	Peso (gr)	Unitario \$ 30.000
Alto (cm) 13	Color	Por mayor \$ 30.000

Observaciones:

Responsable: Claudia Patricia Garavito C.	Fecha: Marzo de 2007
---	----------------------

Referente(s)  Muestra  Línea  Empaque



**FORMATO**

**Ficha de Dibujo y Planos Técnicos**

CODIGO: FORASD 07

FECHA: 2006 10 03

VERSION 1

Página 1 de 2



**Subgerencia de Desarrollo - Centro de Diseño para la Artesanía y las Pymes**

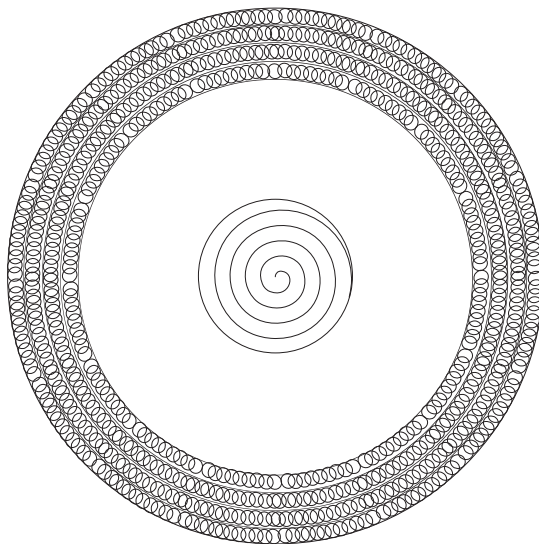

VS

VF

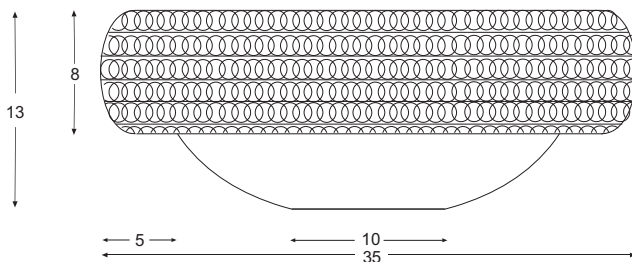

Pieza: Centro de mesa doblado	Línea: hogar	ESC. (Cm): PL.
Nombre: Centro de mesa	Referencia:	
Oficio: Cestería	Materia Prima: Wild pine grass bone	
Técnica: Rollo		

**Proceso de Producción:** Se procesan las materias primas wild pine y grass bone se toman las fibras de alma y se empieza a enrollar con el wild pine retorcidos con el cual se va cociendo para el calado se va formado generado un nudo adicional entre rollo y rollo.

<b>Observaciones:</b>

Responsable: Claudia Gravito      Fecha: Marzo 2006

Referente(s)     Muestra     Línea     Empaque

	<b>FORMATO</b>  <b>Ficha de Producto</b>	<b>CODIGO: FORASD 08</b>	
		<b>FECHA: 2004 06 04</b>	
		<b>VERSION: 1</b>	<b>Página 1 de 2</b>



**Subgerencia de Desarrollo - Centro de Diseño para la Artesanía y las Pymes**



<b>Pieza: Plato</b>	<b>Artresano:</b>
Nombre: Espiral	Grupo: Casa de la Cultura
Oficio: Cestería	Departamento: Sucre
Tecnica: Rollo	Ciudad: coloso
Materia Prima Iraca	Localidad/vereda:
Certificado Hecho a Mano Si No	Resguardo:

<b>Dimensiones Generales:</b>		<b>Produccion mes:</b>
Largo (cm)	Diametro (cm) 38	Precio en Bogota:
Ancho (cm) 32	Peso (gr)	Unitario \$10000
Alto (cm) 3	Color	Por mayor \$ 10000

Observaciones:

Responsable: Claudia Patricia Garavito Carvajal      Fecha: Marzo de 2006

Referente(s)     Muestra     Línea     Empaque



**FORMATO**  
**Ficha de Dibujo y Planos Técnicos**

CODIGO: FORASD 07

FECHA: 2006 10 03

VERSION 1

Página 1 de 2



**Subgerencia de Desarrollo - Centro de Diseño para la Artesanía y las Pymes**

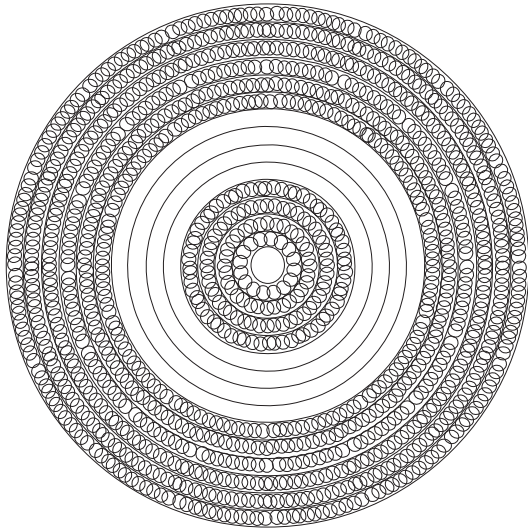

VS

VF

VL

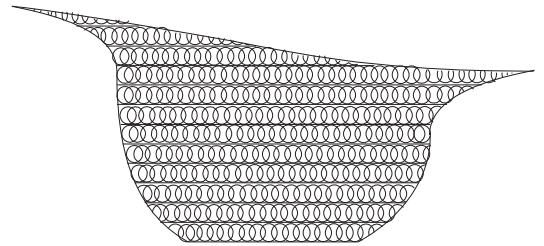
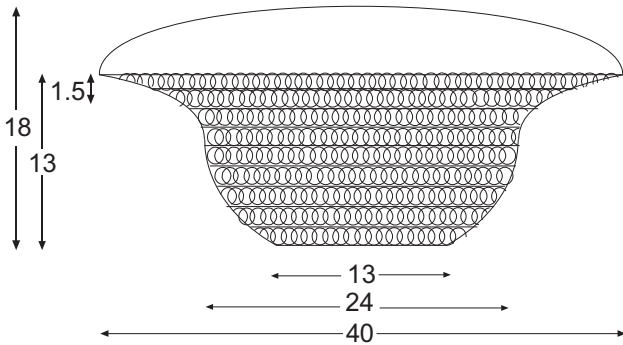

Pieza: Centro de mesa	Línea:	ESC. (Cm):	PL.
Nombre: Alaveado	Referencia:		
Oficio: Cestería	Materia Prima: Iraca		
Técnica: Rollo			

Proceso de Producción:

Observaciones:

Responsable: Claudia Patricia Garavito      Fecha: Mayo de 2006

Referente(s)

Muestra     Línea     Empaque







**FORMATO**  
**Ficha de Dibujo y Planos Técnicos**

CODIGO: FORASD 07

FECHA: 2006 10 03

VERSION 1

Página 1 de 2



**Subgerencia de Desarrollo - Centro de Diseño para la Artesanía y las Pymes**

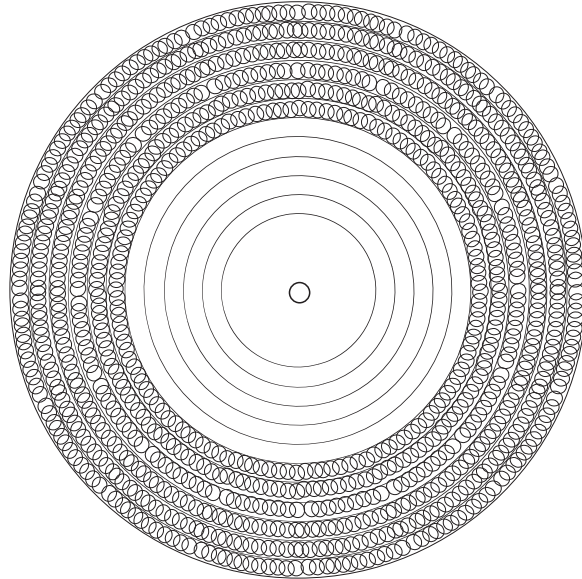

VS



VF

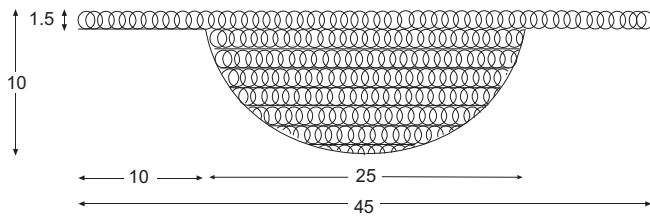

Pieza: Centro de mesa base redonda	Línea: hogar	ESC. (Cm):	PL.
Nombre: Centro de mesa	Referencia:		
Oficio: Cestería	Materia Prima: Wild pine grass bone		
Técnica: Rollo			

Proceso de Producción: Se procesan las materias primas wild pine y grass bone se toman las fibras de alma y se empieza a enrollar con el wild pine retorcidos con el cual se va cociendo para el calado se va formado generado un nudo adicional entre rollo y rollo.

Observaciones:

Responsable: Claudia Garavito      Fecha: Marzo 2006

Referente(s)       Muestra       Línea       Empaque



**FORMATO**  
**Ficha de Dibujo y Planos Técnicos**

CODIGO: FORASD 07

FECHA: 2006 10 03

VERSION 1

Página 1 de 2



**Subgerencia de Desarrollo - Centro de Diseño para la Artesanía y las Pymes**

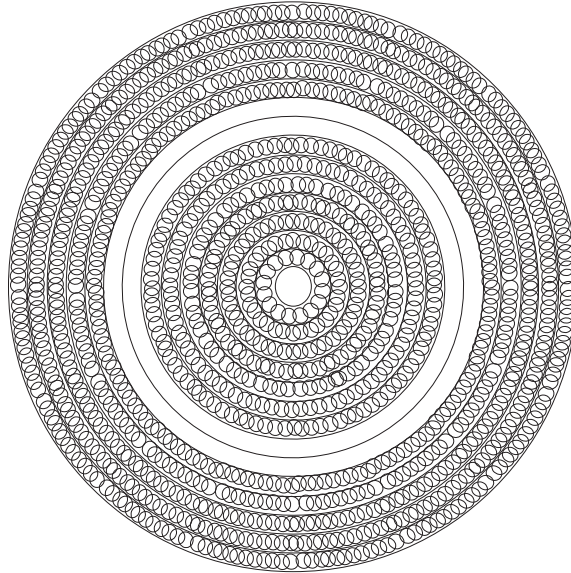

VS



VF

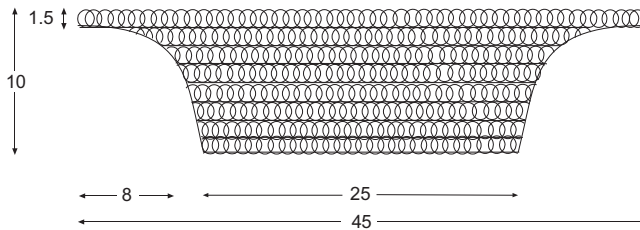

Pieza: Centro de mesa	Línea: Hogar mesa	ESC. (Cm):	PL.
Nombre: Centro de mesa	Referencia:		
Oficio: Cestería	Materia Prima: Wild pine y grass bone		
Técnica: rollo			

Proceso de Producción: Se procesan las materias primas wild pine y grass bone se toman las fibras de alma y se empieza a enrollar con el wild pine retorcidos con el cual se va cociendo para el calado se va formado generado un nudo adicional entre rollo y rollo.

Observaciones:

Responsable: Claudia Garavito      Fecha: Marzo

Referente(s)       Muestra       Línea       Empaque





**FORMATO**  
**Ficha de Dibujo y Planos Técnicos**

CODIGO: FORASD 07

FECHA: 2006 10 03

VERSION 1

Página 1 de 2



**Subgerencia de Desarrollo - Centro de Diseño para la Artesanía y las Pymes**

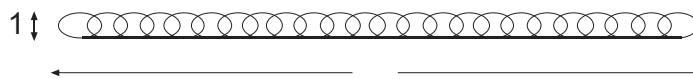
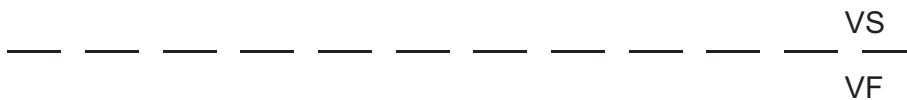
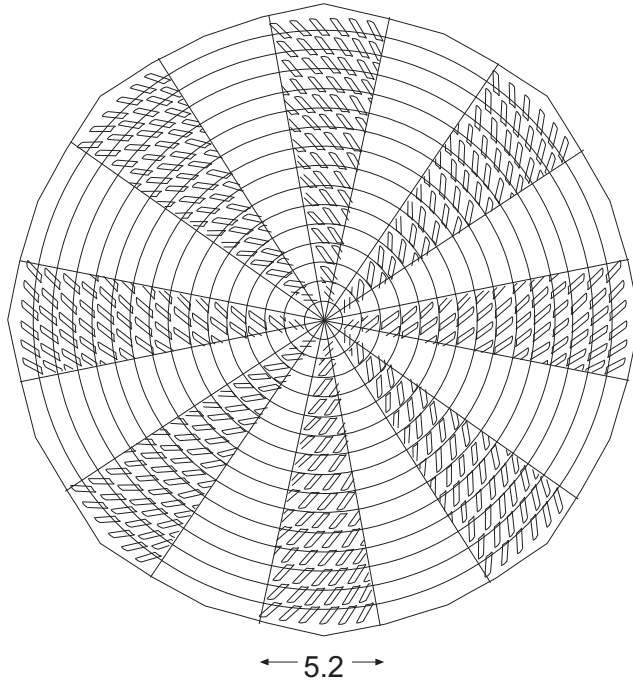

Pieza: POSA CALIENTES TRIANGULOS	Línea:	ESC. (Cm):	PL.
Nombre:	Referencia:		
Oficio:	Materia Prima:		
Técnica:			

Proceso de Producción:

Observaciones:

Responsable:	Fecha:
--------------	--------

Referente(s)  Muestra  Línea  Empaque



**FORMATO**  
**Ficha de Dibujo y Planos Técnicos**

CODIGO: FORASD 07

FECHA: 2006 10 03

VERSION 1

Página 1 de 2



**Subgerencia de Desarrollo - Centro de Diseño para la Artesanía y las Pymes**

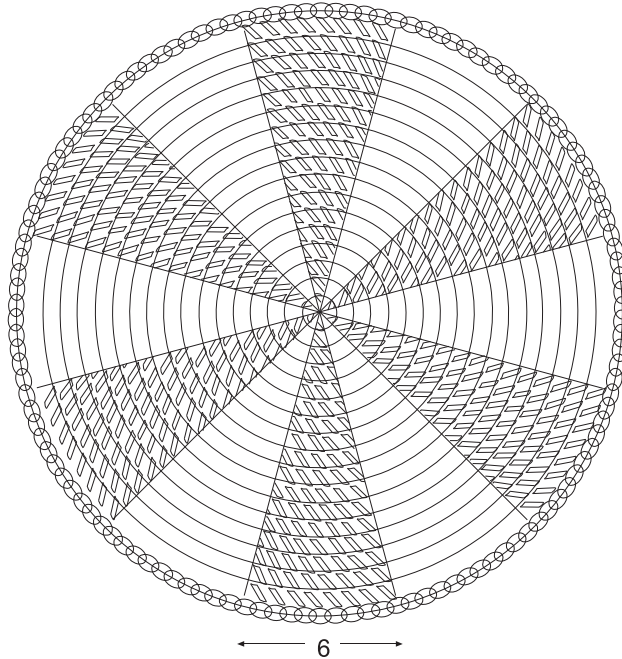

----- VS  
VF

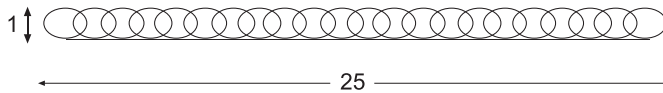

Pieza: POSA CALIENTES TRIANGULOS	Línea:	ESC. (Cm):	PL.
Nombre:	Referencia:		
Oficio:	Materia Prima:		
Técnica:			

Proceso de Producción:

Observaciones:

Responsable: \_\_\_\_\_ Fecha: \_\_\_\_\_

Referente(s)  Muestra  Línea  Empaque



**FORMATO**  
**Ficha de Dibujo y Planos Técnicos**

CODIGO: FORASD 07

FECHA: 2006 10 03

VERSION 1

Página 1 de 2



**Subgerencia de Desarrollo - Centro de Diseño para la Artesanía y las Pymes**

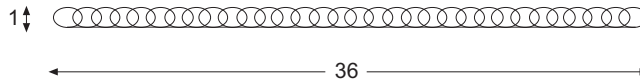
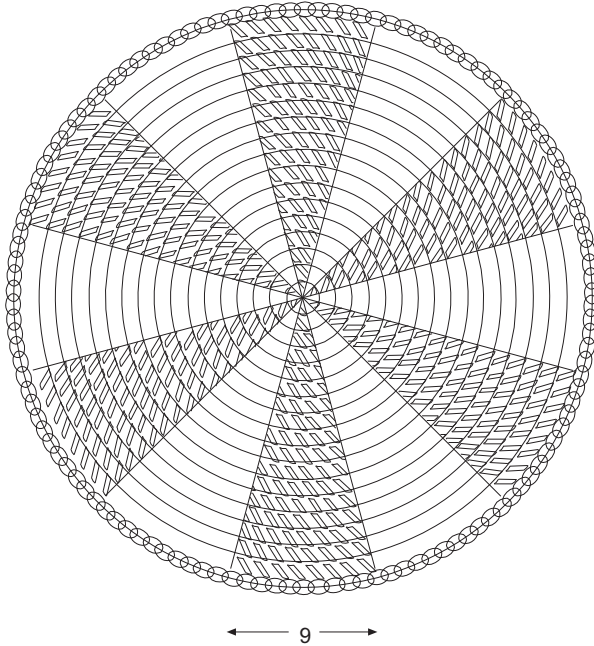

Pieza: POSA CALIENTES TRIANGULOS	Línea:	ESC. (Cm):	PL.
Nombre:	Referencia:		
Oficio:	Materia Prima:		
Técnica:			

Proceso de Producción:

Observaciones:

Responsable: \_\_\_\_\_ Fecha: \_\_\_\_\_

Referente(s)  Muestra  Línea  Empaque



**FORMATO**  
**Ficha de Dibujo y Planos Técnicos**

CODIGO: FORASD 07

FECHA: 2006 10 03

VERSION 1

Página 1 de 2



**Subgerencia de Desarrollo - Centro de Diseño para la Artesanía y las Pymes**

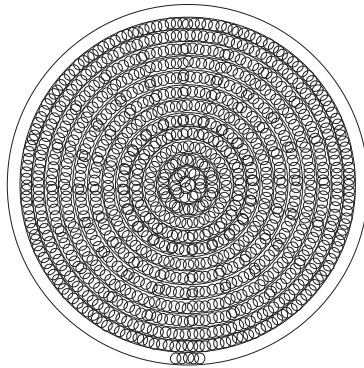

VS

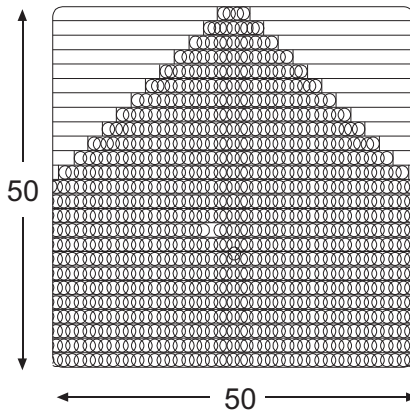
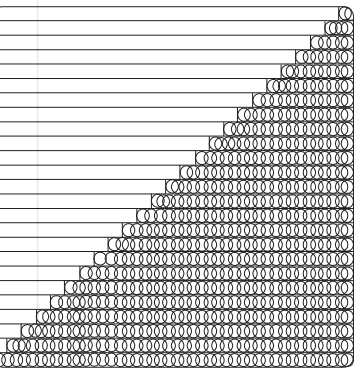

VF

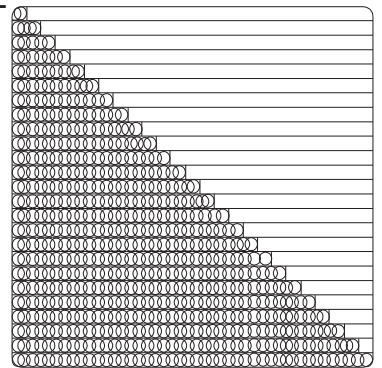

Pieza: Canasto grande	Línea: Contenedores	ESC. (Cm): 1:4 PL.
Nombre: Triángulo oscuro	Referencia: N.A.	
Oficio: Cestería	Materia Prima: Iraca	
Técnica: Rollo		

Proceso de Producción:

Observaciones:

Responsable: \_\_\_\_\_ Fecha: \_\_\_\_\_

Referente(s)  Muestra  Línea  Empaque





**FORMATO**  
**Ficha de Dibujo y Planos Técnicos**

**CODIGO:** FORASD 07

**FECHA:** 2006 10 03

**VERSION** 1

Página 1 de 2



**Subgerencia de Desarrollo - Centro de Diseño para la Artesanía y las Pymes**

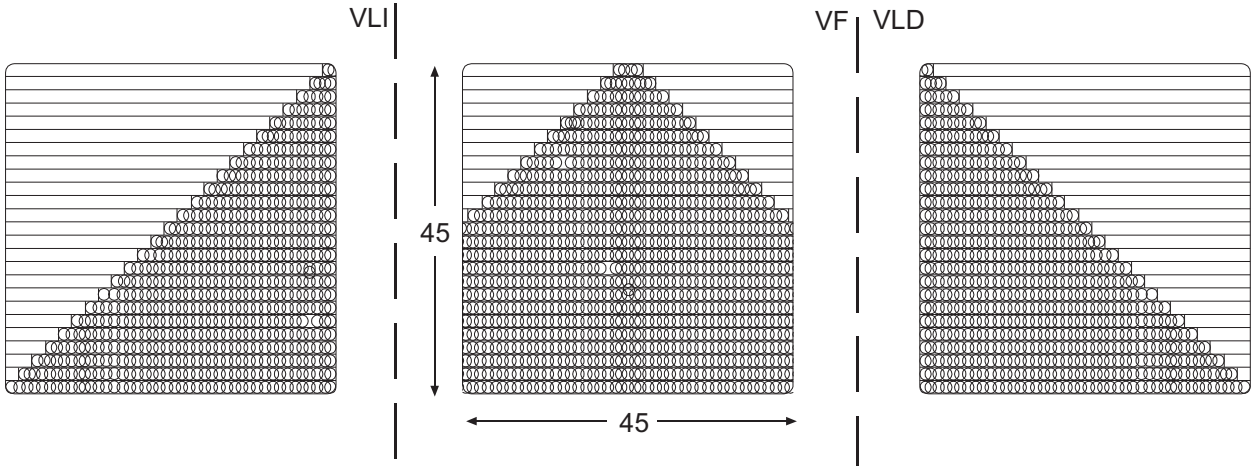
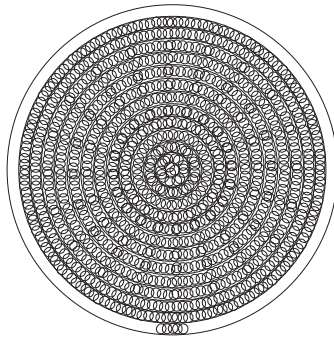

Pieza: <b>Canasto mediano</b>	Línea: <b>Contenedores</b>	ESC. (Cm): <b>1:4 PL.</b>
Nombre: <b>Triangulo oscuro</b>	Referencia: <b>N.A.</b>	
Oficio: <b>Cesteria</b>	Materia Prima: <b>Iraca</b>	
Técnica: <b>Rollo</b>		

Proceso de Producción:

Observaciones:

Responsable: \_\_\_\_\_ Fecha: \_\_\_\_\_

Referente(s)  Muestra  Línea  Empaque



**FORMATO**  
**Ficha de Dibujo y Planos Técnicos**

**CODIGO:** FORASD 07

**FECHA:** 2006 10 03

**VERSION** 1

Página 1 de 2



**Subgerencia de Desarrollo - Centro de Diseño para la Artesanía y las Pymes**

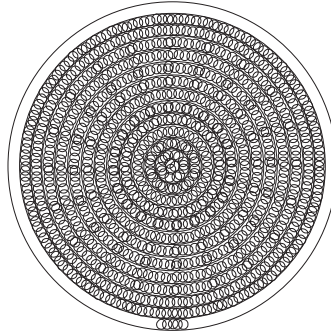

VS

VLI

VF

VLD

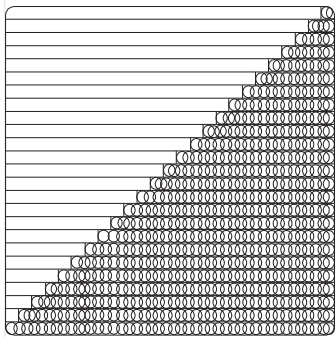

40

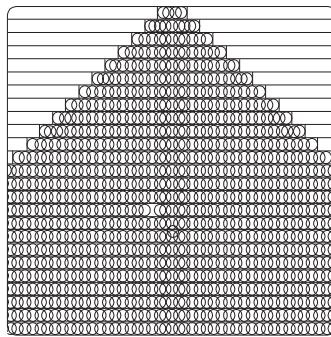

40

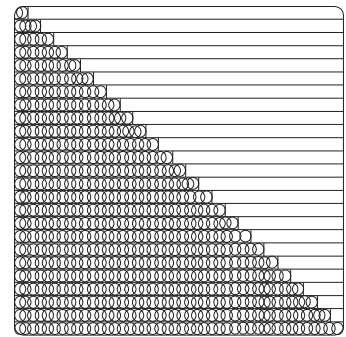



Pieza: CANASTO	Línea: HOGAR	ESC. (Cm): PL.
Nombre: DIAGONAL	Referencia:	
Oficio: CESTERIA	Materia Prima: IRACA	
Técnica: ROLLO		

Proceso de Producción: <b>BAJO EL PROCESO PRODUCTIVO UTILIZADO NORMALMENTE POR LOS ARTESANOS, INCLUYENDO UNA CINTA AUXILIAR.</b>

Observaciones:

Responsable: Claudia Garavito	Fecha: Marzo
-------------------------------	--------------

Referente(s)  Muestra  Línea  Empaque

	<b>FORMATO</b>  <b>Ficha de Producto</b>	CODIGO: FORASD 08 FECHA: 2004 06 04		
		VERSION: 1	Página 1 de 2	

**Subgerencia de Desarrollo - Centro de Diseño para la Artesanía y las Pymes**



Pieza: Canasto	Artesano:
Nombre: Alaveado alto	Grupo: Casa de la Cultura
Oficio: Cestería	Departamento: Sucre
Técnica: Rollo	Ciudad: Coloso
Materia Prima: Iraca	Localidad/vereda:
Certificado Hecho a Mano: Si No	Resguardo:

Dimensiones Generales:		Producción mes: 10
Largo (cm)	Díámetro (cm) 38	Precio en Bogotá: 60000
Ancho (cm) 25	Peso (gr)	Unitario \$ 60000
Alto (cm) 30	Color	Por mayor \$ 60000

Observaciones:

Responsable: Claudia Patricia Garavito Carvajal	Fecha: Mayo 2006
---	------------------

Referente(s)  Muestra  Línea  Empaque



**FORMATO**  
**Ficha de Dibujo y Planos Técnicos**

CODIGO: FORASD 07

FECHA: 2006 10 03

VERSION 1

Página 1 de 2



**Subgerencia de Desarrollo - Centro de Diseño para la Artesanía y las Pymes**

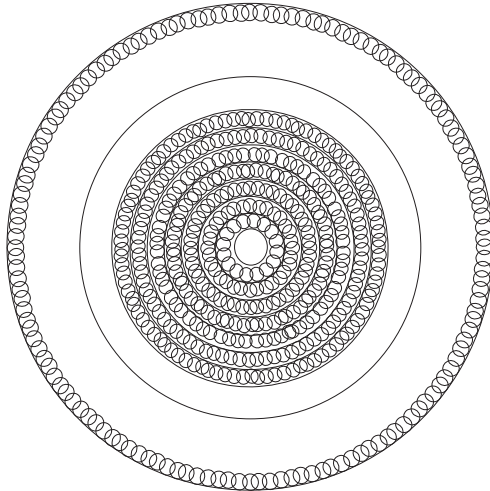

VS

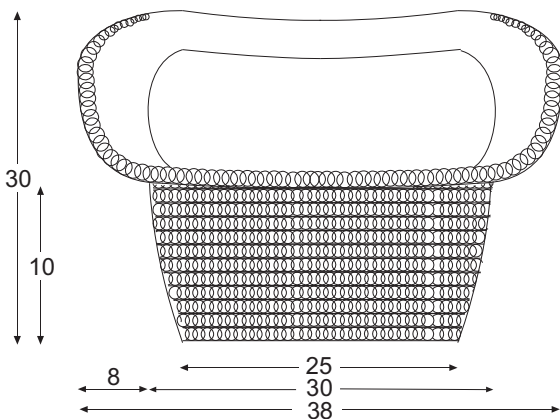

VF

VL

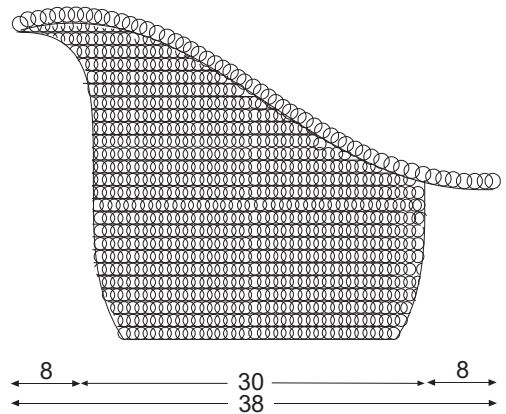

Pieza: Canasto	Línea:	ESC. (Cm):	PL.
Nombre: Alaveado Alto	Referencia:		
Oficio: Cestería	Materia Prima: Iraca		
Técnica: Rollo			

Proceso de Producción:

Observaciones:

Responsable: Claudia Patricia Garavito Carvajal      Fecha: Mayo de 2006

Referente(s)       Muestra       Línea       Empaque



**FORMATO**  
**Ficha de Dibujo y Planos Técnicos**

CODIGO: FORASD 07

FECHA: 2006 10 03

VERSION 1

Página 1 de 2



**Subgerencia de Desarrollo - Centro de Diseño para la Artesanía y las Pymes**

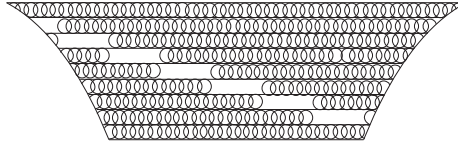

VP

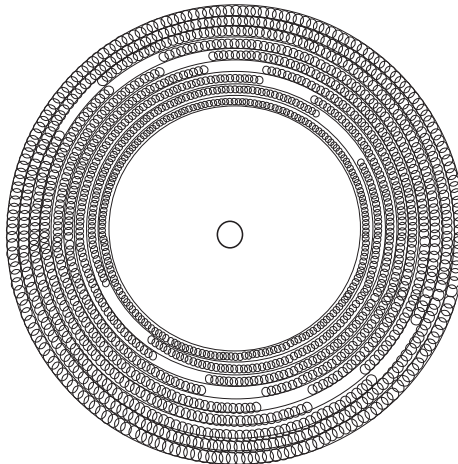

VS

VF

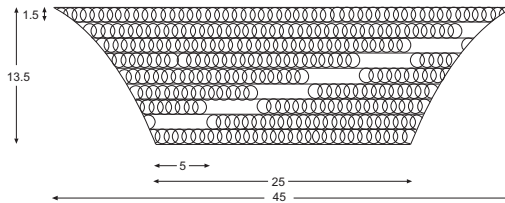

Pieza: Centro de mesa espacios	Línea: Hogar mesa	ESC. (Cm): PL.
Nombre: Centro de mesa	Referencia:	
Oficio: Cestería	Materia Prima: Wild pine y grass bone	
Técnica: Rollo		

**Proceso de Producción:** Se procesan las materias primas wild pine y grass bone se toman las fibras de alma y se empieza a enrollar con el wild pine retorcidos con el cual se va cociendo para el calado se va formado generado un nudo adicional entre rollo y rollo.

<b>Observaciones:</b>

Responsable: Claudia Garavito      Fecha: Marzo

Referente(s)     Muestra     Línea     Empaque



**FORMATO**  
**Ficha de Dibujo y Planos Técnicos**

CODIGO: FORASD 07

FECHA: 2006 10 03

VERSION 1

Página 1 de 2



**Subgerencia de Desarrollo - Centro de Diseño para la Artesanía y las Pymes**

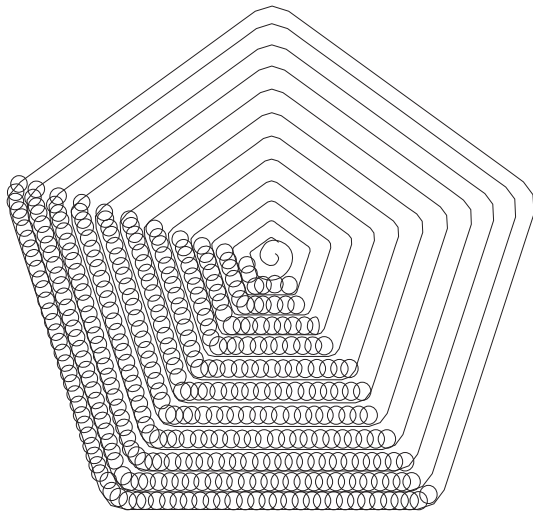

VS

VF

VL

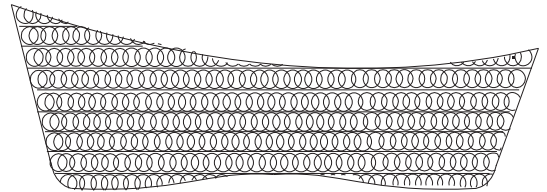
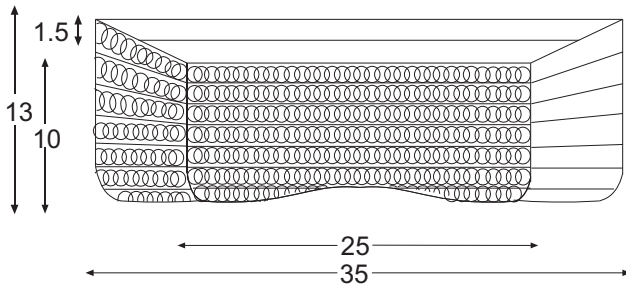

Pieza: Centro de mesa pentagono	Línea: Hogar mesa	ESC. (Cm): PL.
Nombre: Centro de mesa	Referencia:	
Oficio: Cestería	Materia Prima: Wild pine y grass bone	
Técnica: rollo		

**Proceso de Producción:** Se procesan las materias primas wild pine y grass bone se toman las fibras de alma y se empieza a enrollar con el wild pine retorcidos con el cual se va cociendo para el calado se va formado generado un nudo adicional entre rollo y rollo.

<b>Observaciones:</b>

Responsable: Claudia Garavito      Fecha: Marzo

Referente(s)

Muestra   
  Línea   
  Empaque



**FORMATO**  
**Ficha de Dibujo y Planos Técnicos**

CODIGO: FORASD 07

FECHA: 2006 10 03

VERSION 1

Página 1 de 2



**Subgerencia de Desarrollo - Centro de Diseño para la Artesanía y las Pymes**

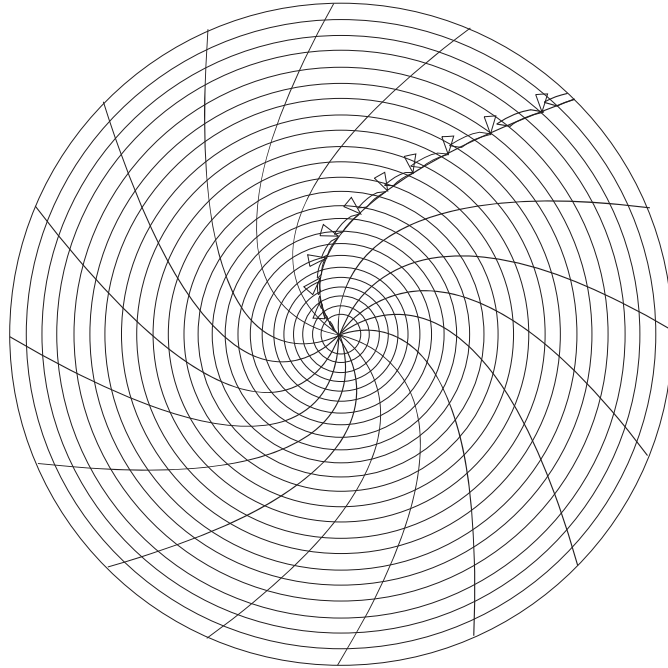

VS

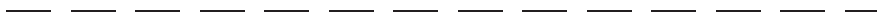

VF

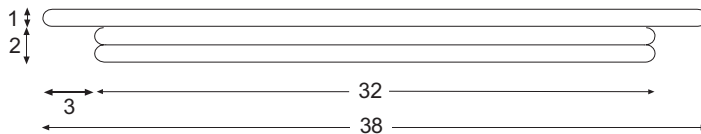

Pieza: Centro de mesa espiral	Línea: Hogar mesa	ESC. (Cm): PL.
Nombre: Centro de mesa	Referencia:	
Oficio: Cestería	Materia Prima: laraca	
Técnica: rollo		

<b>Proceso de Producción:</b>
toman las fibras de alma y se empieza a enrollar con la iraca
retorcidos con el cual se va cociendo para el calado se va
formado generado un nudo adicional entre rollo y rollo.

<b>Observaciones:</b>

Responsable: Claudia Garavito	Fecha: Marzo
-------------------------------	--------------

Referente(s)  Muestra  Línea  Empaque



**FORMATO**  
**Ficha de Dibujo y Planos Técnicos**

CODIGO: FORASD 07

FECHA: 2006 10 03

VERSION 1

Página 1 de 2



**Subgerencia de Desarrollo - Centro de Diseño para la Artesanía y las Pymes**

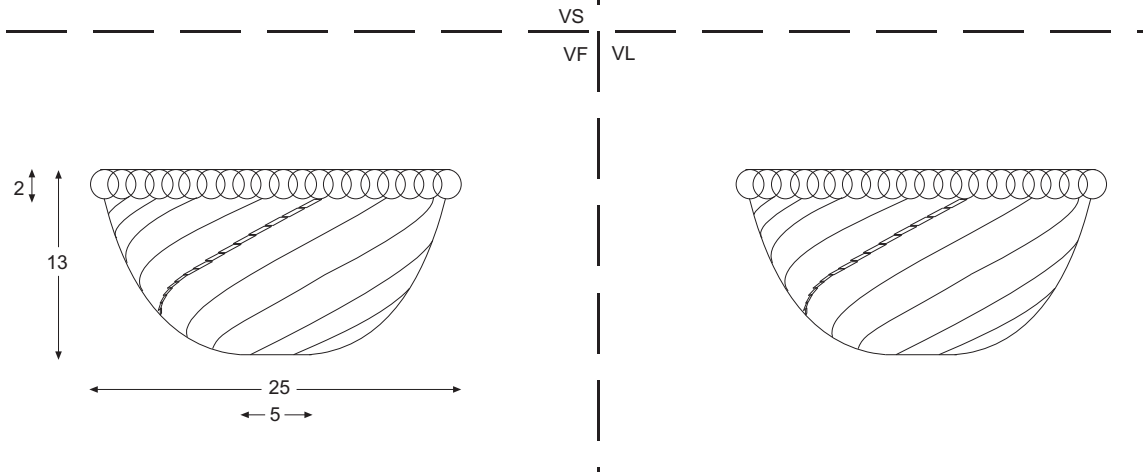
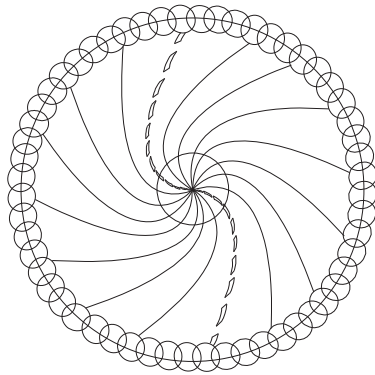

Pieza: Centro de mesa	Línea: Mesa y Cocina	ESC. (Cm): 1:4 PL.
Nombre: Espiral	Referencia: N.A.	
Oficio: Cesteria	Materia Prima: Iraca	
Técnica: Rollo		

Proceso de Producción:

Observaciones:

Responsable: \_\_\_\_\_ Fecha: \_\_\_\_\_

Referente(s)  Muestra  Línea  Empaque



	<b>FORMATO</b>  <b>Ficha de Producto</b>	<b>CODIGO: FORASD 08</b>	
		<b>FECHA: 2004 06 04</b>	
		<b>VERSION: 1</b>	<b>Página 1 de 2</b>



**Subgerencia de Desarrollo - Centro de Diseño para la Artesanía y las Pymes**



Pieza: Centro de mesa	Artresano:
Nombre: Espiral	Grupo:
Oficio: Cestería	Departamento:
Técnica: Rollo	Ciudad:
Materia Prima Iraca	Localidad/vereda:
Certificado Hecho a Mano Si No	Resguardo:

Dimensiones Generales:		Produccion mes:
Largo (cm)	Diametro (cm) 25	Precio en Bogota:
Ancho (cm)	Peso (gr)	Unitario \$
Alto (cm) 13	Color	Por mayor \$

Observaciones:

Responsable: \_\_\_\_\_ Fecha: \_\_\_\_\_

Referente(s)  Muestra  Línea  Empaque

	<b>FORMATO</b>  <b>Ficha de Producto</b>	<b>CODIGO: FORASD 08</b>	
		<b>FECHA: 2004 06 04</b>	
		<b>VERSION: 1</b>	<b>Página 1 de 2</b>



**Subgerencia de Desarrollo - Centro de Diseño para la Artesanía y las Pymes**





Pieza: <b>Centro de mesa</b>	Artresano:
Nombre: <b>Voladizo</b>	Grupo:
Oficio: <b>Cestería</b>	Departamento:
Técnica: <b>Rollo</b>	Ciudad:
Materia Prima <b>Iraca</b>	Localidad/vereda:
Certificado Hecho a Mano Si No	Resguardo:

Dimensiones Generales:		Produccion mes:
Largo (cm)	Diametro (cm) <b>42</b>	Precio en Bogota:
Ancho (cm) <b>20</b>	Peso (gr)	Unitario \$
Alto (cm) <b>13</b>	Color	Por mayor \$

Observaciones:

Responsable:	Fecha:
--------------	--------

Referente(s)     Muestra     Línea     Empaque

	<b>FORMATO</b>  <b>Ficha de Producto</b>	CODIGO: FORASD 08 FECHA: 2004 06 04		 
		VERSION: 1	Página 1 de 2	

**Subgerencia de Desarrollo - Centro de Diseño para la Artesanía y las Pymes**



Pieza: <b>Posacalientes</b>	Artresano:
Nombre: <b>Espiral</b>	Grupo:
Oficio: <b>Cestería</b>	Departamento:
Técnica: <b>Rollo</b>	Ciudad:
Materia Prima <b>Iraca</b>	Localidad/vereda:
Certificado Hecho a Mano Si No	Resguardo:

Dimensiones Generales:		Produccion mes:
Largo (cm)	Diametro (cm) <b>36</b>	Precio en Bogota:
Ancho (cm)	Peso (gr)	Unitario \$
Alto (cm)	Color	Por mayor \$

Observaciones:

Responsable:	Fecha:
--------------	--------

Referente(s)     Muestra     Línea     Empaque



**FORMATO**  
**Ficha de Dibujo y Planos Técnicos**

CODIGO: FORASD 07

FECHA: 2006 10 03

VERSION 1

Página 1 de 2



**Subgerencia de Desarrollo - Centro de Diseño para la Artesanía y las Pymes**

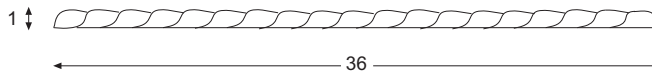
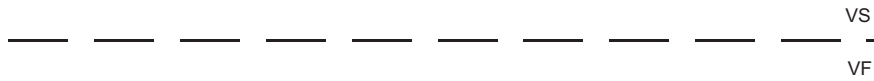
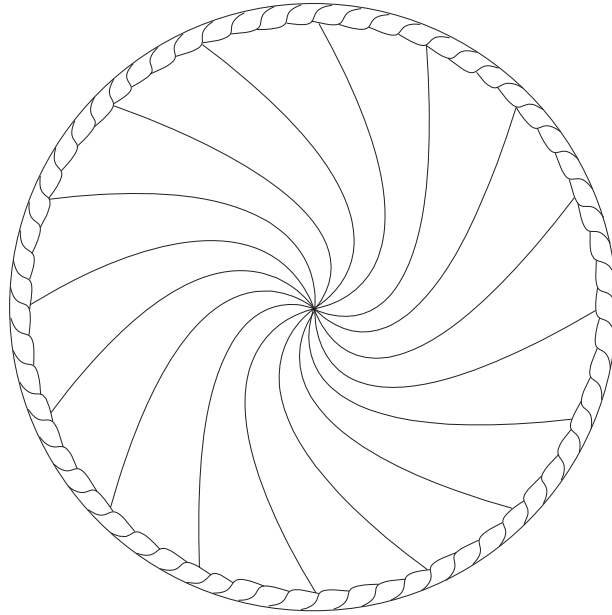



Pieza: POSA CALIENTES ESPIRAL	Línea:	ESC. (Cm):	PL.
Nombre:	Referencia:		
Oficio:	Materia Prima:		
Técnica:			

Proceso de Producción:

Observaciones:

Responsable: \_\_\_\_\_ Fecha: \_\_\_\_\_

Referente(s)  Muestra  Línea  Empaque

	<b>FORMATO</b>  <b>Ficha de Producto</b>	CODIGO: FORASD 08 FECHA: 2004 06 04	
		VERSION: 1	

**Subgerencia de Desarrollo - Centro de Diseño para la Artesanía y las Pymes**



Pieza: <b>Posacalientes</b>	Artresano:
Nombre: <b>Arcoiris</b>	Grupo:
Oficio: <b>Cestería</b>	Departamento:
Tecnica: <b>Rollo</b>	Ciudad:
Materia Prima <b>Iraca</b>	Localidad/vereda:
Certificado Hecho a Mano Si No	Resguardo:

Dimensiones Generales:		Produccion mes:
Largo (cm)	Diametro (cm) <b>25</b>	Precio en Bogota:
Ancho (cm)	Peso (gr)	Unitario \$
Alto (cm)	Color	Por mayor \$

Observaciones:

Responsable:	Fecha:
--------------	--------

Referente(s)     Muestra     Línea     Empaque



**FORMATO**  
**Ficha de Dibujo y Planos Técnicos**

CODIGO: FORASD 07

FECHA: 2006 10 03

VERSION 1

Página 1 de 2



**Subgerencia de Desarrollo - Centro de Diseño para la Artesanía y las Pymes**

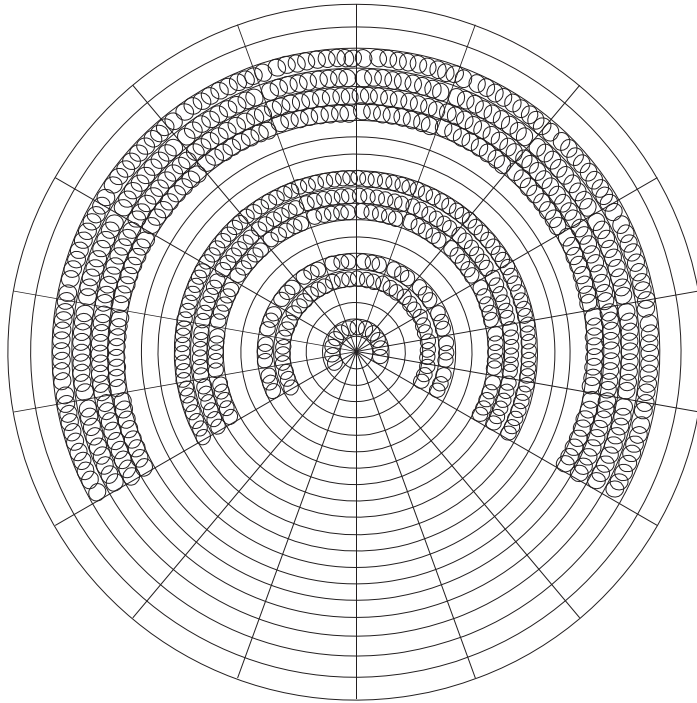

VS



VF

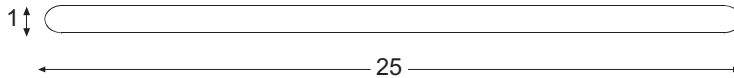

Pieza: POSA CALIENTES TRIANGULOS	Línea:	ESC. (Cm):	PL.
Nombre:	Referencia:		
Oficio:	Materia Prima:		
Técnica:			

Proceso de Producción:

Observaciones:

Responsable:	Fecha:
--------------	--------

Referente(s)  Muestra  Línea  Empaque