

Ministerio de Comercio, Industria y Turismo
Artesanías de Colombia S.A.
Centro Colombiano de Diseño para la Artesanía y las Pymes.

Proyecto empresarial de innovación y desarrollo técnico

**“Diseño e Innovación Tecnológica
aplicados en el proceso de desarrollo
del sector artesanal y la ejecución del plan de transferencia aprobado
por el SENA”**

**Asesoría para el desarrollo de líneas de producto a partir del
rediseño y/o diversificación del producto Artesanal en el municipio
de Tabio Cundinamarca.**

Anexo



Fichas de diseño de producto y planos técnicos

Omar Darío Martínez Guerrero - D.I.

Convenio de cooperación y asistencia técnica y financiera No. 2051720
entre el SENA – FONADE y Artesanías de Colombia
Interventoría: Universidad Nacional de Colombia.



Septiembre 2006

 Ministerio de Comercio, Industria y Turismo artesanas de colombia s.a.	FORMATO Ficha de Producto	CODIGO: FORASD 08		 
		FECHA: 2004 06 04	VERSION: 1	

Subgerencia de Desarrollo - Centro de Diseño para la Artesanía y las Pymes



Pieza: Linea bolso	Artresano: Adriana Buitrago
Nombre: Bolso, billetera y porta gafas zagüi	Grupo:
Oficio: Tejeduría	Departamento: Cundinamarca
Tecnica: Tejido en telar vertical	Ciudad: Tabio
Materia Prima Hilo	Localidad/vereda:
Certificado Hecho a Mano Si <input type="checkbox"/> No <input checked="" type="checkbox"/>	Resguardo:

Dimensiones Generales:	Produccion mes:
Largo (cm) Especificado en planos Diámetro (cm)	Precio en Bogota: Sin definir
Ancho (cm) Especificado en planos Peso (gr)	Unitario \$
Alto (cm) Especificado en planos Color	Por mayor \$

Observaciones:

Responsable: OMAR MARTÍNEZ G.	Fecha: Agosto 2006.
-------------------------------	---------------------

Referente(s) Muestra Línea Empaque



FORMATO
Ficha de Dibujo y Planos Técnicos

CODIGO: FORASD 07

FECHA: 2004 06 04

VERSION 1

Página 1 de 2



Subgerencia de Desarrollo - Centro de Diseño para la Artesanía y las Pymes

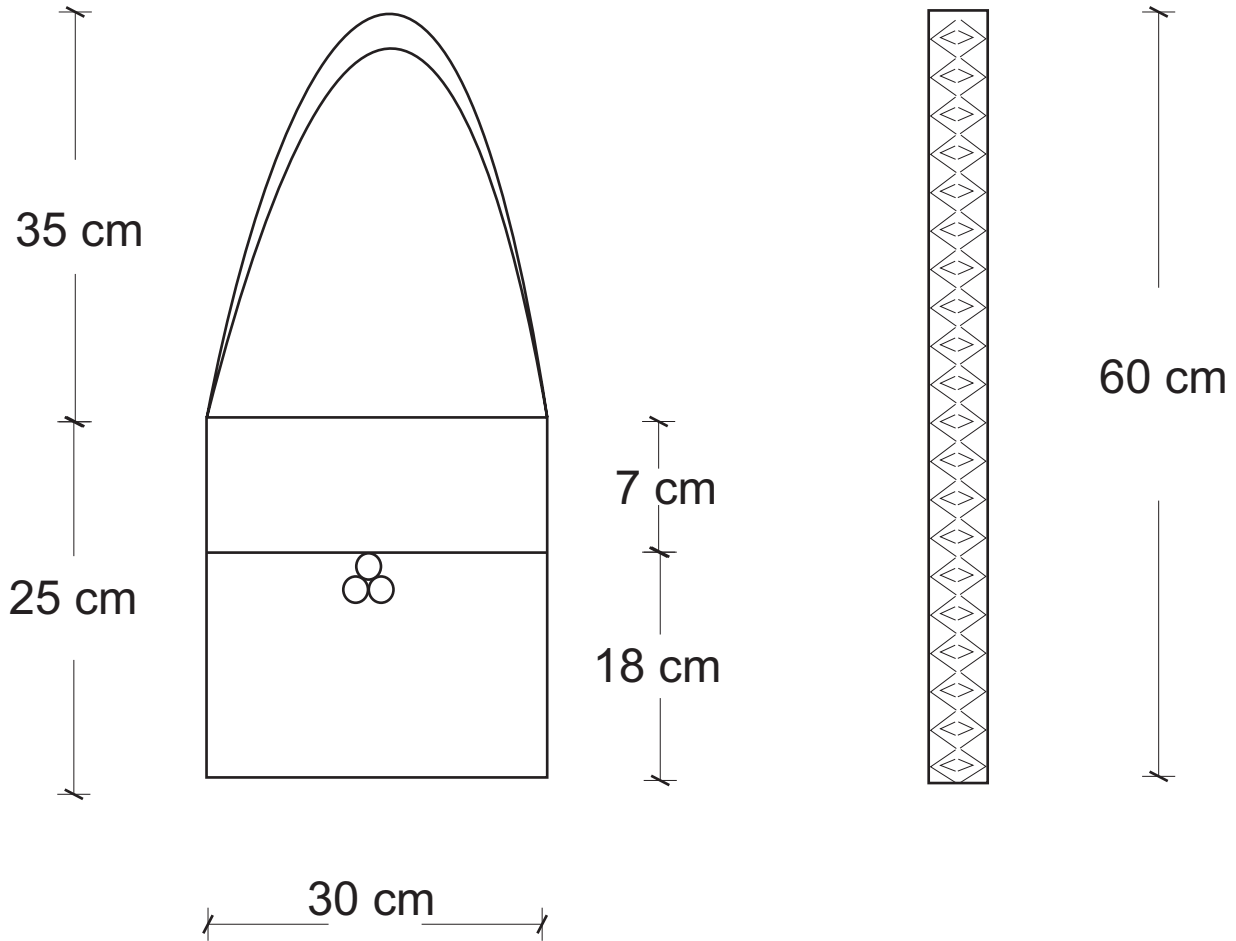

Pieza: Bolso	Línea: Accesorios	ESC. (Cm): PL.
Nombre: Zagui	Referencia: Cundinamarca	
Oficio: Tejido en telar vertical.	Materia Prima: Hilo y cuero.	
Técnica: Tejido en telar vertical.		

Proceso de Producción:

Se monta la trama y la urdimbre en el telar, despues se procede a tejer, una ves tejido el fuelle, se procede a cortar las piezas en cuero, se une la parte hecha en telar con la de cuero por medio de costura manual

Observaciones:

Responsable: OMAR MARTÍNEZ G. Fecha: Agosto 2006.

Referente(s)

- Muestra Línea Empaque



FORMATO
Ficha de Dibujo y Planos Técnicos

CODIGO: FORASD 07

FECHA: 2004 06 04

VERSION 1

Página 1 de 2



Subgerencia de Desarrollo - Centro de Diseño para la Artesanía y las Pymes

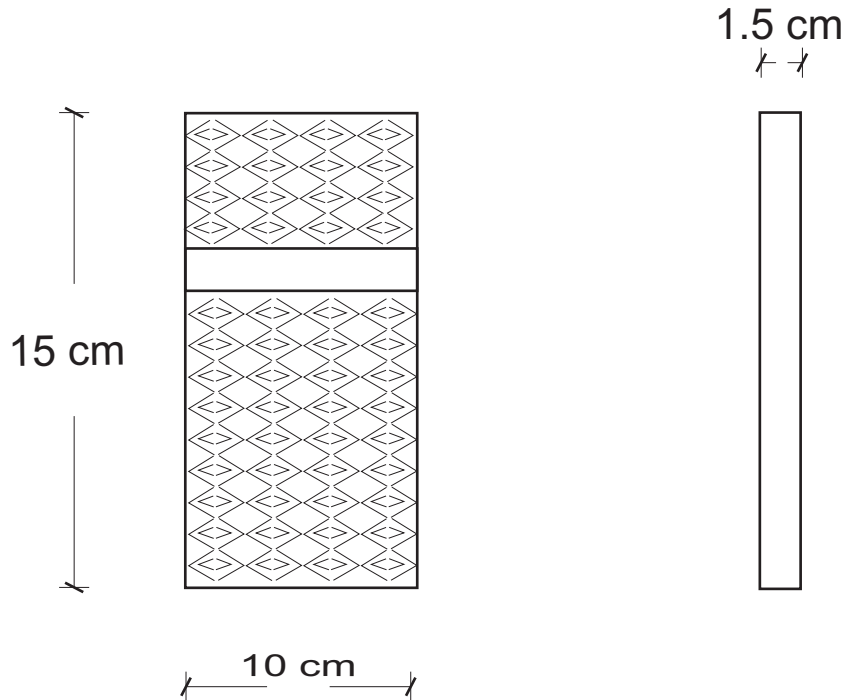

Pieza: Billetera	Línea: Accesorios	ESC. (Cm): PL.
Nombre: Zagui	Referencia: Cundinamarca	
Oficio: Tejido en telar vertical.	Materia Prima: Hilo y cuero.	
Técnica: Tejido en telar vertical.		



Proceso de Producción:
 Se monta la trama y la urdimbre en el telar, despues se procede a tejer, una ves tejido el fuelle, se procede a cortar las piezas en cuero, se une la parte hecha en telar con la de cuero por medio de costura manual

Observaciones:

Responsable: OMAR MARTÍNEZ G. Fecha: Agosto 2006.

Referente(s)

- Muestra
 Línea
 Empaque

	FORMATO Ficha de Dibujo y Planos Técnicos	CODIGO: FORASD 07 FECHA: 2004 06 04		
		VERSION 1	Página 1 de 2	

Subgerencia de Desarrollo - Centro de Diseño para la Artesanía y las Pymes

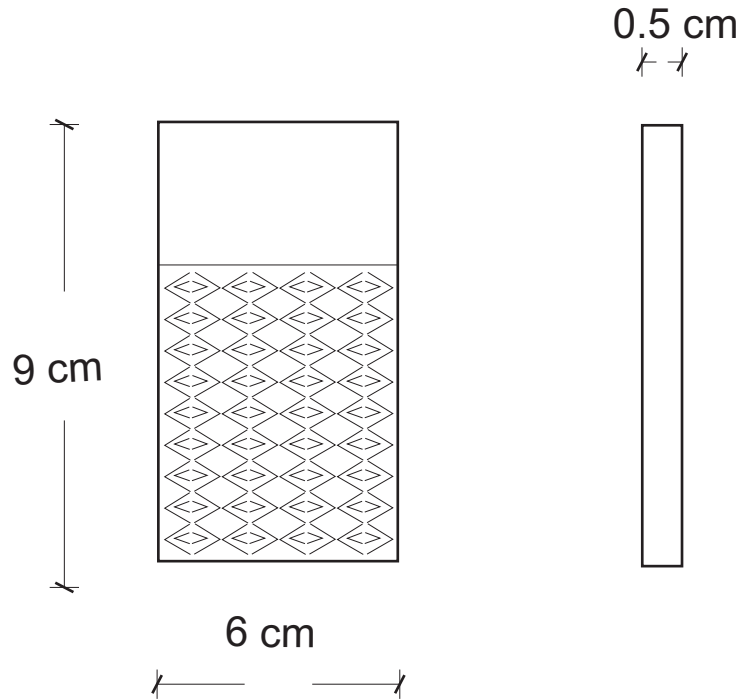

Pieza: Porta gafas	Línea: Accesorios	ESC. (Cm):	PL.
Nombre: Zagui	Referencia: Cundinamarca		
Oficio: Tejido en telar vertical.	Materia Prima: Hilo y cuero.		
Técnica: Tejido en telar vertical.			



Proceso de Producción: Se monta la trama y la urdimbre en el telar, despues se procede a tejer, una ves tejido el fuelle, se procede a cortar las piezas en cuero, se une la parte hecha en telar con la de cuero por medio de costura manual

Observaciones:

Responsable: OMAR MARTÍNEZ G.	Fecha: Agosto 2006.
-------------------------------	---------------------

Referente(s)

- Muestra
 Línea
 Empaque

 Ministerio de Comercio, Industria y Turismo artesanas de colombia s.a.	FORMATO Ficha de Producto	CODIGO: FORASD 08		 
		FECHA: 2004 06 04	VERSION: 1	

Subgerencia de Desarrollo - Centro de Diseño para la Artesanía y las Pymes



Pieza: Linea comedor	Artesano: Anamaria Giraldo.
Nombre: Juego de mesa Tabio	Grupo:
Oficio: Tejeduria	Departamento: Cundinamarca
Tecnica: Tejido en telar vertical	Ciudad: Tabio
Materia Prima Hilo	Localidad/vereda:
Certificado Hecho a Mano Si <input type="checkbox"/> No <input checked="" type="checkbox"/>	Resguardo:

Dimensiones Generales:	Produccion mes:
Largo (cm) Especificado en planos Diametro (cm)	Precio en Bogota: Sin definir
Ancho (cm) Especificado en planos Peso (gr)	Unitario \$
Alto (cm) Especificado en planos Color	Por mayor \$

Observaciones:

Responsable: OMAR MARTÍNEZ G.	Fecha: Agosto 2006.
--------------------------------------	----------------------------

Referente(s) Muestra Línea Empaque



FORMATO
Ficha de Dibujo y Planos Técnicos

CODIGO: FORASD 07

FECHA: 2004 06 04

VERSION 1

Página 1 de 2



Subgerencia de Desarrollo - Centro de Diseño para la Artesanía y las Pymes

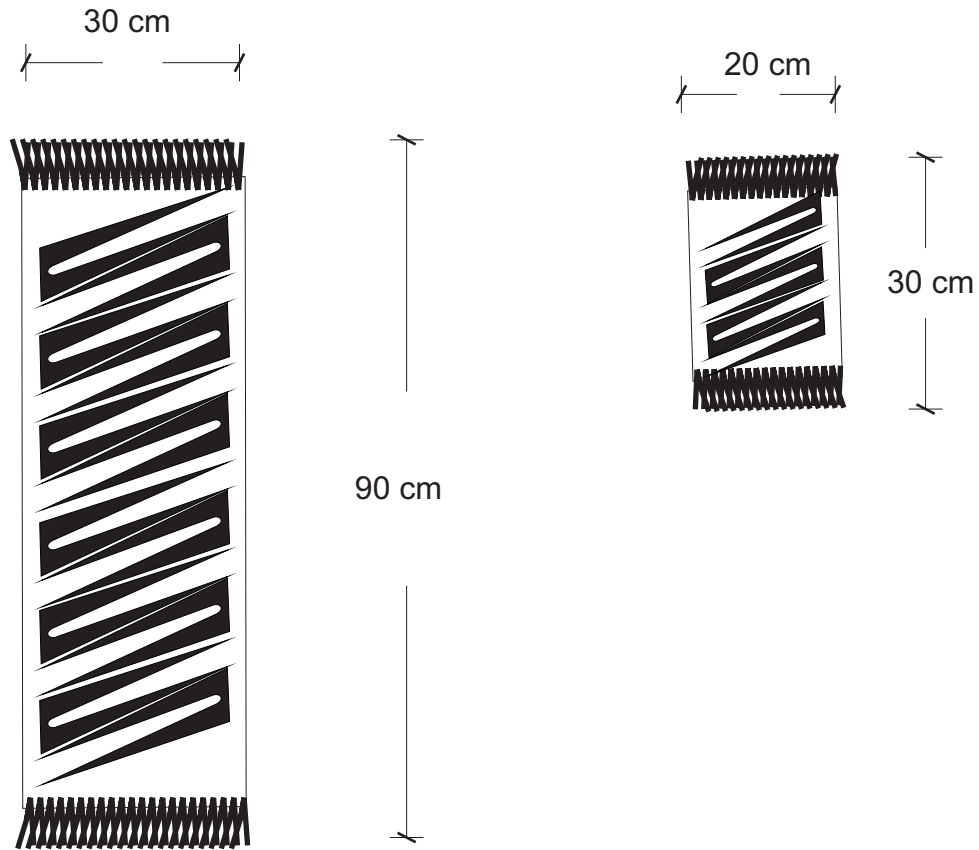

Pieza: Centro de mesa e individual	Línea: Comedor	ESC. (Cm): PL.
Nombre: Juego Tabio.	Referencia: 001	
Oficio: Tejeduría	Materia Prima: Hilo	
Técnica: Tejeduría en telar horizontal		

Proceso de Producción:



Se determino el patron a trabajar, depues se armo la trama y la urdimbre, posteriormente se realizo el proceso de tramado para obtener el tejido y motivos deseados.

Observaciones:

Responsable: OMAR DARIO MARTÍNEZ G. Fecha: Agosto 2006

Referente(s)

- Muestra
 Línea
 Empaque

 Ministerio de Comercio, Industria y Turismo artesanas de colombia s.a.	FORMATO Ficha de Producto	CODIGO: FORASD 08		 
		FECHA: 2004 06 04	VERSION: 1	

Subgerencia de Desarrollo - Centro de Diseño para la Artesanía y las Pymes



Pieza: Línea bolso	Artesano: Aura Rocha
Nombre: Bolso, billetera y monedera muisca	Grupo:
Oficio: Crochet	Departamento: Cundinamarca
Tecnica: Tejido	Ciudad: Tabio
Materia Prima Hilo	Localidad/vereda:
Certificado Hecho a Mano Si <input type="checkbox"/> No <input checked="" type="checkbox"/>	Resguardo:

Dimensiones Generales:	Produccion mes:
Largo (cm) Especificado en planos Diámetro (cm)	Precio en Bogota: Sin definir
Ancho (cm) Especificado en planos Peso (gr)	Unitario \$
Alto (cm) Especificado en planos Color	Por mayor \$

Observaciones:

Responsable: OMAR MARTÍNEZ G.	Fecha: Agosto 2006.
-------------------------------	---------------------

Referente(s) Muestra Línea Empaque



FORMATO
Ficha de Dibujo y Planos Técnicos

CODIGO: FORASD 07

FECHA: 2004 06 04

VERSION 1

Página 1 de 2



Subgerencia de Desarrollo - Centro de Diseño para la Artesanía y las Pymes

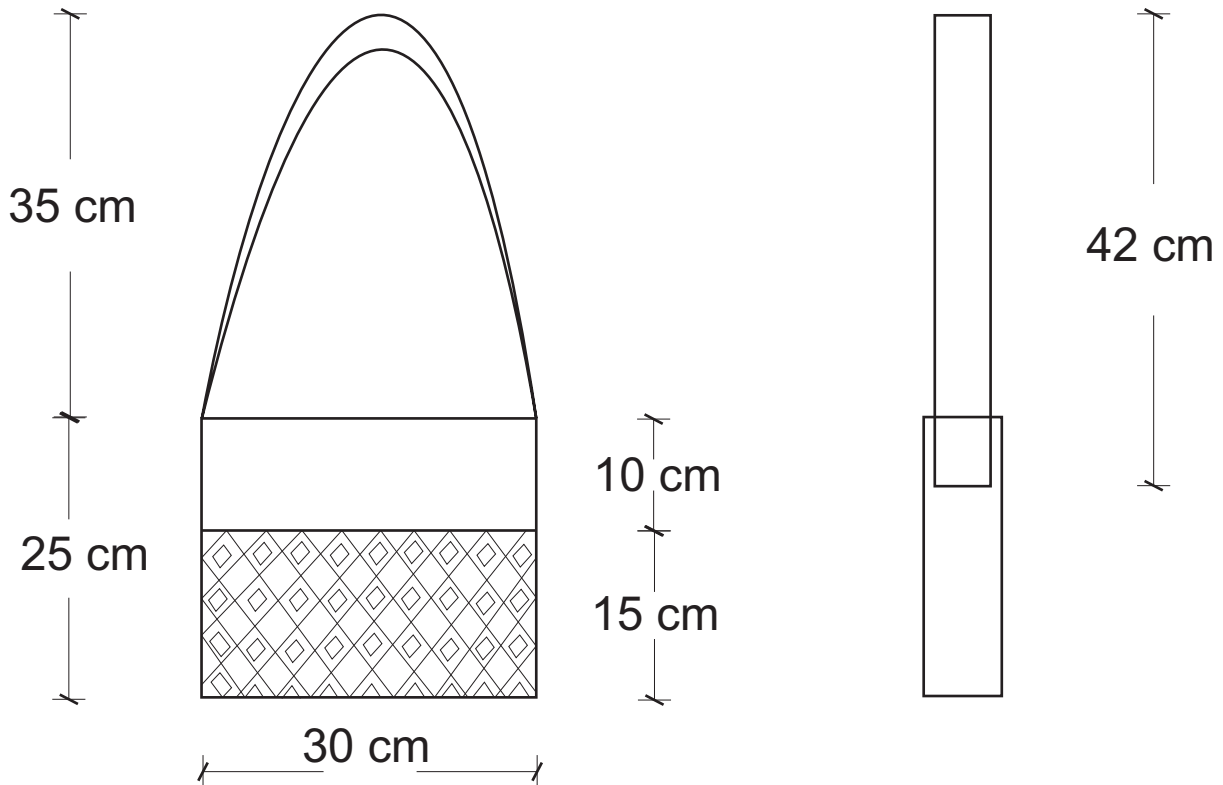

Pieza: Bolso	Línea: Accesorios	ESC. (Cm): PL.
Nombre: Crochet	Referencia: Cundinamarca	
Oficio: Tejido	Materia Prima: Hilo	
Técnica: Crochet		

Proceso de Producción:

Se elabora la pieza tejiendo con una agujeta de crochet, despues de elaborado el tejido, se procede a pegarle la piel de conejo, por ultimo se le aplican los herrajes.

Observaciones:

Responsable: OMAR MARTÍNEZ G. Fecha: Agosto 2006.

Referente(s)

Muestra Línea Empaque



FORMATO
Ficha de Dibujo y Planos Técnicos

CODIGO: FORASD 07

FECHA: 2004 06 04

VERSION 1

Página 1 de 2



Subgerencia de Desarrollo - Centro de Diseño para la Artesanía y las Pymes

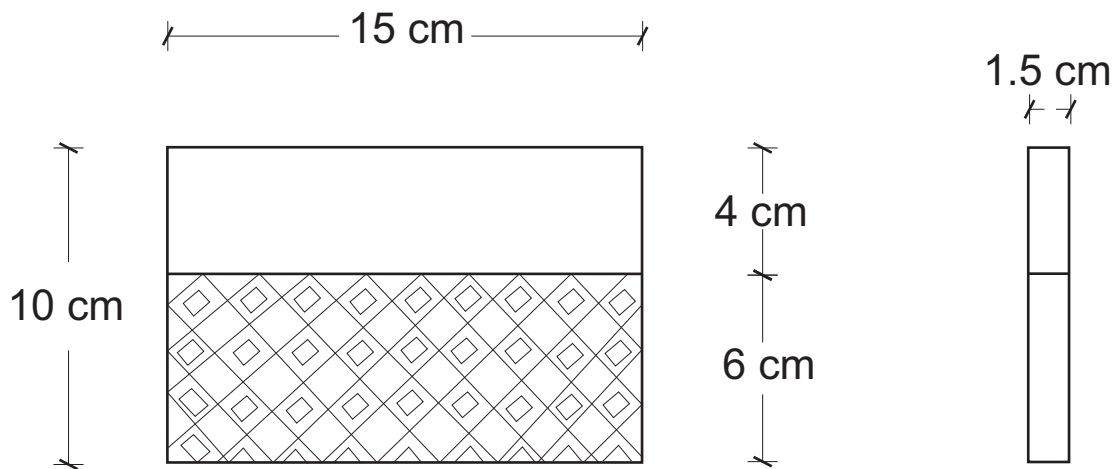

Pieza: Billetera	Línea: Accesorios	ESC. (Cm): PL.
Nombre: Crochet	Referencia: Cundinamarca	
Oficio: Tejido	Materia Prima: Hilo	
Técnica: Crochet		

Proceso de Producción:

Se elabora la pieza tejiendo con una aguja de crochet, despues de elaborado el tejido, se procede a pegarle la piel de conejo, por ultimo se le aplican los herrajes.

Observaciones:

Responsable: OMAR MARTÍNEZ G. Fecha: Agosto 2006.

Referente(s)

- Muestra Línea Empaque



FORMATO
Ficha de Dibujo y Planos Técnicos

CODIGO: FORASD 07

FECHA: 2004 06 04

VERSION 1

Página 1 de 2



Subgerencia de Desarrollo - Centro de Diseño para la Artesanía y las Pymes

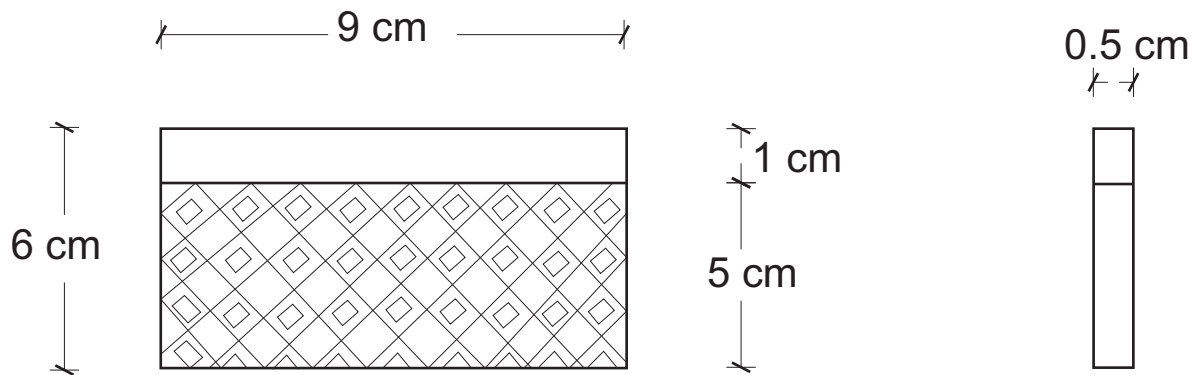

Pieza: Monedero	Línea: Accesorios	ESC. (Cm): PL.
Nombre: Crochet	Referencia: Cundinamarca	
Oficio: Tejido	Materia Prima: Hilo	
Técnica: Crochet		

Proceso de Producción:



Se elabora la pieza tejiendo con una agujeta de crochet, despues de elaborado el tejido, se procede a pegarle la piel de conejo, por ultimo se le aplican los herrajes.

Observaciones:

Responsable: OMAR MARTÍNEZ G. Fecha: Agosto 2006.

Referente(s)

- Muestra Línea Empaque

	FORMATO Ficha de Producto	CODIGO: FORASD 08		 
		FECHA: 2004 06 04	VERSION: 1	

Subgerencia de Desarrollo - Centro de Diseño para la Artesanía y las Pymes

Caja botellera



Caja bombonera



Caja de flores



Pieza: Caja	Artresano: Elvia Mesa
Nombre: Caja bombonera, botellera, de flores	Grupo:
Oficio: Manualidad	Departamento: Cundinamarca
Tecnica: Empaques	Ciudad: Tabio
Materia Prima Carton corrugado	Localidad/vereda:
Certificado Hecho a Mano Si <input type="checkbox"/> No <input checked="" type="checkbox"/>	Resguardo:

Dimensiones Generales:	Produccion mes: 30 unidades por modelos
Largo (cm) Especificadas en c/plano Diametro (cm)	Precio en Bogota: Sin definir
Ancho (cm) Especificadas en c/plano Peso (gr)	Unitario \$
Alto (cm) Especificadas en c/plano Color	Por mayor \$

Observaciones:

Responsable: OMAR DARIO MARTÍNEZ G.	Fecha: AGOSTO 2006
-------------------------------------	--------------------

Referente(s) Muestra Línea Empaque



FORMATO
Ficha de Dibujo y Planos Técnicos

CODIGO: FORASD 07

FECHA: 2004 06 04

VERSION 1

Página 1 de 2



Subgerencia de Desarrollo - Centro de Diseño para la Artesanía y las Pymes

Caja botellera

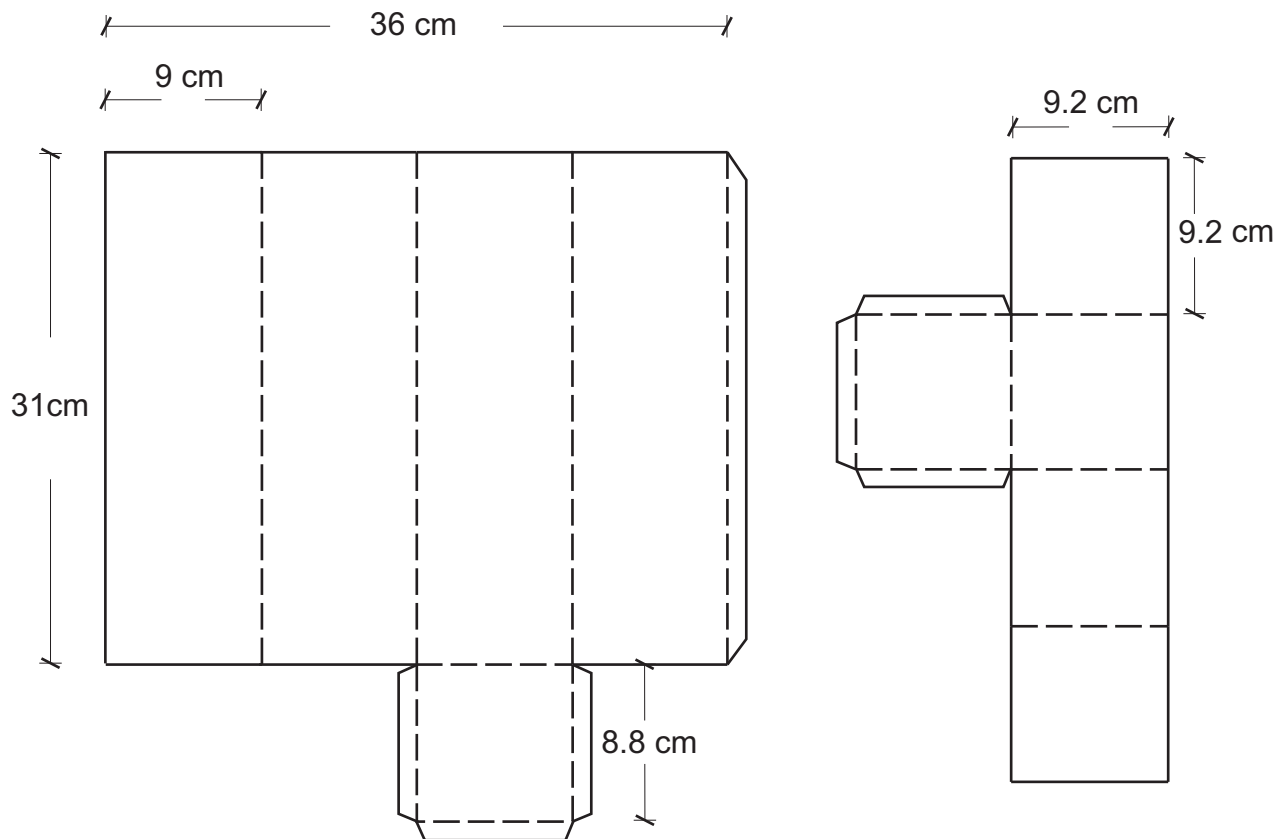

Pieza: Caja	Línea: Empaques de regalos	ESC. (Cm):	PL.
Nombre: Caja botellera	Referencia: 001		
Oficio: Manualidad	Materia Prima: Carton corrugado		
Técnica: Empaques			

Proceso de Producción:

Se desarrollaron los planos de las cajas, se realizo el proceso de corte, y posteriormente se pegaron las partes, ya armadas las cajas se realizo un proceso de decoración, con materiales orgánicos provenientes de la región.

Observaciones:

Responsable: OMAR DARIO MARTÍNEZ G. Fecha: AGOSTO 2006

Referente(s)

Muestra Línea Empaque



FORMATO
Ficha de Dibujo y Planos Técnicos

CODIGO: FORASD 07

FECHA: 2004 06 04

VERSION 1

Página 1 de 2



Subgerencia de Desarrollo - Centro de Diseño para la Artesanía y las Pymes

Caja de flores

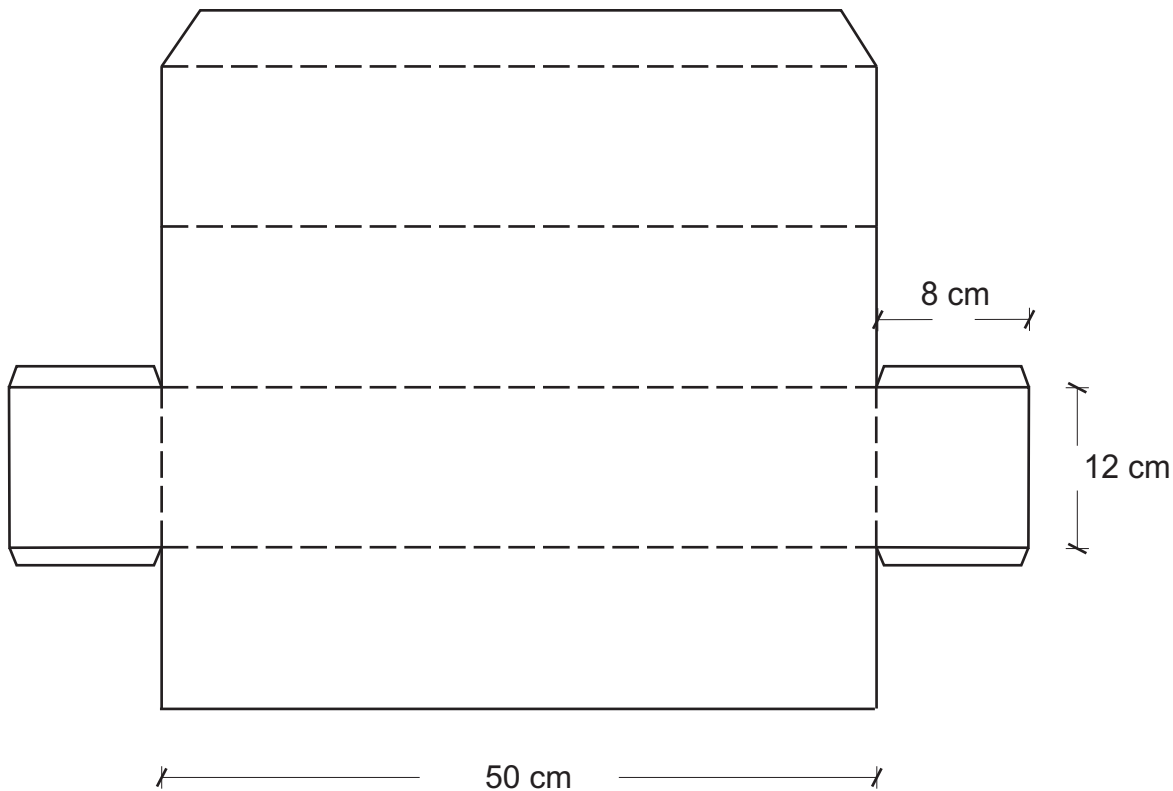

Pieza: Caja	Línea: Empaques de regalos	ESC. (Cm):	PL.
Nombre: Caja para flores	Referencia: 002		
Oficio: Manualidad	Materia Prima: Carton corrugado		
Técnica: Empaques			

Proceso de Producción:
Se desarrollaron los planos de las cajas, se realizo el proceso de corte, y posteriormente se pegaron las partes, ya armadas las cajas se realizo un proceso de decoración, con materiales orgánicos provenientes de la región.

Observaciones:

Responsable: OMAR DARIO MARTÍNEZ G.	Fecha: AGOSTO 2006
-------------------------------------	--------------------

Referente(s)

Muestra
 Línea
 Empaque



FORMATO
Ficha de Dibujo y Planos Técnicos

CODIGO: FORASD 07

FECHA: 2004 06 04

VERSION 1

Página 1 de 2



Subgerencia de Desarrollo - Centro de Diseño para la Artesanía y las Pymes

Caja bombonera

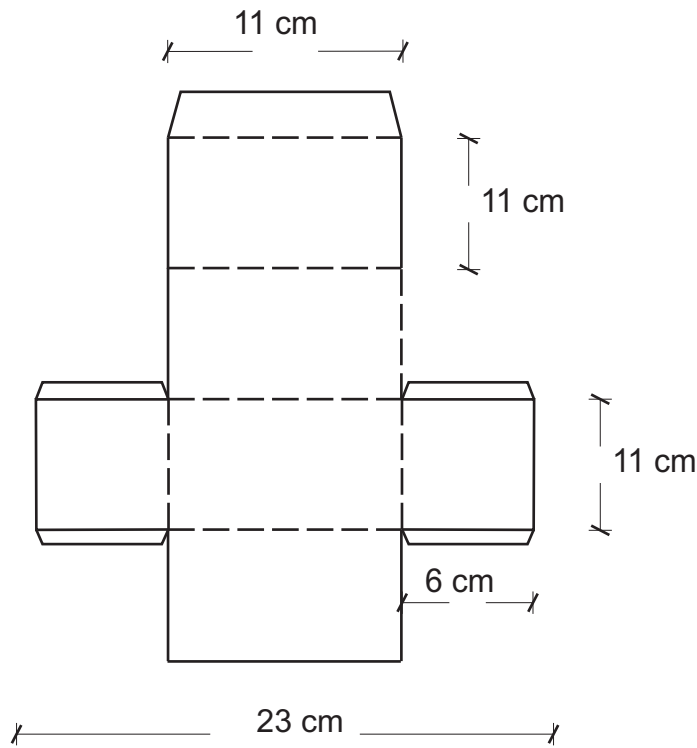

Pieza: Caja	Línea: Empaques de regalos	ESC. (Cm):	PL.
Nombre: Caja bombonera	Referencia: 003		
Oficio: Manualidad	Materia Prima: Carton corrugado		
Técnica: Empaques			



Proceso de Producción:
Se desarrollaron los planos de las cajas, se realizo el proceso de corte, y posteriormente se pegaron las partes, ya armadas las cajas se realizo un proceso de decoración, con materiales orgánicos provenientes de la región.

Observaciones:

Responsable: OMAR DARIO MARTÍNEZ G.	Fecha: AGOSTO 2006
-------------------------------------	--------------------

Referente(s)

Muestra
 Línea
 Empaque

	FORMATO Ficha de Producto	CODIGO: FORASD 08		 
		FECHA: 2004 06 04		

Subgerencia de Desarrollo - Centro de Diseño para la Artesanía y las Pymes



Pieza: Cenefa	Artesano: José Cervantes
Nombre: Cenefa precolombina	Grupo:
Oficio: Ceramica	Departamento: Cundinamarca
Tecnica: Cerámica	Ciudad: Tabio
Materia Prima Arcilla	Localidad/vereda:
Certificado Hecho a Mano Si <input type="checkbox"/> No <input checked="" type="checkbox"/>	Resguardo:

Dimensiones Generales:	Produccion mes: Sin definir
Largo (cm) Especificadas en c/plano Diametro (cm)	Precio en Bogota: Sin definir
Ancho (cm) Especificadas en c/plano Peso (gr)	Unitario \$
Alto (cm) Especificadas en c/plano Color	Por mayor \$

Observaciones:

Responsable: OMAR DARIO MARTÍNEZ G.	Fecha: AGOSTO 2006
--	---------------------------

Referente(s) Muestra Línea Empaque



FORMATO
Ficha de Dibujo y Planos Técnicos

CODIGO: FORASD 07

FECHA: 2004 06 04

VERSION 1

Página 1 de 2



Subgerencia de Desarrollo - Centro de Diseño para la Artesanía y las Pymes

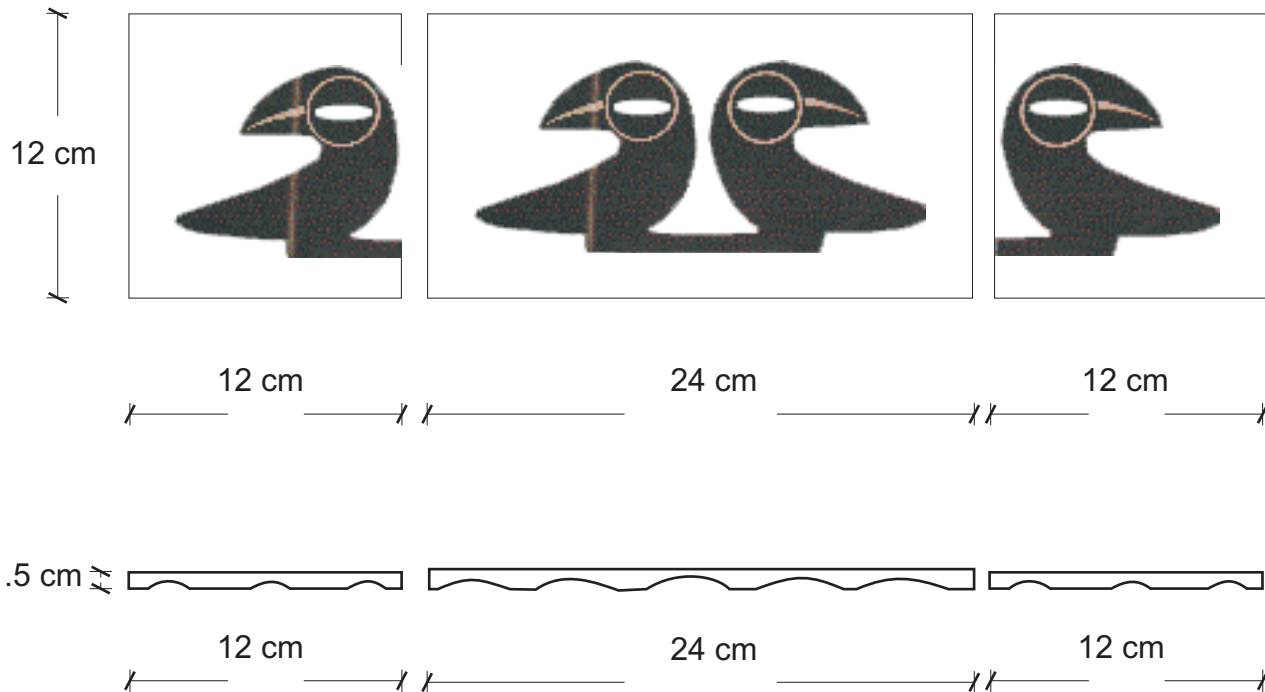

Pieza: Cenefa	Línea: Cenefa para exteriores y cocina	ESC. (Cm):	PL.
Nombre: Cenefa precolombina	Referencia: 001		
Oficio: Cerámica	Materia Prima: Arcilla		
Técnica: Cerámica			

Proceso de Producción:



Se estudian las propuestas de diseño planteadas, se procede a realizar el bosquejo en arcilla, una vez realizada la placa, se cogen rollos de arcilla, y se bordea la figura propuesta, se lleva al proceso de quema. Hecha la primera quema, se realiza un proceso de vaciado de vidrio triturado, sobre las paicas elaboradas, dentro del motivo precolombino, se somete de nuevo al horno para hacer el proceso de fusión del vidrio sobre la arcilla.

Observaciones:

Responsable: OMAR DARIO MARTÍNEZ G. Fecha: AGOSTO 2006

Referente(s)

Muestra Línea Empaque

 Ministerio de Comercio, Industria y Turismo artesanas de Colombia s.a.	FORMATO Ficha de Producto	CODIGO: FORASD 08 FECHA: 2004 06 04		 
		VERSION: 1	Página 1 de 2	

Subgerencia de Desarrollo - Centro de Diseño para la Artesanía y las Pymes



Alpargatas hombre



Alpargatas mujer



Alpargatas niño.

Pieza: Alpargatas	Artesano: Alba Perez
Nombre: Inti	Grupo:
Oficio: Tejido manual	Departamento: Cundinamarca
Tecnica: Tejido	Ciudad: Tabio
Materia Prima Hilos	Localidad/vereda:
Certificado Hecho a Mano Si <input type="checkbox"/> No <input checked="" type="checkbox"/>	Resguardo:

Dimensiones Generales:	Produccion mes:
Largo (cm) Especificado en planos Diámetro (cm)	Precio en Bogota: Sin definir
Ancho (cm) Especificado en planos Peso (gr)	Unitario \$
Alto (cm) Especificado en planos Color	Por mayor \$

Observaciones:

Responsable: OMAR MARTÍNEZ G.	Fecha: Agosto 2006.
--------------------------------------	----------------------------

Referente(s) Muestra Línea Empaque



FORMATO
Ficha de Dibujo y Planos Técnicos

CODIGO: FORASD 07

FECHA: 2004 06 04

VERSION 1

Página 1 de 2



Subgerencia de Desarrollo - Centro de Diseño para la Artesanía y las Pymes



Alpargatas hombre talla 40



Alpargatas mujer talla 35

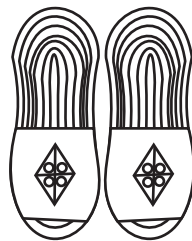

Alpargatas niño talla 28.

Pieza: Alpargatas	Línea: Accesorios	ESC. (Cm): PL.
Nombre: Inti	Referencia: Cundinamarca	
Oficio: Tejeduría	Materia Prima: Hilos	
Técnica: Tejido manual		

Proceso de Producción:



Se elaboran las alpargatas con cabuya, para la parte de la suela, despues se procede a decorar la parte en tela con hilo. luego se unen las partes para dar forma al cuerpo de la alpargata.

Observaciones:

Responsable: OMAR MARTÍNEZ G. Fecha: Agosto 2006.

Referente(s)

Muestra Línea Empaque

	FORMATO Ficha de Producto	CODIGO: FORASD 08		 
		FECHA: 2004 06 04		

Subgerencia de Desarrollo - Centro de Diseño para la Artesanía y las Pymes



Pieza: Accesorios	Artesano: Daniel Eraso
Nombre: San angel	Grupo:
Oficio: Tejido con shakiras	Departamento: Cundinamarca
Tecnica: Tejido con shakiras	Ciudad: Tabio
Materia Prima Shakiras	Localidad/vereda:
Certificado Hecho a Mano Si <input type="checkbox"/> No <input checked="" type="checkbox"/>	Resguardo:

Dimensiones Generales:	Produccion mes:
Largo (cm) Especificado en planos Diámetro (cm)	Precio en Bogota: Sin definir
Ancho (cm) Especificado en planos Peso (gr)	Unitario \$
Alto (cm) Especificado en planos Color	Por mayor \$

Observaciones:

Responsable: OMAR MARTÍNEZ G.	Fecha: Agosto 2006.
--------------------------------------	----------------------------

Referente(s) Muestra Línea Empaque



FORMATO
Ficha de Dibujo y Planos Técnicos

CODIGO: FORASD 07

FECHA: 2004 06 04

VERSION 1

Página 1 de 2



Subgerencia de Desarrollo - Centro de Diseño para la Artesanía y las Pymes

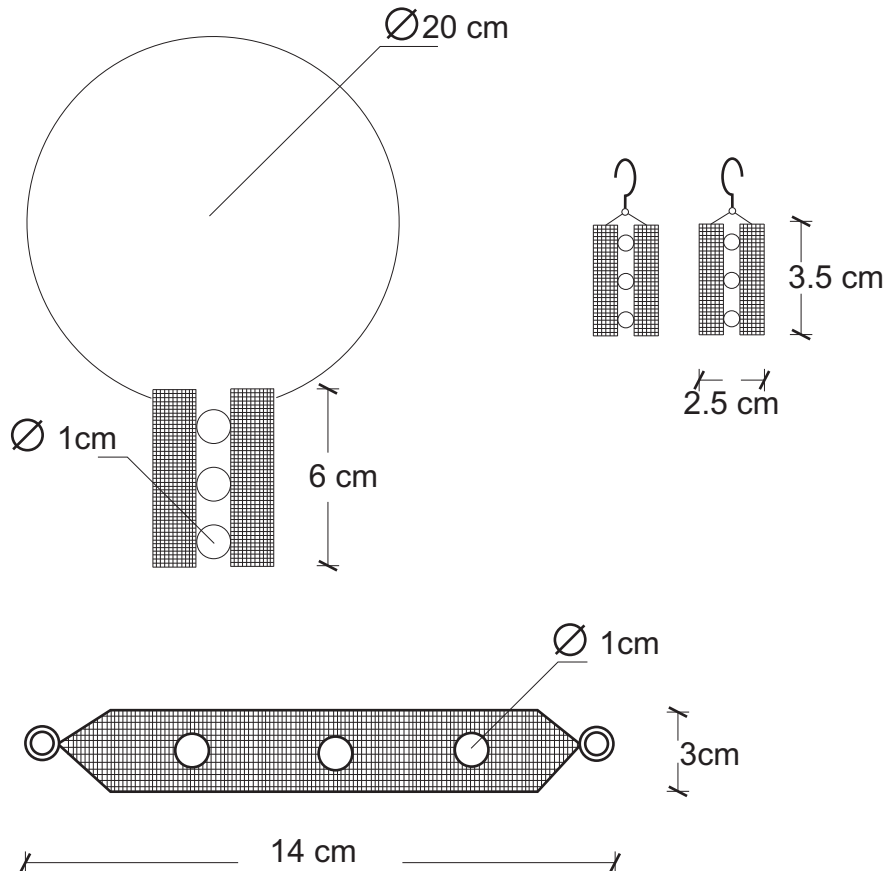

Pieza: Collar aretes y pulsera	Línea: Accesorios	ESC. (Cm): PL.
Nombre: San angel	Referencia: Cundinamarca	
Oficio: Tejido con shakiras.	Materia Prima: Shakiras	
Técnica: Tejido con shakiras		

Proceso de Producción:

Se disponen hilos sobre un telar manual, y se van introduciendo una a una las shakiras y las esferas en plata.

Observaciones:

Responsable: OMAR MARTÍNEZ G. Fecha: Agosto 2006.

Referente(s)

Muestra Línea Empaque



FORMATO

Ficha de Producto

CODIGO: FORASD 08

FECHA: 2004 06 04

VERSION: 1

Página 1 de 2



Subgerencia de Desarrollo - Centro de Diseño para la Artesanía y las Pymes

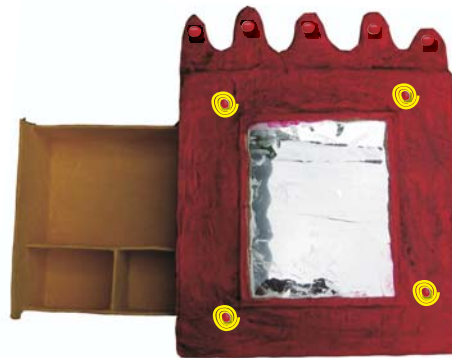

Pieza: Espejo	Artesano: Angélica Correa David Chávez.
Nombre: Espejo niños castillo	Grupo: Hecho u mano
Oficio: Papel mache	Departamento: Cundinamarca
Tecnica: Papel mache enrecinado	Ciudad: Tabio
Materia Prima: Papel reciclado y carton	Localidad/vereda: Palo Varde
Certificado Hecho a Mano Si <input type="checkbox"/> No <input checked="" type="checkbox"/>	Resguardo:

Dimensiones Generales:	Produccion mes: Sin definir
Largo (cm) Especificado en planos Diámetro (cm)	Precio en Bogota: Sin definir
Ancho (cm) Especificado en planos Peso (gr)	Unitario \$
Alto (cm) Especificado en planos Color	Por mayor \$

Observaciones:

Responsable: OMAR MARTINEZ G.	Fecha: Agosto 2006.
-------------------------------	---------------------

Referente(s) Muestra Línea Empaque



FORMATO
Ficha de Dibujo y Planos Técnicos

CODIGO: FORASD 07

FECHA: 2004 06 04

VERSION 1

Página 1 de 2



Subgerencia de Desarrollo - Centro de Diseño para la Artesanía y las Pymes

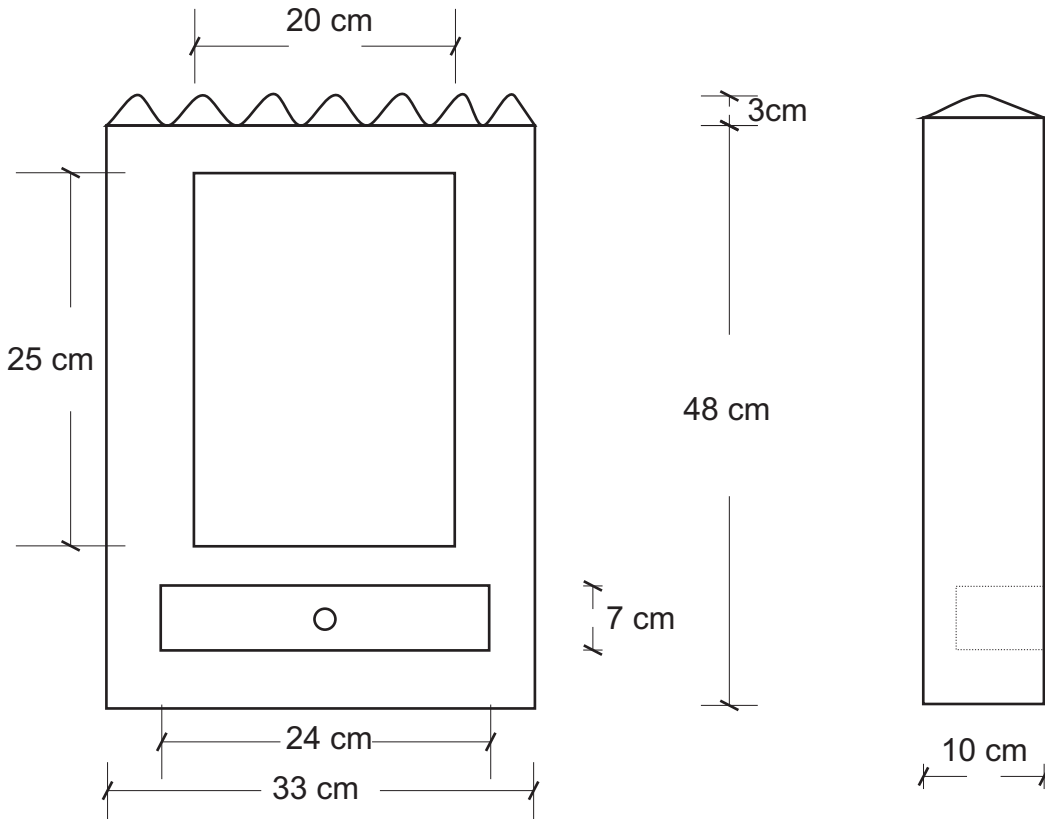

Pieza: Espejo	Línea: Decoración cuarto niños	ESC. (Cm): PL.
Nombre: Espejo niños cajón frontal	Referencia: 001	
Oficio: Papel mache	Materia Prima: Papel y cartón reciclado	
Técnica: Papel mache enrecinado		

Proceso de Producción:

Estudio de planos, selección de la materia prima para la elaboración de las propuestas, se recortan las piezas de acuerdo al tamaño propuesto, luego se pegan cada una de las piezas con colbón, hecho esto, se procede a cubrir todas las piezas con papel blanco, se deja secar, después se ubica el espejo en la zona deseada, se pinta la parte en cartón, y se realizan los motivos deseados de acuerdo a la creatividad del artesano, realizada esta parte del proceso, se aplica la resina epóxica para darle el acabado final.

Observaciones:

Responsable: OMAR DARIO MARTÍNEZ G. Fecha: Agosto 2006

Referente(s)

Muestra
 Línea
 Empaque



FORMATO
Ficha de Dibujo y Planos Técnicos

CODIGO: FORASD 07

FECHA: 2004 06 04

VERSION 1

Página 1 de 2



Subgerencia de Desarrollo - Centro de Diseño para la Artesanía y las Pymes

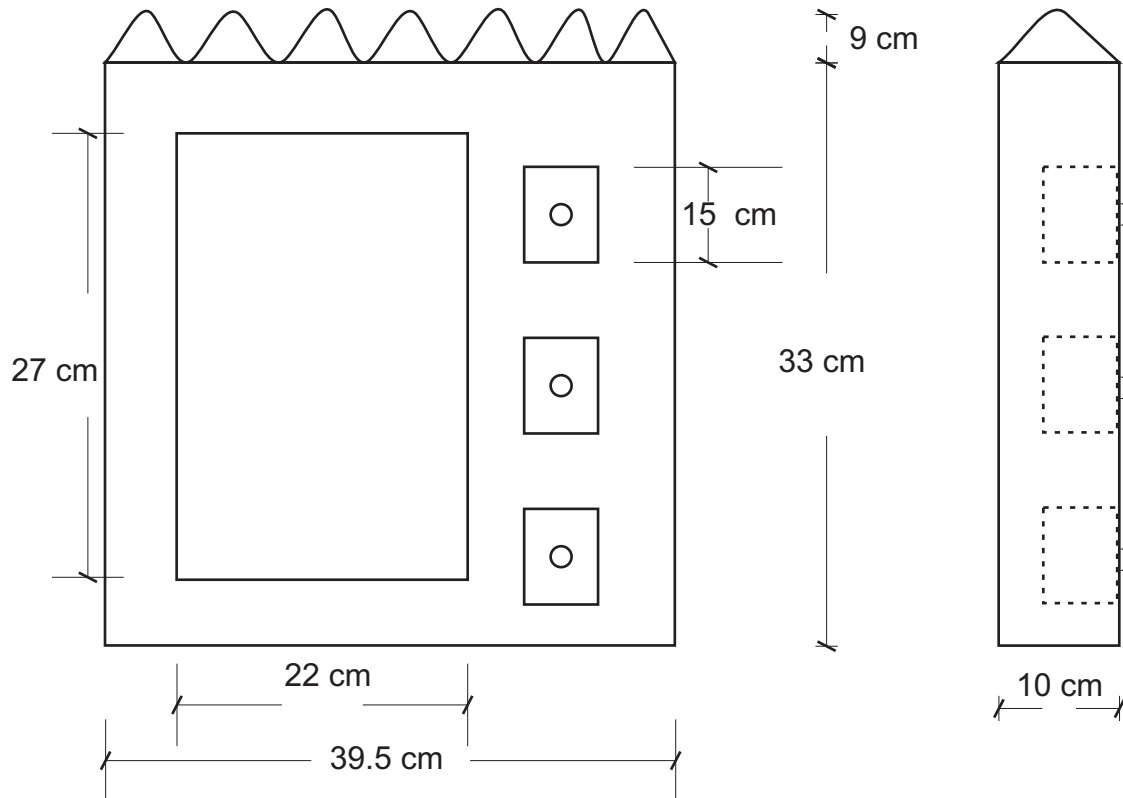

Pieza: Espejo	Línea: Decoración cuarto niños	ESC. (Cm): PL.
Nombre: Espejo niños tres cajones frontales	Referencia: 002	
Oficio: Papel mache	Materia Prima: Papel y cartón reciclado	
Técnica: Papel mache enreclinado		

Proceso de Producción:

Estudio de planos, selección de la materia prima para la elaboración de las propuestas, se recortan las piezas de acuerdo al tamaño propuesto, luego se pegan cada una de las piezas con colbón, hecho esto, se procede a cubrir todas las piezas con papel blanco, se deja secar, después se ubica el espejo en la zona deseada, se pinta la parte en cartón, y se realizan los motivos deseados de acuerdo a la creatividad del artesano, realizada esta parte del proceso, se aplica la resina epóxica para darle el acabado final.

Observaciones:

Responsable: OMAR DARIO MARTÍNEZ G. Fecha: Agosto 2006

Referente(s)

Muestra Línea Empaque



FORMATO
Ficha de Dibujo y Planos Técnicos

CODIGO: FORASD 07

FECHA: 2004 06 04

VERSION 1

Página 1 de 2



Subgerencia de Desarrollo - Centro de Diseño para la Artesanía y las Pymes

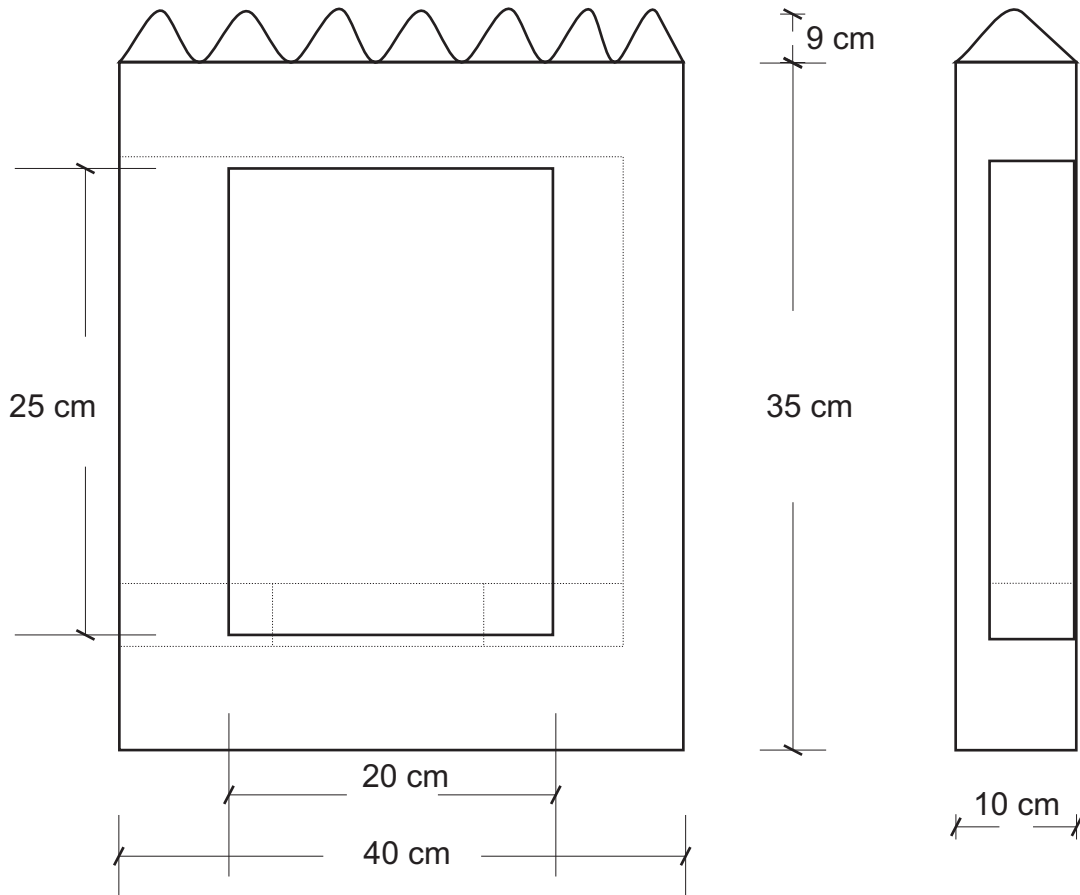

Pieza: Espejo	Línea: Decoración cuarto niños	ESC. (Cm):	PL.
Nombre: Espejo niños cajón contenedor lateral.	Referencia: 003		
Oficio: Papel mache	Materia Prima: Papel y cartón reciclado		
Técnica: Papel mache enrecinado			

Proceso de Producción:



Estudio de planos, selección de la materia prima para la elaboración de las propuestas, se recortan las piezas de acuerdo al tamaño propuesto, luego se pegan cada una de las piezas con colbón, hecho esto, se procede a cubrir todas las piezas con papel blanco, se deja secar, después se ubica el espejo en la zona deseada, se pinta la parte en cartón, y se realizan los motivos deseados de acuerdo a la creatividad del artesano, realizada esta parte del proceso, se aplica la resina epóxica para darle el acabado final.

Observaciones:

Responsable: OMAR DARIO MARTÍNEZ G. Fecha: Agosto 2006

Referente(s)

- Muestra
 Línea
 Empaque

 Ministerio de Comercio, Industria y Turismo artesanas de Colombia s.a.	FORMATO Ficha de Producto	CODIGO: FORASD 08		 
		FECHA: 2004 06 04	VERSION: 1	

Subgerencia de Desarrollo - Centro de Diseño para la Artesanía y las Pymes



COLLAR



ARETES



PULSERA

Pieza: Accesorios	Artesano: Jenny Londoño
Nombre: Semillas	Grupo:
Oficio: Tejido con chochos	Departamento: Cundinamarca
Tecnica: Bisuteria	Ciudad: Tabio
Materia Prima Semillas	Localidad/vereda:
Certificado Hecho a Mano Si <input type="checkbox"/> No <input checked="" type="checkbox"/>	Resguardo:

Dimensiones Generales:	Produccion mes:
Largo (cm) Especificado en planos Diámetro (cm)	Precio en Bogota: Sin definir
Ancho (cm) Especificado en planos Peso (gr)	Unitario \$
Alto (cm) Especificado en planos Color	Por mayor \$

Observaciones:

Responsable: OMAR MARTÍNEZ G.	Fecha: Agosto 2006.
--------------------------------------	----------------------------

Referente(s) Muestra Línea Empaque



FORMATO
Ficha de Dibujo y Planos Técnicos

CODIGO: FORASD 07

FECHA: 2004 06 04

VERSION 1

Página 1 de 2



Subgerencia de Desarrollo - Centro de Diseño para la Artesanía y las Pymes

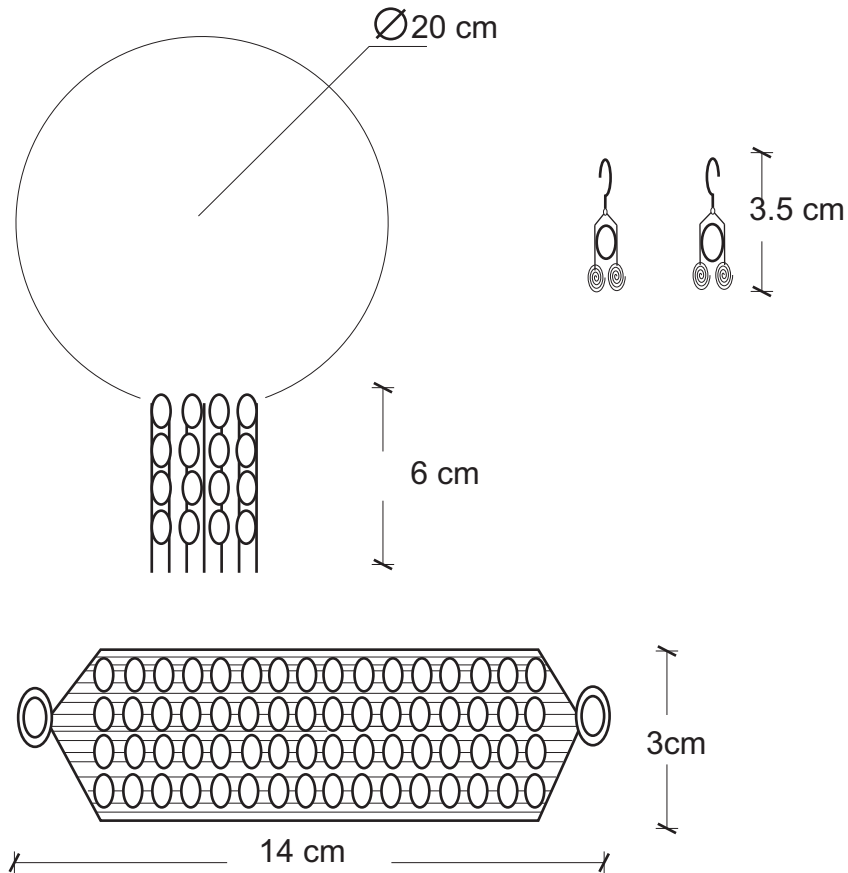

Accesorios

Pieza: Collar aretes y pulsera	Línea: Accesorios	ESC. (Cm):	PL.
Nombre: Semilla	Referencia: Cundinamarca		
Oficio: Bisutería.	Materia Prima: Semillas		
Técnica: Tejido con semillas			



Proceso de Producción:

Se abren orificios a las semillas de chocho, después se comienza a introducir el alambre de alpaca al cual se le realizan diferentes motivos. de esta manera se comienzan a unir unas piezas con otras.

Observaciones:

Responsable: OMAR MARTÍNEZ G. Fecha: Agosto 2006.

Referente(s) Muestra Línea Empaque

 Ministerio de Comercio, Industria y Turismo artesanas de Colombia s.a.	FORMATO Ficha de Producto	CODIGO: FORASD 08		 
		FECHA: 2004 06 04	VERSION: 1	

Subgerencia de Desarrollo - Centro de Diseño para la Artesanía y las Pymes



Pieza: Accesorios	Artesano: No comun.
Nombre: Duraznillo	Grupo:
Oficio: Trabajos en totumo	Departamento: Cundinamarca
Tecnica: Trabajos en totumo	Ciudad: Tabio
Materia Prima Totumo	Localidad/vereda:
Certificado Hecho a Mano Si <input type="checkbox"/> No <input checked="" type="checkbox"/>	Resguardo:

Dimensiones Generales:	Produccion mes:
Largo (cm) Especificado en planos Diametro (cm)	Precio en Bogota: Sin definir
Ancho (cm) Especificado en planos Peso (gr)	Unitario \$
Alto (cm) Especificado en planos Color	Por mayor \$

Observaciones:

Responsable: OMAR MARTÍNEZ G.	Fecha: Agosto 2006.
-------------------------------	---------------------

Referente(s) Muestra Línea Empaque

	FORMATO	CODIGO: FORASD 07		 
	Ficha de Dibujo y Planos Técnicos	FECHA: 2004 06 04		
		VERSION 1	Página 1 de 2	

Subgerencia de Desarrollo - Centro de Diseño para la Artesanía y las Pymes

Collar.

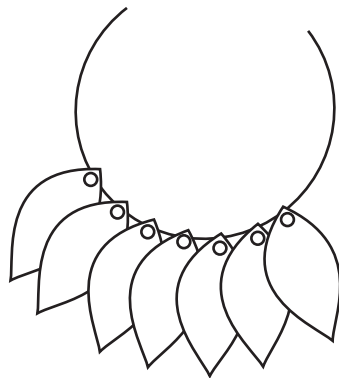

Pulsera.



Aretes

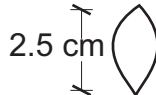
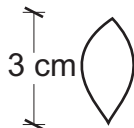
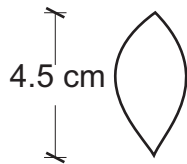

módulos: collar

pulsera

aretes

Pieza: Accesorios	Línea: Accesorios	ESC. (Cm):	PL.
Nombre: Duraznillo	Referencia: Cundinamarca		
Oficio: Trabajo en totumo	Materia Prima: Totumo		
Técnica: Trabajo en totumo			



Proceso de Producción:
Se elabora la pieza cortando el totumo de acuerdo al plano, despues se procede a unir los modulos por medio de un hilo, entre cada modulo de totumo va una esfera en plata.

Observaciones:

Responsable: OMAR MARTÍNEZ G.	Fecha: Agosto 2006.
-------------------------------	---------------------

Referente(s)

Muestra
 Línea
 Empaque

 Ministerio de Comercio, Industria y Turismo artesanas de Colombia s.a.	FORMATO Ficha de Producto	CODIGO: FORASD 08		 
		FECHA: 2004 06 04	VERSION: 1	

Subgerencia de Desarrollo - Centro de Diseño para la Artesanía y las Pymes



Tarjetero.

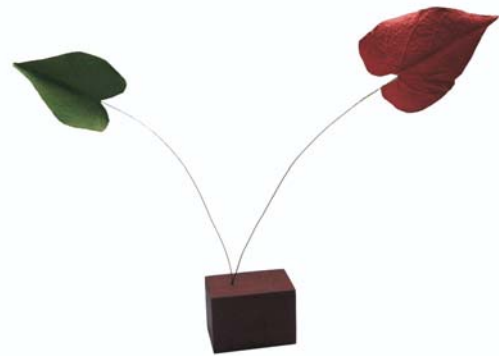

Pisa papel.



Porta lapicero

Pieza: Linea escritorio	Artresano: Nora Vargas.
Nombre: Hojas de Tabio, porta lapicero, tartjetero, pisa papel	Grupo:
Oficio: Trabajo en papel mache.	Departamento: Cundinamarca
Tecnica: Trabajo en papel mache.	Ciudad: Tabio
Materia Prima: Papel	Localidad/vereda:
Certificado Hecho a Mano Si <input type="checkbox"/> No <input checked="" type="checkbox"/>	Resguardo:

Dimensiones Generales:	Produccion mes:
Largo (cm) Especificado en planos Diametro (cm)	Precio en Bogota: Sin definir
Ancho (cm) Especificado en planos Peso (gr)	Unitario \$
Alto (cm) Especificado en planos Color	Por mayor \$

Observaciones:

Responsable: **OMAR MARTÍNEZ G.** Fecha: **Agosto 2006.**

Referente(s) Muestra Línea Empaque



FORMATO
Ficha de Dibujo y Planos Técnicos

CODIGO: FORASD 07

FECHA: 2004 06 04

VERSION 1

Página 1 de 2



Subgerencia de Desarrollo - Centro de Diseño para la Artesanía y las Pymes

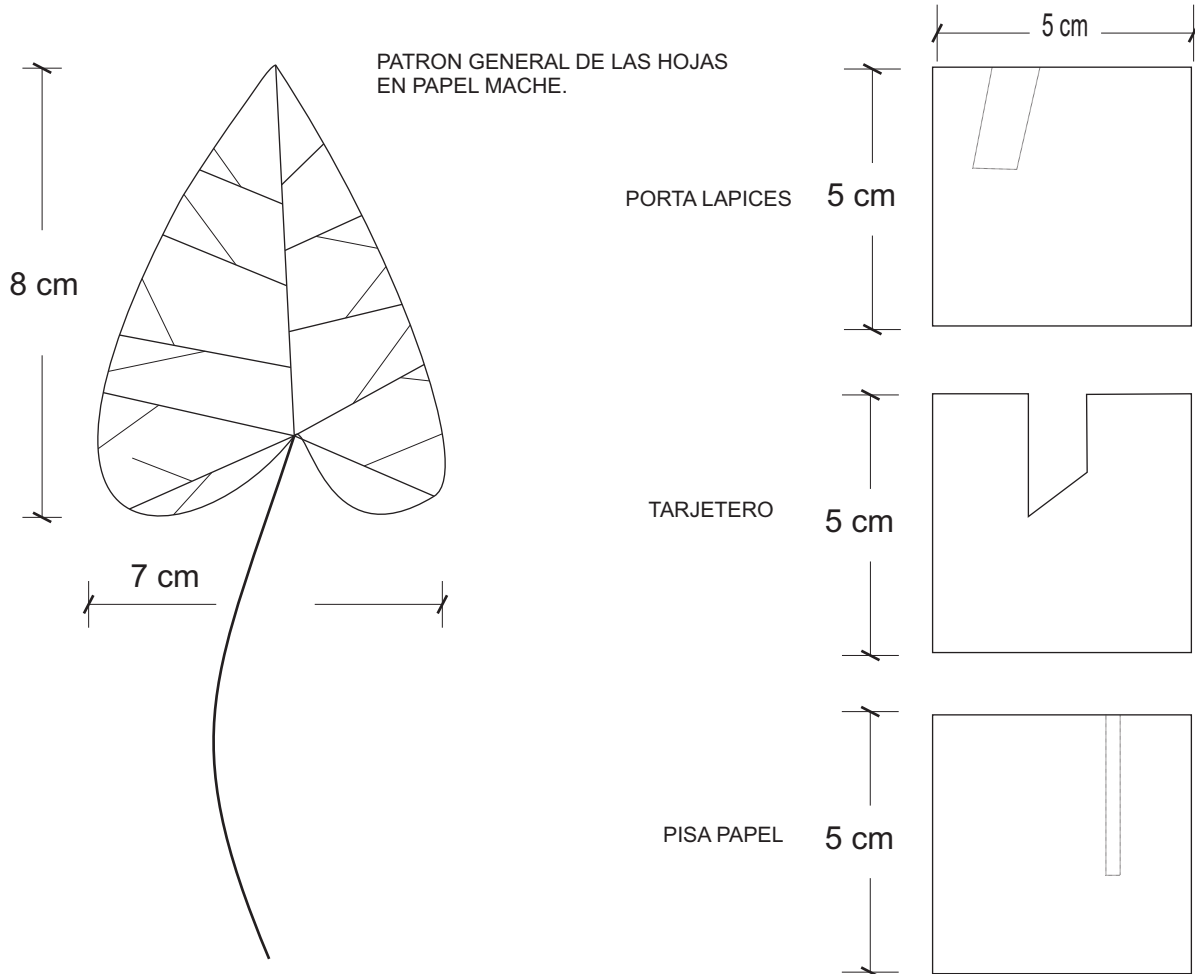

Pieza: Porta lapiceros, tarjetero y pisa papel	Línea: Escritorio	ESC. (Cm):	PL.
Nombre: Línea escritorio hojas de Tabio	Referencia: 001		
Oficio: Papel mache	Materia Prima: Papel y mcm		
Técnica: Papel mache con MCM			

Proceso de Producción:

Estudio de planos, selección de la materia prima para la elaboración de las propuestas, se coge el papel se lo humedece bien, y se lo lleva a la licuadora industrial para triturar bien el papel, después se colorea el papel, se le aplica cmc, para darle la consistencia necesaria, se aplica la mezcla sobre una hoja seca, y se deja secar para que el papel tome la forma y textura de la hoja.

Observaciones:

Responsable: OMAR DARIO MARTÍNEZ G. Fecha: Agosto 2006

Referente(s)

Muestra Línea Empaque