



Ministerio de Comercio, Industria y Turismo  
artesanías de Colombia

**PROYECTO PARA LA CREACIÓN Y FORTALECIMIENTO  
DEL CENTRO DE DESARROLLO ARTESANAL  
EN EL DEPARTAMENTO DEL PUTUMAYO**

**ANEXO**

**Fichas de producto del municipio de Sibundoy, Putumayo**

**José Francisco Argotti B.  
Diseñador**

**MARZO DE 2010**

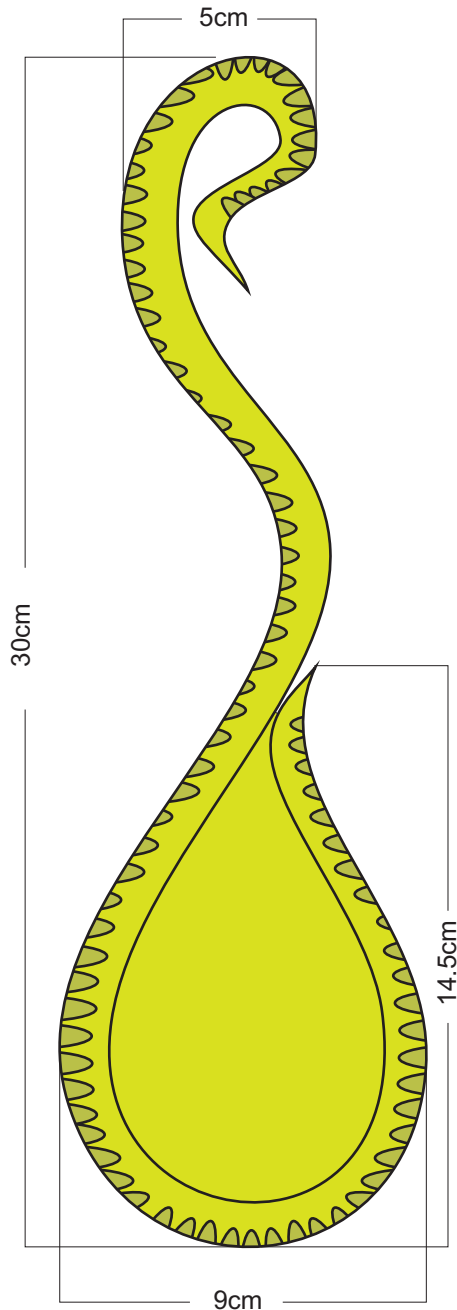

No.	Pieza	Material	Cant. o %
1	Cuchara	mad. urapan	100%
Tabla de Componentes			

<b>Nombre de la Pieza:</b> Cuchara Serpiente	<b>Referencia:</b> Serp. 2	<b>ESC.</b> X:X	<b>Hoja No.</b> 1
<b>Oficio:</b> Talla	<b>Técnica:</b> Talla en madera	<b>Materia Prima:</b> Madera de Urapan e insumos para acabados	

**Especificaciones Técnicas:** Plantillado para corte y simetría de la pieza, talla en madera, acabados naturales.

<b>Color:</b> Natural / Verde	<b>Capacidad de Producción / mes:</b>	<b>Dimensiones Generales (mm)</b>				
<b>Peso (gr.):</b>	<b>Precio Unitario:</b>	<b>Precio por mayor:</b> \$ NA	<b>Largo:</b> 300	<b>Ancho:</b> 90	<b>Alto:</b> 50	<b>Diámetro:</b> NA
<b>Artesano:</b> Marcelino Chasoy		<b>Teléfono:</b> NA				
<b>Grupo o Taller:</b> Rescate Kmentza			<b>Departamento:</b> Putumayo		<b>Ciudad:</b> Sibundoy	
<b>Certificado Hecho a Mano</b> Si <input type="checkbox"/> No <input checked="" type="checkbox"/>			<b>Localidad</b> <input checked="" type="checkbox"/> Vereda <input type="checkbox"/> Resguardo <input type="checkbox"/> : Sibundoy			

**Observaciones:**

<b>Responsable:</b> José Francisco Argotty B.	<b>Dibujante:</b> José Francisco Argotty B.	<b>Referente(s)</b> <input type="checkbox"/>	<b>Línea</b> <input checked="" type="checkbox"/>	<b>Muestra</b> <input checked="" type="checkbox"/>
<b>Aprobado por:</b> Jorge Mejía	<b>Fecha:</b> 11/2009			



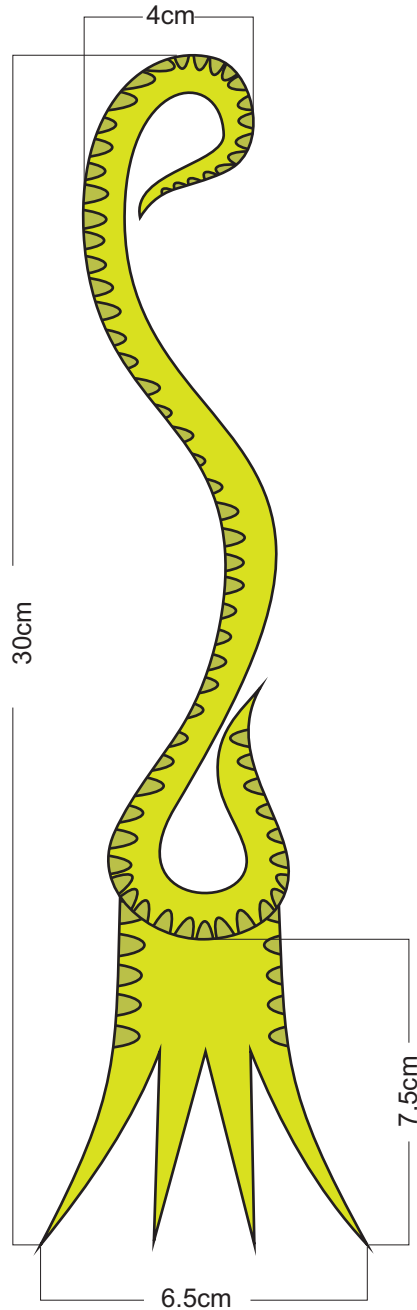

No.	Pieza	Material	Cant. o %
1	Tenedor	mad. urapan	100%
Tabla de Componentes			

<b>Nombre de la Pieza:</b> Tenedor Serpiente	<b>Referencia:</b> Serp. 2	<b>ESC.</b> X:X	<b>Hoja No.</b> 1
<b>Oficio:</b> Talla	<b>Técnica:</b> Talla en madera	<b>Materia Prima:</b> Madera urapan e insumos para acabados	

**Especificaciones Técnicas:** Plantillado para corte y simetría de la pieza, talla en madera, acabados naturales.

<b>Color:</b> Natural / Verde	<b>Capacidad de Producción / mes:</b>	<b>Dimensiones Generales (mm)</b>				
<b>Peso (gr.):</b>	<b>Precio Unitario:</b>	<b>Precio por mayor:</b> \$ NA	<b>Largo:</b> 300	<b>Ancho:</b> 65	<b>Alto:</b> 50	<b>Diámetro:</b> NA
<b>Artesano:</b> Marcelino Chasoy		<b>Teléfono:</b> NA				
<b>Grupo o Taller:</b> Rescate Kmentza			<b>Departamento:</b> Putumayo		<b>Ciudad:</b> Sibundoy	
<b>Certificado Hecho a Mano</b> Si <input type="checkbox"/> No <input checked="" type="checkbox"/>			<b>Localidad</b> <input checked="" type="checkbox"/> Vereda <input type="checkbox"/> Resguardo <input type="checkbox"/> : Sibundoy			

**Observaciones:**

<b>Responsable:</b> José Francisco Argotty B.	<b>Dibujante:</b> José Francisco Argotty B.	<b>Referente(s)</b> <input type="checkbox"/>	<b>Línea</b> <input checked="" type="checkbox"/>	<b>Muestra</b> <input checked="" type="checkbox"/>
<b>Aprobado por:</b> Jorge Mejía	<b>Fecha:</b> 11/2009			

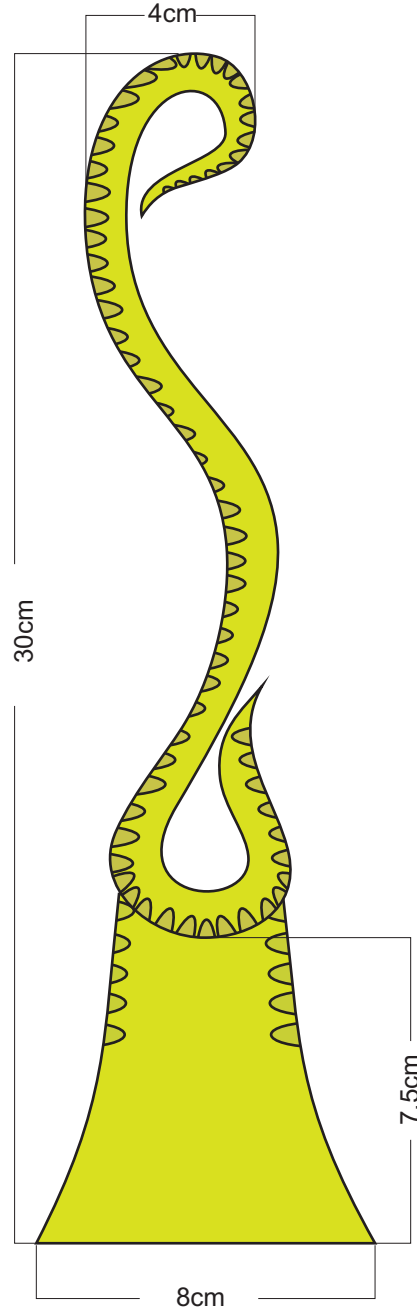

No.	Pieza	Material	Cant. o %
1	Paleta	mad. urapan	100%
Tabla de Componentes			

<b>Nombre de la Pieza:</b> Paleta Serpiente	<b>Referencia:</b> Serp. 2	<b>ESC.</b> X:X	<b>Hoja No.</b> 1
<b>Oficio:</b> Talla	<b>Técnica:</b> Talla en madera	<b>Materia Prima:</b> Madera urapan e insumos para acabados	

**Especificaciones Técnicas:** Plantillado para corte y simetría de la pieza, talla en madera, acabados naturales.

<b>Color:</b> Natural / Verde	<b>Capacidad de Producción / mes:</b>	<b>Dimensiones Generales (mm)</b>				
<b>Peso (gr.):</b>	<b>Precio Unitario:</b>	<b>Precio por mayor:</b> \$ NA	<b>Largo:</b> 30	<b>Ancho:</b> 80	<b>Alto:</b> 50	<b>Diámetro:</b> NA
<b>Artesano:</b> Marcelino Chasoy		<b>Teléfono:</b> NA				
<b>Grupo o Taller:</b> Rescate Kmentza			<b>Departamento:</b> Putumayo		<b>Ciudad:</b> Sibundoy	
<b>Certificado Hecho a Mano</b> Si <input type="checkbox"/> No <input checked="" type="checkbox"/>			<b>Localidad</b> <input checked="" type="checkbox"/> Vereda <input type="checkbox"/> Resguardo <input type="checkbox"/> : Sibundoy			

**Observaciones:**

<b>Responsable:</b> José Francisco Argotty B.	<b>Dibujante:</b> José Francisco Argotty B.	<b>Terminada</b> <input type="checkbox"/>	<b>En proceso</b> <input type="checkbox"/>	
<b>Aprobado por:</b> Jorge Mejía	<b>Fecha:</b> 11/2009			<b>Referente(s)</b> <input type="checkbox"/>



1	Cuchara	mad. urapan	100%
No.	Pieza	Material	Cant. o %
<b>Tabla de Componentes</b>			

<b>Nombre de la Pieza:</b> Línea Serpiente	<b>Referencia:</b> Serp. 2	<b>ESC.</b> X:X	<b>Hoja No.</b> 1
<b>Oficio:</b> Talla	<b>Técnica:</b> Talla en madera	<b>Materia Prima:</b> Madera de Urapan e insumos para acabados	

**Especificaciones Técnicas:** Plantillado para corte y simetría de la pieza, talla en madera, acabados naturales.

<b>Color:</b> Natural / Verde	<b>Capacidad de Producción / mes:</b>	<b>Dimensiones Generales (mm)</b>				
<b>Peso (gr.):</b>	<b>Precio Unitario:</b>	<b>Precio por mayor:</b> \$ NA	<b>Largo:</b> 300	<b>Ancho:</b> 90	<b>Alto:</b> 50	<b>Diámetro:</b> NA
<b>Artesano:</b> Marcelino Chasoy		<b>Teléfono:</b> NA				

<b>Grupo o Taller:</b> Rescate Kmentza	<b>Departamento:</b> Putumayo	<b>Ciudad:</b> Sibundoy
<b>Certificado Hecho a Mano</b> Si <input type="checkbox"/> No <input checked="" type="checkbox"/>	<b>Localidad</b> <input checked="" type="checkbox"/> Vereda <input type="checkbox"/> Resguardo <input type="checkbox"/> : Sibundoy	

**Observaciones:**

<b>Responsable:</b> José Francisco Argotty B.	<b>Dibujante:</b> José Francisco Argotty B.	Terminada <input type="checkbox"/> En proceso <input type="checkbox"/>
<b>Aprobado por:</b> Jorge Mejía	<b>Fecha:</b> 11/2009	
		<b>Referente(s)</b> <input type="checkbox"/> Línea <input checked="" type="checkbox"/> Muestra <input checked="" type="checkbox"/>

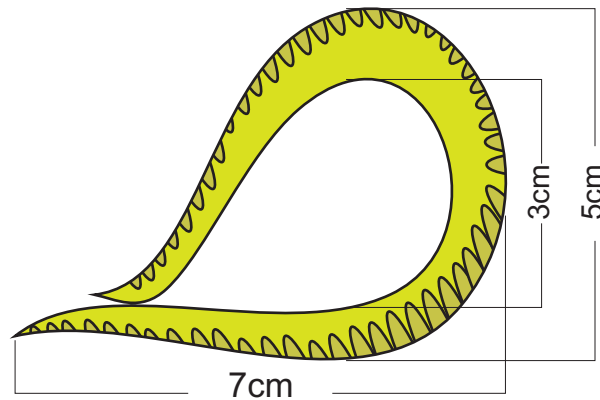

4	Anillo	mad. urapan	100%
No.	Pieza	Material	Cant. o %
Tabla de Componentes			

Nombre de la Pieza: Anillos servilletero Serpiente		Referencia: Serp. 2	ESC. X:X	Hoja No. 1
Oficio: Talla	Técnica: Talla en madera	Materia Prima: Madera urapan e insumos para acabados		

Especificaciones Técnicas: Plantillado para corte y simetría de la pieza, talla en madera, acabados naturales.

Color: Natural / Verde		Capacidad de Producción / mes:		Dimensiones Generales (mm)			
Peso (gr.):	Precio Unitario:	Precio por mayor: \$ NA		Largo:	Ancho:	Alto:	Diámetro:
Artesano: Marcelino Chasoy		Teléfono: NA		70	50	50	NA
Grupo o Taller: Rescate Kmentza			Departamento: Putumayo		Ciudad: Sibundoy		
Certificado Hecho a Mano Si No <input checked="" type="checkbox"/>			Localidad <input checked="" type="checkbox"/> Vereda <input type="checkbox"/> Resguardo <input type="checkbox"/> : Sibundoy				

Observaciones:

Responsable: José Francisco Argotty B.		Dibujante: José Francisco Argotty B.	
Aprobado por: Jorge Mejía	Fecha: 11/2009	Referente(s) <input type="checkbox"/>	Línea <input checked="" type="checkbox"/> Muestra <input checked="" type="checkbox"/>

Terminada   
En proceso



4	Anillo	mad. urapan	100%
No.	Pieza	Material	Cant. o %
Tabla de Componentes			

<b>Nombre de la Pieza:</b> Anillos servilletero Serpiente	<b>Referencia:</b> Serp. 2	<b>ESC.</b> X:X	<b>Hoja No.</b> 1
<b>Oficio:</b> Talla	<b>Técnica:</b> Talla en madera	<b>Materia Prima:</b> Madera urapan e insumos para acabados	

**Especificaciones Técnicas:** Plantillado para corte y simetría de la pieza, talla en madera, acabados naturales.

<b>Color:</b> Natural / Verde	<b>Capacidad de Producción / mes:</b>	<b>Dimensiones Generales (mm)</b>				
<b>Peso (gr.):</b>	<b>Precio Unitario:</b>	<b>Precio por mayor:</b> \$ NA	<b>Largo:</b> 70	<b>Ancho:</b> 50	<b>Alto:</b> 50	<b>Diámetro:</b> NA
<b>Artesano:</b> Marcelino Chasoy		<b>Teléfono:</b> NA				

<b>Grupo o Taller:</b> Rescate Kmentza	<b>Departamento:</b> Putumayo	<b>Ciudad:</b> Sibundoy
<b>Certificado Hecho a Mano</b> Si <input type="checkbox"/> No <input checked="" type="checkbox"/>	<b>Localidad</b> <input checked="" type="checkbox"/> Vereda <input type="checkbox"/> Resguardo <input type="checkbox"/> : Sibundoy	

**Observaciones:**

<b>Responsable:</b> José Francisco Argotty B.	<b>Dibujante:</b> José Francisco Argotty B.	<b>Terminada</b> <input type="checkbox"/>	<b>En proceso</b> <input checked="" type="checkbox"/>
<b>Aprobado por:</b> Jorge Mejía	<b>Fecha:</b> 11/2009	<b>Referente(s)</b> <input type="checkbox"/>	<b>Línea</b> <input checked="" type="checkbox"/> <b>Muestra</b> <input checked="" type="checkbox"/>

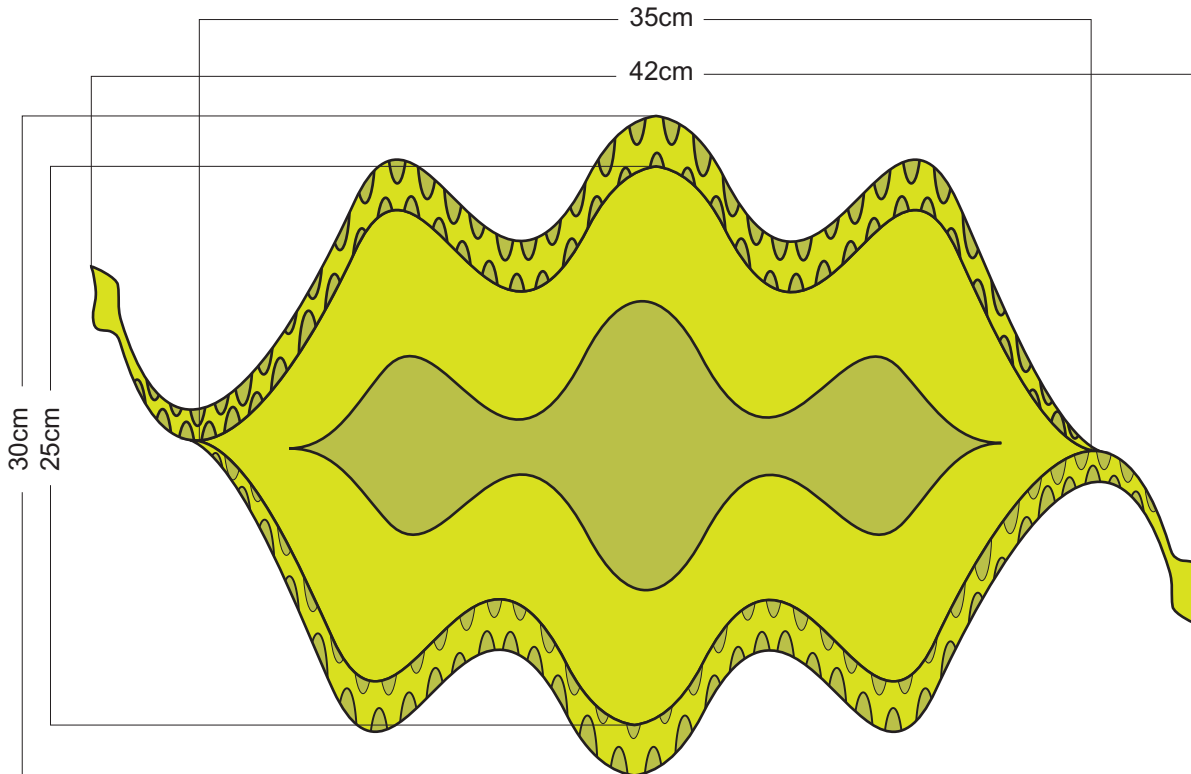

No.	Pieza	Material	Cant. o %
1	Frutero	mad. urapan	100%
Tabla de Componentes			

<b>Nombre de la Pieza:</b> Frutero Serpiente	<b>Referencia:</b> Serp. 2	<b>ESC.</b> X:X	<b>Hoja No.</b> 1
<b>Oficio:</b> Talla	<b>Técnica:</b> Talla en madera	<b>Materia Prima:</b> Madera de Urapan e insumos para acabados	

**Especificaciones Técnicas:** Plantillado para corte y simetría de la pieza, talla en madera, acabados naturales.

<b>Color:</b> Natural / Verde	<b>Capacidad de Producción / mes:</b>	<b>Dimensiones Generales (mm)</b>				
<b>Peso (gr.):</b>	<b>Precio Unitario:</b>	<b>Precio por mayor:</b> \$ NA	<b>Largo:</b> 420	<b>Ancho:</b> 300	<b>Alto:</b> 140	<b>Diámetro:</b> NA
<b>Artesano:</b> Marcelino Chasoy		<b>Teléfono:</b> NA				

<b>Grupo o Taller:</b> Rescate Kmentza	<b>Departamento:</b> Putumayo	<b>Ciudad:</b> Sibundoy
<b>Certificado Hecho a Mano</b> Si <input type="checkbox"/> No <input checked="" type="checkbox"/>	<b>Localidad</b> <input checked="" type="checkbox"/> Vereda <input type="checkbox"/> Resguardo <input type="checkbox"/> : Sibundoy	

**Observaciones:**

<b>Responsable:</b> José Francisco Argotty B.	<b>Dibujante:</b> José Francisco Argotty B.
<b>Aprobado por:</b> Jorge Mejía	<b>Fecha:</b> 11/2009 Referente(s) <input type="checkbox"/> Línea <input checked="" type="checkbox"/> Muestra <input type="checkbox"/>



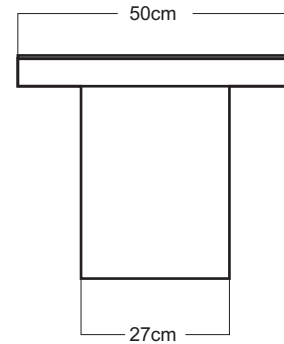
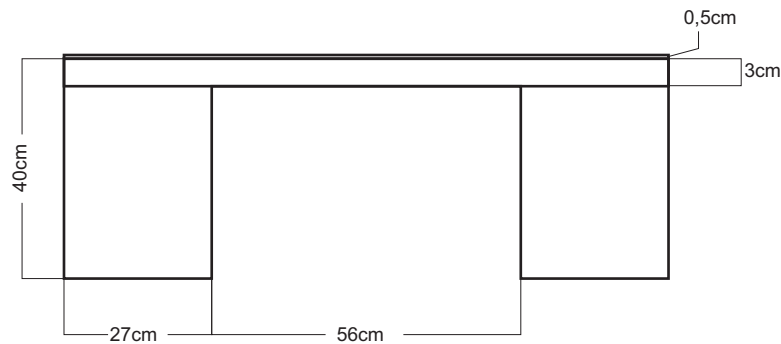
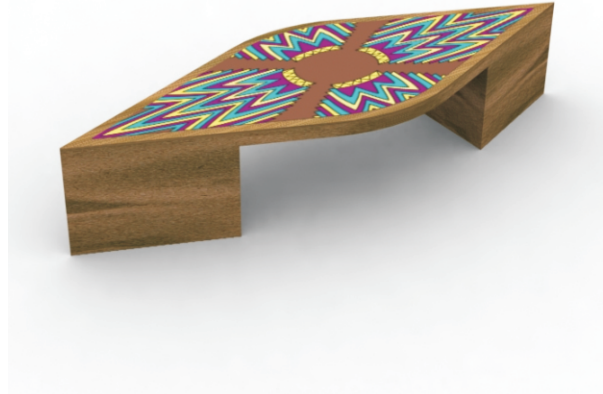
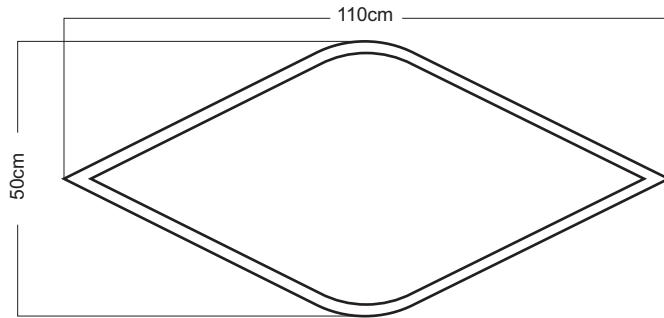

1	Mesas	mad. urapan	80%
1	Aplique	chaquiras	80%
No.	Pieza	Material	Cant. o %
<b>Tabla de Componentes</b>			

<b>Nombre de la Pieza:</b> Mesa Yagé	<b>Referencia:</b> Yagé 1	<b>ESC.</b> X:X	<b>Hoja No.</b> 1
<b>Oficio:</b> Carpintería	<b>Técnica:</b> Aplique de Chaquiras	<b>Materia Prima:</b> Madera urapan, insumos para acabados y chaquiras	

**Especificaciones Técnicas:** Plantillado para corte y simetría de la pieza, corte de la madera, pulido. Plantillado de la textura para el aplique de chaquiras, acabados naturales con aceite mineral y goma laca.

<b>Color:</b> Natural / Amarillo		<b>Capacidad de Producción / mes:</b>		<b>Dimensiones Generales (mm)</b>			
<b>Peso (gr.):</b>	<b>Precio Unitario:</b>	<b>Precio por mayor:</b> \$ NA		<b>Largo:</b> 500	<b>Ancho:</b> 1200	<b>Alto:</b> 400	<b>Diámetro:</b> NA
<b>Artesano:</b> Heriberto Chicunque			<b>Teléfono:</b> NA				
<b>Grupo o Taller:</b> Talladores Beneficiarios Capacitaciones CDA				<b>Departamento:</b> Putumayo		<b>Ciudad:</b> Sibundoy	
<b>Certificado Hecho a Mano</b> Si No <input checked="" type="checkbox"/>				<b>Localidad</b> <input checked="" type="checkbox"/> Vereda <input type="checkbox"/> Resguardo <input type="checkbox"/> : Sibundoy			

**Observaciones:**

<b>Responsable:</b> José Francisco Argotty B.	<b>Dibujante:</b> José Francisco Argotty B.	Terminada <input type="checkbox"/> En proceso <input type="checkbox"/>
<b>Aprobado por:</b> Jorge Mejía	<b>Fecha:</b> 11/2009 Referente(s) <input type="checkbox"/> Línea <input checked="" type="checkbox"/> Muestra <input checked="" type="checkbox"/>	

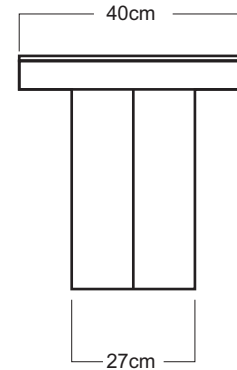
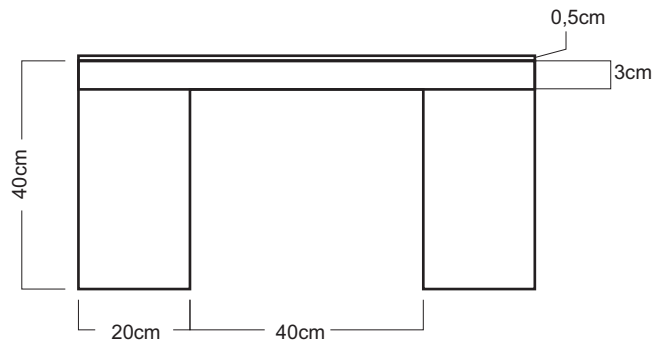
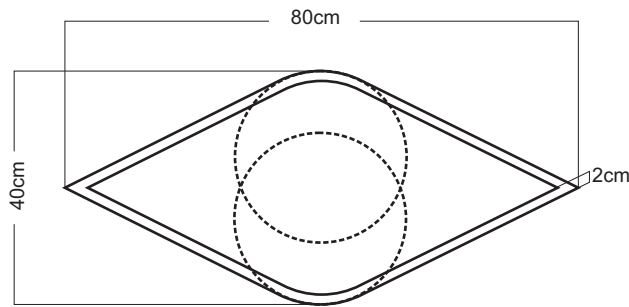

1	Mesas	mad. urapan	80%
1	Aplique	chaquira	80%
No.	Pieza	Material	Cant. o %
<b>Tabla de Componentes</b>			

<b>Nombre de la Pieza:</b> Mesa Yagé	<b>Referencia:</b> Yagé 1	<b>ESC.</b> X:X	<b>Hoja No.</b> 1
<b>Oficio:</b> Carpintería	<b>Técnica:</b> Aplique de Chaquira	<b>Materia Prima:</b> Madera urapan, insumos para acabados y chaquira	

**Especificaciones Técnicas:** Plantillado para corte y simetría de la pieza, corte de la madera, pulido. Plantillado de la textura para el aplique de chaquira, acabados naturales con aceite mineral y goma laca.

<b>Color:</b> Natural / Amarillo		<b>Capacidad de Producción / mes:</b>		<b>Dimensiones Generales (mm)</b>			
<b>Peso (gr.):</b>	<b>Precio Unitario:</b>	<b>Precio por mayor:</b> \$ NA		<b>Largo:</b> 400	<b>Ancho:</b> 800	<b>Alto:</b> 400	<b>Diámetro:</b> NA
<b>Artesano:</b> Heriberto Chicunque		<b>Teléfono:</b> NA					
<b>Grupo o Taller:</b> Talladores Beneficiarios Capacitaciones CDA				<b>Departamento:</b> Putumayo		<b>Ciudad:</b> Sibundoy	
<b>Certificado Hecho a Mano</b> Si No <input checked="" type="checkbox"/>				<b>Localidad</b> <input checked="" type="checkbox"/> Vereda <input type="checkbox"/> Resguardo <input type="checkbox"/> : Sibundoy			

**Observaciones:**

<b>Responsable:</b> José Francisco Argotty B.	<b>Dibujante:</b> José Francisco Argotty B.	<b>Terminada</b> <input type="checkbox"/>	<b>En proceso</b> <input type="checkbox"/>
<b>Aprobado por:</b> Jorge Mejía	<b>Fecha:</b> 11/2009	<b>Referente(s)</b> <input type="checkbox"/>	<b>Línea</b> <input checked="" type="checkbox"/> <b>Muestra</b> <input checked="" type="checkbox"/>

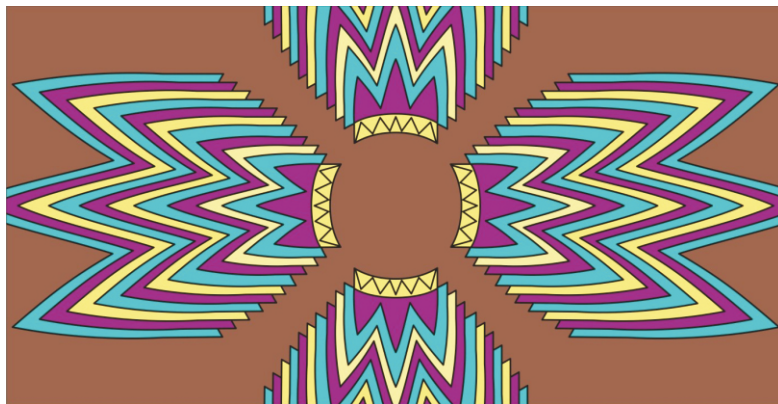

1	Mesas	mad. urapan	80%
1	Aplique	chaquira	80%
No.	Pieza	Material	Cant. o %
Tabla de Componentes			

Nombre de la Pieza: Mesa Yagé	Referencia: Yagé 1	ESC. X:X	Hoja No. 1
Oficio: Carpintería	Técnica: Aplique de Chaquira	Materia Prima: Madera urapan, insumos para acabados y chaquira	

Especificaciones Técnicas: Plantillado para corte y simetría de la pieza, corte de la madera, pulido. Plantillado de la textura para el aplique de chaquira, acabados naturales con aceite mineral y goma laca.

Color: Natural / Amarillo	Capacidad de Producción / mes:	Dimensiones Generales (mm)				
Peso (gr.):	Precio Unitario:	Precio por mayor: \$ NA	Largo: NA	Ancho: NA	Alto: NA	Diámetro: NA
Artesano: Heriberto Chicunqe		Teléfono: NA				
Grupo o Taller: Talladores Beneficiarios Capacitaciones CDA			Departamento: Putumayo		Ciudad: Sibundoy	
Certificado Hecho a Mano Si No <input checked="" type="checkbox"/>			Localidad <input checked="" type="checkbox"/> Vereda <input type="checkbox"/> Resguardo <input type="checkbox"/> : Sibundoy			

Observaciones:

Responsable: José Francisco Argotty B.	Dibujante: José Francisco Argotty B.	Terminada <input type="checkbox"/>	En proceso <input type="checkbox"/>
Aprobado por: Jorge Mejía	Fecha: 11/2009	Referente(s) <input type="checkbox"/>	Línea <input checked="" type="checkbox"/> Muestra <input checked="" type="checkbox"/>

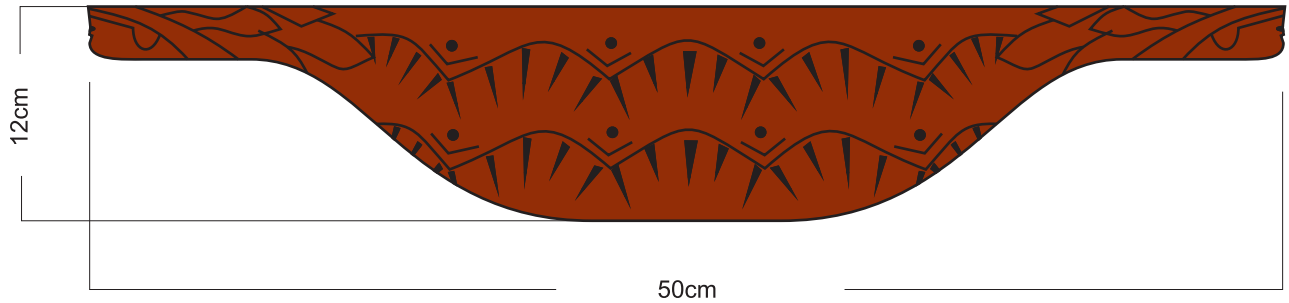
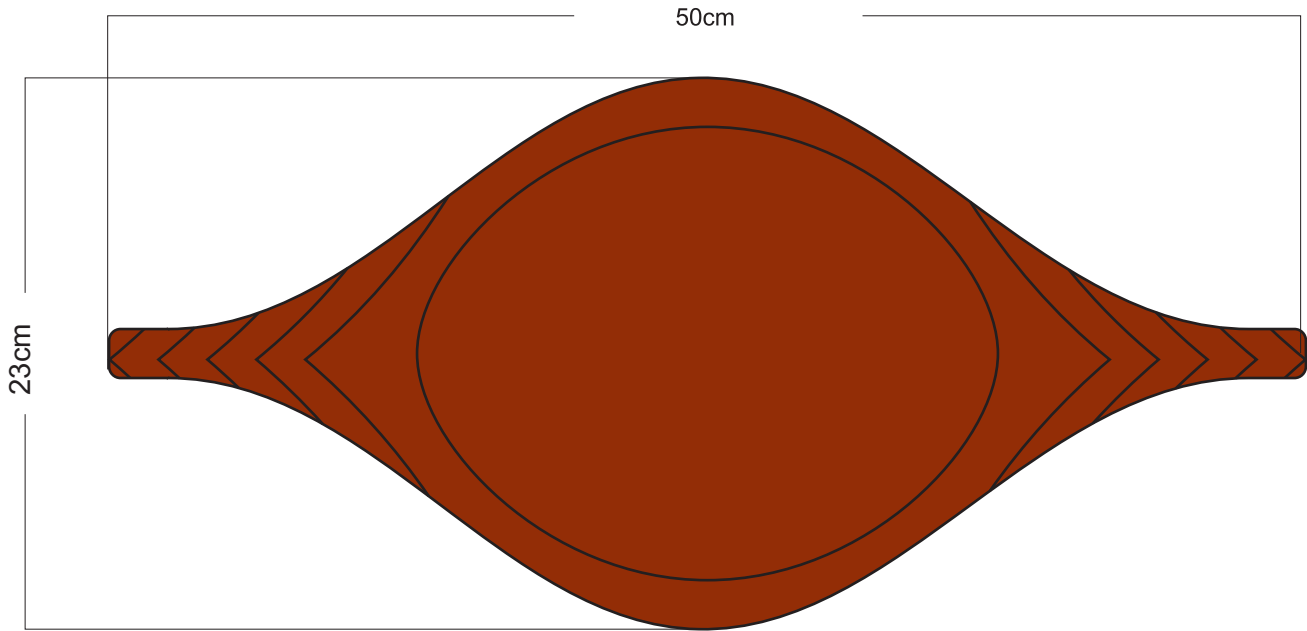

1	Ensaladera	mad. urapan	100%
No.	Pieza	Material	Cant. o %
Tabla de Componentes			

Nombre de la Pieza: Ensaladera Colono	Referencia: CO.1	ESC. X:X	Hoja No. 1
Oficio: Talla	Técnica: Talla en madera	Materia Prima: Madera urapan e insumos para acabados	

Especificaciones Técnicas: Plantillado para corte y simetría de la pieza, talla en madera, acabados naturales.

Color: Natural / café	Capacidad de Producción / mes:	Dimensiones Generales (mm)				
Peso (gr.):	Precio Unitario:	Precio por mayor: \$ NA	Largo: 230	Ancho: 500	Alto: 120	Diámetro: NA
Artesano: Evelio Gómez		Teléfono: NA				

Grupo o Taller: Talladores Beneficiarios Capacitaciones CDA	Departamento: Putumayo	Ciudad: Sibundoy
Certificado Hecho a Mano Si No <input checked="" type="checkbox"/>	Localidad <input checked="" type="checkbox"/> Vereda <input type="checkbox"/> Resguardo <input type="checkbox"/> : Sibundoy	

Observaciones:

Responsable: José Francisco Argotty B.	Dibujante: José Francisco Argotty B.	Terminada <input type="checkbox"/> En proceso <input type="checkbox"/>
Aprobado por: Jorge Mejía	Fecha: 11/2009 Referente(s) <input type="checkbox"/> Línea <input checked="" type="checkbox"/> Muestra <input checked="" type="checkbox"/>	





1	Ensaladera	mad. urapan	100%
No.	Pieza	Material	Cant. o %
<b>Tabla de Componentes</b>			

<b>Nombre de la Pieza:</b> Ensaladera Colono	<b>Referencia:</b> CO.1	<b>ESC.</b> X:X	<b>Hoja No.</b> 1
<b>Oficio:</b> Talla	<b>Técnica:</b> Talla en madera	<b>Materia Prima:</b> Madera urapan e insumos para acabados	

**Especificaciones Técnicas:** Plantillado para corte y simetría de la pieza, talla en madera, acabados naturales.

<b>Color:</b> Natural / café	<b>Capacidad de Producción / mes:</b>	<b>Dimensiones Generales (mm)</b>				
<b>Peso (gr.):</b>	<b>Precio Unitario:</b>	<b>Precio por mayor:</b> \$ NA	<b>Largo:</b> 230	<b>Ancho:</b> 500	<b>Alto:</b> 120	<b>Diámetro:</b> NA
<b>Artesano:</b> Evelio Gómez		<b>Teléfono:</b> NA				

<b>Grupo o Taller:</b> Talladores Beneficiarios Capacitaciones CDA	<b>Departamento:</b> Putumayo	<b>Ciudad:</b> Sibundoy
<b>Certificado Hecho a Mano</b> Si No <input checked="" type="checkbox"/>	<b>Localidad</b> <input checked="" type="checkbox"/> Vereda <input type="checkbox"/> Resguardo <input type="checkbox"/> : Sibundoy	

**Observaciones:**

<b>Responsable:</b> José Francisco Argotty B.	<b>Dibujante:</b> José Francisco Argotty B.	Terminada <input type="checkbox"/> En proceso <input type="checkbox"/>
<b>Aprobado por:</b> Jorge Mejía	<b>Fecha:</b> 11/2009	
		<b>Referente(s)</b> <input type="checkbox"/> <b>Línea</b> <input checked="" type="checkbox"/> <b>Muestra</b> <input checked="" type="checkbox"/>

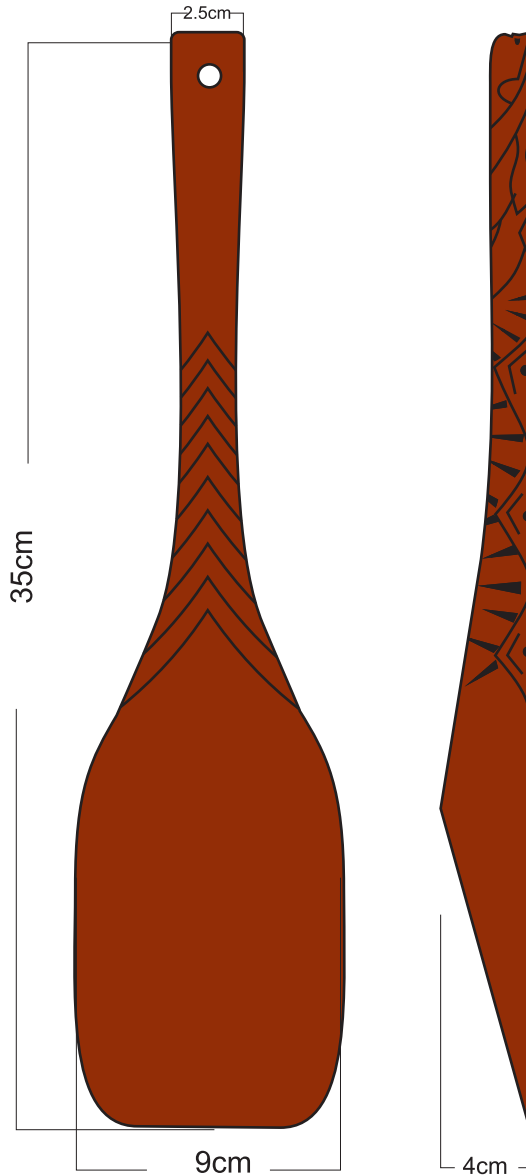

No.	Pieza	Material	Cant. o %
1	Espátula	mad. urapan	100%
Tabla de Componentes			

Nombre de la Pieza: Espátula Colono	Referencia: CO.1	ESC. X:X	Hoja No. 1
Oficio: Talla	Técnica: Talla en madera	Materia Prima: Madera urapan e insumos para acabados	

Especificaciones Técnicas: Plantillado para corte y simetría de la pieza, talla en madera, acabados naturales.

Color: Natural / café	Capacidad de Producción / mes:	Dimensiones Generales (mm)				
Peso (gr.):	Precio Unitario:	Precio por mayor: \$ NA	Largo: 40	Ancho: 90	Alto: 350	Diámetro: NA
Artesano: Evelio Gómez		Teléfono: NA				
Grupo o Taller: Talladores Beneficiarios Capacitaciones CDA			Departamento: Putumayo		Ciudad: Sibundoy	
Certificado Hecho a Mano Si No <input checked="" type="checkbox"/>			Localidad <input checked="" type="checkbox"/> Vereda <input type="checkbox"/> Resguardo <input type="checkbox"/> : Sibundoy			

Observaciones:

Responsable: José Francisco Argotty B.	Dibujante: José Francisco Argotty B.	Terminada <input type="checkbox"/>	En proceso <input type="checkbox"/>
Aprobado por: Jorge Mejía	Fecha: 11/2009	Referente(s) <input type="checkbox"/>	Línea <input checked="" type="checkbox"/> Muestra <input checked="" type="checkbox"/>





1	Espátula	mad. urapan	100%
No.	Pieza	Material	Cant. o %
<b>Tabla de Componentes</b>			

<b>Nombre de la Pieza:</b> Espátula Colono	<b>Referencia:</b> CO.1	<b>ESC.</b> X:X	<b>Hoja No.</b> 1
<b>Oficio:</b> Talla	<b>Técnica:</b> Talla en madera	<b>Materia Prima:</b> Madera urapan e insumos para acabados	

**Especificaciones Técnicas:** Plantillado para corte y simetría de la pieza, talla en madera, acabados naturales.

<b>Color:</b> Natural / café	<b>Capacidad de Producción / mes:</b>	<b>Dimensiones Generales (mm)</b>				
<b>Peso (gr.):</b>	<b>Precio Unitario:</b>	<b>Precio por mayor:</b> \$ NA	<b>Largo:</b> 40	<b>Ancho:</b> 90	<b>Alto:</b> 350	<b>Diámetro:</b> NA
<b>Artesano:</b> Evelio Gómez		<b>Teléfono:</b> NA				

<b>Grupo o Taller:</b> Talladores Beneficiarios Capacitaciones CDA	<b>Departamento:</b> Putumayo	<b>Ciudad:</b> Sibundoy
<b>Certificado Hecho a Mano</b> Si No <input checked="" type="checkbox"/>	<b>Localidad</b> <input checked="" type="checkbox"/> Vereda <input type="checkbox"/> Resguardo <input type="checkbox"/> : Sibundoy	

**Observaciones:**

<b>Responsable:</b> José Francisco Argotty B.	<b>Dibujante:</b> José Francisco Argotty B.	<b>Referente(s)</b> <input type="checkbox"/> <b>Línea</b> <input checked="" type="checkbox"/> <b>Muestra</b> <input checked="" type="checkbox"/>
<b>Aprobado por:</b> Jorge Mejía	<b>Fecha:</b> 11/2009	

Terminada  
En proceso



No.	Pieza	Material	Cant. o %
1	Cuchara	mad. Urapan	100%
Tabla de Componentes			

Nombre de la Pieza: Cuchara Colono	Referencia: CO.1	ESC. X:X	Hoja No. 1
Oficio: Talla	Técnica: Talla en madera	Materia Prima: Madera urapan e insumos para acabados	

Especificaciones Técnicas: Plantillado para corte y simetría de la pieza, talla en madera, acabados naturales.

Color: Natural / café	Capacidad de Producción / mes:	Dimensiones Generales (mm)				
Peso (gr.):	Precio Unitario:	Precio por mayor: \$ NA	Largo: 40	Ancho: 90	Alto: 350	Diámetro: NA
Artesano: Evelio Gómez		Teléfono: NA				
Grupo o Taller: Talladores Beneficiarios Capacitaciones CDA			Departamento: Putumayo		Ciudad: Sibundoy	
Certificado Hecho a Mano Si No <input checked="" type="checkbox"/>			Localidad <input checked="" type="checkbox"/> Vereda <input type="checkbox"/> Resguardo <input type="checkbox"/> : Sibundoy			

Observaciones:

Responsable: José Francisco Argotty B.	Dibujante: José Francisco Argotty B.	Terminada <input type="checkbox"/>	En proceso <input type="checkbox"/>
Aprobado por: Jorge Mejía	Fecha: 11/2009	Referente(s) <input type="checkbox"/>	Línea <input checked="" type="checkbox"/> Muestra <input checked="" type="checkbox"/>



No.	Pieza	Material	Cant. o %
1	Cuchara	mad. Urapan	100%
Tabla de Componentes			

<b>Nombre de la Pieza:</b> Cuchara Colono	<b>Referencia:</b> CO.1	<b>ESC.</b> X:X	<b>Hoja No.</b> 1
<b>Oficio:</b> Talla	<b>Técnica:</b> Talla en madera	<b>Materia Prima:</b> Madera urapan e insumos para acabados	

**Especificaciones Técnicas:** Plantillado para corte y simetría de la pieza, talla en madera, acabados naturales.

<b>Color:</b> Natural / café	<b>Capacidad de Producción / mes:</b>	<b>Dimensiones Generales (mm)</b>				
<b>Peso (gr.):</b>	<b>Precio Unitario:</b>	<b>Precio por mayor:</b> \$ NA	<b>Largo:</b> 40	<b>Ancho:</b> 90	<b>Alto:</b> 350	<b>Diámetro:</b> NA
<b>Artesano:</b> Evelio Gómez		<b>Teléfono:</b> NA				

<b>Grupo o Taller:</b> Talladores Beneficiarios Capacitaciones CDA	<b>Departamento:</b> Putumayo	<b>Ciudad:</b> Sibundoy
<b>Certificado Hecho a Mano</b> Si <input type="checkbox"/> No <input checked="" type="checkbox"/>	<b>Localidad</b> <input checked="" type="checkbox"/> Vereda <input type="checkbox"/> Resguardo <input type="checkbox"/> : Sibundoy	

**Observaciones:**

<b>Responsable:</b> José Francisco Argotty B.	<b>Dibujante:</b> José Francisco Argotty B.	
<b>Aprobado por:</b> Jorge Mejía	<b>Fecha:</b> 11/2009	<b>Referente(s)</b> <input type="checkbox"/> <b>Línea</b> <input checked="" type="checkbox"/> <b>Muestra</b> <input checked="" type="checkbox"/>

Terminada   
En proceso

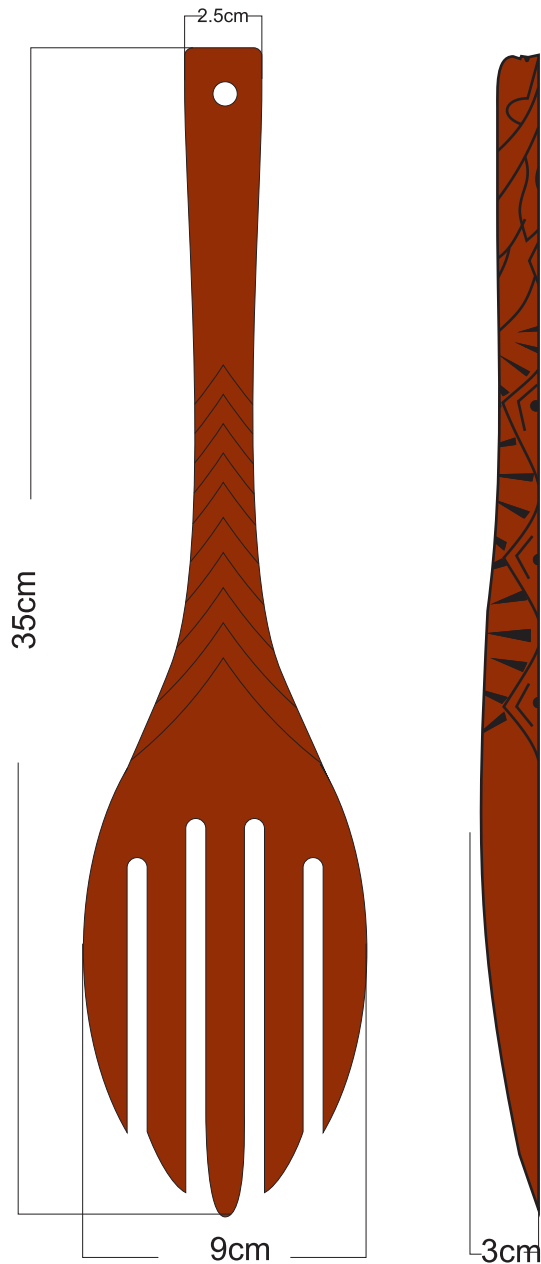

No.	Pieza	Material	Cant. o %
1	Cuchara	mad. urapan	100%
Tabla de Componentes			

<b>Nombre de la Pieza:</b> Cuchara Colono	<b>Referencia:</b> CO.1	<b>ESC.</b> X:X	<b>Hoja No.</b> 1
<b>Oficio:</b> Talla	<b>Técnica:</b> Talla en madera	<b>Materia Prima:</b> Madera urapan e insumos para acabados	

**Especificaciones Técnicas:** Plantillado para corte y simetría de la pieza, talla en madera, acabados naturales.

<b>Color:</b> Natural / café	<b>Capacidad de Producción / mes:</b>		<b>Dimensiones Generales (mm)</b>			
<b>Peso (gr.):</b>	<b>Precio Unitario:</b>	<b>Precio por mayor:</b> \$ NA	<b>Largo:</b> 30	<b>Ancho:</b> 90	<b>Alto:</b> 350	<b>Diámetro:</b> NA
<b>Artesano:</b> Evelio Gómez		<b>Teléfono:</b> NA				
<b>Grupo o Taller:</b> Talladores Beneficiarios Capacitaciones CDA			<b>Departamento:</b> Putumayo		<b>Ciudad:</b> Sibundoy	
<b>Certificado Hecho a Mano</b> Si No <input checked="" type="checkbox"/>			<b>Localidad</b> <input checked="" type="checkbox"/> Vereda <input type="checkbox"/> Resguardo <input type="checkbox"/> : Sibundoy			

**Observaciones:**

<b>Responsable:</b> José Francisco Argotty B.	<b>Dibujante:</b> José Francisco Argotty B.		<b>Terminada</b> <input type="checkbox"/>	<b>En proceso</b> <input type="checkbox"/>
<b>Aprobado por:</b> Jorge Mejía	<b>Fecha:</b> 11/2009	<b>Referente(s)</b> <input type="checkbox"/>	<b>Línea</b> <input checked="" type="checkbox"/>	<b>Muestra</b> <input checked="" type="checkbox"/>



**FORMATO  
ficha de producto  
y planos técnicos  
carta**

**CÓDIGO FORFAT24 V1**  
**FECHA: 2008**



1	Cuchara	mad. urapan	100%
No.	Pieza	Material	Cant. o %
<b>Tabla de Componentes</b>			

<b>Nombre de la Pieza:</b> Cuchara Colono	<b>Referencia:</b> CO.1	<b>ESC.</b> X:X	<b>Hoja No.</b> 1
<b>Oficio:</b> Talla	<b>Técnica:</b> Talla en madera	<b>Materia Prima:</b> Madera urapan e insumos para acabados	

**Especificaciones Técnicas:** Plantillado para corte y simetría de la pieza, talla en madera, acabados naturales.

<b>Color:</b> Natural / café	<b>Capacidad de Producción / mes:</b>	<b>Dimensiones Generales (mm)</b>				
<b>Peso (gr.):</b>	<b>Precio Unitario:</b>	<b>Precio por mayor:</b> \$ NA	<b>Largo:</b> 30	<b>Ancho:</b> 90	<b>Alto:</b> 350	<b>Diámetro:</b> NA
<b>Artesano:</b> Evelio Gómez		<b>Teléfono:</b> NA				

<b>Grupo o Taller:</b> Talladores Beneficiarios Capacitaciones CDA	<b>Departamento:</b> Putumayo	<b>Ciudad:</b> Sibundoy
<b>Certificado Hecho a Mano</b> Si <input type="checkbox"/> No <input checked="" type="checkbox"/>	<b>Localidad</b> <input checked="" type="checkbox"/> Vereda <input type="checkbox"/> Resguardo <input type="checkbox"/> : Sibundoy	

**Observaciones:**

<b>Responsable:</b> José Francisco Argotty B.	<b>Dibujante:</b> José Francisco Argotty B.	<b>Referente(s)</b> <input type="checkbox"/> <b>Línea</b> <input checked="" type="checkbox"/> <b>Muestra</b> <input checked="" type="checkbox"/>
<b>Aprobado por:</b> Jorge Mejía	<b>Fecha:</b> 11/2009	

Terminada   
En proceso

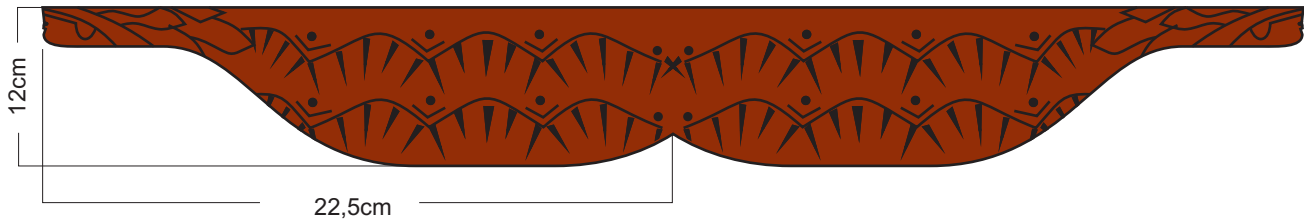
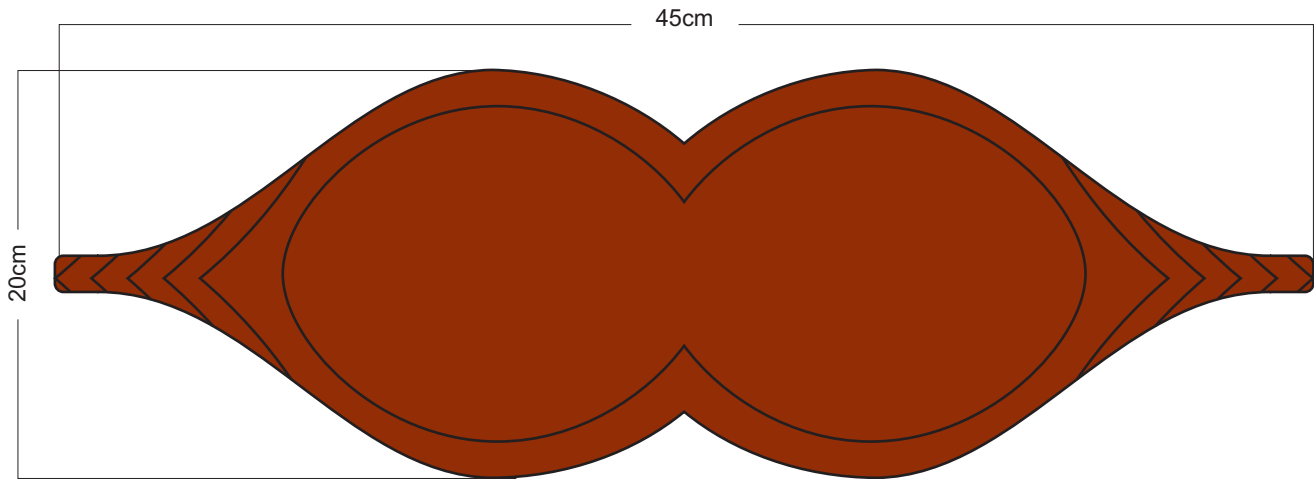

No.	Pieza	Material	Cant. o %
1	Cuenco	mad. urapan	100%
Tabla de Componentes			

Nombre de la Pieza: Cuencos Colono	Referencia: CO.1	ESC. X:X	Hoja No. 1
Oficio: Talla	Técnica: Talla en madera	Materia Prima: Madera urapan e insumos para acabados	

Especificaciones Técnicas: Plantillado para corte y simetría de la pieza, talla en madera, acabados naturales.

Color: Natural / café	Capacidad de Producción / mes:	Dimensiones Generales (mm)				
Peso (gr.):	Precio Unitario:	Precio por mayor: \$ NA	Largo: 160	Ancho: 300	Alto: 100	Diámetro: NA
Artesano: Evelio Gómez		Teléfono: NA				

Grupo o Taller: Talladores Beneficiarios Capacitaciones CDA	Departamento: Putumayo	Ciudad: Sibundoy
Certificado Hecho a Mano Si No <input checked="" type="checkbox"/>	Localidad <input checked="" type="checkbox"/> Vereda <input type="checkbox"/> Resguardo <input type="checkbox"/> Sibundoy	

Observaciones:

Responsable: José Francisco Argotty B.	Dibujante: José Francisco Argotty B.
Aprobado por: Jorge Mejía	Fecha: 11/2009 Referente(s) <input type="checkbox"/> Línea <input checked="" type="checkbox"/> Muestra <input checked="" type="checkbox"/>





1	Cuenco	mad. urapan	100%
No.	Pieza	Material	Cant. o %

**Tabla de Componentes**

<b>Nombre de la Pieza:</b> Cuencos Colono	<b>Referencia:</b> CO.1	<b>ESC.</b> X:X	<b>Hoja No.</b> 1
<b>Oficio:</b> Talla	<b>Técnica:</b> Talla en madera	<b>Materia Prima:</b> Madera urapan e insumos para acabados	

**Especificaciones Técnicas:** Plantillado para corte y simetría de la pieza, talla en madera, acabados naturales.

<b>Color:</b> Natural / café	<b>Capacidad de Producción / mes:</b>	<b>Dimensiones Generales (mm)</b>				
<b>Peso (gr.):</b>	<b>Precio Unitario:</b>	<b>Precio por mayor:</b> \$ NA	<b>Largo:</b> 160	<b>Ancho:</b> 300	<b>Alto:</b> 100	<b>Diámetro:</b> NA
<b>Artesano:</b> Evelio Gómez		<b>Teléfono:</b> NA				

<b>Grupo o Taller:</b> Talladores Beneficiarios Capacitaciones CDA	<b>Departamento:</b> Putumayo	<b>Ciudad:</b> Sibundoy
<b>Certificado Hecho a Mano</b> Si <input type="checkbox"/> No <input checked="" type="checkbox"/>	<b>Localidad</b> <input checked="" type="checkbox"/> Vereda <input type="checkbox"/> Resguardo <input type="checkbox"/> : Sibundoy	

**Observaciones:**

<b>Responsable:</b> José Francisco Argotty B.	<b>Dibujante:</b> José Francisco Argotty B.
<b>Aprobado por:</b> Jorge Mejía	<b>Fecha:</b> 11/2009 Referente(s) <input type="checkbox"/> Línea <input checked="" type="checkbox"/> Muestra <input checked="" type="checkbox"/>

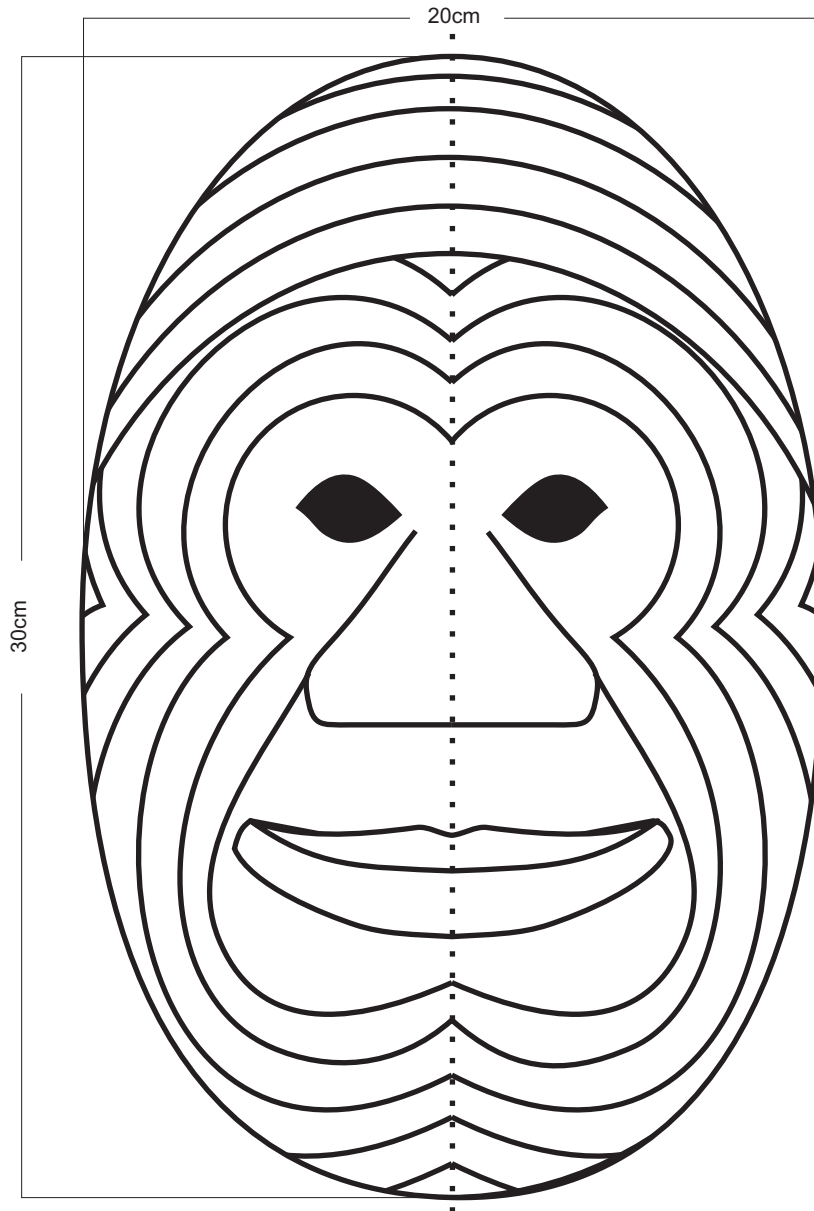

No.	Pieza	Material	Cant. o %
1	Mascara	mad. sauce	100%
Tabla de Componentes			

<b>Nombre de la Pieza:</b> Mascara Agredas 1	<b>Referencia:</b> Agredas	<b>ESC.</b> X:X	<b>Hoja No.</b> 1
<b>Oficio:</b> Talla	<b>Técnica:</b> Talla en madera	<b>Materia Prima:</b> Madera sauce e insumos para acabados	

**Especificaciones Técnicas:** Plantillado para corte y simetría de la pieza, talla en madera, acabados naturales.

<b>Color:</b> Natural / café	<b>Capacidad de Producción / mes:</b>	<b>Dimensiones Generales (mm)</b>				
<b>Peso (gr.):</b>	<b>Precio Unitario:</b>	<b>Precio por mayor:</b> \$ NA	<b>Largo:</b> 100	<b>Ancho:</b> 200	<b>Alto:</b> 300	<b>Diámetro:</b> NA
<b>Artesano:</b> Pedro Agreda		<b>Teléfono:</b> NA				

<b>Grupo o Taller:</b> Talladores Beneficiarios Capacitaciones CDA	<b>Departamento:</b> Putumayo	<b>Ciudad:</b> Sibundoy
<b>Certificado Hecho a Mano</b> Si <input type="checkbox"/> No <input checked="" type="checkbox"/>	<b>Localidad</b> <input checked="" type="checkbox"/> Vereda <input type="checkbox"/> Resguardo <input type="checkbox"/> : Sibundoy	

**Observaciones:**

<b>Responsable:</b> José Francisco Argotty B.	<b>Dibujante:</b> José Francisco Argotty B.	<b>Terminada</b> <input type="checkbox"/>	<b>En proceso</b> <input type="checkbox"/>	
<b>Aprobado por:</b> Jorge Mejía	<b>Fecha:</b> 11/2009			<b>Referente(s)</b> <input type="checkbox"/>



No.	Pieza	Material	Cant. o %
1	Mascara	mad. sauce	100%
Tabla de Componentes			

Nombre de la Pieza: Mascara Agredas 1	Referencia: Agredas	ESC. X:X	Hoja No. 1
Oficio: Talla	Técnica: Talla en madera	Materia Prima: Madera sauce e insumos para acabados	

<p>Especificaciones Técnicas: Plantillado para corte y simetría de la pieza, talla en madera, acabados naturales.</p>

Color: Natural / café	Capacidad de Producción / mes:	Dimensiones Generales (mm)				
Peso (gr.):	Precio Unitario:	Precio por mayor: \$ NA	Largo: 100	Ancho: 200	Alto: 300	Diámetro: NA
Artesano: Pedro Agreda		Teléfono: NA				

Grupo o Taller: Talladores Beneficiarios Capacitaciones CDA	Departamento: Putumayo	Ciudad: Sibundoy
Certificado Hecho a Mano Si No <input checked="" type="checkbox"/>	Localidad <input checked="" type="checkbox"/> Vereda <input type="checkbox"/> Resguardo <input type="checkbox"/> Sibundoy	

Observaciones:	

Responsable: José Francisco Argotty B.	Dibujante: José Francisco Argotty B.		
Aprobado por: Jorge Mejía	Fecha: 11/2009	Referente(s) <input type="checkbox"/> Línea <input checked="" type="checkbox"/> Muestra <input checked="" type="checkbox"/>	

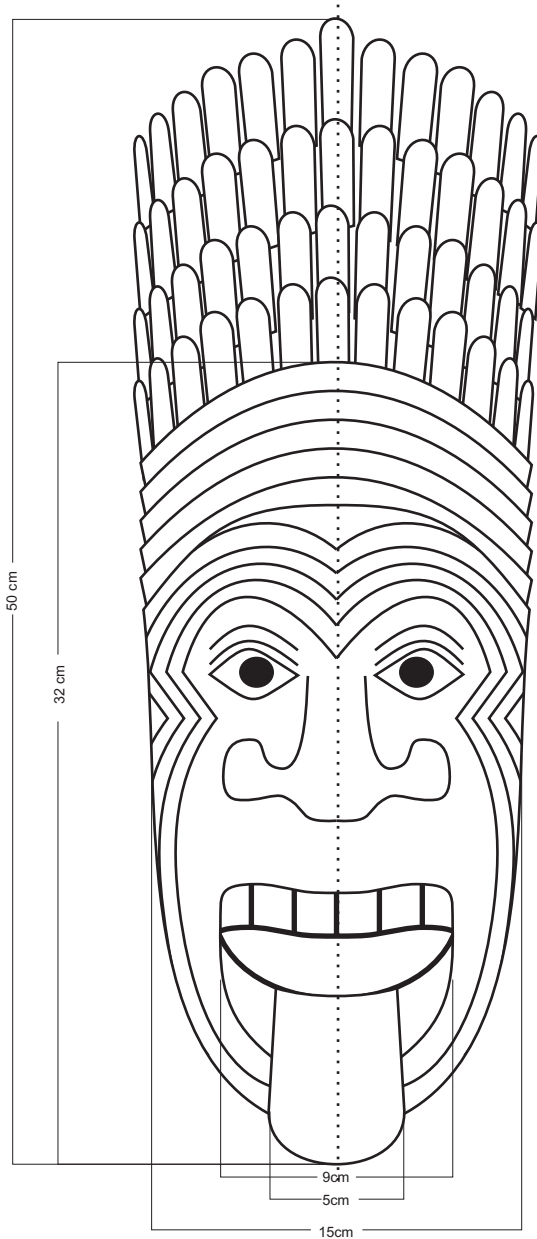

No.	Pieza	Material	Cant. o %
1	Mascara	mad. Sauce	100%
Tabla de Componentes			

<b>Nombre de la Pieza:</b> Mascara Agredas 2	<b>Referencia:</b> Agredas	<b>ESC.</b> X:X	<b>Hoja No.</b> 1
<b>Oficio:</b> Talla	<b>Técnica:</b> Talla en madera	<b>Materia Prima:</b> Madera sauce e insumos para acabados	

**Especificaciones Técnicas:** Plantillado para corte y simetría de la pieza, talla en madera, acabados naturales.

<b>Color:</b> Natural / café	<b>Capacidad de Producción / mes:</b>	<b>Dimensiones Generales (mm)</b>				
<b>Peso (gr.):</b>	<b>Precio Unitario:</b>	<b>Precio por mayor:</b> \$ NA	<b>Largo:</b> 120	<b>Ancho:</b> 150	<b>Alto:</b> 500	<b>Diámetro:</b> NA
<b>Artesano:</b> Carlos Agreda		<b>Teléfono:</b> NA				

<b>Grupo o Taller:</b> Talladores Beneficiarios Capacitaciones CDA	<b>Departamento:</b> Putumayo	<b>Ciudad:</b> Sibundoy
<b>Certificado Hecho a Mano</b> Si <input type="checkbox"/> No <input checked="" type="checkbox"/>	<b>Localidad</b> <input checked="" type="checkbox"/> Vereda <input type="checkbox"/> Resguardo <input type="checkbox"/> : Sibundoy	

**Observaciones:**

<b>Responsable:</b> José Francisco Argotty B.	<b>Dibujante:</b> José Francisco Argotty B.
<b>Aprobado por:</b> Jorge Mejía	<b>Fecha:</b> 11/2009 Referente(s) <input type="checkbox"/> Línea <input checked="" type="checkbox"/> Muestra <input checked="" type="checkbox"/>



1	Mascara	mad. Sauce	100%
No.	Pieza	Material	Cant. o %
<b>Tabla de Componentes</b>			

<b>Nombre de la Pieza:</b> Mascara Agredas 2	<b>Referencia:</b> Agredas	<b>ESC.</b> X:X	<b>Hoja No.</b> 1
<b>Oficio:</b> Talla	<b>Técnica:</b> Talla en madera	<b>Materia Prima:</b> Madera sauce e insumos para acabados	

**Especificaciones Técnicas:** Plantillado para corte y simetría de la pieza, talla en madera, acabados naturales.

<b>Color:</b> Natural / café	<b>Capacidad de Producción / mes:</b>	<b>Dimensiones Generales (mm)</b>				
<b>Peso (gr.):</b>	<b>Precio Unitario:</b>	<b>Precio por mayor:</b> \$ NA	<b>Largo:</b> 120	<b>Ancho:</b> 150	<b>Alto:</b> 500	<b>Diámetro:</b> NA
<b>Artesano:</b> Carlos Agreda		<b>Teléfono:</b> NA				

<b>Grupo o Taller:</b> Talladores Beneficiarios Capacitaciones CDA	<b>Departamento:</b> Putumayo	<b>Ciudad:</b> Sibundoy
<b>Certificado Hecho a Mano</b> Si No <input checked="" type="checkbox"/>	<b>Localidad</b> <input checked="" type="checkbox"/> Vereda <input type="checkbox"/> Resguardo <input type="checkbox"/> : Sibundoy	

**Observaciones:**

<b>Responsable:</b> José Francisco Argotty B.	<b>Dibujante:</b> José Francisco Argotty B.	<b>Referente(s)</b> <input type="checkbox"/> <b>Línea</b> <input checked="" type="checkbox"/> <b>Muestra</b> <input checked="" type="checkbox"/>
<b>Aprobado por:</b> Jorge Mejía	<b>Fecha:</b> 11/2009	



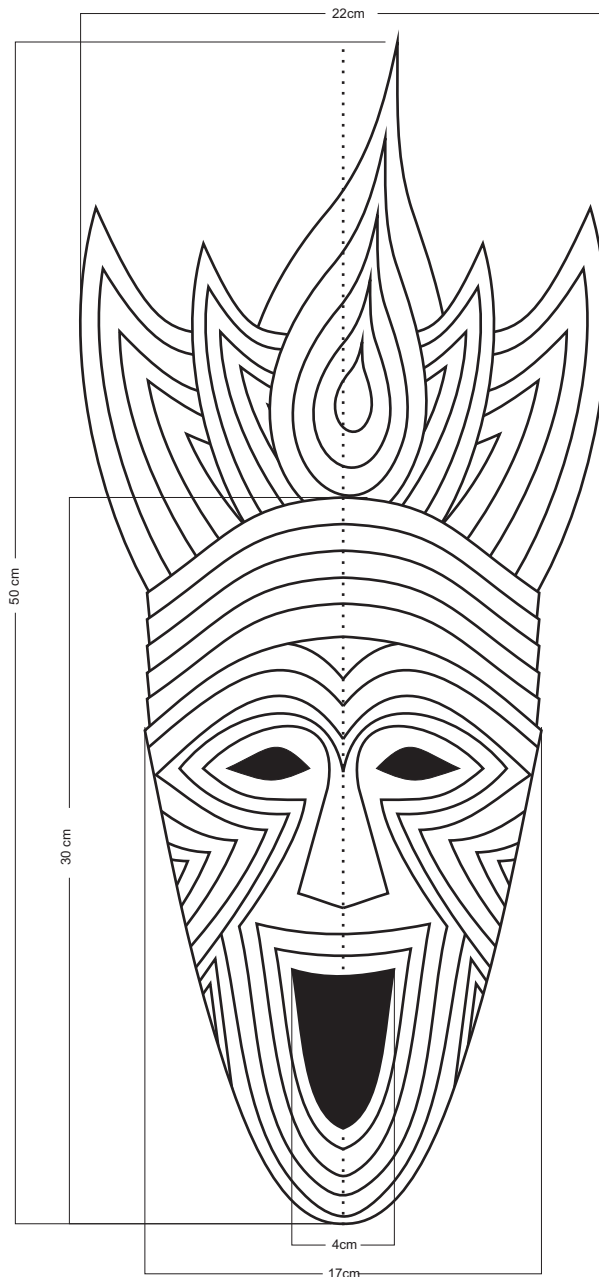

No.	Pieza	Material	Cant. o %
1	Mascara	mad. Sauce	100%
Tabla de Componentes			

<b>Nombre de la Pieza:</b> Mascara Agredas 3	<b>Referencia:</b> Agredas	<b>ESC.</b> X:X	<b>Hoja No.</b> 1
<b>Oficio:</b> Talla	<b>Técnica:</b> Talla en madera	<b>Materia Prima:</b> Madera sauce e insumos para acabados	

**Especificaciones Técnicas:** Plantillado para corte y simetría de la pieza, talla en madera, acabados naturales.

<b>Color:</b> Natural / café	<b>Capacidad de Producción / mes:</b>	<b>Dimensiones Generales (mm)</b>				
<b>Peso (gr.):</b>	<b>Precio Unitario:</b>	<b>Precio por mayor:</b> \$ NA	<b>Largo:</b> 120	<b>Ancho:</b> 170	<b>Alto:</b> 500	<b>Diámetro:</b> NA
<b>Artesano:</b> Carlos Agreda		<b>Teléfono:</b> NA				

<b>Grupo o Taller:</b> Talladores Beneficiarios Capacitaciones CDA	<b>Departamento:</b> Putumayo	<b>Ciudad:</b> Sibundoy
<b>Certificado Hecho a Mano</b> Si <input type="checkbox"/> No <input checked="" type="checkbox"/>	<b>Localidad</b> <input checked="" type="checkbox"/> Vereda <input type="checkbox"/> Resguardo <input type="checkbox"/> : Sibundoy	

**Observaciones:**

<b>Responsable:</b> José Francisco Argotty B.	<b>Dibujante:</b> José Francisco Argotty B.
<b>Aprobado por:</b> Jorge Mejía	<b>Fecha:</b> 11/2009 Referente(s) <input type="checkbox"/> Línea <input checked="" type="checkbox"/> Muestra <input checked="" type="checkbox"/>

Terminada   
En proceso





No.	Pieza	Material	Cant. o %
1	Mascara	mad. Sauce	100%
<b>Tabla de Componentes</b>			

<b>Nombre de la Pieza:</b> Mascara Agredas 3	<b>Referencia:</b> Agredas	<b>ESC.</b> X:X	<b>Hoja No.</b> 1
<b>Oficio:</b> Talla	<b>Técnica:</b> Talla en madera	<b>Materia Prima:</b> Madera sauce e insumos para acabados	

**Especificaciones Técnicas:** Plantillado para corte y simetría de la pieza, talla en madera, acabados naturales.

<b>Color:</b> Natural / café	<b>Capacidad de Producción / mes:</b>	<b>Dimensiones Generales (mm)</b>				
<b>Peso (gr.):</b>	<b>Precio Unitario:</b>	<b>Precio por mayor:</b> \$ NA	<b>Largo:</b> 120	<b>Ancho:</b> 170	<b>Alto:</b> 500	<b>Diámetro:</b> NA
<b>Artesano:</b> Carlos Agreda		<b>Teléfono:</b> NA				
<b>Grupo o Taller:</b> Talladores Beneficiarios Capacitaciones CDA			<b>Departamento:</b> Putumayo		<b>Ciudad:</b> Sibundoy	
<b>Certificado Hecho a Mano</b> Si No <input checked="" type="checkbox"/>			<b>Localidad</b> <input checked="" type="checkbox"/> Vereda <input type="checkbox"/> Resguardo <input type="checkbox"/> : Sibundoy			

**Observaciones:**

<b>Responsable:</b> José Francisco Argotty B.	<b>Dibujante:</b> José Francisco Argotty B.	<b>Referente(s)</b> <input type="checkbox"/> <b>Línea</b> <input checked="" type="checkbox"/> <b>Muestra</b> <input checked="" type="checkbox"/>
<b>Aprobado por:</b> Jorge Mejía	<b>Fecha:</b> 11/2009	

Terminada   
En proceso

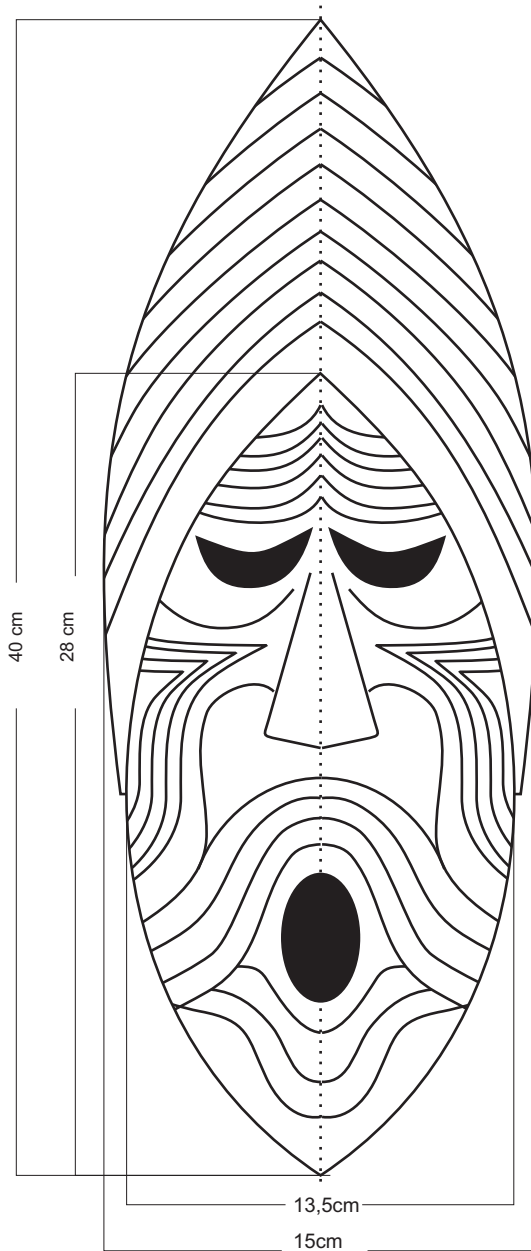

No.	Pieza	Material	Cant. o %
1	Mascara	mad. sauce	100%
Tabla de Componentes			

<b>Nombre de la Pieza:</b> Mascara Agredas 4	<b>Referencia:</b> Agredas	<b>ESC.</b> X:X	<b>Hoja No.</b> 1
<b>Oficio:</b> Talla	<b>Técnica:</b> Talla en madera	<b>Materia Prima:</b> Madera sauce e insumos para acabados	

**Especificaciones Técnicas:** Plantillado para corte y simetría de la pieza, talla en madera, acabados naturales.

<b>Color:</b> Natural / café	<b>Capacidad de Producción / mes:</b>		<b>Dimensiones Generales (mm)</b>			
<b>Peso (gr.):</b>	<b>Precio Unitario:</b>	<b>Precio por mayor: \$ NA</b>	<b>Largo:</b> 120	<b>Ancho:</b> 150	<b>Alto:</b> 400	<b>Diámetro:</b> NA
<b>Artesano:</b> Carlos Agreda		<b>Teléfono:</b> NA				
<b>Grupo o Taller:</b> Talladores Beneficiarios Capacitaciones CDA			<b>Departamento:</b> Putumayo		<b>Ciudad:</b> Sibundoy	
<b>Certificado Hecho a Mano</b> Si <input type="checkbox"/> No <input checked="" type="checkbox"/>			<b>Localidad</b> <input checked="" type="checkbox"/> Vereda <input type="checkbox"/> Resguardo <input type="checkbox"/> : Sibundoy			

**Observaciones:**

<b>Responsable:</b> José Francisco Argotty B.	<b>Dibujante:</b> José Francisco Argotty B.		<b>Referente(s)</b> <input type="checkbox"/>	<b>Línea</b> <input checked="" type="checkbox"/>	<b>Muestra</b> <input checked="" type="checkbox"/>
<b>Aprobado por:</b> Jorge Mejía	<b>Fecha:</b> 11/2009				

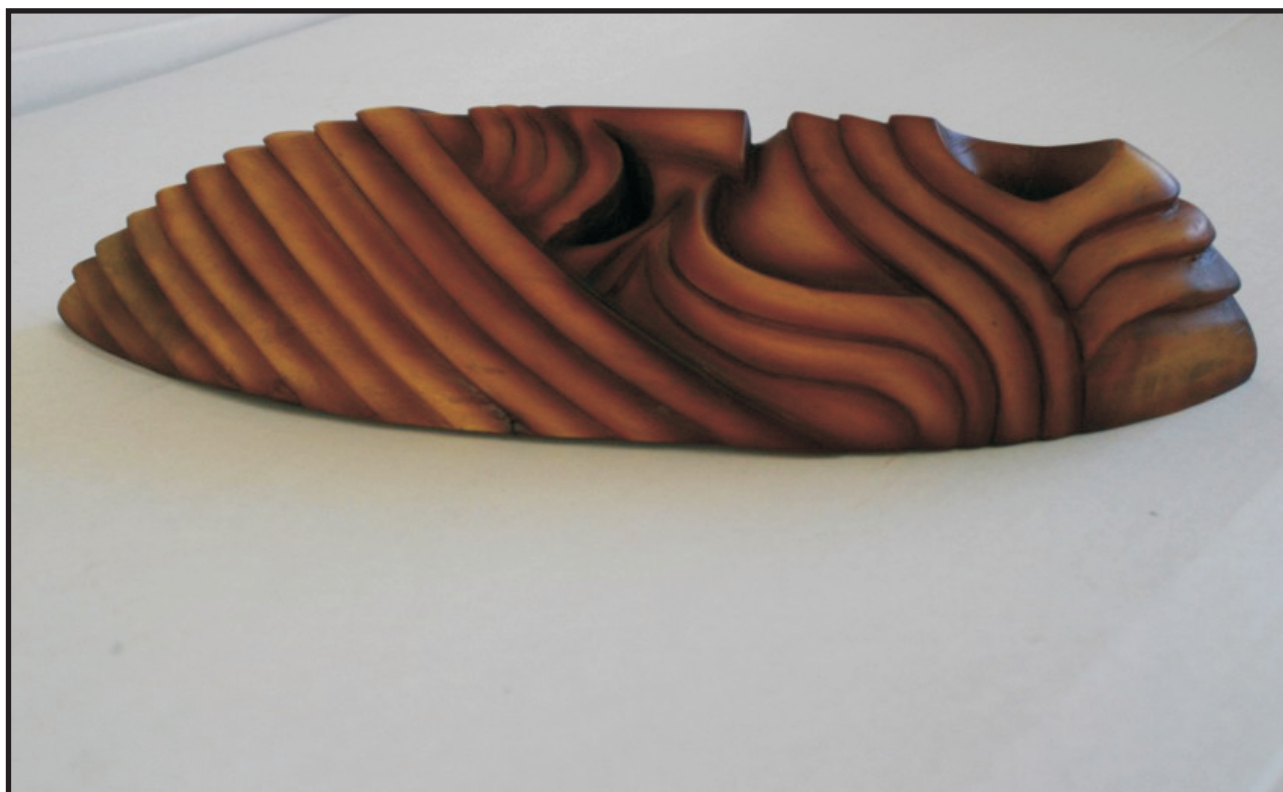

No.	Pieza	Material	Cant. o %
1	Mascara	mad. sauce	100%
Tabla de Componentes			

<b>Nombre de la Pieza:</b> Mascara Agredas 4	<b>Referencia:</b> Agredas	<b>ESC.</b> X:X	<b>Hoja No.</b> 1
<b>Oficio:</b> Talla	<b>Técnica:</b> Talla en madera	<b>Materia Prima:</b> Madera sauce e insumos para acabados	

**Especificaciones Técnicas:** Plantillado para corte y simetría de la pieza, talla en madera, acabados naturales.

<b>Color:</b> Natural / café	<b>Capacidad de Producción / mes:</b>	<b>Dimensiones Generales (mm)</b>				
<b>Peso (gr.):</b>	<b>Precio Unitario:</b>	<b>Precio por mayor:</b> \$ NA	<b>Largo:</b> 120	<b>Ancho:</b> 150	<b>Alto:</b> 400	<b>Diámetro:</b> NA
<b>Artesano:</b> Carlos Agreda		<b>Teléfono:</b> NA				
<b>Grupo o Taller:</b> Talladores Beneficiarios Capacitaciones CDA			<b>Departamento:</b> Putumayo		<b>Ciudad:</b> Sibundoy	
<b>Certificado Hecho a Mano</b> Si No <input checked="" type="checkbox"/>			<b>Localidad</b> <input checked="" type="checkbox"/> Vereda <input type="checkbox"/> Resguardo <input type="checkbox"/> : Sibundoy			

**Observaciones:**

<b>Responsable:</b> José Francisco Argotty B.	<b>Dibujante:</b> José Francisco Argotty B.	<b>Referente(s)</b> <input type="checkbox"/> <b>Línea</b> <input checked="" type="checkbox"/> <b>Muestra</b> <input checked="" type="checkbox"/>
<b>Aprobado por:</b> Jorge Mejía	<b>Fecha:</b> 11/2009	

Terminada  
En proceso

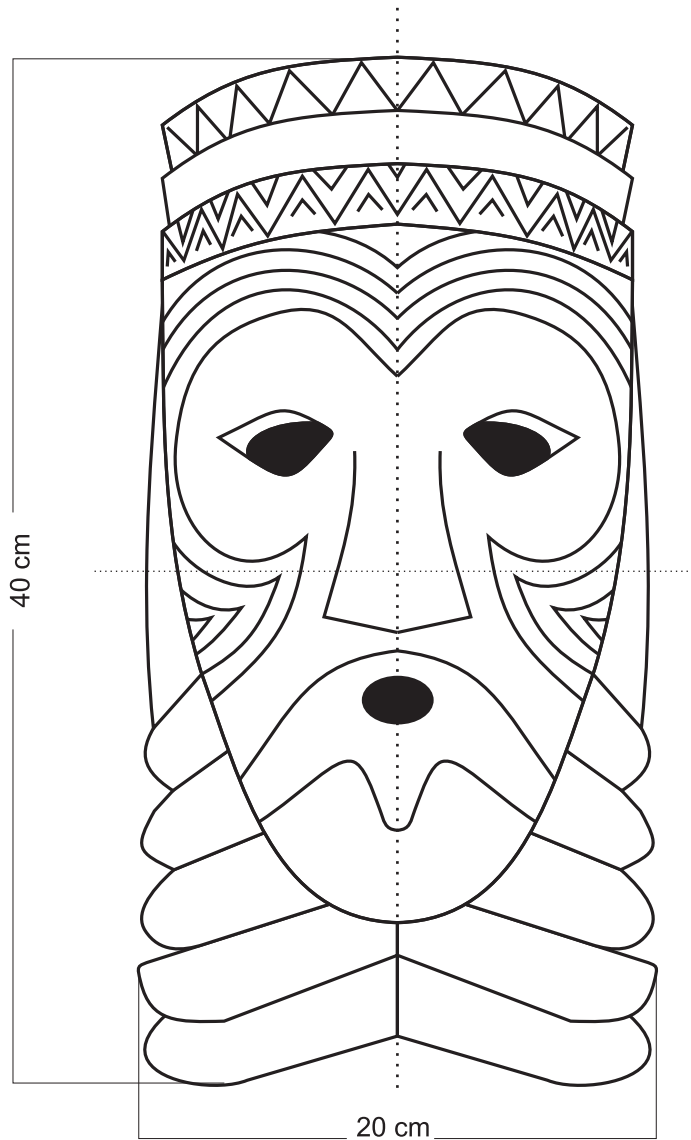

No.	Pieza	Material	Cant. o %
1	Mascara	mad. Sauce	100%
Tabla de Componentes			

<b>Nombre de la Pieza:</b> Mascara Agredas 5	<b>Referencia:</b> Agredas	<b>ESC.</b> X:X	<b>Hoja No.</b> 1
<b>Oficio:</b> Talla	<b>Técnica:</b> Talla en madera	<b>Materia Prima:</b> Madera sauce e insumos para acabados	

**Especificaciones Técnicas:** Plantillado para corte y simetría de la pieza, talla en madera, acabados naturales.

<b>Color:</b> Natural / café	<b>Capacidad de Producción / mes:</b>	<b>Dimensiones Generales (mm)</b>				
<b>Peso (gr.):</b>	<b>Precio Unitario:</b>	<b>Precio por mayor:</b> \$ NA	<b>Largo:</b> 120	<b>Ancho:</b> 200	<b>Alto:</b> 400	<b>Diámetro:</b> NA
<b>Artesano:</b> Franco		<b>Teléfono:</b> NA				

<b>Grupo o Taller:</b> Talladores Beneficiarios Capacitaciones CDA		<b>Departamento:</b> Putumayo		<b>Ciudad:</b> Sibundoy	
<b>Certificado Hecho a Mano</b> Si No <input checked="" type="checkbox"/>		<b>Localidad</b> <input checked="" type="checkbox"/> Vereda <input type="checkbox"/> Resguardo <input type="checkbox"/> Sibundoy			

**Observaciones:**

<b>Responsable:</b> José Francisco Argotty B.	<b>Dibujante:</b> José Francisco Argotty B.	<b>Terminada</b> <input type="checkbox"/>	<b>En proceso</b> <input checked="" type="checkbox"/>
<b>Aprobado por:</b> Jorge Mejía	<b>Fecha:</b> 11/2009	<b>Referente(s)</b> <input type="checkbox"/>	<b>Línea</b> <input checked="" type="checkbox"/> <b>Muestra</b> <input type="checkbox"/>



1	Linea sol	mad. sauce	100%
No.	Pieza	Material	Cant. o %
Tabla de Componentes			

Nombre de la Pieza: Linea Sol		Referencia: Sol	ESC. X:X	Hoja No. 1
Oficio: Talla	Técnica: Talla en madera	Materia Prima: Madera sauce e insumos para acabados		

Especificaciones Técnicas: Plantillado para corte y simetría de la pieza, talla en madera, acabados naturales.

Color: Natural / café		Capacidad de Producción / mes:		Dimensiones Generales (mm)			
Peso (gr.):	Precio Unitario:	Precio por mayor: \$ NA		Largo:	Ancho:	Alto:	Diámetro:
Artesano: Andrés Chindoy	Teléfono: NA			NA	NA	NA	NA

Grupo o Taller: Talladores Beneficiarios Capacitaciones CDA		Departamento: Putumayo		Ciudad: Sibundoy	
Certificado Hecho a Mano Si No <input checked="" type="checkbox"/>		Localidad <input checked="" type="checkbox"/> Vereda <input type="checkbox"/> Resguardo <input type="checkbox"/> Sibundoy			

Observaciones:

Responsable: José Francisco Argotty B.		Dibujante: José Francisco Argotty B.		Terminada <input type="checkbox"/> En proceso <input type="checkbox"/>
Aprobado por: Jorge Mejía		Fecha: 11/2009	Referente(s) <input type="checkbox"/> Línea <input checked="" type="checkbox"/> Muestra <input checked="" type="checkbox"/>	



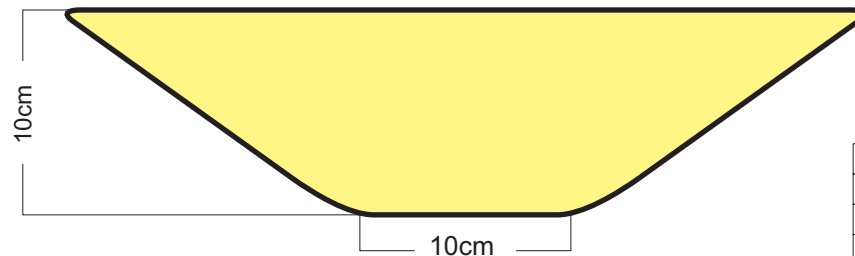
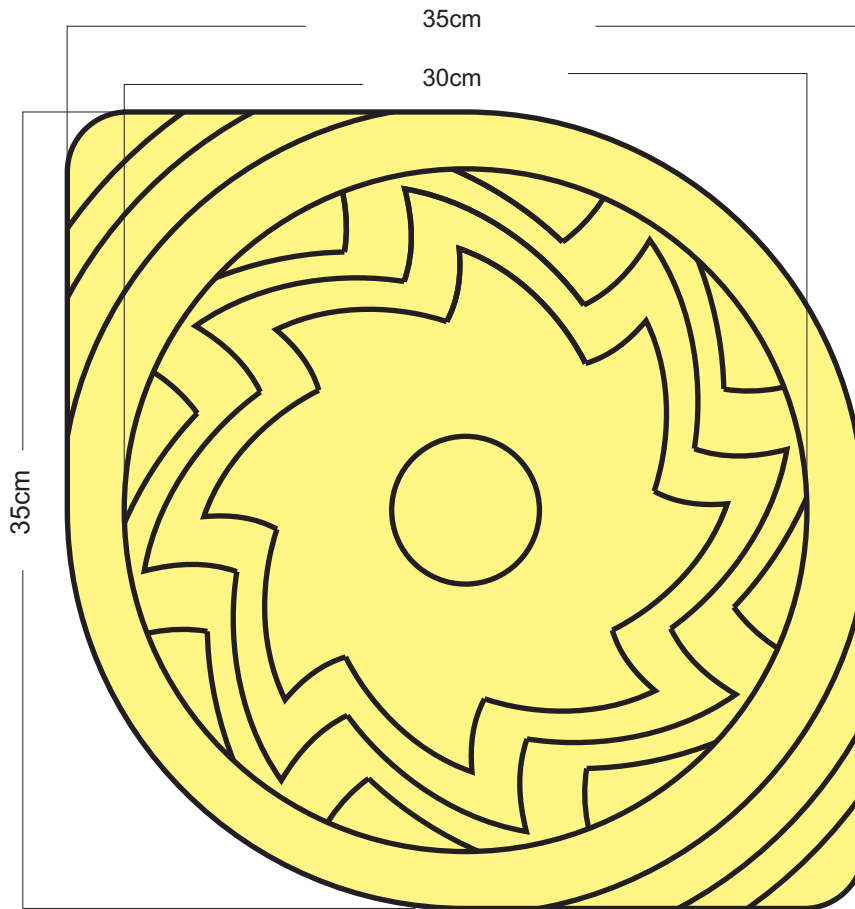

No.	Pieza	Material	Cant. o %
1	Frutero	mad. sauce	100%
Tabla de Componentes			

<b>Nombre de la Pieza:</b> Frutero Sol	<b>Referencia:</b> Sol	<b>ESC.</b> X:X	<b>Hoja No.</b> 1
<b>Oficio:</b> Talla	<b>Técnica:</b> Talla en madera	<b>Materia Prima:</b> Madera sauce e insumos para acabados	

**Especificaciones Técnicas:** Plantillado para corte y simetría de la pieza, talla en madera, acabados naturales.

<b>Color:</b> Natural / café	<b>Capacidad de Producción / mes:</b>	<b>Dimensiones Generales (mm)</b>				
<b>Peso (gr.):</b>	<b>Precio Unitario:</b>	<b>Precio por mayor:</b> \$ NA	<b>Largo:</b> 350	<b>Ancho:</b> 350	<b>Alto:</b> 10	<b>Diámetro:</b> NA
<b>Artesano:</b> Andrés Chindoy		<b>Teléfono:</b> NA				
<b>Grupo o Taller:</b> Talladores Beneficiarios Capacitaciones CDA			<b>Departamento:</b> Putumayo		<b>Ciudad:</b> Sibundoy	
<b>Certificado Hecho a Mano</b> Si <input type="checkbox"/> No <input checked="" type="checkbox"/>			<b>Localidad</b> <input checked="" type="checkbox"/> Vereda <input type="checkbox"/> Resguardo <input type="checkbox"/> : Sibundoy			

**Observaciones:**

<b>Responsable:</b> José Francisco Argotty B.	<b>Dibujante:</b> José Francisco Argotty B.	<b>Referente(s)</b> <input type="checkbox"/>	<b>Línea</b> <input checked="" type="checkbox"/>	<b>Muestra</b> <input checked="" type="checkbox"/>
<b>Aprobado por:</b> Jorge Mejía	<b>Fecha:</b> 11/2009			

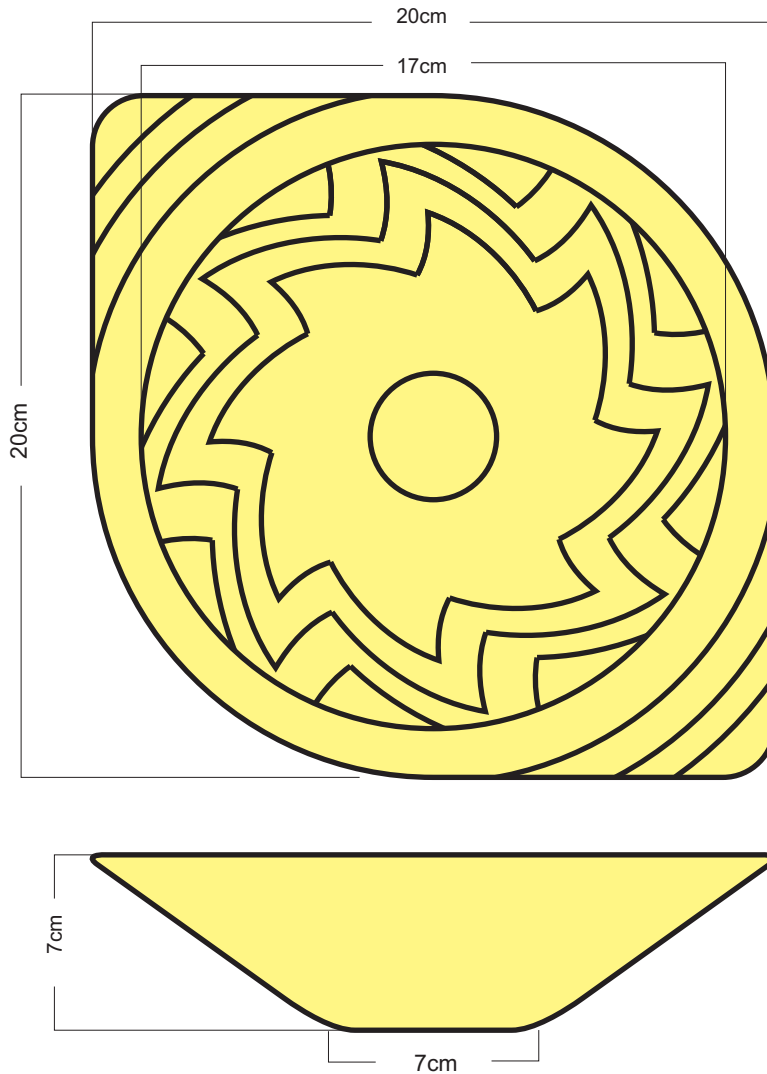

No.	Pieza	Material	Cant. o %
1	Cuencos	mad. sauce	100%
Tabla de Componentes			

<b>Nombre de la Pieza:</b> Cuenco Sol	<b>Referencia:</b> Sol	<b>ESC.</b> X:X	<b>Hoja No.</b> 1
<b>Oficio:</b> Talla	<b>Técnica:</b> Talla en madera	<b>Materia Prima:</b> Madera sauce e insumos para acabados	

**Especificaciones Técnicas:** Plantillado para corte y simetría de la pieza, talla en madera, acabados naturales.

<b>Color:</b> Natural / café	<b>Capacidad de Producción / mes:</b>		<b>Dimensiones Generales (mm)</b>			
<b>Peso (gr.):</b>	<b>Precio Unitario:</b>	<b>Precio por mayor:</b> \$ NA	<b>Largo:</b> 200	<b>Ancho:</b> 200	<b>Alto:</b> 70	<b>Diámetro:</b> NA
<b>Artesano:</b> Andrés Chindoy		<b>Teléfono:</b> NA				
<b>Grupo o Taller:</b> Talladores Beneficiarios Capacitaciones CDA			<b>Departamento:</b> Putumayo		<b>Ciudad:</b> Sibundoy	
<b>Certificado Hecho a Mano</b> Si No <input checked="" type="checkbox"/>			<b>Localidad</b> <input checked="" type="checkbox"/> Vereda <input type="checkbox"/> Resguardo <input type="checkbox"/> : Sibundoy			

**Observaciones:**

<b>Responsable:</b> José Francisco Argotty B.	<b>Dibujante:</b> José Francisco Argotty B.
<b>Aprobado por:</b> Jorge Mejía	<b>Fecha:</b> 11/2009 Referente(s) <input type="checkbox"/> Línea <input checked="" type="checkbox"/> Muestra <input checked="" type="checkbox"/>



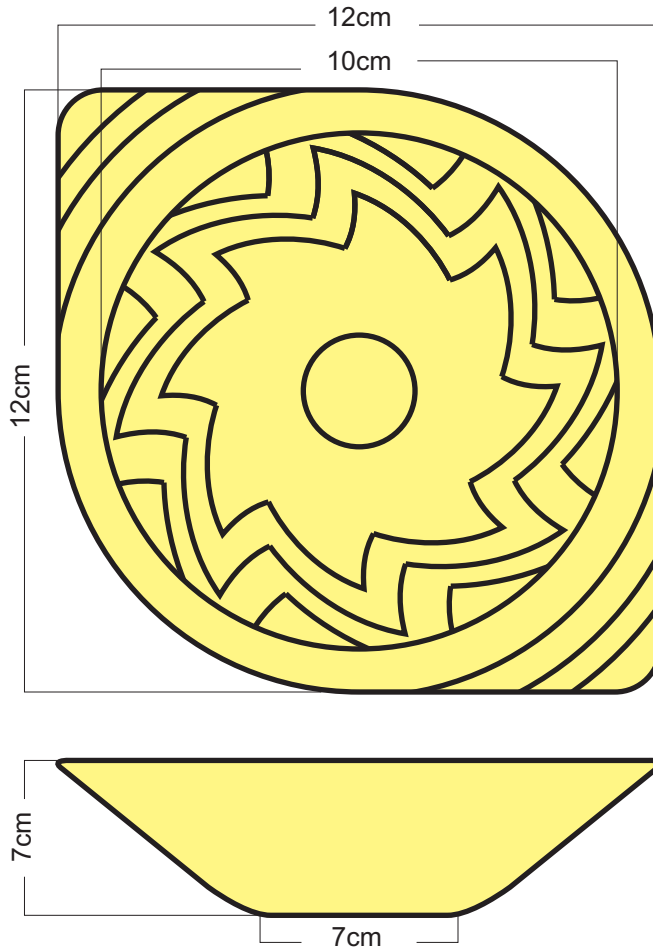

No.	Pieza	Material	Cant. o %
1	Dulcera	mad. sauce	100%
Tabla de Componentes			

Nombre de la Pieza: Dulcera Sol		Referencia: Sol	ESC. X:X	Hoja No. 1
Oficio: Talla	Técnica: Talla en madera	Materia Prima: Madera sauce e insumos para acabados		
Especificaciones Técnicas: Plantillado para corte y simetría de la pieza, talla en madera, acabados naturales.				
Color: Natural / café	Capacidad de Producción / mes:		Dimensiones Generales (mm)	
Peso (gr.):	Precio Unitario:	Precio por mayor: \$ NA	Largo: 120	Ancho: 120
Artesano: Andrés Chindoy		Teléfono: NA	Alto: 70	Diámetro: NA
Grupo o Taller: Talladores Beneficiarios Capacitaciones CDA		Departamento: Putumayo	Ciudad: Sibundoy	
Certificado Hecho a Mano Si No <input checked="" type="checkbox"/>		Localidad <input checked="" type="checkbox"/> Vereda <input type="checkbox"/> Resguardo <input type="checkbox"/> : Sibundoy		
Observaciones:				
Responsable: José Francisco Argotty B.		Dibujante: José Francisco Argotty B.		
Aprobado por: Jorge Mejía		Fecha: 11/2009	Referente(s) <input type="checkbox"/>	Línea <input checked="" type="checkbox"/> Muestra <input checked="" type="checkbox"/>

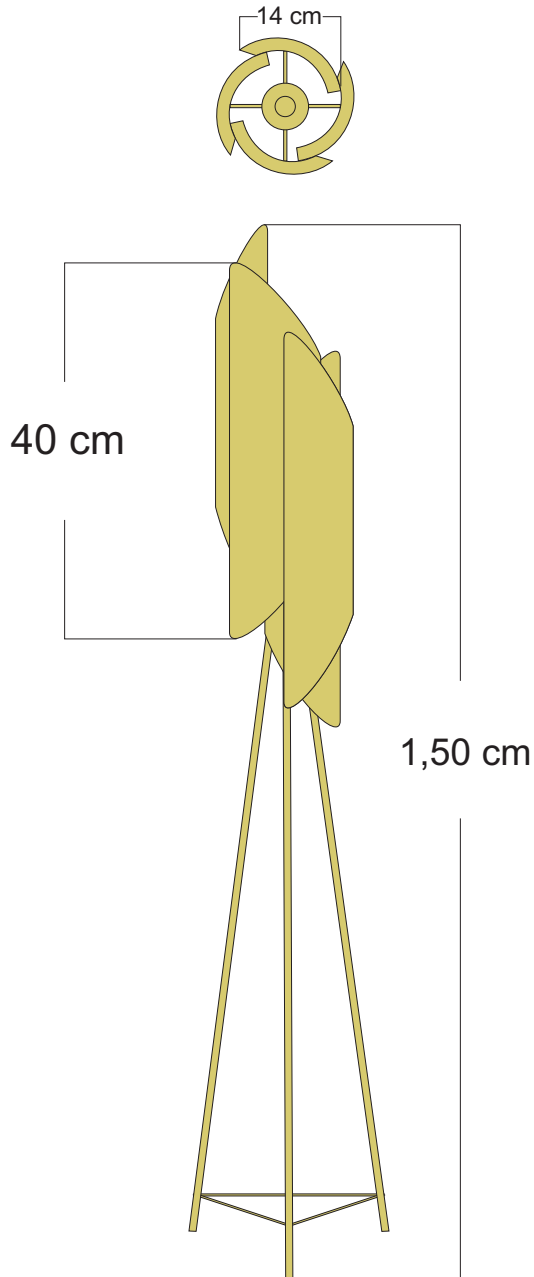

1	Lampara	guadua	80%
2	Parales	madera	20%
No.	Pieza	Material	Cant. o %
Tabla de Componentes			

Nombre de la Pieza: <b>Lampara Duagua</b>	Referencia: <b>Dua1</b>	ESC. <b>X:X</b>	Hoja No. <b>1</b>
Oficio: <b>Carpintería</b>	Técnica: <b>Ensamble de guadua</b>	Materia Prima: <b>Guadua e insumos para acabados</b>	

Especificaciones Técnicas: **Plantillado para corte y simetría de la pieza, corte, ensamble, pulido y acabados naturales.**

Color: <b>Natural / café</b>	Capacidad de Producción / mes:	Dimensiones Generales (mm)				
Peso (gr.):	Precio Unitario:	Precio por mayor: \$ NA	Largo: 250	Ancho: 250	Alto: 1500	Diámetro: NA
Artesano: <b>Andrés Chindoy</b>		Teléfono: <b>NA</b>				
Grupo o Taller: <b>Talladores Beneficiarios Capacitaciones CDA</b>			Departamento: <b>Putumayo</b>		Ciudad: <b>Sibundoy</b>	
Certificado Hecho a Mano Si No <input checked="" type="checkbox"/>			Localidad <input checked="" type="checkbox"/> Vereda <input type="checkbox"/> Resguardo <input type="checkbox"/> : <b>Sibundoy</b>			

Observaciones:

Responsable: <b>Jóse Francisco Argotty B.</b>	Dibujante: <b>Ferney Rodríguez</b>	Terminada <input type="checkbox"/>	En proceso <input type="checkbox"/>
Aprobado por: <b>Jorge Mejía</b>	Fecha: <b>11/2009</b>	Referente(s) <input type="checkbox"/>	Línea <input checked="" type="checkbox"/> Muestra <input checked="" type="checkbox"/>



1	Lampara	guadua	80%
2	Parales	madera	20%
No.	Pieza	Material	Cant. o %
Tabla de Componentes			

Nombre de la Pieza: <b>Lampara Duagua</b>	Referencia: <b>Dua1</b>	ESC. <b>X:X</b>	Hoja No. <b>1</b>
Oficio: <b>Carpinteria</b>	Técnica: <b>Ensamble de guadua</b>	Materia Prima: <b>Guadua e insumos para acabados</b>	

Especificaciones Técnicas: **Plantillado para corte y simetría de la pieza, corte, ensamble, pulido y acabados naturales.**

Color: <b>Natural / café</b>	Capacidad de Producción / mes:	Dimensiones Generales (mm)				
Peso (gr.):	Precio Unitario:	Precio por mayor: \$ NA	Largo: 250	Ancho: 250	Alto: 1500	Diámetro: NA
Artesano: <b>Andrés Chindoy</b>		Teléfono: <b>NA</b>				
Grupo o Taller: <b>Talladores Beneficiarios Capacitaciones CDA</b>			Departamento: <b>Putumayo</b>		Ciudad: <b>Sibundoy</b>	
Certificado Hecho a Mano Si No <input checked="" type="checkbox"/>			Localidad <input checked="" type="checkbox"/> Vereda <input type="checkbox"/> Resguardo <input type="checkbox"/> : <b>Sibundoy</b>			

Observaciones:

Responsable: <b>Jóse Francisco Argotty B.</b>	Dibujante: <b>Ferney Rodríguez</b>	Terminada <input type="checkbox"/>	En proceso <input type="checkbox"/>
Aprobado por: <b>Jorge Mejía</b>	Fecha: <b>11/2009</b>	Referente(s) <input type="checkbox"/>	Línea <input checked="" type="checkbox"/> Muestra <input checked="" type="checkbox"/>

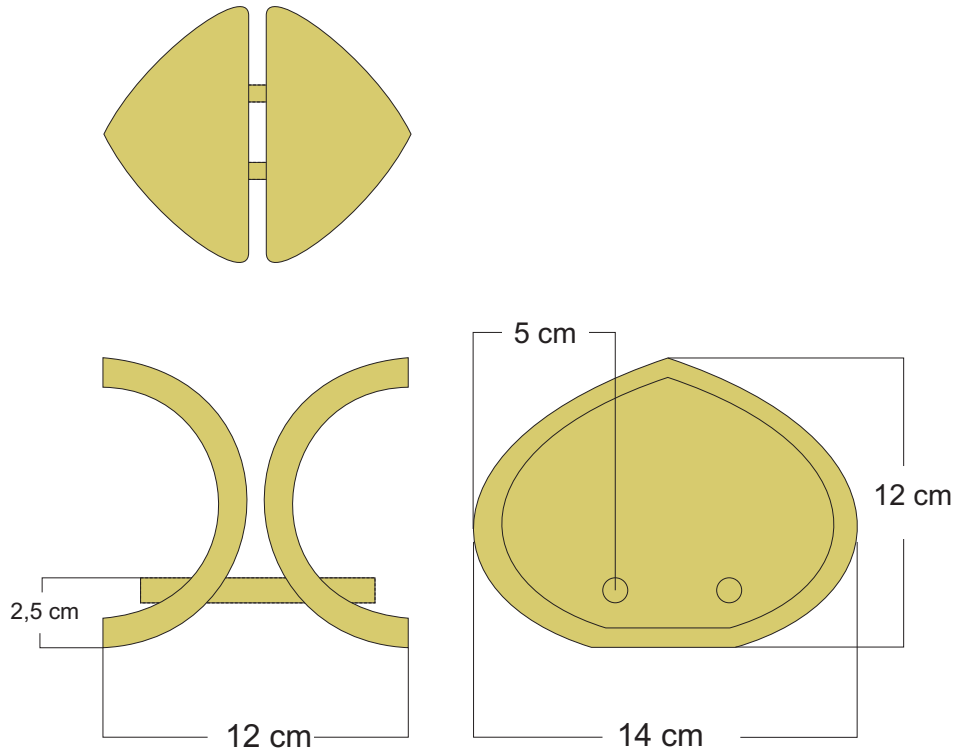

1	Laterales	guadua	90%
2	Separadores	madera	10%
No.	Pieza	Material	Cant. o %
<b>Tabla de Componentes</b>			

Nombre de la Pieza: Servilletero Duagua		Referencia: Dual	ESC. X:X	Hoja No. 1
Oficio: Carpintería	Técnica: Ensamble de guadua	Materia Prima: Guadua e insumos para acabados		

Especificaciones Técnicas: Plantillado para corte y simetría de la pieza, corte, ensamble, pulido y acabados naturales.

Color: Natural / café		Capacidad de Producción / mes:		Dimensiones Generales (mm)			
Peso (gr.):	Precio Unitario:	Precio por mayor: \$ NA		Largo:	Ancho:	Alto:	Diámetro:
Artesano: Andrés Chindoy		Teléfono: NA		250	250	1500	NA
Grupo o Taller: Talladores Beneficiarios Capacitaciones CDA			Departamento: Putumayo		Ciudad: Sibundoy		
Certificado Hecho a Mano Si No <input checked="" type="checkbox"/>			Localidad <input checked="" type="checkbox"/> Vereda <input type="checkbox"/> Resguardo <input type="checkbox"/> : Sibundoy				

Observaciones:

Responsable: José Francisco Argotty B.      Dibujante: Ferney Rodríguez

Aprobado por: Jorge Mejía      Fecha: 11/2009      Referente(s)       Línea       Muestra



1	Laterales	guadua	90%
2	Separadores	madera	10%
No.	Pieza	Material	Cant. o %
Tabla de Componentes			

Nombre de la Pieza: Servilletero Duagua	Referencia: Dual	ESC. X:X	Hoja No. 1
Oficio: Carpintería	Técnica: Ensamble de guadua	Materia Prima: Guadua e insumos para acabados	

Especificaciones Técnicas: Plantillado para corte y simetría de la pieza, corte, ensamble, pulido y acabados naturales.			

Color: Natural / café	Capacidad de Producción / mes:	Dimensiones Generales (mm)				
Peso (gr.):	Precio Unitario:	Precio por mayor: \$ NA	Largo: 250	Ancho: 250	Alto: 1500	Diámetro: NA
Artesano: Andrés Chindoy		Teléfono: NA				
Grupo o Taller: Talladores Beneficiarios Capacitaciones CDA			Departamento: Putumayo		Ciudad: Sibundoy	
Certificado Hecho a Mano Si No <input checked="" type="checkbox"/>			Localidad <input checked="" type="checkbox"/> Vereda <input type="checkbox"/> Resguardo <input type="checkbox"/> : Sibundoy			

Observaciones:	

Responsable: José Francisco Argotty B.	Dibujante: Ferney Rodríguez				
Aprobado por: Jorge Mejía	Fecha: 11/2009	Referente(s) <input type="checkbox"/>	Línea <input checked="" type="checkbox"/>	Muestra <input checked="" type="checkbox"/>	<input type="checkbox"/>

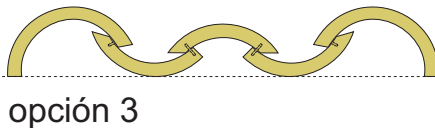
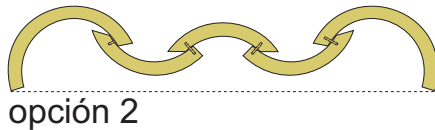
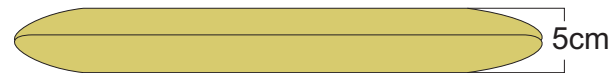
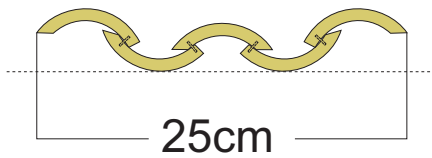
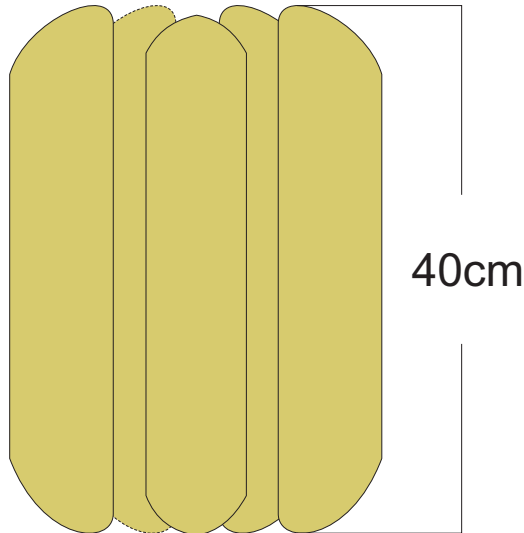

1	Laterales	guadua	90%
2	Separadores	madera	10%
No.	Pieza	Material	Cant. o %
Tabla de Componentes			

Nombre de la Pieza: Frutero Duagua	Referencia: Dual	ESC. X:X	Hoja No. 1
Oficio: Carpintería	Técnica: Ensamble de guadua	Materia Prima: Guadua e insumos para acabados	

Especificaciones Técnicas: Plantillado para corte y simetría de la pieza, corte, ensamble, pulido y acabados naturales.

Color: Natural / café	Capacidad de Producción / mes:	Dimensiones Generales (mm)				
Peso (gr.):	Precio Unitario:	Precio por mayor: \$ NA	Largo: 400	Ancho: 250	Alto: 50	Diámetro: NA
Artesano: Andrés Chindoy		Teléfono: NA				
Grupo o Taller: Talladores Beneficiarios Capacitaciones CDA			Departamento: Putumayo		Ciudad: Sibundoy	
Certificado Hecho a Mano Si No <input checked="" type="checkbox"/>			Localidad <input checked="" type="checkbox"/> Vereda <input type="checkbox"/> Resguardo <input type="checkbox"/> Sibundoy			

Observaciones:

Responsable: José Francisco Argotty B.	Dibujante: Ferney Rodríguez
Aprobado por: Jorge Mejía	Fecha: 11/2009 Referente(s) <input type="checkbox"/> Línea <input checked="" type="checkbox"/> Muestra <input checked="" type="checkbox"/>





1	Laterales	guadua	90%
2	Separadores	madera	10%
No.	Pieza	Material	Cant. o %
Tabla de Componentes			

Nombre de la Pieza: Frutero Duagua	Referencia: Dual	ESC. X:X	Hoja No. 1
Oficio: Carpintería	Técnica: Ensamble de guadua	Materia Prima: Guadua e insumos para acabados	

Especificaciones Técnicas: Plantillado para corte y simetría de la pieza, corte, ensamble, pulido y acabados naturales.

Color: Natural / café	Capacidad de Producción / mes:	Dimensiones Generales (mm)				
Peso (gr.):	Precio Unitario:	Precio por mayor: \$ NA	Largo: 400	Ancho: 250	Alto: 50	Diámetro: NA
Artesano: Andrés Chindoy		Teléfono: NA				
Grupo o Taller: Talladores Beneficiarios Capacitaciones CDA			Departamento: Putumayo		Ciudad: Sibundoy	
Certificado Hecho a Mano Si No <input checked="" type="checkbox"/>			Localidad <input checked="" type="checkbox"/> Vereda <input type="checkbox"/> Resguardo <input type="checkbox"/> Sibundoy			

Observaciones:

Responsable: José Francisco Argotty B.	Dibujante: Ferney Rodríguez	Terminada <input type="checkbox"/>	En proceso <input type="checkbox"/>
Aprobado por: Jorge Mejía	Fecha: 11/2009	Referente(s) <input type="checkbox"/>	Línea <input checked="" type="checkbox"/> Muestra <input checked="" type="checkbox"/>

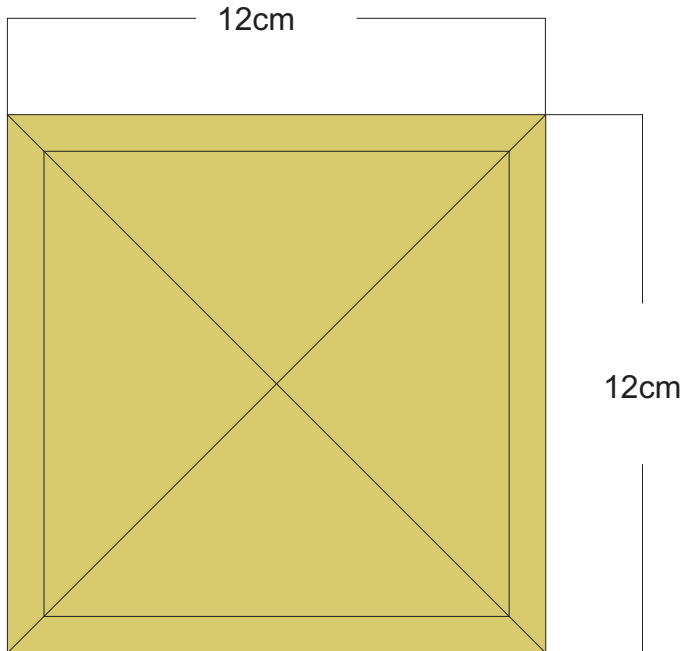

No.	Pieza	Material	Cant. o %
1	Laterales	guadua	100%
Tabla de Componentes			

<b>Nombre de la Pieza:</b> Manicero Duagua	<b>Referencia:</b> Dual	<b>ESC.</b> X:X	<b>Hoja No.</b> 1
<b>Oficio:</b> Carpintería	<b>Técnica:</b> Ensamble de guadua	<b>Materia Prima:</b> Guadua e insumos para acabados	

**Especificaciones Técnicas:** Plantillado para corte y simetría de la pieza, corte, ensamble, pulido y acabados naturales.

<b>Color:</b> Natural / café	<b>Capacidad de Producción / mes:</b>	<b>Dimensiones Generales (mm)</b>				
<b>Peso (gr.):</b>	<b>Precio Unitario:</b>	<b>Precio por mayor:</b> \$ NA	<b>Largo:</b> 120	<b>Ancho:</b> 120	<b>Alto:</b> 60	<b>Diámetro:</b> NA
<b>Artesano:</b> Andrés Chindoy		<b>Teléfono:</b> NA				

<b>Grupo o Taller:</b> Talladores Beneficiarios Capacitaciones CDA	<b>Departamento:</b> Putumayo	<b>Ciudad:</b> Sibundoy
<b>Certificado Hecho a Mano</b> Si <input type="checkbox"/> No <input checked="" type="checkbox"/>	<b>Localidad</b> <input checked="" type="checkbox"/> Vereda <input type="checkbox"/> Resguardo <input type="checkbox"/> : Sibundoy	

**Observaciones:**

<b>Responsable:</b> José Francisco Argotty B.	<b>Dibujante:</b> Ferney Rodríguez	<b>Terminada</b> <input type="checkbox"/>	<b>En proceso</b> <input type="checkbox"/>
<b>Aprobado por:</b> Jorge Mejía	<b>Fecha:</b> 11/2009	<b>Referente(s)</b> <input type="checkbox"/>	<b>Línea</b> <input checked="" type="checkbox"/> <b>Muestra</b> <input checked="" type="checkbox"/>



No.	Pieza	Material	Cant. o %
1	Laterales	guadua	100%
Tabla de Componentes			

<b>Nombre de la Pieza:</b> Manicero Duagua	<b>Referencia:</b> Dual	<b>ESC.</b> X:X	<b>Hoja No.</b> 1
<b>Oficio:</b> Carpintería	<b>Técnica:</b> Ensamble de guadua	<b>Materia Prima:</b> Guadua e insumos para acabados	

**Especificaciones Técnicas:** Plantillado para corte y simetría de la pieza, corte, ensamble, pulido y acabados naturales.

<b>Color:</b> Natural / café	<b>Capacidad de Producción / mes:</b>	<b>Dimensiones Generales (mm)</b>				
<b>Peso (gr.):</b>	<b>Precio Unitario:</b>	<b>Precio por mayor:</b> \$ NA	<b>Largo:</b> 120	<b>Ancho:</b> 120	<b>Alto:</b> 60	<b>Diámetro:</b> NA
<b>Artesano:</b> Andrés Chindoy		<b>Teléfono:</b> NA				

<b>Grupo o Taller:</b> Talladores Beneficiarios Capacitaciones CDA	<b>Departamento:</b> Putumayo	<b>Ciudad:</b> Sibundoy
<b>Certificado Hecho a Mano</b> Si <input type="checkbox"/> No <input checked="" type="checkbox"/>	<b>Localidad</b> <input checked="" type="checkbox"/> Vereda <input type="checkbox"/> Resguardo <input type="checkbox"/> : Sibundoy	

**Observaciones:**

<b>Responsable:</b> José Francisco Argotty B.	<b>Dibujante:</b> Ferney Rodríguez
<b>Aprobado por:</b> Jorge Mejía	<b>Fecha:</b> 11/2009



**FORMATO**  
ficha de producto  
y planos técnicos  
carta

CÓDIGO FORFAT24 V1  
FECHA: 2008

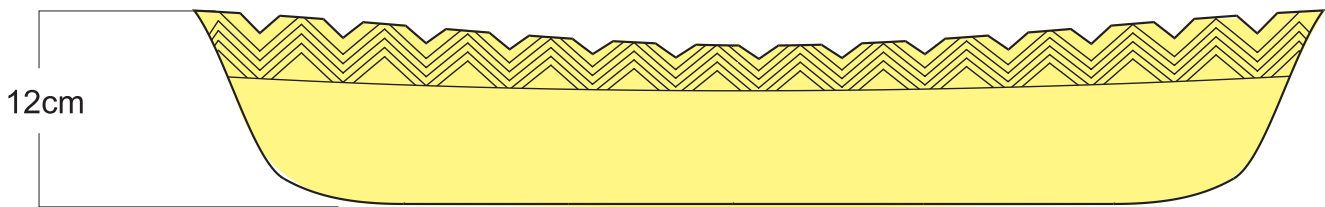

1	Fruteros	madera	100%
No.	Pieza	Material	Cant. o %

Tabla de Componentes

Nombre de la Pieza: Fruteros Festón	Referencia: Carnaval	ESC. X:X	Hoja No. 1
Oficio: Talla	Técnica: Talla en madera	Materia Prima: Madera	

Especificaciones Técnicas: Plantillado para corte y simetría de la pieza, talla en madera, acabados naturales.

Color: Natural / café	Capacidad de Producción / mes:	Dimensiones Generales (mm)				
Peso (gr.):	Precio Unitario:	Precio por mayor: \$ NA	Largo: 250	Ancho: 700	Alto: 120	Diámetro: NA
Artesano: Santiago Chicunque	Teléfono: NA					

Grupo o Taller: Talladores Beneficiarios Capacitaciones CDA	Departamento: Putumayo	Ciudad: Sibundoy
Certificado Hecho a Mano Si No <input checked="" type="checkbox"/>	Localidad <input checked="" type="checkbox"/> Vereda <input type="checkbox"/> Resguardo <input type="checkbox"/> Sibundoy	

Observaciones:

Responsable: José Francisco Argotty B.	Dibujante: José Francisco Argotty B.	Terminada <input type="checkbox"/>	En proceso <input type="checkbox"/>
Aprobado por: Jorge Mejía	Fecha: 11/2009	Referente(s) <input type="checkbox"/>	Línea <input checked="" type="checkbox"/> Muestra <input checked="" type="checkbox"/>



No.	Pieza	Material	Cant. o %
1	Fruteros	madera	100%
Tabla de Componentes			

<b>Nombre de la Pieza:</b> Fruteros Festón	<b>Referencia:</b> Carnaval	<b>ESC.</b> X:X	<b>Hoja No.</b> 1
<b>Oficio:</b> Talla	<b>Técnica:</b> Talla en madera	<b>Materia Prima:</b> Madera	

**Especificaciones Técnicas:** Plantillado para corte y simetría de la pieza, talla en madera, acabados naturales.

<b>Color:</b> Natural / café	<b>Capacidad de Producción / mes:</b>	<b>Dimensiones Generales (mm)</b>				
<b>Peso (gr.):</b>	<b>Precio Unitario:</b>	<b>Precio por mayor:</b> \$ NA	<b>Largo:</b> 250	<b>Ancho:</b> 700	<b>Alto:</b> 120	<b>Diámetro:</b> NA
<b>Artesano:</b> Santiago Chicunque		<b>Teléfono:</b> NA				

<b>Grupo o Taller:</b> Talladores Beneficiarios Capacitaciones CDA	<b>Departamento:</b> Putumayo	<b>Ciudad:</b> Sibundoy
<b>Certificado Hecho a Mano</b> Si No <input checked="" type="checkbox"/>	<b>Localidad</b> <input checked="" type="checkbox"/> Vereda <input type="checkbox"/> Resguardo <input type="checkbox"/> : Sibundoy	

**Observaciones:**

<b>Responsable:</b> José Francisco Argotty B.	<b>Dibujante:</b> José Francisco Argotty B.	Terminada <input type="checkbox"/> En proceso <input type="checkbox"/>
<b>Aprobado por:</b> Jorge Mejía	<b>Fecha:</b> 11/2009	
		<b>Referente(s)</b> <input type="checkbox"/> <b>Línea</b> <input checked="" type="checkbox"/> <b>Muestra</b> <input checked="" type="checkbox"/>



**FORMATO**  
ficha de producto  
y planos técnicos  
carta

CÓDIGO FORFAT24 V1  
FECHA: 2008

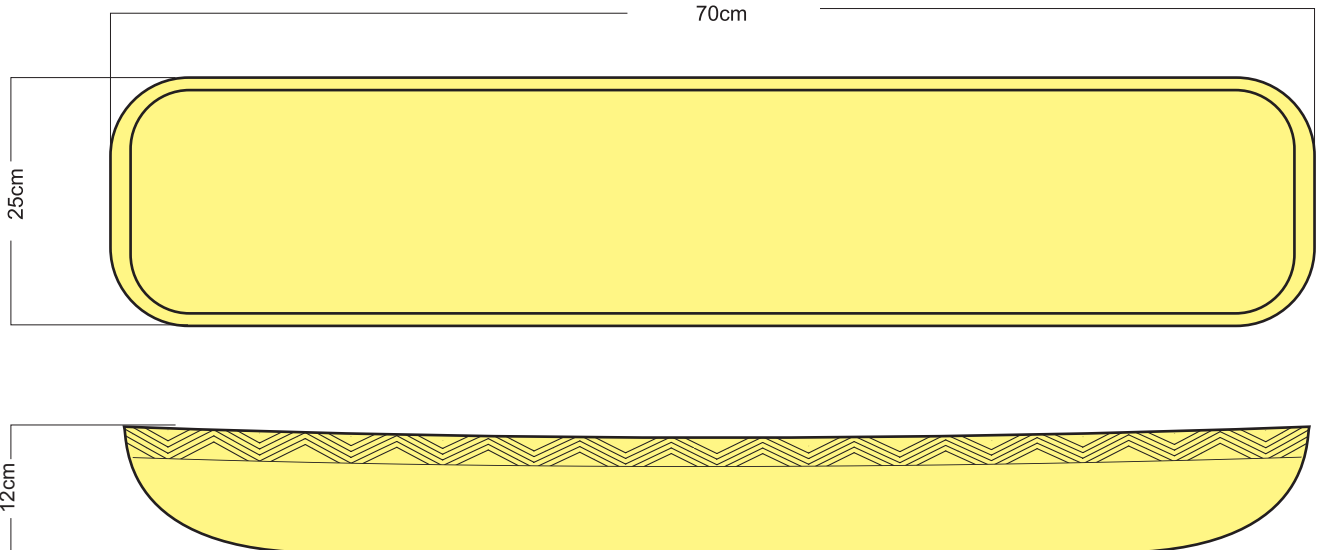

1	Fruteros	madera	100%
No.	Pieza	Material	Cant. o %
Tabla de Componentes			

Nombre de la Pieza: Fruteros Festón	Referencia: Carnaval	ESC. X:X	Hoja No. 1
Oficio: Talla	Técnica: Talla en madera	Materia Prima: Madera	

Especificaciones Técnicas: Plantillado para corte y simetría de la pieza, talla en madera, acabados naturales.

Color: Natural / café	Capacidad de Producción / mes:	Dimensiones Generales (mm)				
Peso (gr.):	Precio Unitario:	Precio por mayor: \$ NA	Largo: 250	Ancho: 700	Alto: 120	Diámetro: NA
Artesano: Santiago Chicunque		Teléfono: NA				
Grupo o Taller: Talladores Beneficiarios Capacitaciones CDA			Departamento: Putumayo		Ciudad: Sibundoy	
Certificado Hecho a Mano Si No <input checked="" type="checkbox"/>			Localidad <input checked="" type="checkbox"/> Vereda <input type="checkbox"/> Resguardo <input type="checkbox"/> Sibundoy			

Observaciones:

Responsable: José Francisco Argotty B.	Dibujante: José Francisco Argotty B.	Terminada <input type="checkbox"/>	En proceso <input type="checkbox"/>
Aprobado por: Jorge Mejía	Fecha: 11/2009	Referente(s) <input type="checkbox"/>	Línea <input checked="" type="checkbox"/> Muestra <input checked="" type="checkbox"/>





1	Fruteros	madera	100%
No.	Pieza	Material	Cant. o %
<b>Tabla de Componentes</b>			

<b>Nombre de la Pieza:</b> Fruteros Festón	<b>Referencia:</b> Carnaval	<b>ESC.</b> X:X	<b>Hoja No.</b> 1
<b>Oficio:</b> Talla	<b>Técnica:</b> Talla en madera	<b>Materia Prima:</b> Madera	

**Especificaciones Técnicas:** Plantillado para corte y simetría de la pieza, talla en madera, acabados naturales.

<b>Color:</b> Natural / café	<b>Capacidad de Producción / mes:</b>	<b>Dimensiones Generales (mm)</b>				
<b>Peso (gr.):</b>	<b>Precio Unitario:</b>	<b>Precio por mayor:</b> \$ NA	<b>Largo:</b> 250	<b>Ancho:</b> 700	<b>Alto:</b> 120	<b>Diámetro:</b> NA
<b>Artesano:</b> Santiago Chicunque		<b>Teléfono:</b> NA				

<b>Grupo o Taller:</b> Talladores Beneficiarios Capacitaciones CDA	<b>Departamento:</b> Putumayo	<b>Ciudad:</b> Sibundoy
<b>Certificado Hecho a Mano</b> Si No <input checked="" type="checkbox"/>	<b>Localidad</b> <input checked="" type="checkbox"/> Vereda <input type="checkbox"/> Resguardo <input type="checkbox"/> : Sibundoy	

**Observaciones:**

<b>Responsable:</b> José Francisco Argotty B.	<b>Dibujante:</b> José Francisco Argotty B.	Terminada <input type="checkbox"/> En proceso <input type="checkbox"/>
<b>Aprobado por:</b> Jorge Mejía	<b>Fecha:</b> 11/2009	
		<b>Referente(s)</b> <input type="checkbox"/> <b>Línea</b> <input checked="" type="checkbox"/> <b>Muestra</b> <input checked="" type="checkbox"/>

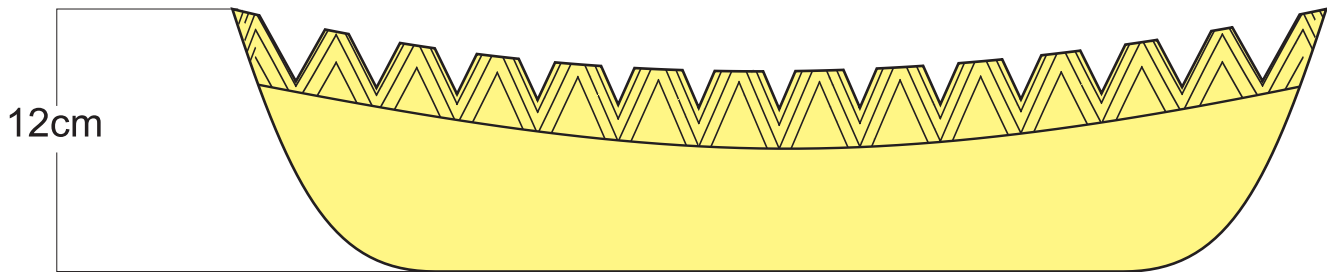
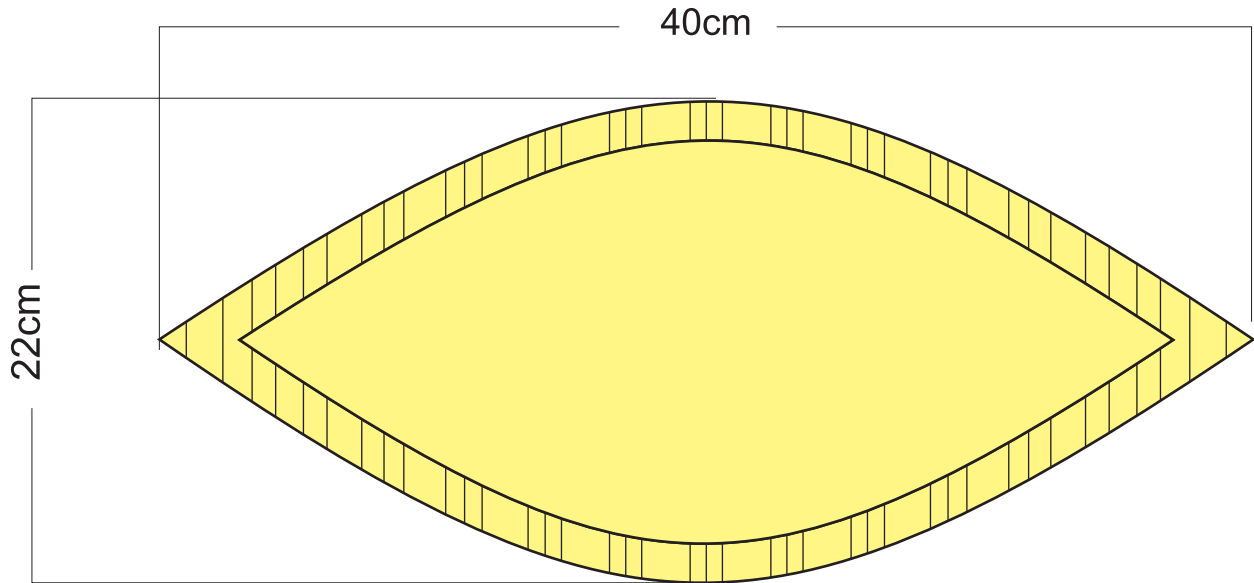

No.	Pieza	Material	Cant. o %
1	Frutereros	madera	100%
Tabla de Componentes			

<b>Nombre de la Pieza:</b> Fruteros Festón	<b>Referencia:</b> Carnaval	<b>ESC.</b> X:X	<b>Hoja No.</b> 1
<b>Oficio:</b> Talla	<b>Técnica:</b> Talla en madera	<b>Materia Prima:</b> Madera	

**Especificaciones Técnicas:** Plantillado para corte y simetría de la pieza, talla en madera, acabados naturales.

<b>Color:</b> Natural / café	<b>Capacidad de Producción / mes:</b>	<b>Dimensiones Generales (mm)</b>				
<b>Peso (gr.):</b>	<b>Precio Unitario:</b>	<b>Precio por mayor:</b> \$ NA	<b>Largo:</b> 220	<b>Ancho:</b> 400	<b>Alto:</b> 120	<b>Diámetro:</b> NA
<b>Artesano:</b> Santiago Chicunque		<b>Teléfono:</b> NA				

<b>Grupo o Taller:</b> Talladores Beneficiarios Capacitaciones CDA	<b>Departamento:</b> Putumayo	<b>Ciudad:</b> Sibundoy
<b>Certificado Hecho a Mano</b> Si No <input checked="" type="checkbox"/>	<b>Localidad</b> <input checked="" type="checkbox"/> Vereda <input type="checkbox"/> Resguardo <input type="checkbox"/> : Sibundoy	

**Observaciones:**

<b>Responsable:</b> José Francisco Argotty B.	<b>Dibujante:</b> José Francisco Argotty B.	<b>Terminada</b> <input type="checkbox"/> <b>En proceso</b> <input checked="" type="checkbox"/>
<b>Aprobado por:</b> Jorge Mejía	<b>Fecha:</b> 11/2009	
		<b>Referente(s)</b> <input type="checkbox"/> <b>Línea</b> <input checked="" type="checkbox"/> <b>Muestra</b> <input type="checkbox"/>

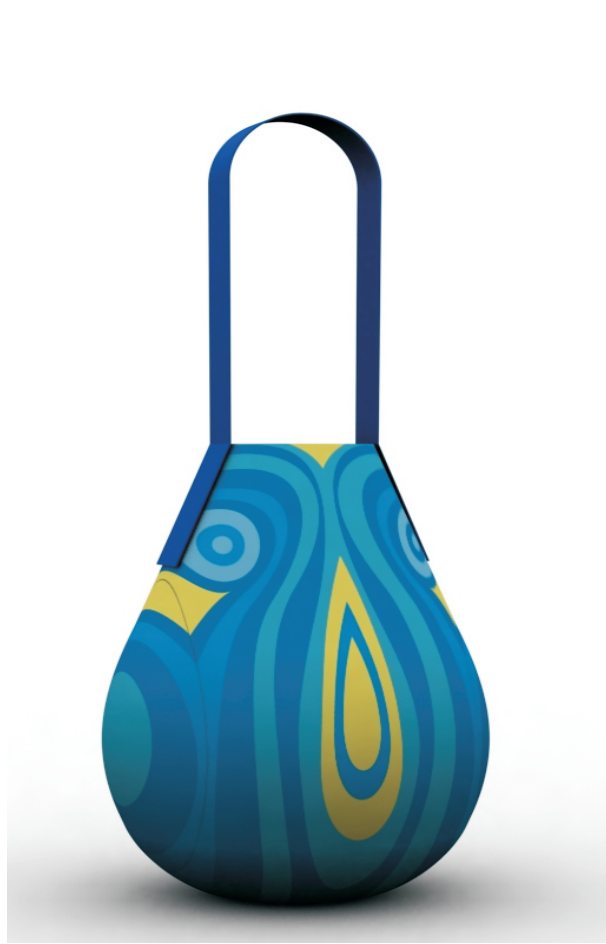

1	Mochila	Hilo líder	90%
2	Correa	Lana Cable	10%
No.	Pieza	Material	Cant. o %
Tabla de Componentes			

Nombre de la Pieza: Bolso Rostro	Referencia: Carnaval	ESC. X:X	Hoja No. 1
Oficio: Tejeduría	Técnica: Guanga y Bordado	Materia Prima: Hilo líder y lana cable	

Especificaciones Técnicas: Plantillado para trazar sobre la tela previamente tejida en guanga, bordado con hilo líder sobre las formas pertinentes, cierre y ensamble de la correa.

Color: Azul rey /Amarillo / Turquesa	Capacidad de Producción / mes:	Dimensiones Generales (mm)				
Peso (gr.):	Precio Unitario:	Precio por mayor: \$ NA	Largo: 400	Ancho: 400	Alto: 350	Diámetro: NA
Artesano: Isabel Tisoy		Teléfono: NA				
Grupo o Taller: Talladores Beneficiarios Capacitaciones CDA			Departamento: Putumayo		Ciudad: Sibundoy	
Certificado Hecho a Mano Si No <input checked="" type="checkbox"/>			Localidad <input checked="" type="checkbox"/> Vereda <input type="checkbox"/> Resguardo <input type="checkbox"/> : Sibundoy			

Observaciones:

Responsable: José Francisco Argotty B.	Dibujante: José Francisco Argotty B.	Terminada <input type="checkbox"/> En proceso <input type="checkbox"/>
Aprobado por: Jorge Mejía	Fecha: 11/2009	
		Referente(s) <input type="checkbox"/> Línea <input checked="" type="checkbox"/> Muestra <input checked="" type="checkbox"/>



1	Mochila	Hilo líder	90%
2	Correa	Lana Cable	10%
No.	Pieza	Material	Cant. o %
Tabla de Componentes			

Nombre de la Pieza: Bolso Rostro	Referencia: Carnaval	ESC. X:X	Hoja No. 1
Oficio: Tejeduría	Técnica: Guanga y Bordado	Materia Prima: Hilo líder y lana cable	

Especificaciones Técnicas: Plantillado para trazar sobre la tela previamente tejida en guanga, bordado con hilo líder sobre las formas pertinentes, cierre y ensamble de la correa.

Color: Azul rey /Amarillo / Turquesa	Capacidad de Producción / mes:	Dimensiones Generales (mm)				
Peso (gr.):	Precio Unitario:	Precio por mayor: \$ NA	Largo: 400	Ancho: 400	Alto: 350	Diámetro: NA
Artesano: Isabel Tisoy	Teléfono: NA					
Grupo o Taller: Talladores Beneficiarios Capacitaciones CDA	Departamento: Putumayo		Ciudad: Sibundoy			
Certificado Hecho a Mano Si No <input checked="" type="checkbox"/>	Localidad <input checked="" type="checkbox"/> Vereda <input type="checkbox"/> Resguardo <input type="checkbox"/> : Sibundoy					

Observaciones:

Responsable: José Francisco Argotty B.	Dibujante: José Francisco Argotty B.		Terminada <input type="checkbox"/>	En proceso <input type="checkbox"/>
Aprobado por: Jorge Mejía	Fecha: 11/2009	Referente(s) <input type="checkbox"/>	Línea <input checked="" type="checkbox"/>	Muestra <input checked="" type="checkbox"/>

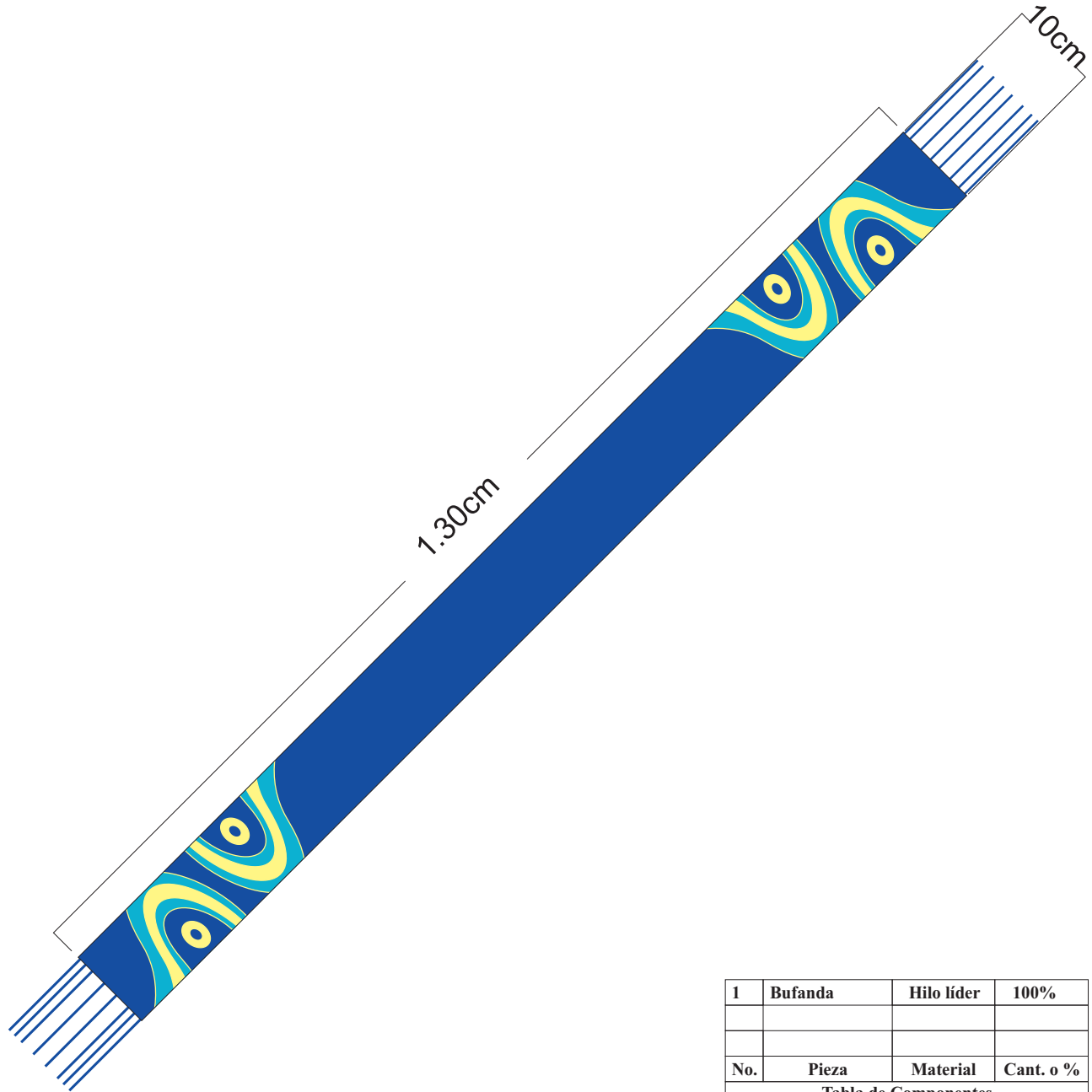

No.	Pieza	Material	Cant. o %
1	Bufanda	Hilo líder	100%
Tabla de Componentes			

Nombre de la Pieza: Bufanda Rostro	Referencia: Carnaval	ESC. X:X	Hoja No. 1
Oficio: Tejeduría	Técnica: Guanga y Bordado	Materia Prima: Hilo líder y lana cable	

Especificaciones Técnicas: Plantillado para trazar sobre la tela previamente tejida en guanga, bordado con hilo líder sobre las formas pertinentes.

Color: Azul rey /Amarillo / Turquesa	Capacidad de Producción / mes:	Dimensiones Generales (mm)				
Peso (gr.):	Precio Unitario:	Precio por mayor: \$ NA	Largo: 4	Ancho: 1300	Alto: 100	Diámetro: NA

Artesano: Isabel Tisoy	Teléfono: NA	Grupo o Taller: Talladores Beneficiarios Capacitaciones CDA	Departamento: Putumayo	Ciudad: Sibundoy
Certificado Hecho a Mano Si No <input checked="" type="checkbox"/>		Localidad <input checked="" type="checkbox"/> Vereda <input type="checkbox"/> Resguardo <input type="checkbox"/> : Sibundoy		

Observaciones:

Responsable: José Francisco Argotty B.	Dibujante: José Francisco Argotty B.	Terminada <input type="checkbox"/>	En proceso <input type="checkbox"/>
Aprobado por: Jorge Mejía	Fecha: 11/2009	Referente(s) <input type="checkbox"/>	Línea <input checked="" type="checkbox"/> Muestra <input checked="" type="checkbox"/>





1	Bufanda	Hilo líder	100%
No.	Pieza	Material	Cant. o %

**Tabla de Componentes**

<b>Nombre de la Pieza:</b> Bufanda Rostro	<b>Referencia:</b> Carnaval	<b>ESC.</b> X:X	<b>Hoja No.</b> 1
<b>Oficio:</b> Tejeduría	<b>Técnica:</b> Guanga y Bordado	<b>Materia Prima:</b> Hilo líder y lana cable	

**Especificaciones Técnicas:** Plantillado para trazar sobre la tela previamente tejida en guanga, bordado con hilo líder sobre las formas pertinentes.

<b>Color:</b> Azul rey /Amarillo / Turquesa	<b>Capacidad de Producción / mes:</b>	<b>Dimensiones Generales (mm)</b>				
<b>Peso (gr.):</b>	<b>Precio Unitario:</b>	<b>Precio por mayor:</b> \$ NA	<b>Largo:</b> 4	<b>Ancho:</b> 1300	<b>Alto:</b> 100	<b>Diámetro:</b> NA
<b>Artesano:</b> Isabel Tisoy		<b>Teléfono:</b> NA				

<b>Grupo o Taller:</b> Talladores Beneficiarios Capacitaciones CDA	<b>Departamento:</b> Putumayo	<b>Ciudad:</b> Sibundoy
<b>Certificado Hecho a Mano</b> Si No <input checked="" type="checkbox"/>	<b>Localidad</b> <input checked="" type="checkbox"/> Vereda <input type="checkbox"/> Resguardo <input type="checkbox"/> : Sibundoy	

**Observaciones:**

<b>Responsable:</b> José Francisco Argotty B.	<b>Dibujante:</b> José Francisco Argotty B.	<b>Terminada</b> <input type="checkbox"/> <b>En proceso</b> <input type="checkbox"/>
<b>Aprobado por:</b> Jorge Mejía	<b>Fecha:</b> 11/2009	
<b>Referente(s)</b> <input type="checkbox"/> <b>Línea</b> <input checked="" type="checkbox"/> <b>Muestra</b> <input checked="" type="checkbox"/>		





1	Cinturon	Hilo líder	90%
No.	Pieza	Material	Cant. o %

Tabla de Componentes

Nombre de la Pieza: Cinturón Rostro	Referencia: Carnaval	ESC. X:X	Hoja No. 1
Oficio: Tejeduría	Técnica: Guanga y Bordado	Materia Prima: Hilo líder y lana cable	

Especificaciones Técnicas: Plantillado para trazar sobre la tela previamente tejida en guanga, bordado con hilo líder sobre las formas pertinentes.

Color: Azul rey /Amarillo / Turquesa	Capacidad de Producción / mes:	Dimensiones Generales (mm)				
Peso (gr.):	Precio Unitario:	Precio por mayor: \$ NA	Largo: 4	Ancho: 1300	Alto: 70	Diámetro: NA

Artesano: Isabel Tisoy	Teléfono: NA	Grupo o Taller: Talladores Beneficiarios Capacitaciones CDA	Departamento: Putumayo	Ciudad: Sibundoy
Certificado Hecho a Mano Si No <input checked="" type="checkbox"/>	Localidad <input checked="" type="checkbox"/> Vereda <input type="checkbox"/> Resguardo <input type="checkbox"/> : Sibundoy			

Observaciones:

Responsable: José Francisco Argotty B.	Dibujante: José Francisco Argotty B.	Terminada <input type="checkbox"/>	En proceso <input type="checkbox"/>
Aprobado por: Jorge Mejía	Fecha: 11/2009	Referente(s) <input type="checkbox"/>	Línea <input checked="" type="checkbox"/> Muestra <input checked="" type="checkbox"/>



1	Cinturon	Hilo líder	90%
No.	Pieza	Material	Cant. o %

**Tabla de Componentes**

<b>Nombre de la Pieza:</b> Cinturón Rostro	<b>Referencia:</b> Carnaval	<b>ESC.</b> X:X	<b>Hoja No.</b> 1
<b>Oficio:</b> Tejeduría	<b>Técnica:</b> Guanga y Bordado	<b>Materia Prima:</b> Hilo líder y lana cable	

**Especificaciones Técnicas:** Plantillado para trazar sobre la tela previamente tejida en guanga, bordado con hilo líder sobre las formas pertinentes.

<b>Color:</b> Azul rey /Amarillo / Turquesa	<b>Capacidad de Producción / mes:</b>	<b>Dimensiones Generales (mm)</b>				
<b>Peso (gr.):</b>	<b>Precio Unitario:</b>	<b>Precio por mayor:</b> \$ NA	<b>Largo:</b> 4	<b>Ancho:</b> 1300	<b>Alto:</b> 70	<b>Diámetro:</b> NA

<b>Artesano:</b> Isabel Tisoy	<b>Teléfono:</b> NA	
<b>Grupo o Taller:</b> Talladores Beneficiarios Capacitaciones CDA	<b>Departamento:</b> Putumayo	<b>Ciudad:</b> Sibundoy
<b>Certificado Hecho a Mano</b> Si No <input checked="" type="checkbox"/>	<b>Localidad</b> <input checked="" type="checkbox"/> Vereda <input type="checkbox"/> Resguardo <input type="checkbox"/> : Sibundoy	

**Observaciones:**

<b>Responsable:</b> José Francisco Argotty B.	<b>Dibujante:</b> José Francisco Argotty B.	
<b>Aprobado por:</b> Jorge Mejía	<b>Fecha:</b> 11/2009	<b>Referente(s)</b> <input type="checkbox"/> Línea <input checked="" type="checkbox"/> Muestra <input checked="" type="checkbox"/>

Terminada  
En proceso

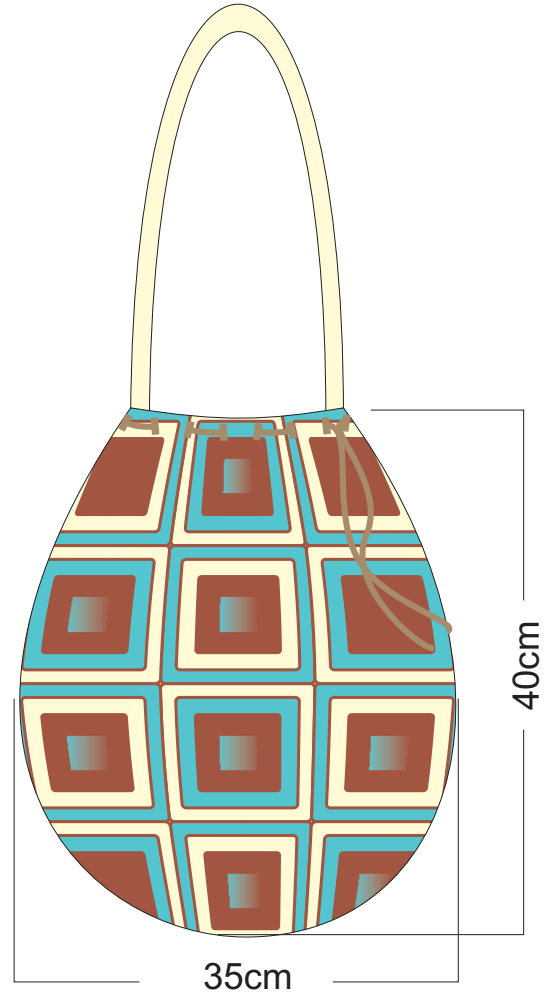
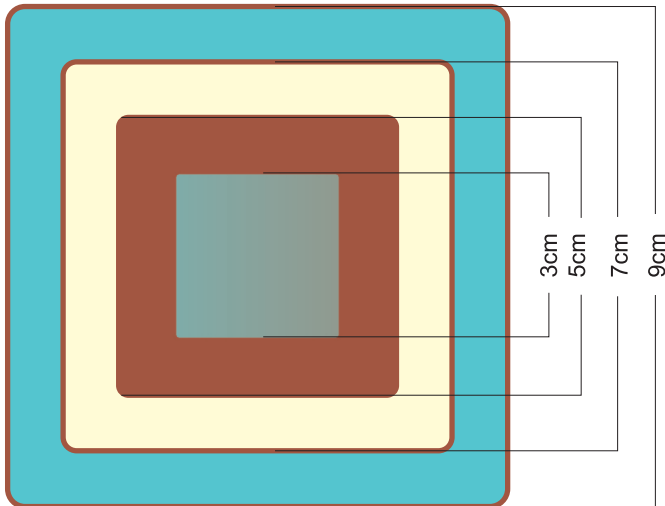

1	Mochila	Hilo líder	80%
2	Bolsa interior	Tela satinada	20%
No.	Pieza	Material	Cant. o %

Tabla de Componentes

Nombre de la Pieza: Mochila Siembra	Referencia: Carnaval	ESC. X:X	Hoja No. 1
Oficio: Tejeduría	Técnica: Crochet y Guanga	Materia Prima: Hilo líder	

**Especificaciones Técnicas:** Tejido crochet de 32 módulos, armar una retícula de 4 X 8 cuadros uniendolos en cada uno de sus lados, al final se cierran armando un cilindro con una base circular tejida en crochet, internamente el bolso lleva una tela satinada que le da el efecto de transparencia y liviandad. Se ensambla la correa tejida en guanga con remates de hilos en sus partes finales o esquinas.

Color: Azul rey /Amarillo / Turquesa		Capacidad de Producción / mes:	Dimensiones Generales (mm)			
Peso (gr.):	Precio Unitario:	Precio por mayor: \$ NA	Largo: 300	Ancho: 300	Alto: 400	Diámetro: NA
Artesano: Ligia Marina Juajibioy		Teléfono: NA				
Grupo o Taller: Talladores Beneficiarios Capacitaciones CDA		Departamento: Putumayo	Ciudad: Sibundoy			
Certificado Hecho a Mano Si No <input checked="" type="checkbox"/>		Localidad <input checked="" type="checkbox"/> Vereda <input type="checkbox"/> Resguardo <input type="checkbox"/> : Sibundoy				

Observaciones:

Responsable: José Francisco Argotty B.      Dibujante: José Francisco Argotty B.

Aprobado por: Jorge Mejía      Fecha: 11/2009      Referente(s)  Línea  Muestra



1	Mochila	Hilo líder	80%
2	Bolsa interior	Tela satinada	20%
No.	Pieza	Material	Cant. o %
Tabla de Componentes			

Nombre de la Pieza: Mochila Siembra	Referencia: Carnaval	ESC. X:X	Hoja No. 1
Oficio: Tejeduría	Técnica: Crochet y Guanga	Materia Prima: Hilo líder	

Especificaciones Técnicas: Tejido crochet de 32 módulos, armar una retícula de 4 X 8 cuadros uniendolos en cada uno de sus lados, al final se cierran armando un cilindro con una base circular tejida en crochet, internamente el bolso lleva una tela satinada que le da el efecto de transparencia y liviandad. Se ensambla la correa tejida en guanga con remates de hilos en sus partes finales o esquinas.

Color: Azul rey /Amarillo / Turquesa	Capacidad de Producción / mes:	Dimensiones Generales (mm)				
Peso (gr.):	Precio Unitario:	Precio por mayor: \$ NA	Largo: 300	Ancho: 300	Alto: 400	Diámetro: NA
Artesano: Ligia Marina	Teléfono: NA					
Grupo o Taller: Talladores Beneficiarios Capacitaciones CDA	Departamento: Putumayo	Ciudad: Sibundoy				
Certificado Hecho a Mano Si No <input checked="" type="checkbox"/>	Localidad <input checked="" type="checkbox"/> Vereda <input type="checkbox"/> Resguardo <input type="checkbox"/> Sibundoy					

Observaciones:

Responsable: José Francisco Argotty B. Dibujante: José Francisco Argotty B.

Aprobado por: Jorge Mejía Fecha: 11/2009 Referente(s)  Línea  Muestra

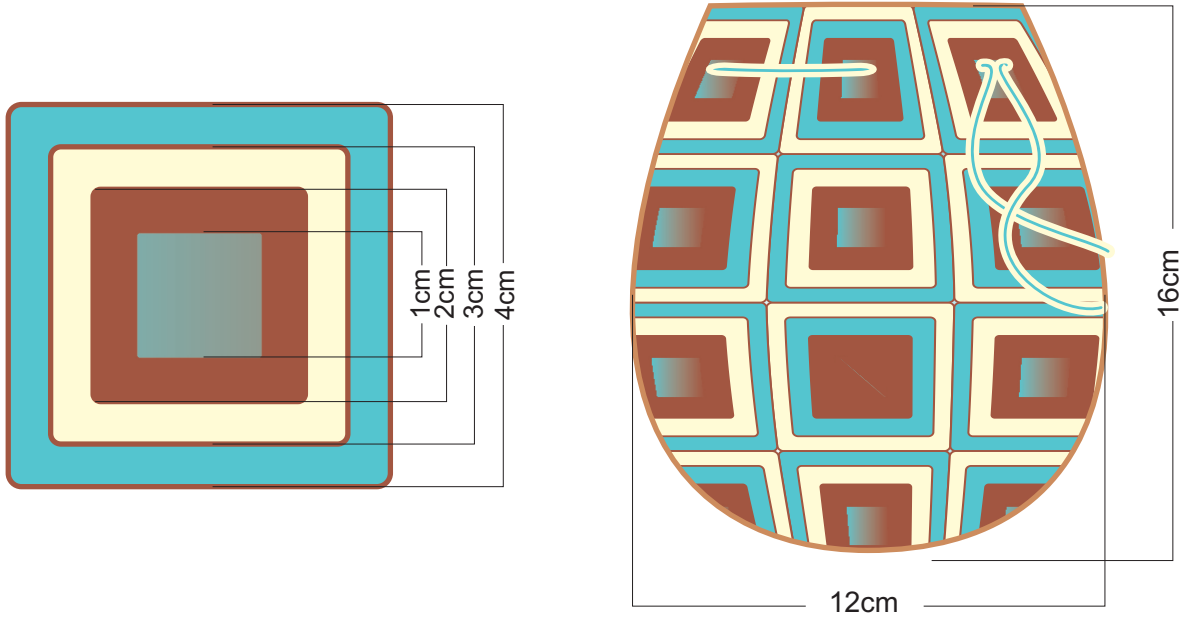

1	Contenedor	Hilo líder	80%
2	Bolsa interior	Tela satinada	20%
No.	Pieza	Material	Cant. o %
Tabla de Componentes			

Nombre de la Pieza: Cartuchera Siembra	Referencia: Carnaval	ESC. X:X	Hoja No. 1
Oficio: Tejeduría	Técnica: Crochet y Guanga	Materia Prima: Hilo líder	

**Especificaciones Técnicas:** Tejido crochet de 32 módulos, armar una retícula de 4 X 8 cuadros uniendolos en cada uno de sus lados, al final se cierran armando un cilindro con una base circular tejida en crochet, internamente el bolso lleva una tela satinada que le da el efecto de transparencia y liviandad. Se ensambla la correa tejida en guanga con remates de hilos en sus partes finales o esquinas.

Color: Azul rey /Amarillo / Turquesa	Capacidad de Producción / mes:	Dimensiones Generales (mm)				
Peso (gr.):	Precio Unitario:	Precio por mayor: \$ NA	Largo: 300	Ancho: 300	Alto: 400	Diámetro: NA
Artesano: Ligia Marina Juajibioy		Teléfono: NA				
Grupo o Taller: Talladores Beneficiarios Capacitaciones CDA			Departamento: Putumayo		Ciudad: Sibundoy	
Certificado Hecho a Mano Si No <input checked="" type="checkbox"/>			Localidad <input checked="" type="checkbox"/> Vereda <input type="checkbox"/> Resguardo <input type="checkbox"/> Sibundoy			

Observaciones:

Responsable: José Francisco Argotty B.	Dibujante: José Francisco Argotty B.	Terminada <input type="checkbox"/>	En proceso <input type="checkbox"/>
Aprobado por: Jorge Mejía	Fecha: 11/2009	Referente(s) <input type="checkbox"/>	Línea <input checked="" type="checkbox"/> Muestra <input checked="" type="checkbox"/>





1	Contenedor	Hilo líder	80%
2	Bolsa interior	Tela satinada	20%
No.	Pieza	Material	Cant. o %
Tabla de Componentes			

Nombre de la Pieza: Cartuchera Siembra	Referencia: Carnaval	ESC. X:X	Hoja No. 1
Oficio: Tejeduría	Técnica: Crochet y Guanga	Materia Prima: Hilo líder	

Especificaciones Técnicas: Tejido crochet de 32 módulos, armar una retícula de 4 X 8 cuadros uniendolos en cada uno de sus lados, al final se cierran armando un cilindro con una base circular tejida en crochet, internamente el bolso lleva una tela satinada que le da el efecto de transparencia y liviandad. Se ensambla la correa tejida en guanga con remates de hilos en sus partes finales o esquinas.

Color: Azul rey /Amarillo / Turquesa	Capacidad de Producción / mes:	Dimensiones Generales (mm)				
Peso (gr.):	Precio Unitario:	Precio por mayor: \$ NA	Largo: 300	Ancho: 300	Alto: 400	Diámetro: NA
Artesano: Ligia Marina Juajibioy		Teléfono: NA				
Grupo o Taller: Talladores Beneficiarios Capacitaciones CDA			Departamento: Putumayo		Ciudad: Sibundoy	
Certificado Hecho a Mano Si No <input checked="" type="checkbox"/>			Localidad <input checked="" type="checkbox"/> Vereda <input type="checkbox"/> Resguardo <input type="checkbox"/> : Sibundoy			

Observaciones:

Responsable: José Francisco Argotty B. Dibujante: José Francisco Argotty B.  
Aprobado por: Jorge Mejía Fecha: 11/2009 Referente(s)  Línea  Muestra



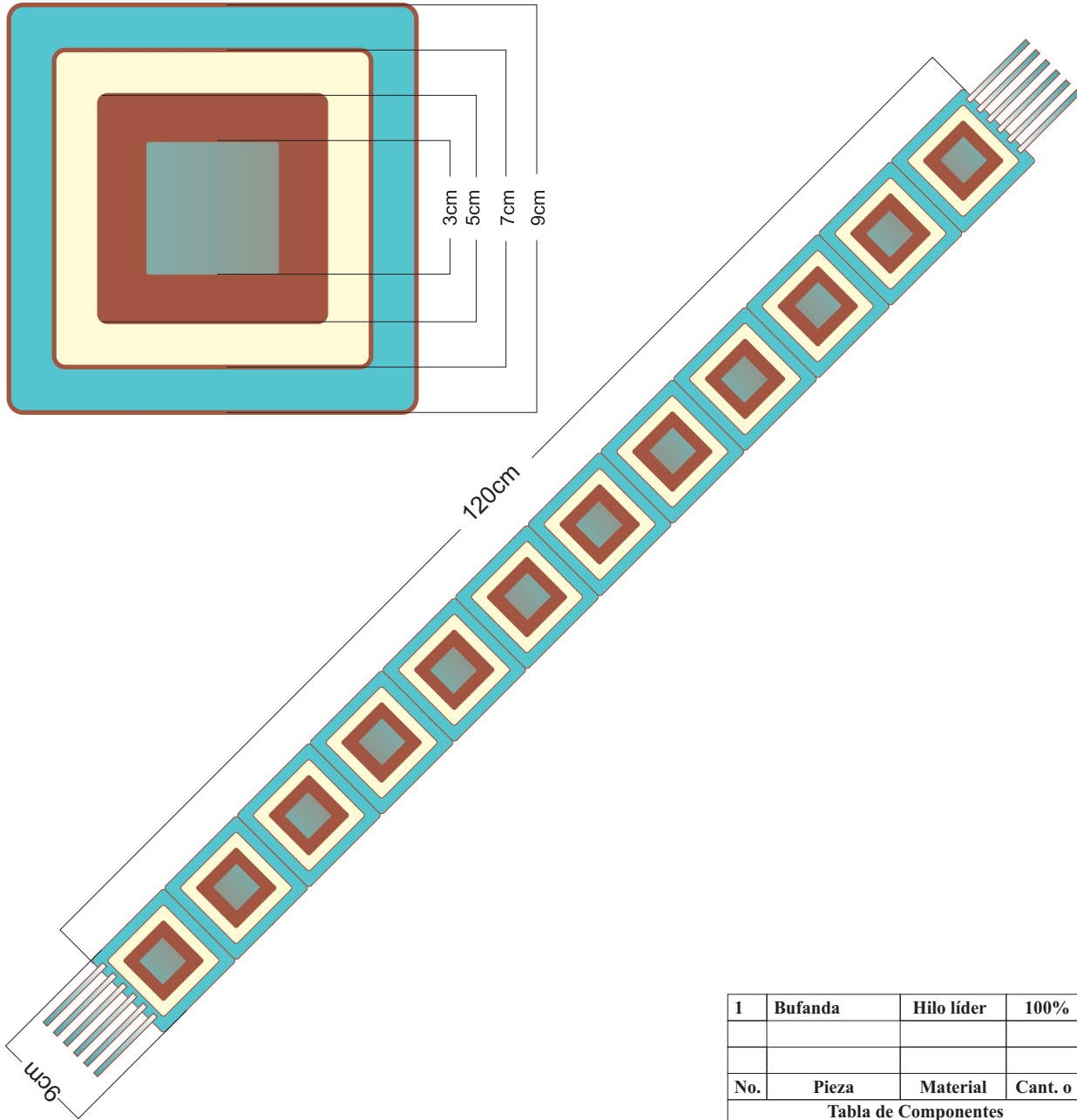

No.	Pieza	Material	Cant. o %
1	Bufanda	Hilo líder	100%
Tabla de Componentes			

Nombre de la Pieza: Bufanda Siembra	Referencia: Carnaval	ESC. X:X	Hoja No. 1
Oficio: Tejeduría	Técnica: Crochet y Guanga	Materia Prima: Hilo líder	

**Especificaciones Técnicas:** Tejido crochet de 32 módulos, armar una retícula de 4 X 8 cuadros uniendolos en cada uno de sus lados, al final se cierran armando un cilindro con una base circular tejida en crochet, internamente el bolso lleva una tela satinada que le da el efecto de transparencia y liviandad. Se ensambla la correa tejida en guanga con remates de hilos en sus partes finales o esquinas.

Color: Azul rey /Amarillo / Turquesa	Capacidad de Producción / mes:	Dimensiones Generales (mm)				
Peso (gr.):	Precio Unitario:	Precio por mayor: \$ NA	Largo: 300	Ancho: 300	Alto: 400	Diámetro: NA

Artesano: Ligia Marina Juajibioy	Teléfono: NA	Grupo o Taller: Talladores Beneficiarios Capacitaciones CDA	Departamento: Putumayo	Ciudad: Sibundoy
Certificado Hecho a Mano Si No <input checked="" type="checkbox"/>	Localidad <input checked="" type="checkbox"/> Vereda <input type="checkbox"/> Resguardo <input type="checkbox"/> Sibundoy			

**Observaciones:**

Responsable: José Francisco Argotty B.	Dibujante: José Francisco Argotty B.	Terminada <input type="checkbox"/>	En proceso <input type="checkbox"/>
Aprobado por: Jorge Mejía	Fecha: 11/2009	Referente(s) <input type="checkbox"/>	Línea <input checked="" type="checkbox"/> Muestra <input checked="" type="checkbox"/>



1	Bufanda	Hilo líder	80%
No.	Pieza	Material	Cant. o %

Tabla de Componentes

Nombre de la Pieza: Bufanda Siembra	Referencia: Carnaval	ESC. X:X	Hoja No. 1
Oficio: Tejeduría	Técnica: Crochet y Guanga	Materia Prima: Hilo líder	

Especificaciones Técnicas: Tejido crochet de 32 módulos, armar una retícula de 4 X 8 cuadros uniendolos en cada uno de sus lados, al final se cierran armando un cilindro con una base circular tejida en crochet, internamente el bolso lleva una tela satinada que le da el efecto de transparencia y liviandad. Se ensambla la correa tejida en guanga con remates de hilos en sus partes finales o esquinas.

Color: Azul rey /Amarillo / Turquesa	Capacidad de Producción / mes:	Dimensiones Generales (mm)				
Peso (gr.):	Precio Unitario:	Precio por mayor: \$ NA	Largo: 300	Ancho: 300	Alto: 400	Diámetro: NA
Artesano: Ligia Marina Juajibioy		Teléfono: NA				
Grupo o Taller: Talladores Beneficiarios Capacitaciones CDA			Departamento: Putumayo		Ciudad: Sibundoy	
Certificado Hecho a Mano Si No <input checked="" type="checkbox"/>			Localidad <input checked="" type="checkbox"/> Vereda <input type="checkbox"/> Resguardo <input type="checkbox"/> Sibundoy			

Observaciones:

Responsable: José Francisco Argotty B.	Dibujante: José Francisco Argotty B.	Terminada <input type="checkbox"/>	En proceso <input type="checkbox"/>
Aprobado por: Jorge Mejía	Fecha: 11/2009	Referente(s) <input type="checkbox"/>	Línea <input checked="" type="checkbox"/> Muestra <input checked="" type="checkbox"/>

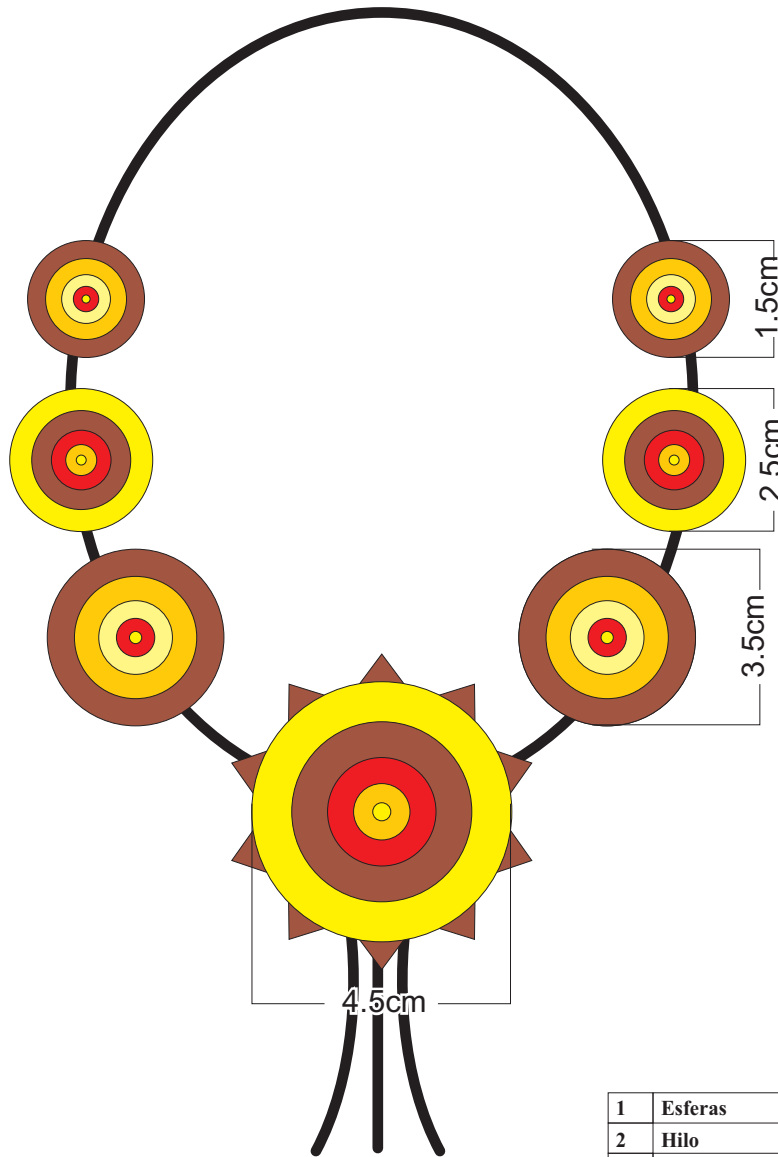

1	Esferas	Chaquira	90%
2	Hilo	Nylon	10%
No.	Pieza	Material	Cant. o %
Tabla de Componentes			

Nombre de la Pieza: Collar Verónica	Referencia: Sol	ESC. X:X	Hoja No. 1
Oficio: Tejeduría	Técnica: Chaquira	Materia Prima: Chaquira y nylon	

Especificaciones Técnicas: Tejido en chaquira de los módulos en forma de esfera, ensamble con las tiras de chaquira previamente tejidas, estas también se utilizan para cerrar y evitar el uso de herrajes en el producto.

Color: Rojo, café y naranja	Capacidad de Producción / mes:	Dimensiones Generales (mm)				
Peso (gr.):	Precio Unitario:	Precio por mayor: \$ NA	Largo: 50	Ancho: 90	Alto: 150	Diámetro: NA
Artesano: Verónica Gaviria		Teléfono: NA				
Grupo o Taller: Talladores Beneficiarios Capacitaciones CDA			Departamento: Putumayo		Ciudad: Sibundoy	
Certificado Hecho a Mano Si No <input checked="" type="checkbox"/>			Localidad <input checked="" type="checkbox"/> Vereda <input type="checkbox"/> Resguardo <input type="checkbox"/> : Sibundoy			

Observaciones:

Responsable: José Francisco Argotty B.	Dibujante: José Francisco Argotty B.	Terminada <input type="checkbox"/>	En proceso <input type="checkbox"/>
Aprobado por: Jorge Mejía	Fecha: 11/2009	Referente(s) <input type="checkbox"/>	Línea <input checked="" type="checkbox"/> Muestra <input checked="" type="checkbox"/>



1	Esferas	Chaquira	90%
2	Hilo	Nylon	10%
No.	Pieza	Material	Cant. o %
Tabla de Componentes			

Nombre de la Pieza: Collar Verónica	Referencia: Sol	ESC. X:X	Hoja No. 1
Oficio: Tejeduría	Técnica: Chaquira	Materia Prima: Chaquira y nylon	

Especificaciones Técnicas: Tejido en chaquira de los módulos en forma de esfera, ensamble con las tiras de chaquira previamente tejidas, estas también se utilizan para cerrar y evitar el uso de herrajes en el producto.

Color: Rojo, café y naranja	Capacidad de Producción / mes:	Dimensiones Generales (mm)				
Peso (gr.):	Precio Unitario:	Precio por mayor: \$ NA	Largo: 50	Ancho: 90	Alto: 150	Diámetro: NA
Artesano: Verónica Gaviria	Teléfono: NA					
Grupo o Taller: Talladores Beneficiarios Capacitaciones CDA	Departamento: Putumayo		Ciudad: Sibundoy			
Certificado Hecho a Mano Si No <input checked="" type="checkbox"/>	Localidad <input checked="" type="checkbox"/> Vereda <input type="checkbox"/> Resguardo <input type="checkbox"/> Sibundoy					

Observaciones:

Responsable: José Francisco Argotty B.	Dibujante: José Francisco Argotty B.		Terminada <input type="checkbox"/>	En proceso <input type="checkbox"/>
Aprobado por: Jorge Mejía	Fecha: 11/2009	Referente(s) <input type="checkbox"/>	Línea <input checked="" type="checkbox"/>	Muestra <input checked="" type="checkbox"/>

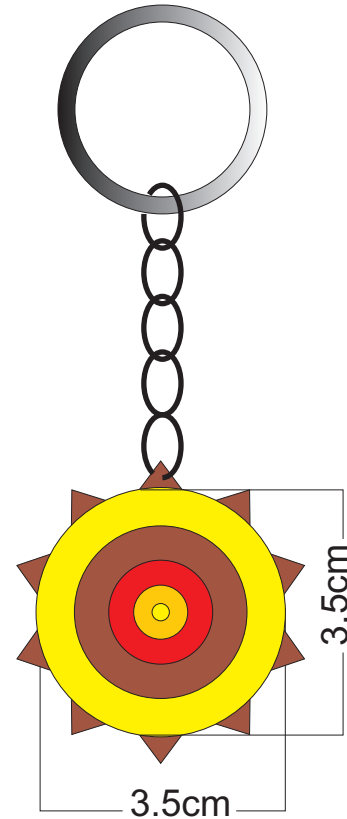

1	Esferas	Chaquira	90%
2	Hilo y herraje	Nylon, hierro	10%
No.	Pieza	Material	Cant. o %
Tabla de Componentes			

Nombre de la Pieza: Llavero Verónica	Referencia: Sol	ESC. X:X	Hoja No. 1
Oficio: Tejeduría	Técnica: Chaquira	Materia Prima: Chaquira y nylon	

Especificaciones Técnicas: Tejido en chaquira de los módulos en forma de esfera, ensamble con las tiras de chaquira previamente tejidas, estas también se utilizan para cerrar el producto.

Color: Rojo, café y naranja	Capacidad de Producción / mes:	Dimensiones Generales (mm)				
Peso (gr.):	Precio Unitario:	Precio por mayor: \$ NA	Largo: 35	Ancho: 35	Alto: 70	Diámetro: NA
Artesano: Verónica Gaviria	Teléfono: NA					
Grupo o Taller: Talladores Beneficiarios Capacitaciones CDA	Departamento: Putumayo	Ciudad: Sibundoy				
Certificado Hecho a Mano Si No <input checked="" type="checkbox"/>	Localidad <input checked="" type="checkbox"/> Vereda <input type="checkbox"/> Resguardo <input type="checkbox"/> Sibundoy					

Observaciones:

Responsable: José Francisco Argotty B. Dibujante: José Francisco Argotty B.

Aprobado por: Jorge Mejía Fecha: 11/2009 Referente(s)  Línea  Muestra

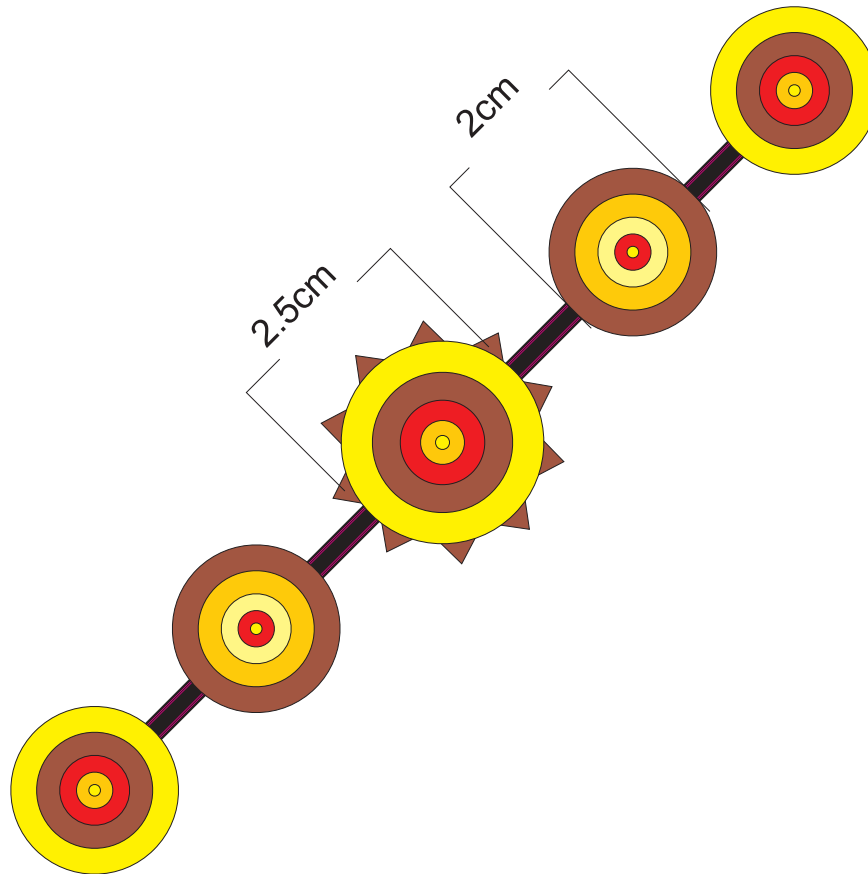

1	Esferas	Chaquira	90%
2	Hilo	Nylon	10%
No.	Pieza	Material	Cant. o %
Tabla de Componentes			

Nombre de la Pieza: Manilla Verónica	Referencia: Sol	ESC. X:X	Hoja No. 1
Oficio: Tejeduría	Técnica: Chaquira	Materia Prima: Chaquira y nylon	

Especificaciones Técnicas: Tejido en chaquira de los módulos en forma de esfera, ensamble con las tiras de chaquira previamente tejidas, estas también se utilizan para cerrar el producto.

Color: Rojo, café y naranja	Capacidad de Producción / mes:	Dimensiones Generales (mm)				
Peso (gr.):	Precio Unitario:	Precio por mayor: \$ NA	Largo: 60	Ancho: 90	Alto: 25	Diámetro: NA
Artesano: Verónica Gaviria		Teléfono: NA				
Grupo o Taller: Talladores Beneficiarios Capacitaciones CDA			Departamento: Putumayo		Ciudad: Sibundoy	
Certificado Hecho a Mano Si No <input checked="" type="checkbox"/>			Localidad <input checked="" type="checkbox"/> Vereda <input type="checkbox"/> Resguardo <input type="checkbox"/> : Sibundoy			

Observaciones:

Responsable: José Francisco Argotty B.      Dibujante: José Francisco Argotty B.

Aprobado por: Jorge Mejía      Fecha: 11/2009      Referente(s)  Línea  Muestra





1	Esferas	Chaquira	90%
2	Hilo	Nylon	10%
No.	Pieza	Material	Cant. o %
Tabla de Componentes			

Nombre de la Pieza: Manilla Verónica	Referencia: Sol	ESC. X:X	Hoja No. 1
Oficio: Tejeduría	Técnica: Chaquira	Materia Prima: Chaquira y nylon	

Especificaciones Técnicas: Tejido en chaquira de los módulos en forma de esfera, ensamble con las tiras de chaquira previamente tejidas, estas también se utilizan para cerrar el producto.

Color: Rojo, café y naranja	Capacidad de Producción / mes:	Dimensiones Generales (mm)				
Peso (gr.):	Precio Unitario:	Precio por mayor: \$ NA	Largo: 60	Ancho: 90	Alto: 25	Diámetro: NA
Artesano: Verónica Gaviria		Teléfono: NA				
Grupo o Taller: Talladores Beneficiarios Capacitaciones CDA			Departamento: Putumayo		Ciudad: Sibundoy	
Certificado Hecho a Mano Si No <input checked="" type="checkbox"/>			Localidad <input checked="" type="checkbox"/> Vereda <input type="checkbox"/> Resguardo <input type="checkbox"/> Sibundoy			

Observaciones:

Responsable: José Francisco Argotty B.	Dibujante: José Francisco Argotty B.	Terminada <input type="checkbox"/>	En proceso <input type="checkbox"/>
Aprobado por: Jorge Mejía	Fecha: 11/2009	Referente(s) <input type="checkbox"/>	Línea <input checked="" type="checkbox"/> Muestra <input checked="" type="checkbox"/>

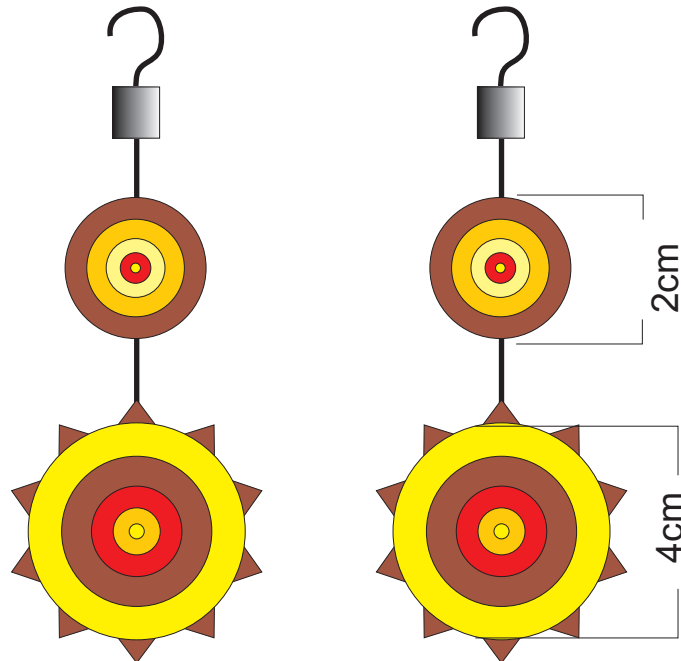

1	Esferas	Chaquira	90%
2	Hilo	Nylon	10%
No.	Pieza	Material	Cant. o %
Tabla de Componentes			

Nombre de la Pieza: Aretes Verónica	Referencia: Sol	ESC. X:X	Hoja No. 1
Oficio: Tejeduría	Técnica: Chaquira	Materia Prima: Chaquira y nylon	

Especificaciones Técnicas: Tejido en chaquira de los módulos en forma de esfera, ensamble con las tiras de chaquira previamente tejidas, estas también se utilizan para cerrar el producto.

Color: Rojo, café y naranja	Capacidad de Producción / mes:	Dimensiones Generales (mm)				
Peso (gr.):	Precio Unitario:	Precio por mayor: \$ NA	Largo: 35	Ancho: 35	Alto: 70	Diámetro: NA
Artesano: Verónica Gaviria		Teléfono: NA				
Grupo o Taller: Talladores Beneficiarios Capacitaciones CDA			Departamento: Putumayo		Ciudad: Sibundoy	
Certificado Hecho a Mano Si No <input checked="" type="checkbox"/>			Localidad <input checked="" type="checkbox"/> Vereda <input type="checkbox"/> Resguardo <input type="checkbox"/> Sibundoy			

Observaciones:

Responsable: José Francisco Argotty B.	Dibujante: José Francisco Argotty B.	Terminada <input type="checkbox"/>	En proceso <input type="checkbox"/>
Aprobado por: Jorge Mejía	Fecha: 11/2009	Referente(s) <input type="checkbox"/>	Línea <input checked="" type="checkbox"/> Muestra <input checked="" type="checkbox"/>



1	Esferas	Chaquira	90%
2	Hilo	Nylon	10%
No.	Pieza	Material	Cant. o %
Tabla de Componentes			

Nombre de la Pieza: Aretes Verónica	Referencia: Sol	ESC. X:X	Hoja No. 1
Oficio: Tejeduría	Técnica: Chaquira	Materia Prima: Chaquira y nylon	

Especificaciones Técnicas: Tejido en chaquira de los módulos en forma de esfera, ensamble con las tiras de chaquira previamente tejidas, estas también se utilizan para cerrar el producto.

Color: Rojo, café y naranja	Capacidad de Producción / mes:	Dimensiones Generales (mm)				
Peso (gr.):	Precio Unitario:	Precio por mayor: \$ NA	Largo: 35	Ancho: 35	Alto: 70	Diámetro: NA
Artesano: Verónica Gaviria	Teléfono: NA					
Grupo o Taller: Talladores Beneficiarios Capacitaciones CDA	Departamento: Putumayo		Ciudad: Sibundoy			
Certificado Hecho a Mano Si No <input checked="" type="checkbox"/>	Localidad <input checked="" type="checkbox"/> Vereda <input type="checkbox"/> Resguardo <input type="checkbox"/> Sibundoy					

Observaciones:

Responsable: José Francisco Argotty B.	Dibujante: José Francisco Argotty B.			
Aprobado por: Jorge Mejía	Fecha: 11/2009	Referente(s) <input type="checkbox"/>	Línea <input checked="" type="checkbox"/>	Muestra <input checked="" type="checkbox"/>



1	Blusa	Franela	70%
2	Pintura tela	Pint. tela	30%
No.	Pieza	Material	Cant. o %
<b>Tabla de Componentes</b>			

<b>Nombre de la Pieza:</b> Linea de Blusas Verano	<b>Referencia:</b> VERA.1	<b>ESC.</b> X:X	<b>Hoja No.</b> 1
<b>Oficio:</b> Pintura y confección	<b>Técnica:</b> Pintura en tela	<b>Materia Prima:</b> Franela, hilo y pinturas.	

**Especificaciones Técnicas:** Corte y confección de las blusas en franela, desarrollo de plantillas para pintura, pintura sobre las blusas de acuerdo a los colores del diseño.

<b>Color:</b> Verde, cafe, azul.	<b>Capacidad de Producción / mes:</b>	<b>Dimensiones Generales (mm)</b>				
<b>Peso (gr.):</b>	<b>Precio Unitario:</b>	<b>Precio por mayor:</b> \$ NA	<b>Largo:</b> S	<b>Ancho:</b> S	<b>Alto:</b> S	<b>Diámetro:</b> NA
<b>Artesano:</b> Verónica Gaviria		<b>Teléfono:</b> NA				
<b>Grupo o Taller:</b> Talladores Beneficiarios Capacitaciones CDA			<b>Departamento:</b> Putumayo		<b>Ciudad:</b> Sibundoy	
<b>Certificado Hecho a Mano</b> Si <input type="checkbox"/> No <input checked="" type="checkbox"/>			<b>Localidad:</b> <input checked="" type="checkbox"/> Vereda <input type="checkbox"/> Resguardo <input type="checkbox"/> Sibundoy			

**Observaciones:**

<b>Responsable:</b> José Francisco Argotty B.	<b>Dibujante:</b> José Francisco Argotty B.	<b>Fecha:</b> 11/2009	<b>Referente(s)</b> <input type="checkbox"/>	<b>Línea</b> <input checked="" type="checkbox"/>	<b>Muestra</b> <input checked="" type="checkbox"/>
---	---	-----------------------	--	--	--



1	Blusa	Franela	70%
2	Pintura tela	Pint. tela	30%
No.	Pieza	Material	Cant. o %
<b>Tabla de Componentes</b>			

<b>Nombre de la Pieza:</b> Linea de Blusas Verano	<b>Referencia:</b> VERA.1	<b>ESC.</b> X:X	<b>Hoja No.</b> 1
<b>Oficio:</b> Pintura y confección	<b>Técnica:</b> Pintura en tela	<b>Materia Prima:</b> Franela, hilo y pinturas.	

**Especificaciones Técnicas:** Corte y confección de las blusas en franela, desarrollo de plantillas para pintura, pintura sobre las blusas de acuerdo a los colores del diseño.

<b>Color:</b> Verde, cafe, azul.	<b>Capacidad de Producción / mes:</b>	<b>Dimensiones Generales (mm)</b>				
<b>Peso (gr.):</b>	<b>Precio Unitario:</b>	<b>Precio por mayor:</b> \$ NA	<b>Largo:</b> S	<b>Ancho:</b> S	<b>Alto:</b> S	<b>Diámetro:</b> NA
<b>Artesano:</b> Verónica Gaviria		<b>Teléfono:</b> NA				
<b>Grupo o Taller:</b> Talladores Beneficiarios Capacitaciones CDA			<b>Departamento:</b> Putumayo		<b>Ciudad:</b> Sibundoy	
<b>Certificado Hecho a Mano</b> Si No <input checked="" type="checkbox"/>			<b>Localidad</b> <input checked="" type="checkbox"/> Vereda <input type="checkbox"/> Resguardo <input type="checkbox"/> Sibundoy			

**Observaciones:**

<b>Responsable:</b> José Francisco Argotty B.	<b>Dibujante:</b> José Francisco Argotty B.	<b>Fecha:</b> 11/2009	<b>Referente(s)</b> <input type="checkbox"/>	<b>Línea</b> <input checked="" type="checkbox"/>	<b>Muestra</b> <input checked="" type="checkbox"/>	<input type="checkbox"/>
<b>Aprobado por:</b> Jorge Mejía						

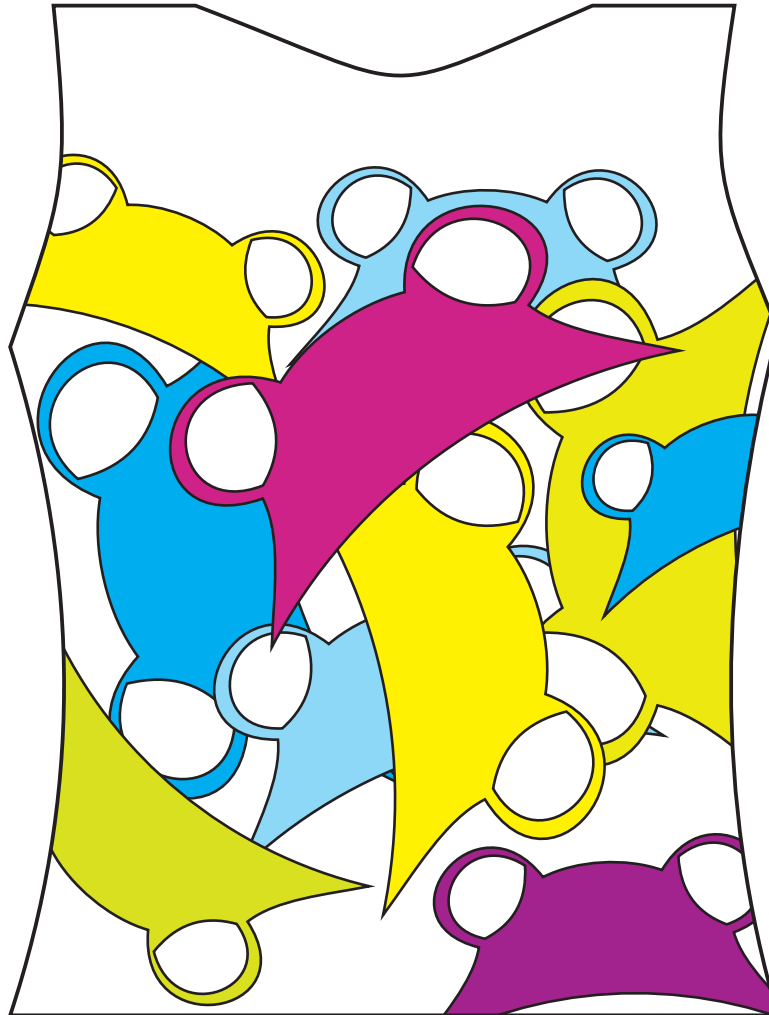

1	Blusa	Franela	70%
2	Pintura tela	Pint. tela	30%
No.	Pieza	Material	Cant. o %
<b>Tabla de Componentes</b>			

<b>Nombre de la Pieza:</b> Línea de Blusas Verano	<b>Referencia:</b> VERA.2	<b>ESC.</b> X:X	<b>Hoja No.</b> 1
<b>Oficio:</b> Pintura y confección	<b>Técnica:</b> Pintura en tela	<b>Materia Prima:</b> Franela, hilo y pinturas.	

**Especificaciones Técnicas:** Corte y confección de las blusas en franela, desarrollo de plantillas para pintura, pintura sobre las blusas de acuerdo a los colores del diseño.

<b>Color:</b> Verde, cafe, azul.	<b>Capacidad de Producción / mes:</b>	<b>Dimensiones Generales (mm)</b>				
<b>Peso (gr.):</b>	<b>Precio Unitario:</b>	<b>Precio por mayor:</b> \$ NA	<b>Largo:</b> S	<b>Ancho:</b> S	<b>Alto:</b> S	<b>Diámetro:</b> NA
<b>Artesano:</b> Verónica Gaviria		<b>Teléfono:</b> NA				
<b>Grupo o Taller:</b> Talladores Beneficiarios Capacitaciones CDA			<b>Departamento:</b> Putumayo		<b>Ciudad:</b> Sibundoy	
<b>Certificado Hecho a Mano</b> Si No <input checked="" type="checkbox"/>			<b>Localidad</b> <input checked="" type="checkbox"/> Vereda <input type="checkbox"/> Resguardo <input type="checkbox"/> Sibundoy			

**Observaciones:**

<b>Responsable:</b> José Francisco Argotty B.	<b>Dibujante:</b> José Francisco Argotty B.	<b>Terminada</b> <input type="checkbox"/>	<b>En proceso</b> <input type="checkbox"/>
<b>Aprobado por:</b> Jorge Mejía	<b>Fecha:</b> 11/2009	<b>Referente(s)</b> <input type="checkbox"/>	<b>Línea</b> <input checked="" type="checkbox"/> <b>Muestra</b> <input checked="" type="checkbox"/>





1	Blusa	Franela	70%
2	Pintura tela	Pint. tela	30%
No.	Pieza	Material	Cant. o %
Tabla de Componentes			

Nombre de la Pieza: Línea de Blusas Verano	Referencia: VERA.2	ESC. X:X	Hoja No. 1
Oficio: Pintura y confección	Técnica: Pintura en tela	Materia Prima: Franela, hilo y pinturas.	

Especificaciones Técnicas: Corte y confección de las blusas en franela, desarrollo de plantillas para pintura, pintura sobre las blusas de acuerdo a los colores del diseño.

Color: Verde, cafe, azul.	Capacidad de Producción / mes:	Dimensiones Generales (mm)				
Peso (gr.):	Precio Unitario:	Precio por mayor: \$ NA	Largo: S	Ancho: S	Alto: S	Diámetro: NA
Artesano: Verónica Gaviria		Teléfono: NA				
Grupo o Taller: Talladores Beneficiarios Capacitaciones CDA			Departamento: Putumayo		Ciudad: Sibundoy	
Certificado Hecho a Mano Si No <input checked="" type="checkbox"/>			Localidad <input checked="" type="checkbox"/> Vereda <input type="checkbox"/> Resguardo <input type="checkbox"/> Sibundoy			

Observaciones:

Responsable: José Francisco Argotty B.	Dibujante: José Francisco Argotty B.	Terminada <input type="checkbox"/>	En proceso <input type="checkbox"/>
Aprobado por: Jorge Mejía	Fecha: 11/2009	Referente(s) <input type="checkbox"/>	Línea <input checked="" type="checkbox"/> Muestra <input checked="" type="checkbox"/>

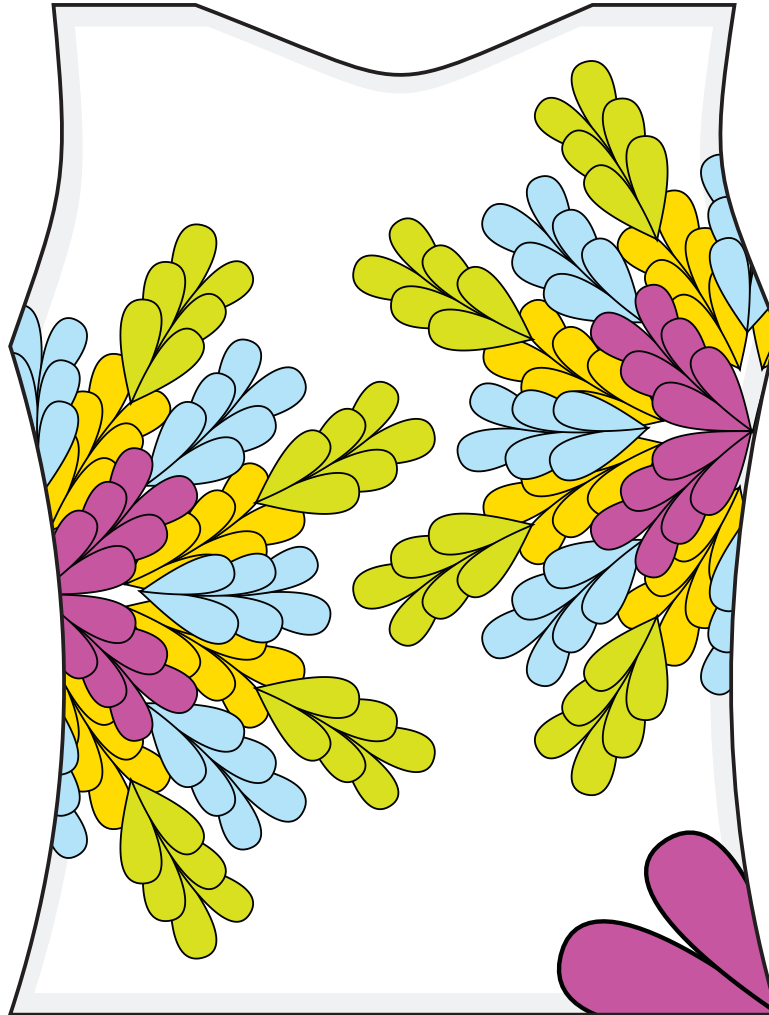

1	Blusa	Franela	70%
2	Pintura tela	Pint. tela	30%
No.	Pieza	Material	Cant. o %
<b>Tabla de Componentes</b>			

<b>Nombre de la Pieza:</b> Linea de Blusas Verano	<b>Referencia:</b> VERA.3	<b>ESC.</b> X:X	<b>Hoja No.</b> 1
<b>Oficio:</b> Pintura y confección	<b>Técnica:</b> Pintura en tela	<b>Materia Prima:</b> Franela, hilo y pinturas.	

**Especificaciones Técnicas:** Corte y confección de las blusas en franela, desarrollo de plantillas para pintura, pintura sobre las blusas de acuerdo a los colores del diseño.

<b>Color:</b> Verde, cafe, azul.	<b>Capacidad de Producción / mes:</b>		<b>Dimensiones Generales (mm)</b>			
<b>Peso (gr.):</b>	<b>Precio Unitario:</b>	<b>Precio por mayor:</b> \$ NA	<b>Largo:</b>	<b>Ancho:</b>	<b>Alto:</b>	<b>Diámetro:</b>
Artesano: Verónica Gaviria	Teléfono: NA		S	S	S	NA
<b>Grupo o Taller:</b> Talladores Beneficiarios Capacitaciones CDA			<b>Departamento:</b> Putumayo		<b>Ciudad:</b> Sibundoy	
<b>Certificado Hecho a Mano</b> Si No <input checked="" type="checkbox"/>			<b>Localidad</b> <input checked="" type="checkbox"/> Vereda <input type="checkbox"/> Resguardo <input type="checkbox"/> Sibundoy			

**Observaciones:**

<b>Responsable:</b> José Francisco Argotty B.	<b>Dibujante:</b> José Francisco Argotty B.		Terminada <input type="checkbox"/>	En proceso <input type="checkbox"/>
<b>Aprobado por:</b> Jorge Mejía	<b>Fecha:</b> 11/2009	Referente(s) <input type="checkbox"/>		



1	Blusa	Franela	70%
2	Pintura tela	Pint. tela	30%
No.	Pieza	Material	Cant. o %
Tabla de Componentes			

Nombre de la Pieza: Linea de Blusas Verano	Referencia: VERA.3	ESC. X:X	Hoja No. 1
Oficio: Pintura y confección	Técnica: Pintura en tela	Materia Prima: Franela, hilo y pinturas.	

Especificaciones Técnicas: Corte y confección de las blusas en franela, desarrollo de plantillas para pintura, pintura sobre las blusas de acuerdo a los colores del diseño.

Color: Verde, cafe, azul.	Capacidad de Producción / mes:	Dimensiones Generales (mm)				
Peso (gr.):	Precio Unitario:	Precio por mayor: \$ NA	Largo: S	Ancho: S	Alto: S	Diámetro: NA
Artesano: Verónica Gaviria		Teléfono: NA				
Grupo o Taller: Talladores Beneficiarios Capacitaciones CDA			Departamento: Putumayo		Ciudad: Sibundoy	
Certificado Hecho a Mano Si No <input checked="" type="checkbox"/>			Localidad <input checked="" type="checkbox"/> Vereda <input type="checkbox"/> Resguardo <input type="checkbox"/> Sibundoy			

Observaciones:

Responsable: José Francisco Argotty B.	Dibujante: José Francisco Argotty B.	Terminada <input type="checkbox"/>	En proceso <input type="checkbox"/>
Aprobado por: Jorge Mejía	Fecha: 11/2009	Referente(s) <input type="checkbox"/>	Línea <input checked="" type="checkbox"/> Muestra <input checked="" type="checkbox"/>

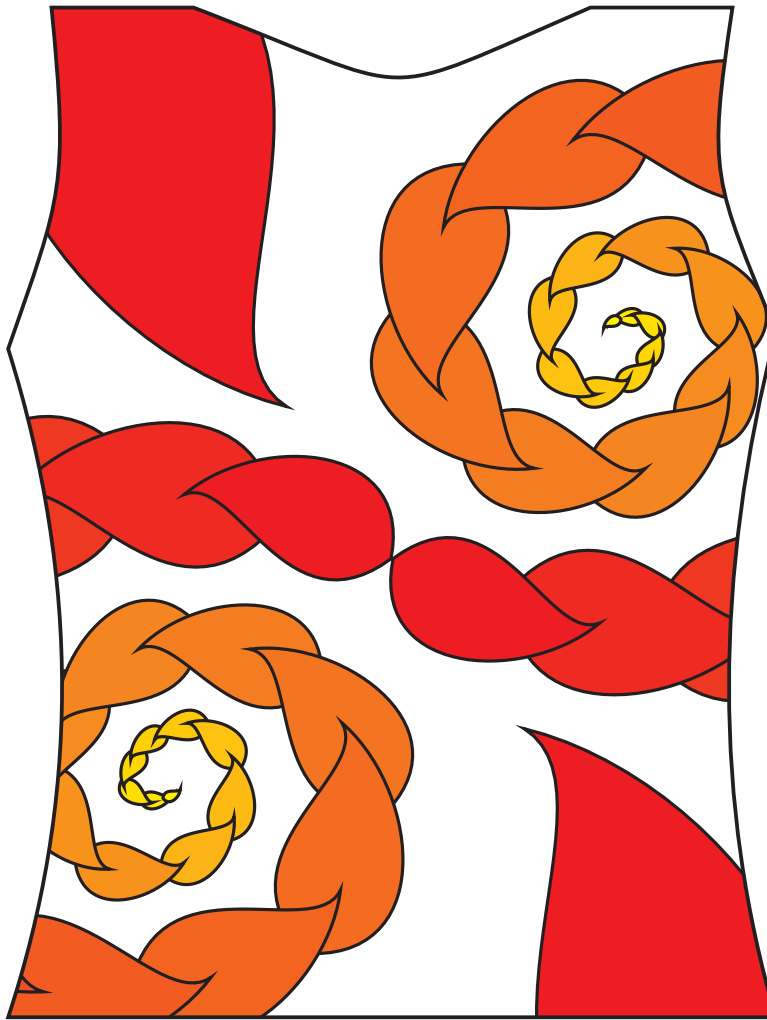

1	Blusa	Franela	70%
2	Pintura tela	Pint. tela	30%
No.	Pieza	Material	Cant. o %
<b>Tabla de Componentes</b>			

<b>Nombre de la Pieza:</b> Linea de Blusas Verano	<b>Referencia:</b> VERA.4	<b>ESC.</b> X:X	<b>Hoja No.</b> 1
<b>Oficio:</b> Pintura y confección	<b>Técnica:</b> Pintura en tela	<b>Materia Prima:</b> Franela, hilo y pinturas.	

**Especificaciones Técnicas:** Corte y confección de las blusas en franela, desarrollo de plantillas para pintura, pintura sobre las blusas de acuerdo a los colores del diseño.

<b>Color:</b> Verde, cafe, azul.	<b>Capacidad de Producción / mes:</b>	<b>Dimensiones Generales (mm)</b>				
<b>Peso (gr.):</b>	<b>Precio Unitario:</b>	<b>Precio por mayor:</b> \$ NA	<b>Largo:</b> S	<b>Ancho:</b> S	<b>Alto:</b> S	<b>Diámetro:</b> NA
<b>Artesano:</b> Verónica Gaviria		<b>Teléfono:</b> NA				
<b>Grupo o Taller:</b> Talladores Beneficiarios Capacitaciones CDA			<b>Departamento:</b> Putumayo		<b>Ciudad:</b> Sibundoy	
<b>Certificado Hecho a Mano</b> Si No <input checked="" type="checkbox"/>			<b>Localidad</b> <input checked="" type="checkbox"/> Vereda <input type="checkbox"/> Resguardo <input type="checkbox"/> Sibundoy			

**Observaciones:**

<b>Responsable:</b> José Francisco Argotty B.	<b>Dibujante:</b> José Francisco Argotty B.
<b>Aprobado por:</b> Jorge Mejía	<b>Fecha:</b> 11/2009    Referente(s) <input type="checkbox"/> Línea <input checked="" type="checkbox"/> Muestra <input checked="" type="checkbox"/> <input type="checkbox"/>

Terminada   
En proceso



1	Blusa	Franela	70%
2	Pintura tela	Pint. tela	30%
No.	Pieza	Material	Cant. o %
<b>Tabla de Componentes</b>			

<b>Nombre de la Pieza:</b> Linea de Blusas Verano	<b>Referencia:</b> VERA.4	<b>ESC.</b> X:X	<b>Hoja No.</b> 1
<b>Oficio:</b> Pintura y confección	<b>Técnica:</b> Pintura en tela	<b>Materia Prima:</b> Franela, hilo y pinturas.	

**Especificaciones Técnicas:** Corte y confección de las blusas en franela, desarrollo de plantillas para pintura, pintura sobre las blusas de acuerdo a los colores del diseño.

<b>Color:</b> Verde, cafe, azul.	<b>Capacidad de Producción / mes:</b>	<b>Dimensiones Generales (mm)</b>				
<b>Peso (gr.):</b>	<b>Precio Unitario:</b>	<b>Precio por mayor:</b> \$ NA	<b>Largo:</b> S	<b>Ancho:</b> S	<b>Alto:</b> S	<b>Diámetro:</b> NA
<b>Artesano:</b> Verónica Gaviria		<b>Teléfono:</b> NA				
<b>Grupo o Taller:</b> Talladores Beneficiarios Capacitaciones CDA			<b>Departamento:</b> Putumayo		<b>Ciudad:</b> Sibundoy	
<b>Certificado Hecho a Mano</b> Si No <input checked="" type="checkbox"/>			<b>Localidad</b> <input checked="" type="checkbox"/> Vereda <input type="checkbox"/> Resguardo <input type="checkbox"/> Sibundoy			

**Observaciones:**

<b>Responsable:</b> José Francisco Argotty B.	<b>Dibujante:</b> José Francisco Argotty B.	<b>Referente(s)</b> <input type="checkbox"/> <b>Línea</b> <input checked="" type="checkbox"/> <b>Muestra</b> <input checked="" type="checkbox"/>
<b>Aprobado por:</b> Jorge Mejía	<b>Fecha:</b> 11/2009	



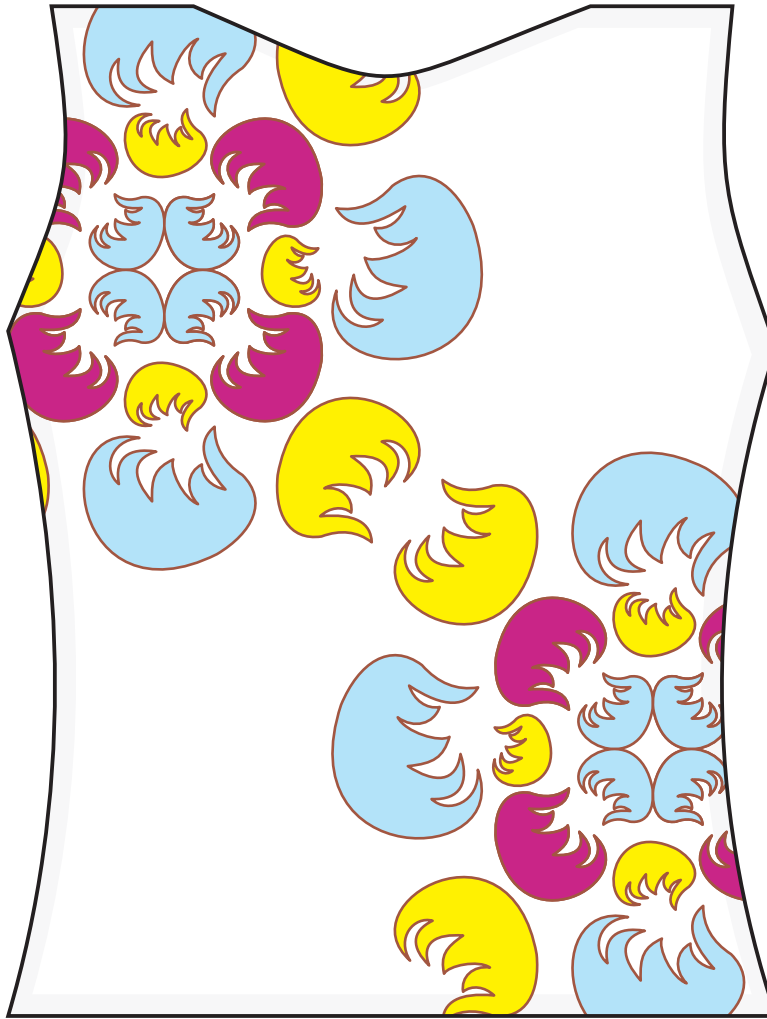

1	Blusa	Franela	70%
2	Pintura tela	Pint. tela	30%
No.	Pieza	Material	Cant. o %
<b>Tabla de Componentes</b>			

<b>Nombre de la Pieza:</b> Línea de Blusas Verano	<b>Referencia:</b> VERA.5	<b>ESC.</b> X:X	<b>Hoja No.</b> 1
<b>Oficio:</b> Pintura y confección	<b>Técnica:</b> Pintura en tela	<b>Materia Prima:</b> Franela, hilo y pinturas.	

**Especificaciones Técnicas:** Corte y confección de las blusas en franela, desarrollo de plantillas para pintura, pintura sobre las blusas de acuerdo a los colores del diseño.

<b>Color:</b> Verde, cafe, azul.	<b>Capacidad de Producción / mes:</b>	<b>Dimensiones Generales (mm)</b>				
<b>Peso (gr.):</b>	<b>Precio Unitario:</b>	<b>Precio por mayor:</b> \$ NA	<b>Largo:</b> S	<b>Ancho:</b> S	<b>Alto:</b> S	<b>Diámetro:</b> NA
<b>Artesano:</b> Verónica Gaviria		<b>Teléfono:</b> NA				
<b>Grupo o Taller:</b> Talladores Beneficiarios Capacitaciones CDA			<b>Departamento:</b> Putumayo		<b>Ciudad:</b> Sibundoy	
<b>Certificado Hecho a Mano</b> Si No <input checked="" type="checkbox"/>			<b>Localidad</b> <input checked="" type="checkbox"/> Vereda <input type="checkbox"/> Resguardo <input type="checkbox"/> : Sibundoy			

**Observaciones:**

<b>Responsable:</b> José Francisco Argotty B.	<b>Dibujante:</b> José Francisco Argotty B.	<b>Terminada</b> <input type="checkbox"/>	<b>En proceso</b> <input type="checkbox"/>
<b>Aprobado por:</b> Jorge Mejía	<b>Fecha:</b> 11/2009	<b>Referente(s)</b> <input type="checkbox"/>	<b>Línea</b> <input checked="" type="checkbox"/> <b>Muestra</b> <input checked="" type="checkbox"/>





1	Blusa	Franela	70%
2	Pintura tela	Pint. tela	30%
No.	Pieza	Material	Cant. o %
Tabla de Componentes			

Nombre de la Pieza: Linea de Blusas Verano	Referencia: VERA.5	ESC. X:X	Hoja No. 1
Oficio: Pintura y confección	Técnica: Pintura en tela	Materia Prima: Franela, hilo y pinturas.	

Especificaciones Técnicas: Corte y confección de las blusas en franela, desarrollo de plantillas para pintura, pintura sobre las blusas de acuerdo a los colores del diseño.

Color: Verde, cafe, azul.	Capacidad de Producción / mes:	Dimensiones Generales (mm)				
Peso (gr.):	Precio Unitario:	Precio por mayor: \$ NA	Largo: S	Ancho: S	Alto: S	Diámetro: NA
Artesano: Verónica Gaviria		Teléfono: NA				
Grupo o Taller: Talladores Beneficiarios Capacitaciones CDA			Departamento: Putumayo		Ciudad: Sibundoy	
Certificado Hecho a Mano Si No <input checked="" type="checkbox"/>			Localidad <input checked="" type="checkbox"/> Vereda <input type="checkbox"/> Resguardo <input type="checkbox"/> Sibundoy			

Observaciones:

Responsable: José Francisco Argotty B.      Dibujante: José Francisco Argotty B.

Aprobado por: Jorge Mejía      Fecha: 11/2009      Referente(s)  Línea  Muestra

Terminada  
En proceso

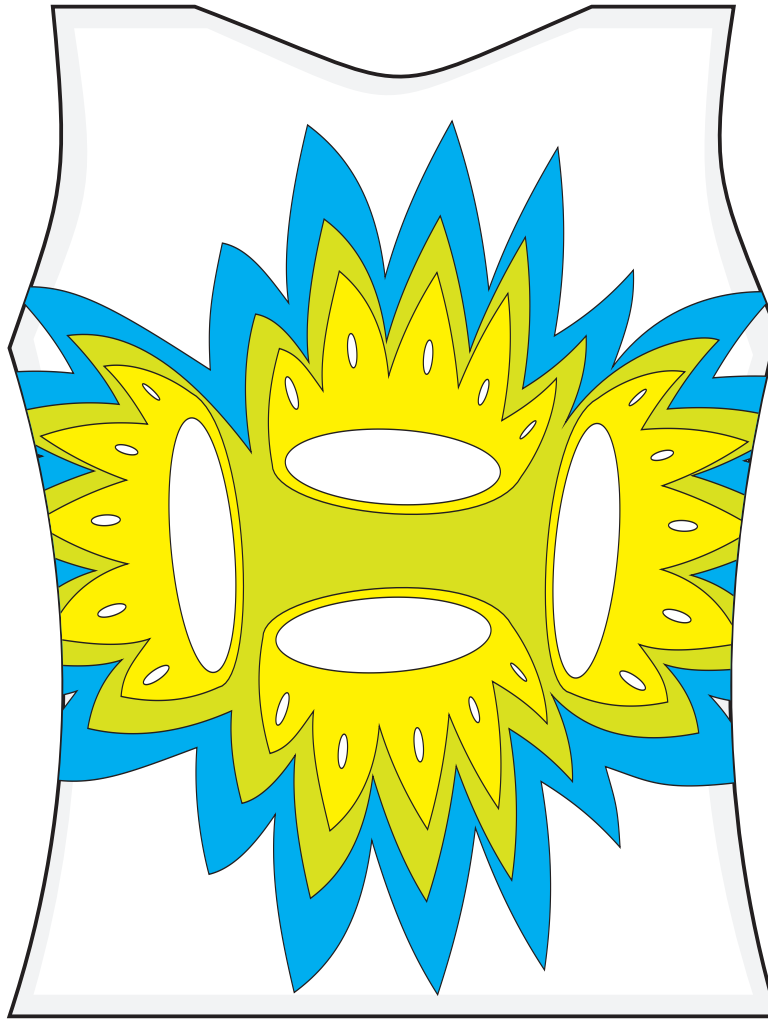

1	Blusa	Franela	70%
2	Pintura tela	Pint. tela	30%
No.	Pieza	Material	Cant. o %
<b>Tabla de Componentes</b>			

<b>Nombre de la Pieza:</b> Linea de Blusas Verano	<b>Referencia:</b> VERA.6	<b>ESC.</b> X:X	<b>Hoja No.</b> 1
<b>Oficio:</b> Pintura y confección	<b>Técnica:</b> Pintura en tela	<b>Materia Prima:</b> Franela, hilo y pinturas.	

**Especificaciones Técnicas:** Corte y confección de las blusas en franela, desarrollo de plantillas para pintura, pintura sobre las blusas de acuerdo a los colores del diseño.

<b>Color:</b> Verde, cafe, azul.	<b>Capacidad de Producción / mes:</b>	<b>Dimensiones Generales (mm)</b>				
<b>Peso (gr.):</b>	<b>Precio Unitario:</b>	<b>Precio por mayor:</b> \$ NA	<b>Largo:</b> S	<b>Ancho:</b> S	<b>Alto:</b> S	<b>Diámetro:</b> NA
<b>Artesano:</b> Verónica Gaviria		<b>Teléfono:</b> NA				
<b>Grupo o Taller:</b> Talladores Beneficiarios Capacitaciones CDA			<b>Departamento:</b> Putumayo		<b>Ciudad:</b> Sibundoy	
<b>Certificado Hecho a Mano</b> Si No <input checked="" type="checkbox"/>			<b>Localidad</b> <input checked="" type="checkbox"/> Vereda <input type="checkbox"/> Resguardo <input type="checkbox"/> : Sibundoy			

**Observaciones:**

<b>Responsable:</b> José Francisco Argotty B.	<b>Dibujante:</b> José Francisco Argotty B.	<b>Terminada</b> <input type="checkbox"/>	<b>En proceso</b> <input type="checkbox"/>
<b>Aprobado por:</b> Jorge Mejía	<b>Fecha:</b> 11/2009	<b>Referente(s)</b> <input type="checkbox"/>	<b>Línea</b> <input checked="" type="checkbox"/> <b>Muestra</b> <input checked="" type="checkbox"/>



1	Blusa	Franela	70%
2	Pintura tela	Pint. tela	30%
No.	Pieza	Material	Cant. o %
<b>Tabla de Componentes</b>			

<b>Nombre de la Pieza:</b> Linea de Blusas Verano	<b>Referencia:</b> VERA.6	<b>ESC.</b> X:X	<b>Hoja No.</b> 1
<b>Oficio:</b> Pintura y confección	<b>Técnica:</b> Pintura en tela	<b>Materia Prima:</b> Franela, hilo y pinturas.	

**Especificaciones Técnicas:** Corte y confección de las blusas en franela, desarrollo de plantillas para pintura, pintura sobre las blusas de acuerdo a los colores del diseño.

<b>Color:</b> Verde, cafe, azul.	<b>Capacidad de Producción / mes:</b>	<b>Dimensiones Generales (mm)</b>				
<b>Peso (gr.):</b>	<b>Precio Unitario:</b>	<b>Precio por mayor:</b> \$ NA	<b>Largo:</b> S	<b>Ancho:</b> S	<b>Alto:</b> S	<b>Diámetro:</b> NA
<b>Artesano:</b> Verónica Gaviria		<b>Teléfono:</b> NA				
<b>Grupo o Taller:</b> Talladores Beneficiarios Capacitaciones CDA			<b>Departamento:</b> Putumayo		<b>Ciudad:</b> Sibundoy	
<b>Certificado Hecho a Mano</b> Si No <input checked="" type="checkbox"/>			<b>Localidad</b> <input checked="" type="checkbox"/> Vereda <input type="checkbox"/> Resguardo <input type="checkbox"/> Sibundoy			

**Observaciones:**

<b>Responsable:</b> José Francisco Argotty B.	<b>Dibujante:</b> José Francisco Argotty B.	<b>Referente(s)</b> <input type="checkbox"/> <b>Línea</b> <input checked="" type="checkbox"/> <b>Muestra</b> <input checked="" type="checkbox"/>
<b>Aprobado por:</b> Jorge Mejía	<b>Fecha:</b> 11/2009	

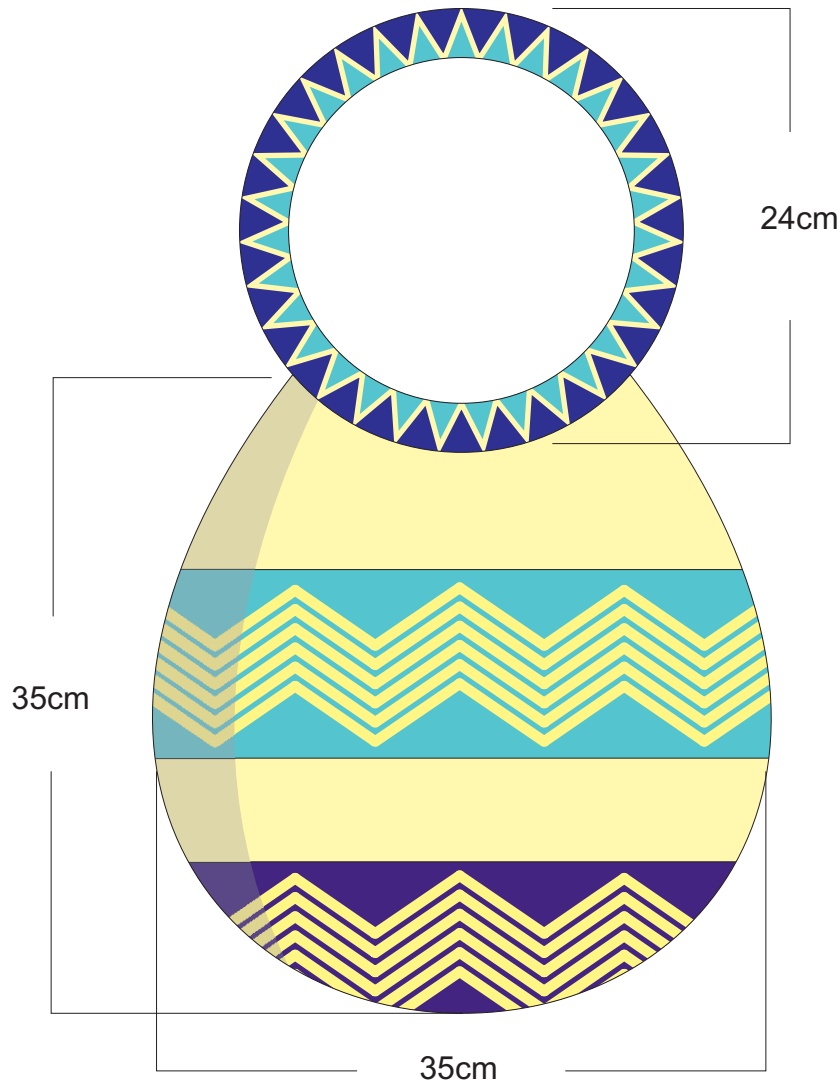

1	Mochila	Hilo líder	80%
2	Manijas	Madera	20%
No.	Pieza	Material	Cant. o %
Tabla de Componentes			

<b>Nombre de la Pieza:</b> Bolso Carnaval	<b>Referencia:</b> Carnaval	<b>ESC.</b> X:X	<b>Hoja No.</b> 1
<b>Oficio:</b> Tejeduría	<b>Técnica:</b> Guanga y Enrollado	<b>Materia Prima:</b> Hilo líder y madera	

**Especificaciones Técnicas:** Tejido y corte de las piezas para armado del bolso. Enrollado de lana sobre las manijas de madera previamente torneadas. Ensamble y cocido de las manijas por medio de costuras cruzadas de hilo líder al bolso.

<b>Color:</b> Azul rey /Amarillo / Turquesa	<b>Capacidad de Producción / mes:</b>	<b>Dimensiones Generales (mm)</b>				
<b>Peso (gr.):</b>	<b>Precio Unitario:</b>	<b>Precio por mayor:</b> \$ NA	<b>Largo:</b> 350	<b>Ancho:</b> 350	<b>Alto:</b> 540	<b>Diámetro:</b> NA
<b>Artesano:</b> Concepción Chindoy		<b>Teléfono:</b> NA				
<b>Grupo o Taller:</b> Talladores Beneficiarios Capacitaciones CDA			<b>Departamento:</b> Putumayo		<b>Ciudad:</b> Sibundoy	
<b>Certificado Hecho a Mano</b> Si No <input checked="" type="checkbox"/>			<b>Localidad</b> <input checked="" type="checkbox"/> Vereda <input type="checkbox"/> Resguardo <input type="checkbox"/> : Sibundoy			

**Observaciones:**

**Responsable:** José Francisco Argotty B. **Dibujante:** José Francisco Argotty B.

**Aprobado por:** Jorge Mejía **Fecha:** 11/2009 **Referente(s)**  **Línea**  **Muestra**

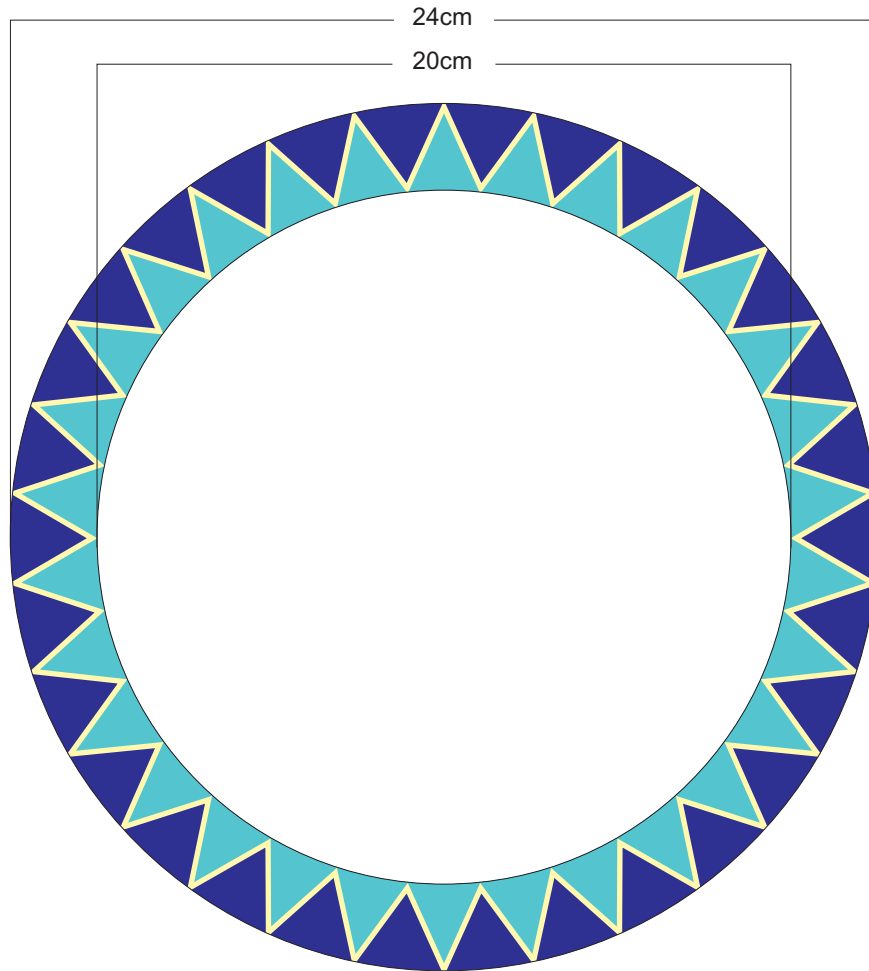

1	Enrollado	Hilo líder	50%
2	Manijas	Madera	50%
No.	Pieza	Material	Cant. o %
<b>Tabla de Componentes</b>			

<b>Nombre de la Pieza:</b> Bolso Carnaval	<b>Referencia:</b> Carnaval	<b>ESC.</b> X:X	<b>Hoja No.</b> 1
<b>Oficio:</b> Tejeduría	<b>Técnica:</b> Guanga y Enrollado	<b>Materia Prima:</b> Hilo líder y madera	

**Especificaciones Técnicas:** Enrollado de lana sobre las manijas de madera previamente torneadas. Ensamble y cocido de las manijas por medio de costuras cruzadas de hilo líder al bolso.

<b>Color:</b> Azul rey /Amarillo / Turquesa	<b>Capacidad de Producción / mes:</b>	<b>Dimensiones Generales (mm)</b>				
<b>Peso (gr.):</b>	<b>Precio Unitario:</b>	<b>Precio por mayor:</b> \$ NA	<b>Largo:</b> 10	<b>Ancho:</b> 240	<b>Alto:</b> 240	<b>Diámetro:</b> 240
<b>Artesano:</b> Concepción Chindoy		<b>Teléfono:</b> NA				
<b>Grupo o Taller:</b> Talladores Beneficiarios Capacitaciones CDA			<b>Departamento:</b> Putumayo		<b>Ciudad:</b> Sibundoy	
<b>Certificado Hecho a Mano</b> Si No <input checked="" type="checkbox"/>			<b>Localidad</b> <input checked="" type="checkbox"/> Vereda <input type="checkbox"/> Resguardo <input type="checkbox"/> : Sibundoy			

**Observaciones:**

<b>Responsable:</b> José Francisco Argotty B.	<b>Dibujante:</b> José Francisco Argotty B.	<b>Fecha:</b> 11/2009	<b>Referente(s)</b> <input type="checkbox"/>	<b>Línea</b> <input checked="" type="checkbox"/>	<b>Muestra</b> <input checked="" type="checkbox"/>	<input type="checkbox"/>
---	---	-----------------------	--	--	--	--------------------------





1	Mochila	Hilo líder	80%
2	Manijas	Madera	20%
No.	Pieza	Material	Cant. o %
Tabla de Componentes			

Nombre de la Pieza: Bolso Carnaval	Referencia: Carnaval	ESC. X:X	Hoja No. 1
Oficio: Tejeduría	Técnica: Guanga y Enrollado	Materia Prima: Hilo líder y madera	

Especificaciones Técnicas: Tejido y corte de las piezas para armado del bolso. Enrollado de lana sobre las manijas de madera previamente torneadas. Ensamble y cocido de las manijas por medio de costuras cruzadas de hilo líder al bolso.

Color: Azul rey /Amarillo / Turquesa	Capacidad de Producción / mes:	Dimensiones Generales (mm)				
Peso (gr.):	Precio Unitario:	Precio por mayor: \$ NA	Largo: 350	Ancho: 350	Alto: 540	Diámetro: NA
Artesano: Concepción Chindoy		Teléfono: NA				
Grupo o Taller: Talladores Beneficiarios Capacitaciones CDA			Departamento: Putumayo		Ciudad: Sibundoy	
Certificado Hecho a Mano Si No <input checked="" type="checkbox"/>			Localidad <input checked="" type="checkbox"/> Vereda <input type="checkbox"/> Resguardo <input type="checkbox"/> : Sibundoy			

Observaciones:

Responsable: José Francisco Argotty B. Dibujante: José Francisco Argotty B.

Aprobado por: Jorge Mejía Fecha: 11/2009 Referente(s)  Línea  Muestra



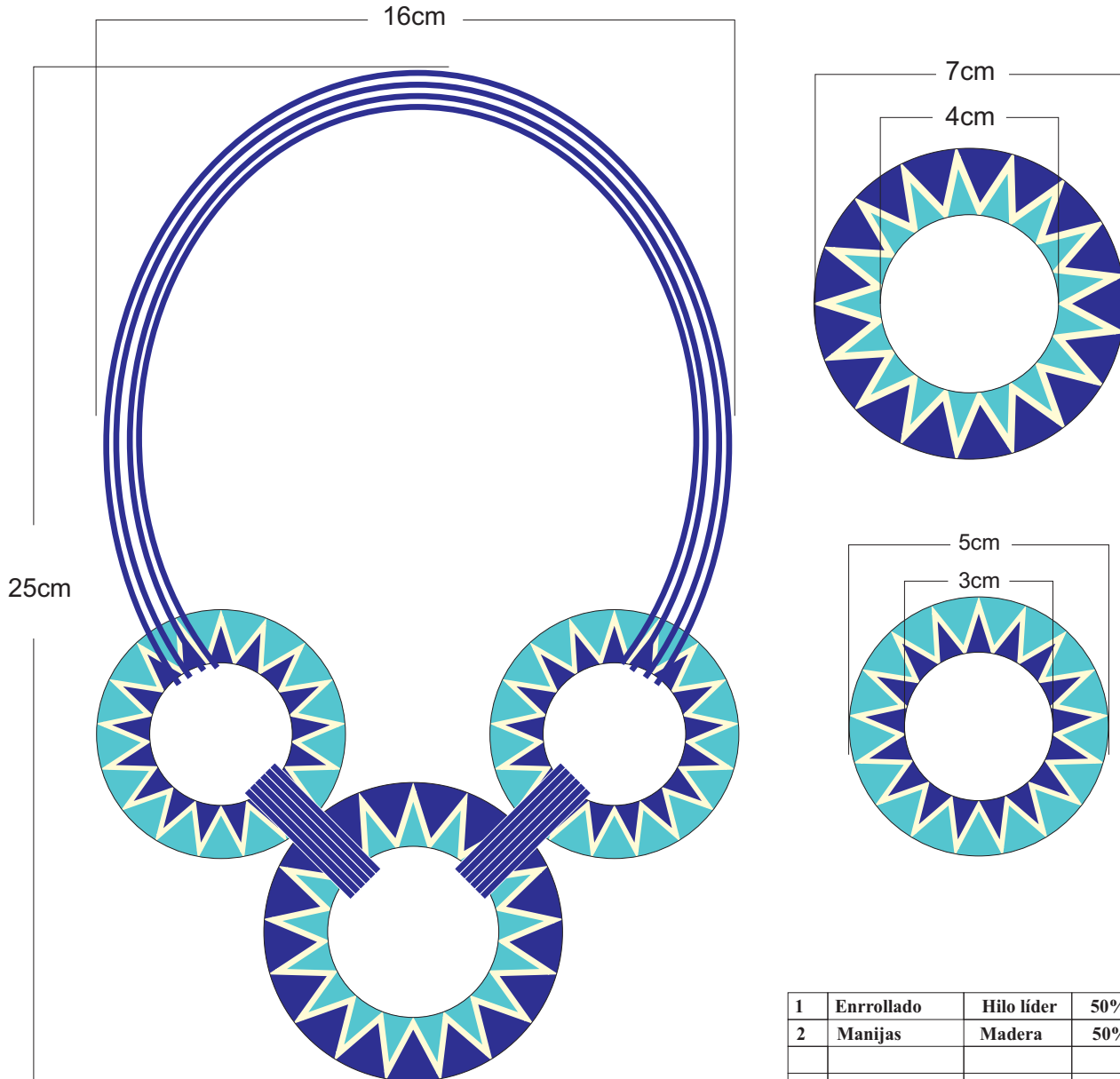

1	Enrollado	Hilo líder	50%
2	Manijas	Madera	50%
No.	Pieza	Material	Cant. o %
Tabla de Componentes			

Nombre de la Pieza: Collar Carnaval	Referencia: Carnaval	ESC. X:X	Hoja No. 1
Oficio: Tejeduría	Técnica: Guanga y Enrollado	Materia Prima: Hilo líder y madera	

Especificaciones Técnicas: Enrollado de lana sobre las manijas de madera previamente torneadas. Ensamble y cocido de las manijas por medio de costuras cruzadas de hilo líder al bolso.

Color: Azul rey /Amarillo / Turquesa	Capacidad de Producción / mes:	Dimensiones Generales (mm)				
Peso (gr.):	Precio Unitario:	Precio por mayor: \$ NA	Largo: 10	Ancho: 160	Alto: 250	Diámetro: NA
Artesano: Concepción Chindoy	Teléfono: NA					
Grupo o Taller: Talladores Beneficiarios Capacitaciones CDA	Departamento: Putumayo	Ciudad: Sibundoy				
Certificado Hecho a Mano Si No <input checked="" type="checkbox"/>	Localidad <input checked="" type="checkbox"/> Vereda <input type="checkbox"/> Resguardo <input type="checkbox"/> Sibundoy					

Observaciones:

Responsable: José Francisco Argotty B.      Dibujante: José Francisco Argotty B.

Aprobado por: Jorge Mejía      Fecha: 11/2009      Referente(s)  Línea  Muestra



1	Enrollado	Hilo líder	50%
2	Manijas	Madera	50%
No.	Pieza	Material	Cant. o %
Tabla de Componentes			

Nombre de la Pieza: Collar Carnaval	Referencia: Carnaval	ESC. X:X	Hoja No. 1
Oficio: Tejeduría	Técnica: Guanga y Enrollado	Materia Prima: Hilo líder y madera	

Especificaciones Técnicas: Enrollado de lana sobre las manijas de madera previamente torneadas. Ensamble y cocido de las manijas por medio de costuras cruzadas de hilo líder al bolso.

Color: Azul rey /Amarillo / Turquesa	Capacidad de Producción / mes:	Dimensiones Generales (mm)				
Peso (gr.):	Precio Unitario:	Precio por mayor: \$ NA	Largo: 10	Ancho: 160	Alto: 250	Diámetro: NA
Artesano: Concepción Chindoy	Teléfono: NA					
Grupo o Taller: Talladores Beneficiarios Capacitaciones CDA	Departamento: Putumayo	Ciudad: Sibundoy				
Certificado Hecho a Mano Si No <input checked="" type="checkbox"/>	Localidad <input checked="" type="checkbox"/> Vereda <input type="checkbox"/> Resguardo <input type="checkbox"/> Sibundoy					

Observaciones:

Responsable: José Francisco Argotty B.	Dibujante: José Francisco Argotty B.	Terminada <input type="checkbox"/>	En proceso <input type="checkbox"/>
Aprobado por: Jorge Mejía	Fecha: 11/2009	Referente(s) <input type="checkbox"/>	Línea <input checked="" type="checkbox"/> Muestra <input checked="" type="checkbox"/>

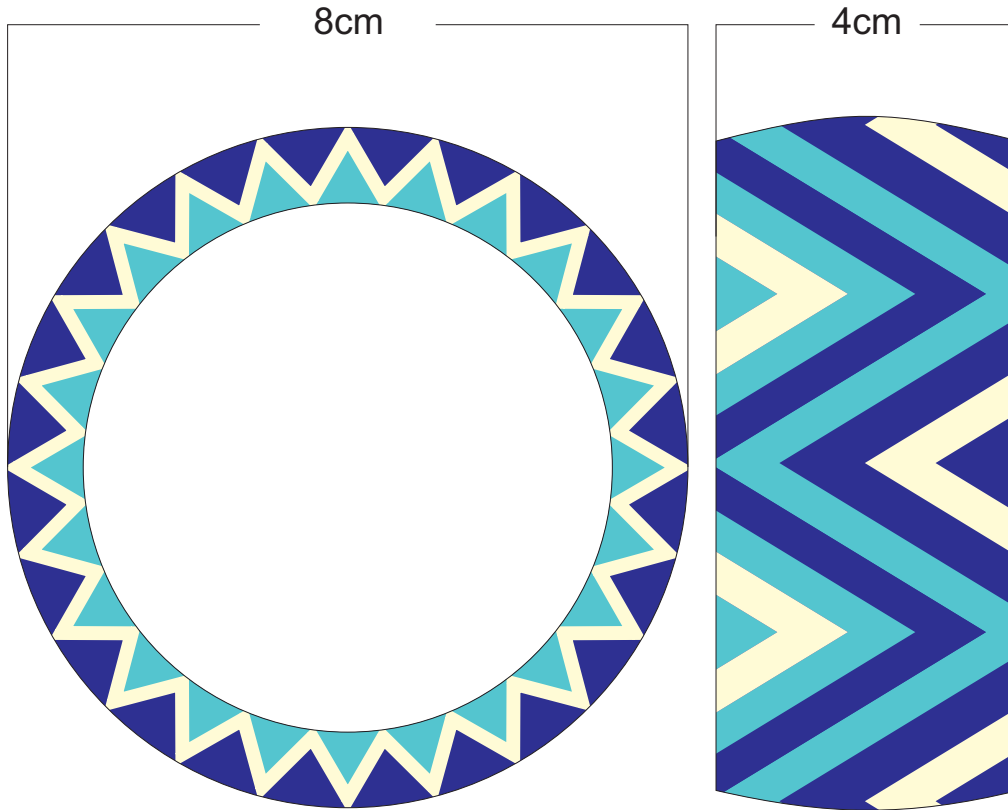

1	Enrollado	Hilo líder	50%
2	Manijas	Madera	50%
No.	Pieza	Material	Cant. o %
<b>Tabla de Componentes</b>			

<b>Nombre de la Pieza:</b> Manilla Carnaval	<b>Referencia:</b> Carnaval	<b>ESC.</b> X:X	<b>Hoja No.</b> 1
<b>Oficio:</b> Tejeduría	<b>Técnica:</b> Guanga y Enrollado	<b>Materia Prima:</b> Hilo líder y madera	

**Especificaciones Técnicas:** Enrollado de lana sobre las manijas de madera previamente torneadas. Ensamble y cocido de las manijas por medio de costuras cruzadas de hilo líder al bolso.

<b>Color:</b> Azul rey /Amarillo / Turquesa	<b>Capacidad de Producción / mes:</b>	<b>Dimensiones Generales (mm)</b>				
<b>Peso (gr.):</b>	<b>Precio Unitario:</b>	<b>Precio por mayor:</b> \$ NA	<b>Largo:</b> 40	<b>Ancho:</b> 80	<b>Alto:</b> 80	<b>Diámetro:</b> 80
<b>Artesano:</b> Concepción Chindoy		<b>Teléfono:</b> NA				
<b>Grupo o Taller:</b> Talladores Beneficiarios Capacitaciones CDA			<b>Departamento:</b> Putumayo		<b>Ciudad:</b> Sibundoy	
<b>Certificado Hecho a Mano</b> Si No <input checked="" type="checkbox"/>			<b>Localidad</b> <input checked="" type="checkbox"/> Vereda <input type="checkbox"/> Resguardo <input type="checkbox"/> : Sibundoy			

**Observaciones:**

<b>Responsable:</b> José Francisco Argotty B.	<b>Dibujante:</b> José Francisco Argotty B.	<b>Fecha:</b> 11/2009	<b>Referente(s)</b> <input type="checkbox"/>	<b>Línea</b> <input checked="" type="checkbox"/>	<b>Muestra</b> <input checked="" type="checkbox"/>	<input type="checkbox"/>
		Terminada <input type="checkbox"/> En proceso <input type="checkbox"/>				



1	Enrollado	Hilo líder	50%
2	Manijas	Madera	50%
No.	Pieza	Material	Cant. o %
Tabla de Componentes			

Nombre de la Pieza: Manilla Carnaval	Referencia: Carnaval	ESC. X:X	Hoja No. 1
Oficio: Tejeduría	Técnica: Guanga y Enrollado	Materia Prima: Hilo líder y madera	

Especificaciones Técnicas: Enrollado de lana sobre las manijas de madera previamente torneadas. Ensamble y cocido de las manijas por medio de costuras cruzadas de hilo líder al bolso.

Color: Azul rey /Amarillo / Turquesa	Capacidad de Producción / mes:	Dimensiones Generales (mm)				
Peso (gr.):	Precio Unitario:	Precio por mayor: \$ NA	Largo: 40	Ancho: 80	Alto: 80	Diámetro: 80
Artesano: Concepción Chindoy	Teléfono: NA					
Grupo o Taller: Talladores Beneficiarios Capacitaciones CDA	Departamento: Putumayo	Ciudad: Sibundoy				
Certificado Hecho a Mano Si No <input checked="" type="checkbox"/>	Localidad <input checked="" type="checkbox"/> Vereda <input type="checkbox"/> Resguardo <input type="checkbox"/> : Sibundoy					

Observaciones:

Responsable: José Francisco Argotty B.	Dibujante: José Francisco Argotty B.	Terminada <input type="checkbox"/>	En proceso <input type="checkbox"/>
Aprobado por: Jorge Mejía	Fecha: 11/2009	Referente(s) <input type="checkbox"/>	Línea <input checked="" type="checkbox"/> Muestra <input checked="" type="checkbox"/>



1	Enrollado	Hilo líder	50%
2	Manijas	Madera	50%
No.	Pieza	Material	Cant. o %
Tabla de Componentes			

Nombre de la Pieza: Aretes Carnaval	Referencia: Carnaval	ESC. X:X	Hoja No. 1
Oficio: Tejeduría	Técnica: Guanga y Enrollado	Materia Prima: Hilo líder y madera	

Especificaciones Técnicas: Enrollado de lana sobre las manijas de madera previamente torneadas. Ensamble y cocido de las manijas por medio de costuras cruzadas de hilo líder al bolso.

Color: Azul rey /Amarillo / Turquesa	Capacidad de Producción / mes:	Dimensiones Generales (mm)				
Peso (gr.):	Precio Unitario:	Precio por mayor: \$ NA	Largo: 6	Ancho: 50	Alto: 100	Diámetro: NA
Artesano: Concepción Chindoy	Teléfono: NA					
Grupo o Taller: Talladores Beneficiarios Capacitaciones CDA	Departamento: Putumayo	Ciudad: Sibundoy				
Certificado Hecho a Mano Si No <input checked="" type="checkbox"/>	Localidad <input checked="" type="checkbox"/> Vereda <input type="checkbox"/> Resguardo <input type="checkbox"/> Sibundoy					

Observaciones:

Responsable: José Francisco Argotty B. Dibujante: José Francisco Argotty B.

Aprobado por: Jorge Mejía Fecha: 11/2009 Referente(s)  Línea  Muestra





1	Enrollado	Hilo líder	50%
2	Manijas	Madera	50%
No.	Pieza	Material	Cant. o %
<b>Tabla de Componentes</b>			

<b>Nombre de la Pieza:</b> Aretes Carnaval	<b>Referencia:</b> Carnaval	<b>ESC.</b> X:X	<b>Hoja No.</b> 1
<b>Oficio:</b> Tejeduría	<b>Técnica:</b> Guanga y Enrollado	<b>Materia Prima:</b> Hilo líder y madera	

**Especificaciones Técnicas:** Enrollado de lana sobre las manijas de madera previamente torneadas. Ensamble y cocido de las manijas por medio de costuras cruzadas de hilo líder al bolso.

<b>Color:</b> Azul rey /Amarillo / Turquesa	<b>Capacidad de Producción / mes:</b>	<b>Dimensiones Generales (mm)</b>				
<b>Peso (gr.):</b>	<b>Precio Unitario:</b>	<b>Precio por mayor:</b> \$ NA	<b>Largo:</b> 6	<b>Ancho:</b> 50	<b>Alto:</b> 100	<b>Diámetro:</b> NA
<b>Artesano:</b> Concepción Chindoy		<b>Teléfono:</b> NA				
<b>Grupo o Taller:</b> Talladores Beneficiarios Capacitaciones CDA			<b>Departamento:</b> Putumayo		<b>Ciudad:</b> Sibundoy	
<b>Certificado Hecho a Mano</b> Si No <input checked="" type="checkbox"/>			<b>Localidad</b> <input checked="" type="checkbox"/> Vereda <input type="checkbox"/> Resguardo <input type="checkbox"/> : Sibundoy			

**Observaciones:**

<b>Responsable:</b> José Francisco Argotty B.	<b>Dibujante:</b> José Francisco Argotty B.		
<b>Aprobado por:</b> Jorge Mejía	<b>Fecha:</b> 11/2009	<b>Referente(s)</b> <input type="checkbox"/>	<b>Línea</b> <input checked="" type="checkbox"/> <b>Muestra</b> <input checked="" type="checkbox"/>



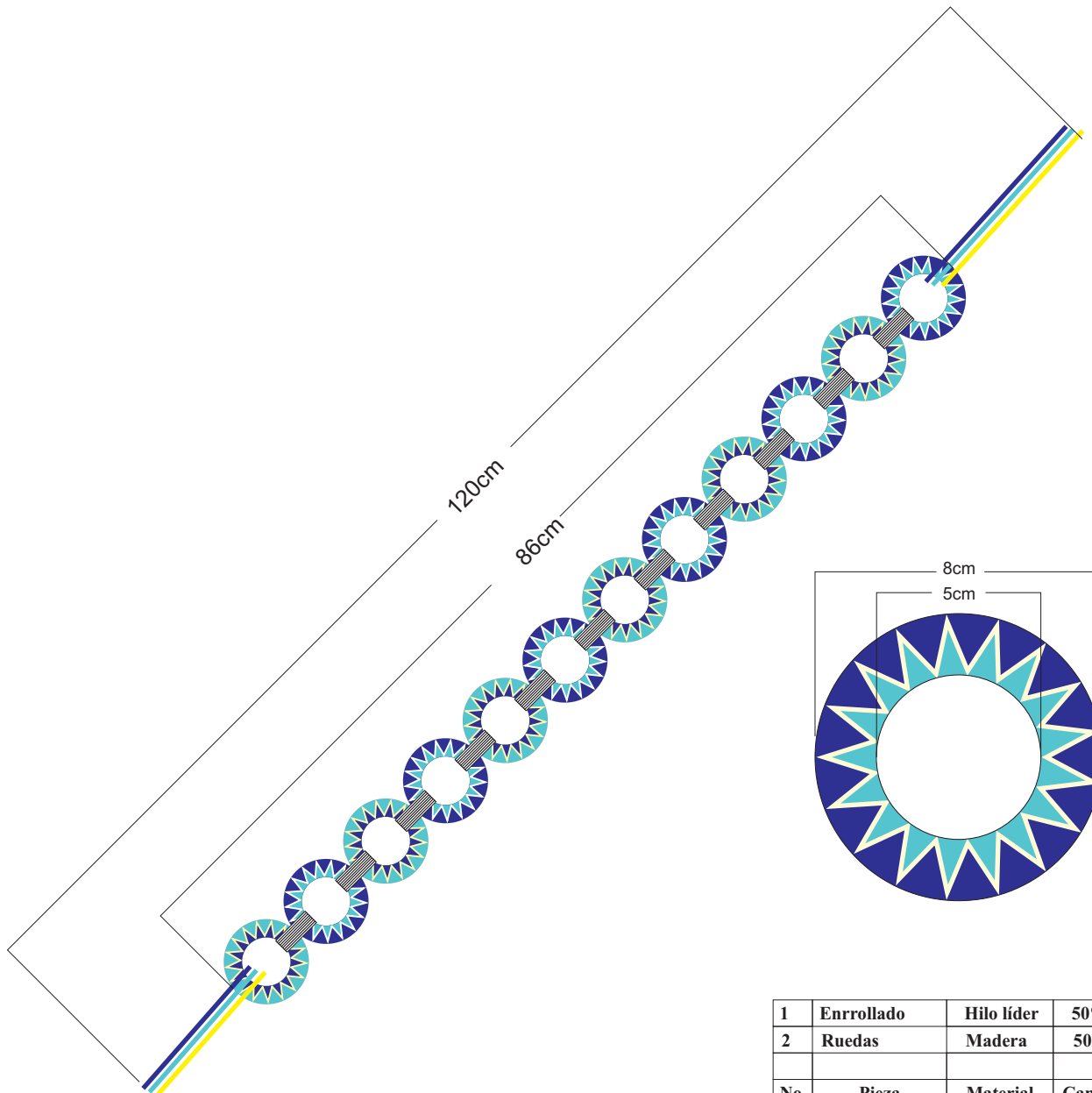

1	Enrollado	Hilo líder	50%
2	Ruedas	Madera	50%
No.	Pieza	Material	Cant. o %
<b>Tabla de Componentes</b>			

Nombre de la Pieza: Cinturón Carnaval		Referencia: Carnaval	ESC. X:X	Hoja No. 1
Oficio: Tejeduría	Técnica: Guanga y Enrollado	Materia Prima: Hilo líder y madera		

**Especificaciones Técnicas:** Enrollado de lana sobre las manijas de madera previamente torneadas. Ensamble y cocido de las manijas por medio de costuras cruzadas de hilo líder al bolso.

Color: Azul rey /Amarillo / Turquesa		Capacidad de Producción / mes:		<b>Dimensiones Generales (mm)</b>			
Peso (gr.):	Precio Unitario:	Precio por mayor: \$ NA		Largo:	Ancho:	Alto:	Diámetro:
Artesano: Concepción Chindoy		Teléfono: NA		120	80	80	NA
Grupo o Taller: Talladores Beneficiarios Capacitaciones CDA			Departamento: Putumayo		Ciudad: Sibundoy		
Certificado Hecho a Mano Si No <input checked="" type="checkbox"/>			Localidad <input checked="" type="checkbox"/> Vereda <input type="checkbox"/> Resguardo <input type="checkbox"/> : Sibundoy				

**Observaciones:**

Responsable: José Francisco Argotty B.		Dibujante: José Francisco Argotty B.		Terminada <input type="checkbox"/>	En proceso <input type="checkbox"/>
Aprobado por: Jorge Mejía		Fecha: 11/2009	Referente(s) <input type="checkbox"/>		



1	Enrollado	Hilo líder	50%
2	Ruedas	Madera	50%
No.	Pieza	Material	Cant. o %
<b>Tabla de Componentes</b>			

<b>Nombre de la Pieza:</b> Cinturón Carnaval	<b>Referencia:</b> Carnaval	<b>ESC.</b> X:X	<b>Hoja No.</b> 1
<b>Oficio:</b> Tejeduría	<b>Técnica:</b> Guanga y Enrollado	<b>Materia Prima:</b> Hilo líder y madera	

**Especificaciones Técnicas:** Enrollado de lana sobre las manijas de madera previamente torneadas. Ensamble y cocido de las manijas por medio de costuras cruzadas de hilo líder al bolso.

<b>Color:</b> Azul rey /Amarillo / Turquesa	<b>Capacidad de Producción / mes:</b>	<b>Dimensiones Generales (mm)</b>				
<b>Peso (gr.):</b>	<b>Precio Unitario:</b>	<b>Precio por mayor:</b> \$ NA	<b>Largo:</b> 120	<b>Ancho:</b> 80	<b>Alto:</b> 80	<b>Diámetro:</b> NA
<b>Artesano:</b> Concepción Chindoy		<b>Teléfono:</b> NA				
<b>Grupo o Taller:</b> Talladores Beneficiarios Capacitaciones CDA			<b>Departamento:</b> Putumayo		<b>Ciudad:</b> Sibundoy	
<b>Certificado Hecho a Mano</b> Si No <input checked="" type="checkbox"/>			<b>Localidad</b> <input checked="" type="checkbox"/> Vereda <input type="checkbox"/> Resguardo <input type="checkbox"/> : Sibundoy			

**Observaciones:**

<b>Responsable:</b> José Francisco Argotty B.	<b>Dibujante:</b> José Francisco Argotty B.		
<b>Aprobado por:</b> Jorge Mejía	<b>Fecha:</b> 11/2009	<b>Referente(s)</b> <input type="checkbox"/>	<b>Línea</b> <input checked="" type="checkbox"/> <b>Muestra</b> <input checked="" type="checkbox"/>



No.	Pieza	Material	Cant. o %
1	Mochila	Hilo líder	90%
Tabla de Componentes			

Nombre de la Pieza: Bolso Jaguar	Referencia: Jaguar	ESC. X:X	Hoja No. 1
Oficio: Tejeduría	Técnica: Guanga y Bordado	Materia Prima: Hilo líder y lana cable	

Especificaciones Técnicas: Plantillado para trazar sobre la tela previamente tejida en guanga, bordado con hilo líder sobre las formas pertinentes, cierre y ensamble de la correa.

Color: Negro / Amarillo / Magenta	Capacidad de Producción / mes:	Dimensiones Generales (mm)				
Peso (gr.):	Precio Unitario:	Precio por mayor: \$ NA	Largo: 350	Ancho: 350	Alto: 400	Diámetro: NA
Artesano: Stella Muriel		Teléfono: NA				
Grupo o Taller: Beneficiarios Capacitaciones CDA			Departamento: Putumayo		Ciudad: Sibundoy	
Certificado Hecho a Mano Si No <input checked="" type="checkbox"/>			Localidad <input checked="" type="checkbox"/> Vereda <input type="checkbox"/> Resguardo <input type="checkbox"/> : Sibundoy			

Observaciones:

Responsable: José Francisco Argotty B.	Dibujante: José Francisco Argotty B.	Terminada <input type="checkbox"/>	En proceso <input type="checkbox"/>
Aprobado por: Jorge Mejía	Fecha: 11/2009	Referente(s) <input type="checkbox"/>	Línea <input checked="" type="checkbox"/> Muestra <input checked="" type="checkbox"/>



1	Mochila	Hilo líder	90%
No.	Pieza	Material	Cant. o %

Tabla de Componentes

Nombre de la Pieza: Bolso Jaguar	Referencia: Jaguar	ESC. X:X	Hoja No. 1
Oficio: Tejeduría	Técnica: Guanga y Bordado	Materia Prima: Hilo líder y lana cable	

Especificaciones Técnicas: Plantillado para trazar sobre la tela previamente tejida en guanga, bordado con hilo líder sobre las formas pertinentes, cierre y ensamble de la correa.

Color: Negro / Amarillo / Magenta	Capacidad de Producción / mes:	Dimensiones Generales (mm)				
Peso (gr.):	Precio Unitario:	Precio por mayor: \$ NA	Largo: 400	Ancho: 400	Alto: 350	Diámetro: NA
Artesano: Stella Muriel		Teléfono: NA				
Grupo o Taller: Beneficiarios Capacitaciones CDA			Departamento: Putumayo		Ciudad: Sibundoy	
Certificado Hecho a Mano Si No <input checked="" type="checkbox"/>			Localidad <input checked="" type="checkbox"/> Vereda <input type="checkbox"/> Resguardo <input type="checkbox"/> : Sibundoy			

Observaciones:

Responsable: José Francisco Argotty B.	Dibujante: José Francisco Argotty B.	Referente(s) <input type="checkbox"/>	Línea <input checked="" type="checkbox"/>	Muestra <input checked="" type="checkbox"/>
Aprobado por: Jorge Mejía	Fecha: 11/2009			



1	Mochila	Hilo líder	90%
2	Hebilla	Hierro	10%
No.	Pieza	Material	Cant. o %
Tabla de Componentes			

Nombre de la Pieza: Cinturón Jaguar	Referencia: Jaguar	ESC. X:X	Hoja No. 1
Oficio: Tejeduría	Técnica: Guanga y Bordado	Materia Prima: Hilo líder y lana cable	

Especificaciones Técnicas: Plantillado para trazar sobre la tela previamente tejida en guanga, bordado con hilo líder sobre las formas pertinentes, cierre y ensamble de la correa.

Color: Negro / Amarillo / Magenta	Capacidad de Producción / mes:	Dimensiones Generales (mm)				
Peso (gr.):	Precio Unitario:	Precio por mayor: \$ NA	Largo: 6	Ancho: 60	Alto: 1300	Diámetro: NA
Artesano: Stella Muriel		Teléfono: NA				
Grupo o Taller: Beneficiarios Capacitaciones CDA			Departamento: Putumayo		Ciudad: Sibundoy	
Certificado Hecho a Mano Si No <input checked="" type="checkbox"/>			Localidad <input checked="" type="checkbox"/> Vereda <input type="checkbox"/> Resguardo <input type="checkbox"/> : Sibundoy			

Observaciones:

Responsable: José Francisco Argotty B.	Dibujante: José Francisco Argotty B.	Terminada <input type="checkbox"/>	En proceso <input type="checkbox"/>
Aprobado por: Jorge Mejía	Fecha: 11/2009		





1	Mochila	Hilo líder	90%
2	Hebilla	Hierro	10%
No.	Pieza	Material	Cant. o %
Tabla de Componentes			

Nombre de la Pieza: Cinturón Jaguar	Referencia: Jaguar	ESC. X:X	Hoja No. 1
Oficio: Tejeduría	Técnica: Guanga y Bordado	Materia Prima: Hilo líder y lana cable	

Especificaciones Técnicas: Plantillado para trazar sobre la tela previamente tejida en guanga, bordado con hilo líder sobre las formas pertinentes, cierre y ensamble de la correa.

Color: Negro / Amarillo / Magenta	Capacidad de Producción / mes:	Dimensiones Generales (mm)				
Peso (gr.):	Precio Unitario:	Precio por mayor: \$ NA	Largo: 6	Ancho: 60	Alto: 1300	Diámetro: NA
Artesano: Stella Muriel	Teléfono: NA					
Grupo o Taller: Beneficiarios Capacitaciones CDA			Departamento: Putumayo		Ciudad: Sibundoy	
Certificado Hecho a Mano Si No <input checked="" type="checkbox"/>			Localidad <input checked="" type="checkbox"/> Vereda <input type="checkbox"/> Resguardo <input type="checkbox"/> : Sibundoy			

Observaciones:

Responsable: José Francisco Argotty B.	Dibujante: José Francisco Argotty B.				
Aprobado por: Jorge Mejía	Fecha: 11/2009	Referente(s) <input type="checkbox"/>	Línea <input checked="" type="checkbox"/>	Muestra <input checked="" type="checkbox"/>	<input type="checkbox"/>





No.	Pieza	Material	Cant. o %
1	Mochila	Hilo líder	100%
Tabla de Componentes			

Nombre de la Pieza: Cartera de mano Jaguar	Referencia: Jaguar	ESC. X:X	Hoja No. 1
Oficio: Tejeduría	Técnica: Guanga y Bordado	Materia Prima: Hilo líder y lana cable	

Especificaciones Técnicas: Plantillado para trazar sobre la tela previamente tejida en guanga, bordado con hilo líder sobre las formas pertinentes, cierre y ensamble de la correa.

Color: Negro / Amarillo / Magenta	Capacidad de Producción / mes:	Dimensiones Generales (mm)				
Peso (gr.):	Precio Unitario:	Precio por mayor: \$ NA	Largo: 40	Ancho: 220	Alto: 80	Diámetro: NA
Artesano: Stella Muriel		Teléfono: NA				
Grupo o Taller: Beneficiarios Capacitaciones CDA			Departamento: Putumayo		Ciudad: Sibundoy	
Certificado Hecho a Mano Si No <input checked="" type="checkbox"/>			Localidad <input checked="" type="checkbox"/> Vereda <input type="checkbox"/> Resguardo <input type="checkbox"/> : Sibundoy			

Observaciones:

Responsable: José Francisco Argotty B.	Dibujante: José Francisco Argotty B.
Aprobado por: Jorge Mejía	Fecha: 11/2009 Referente(s) <input type="checkbox"/> Línea <input checked="" type="checkbox"/> Muestra <input checked="" type="checkbox"/>

Terminada   
En proceso



1	Mochila	Hilo líder	100%
No.	Pieza	Material	Cant. o %

Tabla de Componentes

Nombre de la Pieza: Cartera de mano Jaguar	Referencia: Jaguar	ESC. X:X	Hoja No. 1
Oficio: Tejeduría	Técnica: Guanga y Bordado	Materia Prima: Hilo líder y lana cable	

Especificaciones Técnicas: Plantillado para trazar sobre la tela previamente tejida en guanga, bordado con hilo líder sobre las formas pertinentes, cierre y ensamble de la correa.

Color: Negro / Amarillo / Magenta	Capacidad de Producción / mes:	Dimensiones Generales (mm)				
Peso (gr.):	Precio Unitario:	Precio por mayor: \$ NA	Largo: 40	Ancho: 220	Alto: 80	Diámetro: NA
Artesano: Stella Muriel	Teléfono: NA					
Grupo o Taller: Beneficiarios Capacitaciones CDA	Departamento: Putumayo	Ciudad: Sibundoy				
Certificado Hecho a Mano Si No <input checked="" type="checkbox"/>	Localidad <input checked="" type="checkbox"/> Vereda <input type="checkbox"/> Resguardo <input type="checkbox"/> : Sibundoy					

Observaciones:

Responsable: José Francisco Argotty B.	Dibujante: José Francisco Argotty B.	Terminada <input type="checkbox"/>	En proceso <input type="checkbox"/>
Aprobado por: Jorge Mejía	Fecha: 11/2009	Referente(s) <input type="checkbox"/>	Línea <input checked="" type="checkbox"/> Muestra <input checked="" type="checkbox"/>

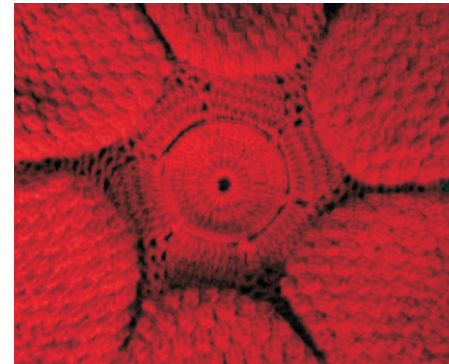
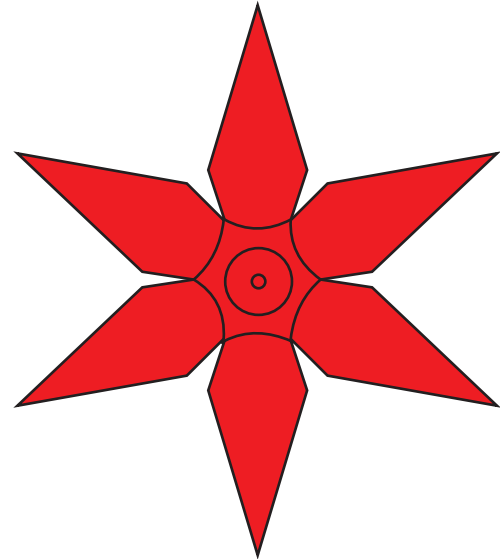
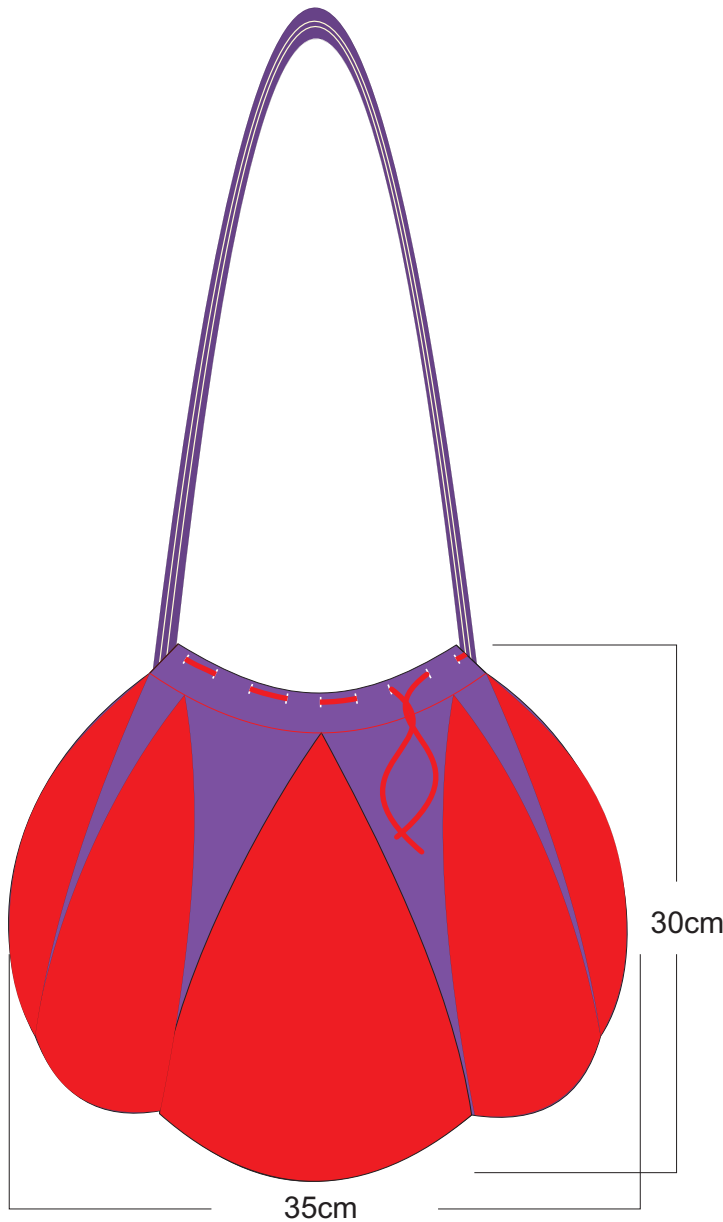

No.	Pieza	Material	Cant. o %
1	Mochila	Hilo líder	100%
Tabla de Componentes			

<b>Nombre de la Pieza:</b> Bolso Estrella adulto	<b>Referencia:</b> Estrella	<b>ESC.</b> X:X	<b>Hoja No.</b> 1
<b>Oficio:</b> Tejeduría	<b>Técnica:</b> Crochet y guanga	<b>Materia Prima:</b> Hilo líder y lana cable	

**Especificaciones Técnicas:** Se teje en crochet la primera pieza que simula una estrella de 7 puntas, esta se cierra luego con hilo líder violeta generando un contenedor. La faja es tejida en guanga utilizando lana cable para el realce de los símbolos.

<b>Color:</b> Rojo / Violeta / Base		<b>Capacidad de Producción / mes:</b>		<b>Dimensiones Generales (mm)</b>			
<b>Peso (gr.):</b>	<b>Precio Unitario:</b>	<b>Precio por mayor:</b> \$ NA		<b>Largo:</b> 350	<b>Ancho:</b> 350	<b>Alto:</b> 300	<b>Diámetro:</b> NA
<b>Artesano:</b> Rosario Muchavisoy			<b>Teléfono:</b> NA				
<b>Grupo o Taller:</b> Beneficiarios Capacitaciones CDA				<b>Departamento:</b> Putumayo		<b>Ciudad:</b> Sibundoy	
<b>Certificado Hecho a Mano</b> Si <input type="checkbox"/> No <input checked="" type="checkbox"/>				<b>Localidad</b> <input checked="" type="checkbox"/> Vereda <input type="checkbox"/> Resguardo <input type="checkbox"/> : Sibundoy			

**Observaciones:**

<b>Responsable:</b> José Francisco Argotty B.	<b>Dibujante:</b> José Francisco Argotty B.	<b>Terminada</b> <input type="checkbox"/>	<b>En proceso</b> <input type="checkbox"/>	
<b>Aprobado por:</b> Jorge Mejía	<b>Fecha:</b> 11/2009			<b>Referente(s)</b> <input type="checkbox"/>



No.	Pieza	Material	Cant. o %
1	Mochila	Hilo líder	100%
Tabla de Componentes			

<b>Nombre de la Pieza:</b> Bolso Estrella adulto	<b>Referencia:</b> Estrella	<b>ESC.</b> X:X	<b>Hoja No.</b> 1
<b>Oficio:</b> Tejeduría	<b>Técnica:</b> Crochet y guanga	<b>Materia Prima:</b> Hilo líder y lana cable	

**Especificaciones Técnicas:** Se teje en crochet la primera pieza que simula una estrella de 7 puntas, esta se cierra luego con hilo lider violeta generando un contenedor. La faja es tejida en guanga utilizando lana cable para el realce de los símbolos.

<b>Color:</b> Rojo / Violeta / Base	<b>Capacidad de Producción / mes:</b>	<b>Dimensiones Generales (mm)</b>				
<b>Peso (gr.):</b>	<b>Precio Unitario:</b>	<b>Precio por mayor:</b> \$ NA	<b>Largo:</b> 350	<b>Ancho:</b> 350	<b>Alto:</b> 300	<b>Diámetro:</b> NA
<b>Artesano:</b> Rosario Muchavisoy		<b>Teléfono:</b> NA				
<b>Grupo o Taller:</b> Beneficiarios Capacitaciones CDA			<b>Departamento:</b> Putumayo		<b>Ciudad:</b> Sibundoy	
<b>Certificado Hecho a Mano</b> Si <input type="checkbox"/> No <input checked="" type="checkbox"/>			<b>Localidad</b> <input checked="" type="checkbox"/> Vereda <input type="checkbox"/> Resguardo <input type="checkbox"/> : Sibundoy			

**Observaciones:**

<b>Responsable:</b> José Francisco Argotty B.	<b>Dibujante:</b> José Francisco Argotty B.	<b>Referente(s)</b> <input type="checkbox"/>	<b>Línea</b> <input checked="" type="checkbox"/>	<b>Muestra</b> <input checked="" type="checkbox"/>
<b>Aprobado por:</b> Jorge Mejía	<b>Fecha:</b> 11/2009			

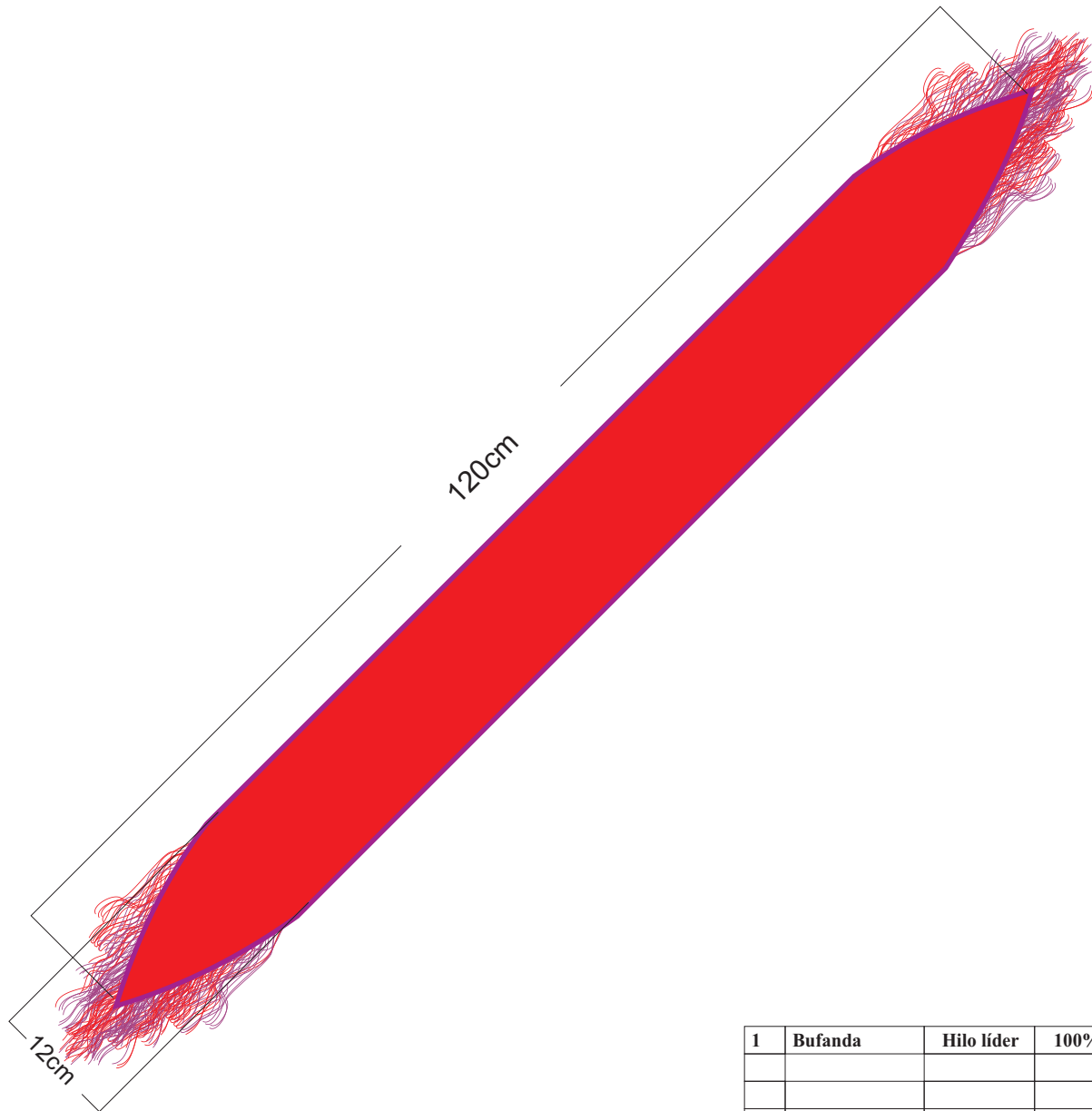

No.	Pieza	Material	Cant. o %
1	Bufanda	Hilo líder	100%
Tabla de Componentes			

Nombre de la Pieza: Bufanda Estrella	Referencia: Estrella	ESC. X:X	Hoja No. 1
Oficio: Tejeduría	Técnica: Crochet y guanga	Materia Prima: Hilo líder y lana cable	

**Especificaciones Técnicas:** Se teje en crochet la pieza rematando las esquinas en forma de punta, en estas se entretejen varias tiritas de lana de los dos colores manejados en la gama trenzandolos en forma de fleco.

Color: Rojo / Violeta / Base	Capacidad de Producción / mes:	Dimensiones Generales (mm)				
Peso (gr.):	Precio Unitario:	Precio por mayor: \$ NA	Largo: 7	Ancho: 1200	Alto: 120	Diámetro: NA
Artesano: Rosario Muchavisoy		Teléfono: NA				
Grupo o Taller: Beneficiarios Capacitaciones CDA			Departamento: Putumayo		Ciudad: Sibundoy	
Certificado Hecho a Mano Si No <input checked="" type="checkbox"/>			Localidad <input checked="" type="checkbox"/> Vereda <input type="checkbox"/> Resguardo <input type="checkbox"/> : Sibundoy			

**Observaciones:**

Responsable: José Francisco Argotty B.	Dibujante: José Francisco Argotty B.	Referente(s) <input type="checkbox"/> Línea <input checked="" type="checkbox"/> Muestra <input checked="" type="checkbox"/>
Aprobado por: Jorge Mejía	Fecha: 11/2009	





1	Bufanda	Hilo líder	100%
No.	Pieza	Material	Cant. o %

Tabla de Componentes

Nombre de la Pieza: Bufanda Estrella	Referencia: Estrella	ESC. X:X	Hoja No. 1
Oficio: Tejeduría	Técnica: Crochet y guanga	Materia Prima: Hilo líder y lana cable	

Especificaciones Técnicas: Se teje en crochet la pieza rematando las esquinas en forma de punta, en estas se entretejen varias tiritas de lana de los dos colores manejados en la gama trenzandolos en forma de fleco.

Color: Rojo / Violeta / Base	Capacidad de Producción / mes:	Dimensiones Generales (mm)				
Peso (gr.):	Precio Unitario:	Precio por mayor: \$ NA	Largo: 7	Ancho: 1200	Alto: 120	Diámetro: NA
Artesano: Rosario Muchavisoy		Teléfono: NA				
Grupo o Taller: Beneficiarios Capacitaciones CDA			Departamento: Putumayo		Ciudad: Sibundoy	
Certificado Hecho a Mano Si No <input checked="" type="checkbox"/>			Localidad <input checked="" type="checkbox"/> Vereda <input type="checkbox"/> Resguardo <input type="checkbox"/> : Sibundoy			

Observaciones:

Responsable: José Francisco Argotty B.	Dibujante: José Francisco Argotty B.	Terminada <input type="checkbox"/>	En proceso <input type="checkbox"/>
Aprobado por: Jorge Mejía	Fecha: 11/2009	Referente(s) <input type="checkbox"/>	Línea <input checked="" type="checkbox"/> Muestra <input checked="" type="checkbox"/>



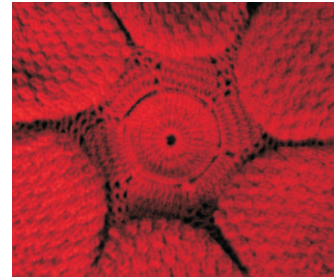
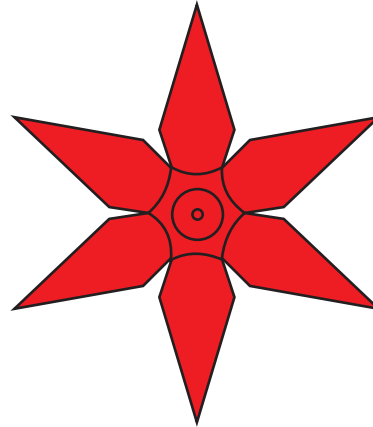
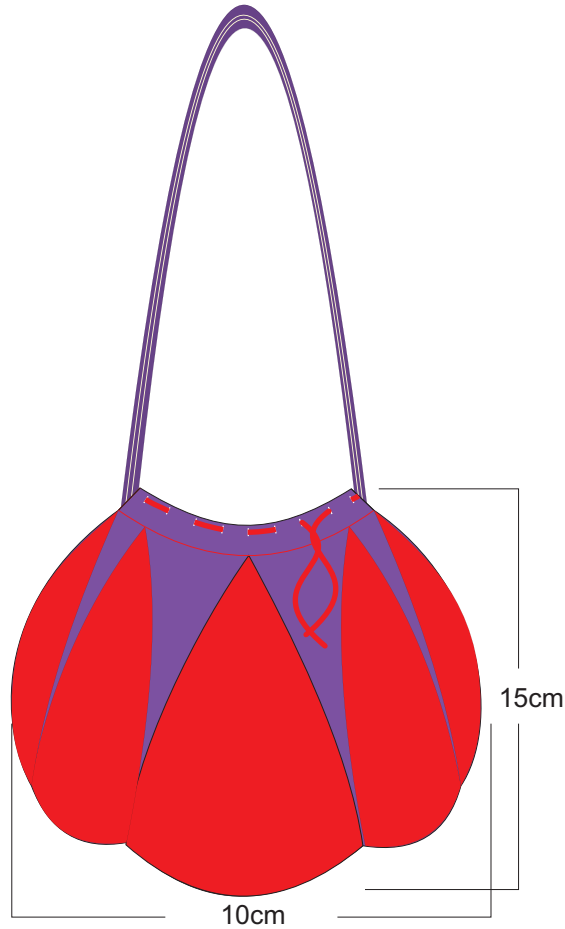

No.	Pieza	Material	Cant. o %
1	Mochila	Hilo líder	100%
Tabla de Componentes			

Nombre de la Pieza: Bolso Estrella niña	Referencia: Estrella	ESC. X:X	Hoja No. 1
Oficio: Tejeduría	Técnica: Crochet y guanga	Materia Prima: Hilo líder y lana cable	

**Especificaciones Técnicas:** Se teje en crochet la primera pieza que simula una estrella de 7 puntas, esta se cierra luego con hilo lider violeta generando un contenedor. La faja es tejida en guanga utilizando lana cable para el realce de los símbolos.

Color: Rojo / Violeta / Base	Capacidad de Producción / mes:	Dimensiones Generales (mm)				
Peso (gr.):	Precio Unitario:	Precio por mayor: \$ NA	Largo: 100	Ancho: 100	Alto: 150	Diámetro: NA
Artesano: Rosario Muchavisoy		Teléfono: NA				
Grupo o Taller: Beneficiarios Capacitaciones CDA			Departamento: Putumayo		Ciudad: Sibundoy	
Certificado Hecho a Mano Si No <input checked="" type="checkbox"/>			Localidad <input checked="" type="checkbox"/> Vereda <input type="checkbox"/> Resguardo <input type="checkbox"/> : Sibundoy			

Observaciones:

Responsable: José Francisco Argotty B.	Dibujante: José Francisco Argotty B.	Terminada <input type="checkbox"/>	En proceso <input type="checkbox"/>
Aprobado por: Jorge Mejía	Fecha: 11/2009	Referente(s) <input type="checkbox"/>	Línea <input checked="" type="checkbox"/> Muestra <input checked="" type="checkbox"/>



No.	Pieza	Material	Cant. o %
1	Mochila	Hilo líder	100%
Tabla de Componentes			

Nombre de la Pieza: Bolso Estrella niña	Referencia: Estrella	ESC. X:X	Hoja No. 1
Oficio: Tejeduría	Técnica: Crochet y guanga	Materia Prima: Hilo líder y lana cable	

**Especificaciones Técnicas:** Se teje en crochet la primera pieza que simula una estrella de 7 puntas, esta se cierra luego con hilo líder violeta generando un contenedor. La faja es tejida en guanga utilizando lana cable para el realce de los símbolos.

Color: Rojo / Violeta / Base	Capacidad de Producción / mes:	Dimensiones Generales (mm)				
Peso (gr.):	Precio Unitario:	Precio por mayor: \$ NA	Largo: 100	Ancho: 100	Alto: 150	Diámetro: NA
Artesano: Rosario Muchavisoy		Teléfono: NA				
Grupo o Taller: Beneficiarios Capacitaciones CDA			Departamento: Putumayo		Ciudad: Sibundoy	
Certificado Hecho a Mano Si No <input checked="" type="checkbox"/>			Localidad <input checked="" type="checkbox"/> Vereda <input type="checkbox"/> Resguardo <input type="checkbox"/> : Sibundoy			

Observaciones:

Responsable: José Francisco Argotty B.	Dibujante: José Francisco Argotty B.	Referente(s) <input type="checkbox"/>	Línea <input checked="" type="checkbox"/>	Muestra <input checked="" type="checkbox"/>
Aprobado por: Jorge Mejía	Fecha: 11/2009			

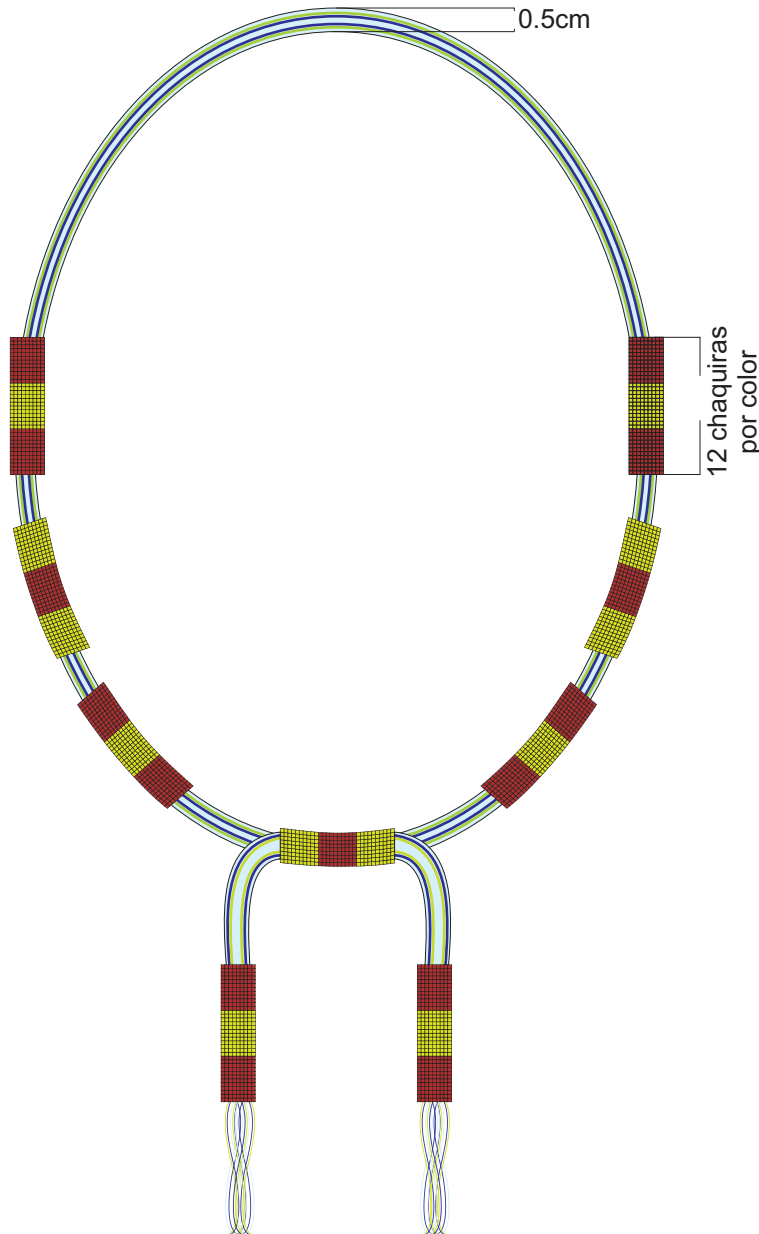

1	Tira	Hilo	60%
2	Cilindros	Chaquira	40%
No.	Pieza	Material	Cant. o %
Tabla de Componentes			

Nombre de la Pieza: Collar Ilona	Referencia: Ilona	ESC. X:X	Hoja No. 1
Oficio: Tejeduría	Técnica: Telar y chaquira	Materia Prima: Hilo y chaquira	

Especificaciones Técnicas: Tejido de la tira en el telar dejando los hilos finales sin rematar, se hacen los cilindros en chaquira y finalmente se ensambla.

Color: Azules / Verde / Cafe	Capacidad de Producción / mes:	Dimensiones Generales (mm)				
Peso (gr.):	Precio Unitario:	Precio por mayor: \$ NA	Largo: 100	Ancho: 100	Alto: 180	Diámetro: NA
Artesano: María Clemencia Jamioy		Teléfono: NA				
Grupo o Taller: Beneficiarios Capacitaciones CDA			Departamento: Putumayo		Ciudad: Sibundoy	
Certificado Hecho a Mano Si No <input checked="" type="checkbox"/>			Localidad <input checked="" type="checkbox"/> Vereda <input type="checkbox"/> Resguardo <input type="checkbox"/> : Sibundoy			

Observaciones:

Responsable: José Francisco Argotty B.      Dibujante: José Francisco Argotty B.

Aprobado por: Jorge Mejía      Fecha: 11/2009      Referente(s)       Línea       Muestra



1	Tira	Hilo	60%
2	Cilindros	Chaquira	40%
No.	Pieza	Material	Cant. o %
Tabla de Componentes			

Nombre de la Pieza: Collar Ilona	Referencia: Ilona	ESC. X:X	Hoja No. 1
Oficio: Tejeduría	Técnica: Telar y chaquira	Materia Prima: Hilo y chaquira	

Especificaciones Técnicas: Tejido de la tira en el telar dejando los hilos finales sin rematar, se hacen los cilindros en chaquira y finalmente se ensambla.

Color: Azules / Verde / Cafe	Capacidad de Producción / mes:	Dimensiones Generales (mm)				
Peso (gr.):	Precio Unitario:	Precio por mayor: \$ NA	Largo: 100	Ancho: 100	Alto: 180	Diámetro: NA
Artesano: María Clemencia Jamioy	Teléfono: NA					
Grupo o Taller: Beneficiarios Capacitaciones CDA	Departamento: Putumayo	Ciudad: Sibundoy				
Certificado Hecho a Mano Si No <input checked="" type="checkbox"/>	Localidad <input checked="" type="checkbox"/> Vereda <input type="checkbox"/> Resguardo <input type="checkbox"/> : Sibundoy					

Observaciones:

Responsable: José Francisco Argotty B. Dibujante: José Francisco Argotty B.

Aprobado por: Jorge Mejía Fecha: 11/2009 Referente(s)  Línea  Muestra

Terminada  
En proceso

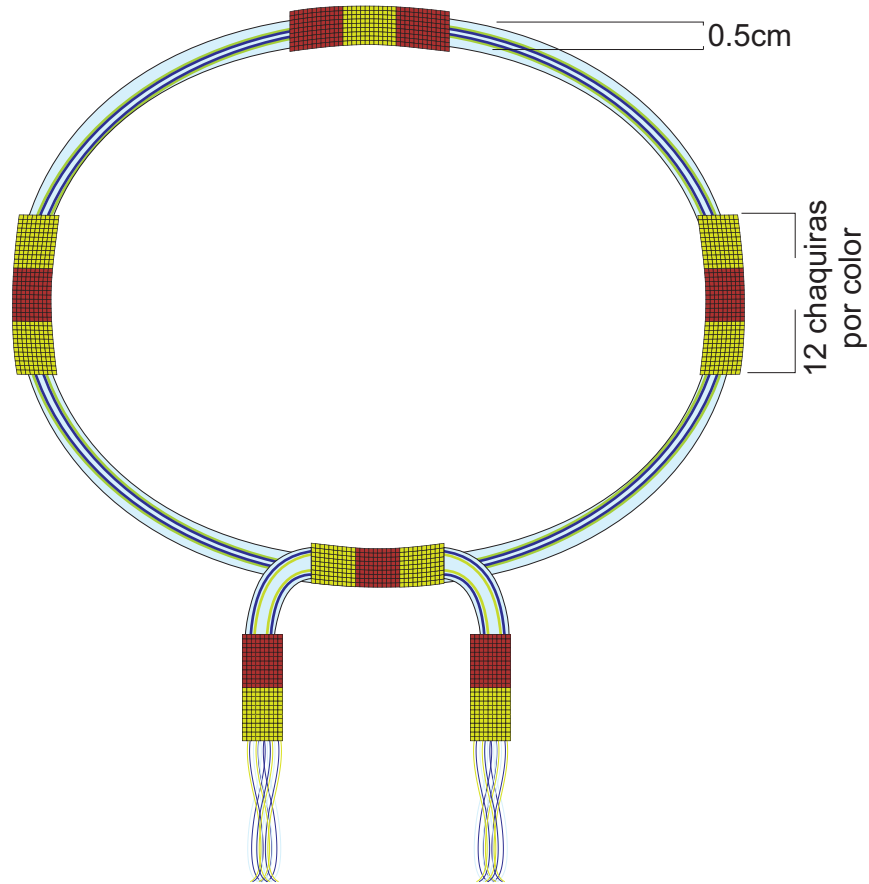

1	Tira	Hilo	60%
2	Cilindros	Chaquira	40%
No.	Pieza	Material	Cant. o %
Tabla de Componentes			

Nombre de la Pieza: Manilla Ilona	Referencia: Ilona	ESC. X:X	Hoja No. 1
Oficio: Tejeduría	Técnica: Telar y chaquira	Materia Prima: Hilo y chaquira	

Especificaciones Técnicas: Tejido de la tira en el telar dejando los hilos finales sin rematar, se hacen los cilindros en chaquira y finalmente se ensambla.

Color: Azules / Verde / Cafe	Capacidad de Producción / mes:	Dimensiones Generales (mm)				
Peso (gr.):	Precio Unitario:	Precio por mayor: \$ NA	Largo: 5	Ancho: 120	Alto: 120	Diámetro: NA
Artesano: María Clemencia Jamioy		Teléfono: NA				
Grupo o Taller: Beneficiarios Capacitaciones CDA			Departamento: Putumayo		Ciudad: Sibundoy	
Certificado Hecho a Mano Si No <input checked="" type="checkbox"/>			Localidad <input checked="" type="checkbox"/> Vereda <input type="checkbox"/> Resguardo <input type="checkbox"/> : Sibundoy			

Observaciones:

Responsable: José Francisco Argotty B.	Dibujante: José Francisco Argotty B.	Terminada <input type="checkbox"/>	En proceso <input type="checkbox"/>
Aprobado por: Jorge Mejía	Fecha: 11/2009	Referente(s) <input type="checkbox"/>	Línea <input checked="" type="checkbox"/> Muestra <input checked="" type="checkbox"/>





1	Tira	Hilo	60%
2	Cilindros	Chaquira	40%
No.	Pieza	Material	Cant. o %
Tabla de Componentes			

Nombre de la Pieza: Manilla Ilona	Referencia: Ilona	ESC. X:X	Hoja No. 1
Oficio: Tejeduría	Técnica: Telar y chaquira	Materia Prima: Hilo y chaquira	

Especificaciones Técnicas: Tejido de la tira en el telar dejando los hilos finales sin rematar, se hacen los cilindros en chaquira y finalmente se ensambla.

Color: Azules / Verde / Cafe	Capacidad de Producción / mes:	Dimensiones Generales (mm)				
Peso (gr.):	Precio Unitario:	Precio por mayor: \$ NA	Largo: 5	Ancho: 120	Alto: 120	Diámetro: NA
Artesano: María Clemencia Jamioy	Teléfono: NA					
Grupo o Taller: Beneficiarios Capacitaciones CDA	Departamento: Putumayo	Ciudad: Sibundoy				
Certificado Hecho a Mano Si No <input checked="" type="checkbox"/>	Localidad <input checked="" type="checkbox"/> Vereda <input type="checkbox"/> Resguardo <input type="checkbox"/> Sibundoy					

Observaciones:

Responsable: José Francisco Argotty B.	Dibujante: José Francisco Argotty B.	Terminada <input type="checkbox"/>	En proceso <input type="checkbox"/>
Aprobado por: Jorge Mejía	Fecha: 11/2009	Referente(s) <input type="checkbox"/>	Línea <input checked="" type="checkbox"/> Muestra <input checked="" type="checkbox"/>



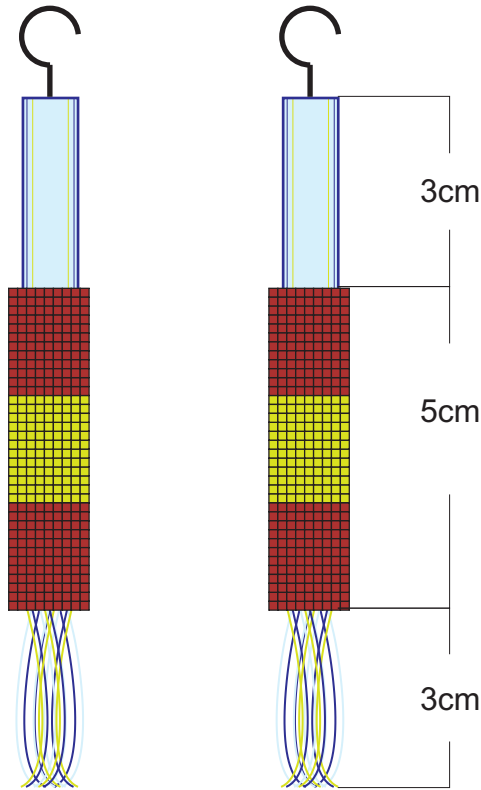

No.	Pieza	Material	Cant. o %
1	Tira	Hilo	60%
2	Cilindros	Chaquira	40%
Tabla de Componentes			

Nombre de la Pieza: Aretes Ilona	Referencia: Ilona	ESC. X:X	Hoja No. 1
Oficio: Tejeduría	Técnica: Telar y chaquira	Materia Prima: Hilo y chaquira	

Especificaciones Técnicas: Tejido de la tira en el telar dejando los hilos finales sin rematar, se hacen los cilindros en chaquira y finalmente se ensambla.

Color: Azules / Verde / Cafe	Capacidad de Producción / mes:	Dimensiones Generales (mm)				
Peso (gr.):	Precio Unitario:	Precio por mayor: \$ NA	Largo: 10	Ancho: 10	Alto: 110	Diámetro: NA
Artesano: María Clemencia Jamioy		Teléfono: NA				

Grupo o Taller: Beneficiarios Capacitaciones CDA	Departamento: Putumayo	Ciudad: Sibundoy
Certificado Hecho a Mano Si No <input checked="" type="checkbox"/>	Localidad <input checked="" type="checkbox"/> Vereda <input type="checkbox"/> Resguardo <input type="checkbox"/> Sibundoy	

Observaciones:

Responsable: José Francisco Argotty B.	Dibujante: José Francisco Argotty B.	Terminada <input type="checkbox"/>	En proceso <input type="checkbox"/>
Aprobado por: Jorge Mejía	Fecha: 11/2009	Referente(s) <input type="checkbox"/>	Línea <input checked="" type="checkbox"/> Muestra <input checked="" type="checkbox"/>



No.	Pieza	Material	Cant. o %
1	Tira	Hilo	60%
2	Cilindros	Chaquira	40%
Tabla de Componentes			

Nombre de la Pieza: Aretes Ilona	Referencia: Ilona	ESC. X:X	Hoja No. 1
Oficio: Tejeduría	Técnica: Telar y chaquira	Materia Prima: Hilo y chaquira	

Especificaciones Técnicas: Tejido de la tira en el telar dejando los hilos finales sin rematar, se hacen los cilindros en chaquira y finalmente se ensambla.

Color: Azules / Verde / Cafe	Capacidad de Producción / mes:	Dimensiones Generales (mm)				
Peso (gr.):	Precio Unitario:	Precio por mayor: \$ NA	Largo: 10	Ancho: 10	Alto: 110	Diámetro: NA
Artesano: María Clemencia Jamioy	Teléfono: NA					
Grupo o Taller: Beneficiarios Capacitaciones CDA	Departamento: Putumayo	Ciudad: Sibundoy				
Certificado Hecho a Mano Si No <input checked="" type="checkbox"/>	Localidad <input checked="" type="checkbox"/> Vereda <input type="checkbox"/> Resguardo <input type="checkbox"/> : Sibundoy					

Observaciones:

Responsable: José Francisco Argotty B.	Dibujante: José Francisco Argotty B.	Terminada <input type="checkbox"/>	En proceso <input type="checkbox"/>
Aprobado por: Jorge Mejía	Fecha: 11/2009	Referente(s) <input type="checkbox"/>	Línea <input checked="" type="checkbox"/> Muestra <input checked="" type="checkbox"/>

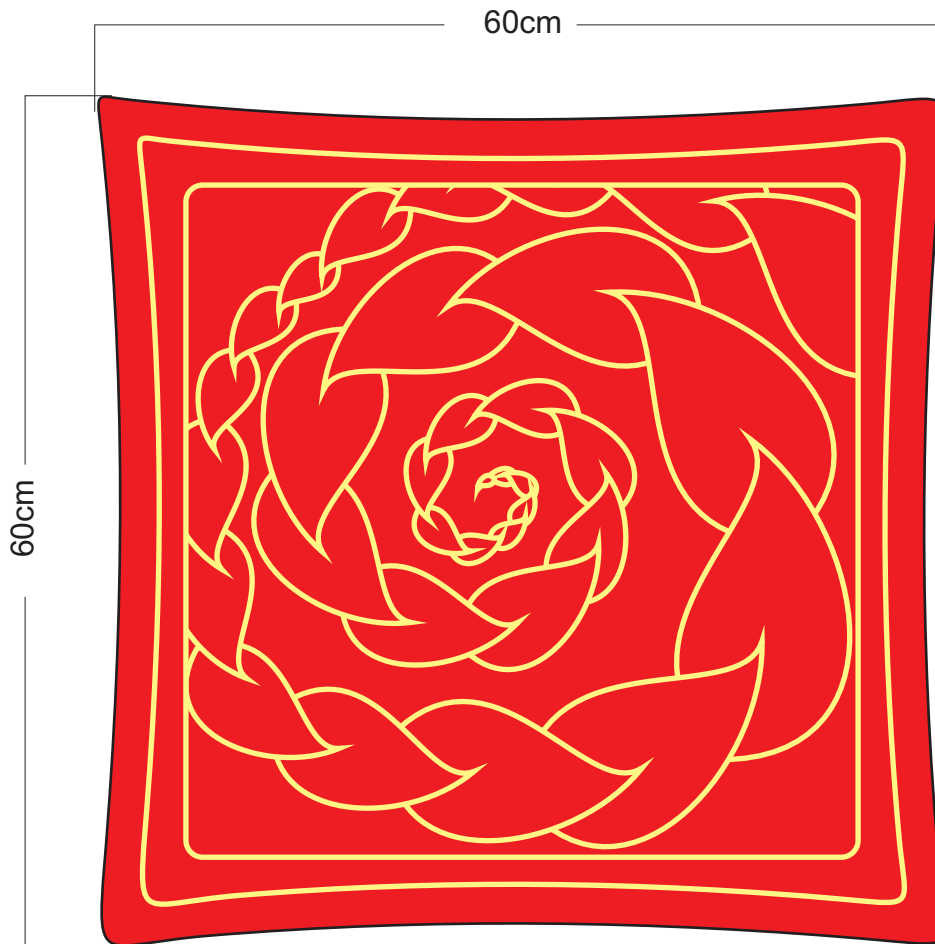

1	Cojín	Microsuede	30%
2	Bordado	Hilo pavilo	15%
3	Relleno	Guata	55%
No.	Pieza	Material	Cant. o %
Tabla de Componentes			

Nombre de la Pieza: Cojines Modelia	Referencia: Modelia1	ESC. X:X	Hoja No. 1
Oficio: Confección	Técnica: Confección y Bordado	Materia Prima: Tela Microsuede, relleno, hilo e hilo pavilo	

Especificaciones Técnicas: Corte de tela, se cose el cojín de acuerdo a la forma y a las medidas adecuadas, se calca el dibujo de la plantilla desarrollada previamente, se borda con hilo pavilo la textura para finalmente rellenar el cojín y cerrarlo.

Color: Rojo / amarillo	Capacidad de Producción / mes:	Dimensiones Generales (mm)				
Peso (gr.):	Precio Unitario:	Precio por mayor: \$ NA	Largo: 600	Ancho: 250	Alto: 600	Diámetro: NA
Artesano: Nancy Madroño		Teléfono: NA				
Grupo o Taller: Beneficiarios Capacitaciones CDA			Departamento: Putumayo		Ciudad: Sibundoy	
Certificado Hecho a Mano Si No <input checked="" type="checkbox"/>			Localidad <input checked="" type="checkbox"/> Vereda <input type="checkbox"/> Resguardo <input type="checkbox"/> : Sibundoy			

Observaciones:

Responsable: José Francisco Argotty B.	Dibujante: José Francisco Argotty B.	Terminada <input type="checkbox"/> En proceso <input type="checkbox"/>
Aprobado por: Jorge Mejía	Fecha: 11/2009 Referente(s) <input type="checkbox"/> Línea <input checked="" type="checkbox"/> Muestra <input checked="" type="checkbox"/>	



1	Cojín	Microsuede	30%
2	Bordado	Hilo pavilo	15%
	Relleno	Guata	55%
No.	Pieza	Material	Cant. o %
<b>Tabla de Componentes</b>			

<b>Nombre de la Pieza:</b> Cojines Modelia	<b>Referencia:</b> Modelia1	<b>ESC.</b> X:X	<b>Hoja No.</b> 1
<b>Oficio:</b> Confección	<b>Técnica:</b> Confección y Bordado	<b>Materia Prima:</b> Tela Microsuede, relleno, hilo e hilo pavilo	

**Especificaciones Técnicas:** Corte de tela, se cose el cojín de acuerdo a la forma y a las medidas adecuadas, se calca el dibujo de la plantilla desarrollada previamente, se borda con hilo pavilo la textura para finalmente rellenar el cojín y cerrarlo.

<b>Color:</b> Rojo / amarillo	<b>Capacidad de Producción / mes:</b>		<b>Dimensiones Generales (mm)</b>			
<b>Peso (gr.):</b>	<b>Precio Unitario:</b>	<b>Precio por mayor:</b> \$ NA	<b>Largo:</b> 600	<b>Ancho:</b> 250	<b>Alto:</b> 600	<b>Diámetro:</b> NA
<b>Artesano:</b> Nancy Madroñero		<b>Teléfono:</b> NA				
<b>Grupo o Taller:</b> Beneficiarios Capacitaciones CDA			<b>Departamento:</b> Putumayo		<b>Ciudad:</b> Sibundoy	
<b>Certificado Hecho a Mano</b> Si No <input checked="" type="checkbox"/>			<b>Localidad</b> <input checked="" type="checkbox"/> Vereda <input type="checkbox"/> Resguardo <input type="checkbox"/> : Sibundoy			

**Observaciones:**

<b>Responsable:</b> José Francisco Argotty B.	<b>Dibujante:</b> José Francisco Argotty B.		<b>Referente(s)</b> <input type="checkbox"/>	<b>Línea</b> <input checked="" type="checkbox"/>	<b>Muestra</b> <input checked="" type="checkbox"/>	<input type="checkbox"/>
<b>Aprobado por:</b> Jorge Mejía	<b>Fecha:</b> 11/2009					

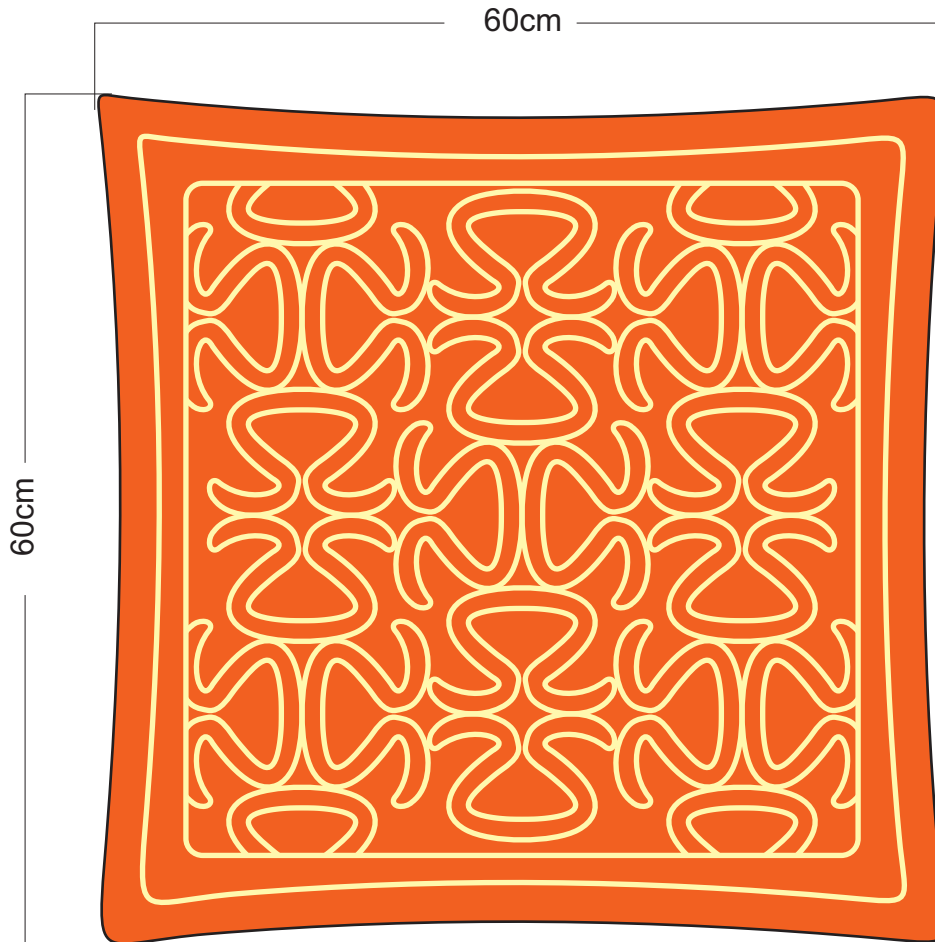

1	Cojín	Microsuede	30%
2	Bordado	Hilo pavilo	15%
	Relleno	Guata	55%
No.	Pieza	Material	Cant. o %
<b>Tabla de Componentes</b>			

<b>Nombre de la Pieza:</b> Cojines Modelia	<b>Referencia:</b> Modelia2	<b>ESC.</b> X:X	<b>Hoja No.</b> 1
<b>Oficio:</b> Confección	<b>Técnica:</b> Confección y Bordado	<b>Materia Prima:</b> Tela Microsuede, relleno, hilo e hilo pavilo	

**Especificaciones Técnicas:** Corte de tela, se cose el cojín de acuerdo a la forma y a las medidas adecuadas, se calca el dibujo de la plantilla desarrollada previamente, se borda con hilo pavilo la textura para finalmente rellenar el cojín y cerrarlo.

<b>Color:</b> Naranja / amarillo	<b>Capacidad de Producción / mes:</b>	<b>Dimensiones Generales (mm)</b>				
<b>Peso (gr.):</b>	<b>Precio Unitario:</b>	<b>Precio por mayor:</b> \$ NA	<b>Largo:</b> 600	<b>Ancho:</b> 250	<b>Alto:</b> 600	<b>Diámetro:</b> NA
<b>Artesano:</b> Nancy Madroño		<b>Teléfono:</b> NA				
<b>Grupo o Taller:</b> Beneficiarios Capacitaciones CDA			<b>Departamento:</b> Putumayo		<b>Ciudad:</b> Sibundoy	
<b>Certificado Hecho a Mano</b> Si No <input checked="" type="checkbox"/>			<b>Localidad</b> <input checked="" type="checkbox"/> Vereda <input type="checkbox"/> Resguardo <input type="checkbox"/> : Sibundoy			

**Observaciones:**

<b>Responsable:</b> José Francisco Argotty B.	<b>Dibujante:</b> José Francisco Argotty B.	<b>Terminada</b> <input type="checkbox"/>	<b>En proceso</b> <input type="checkbox"/>	
<b>Aprobado por:</b> Jorge Mejía	<b>Fecha:</b> 11/2009			<b>Referente(s)</b> <input type="checkbox"/>





**FORMATO  
ficha de producto  
y planos técnicos  
carta**

**CÓDIGO FORFAT24 V1**  
**FECHA: 2008**



1	Cojín	Microsuede	30%
2	Bordado	Hilo pavilo	15%
	Relleno	Guata	55%
No.	Pieza	Material	Cant. o %
<b>Tabla de Componentes</b>			

<b>Nombre de la Pieza:</b> Cojines Modelia	<b>Referencia:</b> Modelia2	<b>ESC.</b> X:X	<b>Hoja No.</b> 1
<b>Oficio:</b> Confección	<b>Técnica:</b> Confección y Bordado	<b>Materia Prima:</b> Tela Microsuede, relleno, hilo e hilo pavilo	

**Especificaciones Técnicas:** Corte de tela, se cose el cojín de acuerdo a la forma y a las medidas adecuadas, se calca el dibujo de la plantilla desarrollada previamente, se borda con hilo pavilo la textura para finalmente rellenar el cojín y cerrarlo.

<b>Color:</b> Naranja / amarillo	<b>Capacidad de Producción / mes:</b>	<b>Dimensiones Generales (mm)</b>				
<b>Peso (gr.):</b>	<b>Precio Unitario:</b>	<b>Precio por mayor:</b> \$ NA	<b>Largo:</b> 600	<b>Ancho:</b> 250	<b>Alto:</b> 600	<b>Diámetro:</b> NA
<b>Artesano:</b> Nancy Madroñero		<b>Teléfono:</b> NA				
<b>Grupo o Taller:</b> Beneficiarios Capacitaciones CDA			<b>Departamento:</b> Putumayo		<b>Ciudad:</b> Sibundoy	
<b>Certificado Hecho a Mano</b> Si No <input checked="" type="checkbox"/>			<b>Localidad</b> <input checked="" type="checkbox"/> Vereda <input type="checkbox"/> Resguardo <input type="checkbox"/> : Sibundoy			

**Observaciones:**

<b>Responsable:</b> José Francisco Argotty B.	<b>Dibujante:</b> José Francisco Argotty B.	<b>Referente(s)</b> <input type="checkbox"/>	<b>Línea</b> <input checked="" type="checkbox"/>	<b>Muestra</b> <input checked="" type="checkbox"/>
<b>Aprobado por:</b> Jorge Mejía	<b>Fecha:</b> 11/2009			

Terminada   
En proceso



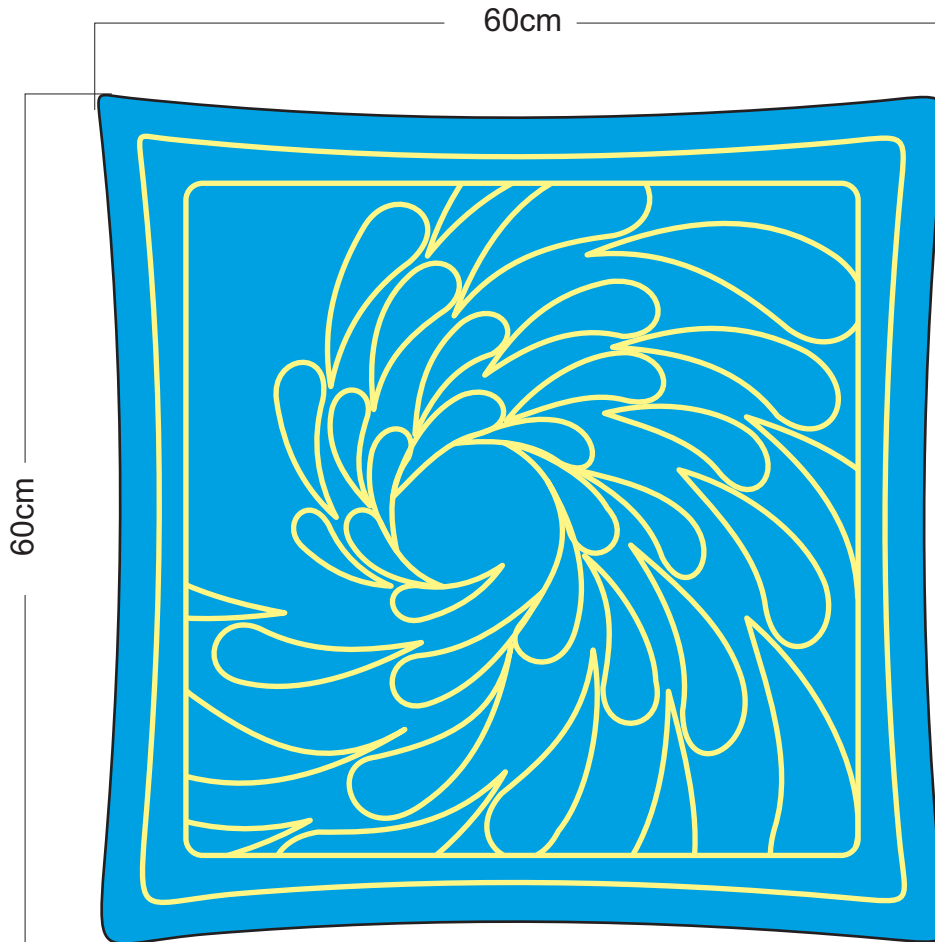

1	Cojín	Microsuede	30%
2	Bordado	Hilo pavilo	15%
	Relleno	Guata	55%
No.	Pieza	Material	Cant. o %
<b>Tabla de Componentes</b>			

<b>Nombre de la Pieza:</b> Cojines Modelia	<b>Referencia:</b> Modelia3	<b>ESC.</b> X:X	<b>Hoja No.</b> 1
<b>Oficio:</b> Confección	<b>Técnica:</b> Confección y Bordado	<b>Materia Prima:</b> Tela Microsuede, relleno, hilo e hilo pavilo	

**Especificaciones Técnicas:** Corte de tela, se cose el cojín de acuerdo a la forma y a las medidas adecuadas, se calca el dibujo de la plantilla desarrollada previamente, se borda con hilo pavilo la textura para finalmente rellenar el cojín y cerrarlo.

<b>Color:</b> Azul / amarillo	<b>Capacidad de Producción / mes:</b>		<b>Dimensiones Generales (mm)</b>			
<b>Peso (gr.):</b>	<b>Precio Unitario:</b>	<b>Precio por mayor:</b> \$ NA	<b>Largo:</b> 600	<b>Ancho:</b> 250	<b>Alto:</b> 600	<b>Diámetro:</b> NA
<b>Artesano:</b> Nancy Madroño		<b>Teléfono:</b> NA				
<b>Grupo o Taller:</b> Beneficiarios Capacitaciones CDA			<b>Departamento:</b> Putumayo		<b>Ciudad:</b> Sibundoy	
<b>Certificado Hecho a Mano</b> Si No <input checked="" type="checkbox"/>			<b>Localidad</b> <input checked="" type="checkbox"/> Vereda <input type="checkbox"/> Resguardo <input type="checkbox"/> : Sibundoy			

**Observaciones:**

<b>Responsable:</b> José Francisco Argotty B.	<b>Dibujante:</b> José Francisco Argotty B.		Terminada <input type="checkbox"/>	En proceso <input type="checkbox"/>
<b>Aprobado por:</b> Jorge Mejía	<b>Fecha:</b> 11/2009	<b>Referente(s)</b> <input type="checkbox"/>		



1	Cojín	Microsuede	30%
2	Bordado	Hilo pavilo	15%
	Relleno	Guata	55%
No.	Pieza	Material	Cant. o %
<b>Tabla de Componentes</b>			

<b>Nombre de la Pieza:</b> Cojines Modelia	<b>Referencia:</b> Modelia3	<b>ESC.</b> X:X	<b>Hoja No.</b> 1
<b>Oficio:</b> Confección	<b>Técnica:</b> Confección y Bordado	<b>Materia Prima:</b> Tela Microsuede, relleno, hilo e hilo pavilo	

**Especificaciones Técnicas:** Corte de tela, se cose el cojín de acuerdo a la forma y a las medidas adecuadas, se calca el dibujo de la plantilla desarrollada previamente, se borda con hilo pavilo la textura para finalmente rellenar el cojín y cerrarlo.

<b>Color:</b> Azul / amarillo	<b>Capacidad de Producción / mes:</b>		<b>Dimensiones Generales (mm)</b>			
<b>Peso (gr.):</b>	<b>Precio Unitario:</b>	<b>Precio por mayor:</b> \$ NA	<b>Largo:</b> 600	<b>Ancho:</b> 250	<b>Alto:</b> 600	<b>Diámetro:</b> NA
<b>Artesano:</b> Nancy Madroño		<b>Teléfono:</b> NA				
<b>Grupo o Taller:</b> Beneficiarios Capacitaciones CDA			<b>Departamento:</b> Putumayo		<b>Ciudad:</b> Sibundoy	
<b>Certificado Hecho a Mano</b> Si No <input checked="" type="checkbox"/>			<b>Localidad</b> <input checked="" type="checkbox"/> Vereda <input type="checkbox"/> Resguardo <input type="checkbox"/> : Sibundoy			

**Observaciones:**

<b>Responsable:</b> José Francisco Argotty B.	<b>Dibujante:</b> José Francisco Argotty B.					
<b>Aprobado por:</b> Jorge Mejía	<b>Fecha:</b> 11/2009	<b>Referente(s)</b> <input type="checkbox"/>	<b>Línea</b> <input checked="" type="checkbox"/>	<b>Muestra</b> <input checked="" type="checkbox"/>		

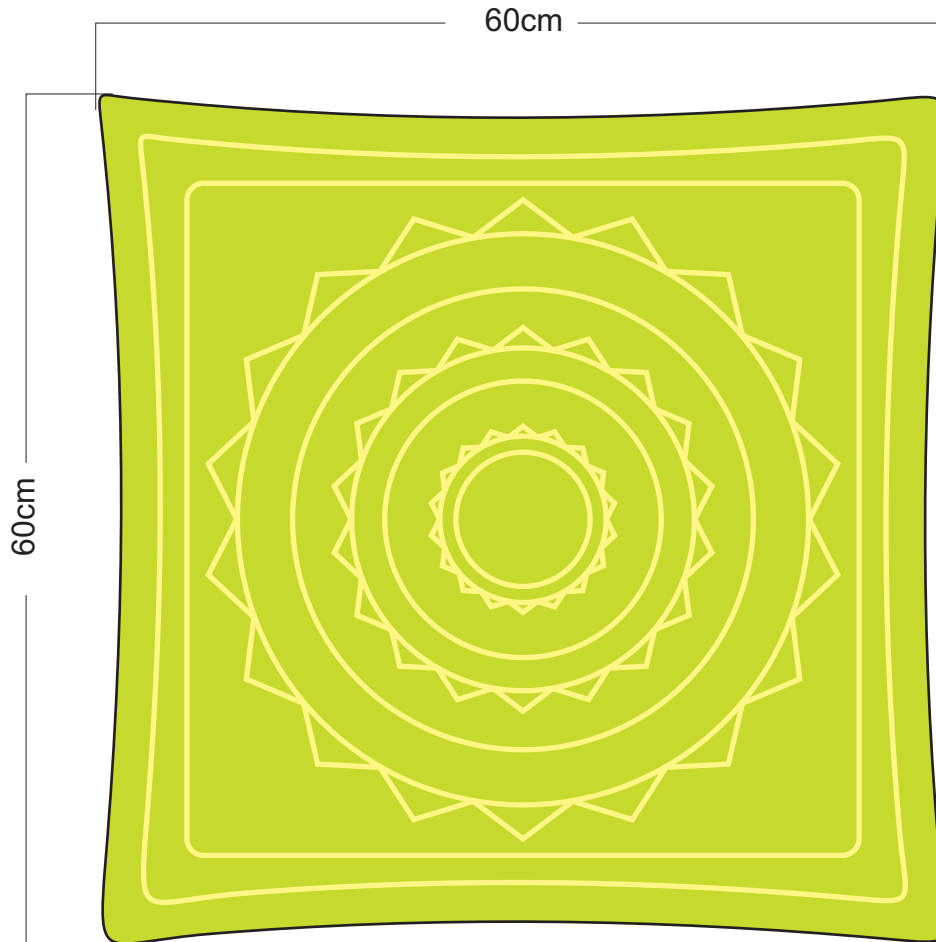

1	Cojín	Microsuede	30%
2	Bordado	Hilo pavilo	15%
	Relleno	Guata	55%
No.	Pieza	Material	Cant. o %
<b>Tabla de Componentes</b>			

<b>Nombre de la Pieza:</b> Cojines Modelia	<b>Referencia:</b> Modelia4	<b>ESC.</b> X:X	<b>Hoja No.</b> 1
<b>Oficio:</b> Confección	<b>Técnica:</b> Confección y Bordado	<b>Materia Prima:</b> Tela Microsuede, relleno, hilo e hilo pavilo	

**Especificaciones Técnicas:** Corte de tela, se cose el cojín de acuerdo a la forma y a las medidas adecuadas, se calca el dibujo de la plantilla desarrollada previamente, se borda con hilo pavilo la textura para finalmente rellenar el cojín y cerrarlo.

<b>Color:</b> Verde Limón / amarillo	<b>Capacidad de Producción / mes:</b>	<b>Dimensiones Generales (mm)</b>				
<b>Peso (gr.):</b>	<b>Precio Unitario:</b>	<b>Precio por mayor:</b> \$ NA	<b>Largo:</b> 600	<b>Ancho:</b> 250	<b>Alto:</b> 600	<b>Diámetro:</b> NA
<b>Artesano:</b> Nancy Madroño		<b>Teléfono:</b> NA				
<b>Grupo o Taller:</b> Beneficiarios Capacitaciones CDA			<b>Departamento:</b> Putumayo		<b>Ciudad:</b> Sibundoy	
<b>Certificado Hecho a Mano</b> Si No <input checked="" type="checkbox"/>			<b>Localidad</b> <input checked="" type="checkbox"/> Vereda <input type="checkbox"/> Resguardo <input type="checkbox"/> : Sibundoy			

**Observaciones:**

<b>Responsable:</b> José Francisco Argotty B.	<b>Dibujante:</b> José Francisco Argotty B.	<b>Referente(s)</b> <input type="checkbox"/> <b>Línea</b> <input checked="" type="checkbox"/> <b>Muestra</b> <input checked="" type="checkbox"/>
<b>Aprobado por:</b> Jorge Mejía	<b>Fecha:</b> 11/2009	



1	Cojín	Microsuede	30%
2	Bordado	Hilo pavilo	15%
	Relleno	Guata	55%
No.	Pieza	Material	Cant. o %
<b>Tabla de Componentes</b>			

<b>Nombre de la Pieza:</b> Cojines Modelia	<b>Referencia:</b> Modelia4	<b>ESC.</b> X:X	<b>Hoja No.</b> 1
<b>Oficio:</b> Confección	<b>Técnica:</b> Confección y Bordado	<b>Materia Prima:</b> Tela Microsuede, relleno, hilo e hilo pavilo	

**Especificaciones Técnicas:** Corte de tela, se cose el cojín de acuerdo a la forma y a las medidas adecuadas, se calca el dibujo de la plantilla desarrollada previamente, se borda con hilo pavilo la textura para finalmente rellenar el cojín y cerrarlo.

<b>Color:</b> Verde Limón / amarillo	<b>Capacidad de Producción / mes:</b>	<b>Dimensiones Generales (mm)</b>				
<b>Peso (gr.):</b>	<b>Precio Unitario:</b>	<b>Precio por mayor:</b> \$ NA	<b>Largo:</b> 600	<b>Ancho:</b> 250	<b>Alto:</b> 600	<b>Diámetro:</b> NA
<b>Artesano:</b> Nancy Madroño		<b>Teléfono:</b> NA				
<b>Grupo o Taller:</b> Beneficiarios Capacitaciones CDA			<b>Departamento:</b> Putumayo		<b>Ciudad:</b> Sibundoy	
<b>Certificado Hecho a Mano</b> Si <input type="checkbox"/> No <input checked="" type="checkbox"/>			<b>Localidad</b> <input checked="" type="checkbox"/> Vereda <input type="checkbox"/> Resguardo <input type="checkbox"/> : Sibundoy			

**Observaciones:**

<b>Responsable:</b> José Francisco Argotty B.	<b>Dibujante:</b> José Francisco Argotty B.	Terminada <input type="checkbox"/> En proceso <input type="checkbox"/>
<b>Aprobado por:</b> Jorge Mejía	<b>Fecha:</b> 11/2009	
		<b>Referente(s)</b> <input type="checkbox"/> <b>Línea</b> <input checked="" type="checkbox"/> <b>Muestra</b> <input checked="" type="checkbox"/>

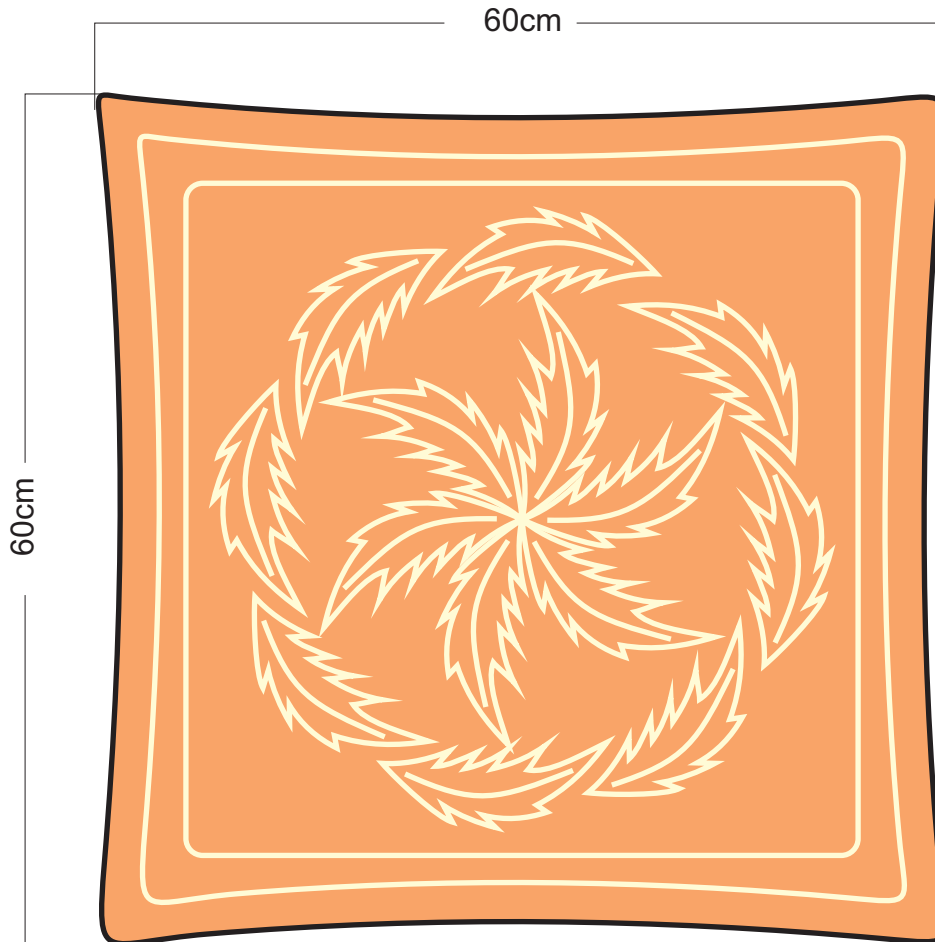

1	Cojín	Microsuede	30%
2	Bordado	Hilo pavilo	15%
	Relleno	Guata	55%
No.	Pieza	Material	Cant. o %
<b>Tabla de Componentes</b>			

<b>Nombre de la Pieza:</b> Cojines Modelia	<b>Referencia:</b> Modelia5	<b>ESC.</b> X:X	<b>Hoja No.</b> 1
<b>Oficio:</b> Confección	<b>Técnica:</b> Confección y Bordado	<b>Materia Prima:</b> Tela Microsuede, relleno, hilo e hilo pavilo	

**Especificaciones Técnicas:** Corte de tela, se cose el cojín de acuerdo a la forma y a las medidas adecuadas, se calca el dibujo de la plantilla desarrollada previamente, se borda con hilo pavilo la textura para finalmente rellenar el cojín y cerrarlo.

<b>Color:</b> Naranja claro / amarillo	<b>Capacidad de Producción / mes:</b>	<b>Dimensiones Generales (mm)</b>				
<b>Peso (gr.):</b>	<b>Precio Unitario:</b>	<b>Precio por mayor:</b> \$ NA	<b>Largo:</b> 600	<b>Ancho:</b> 250	<b>Alto:</b> 600	<b>Diámetro:</b> NA
<b>Artesano:</b> Nancy Madroño		<b>Teléfono:</b> NA				
<b>Grupo o Taller:</b> Beneficiarios Capacitaciones CDA			<b>Departamento:</b> Putumayo		<b>Ciudad:</b> Sibundoy	
<b>Certificado Hecho a Mano</b> Si No <input checked="" type="checkbox"/>			<b>Localidad</b> <input checked="" type="checkbox"/> Vereda <input type="checkbox"/> Resguardo <input type="checkbox"/> : Sibundoy			

**Observaciones:**

<b>Responsable:</b> José Francisco Argotty B.	<b>Dibujante:</b> José Francisco Argotty B.	<b>Referente(s)</b> <input type="checkbox"/> <b>Línea</b> <input checked="" type="checkbox"/> <b>Muestra</b> <input checked="" type="checkbox"/>
<b>Aprobado por:</b> Jorge Mejía	<b>Fecha:</b> 11/2009	





1	Cojín	Microsuede	30%
2	Bordado	Hilo pavilo	15%
	Relleno	Guata	55%
No.	Pieza	Material	Cant. o %
<b>Tabla de Componentes</b>			

<b>Nombre de la Pieza:</b> Cojines Modelia	<b>Referencia:</b> Modelia5	<b>ESC.</b> X:X	<b>Hoja No.</b> 1
<b>Oficio:</b> Confección	<b>Técnica:</b> Confección y Bordado	<b>Materia Prima:</b> Tela Microsuede, relleno, hilo e hilo pavilo	

**Especificaciones Técnicas:** Corte de tela, se cose el cojín de acuerdo a la forma y a las medidas adecuadas, se calca el dibujo de la plantilla desarrollada previamente, se borda con hilo pavilo la textura para finalmente rellenar el cojín y cerrarlo.

<b>Color:</b> Naranja claro / amarillo	<b>Capacidad de Producción / mes:</b>	<b>Dimensiones Generales (mm)</b>				
<b>Peso (gr.):</b>	<b>Precio Unitario:</b>	<b>Precio por mayor:</b> \$ NA	<b>Largo:</b> 600	<b>Ancho:</b> 250	<b>Alto:</b> 600	<b>Diámetro:</b> NA
<b>Artesano:</b> Nancy Madroño		<b>Teléfono:</b> NA				
<b>Grupo o Taller:</b> Beneficiarios Capacitaciones CDA			<b>Departamento:</b> Putumayo		<b>Ciudad:</b> Sibundoy	
<b>Certificado Hecho a Mano</b> Si <input type="checkbox"/> No <input checked="" type="checkbox"/>			<b>Localidad</b> <input checked="" type="checkbox"/> Vereda <input type="checkbox"/> Resguardo <input type="checkbox"/> : Sibundoy			

**Observaciones:**

<b>Responsable:</b> José Francisco Argotty B.	<b>Dibujante:</b> José Francisco Argotty B.	Terminada <input type="checkbox"/> En proceso <input type="checkbox"/>
<b>Aprobado por:</b> Jorge Mejía	<b>Fecha:</b> 11/2009	
		<b>Referente(s)</b> <input type="checkbox"/> <b>Línea</b> <input checked="" type="checkbox"/> <b>Muestra</b> <input checked="" type="checkbox"/>



No.	Pieza	Material	Cant. o %
1	Mochila	Hilo	80%
2	Aplique	C. espuma	10%
		Tela recubrir	10%
<b>Tabla de Componentes</b>			

<b>Nombre de la Pieza:</b> Bolso Espiria	<b>Referencia:</b> Espiria	<b>ESC.</b> X:X	<b>Hoja No.</b> 1
<b>Oficio:</b> Tejeduría	<b>Técnica:</b> Guanga y bordado	<b>Materia Prima:</b> Hilo, caucho espuma y tela para recubrimiento.	

**Especificaciones Técnicas:** Tejido en guanga de la base del bolso, se trazan las plantillas para el corte del caucho espuma que servira como guía y relieve del bordado, finalmente los bordes se rematan en crochet.

<b>Color:</b> Base / Café / Ocre		<b>Capacidad de Producción / mes:</b>		<b>Dimensiones Generales (mm)</b>			
<b>Peso (gr.):</b>	<b>Precio Unitario:</b>	<b>Precio por mayor: \$ NA</b>		<b>Largo:</b>	<b>Ancho:</b>	<b>Alto:</b>	<b>Diámetro:</b>
Artesano: Clementina Jamioy		Teléfono: NA		10	10	110	NA
<b>Grupo o Taller:</b> Beneficiarios Capacitaciones CDA			<b>Departamento:</b> Putumayo		<b>Ciudad:</b> Sibundoy		
<b>Certificado Hecho a Mano</b> Si No <input checked="" type="checkbox"/>			<b>Localidad</b> <input checked="" type="checkbox"/> Vereda <input type="checkbox"/> Resguardo <input type="checkbox"/> : Sibundoy				

**Observaciones:**

<b>Responsable:</b> José Francisco Argotty B.	<b>Dibujante:</b> José Francisco Argotty B.	Terminada <input type="checkbox"/>	En proceso <input type="checkbox"/>
<b>Aprobado por:</b> Jorge Mejía	<b>Fecha:</b> 11/2009		



No.	Pieza	Material	Cant. o %
1	Mochila	Hilo	80%
2	Aplique	C. espuma	10%
		Tela recubrir	10%
<b>Tabla de Componentes</b>			

<b>Nombre de la Pieza:</b> Bolso Espiria	<b>Referencia:</b> Espiria	<b>ESC.</b> X:X	<b>Hoja No.</b> 1
<b>Oficio:</b> Tejeduría	<b>Técnica:</b> Guanga y bordado	<b>Materia Prima:</b> Hilo, caucho espuma y tela para recubrimiento.	

**Especificaciones Técnicas:** Tejido en guanga de la base del bolso, se trazan las plantillas para el corte del caucho espuma que servira como guía y relieve del bordado, finalmente los bordes se rematan en crochet.

<b>Color:</b> Base / Café / Ocre	<b>Capacidad de Producción / mes:</b>	<b>Dimensiones Generales (mm)</b>				
<b>Peso (gr.):</b>	<b>Precio Unitario:</b>	<b>Precio por mayor:</b> \$ NA	<b>Largo:</b> 10	<b>Ancho:</b> 10	<b>Alto:</b> 110	<b>Diámetro:</b> NA
<b>Artesano:</b> Clementina Jamioy		<b>Teléfono:</b> NA				
<b>Grupo o Taller:</b> Beneficiarios Capacitaciones CDA			<b>Departamento:</b> Putumayo		<b>Ciudad:</b> Sibundoy	
<b>Certificado Hecho a Mano</b> Si No <input checked="" type="checkbox"/>			<b>Localidad</b> <input checked="" type="checkbox"/> Vereda <input type="checkbox"/> Resguardo <input type="checkbox"/> : Sibundoy			

**Observaciones:**

<b>Responsable:</b> José Francisco Argotty B.	<b>Dibujante:</b> José Francisco Argotty B.	Terminada <input type="checkbox"/> En proceso <input type="checkbox"/>
<b>Aprobado por:</b> Jorge Mejía	<b>Fecha:</b> 11/2009	
<b>Referente(s)</b> <input checked="" type="checkbox"/> Línea <input type="checkbox"/> Muestra <input checked="" type="checkbox"/>		

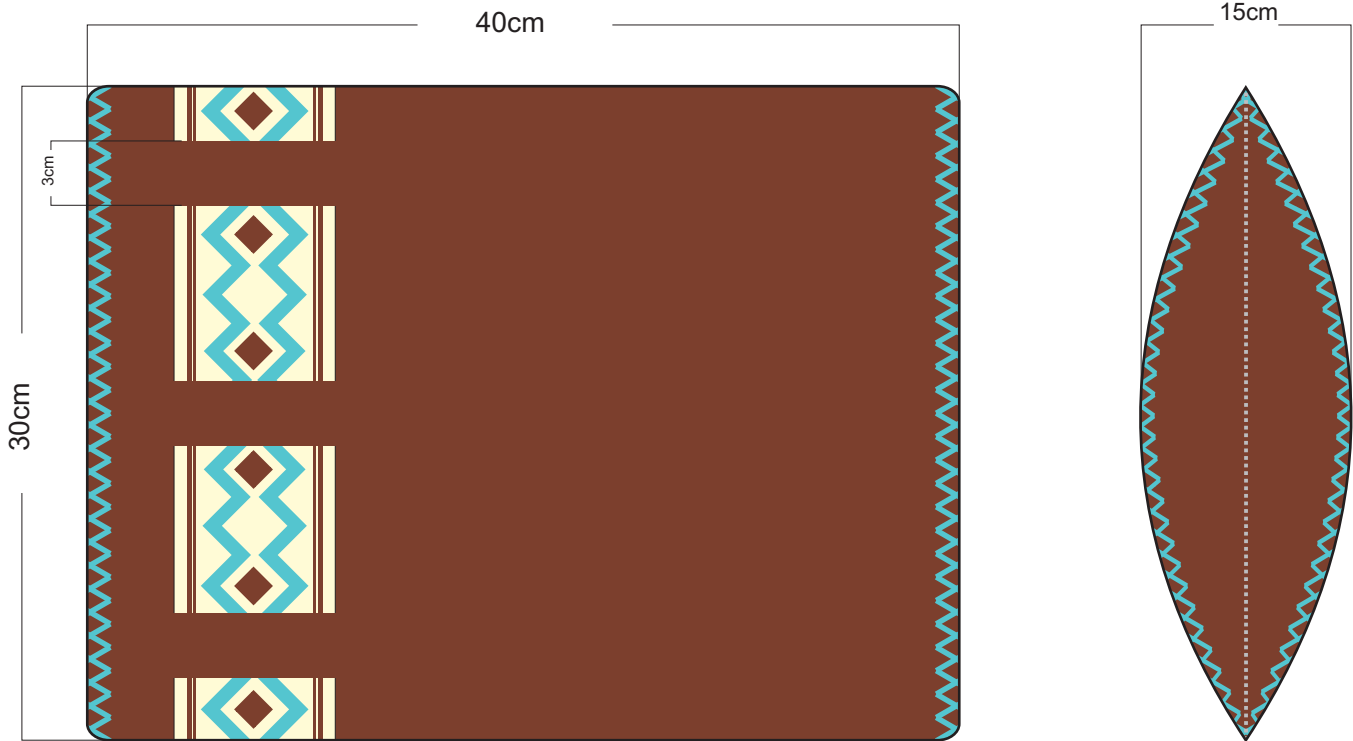

1	Mochila	Hilo líder	90%
2	Costuras	Lana Cable	10%
No.	Pieza	Material	Cant. o %
<b>Tabla de Componentes</b>			

<b>Nombre de la Pieza:</b> Cojines Chumbe	<b>Referencia:</b> Carnaval	<b>ESC.</b> X:X	<b>Hoja No.</b> 1
<b>Oficio:</b> Tejeduría	<b>Técnica:</b> Guanga	<b>Materia Prima:</b> Hilo líder	

**Especificaciones Técnicas:** Tejido en guanga de una tela de 70 x 50, corte de las piezas para el ensamble del cojín. El sayo es un aplique entrecruzado entre los ojales del cojín.

<b>Color:</b> Café /Amarillo / Turquesa	<b>Capacidad de Producción / mes:</b>	<b>Dimensiones Generales (mm)</b>				
<b>Peso (gr.):</b>	<b>Precio Unitario:</b>	<b>Precio por mayor:</b> \$ NA	<b>Largo:</b> 150	<b>Ancho:</b> 400	<b>Alto:</b> 300	<b>Diámetro:</b> NA
<b>Artesano:</b> Emerencia Chicunque		<b>Teléfono:</b> NA				
<b>Grupo o Taller:</b> Beneficiarios Capacitaciones CDA			<b>Departamento:</b> Putumayo		<b>Ciudad:</b> Sibundoy	
<b>Certificado Hecho a Mano</b> Si <input type="checkbox"/> No <input checked="" type="checkbox"/>			<b>Localidad</b> <input checked="" type="checkbox"/> Vereda <input type="checkbox"/> Resguardo <input type="checkbox"/> : Sibundoy			

**Observaciones:**

<b>Responsable:</b> José Francisco Argotty B.	<b>Dibujante:</b> José Francisco Argotty B.	<b>Terminada</b> <input type="checkbox"/>	<b>En proceso</b> <input checked="" type="checkbox"/>	
<b>Aprobado por:</b> Jorge Mejía	<b>Fecha:</b> 11/2009			<b>Referente(s)</b> <input type="checkbox"/>

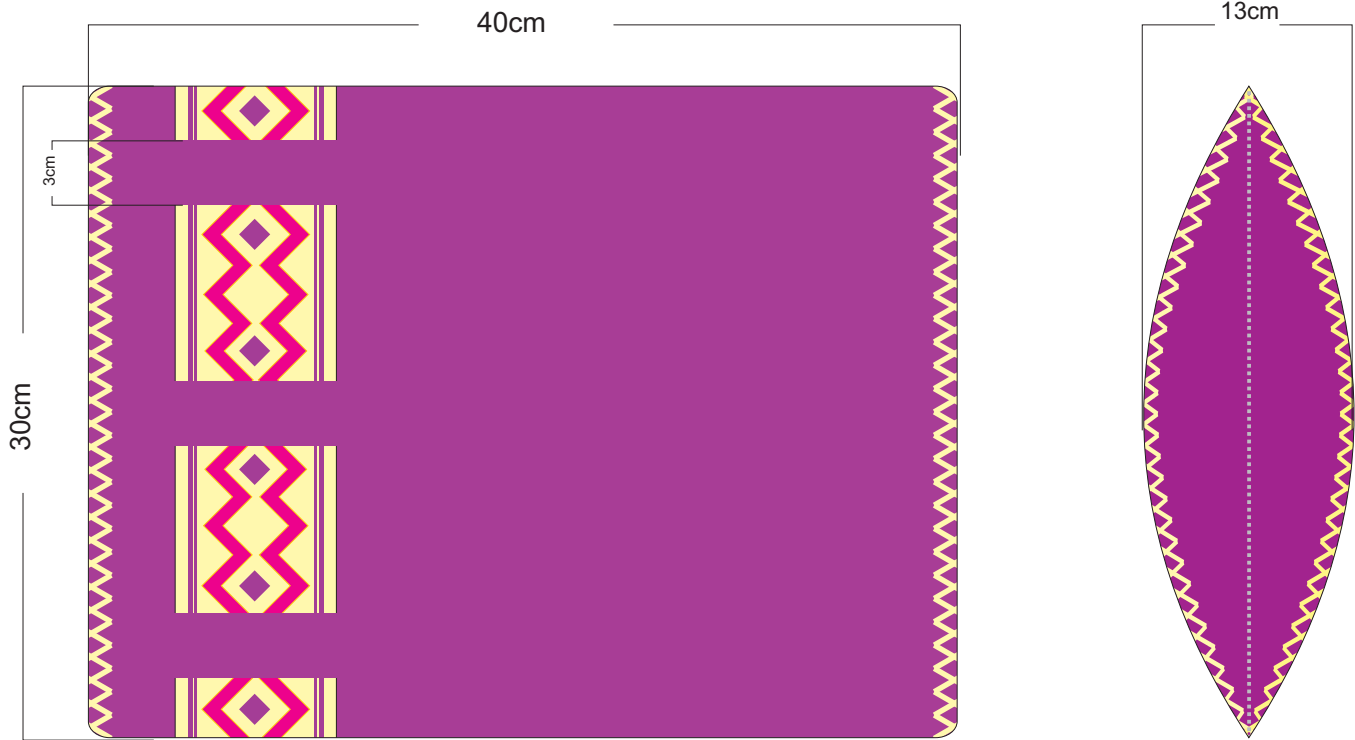

1	Mochila	Hilo líder	90%
2	Costuras	Lana Cable	10%
No.	Pieza	Material	Cant. o %
<b>Tabla de Componentes</b>			

Nombre de la Pieza: Cojines Chumbe	Referencia: Carnaval	ESC. X:X	Hoja No. 1
Oficio: Tejeduría	Técnica: Guanga	Materia Prima: Hilo líder	

**Especificaciones Técnicas:** Tejido en guanga de una tela de 70 x 50, corte de las piezas para el ensamble del cojín. El sayo es un aplique entrecruzado entre los ojales del cojín.

Color: Violeta /Amarillo / Magenta	Capacidad de Producción / mes:	<b>Dimensiones Generales (mm)</b>				
Peso (gr.):	Precio Unitario:	Precio por mayor: \$ NA	Largo: 150	Ancho: 400	Alto: 300	Diámetro: NA
Artesano: Emerencia Chicunque	Teléfono: NA					
Grupo o Taller: Beneficiarios Capacitaciones CDA	Departamento: Putumayo	Ciudad: Sibundoy				
Certificado Hecho a Mano Si No <input checked="" type="checkbox"/>	Localidad <input checked="" type="checkbox"/> Vereda <input type="checkbox"/> Resguardo <input type="checkbox"/> Sibundoy					

**Observaciones:**

Responsable: José Francisco Argotty B. Dibujante: José Francisco Argotty B.

Aprobado por: Jorge Mejía Fecha: 11/2009 Referente(s)  Línea  Muestra



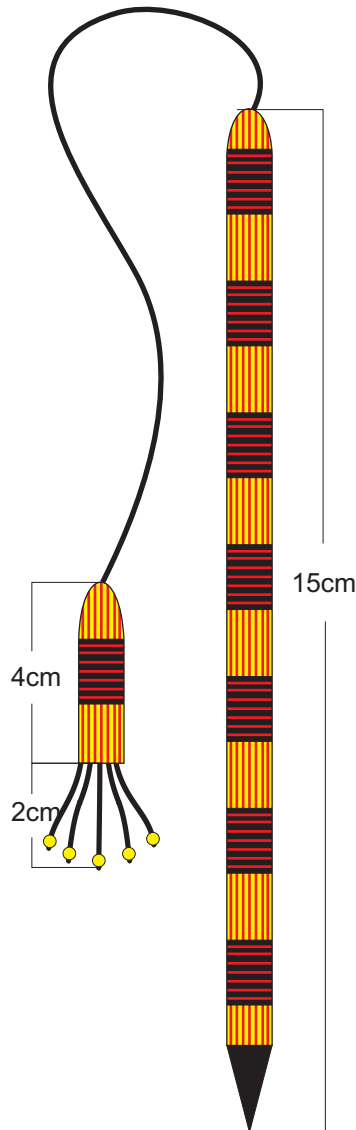

1	Esfero	Poliestireno	60%
2	Tejido	Hilo Terlenca	40%
No.	Pieza	Material	Cant. o %
<b>Tabla de Componentes</b>			

<b>Nombre de la Pieza:</b> Linea de bolígrafos Jaguar	<b>Referencia:</b> Estrella	<b>ESC.</b> X:X	<b>Hoja No.</b> 1
<b>Oficio:</b> Tejeduría	<b>Técnica:</b> Enrollado y entretejido	<b>Materia Prima:</b> Bolígrafos e hilo terlenca	

**Especificaciones Técnicas:** Se entreteje el hilo sobre la base (bolígrafo) atravesando por encima y debajo de acuerdo al gráfico, levantando y superponiendo el hilo.

<b>Color:</b> Amarillo / Negro / Rojo	<b>Capacidad de Producción / mes:</b>	<b>Dimensiones Generales (mm)</b>				
<b>Peso (gr.):</b>	<b>Precio Unitario:</b>	<b>Precio por mayor:</b> \$ NA	<b>Largo:</b> 10	<b>Ancho:</b> 10	<b>Alto:</b> 170	<b>Diámetro:</b> 10
<b>Artesano:</b> Jesús Salvador Chicunque		<b>Teléfono:</b> NA				
<b>Grupo o Taller:</b> Beneficiarios Capacitaciones CDA			<b>Departamento:</b> Putumayo		<b>Ciudad:</b> Sibundoy	
<b>Certificado Hecho a Mano</b> Si No <input checked="" type="checkbox"/>			<b>Localidad</b> <input checked="" type="checkbox"/> Vereda <input type="checkbox"/> Resguardo <input type="checkbox"/> : Sibundoy			

**Observaciones:**

<b>Responsable:</b> José Francisco Argotty B.	<b>Dibujante:</b> José Francisco Argotty B.	<b>Terminada</b> <input type="checkbox"/>	<b>En proceso</b> <input checked="" type="checkbox"/>	
<b>Aprobado por:</b> Jorge Mejía	<b>Fecha:</b> 11/2009			<b>Referente(s)</b> <input type="checkbox"/>

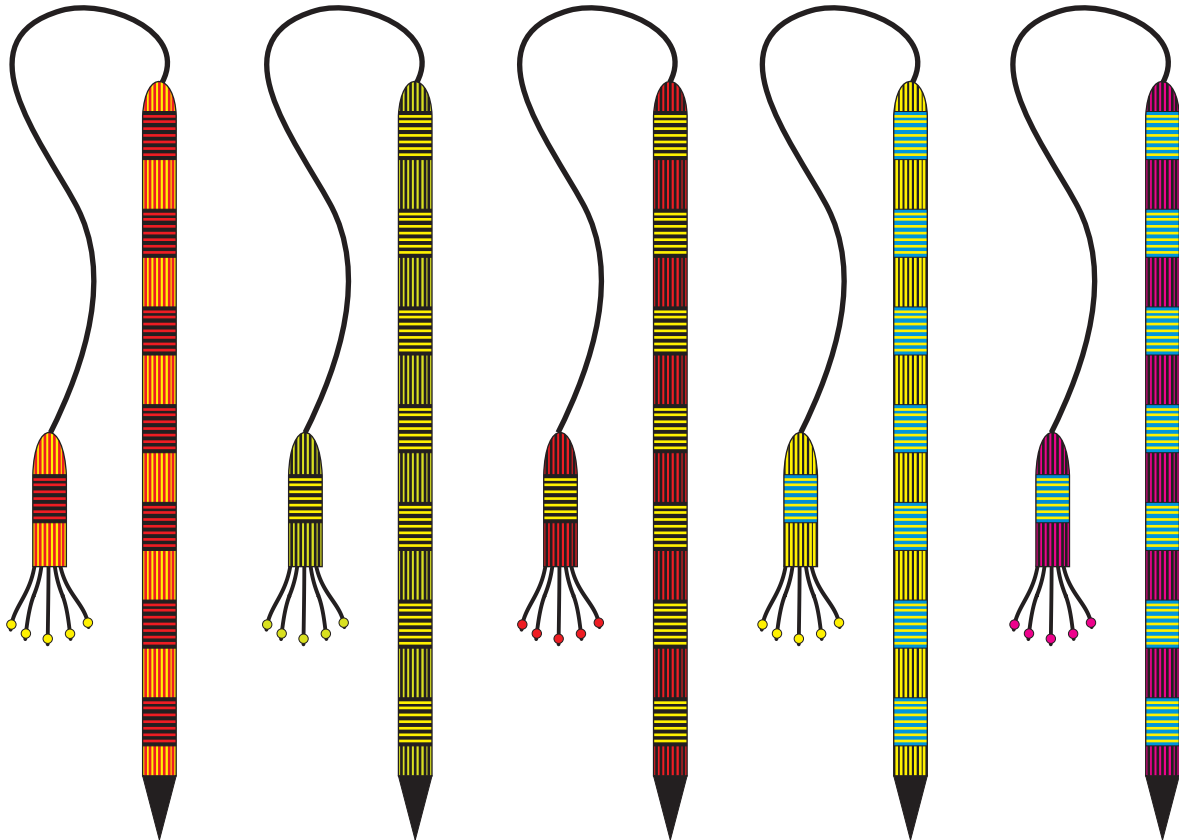

1	Esfero	Poliestireno	60%
2	Tejido	Hilo Terlenca	40%
No.	Pieza	Material	Cant. o %
Tabla de Componentes			

Nombre de la Pieza: Linea de bolígrafos Jaguar	Referencia: Estrella	ESC. X:X	Hoja No. 1
Oficio: Tejeduría	Técnica: Enrollado y entretejido	Materia Prima: Bolígrafos e hilo terlenca	

Especificaciones Técnicas: Se entreteje el hilo sobre la base (bolígrafo) atravesando por encima y debajo de acuerdo al gráfico, levantando y superponiendo el hilo.

Color: Amarillo / Negro / Rojo	Capacidad de Producción / mes:	Dimensiones Generales (mm)				
Peso (gr.):	Precio Unitario:	Precio por mayor: \$ NA	Largo: 10	Ancho: 10	Alto: 170	Diámetro: 10
Artesano: Jesús Salvador Chicunque		Teléfono: NA				
Grupo o Taller: Beneficiarios Capacitaciones CDA			Departamento: Putumayo		Ciudad: Sibundoy	
Certificado Hecho a Mano Si No <input checked="" type="checkbox"/>			Localidad <input checked="" type="checkbox"/> Vereda <input type="checkbox"/> Resguardo <input type="checkbox"/> Sibundoy			

Observaciones:

Responsable: José Francisco Argotty B.      Dibujante: José Francisco Argotty B.

Aprobado por: Jorge Mejía      Fecha: 11/2009      Referente(s)  Línea  Muestra