



Convenio Interinstitucional de Asociación entre La Corporación para el Desarrollo Sostenible del Sur De La Amazonia –CORPOAMAZONIA-, ARTESANIAS DE COLOMBIA S.A. y CAMARA DE COMERCIO DE PASTO  
**CDA - PUTUMAYO**

**Sibundoy, Putumayo**  
**Informe Asesorías en Diseño**

**Anexo**  
**Fichas y planos técnicos de maderas**

JÓSE FRANCISCO ARGOTTY BENAVIDES  
Asesor en Diseño, Centro de Desarrollo Artesanal Putumayo

Sibundoy, Putumayo  
Diciembre 2009

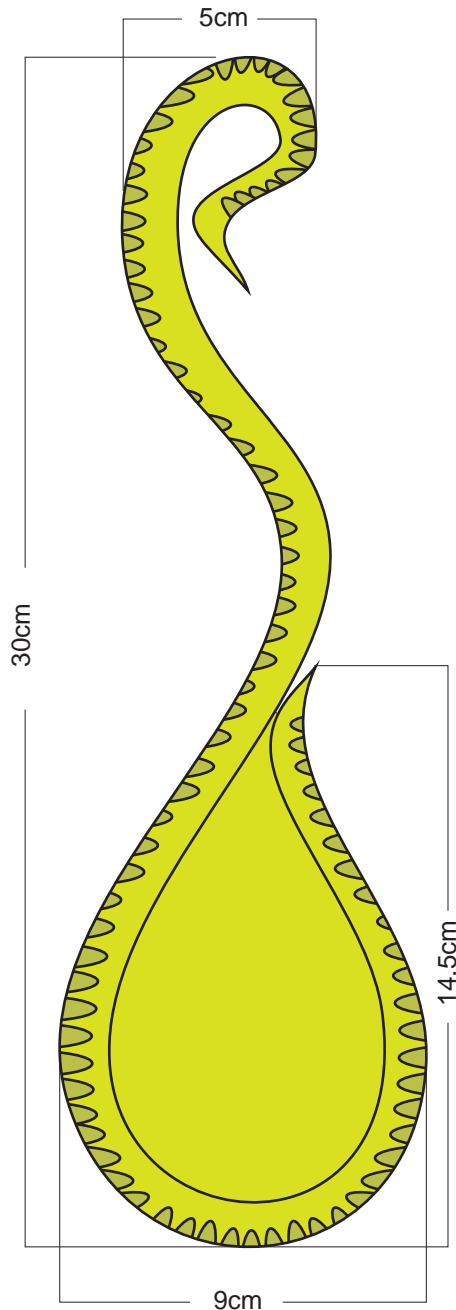

No.	Pieza	Material	Cant. o %
1	Cuchara	mad. urapan	100%
Tabla de Componentes			

<b>Nombre de la Pieza:</b> Cuchara Serpiente	<b>Referencia:</b> Serp. 2	<b>ESC.</b> X:X	<b>Hoja No.</b> 1
<b>Oficio:</b> Talla	<b>Técnica:</b> Talla en madera	<b>Materia Prima:</b> Madera de Urapan e insumos para acabados	

**Especificaciones Técnicas:** Plantillado para corte y simetría de la pieza, talla en madera, acabados naturales.

<b>Color:</b> Natural / Verde	<b>Capacidad de Producción / mes:</b>	<b>Dimensiones Generales (mm)</b>				
<b>Peso (gr.):</b>	<b>Precio Unitario:</b>	<b>Precio por mayor:</b> \$ NA	<b>Largo:</b> 300	<b>Ancho:</b> 90	<b>Alto:</b> 50	<b>Diámetro:</b> NA
<b>Artesano:</b> Marcelino Chasoy		<b>Teléfono:</b> NA				
<b>Grupo o Taller:</b> Rescate Kmentza			<b>Departamento:</b> Putumayo		<b>Ciudad:</b> Sibundoy	
<b>Certificado Hecho a Mano</b> Si <input type="checkbox"/> No <input checked="" type="checkbox"/>			<b>Localidad</b> <input checked="" type="checkbox"/> Vereda <input type="checkbox"/> Resguardo <input type="checkbox"/> : Sibundoy			

**Observaciones:**

<b>Responsable:</b> José Francisco Argotty B.	<b>Dibujante:</b> José Francisco Argotty B.	<b>Referente(s)</b> <input type="checkbox"/>	<b>Línea</b> <input checked="" type="checkbox"/>	<b>Muestra</b> <input checked="" type="checkbox"/>
<b>Aprobado por:</b> Jorge Mejía	<b>Fecha:</b> 11/2009			

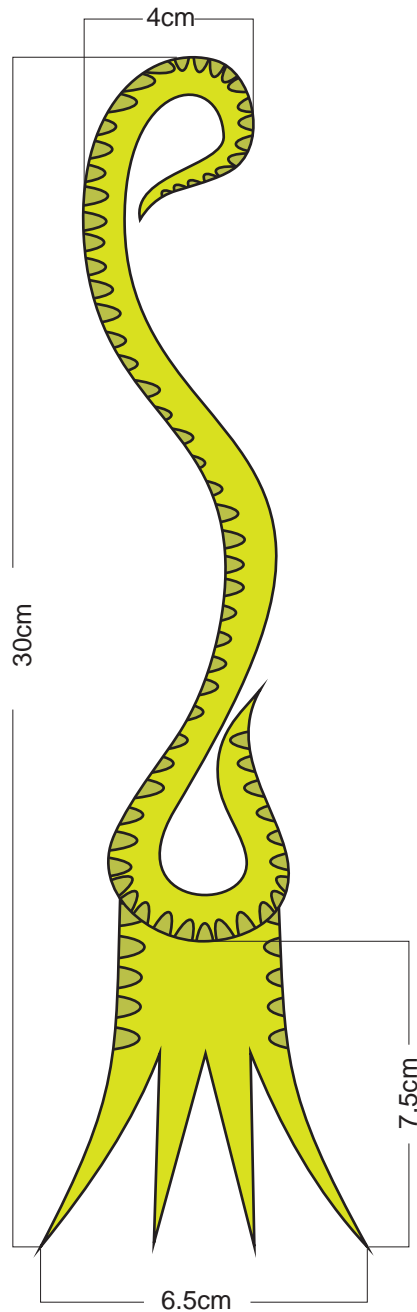

No.	Pieza	Material	Cant. o %
1	Tenedor	mad. urapan	100%
Tabla de Componentes			

<b>Nombre de la Pieza:</b> Tenedor Serpiente	<b>Referencia:</b> Serp. 2	<b>ESC.</b> X:X	<b>Hoja No.</b> 1
<b>Oficio:</b> Talla	<b>Técnica:</b> Talla en madera	<b>Materia Prima:</b> Madera urapan e insumos para acabados	

**Especificaciones Técnicas:** Plantillado para corte y simetría de la pieza, talla en madera, acabados naturales.

<b>Color:</b> Natural / Verde	<b>Capacidad de Producción / mes:</b>	<b>Dimensiones Generales (mm)</b>				
<b>Peso (gr.):</b>	<b>Precio Unitario:</b>	<b>Precio por mayor:</b> \$ NA	<b>Largo:</b> 300	<b>Ancho:</b> 65	<b>Alto:</b> 50	<b>Diámetro:</b> NA
<b>Artesano:</b> Marcelino Chasoy		<b>Teléfono:</b> NA				

<b>Grupo o Taller:</b> Rescate Kmentza	<b>Departamento:</b> Putumayo	<b>Ciudad:</b> Sibundoy
<b>Certificado Hecho a Mano</b> Si <input checked="" type="checkbox"/> No <input type="checkbox"/>	<b>Localidad</b> <input checked="" type="checkbox"/> Vereda <input type="checkbox"/> Resguardo <input type="checkbox"/> : Sibundoy	

**Observaciones:**

<b>Responsable:</b> José Francisco Argotty B.	<b>Dibujante:</b> José Francisco Argotty B.
<b>Aprobado por:</b> Jorge Mejía	<b>Fecha:</b> 11/2009 Referente(s) <input type="checkbox"/> Línea <input checked="" type="checkbox"/> Muestra <input checked="" type="checkbox"/>

Terminada   
En proceso

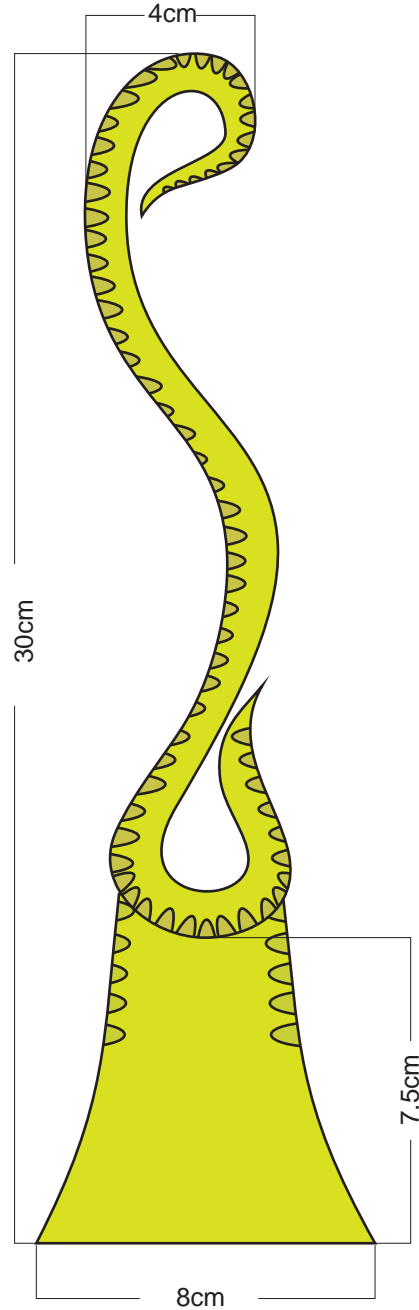

No.	Pieza	Material	Cant. o %
1	Paleta	mad. urapan	100%
Tabla de Componentes			

<b>Nombre de la Pieza:</b> Paleta Serpiente	<b>Referencia:</b> Serp. 2	<b>ESC.</b> X:X	<b>Hoja No.</b> 1
<b>Oficio:</b> Talla	<b>Técnica:</b> Talla en madera	<b>Materia Prima:</b> Madera urapan e insumos para acabados	

**Especificaciones Técnicas:** Plantillado para corte y simetría de la pieza, talla en madera, acabados naturales.

<b>Color:</b> Natural / Verde	<b>Capacidad de Producción / mes:</b>	<b>Dimensiones Generales (mm)</b>				
<b>Peso (gr.):</b>	<b>Precio Unitario:</b>	<b>Precio por mayor:</b> \$ NA	<b>Largo:</b> 30	<b>Ancho:</b> 80	<b>Alto:</b> 50	<b>Diámetro:</b> NA
<b>Artesano:</b> Marcelino Chasoy		<b>Teléfono:</b> NA				
<b>Grupo o Taller:</b> Rescate Kmentza			<b>Departamento:</b> Putumayo		<b>Ciudad:</b> Sibundoy	
<b>Certificado Hecho a Mano</b> Si <input type="checkbox"/> No <input checked="" type="checkbox"/>			<b>Localidad</b> <input checked="" type="checkbox"/> Vereda <input type="checkbox"/> Resguardo <input type="checkbox"/> : Sibundoy			

**Observaciones:**

<b>Responsable:</b> José Francisco Argotty B.	<b>Dibujante:</b> José Francisco Argotty B.	<b>Referente(s)</b> <input type="checkbox"/>	<b>Línea</b> <input checked="" type="checkbox"/>	<b>Muestra</b> <input checked="" type="checkbox"/>
<b>Aprobado por:</b> Jorge Mejía	<b>Fecha:</b> 11/2009			



1	Cuchara	mad. urapan	100%
No.	Pieza	Material	Cant. o %
<b>Tabla de Componentes</b>			

<b>Nombre de la Pieza:</b> Linea Serpiente	<b>Referencia:</b> Serp. 2	<b>ESC.</b> X:X	<b>Hoja No.</b> 1
<b>Oficio:</b> Talla	<b>Técnica:</b> Talla en madera	<b>Materia Prima:</b> Madera de Urapan e insumos para acabados	

**Especificaciones Técnicas:** Plantillado para corte y simetría de la pieza, talla en madera, acabados naturales.

<b>Color:</b> Natural / Verde	<b>Capacidad de Producción / mes:</b>	<b>Dimensiones Generales (mm)</b>				
<b>Peso (gr.):</b>	<b>Precio Unitario:</b>	<b>Precio por mayor:</b> \$ NA	<b>Largo:</b> 300	<b>Ancho:</b> 90	<b>Alto:</b> 50	<b>Diámetro:</b> NA
<b>Artesano:</b> Marcelino Chasoy		<b>Teléfono:</b> NA				

<b>Grupo o Taller:</b> Rescate Kmentza	<b>Departamento:</b> Putumayo	<b>Ciudad:</b> Sibundoy
<b>Certificado Hecho a Mano</b> Si <input checked="" type="checkbox"/> No <input type="checkbox"/>	<b>Localidad</b> <input checked="" type="checkbox"/> Vereda <input type="checkbox"/> Resguardo <input type="checkbox"/> : Sibundoy	

**Observaciones:**

<b>Responsable:</b> José Francisco Argotty B.	<b>Dibujante:</b> José Francisco Argotty B.	<b>Referente(s)</b> <input type="checkbox"/> <b>Línea</b> <input checked="" type="checkbox"/> <b>Muestra</b> <input checked="" type="checkbox"/>
<b>Aprobado por:</b> Jorge Mejía	<b>Fecha:</b> 11/2009	

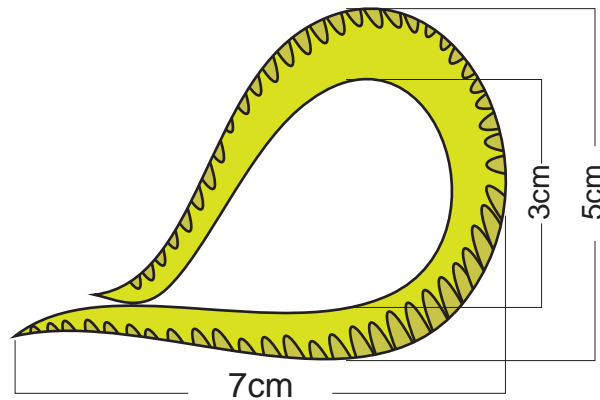

4	Anillo	mad. urapan	100%
No.	Pieza	Material	Cant. o %
<b>Tabla de Componentes</b>			

<b>Nombre de la Pieza:</b> Anillos servilletero Serpiente	<b>Referencia:</b> Serp. 2	<b>ESC.</b> X:X	<b>Hoja No.</b> 1
<b>Oficio:</b> Talla	<b>Técnica:</b> Talla en madera	<b>Materia Prima:</b> Madera urapan e insumos para acabados	

**Especificaciones Técnicas:** Plantillado para corte y simetría de la pieza, talla en madera, acabados naturales.

<b>Color:</b> Natural / Verde	<b>Capacidad de Producción / mes:</b>	<b>Dimensiones Generales (mm)</b>				
<b>Peso (gr.):</b>	<b>Precio Unitario:</b>	<b>Precio por mayor:</b> \$ NA	<b>Largo:</b> 70	<b>Ancho:</b> 50	<b>Alto:</b> 50	<b>Diámetro:</b> NA
<b>Artesano:</b> Marcelino Chasoy		<b>Teléfono:</b> NA				

<b>Grupo o Taller:</b> Rescate Kmentza	<b>Departamento:</b> Putumayo	<b>Ciudad:</b> Sibundoy
<b>Certificado Hecho a Mano</b> Si <input checked="" type="checkbox"/> No <input type="checkbox"/>	<b>Localidad</b> <input checked="" type="checkbox"/> Vereda <input type="checkbox"/> Resguardo <input type="checkbox"/> : Sibundoy	

**Observaciones:**

<b>Responsable:</b> José Francisco Argotty B.	<b>Dibujante:</b> José Francisco Argotty B.	<b>Referente(s)</b> <input type="checkbox"/> <b>Línea</b> <input checked="" type="checkbox"/> <b>Muestra</b> <input checked="" type="checkbox"/>
<b>Aprobado por:</b> Jorge Mejía	<b>Fecha:</b> 11/2009	



4	Anillo	mad. urapan	100%
No.	Pieza	Material	Cant. o %
<b>Tabla de Componentes</b>			

<b>Nombre de la Pieza:</b> Anillos servilletero Serpiente	<b>Referencia:</b> Serp. 2	<b>ESC.</b> X:X	<b>Hoja No.</b> 1
<b>Oficio:</b> Talla	<b>Técnica:</b> Talla en madera	<b>Materia Prima:</b> Madera urapan e insumos para acabados	

**Especificaciones Técnicas:** Plantillado para corte y simetría de la pieza, talla en madera, acabados naturales.

<b>Color:</b> Natural / Verde	<b>Capacidad de Producción / mes:</b>	<b>Dimensiones Generales (mm)</b>				
<b>Peso (gr.):</b>	<b>Precio Unitario:</b>	<b>Precio por mayor:</b> \$ NA	<b>Largo:</b> 70	<b>Ancho:</b> 50	<b>Alto:</b> 50	<b>Diámetro:</b> NA
<b>Artesano:</b> Marcelino Chasoy		<b>Teléfono:</b> NA				

<b>Grupo o Taller:</b> Rescate Kmentza	<b>Departamento:</b> Putumayo	<b>Ciudad:</b> Sibundoy
<b>Certificado Hecho a Mano</b> Si <input checked="" type="checkbox"/> No <input type="checkbox"/>	<b>Localidad</b> <input checked="" type="checkbox"/> Vereda <input type="checkbox"/> Resguardo <input type="checkbox"/> : Sibundoy	

**Observaciones:**

<b>Responsable:</b> José Francisco Argotty B.	<b>Dibujante:</b> José Francisco Argotty B.	<b>Referente(s)</b> <input type="checkbox"/> <b>Línea</b> <input checked="" type="checkbox"/> <b>Muestra</b> <input checked="" type="checkbox"/>
<b>Aprobado por:</b> Jorge Mejía	<b>Fecha:</b> 11/2009	

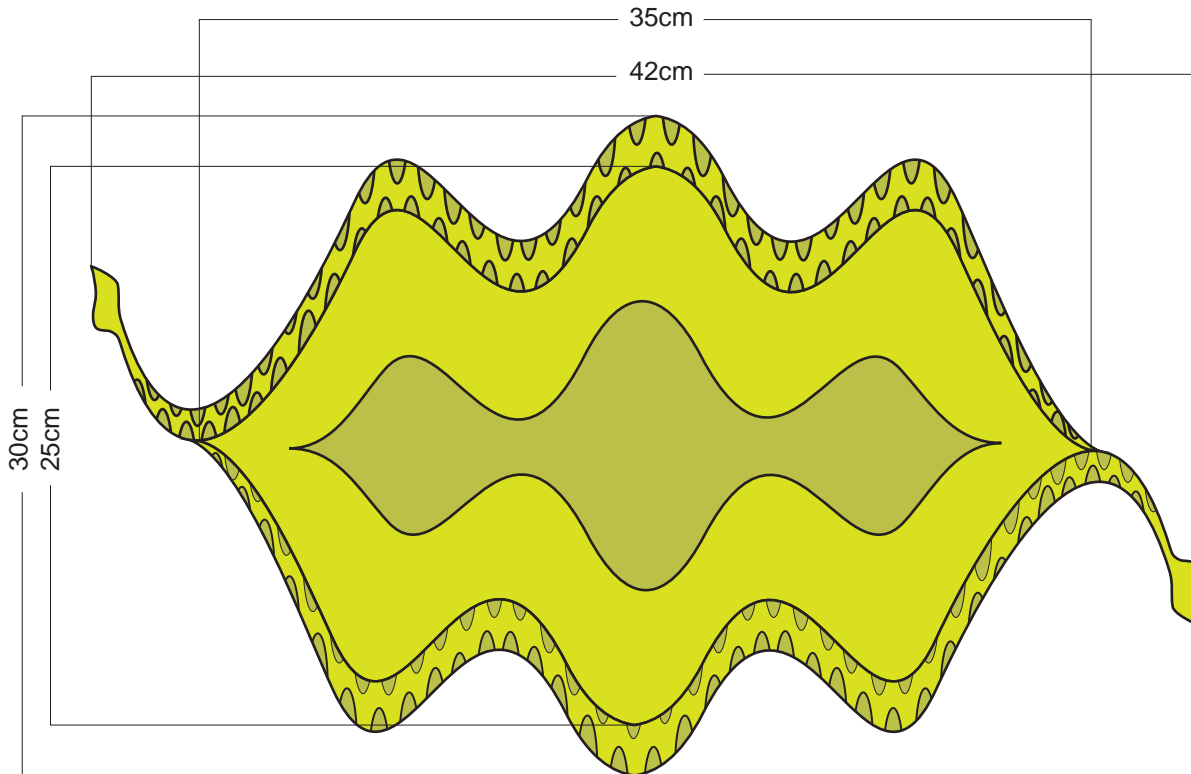

No.	Pieza	Material	Cant. o %
1	Frutero	mad. urapan	100%
Tabla de Componentes			

Nombre de la Pieza: Frutero Serpiente	Referencia: Serp. 2	ESC. X:X	Hoja No. 1
Oficio: Talla	Técnica: Talla en madera	Materia Prima: Madera de Urapan e insumos para acabados	

Especificaciones Técnicas: Plantillado para corte y simetría de la pieza, talla en madera, acabados naturales.

Color: Natural / Verde	Capacidad de Producción / mes:	Dimensiones Generales (mm)				
Peso (gr.):	Precio Unitario:	Precio por mayor: \$ NA	Largo: 420	Ancho: 300	Alto: 140	Diámetro: NA
Artesano: Marcelino Chasoy		Teléfono: NA				

Grupo o Taller: Rescate Kmentza	Departamento: Putumayo	Ciudad: Sibundoy
Certificado Hecho a Mano Si • No <input checked="" type="checkbox"/>	Localidad <input checked="" type="checkbox"/> Vereda <input type="checkbox"/> Resguardo <input type="checkbox"/> Sibundoy	

Observaciones:

Responsable: José Francisco Argotty B.	Dibujante: José Francisco Argotty B.
Aprobado por: Jorge Mejía	Fecha: 11/2009 Referente(s) <input type="checkbox"/> Línea <input checked="" type="checkbox"/> Muestra <input type="checkbox"/>



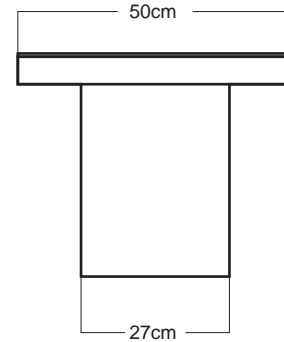
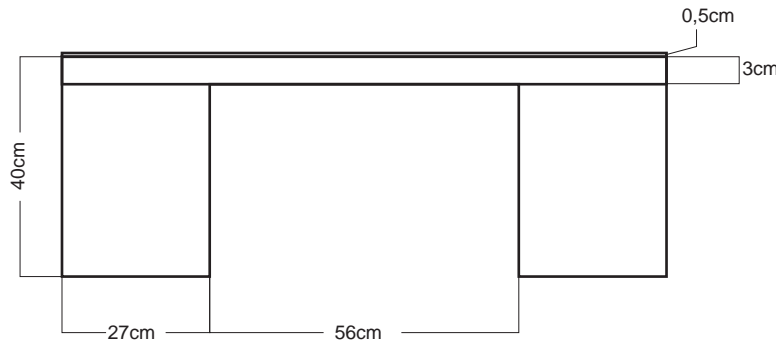
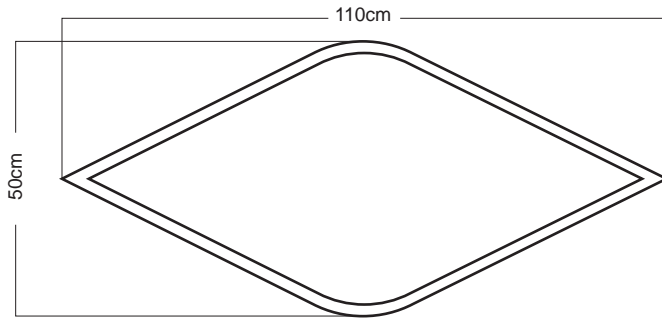

1	Mesas	mad. urapan	80%
1	Aplique	chaquira	80%
No.	Pieza	Material	Cant. o %
<b>Tabla de Componentes</b>			

<b>Nombre de la Pieza:</b> Mesa Yagé	<b>Referencia:</b> Yagé 1	<b>ESC.</b> X:X	<b>Hoja No.</b> 1
<b>Oficio:</b> Carpintería	<b>Técnica:</b> Aplique de Chaquira	<b>Materia Prima:</b> Madera urapan, insumos para acabados y chaquira	

**Especificaciones Técnicas:** Plantillado para corte y simetría de la pieza, corte de la madera, pulido. Plantillado de la textura para el aplique de chaquira, acabados naturales con aceite mineral y goma laca.

<b>Color:</b> Natural / Amarillo		<b>Capacidad de Producción / mes:</b>		<b>Dimensiones Generales (mm)</b>			
<b>Peso (gr.):</b>	<b>Precio Unitario:</b>	<b>Precio por mayor:</b> \$ NA		<b>Largo:</b> 500	<b>Ancho:</b> 1200	<b>Alto:</b> 400	<b>Diámetro:</b> NA
<b>Artesano:</b> Heriberto Chicunque			<b>Teléfono:</b> NA				
<b>Grupo o Taller:</b> Talladores Beneficiarios Capacitaciones CDA				<b>Departamento:</b> Putumayo		<b>Ciudad:</b> Sibundoy	
<b>Certificado Hecho a Mano</b> Si • No <input checked="" type="checkbox"/>				<b>Localidad</b> <input checked="" type="checkbox"/> Vereda <input type="checkbox"/> Resguardo <input type="checkbox"/> : Sibundoy			

**Observaciones:**

<b>Responsable:</b> José Francisco Argotty B.	<b>Dibujante:</b> José Francisco Argotty B.	Terminada <input type="checkbox"/> En proceso <input type="checkbox"/>
<b>Aprobado por:</b> Jorge Mejía	<b>Fecha:</b> 11/2009	

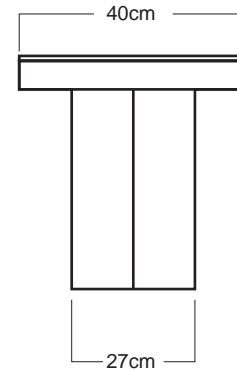
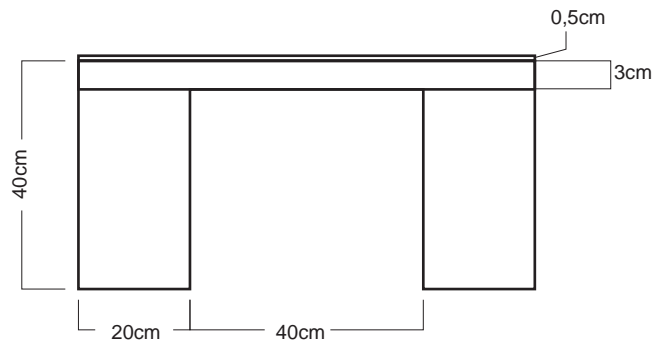
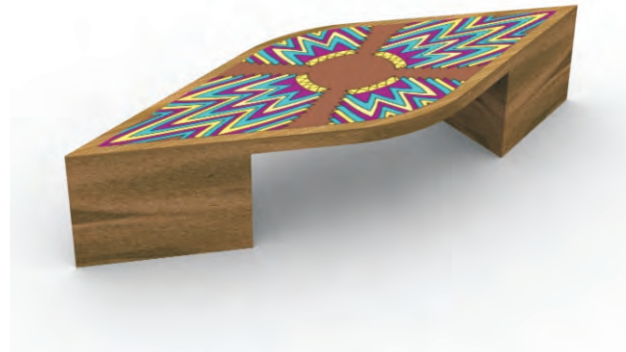
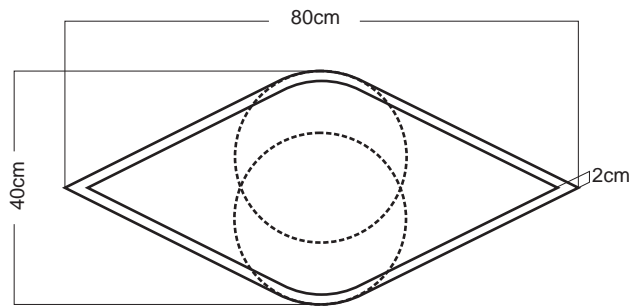

1	Mesas	mad. urapan	80%
1	Aplique	chaquira	80%
No.	Pieza	Material	Cant. o %
Tabla de Componentes			

Nombre de la Pieza: Mesa Yagé	Referencia: Yagé 1	ESC. X:X	Hoja No. 1
Oficio: Carpintería	Técnica: Aplique de Chaquira	Materia Prima: Madera urapan, insumos para acabados y chaquira	

Especificaciones Técnicas: Plantillado para corte y simetría de la pieza, corte de la madera, pulido. Plantillado de la textura para el aplique de chaquira, acabados naturales con aceite mineral y goma laca.

Color: Natural / Amarillo	Capacidad de Producción / mes:	Dimensiones Generales (mm)				
Peso (gr.):	Precio Unitario:	Precio por mayor: \$ NA	Largo: 400	Ancho: 800	Alto: 400	Diámetro: NA
Artesano: Heriberto Chicunque		Teléfono: NA				
Grupo o Taller: Talladores Beneficiarios Capacitaciones CDA			Departamento: Putumayo		Ciudad: Sibundoy	
Certificado Hecho a Mano Si • No <input checked="" type="checkbox"/>			Localidad <input checked="" type="checkbox"/> Vereda <input type="checkbox"/> Resguardo <input type="checkbox"/> Sibundoy			

Observaciones:

Responsable: José Francisco Argotty B.	Dibujante: José Francisco Argotty B.	Terminada <input type="checkbox"/>	En proceso <input type="checkbox"/>
Aprobado por: Jorge Mejía	Fecha: 11/2009	Referente(s) <input type="checkbox"/>	Línea <input checked="" type="checkbox"/> Muestra <input checked="" type="checkbox"/>



1	Mesas	mad. urapan	80%
1	Aplique	chaquira	80%
No.	Pieza	Material	Cant. o %
Tabla de Componentes			

Nombre de la Pieza: Mesa Yagé	Referencia: Yagé 1	ESC. X:X	Hoja No. 1
Oficio: Carpintería	Técnica: Aplique de Chaquira	Materia Prima: Madera urapan, insumos para acabados y chaquira	

Especificaciones Técnicas: Plantillado para corte y simetría de la pieza, corte de la madera, pulido. Plantillado de la textura para el aplique de chaquira, acabados naturales con aceite mineral y goma laca.

Color: Natural / Amarillo	Capacidad de Producción / mes:	Dimensiones Generales (mm)				
Peso (gr.):	Precio Unitario:	Precio por mayor: \$ NA	Largo: NA	Ancho: NA	Alto: NA	Diámetro: NA
Artesano: Heriberto Chicunqe		Teléfono: NA				
Grupo o Taller: Talladores Beneficiarios Capacitaciones CDA			Departamento: Putumayo		Ciudad: Sibundoy	
Certificado Hecho a Mano Si • No <input checked="" type="checkbox"/>			Localidad <input checked="" type="checkbox"/> Vereda <input type="checkbox"/> Resguardo <input type="checkbox"/> : Sibundoy			

Observaciones:

Responsable: José Francisco Argotty B.	Dibujante: José Francisco Argotty B.	Terminada <input type="checkbox"/>	En proceso <input type="checkbox"/>
Aprobado por: Jorge Mejía	Fecha: 11/2009		

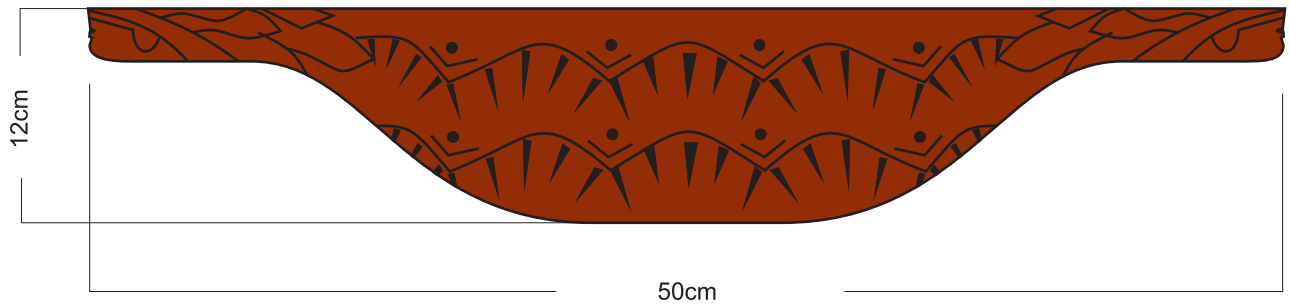
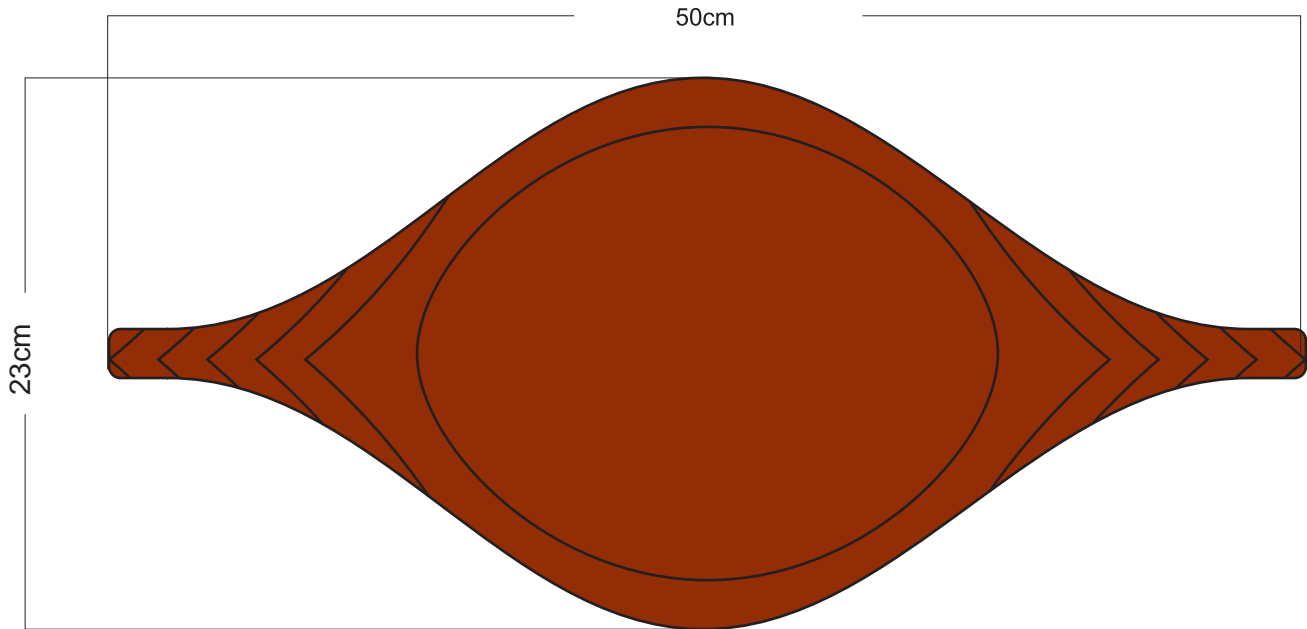

No.	Pieza	Material	Cant. o %
1	Ensaladera	mad. urapan	100%
Tabla de Componentes			

Nombre de la Pieza: Ensaladera Colono	Referencia: CO.1	ESC. X:X	Hoja No. 1
Oficio: Talla	Técnica: Talla en madera	Materia Prima: Madera urapan e insumos para acabados	

Especificaciones Técnicas: Plantillado para corte y simetría de la pieza, talla en madera, acabados naturales.

Color: Natural / café	Capacidad de Producción / mes:	Dimensiones Generales (mm)				
Peso (gr.):	Precio Unitario:	Precio por mayor: \$ NA	Largo: 230	Ancho: 500	Alto: 120	Diámetro: NA
Artesano: Evelio Gómez		Teléfono: NA				

Grupo o Taller: Talladores Beneficiarios Capacitaciones CDA	Departamento: Putumayo	Ciudad: Sibundoy
Certificado Hecho a Mano Si • No <input checked="" type="checkbox"/>	Localidad <input checked="" type="checkbox"/> Vereda <input type="checkbox"/> Resguardo <input type="checkbox"/> Sibundoy	

Observaciones:

Responsable: José Francisco Argotty B.	Dibujante: José Francisco Argotty B.
Aprobado por: Jorge Mejía	Fecha: 11/2009 Referente(s) <input type="checkbox"/> Línea <input checked="" type="checkbox"/> Muestra <input checked="" type="checkbox"/>



1	Ensaladera	mad. urapan	100%
No.	Pieza	Material	Cant. o %
<b>Tabla de Componentes</b>			

<b>Nombre de la Pieza:</b> Ensaladera Colono	<b>Referencia:</b> CO.1	<b>ESC.</b> X:X	<b>Hoja No.</b> 1
<b>Oficio:</b> Talla	<b>Técnica:</b> Talla en madera	<b>Materia Prima:</b> Madera urapan e insumos para acabados	

**Especificaciones Técnicas:** Plantillado para corte y simetría de la pieza, talla en madera, acabados naturales.

<b>Color:</b> Natural / café	<b>Capacidad de Producción / mes:</b>	<b>Dimensiones Generales (mm)</b>				
<b>Peso (gr.):</b>	<b>Precio Unitario:</b>	<b>Precio por mayor:</b> \$ NA	<b>Largo:</b> 230	<b>Ancho:</b> 500	<b>Alto:</b> 120	<b>Diámetro:</b> NA
<b>Artesano:</b> Evelio Gómez		<b>Teléfono:</b> NA				

<b>Grupo o Taller:</b> Talladores Beneficiarios Capacitaciones CDA	<b>Departamento:</b> Putumayo	<b>Ciudad:</b> Sibundoy
<b>Certificado Hecho a Mano</b> Si • No <input checked="" type="checkbox"/>	<b>Localidad</b> <input checked="" type="checkbox"/> Vereda <input type="checkbox"/> Resguardo <input type="checkbox"/> Sibundoy	

**Observaciones:**

<b>Responsable:</b> José Francisco Argotty B.	<b>Dibujante:</b> José Francisco Argotty B.	Terminada <input type="checkbox"/> En proceso <input type="checkbox"/>
<b>Aprobado por:</b> Jorge Mejía	<b>Fecha:</b> 11/2009	

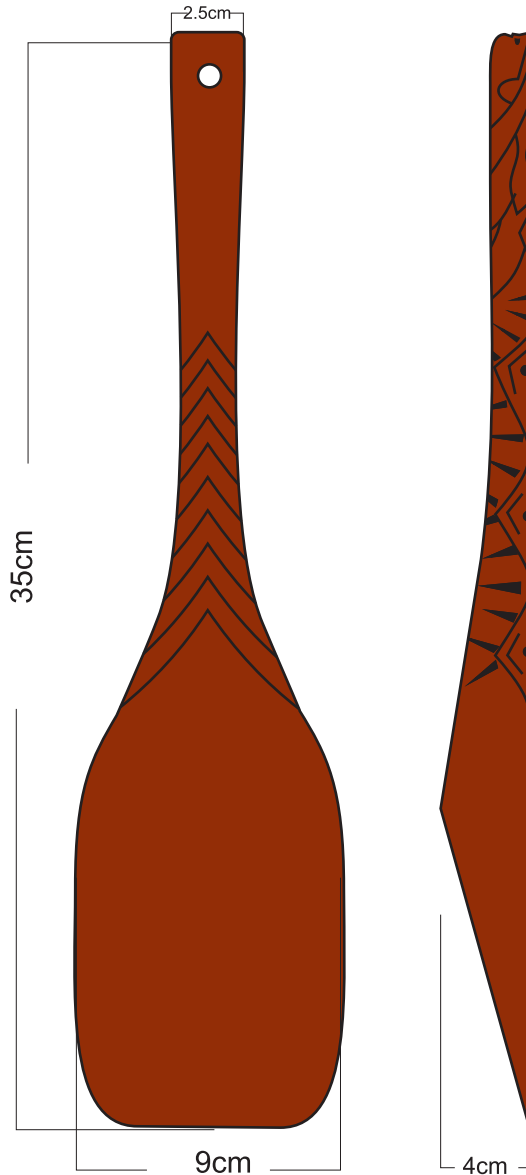

No.	Pieza	Material	Cant. o %
1	Espátula	mad. urapan	100%
Tabla de Componentes			

Nombre de la Pieza: Espátula Colono	Referencia: CO.1	ESC. X:X	Hoja No. 1
Oficio: Talla	Técnica: Talla en madera	Materia Prima: Madera urapan e insumos para acabados	

Especificaciones Técnicas: Plantillado para corte y simetría de la pieza, talla en madera, acabados naturales.

Color: Natural / café	Capacidad de Producción / mes:	Dimensiones Generales (mm)				
Peso (gr.):	Precio Unitario:	Precio por mayor: \$ NA	Largo: 40	Ancho: 90	Alto: 350	Diámetro: NA
Artesano: Evelio Gómez		Teléfono: NA				
Grupo o Taller: Talladores Beneficiarios Capacitaciones CDA			Departamento: Putumayo		Ciudad: Sibundoy	
Certificado Hecho a Mano Si • No <input checked="" type="checkbox"/>			Localidad <input checked="" type="checkbox"/> Vereda <input type="checkbox"/> Resguardo <input type="checkbox"/> : Sibundoy			

Observaciones:

Responsable: José Francisco Argotty B.	Dibujante: José Francisco Argotty B.	Terminada <input type="checkbox"/>	En proceso <input type="checkbox"/>
Aprobado por: Jorge Mejía	Fecha: 11/2009		



1	Espátula	mad. urapan	100%
No.	Pieza	Material	Cant. o %
<b>Tabla de Componentes</b>			

<b>Nombre de la Pieza:</b> Espátula Colono	<b>Referencia:</b> CO.1	<b>ESC.</b> X:X	<b>Hoja No.</b> 1
<b>Oficio:</b> Talla	<b>Técnica:</b> Talla en madera	<b>Materia Prima:</b> Madera urapan e insumos para acabados	

**Especificaciones Técnicas:** Plantillado para corte y simetría de la pieza, talla en madera, acabados naturales.

<b>Color:</b> Natural / café	<b>Capacidad de Producción / mes:</b>	<b>Dimensiones Generales (mm)</b>				
<b>Peso (gr.):</b>	<b>Precio Unitario:</b>	<b>Precio por mayor:</b> \$ NA	<b>Largo:</b> 40	<b>Ancho:</b> 90	<b>Alto:</b> 350	<b>Diámetro:</b> NA
<b>Artesano:</b> Evelio Gómez		<b>Teléfono:</b> NA				
<b>Grupo o Taller:</b> Talladores Beneficiarios Capacitaciones CDA			<b>Departamento:</b> Putumayo		<b>Ciudad:</b> Sibundoy	
<b>Certificado Hecho a Mano</b> Si • No <input checked="" type="checkbox"/>			<b>Localidad</b> <input checked="" type="checkbox"/> Vereda <input type="checkbox"/> Resguardo <input type="checkbox"/> Sibundoy			

**Observaciones:**

<b>Responsable:</b> José Francisco Argotty B.	<b>Dibujante:</b> José Francisco Argotty B.	<b>Terminada</b> <input type="checkbox"/>	<b>En proceso</b> <input type="checkbox"/>
<b>Aprobado por:</b> Jorge Mejía	<b>Fecha:</b> 11/2009	<b>Referente(s)</b> <input type="checkbox"/>	<b>Línea</b> <input checked="" type="checkbox"/> <b>Muestra</b> <input checked="" type="checkbox"/>



No.	Pieza	Material	Cant. o %
1	Cuchara	mad. Urapan	100%
Tabla de Componentes			

<b>Nombre de la Pieza:</b> Cuchara Colono	<b>Referencia:</b> CO.1	<b>ESC.</b> X:X	<b>Hoja No.</b> 1
<b>Oficio:</b> Talla	<b>Técnica:</b> Talla en madera	<b>Materia Prima:</b> Madera urapan e insumos para acabados	

**Especificaciones Técnicas:** Plantillado para corte y simetría de la pieza, talla en madera, acabados naturales.

<b>Color:</b> Natural / café	<b>Capacidad de Producción / mes:</b>	<b>Dimensiones Generales (mm)</b>				
<b>Peso (gr.):</b>	<b>Precio Unitario:</b>	<b>Precio por mayor:</b> \$ NA	<b>Largo:</b> 40	<b>Ancho:</b> 90	<b>Alto:</b> 350	<b>Diámetro:</b> NA
<b>Artesano:</b> Evelio Gómez		<b>Teléfono:</b> NA				
<b>Grupo o Taller:</b> Talladores Beneficiarios Capacitaciones CDA			<b>Departamento:</b> Putumayo		<b>Ciudad:</b> Sibundoy	
<b>Certificado Hecho a Mano</b> Si • No <input checked="" type="checkbox"/>			<b>Localidad</b> <input checked="" type="checkbox"/> Vereda <input type="checkbox"/> Resguardo <input type="checkbox"/> : Sibundoy			

**Observaciones:**

<b>Responsable:</b> José Francisco Argotty B.	<b>Dibujante:</b> José Francisco Argotty B.	<b>Terminada</b> <input type="checkbox"/>	<b>En proceso</b> <input type="checkbox"/>
<b>Aprobado por:</b> Jorge Mejía	<b>Fecha:</b> 11/2009	<b>Referente(s)</b> <input type="checkbox"/>	<b>Línea</b> <input checked="" type="checkbox"/> <b>Muestra</b> <input checked="" type="checkbox"/>





1	Cuchara	mad. Urapan	100%
No.	Pieza	Material	Cant. o %
<b>Tabla de Componentes</b>			

<b>Nombre de la Pieza:</b> Cuchara Colono	<b>Referencia:</b> CO.1	<b>ESC.</b> X:X	<b>Hoja No.</b> 1
<b>Oficio:</b> Talla	<b>Técnica:</b> Talla en madera	<b>Materia Prima:</b> Madera urapan e insumos para acabados	

**Especificaciones Técnicas:** Plantillado para corte y simetría de la pieza, talla en madera, acabados naturales.

<b>Color:</b> Natural / café	<b>Capacidad de Producción / mes:</b>	<b>Dimensiones Generales (mm)</b>				
<b>Peso (gr.):</b>	<b>Precio Unitario:</b>	<b>Precio por mayor:</b> \$ NA	<b>Largo:</b> 40	<b>Ancho:</b> 90	<b>Alto:</b> 350	<b>Diámetro:</b> NA
<b>Artesano:</b> Evelio Gómez		<b>Teléfono:</b> NA				

<b>Grupo o Taller:</b> Talladores Beneficiarios Capacitaciones CDA	<b>Departamento:</b> Putumayo	<b>Ciudad:</b> Sibundoy
<b>Certificado Hecho a Mano</b> Si • No <input checked="" type="checkbox"/>	<b>Localidad</b> <input checked="" type="checkbox"/> Vereda <input type="checkbox"/> Resguardo <input type="checkbox"/> : Sibundoy	

**Observaciones:**

<b>Responsable:</b> José Francisco Argotty B.	<b>Dibujante:</b> José Francisco Argotty B.
<b>Aprobado por:</b> Jorge Mejía	<b>Fecha:</b> 11/2009      Referente(s) <input type="checkbox"/> Línea <input checked="" type="checkbox"/> Muestra <input checked="" type="checkbox"/> <input type="checkbox"/>

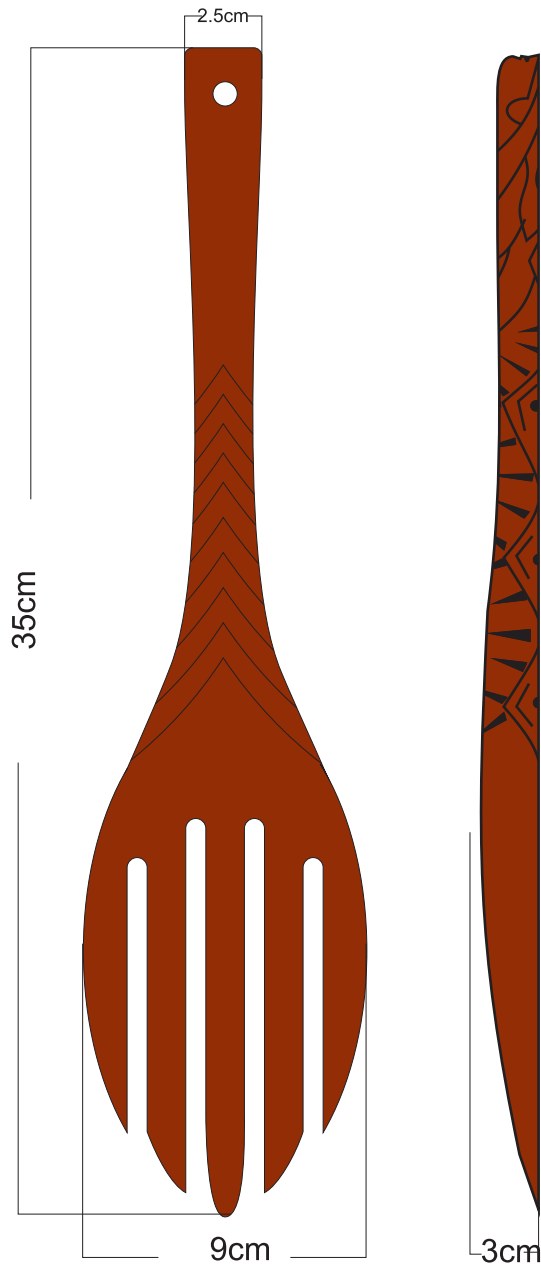

No.	Pieza	Material	Cant. o %
1	Cuchara	mad. urapan	100%
Tabla de Componentes			

<b>Nombre de la Pieza:</b> Cuchara Colono	<b>Referencia:</b> CO.1	<b>ESC.</b> X:X	<b>Hoja No.</b> 1
<b>Oficio:</b> Talla	<b>Técnica:</b> Talla en madera	<b>Materia Prima:</b> Madera urapan e insumos para acabados	

**Especificaciones Técnicas:** Plantillado para corte y simetría de la pieza, talla en madera, acabados naturales.

<b>Color:</b> Natural / café	<b>Capacidad de Producción / mes:</b>	<b>Dimensiones Generales (mm)</b>				
<b>Peso (gr.):</b>	<b>Precio Unitario:</b>	<b>Precio por mayor:</b> \$ NA	<b>Largo:</b> 30	<b>Ancho:</b> 90	<b>Alto:</b> 350	<b>Diámetro:</b> NA
<b>Artesano:</b> Evelio Gómez		<b>Teléfono:</b> NA				
<b>Grupo o Taller:</b> Talladores Beneficiarios Capacitaciones CDA			<b>Departamento:</b> Putumayo		<b>Ciudad:</b> Sibundoy	
<b>Certificado Hecho a Mano</b> Si <input checked="" type="checkbox"/> No <input type="checkbox"/>			<b>Localidad</b> <input checked="" type="checkbox"/> Vereda <input type="checkbox"/> Resguardo <input type="checkbox"/> Sibundoy			

**Observaciones:**

<b>Responsable:</b> José Francisco Argotty B.	<b>Dibujante:</b> José Francisco Argotty B.	<b>Referente(s)</b> <input type="checkbox"/>	<b>Línea</b> <input checked="" type="checkbox"/>	<b>Muestra</b> <input checked="" type="checkbox"/>
<b>Aprobado por:</b> Jorge Mejía	<b>Fecha:</b> 11/2009			

Terminada   
En proceso



1	Cuchara	mad. urapan	100%
No.	Pieza	Material	Cant. o %
<b>Tabla de Componentes</b>			

<b>Nombre de la Pieza:</b> Cuchara Colono	<b>Referencia:</b> CO.1	<b>ESC.</b> X:X	<b>Hoja No.</b> 1
<b>Oficio:</b> Talla	<b>Técnica:</b> Talla en madera	<b>Materia Prima:</b> Madera urapan e insumos para acabados	

**Especificaciones Técnicas:** Plantillado para corte y simetría de la pieza, talla en madera, acabados naturales.

<b>Color:</b> Natural / café	<b>Capacidad de Producción / mes:</b>	<b>Dimensiones Generales (mm)</b>				
<b>Peso (gr.):</b>	<b>Precio Unitario:</b>	<b>Precio por mayor:</b> \$ NA	<b>Largo:</b> 30	<b>Ancho:</b> 90	<b>Alto:</b> 350	<b>Diámetro:</b> NA
<b>Artesano:</b> Evelio Gómez		<b>Teléfono:</b> NA				

<b>Grupo o Taller:</b> Talladores Beneficiarios Capacitaciones CDA	<b>Departamento:</b> Putumayo	<b>Ciudad:</b> Sibundoy
<b>Certificado Hecho a Mano</b> Si • No <input checked="" type="checkbox"/>	<b>Localidad</b> <input checked="" type="checkbox"/> Vereda <input type="checkbox"/> Resguardo <input type="checkbox"/> : Sibundoy	

**Observaciones:**

<b>Responsable:</b> José Francisco Argotty B.	<b>Dibujante:</b> José Francisco Argotty B.	<b>Referente(s)</b> <input type="checkbox"/> <b>Línea</b> <input checked="" type="checkbox"/> <b>Muestra</b> <input checked="" type="checkbox"/>
<b>Aprobado por:</b> Jorge Mejía	<b>Fecha:</b> 11/2009	

Terminada   
En proceso

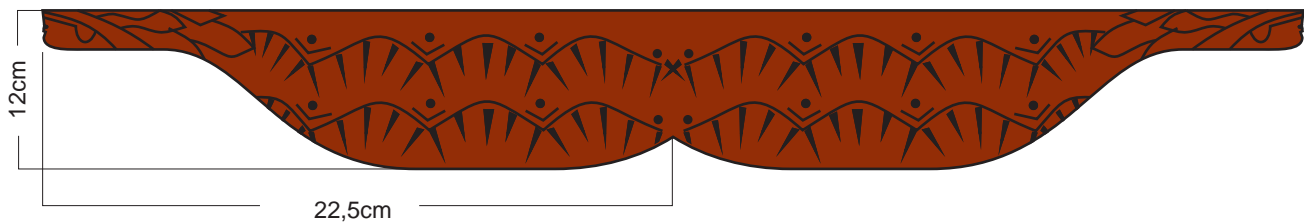
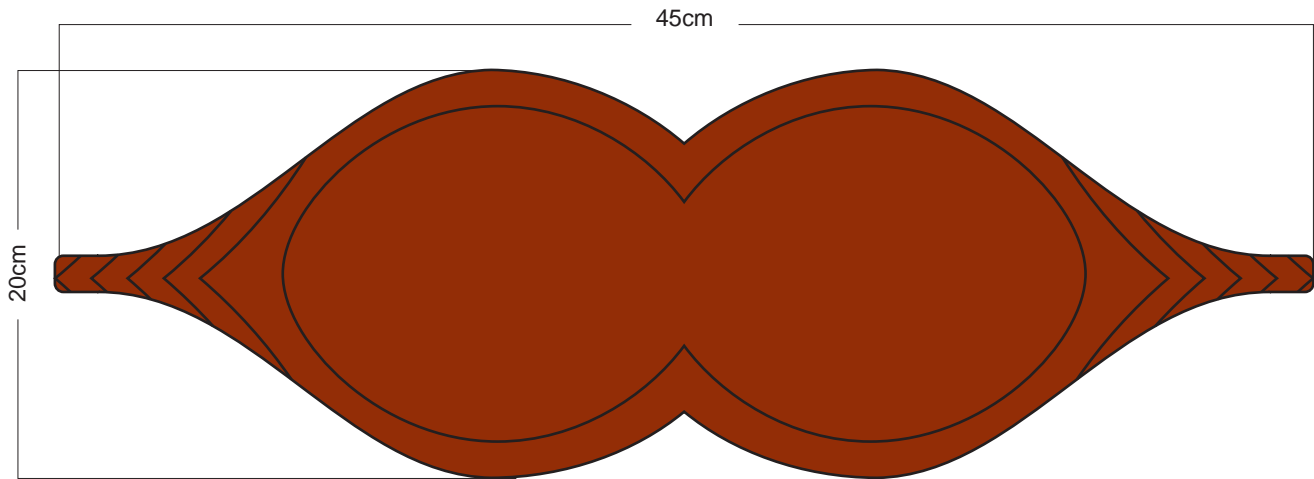

No.	Pieza	Material	Cant. o %
1	Cuenco	mad. urapan	100%
Tabla de Componentes			

<b>Nombre de la Pieza:</b> Cuencos Colono	<b>Referencia:</b> CO.1	<b>ESC.</b> X:X	<b>Hoja No.</b> 1
<b>Oficio:</b> Talla	<b>Técnica:</b> Talla en madera	<b>Materia Prima:</b> Madera urapan e insumos para acabados	

**Especificaciones Técnicas:** Plantillado para corte y simetría de la pieza, talla en madera, acabados naturales.

<b>Color:</b> Natural / café	<b>Capacidad de Producción / mes:</b>	<b>Dimensiones Generales (mm)</b>				
<b>Peso (gr.):</b>	<b>Precio Unitario:</b>	<b>Precio por mayor:</b> \$ NA	<b>Largo:</b> 160	<b>Ancho:</b> 300	<b>Alto:</b> 100	<b>Diámetro:</b> NA

<b>Artesano:</b> Evelio Gómez	<b>Teléfono:</b> NA	<b>Grupo o Taller:</b> Talladores Beneficiarios Capacitaciones CDA	<b>Departamento:</b> Putumayo	<b>Ciudad:</b> Sibundoy
<b>Certificado Hecho a Mano</b> Si <input type="checkbox"/> No <input checked="" type="checkbox"/>		<b>Localidad</b> <input checked="" type="checkbox"/> Vereda <input type="checkbox"/> Resguardo <input type="checkbox"/> Sibundoy		

**Observaciones:**

<b>Responsable:</b> José Francisco Argotty B.	<b>Dibujante:</b> José Francisco Argotty B.	<b>Terminada</b> <input type="checkbox"/> <b>En proceso</b> <input type="checkbox"/>
<b>Aprobado por:</b> Jorge Mejía	<b>Fecha:</b> 11/2009	



1	Cuenco	mad. urapan	100%
No.	Pieza	Material	Cant. o %

**Tabla de Componentes**

<b>Nombre de la Pieza:</b> Cuencos Colono	<b>Referencia:</b> CO.1	<b>ESC.</b> X:X	<b>Hoja No.</b> 1
<b>Oficio:</b> Talla	<b>Técnica:</b> Talla en madera	<b>Materia Prima:</b> Madera urapan e insumos para acabados	

**Especificaciones Técnicas:** Plantillado para corte y simetría de la pieza, talla en madera, acabados naturales.

<b>Color:</b> Natural / café	<b>Capacidad de Producción / mes:</b>	<b>Dimensiones Generales (mm)</b>				
<b>Peso (gr.):</b>	<b>Precio Unitario:</b>	<b>Precio por mayor:</b> \$ NA	<b>Largo:</b> 160	<b>Ancho:</b> 300	<b>Alto:</b> 100	<b>Diámetro:</b> NA
<b>Artesano:</b> Evelio Gómez		<b>Teléfono:</b> NA				

<b>Grupo o Taller:</b> Talladores Beneficiarios Capacitaciones CDA	<b>Departamento:</b> Putumayo	<b>Ciudad:</b> Sibundoy
<b>Certificado Hecho a Mano</b> Si • No <input checked="" type="checkbox"/>	<b>Localidad</b> <input checked="" type="checkbox"/> Vereda <input type="checkbox"/> Resguardo <input type="checkbox"/> : Sibundoy	

**Observaciones:**

<b>Responsable:</b> José Francisco Argotty B.	<b>Dibujante:</b> José Francisco Argotty B.	<b>Referente(s)</b> <input type="checkbox"/> <b>Línea</b> <input checked="" type="checkbox"/> <b>Muestra</b> <input checked="" type="checkbox"/>
<b>Aprobado por:</b> Jorge Mejía	<b>Fecha:</b> 11/2009	

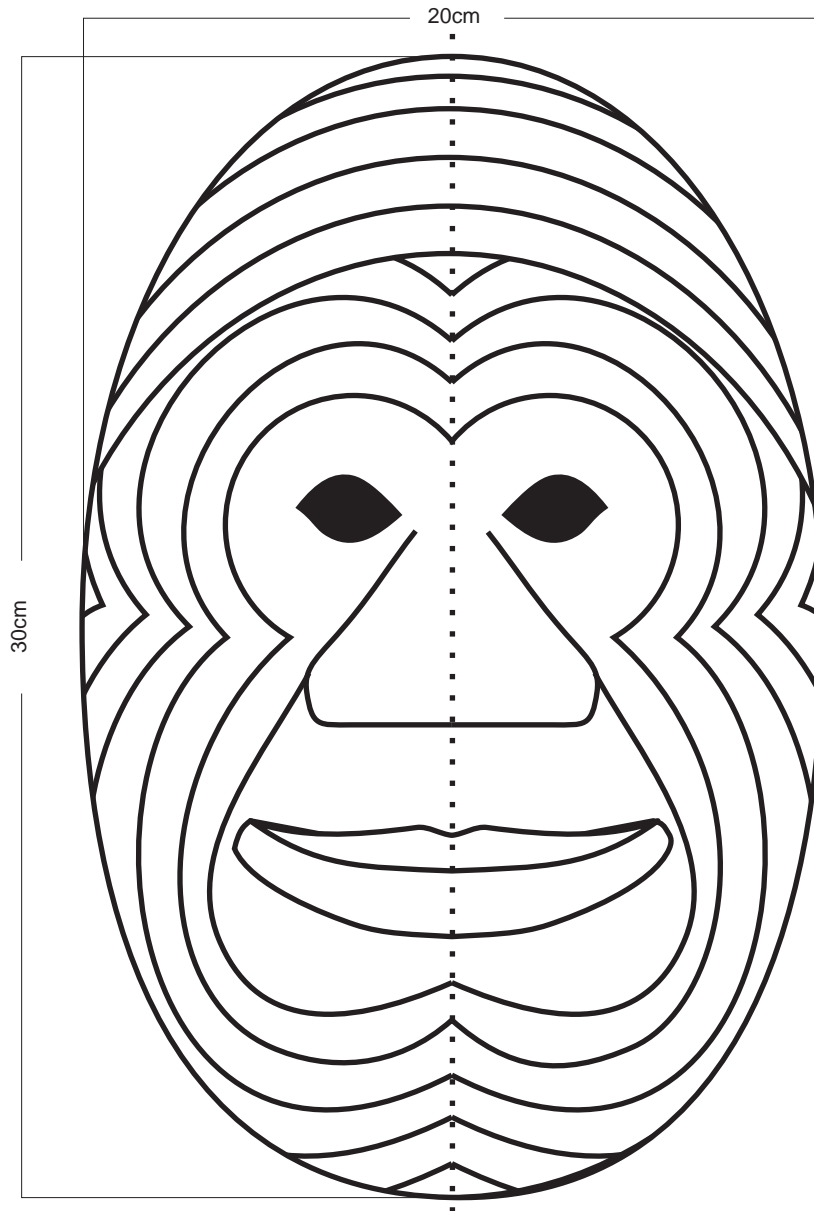

No.	Pieza	Material	Cant. o %
1	Mascara	mad. sauce	100%
Tabla de Componentes			

<b>Nombre de la Pieza:</b> Mascara Agredas 1	<b>Referencia:</b> Agredas	<b>ESC.</b> X:X	<b>Hoja No.</b> 1
<b>Oficio:</b> Talla	<b>Técnica:</b> Talla en madera	<b>Materia Prima:</b> Madera sauce e insumos para acabados	

**Especificaciones Técnicas:** Plantillado para corte y simetría de la pieza, talla en madera, acabados naturales.

<b>Color:</b> Natural / café	<b>Capacidad de Producción / mes:</b>	<b>Dimensiones Generales (mm)</b>				
<b>Peso (gr.):</b>	<b>Precio Unitario:</b>	<b>Precio por mayor:</b> \$ NA	<b>Largo:</b> 100	<b>Ancho:</b> 200	<b>Alto:</b> 300	<b>Diámetro:</b> NA
<b>Artesano:</b> Pedro Agreda		<b>Teléfono:</b> NA				

<b>Grupo o Taller:</b> Talladores Beneficiarios Capacitaciones CDA	<b>Departamento:</b> Putumayo	<b>Ciudad:</b> Sibundoy
<b>Certificado Hecho a Mano</b> Si • No <input checked="" type="checkbox"/>	<b>Localidad</b> <input checked="" type="checkbox"/> Vereda <input type="checkbox"/> Resguardo <input type="checkbox"/> Sibundoy	

**Observaciones:**

<b>Responsable:</b> José Francisco Argotty B.	<b>Dibujante:</b> José Francisco Argotty B.	<b>Referente(s)</b> <input type="checkbox"/> <b>Línea</b> <input checked="" type="checkbox"/> <b>Muestra</b> <input checked="" type="checkbox"/>
<b>Aprobado por:</b> Jorge Mejía	<b>Fecha:</b> 11/2009	



No.	Pieza	Material	Cant. o %
1	Mascara	mad. sauce	100%
Tabla de Componentes			

Nombre de la Pieza: Mascara Agredas 1	Referencia: Agredas	ESC. X:X	Hoja No. 1
Oficio: Talla	Técnica: Talla en madera	Materia Prima: Madera sauce e insumos para acabados	

<p>Especificaciones Técnicas: Plantillado para corte y simetría de la pieza, talla en madera, acabados naturales.</p>

Color: Natural / café	Capacidad de Producción / mes:	Dimensiones Generales (mm)				
Peso (gr.):	Precio Unitario:	Precio por mayor: \$ NA	Largo: 100	Ancho: 200	Alto: 300	Diámetro: NA
Artesano: Pedro Agreda		Teléfono: NA				

Grupo o Taller: Talladores Beneficiarios Capacitaciones CDA	Departamento: Putumayo	Ciudad: Sibundoy
Certificado Hecho a Mano Si • No <input checked="" type="checkbox"/>	Localidad <input checked="" type="checkbox"/> Vereda <input type="checkbox"/> Resguardo <input type="checkbox"/> Sibundoy	

Observaciones:	

Responsable: José Francisco Argotty B.	Dibujante: José Francisco Argotty B.	Terminada <input type="checkbox"/>	En proceso <input type="checkbox"/>
Aprobado por: Jorge Mejía	Fecha: 11/2009	Referente(s) <input type="checkbox"/>	Línea <input checked="" type="checkbox"/> Muestra <input checked="" type="checkbox"/>

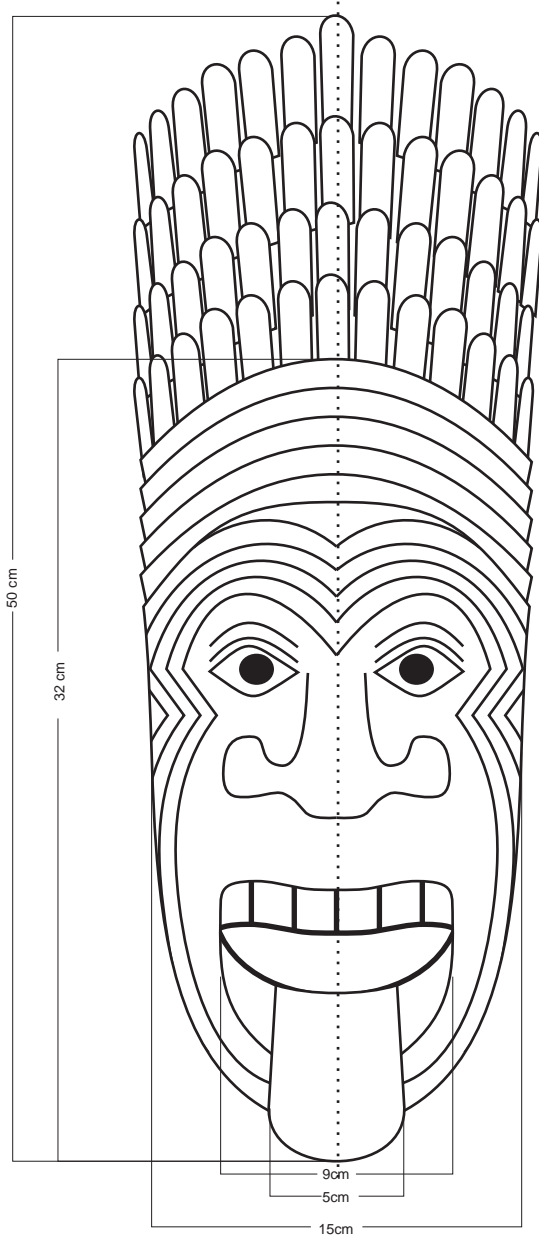

1	Mascara	mad. Sauce	100%
No.	Pieza	Material	Cant. o %

Tabla de Componentes

<b>Nombre de la Pieza:</b> Mascara Agredas 2	<b>Referencia:</b> Agredas	<b>ESC.</b> X:X	<b>Hoja No.</b> 1
<b>Oficio:</b> Talla	<b>Técnica:</b> Talla en madera	<b>Materia Prima:</b> Madera sauce e insumos para acabados	

**Especificaciones Técnicas:** Plantillado para corte y simetría de la pieza, talla en madera, acabados naturales.

<b>Color:</b> Natural / café	<b>Capacidad de Producción / mes:</b>	<b>Dimensiones Generales (mm)</b>				
<b>Peso (gr.):</b>	<b>Precio Unitario:</b>	<b>Precio por mayor:</b> \$ NA	<b>Largo:</b> 120	<b>Ancho:</b> 150	<b>Alto:</b> 500	<b>Diámetro:</b> NA
<b>Artesano:</b> Carlos Agreda		<b>Teléfono:</b> NA				
<b>Grupo o Taller:</b> Talladores Beneficiarios Capacitaciones CDA			<b>Departamento:</b> Putumayo		<b>Ciudad:</b> Sibundoy	
<b>Certificado Hecho a Mano</b> Si <input checked="" type="checkbox"/> No <input type="checkbox"/>			<b>Localidad</b> <input checked="" type="checkbox"/> Vereda <input type="checkbox"/> Resguardo <input type="checkbox"/> : Sibundoy			

**Observaciones:**

<b>Responsable:</b> José Francisco Argotty B.	<b>Dibujante:</b> José Francisco Argotty B.				
<b>Aprobado por:</b> Jorge Mejía	<b>Fecha:</b> 11/2009	<b>Referente(s)</b> <input type="checkbox"/>	<b>Línea</b> <input checked="" type="checkbox"/>	<b>Muestra</b> <input checked="" type="checkbox"/>	<input type="checkbox"/>

Terminada   
En proceso



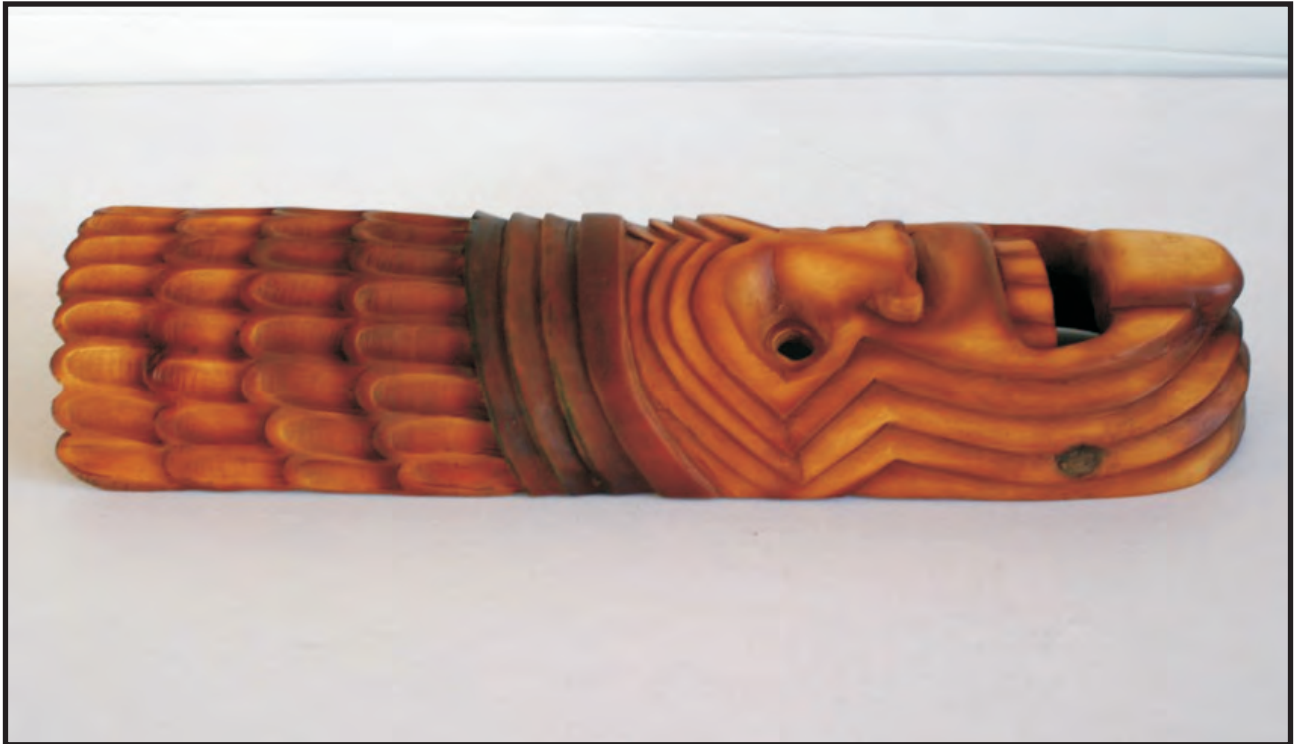

1	Mascara	mad. Sauce	100%
No.	Pieza	Material	Cant. o %
<b>Tabla de Componentes</b>			

<b>Nombre de la Pieza:</b> Mascara Agredas 2	<b>Referencia:</b> Agredas	<b>ESC.</b> X:X	<b>Hoja No.</b> 1
<b>Oficio:</b> Talla	<b>Técnica:</b> Talla en madera	<b>Materia Prima:</b> Madera sauce e insumos para acabados	

<b>Especificaciones Técnicas:</b> Plantillado para corte y simetría de la pieza, talla en madera, acabados naturales.

<b>Color:</b> Natural / café	<b>Capacidad de Producción / mes:</b>	<b>Dimensiones Generales (mm)</b>				
<b>Peso (gr.):</b>	<b>Precio Unitario:</b>	<b>Precio por mayor:</b> \$ NA	<b>Largo:</b> 120	<b>Ancho:</b> 150	<b>Alto:</b> 500	<b>Diámetro:</b> NA
<b>Artesano:</b> Carlos Agreda		<b>Teléfono:</b> NA				

<b>Grupo o Taller:</b> Talladores Beneficiarios Capacitaciones CDA	<b>Departamento:</b> Putumayo	<b>Ciudad:</b> Sibundoy
<b>Certificado Hecho a Mano</b> Si • No <input checked="" type="checkbox"/>	<b>Localidad</b> <input checked="" type="checkbox"/> Vereda <input type="checkbox"/> Resguardo <input type="checkbox"/> : Sibundoy	

<b>Observaciones:</b>

<b>Responsable:</b> José Francisco Argotty B.	<b>Dibujante:</b> José Francisco Argotty B.
<b>Aprobado por:</b> Jorge Mejía	<b>Fecha:</b> 11/2009      Referente(s) <input type="checkbox"/> Línea <input checked="" type="checkbox"/> Muestra <input checked="" type="checkbox"/> <input type="checkbox"/>

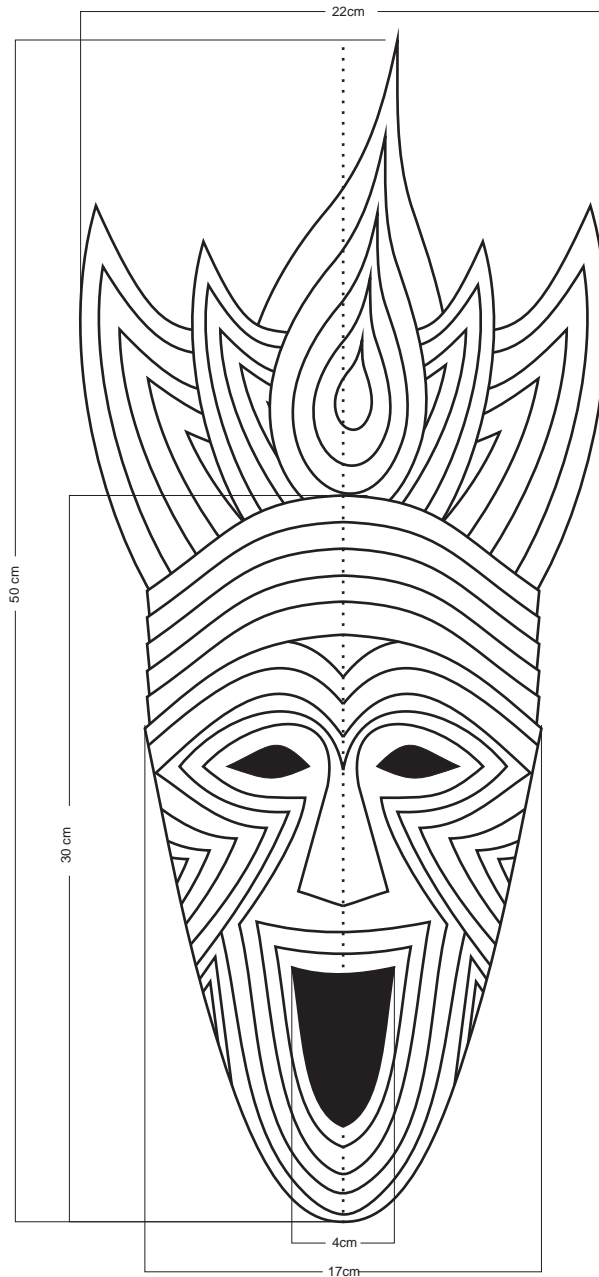

No.	Pieza	Material	Cant. o %
1	Mascara	mad. Sauce	100%
Tabla de Componentes			

<b>Nombre de la Pieza:</b> Mascara Agredas 3	<b>Referencia:</b> Agredas	<b>ESC.</b> X:X	<b>Hoja No.</b> 1
<b>Oficio:</b> Talla	<b>Técnica:</b> Talla en madera	<b>Materia Prima:</b> Madera sauce e insumos para acabados	

**Especificaciones Técnicas:** Plantillado para corte y simetría de la pieza, talla en madera, acabados naturales.

<b>Color:</b> Natural / café	<b>Capacidad de Producción / mes:</b>	<b>Dimensiones Generales (mm)</b>				
<b>Peso (gr.):</b>	<b>Precio Unitario:</b>	<b>Precio por mayor:</b> \$ NA	<b>Largo:</b> 120	<b>Ancho:</b> 170	<b>Alto:</b> 500	<b>Diámetro:</b> NA
<b>Artesano:</b> Carlos Agreda		<b>Teléfono:</b> NA				

<b>Grupo o Taller:</b> Talladores Beneficiarios Capacitaciones CDA	<b>Departamento:</b> Putumayo	<b>Ciudad:</b> Sibundoy
<b>Certificado Hecho a Mano</b> Si • No <input checked="" type="checkbox"/>	<b>Localidad</b> <input checked="" type="checkbox"/> Vereda <input type="checkbox"/> Resguardo <input type="checkbox"/> : Sibundoy	

**Observaciones:**

<b>Responsable:</b> José Francisco Argotty B.	<b>Dibujante:</b> José Francisco Argotty B.
<b>Aprobado por:</b> Jorge Mejía	<b>Fecha:</b> 11/2009 Referente(s) <input type="checkbox"/> Línea <input checked="" type="checkbox"/> Muestra <input checked="" type="checkbox"/>

Terminada   
En proceso



No.	Pieza	Material	Cant. o %
1	Mascara	mad. Sauce	100%
<b>Tabla de Componentes</b>			

<b>Nombre de la Pieza:</b> Mascara Agredas 3	<b>Referencia:</b> Agredas	<b>ESC.</b> X:X	<b>Hoja No.</b> 1
<b>Oficio:</b> Talla	<b>Técnica:</b> Talla en madera	<b>Materia Prima:</b> Madera sauce e insumos para acabados	

**Especificaciones Técnicas:** Plantillado para corte y simetría de la pieza, talla en madera, acabados naturales.

<b>Color:</b> Natural / café	<b>Capacidad de Producción / mes:</b>	<b>Dimensiones Generales (mm)</b>				
<b>Peso (gr.):</b>	<b>Precio Unitario:</b>	<b>Precio por mayor:</b> \$ NA	<b>Largo:</b> 120	<b>Ancho:</b> 170	<b>Alto:</b> 500	<b>Diámetro:</b> NA
<b>Artesano:</b> Carlos Agreda		<b>Teléfono:</b> NA				

<b>Grupo o Taller:</b> Talladores Beneficiarios Capacitaciones CDA	<b>Departamento:</b> Putumayo	<b>Ciudad:</b> Sibundoy
<b>Certificado Hecho a Mano</b> Si • No <input checked="" type="checkbox"/>	<b>Localidad</b> <input checked="" type="checkbox"/> Vereda <input type="checkbox"/> Resguardo <input type="checkbox"/> : Sibundoy	

**Observaciones:**

<b>Responsable:</b> José Francisco Argotty B.	<b>Dibujante:</b> José Francisco Argotty B.	Terminada <input type="checkbox"/> En proceso <input type="checkbox"/>
<b>Aprobado por:</b> Jorge Mejía	<b>Fecha:</b> 11/2009	
		<b>Referente(s)</b> <input type="checkbox"/> <b>Línea</b> <input checked="" type="checkbox"/> <b>Muestra</b> <input checked="" type="checkbox"/>

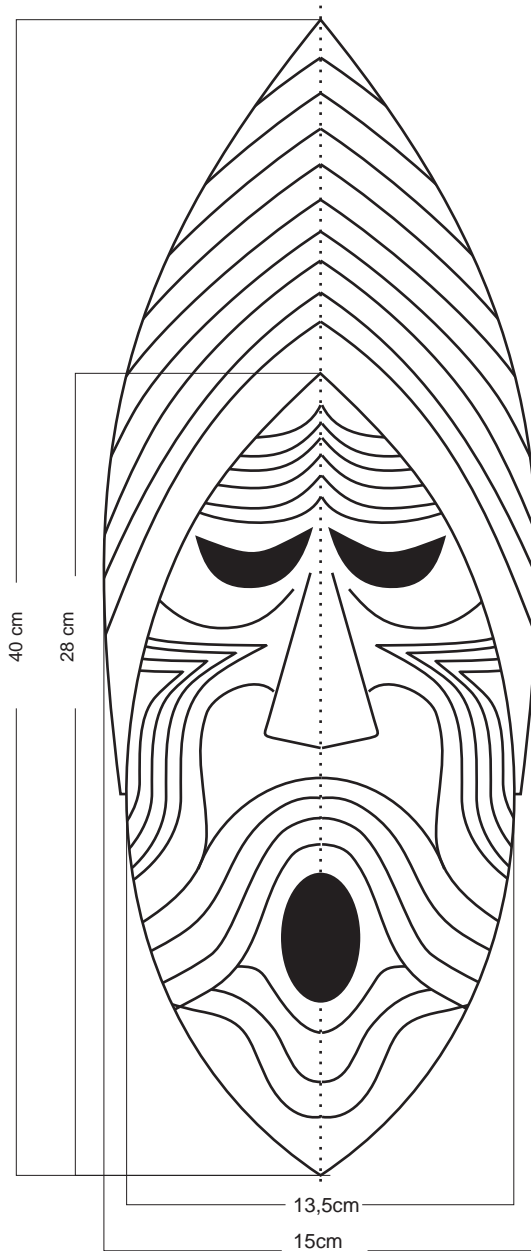

No.	Pieza	Material	Cant. o %
1	Mascara	mad. sauce	100%
Tabla de Componentes			

<b>Nombre de la Pieza:</b> Mascara Agredas 4	<b>Referencia:</b> Agredas	<b>ESC.</b> X:X	<b>Hoja No.</b> 1
<b>Oficio:</b> Talla	<b>Técnica:</b> Talla en madera	<b>Materia Prima:</b> Madera sauce e insumos para acabados	

**Especificaciones Técnicas:** Plantillado para corte y simetría de la pieza, talla en madera, acabados naturales.

<b>Color:</b> Natural / café	<b>Capacidad de Producción / mes:</b>	<b>Dimensiones Generales (mm)</b>				
<b>Peso (gr.):</b>	<b>Precio Unitario:</b>	<b>Precio por mayor:</b> \$ NA	<b>Largo:</b> 120	<b>Ancho:</b> 150	<b>Alto:</b> 400	<b>Diámetro:</b> NA
<b>Artesano:</b> Carlos Agreda		<b>Teléfono:</b> NA				

<b>Grupo o Taller:</b> Talladores Beneficiarios Capacitaciones CDA	<b>Departamento:</b> Putumayo	<b>Ciudad:</b> Sibundoy
<b>Certificado Hecho a Mano</b> Si <input type="checkbox"/> No <input checked="" type="checkbox"/>	<b>Localidad</b> <input checked="" type="checkbox"/> Vereda <input type="checkbox"/> Resguardo <input type="checkbox"/> : Sibundoy	

**Observaciones:**

<b>Responsable:</b> José Francisco Argotty B.	<b>Dibujante:</b> José Francisco Argotty B.	<b>Referente(s)</b> <input type="checkbox"/> <b>Línea</b> <input checked="" type="checkbox"/> <b>Muestra</b> <input checked="" type="checkbox"/>
<b>Aprobado por:</b> Jorge Mejía	<b>Fecha:</b> 11/2009	

Terminada   
En proceso



**FORMATO  
ficha de producto  
y planos técnicos  
carta**

**CÓDIGO FORFAT24 V1**  
**FECHA: 2008**

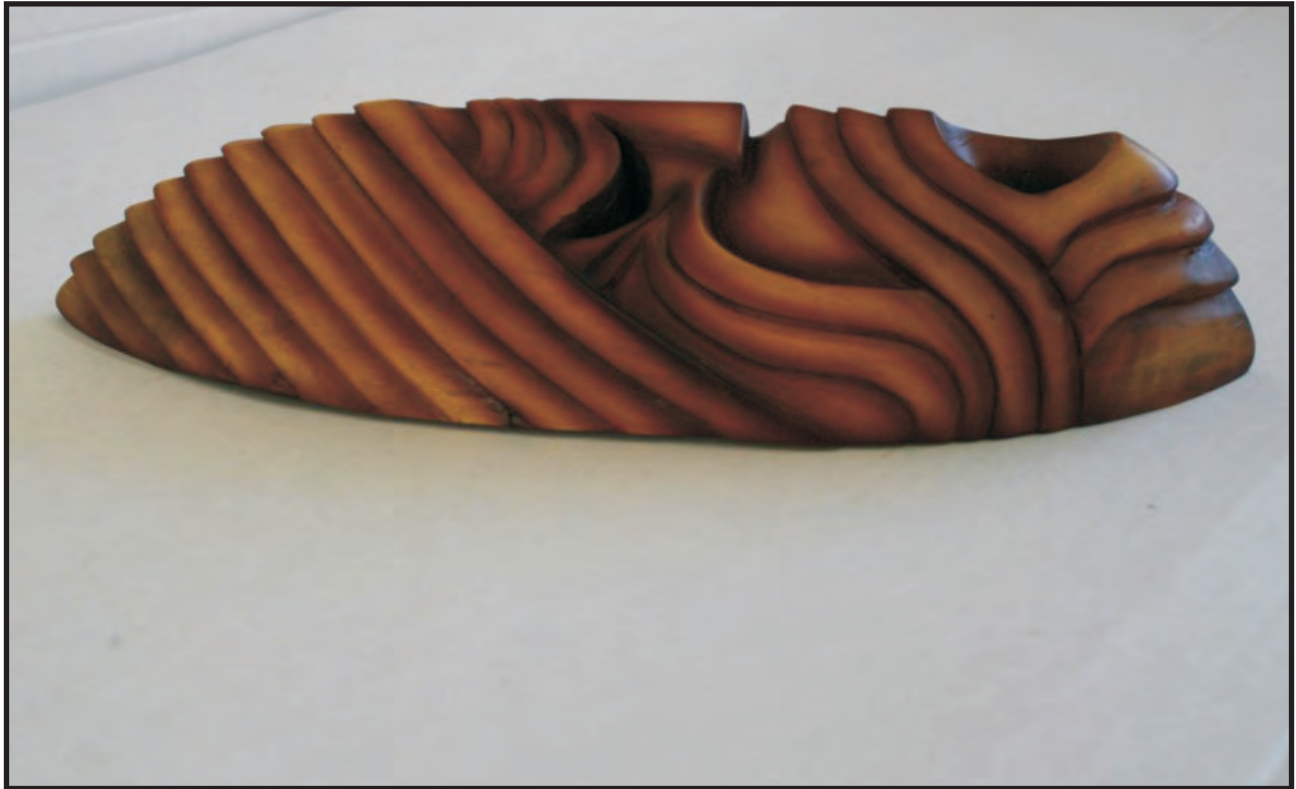

1	Mascara	mad. sauce	100%
No.	Pieza	Material	Cant. o %
<b>Tabla de Componentes</b>			

<b>Nombre de la Pieza:</b> Mascara Agredas 4	<b>Referencia:</b> Agredas	<b>ESC.</b> X:X	<b>Hoja No.</b> 1
<b>Oficio:</b> Talla	<b>Técnica:</b> Talla en madera	<b>Materia Prima:</b> Madera sauce e insumos para acabados	

**Especificaciones Técnicas:** Plantillado para corte y simetría de la pieza, talla en madera, acabados naturales.

<b>Color:</b> Natural / café	<b>Capacidad de Producción / mes:</b>	<b>Dimensiones Generales (mm)</b>				
<b>Peso (gr.):</b>	<b>Precio Unitario:</b>	<b>Precio por mayor:</b> \$ NA	<b>Largo:</b> 120	<b>Ancho:</b> 150	<b>Alto:</b> 400	<b>Diámetro:</b> NA
<b>Artesano:</b> Carlos Agreda		<b>Teléfono:</b> NA				
<b>Grupo o Taller:</b> Talladores Beneficiarios Capacitaciones CDA			<b>Departamento:</b> Putumayo		<b>Ciudad:</b> Sibundoy	
<b>Certificado Hecho a Mano</b> Si • No <input checked="" type="checkbox"/>			<b>Localidad</b> <input checked="" type="checkbox"/> Vereda <input type="checkbox"/> Resguardo <input type="checkbox"/> : Sibundoy			

**Observaciones:**

<b>Responsable:</b> José Francisco Argotty B.	<b>Dibujante:</b> José Francisco Argotty B.	<b>Fecha:</b> 11/2009	<b>Referente(s)</b> <input type="checkbox"/>	<b>Línea</b> <input checked="" type="checkbox"/>	<b>Muestra</b> <input checked="" type="checkbox"/>	<input type="checkbox"/>
---	---	-----------------------	--	--	--	--------------------------

Terminada  
En proceso

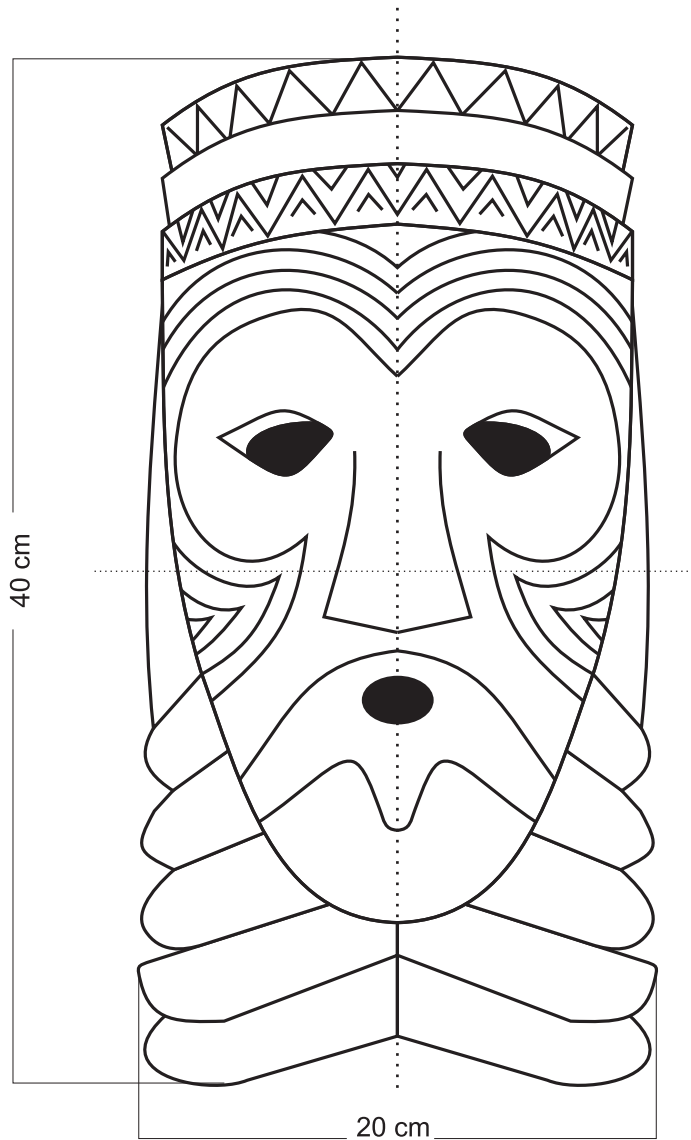

No.	Pieza	Material	Cant. o %
1	Mascara	mad. Sauce	100%
Tabla de Componentes			

<b>Nombre de la Pieza:</b> Mascara Agredas 5	<b>Referencia:</b> Agredas	<b>ESC.</b> X:X	<b>Hoja No.</b> 1
<b>Oficio:</b> Talla	<b>Técnica:</b> Talla en madera	<b>Materia Prima:</b> Madera sauce e insumos para acabados	

**Especificaciones Técnicas:** Plantillado para corte y simetría de la pieza, talla en madera, acabados naturales.

<b>Color:</b> Natural / café	<b>Capacidad de Producción / mes:</b>		<b>Dimensiones Generales (mm)</b>			
<b>Peso (gr.):</b>	<b>Precio Unitario:</b>	<b>Precio por mayor:</b> \$ NA	<b>Largo:</b> 120	<b>Ancho:</b> 200	<b>Alto:</b> 400	<b>Diámetro:</b> NA
<b>Artesano:</b> Franco		<b>Teléfono:</b> NA				
<b>Grupo o Taller:</b> Talladores Beneficiarios Capacitaciones CDA			<b>Departamento:</b> Putumayo		<b>Ciudad:</b> Sibundoy	
<b>Certificado Hecho a Mano</b> Si • No <input checked="" type="checkbox"/>			<b>Localidad</b> <input checked="" type="checkbox"/> Vereda <input type="checkbox"/> Resguardo <input type="checkbox"/> Sibundoy			

**Observaciones:**

<b>Responsable:</b> José Francisco Argotty B.	<b>Dibujante:</b> José Francisco Argotty B.		<b>Referente(s)</b> <input type="checkbox"/>	<b>Línea</b> <input checked="" type="checkbox"/>	<b>Muestra</b> <input type="checkbox"/>
<b>Aprobado por:</b> Jorge Mejía	<b>Fecha:</b> 11/2009				



1	Linea sol	mad. sauce	100%
No.	Pieza	Material	Cant. o %
Tabla de Componentes			

Nombre de la Pieza: Linea Sol		Referencia: Sol	ESC. X:X	Hoja No. 1
Oficio: Talla	Técnica: Talla en madera	Materia Prima: Madera sauce e insumos para acabados		

Especificaciones Técnicas: Plantillado para corte y simetría de la pieza, talla en madera, acabados naturales.				

Color: Natural / café		Capacidad de Producción / mes:		Dimensiones Generales (mm)			
Peso (gr.):	Precio Unitario:	Precio por mayor: \$ NA		Largo:	Ancho:	Alto:	Diámetro:
Artesano: Andrés Chindoy	Teléfono: NA			NA	NA	NA	NA
Grupo o Taller: Talladores Beneficiarios Capacitaciones CDA			Departamento: Putumayo		Ciudad: Sibundoy		
Certificado Hecho a Mano Si • No <input checked="" type="checkbox"/>			Localidad <input checked="" type="checkbox"/> Vereda <input type="checkbox"/> Resguardo <input type="checkbox"/> Sibundoy				

Observaciones:				

Responsable: José Francisco Argotty B.			Dibujante: José Francisco Argotty B.		
Aprobado por: Jorge Mejía		Fecha: 11/2009	Referente(s) <input type="checkbox"/>	Línea <input checked="" type="checkbox"/>	Muestra <input checked="" type="checkbox"/>

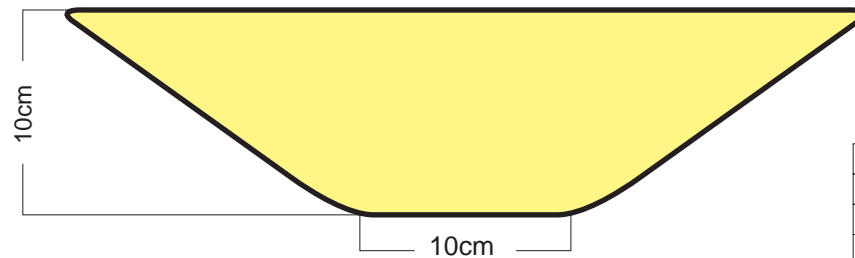
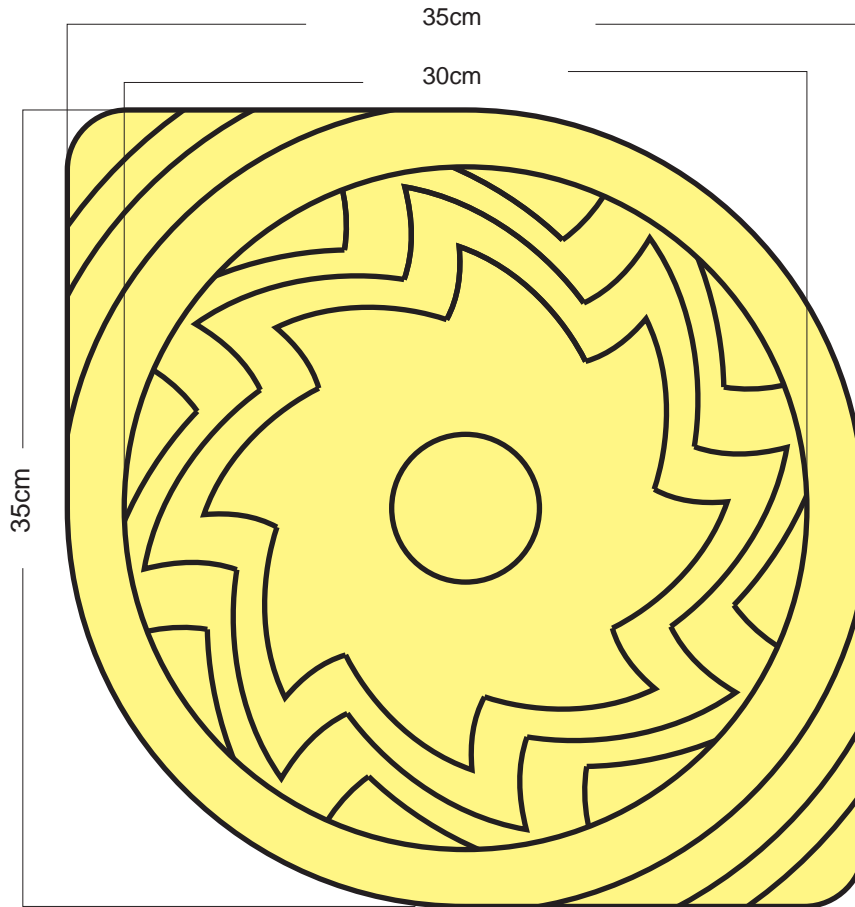

No.	Pieza	Material	Cant. o %
1	Frutero	mad. sauce	100%
Tabla de Componentes			

<b>Nombre de la Pieza:</b> Frutero Sol	<b>Referencia:</b> Sol	<b>ESC.</b> X:X	<b>Hoja No.</b> 1
<b>Oficio:</b> Talla	<b>Técnica:</b> Talla en madera	<b>Materia Prima:</b> Madera sauce e insumos para acabados	

**Especificaciones Técnicas:** Plantillado para corte y simetría de la pieza, talla en madera, acabados naturales.

<b>Color:</b> Natural / café	<b>Capacidad de Producción / mes:</b>	<b>Dimensiones Generales (mm)</b>				
<b>Peso (gr.):</b>	<b>Precio Unitario:</b>	<b>Precio por mayor:</b> \$ NA	<b>Largo:</b> 350	<b>Ancho:</b> 350	<b>Alto:</b> 10	<b>Diámetro:</b> NA
<b>Artesano:</b> Andrés Chindoy		<b>Teléfono:</b> NA				

<b>Grupo o Taller:</b> Talladores Beneficiarios Capacitaciones CDA	<b>Departamento:</b> Putumayo	<b>Ciudad:</b> Sibundoy
<b>Certificado Hecho a Mano:</b> Si <input type="checkbox"/> No <input checked="" type="checkbox"/>	<b>Localidad:</b> Vereda <input type="checkbox"/> Resguardo <input type="checkbox"/> Sibundoy	

**Observaciones:**

<b>Responsable:</b> José Francisco Argotty B.	<b>Dibujante:</b> José Francisco Argotty B.	Terminada <input type="checkbox"/> En proceso <input type="checkbox"/>
<b>Aprobado por:</b> Jorge Mejía	<b>Fecha:</b> 11/2009	



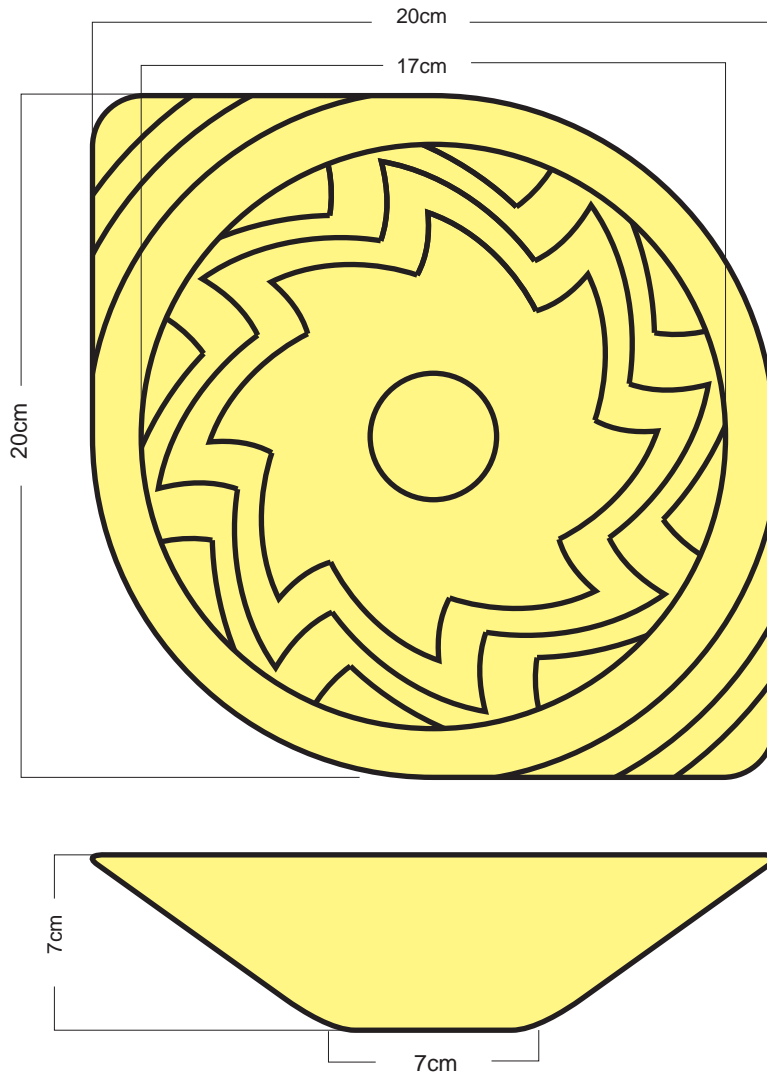

No.	Pieza	Material	Cant. o %
1	Cuencos	mad. sauce	100%
Tabla de Componentes			

<b>Nombre de la Pieza:</b> Cuenco Sol	<b>Referencia:</b> Sol	<b>ESC.</b> X:X	<b>Hoja No.</b> 1
<b>Oficio:</b> Talla	<b>Técnica:</b> Talla en madera	<b>Materia Prima:</b> Madera sauce e insumos para acabados	

**Especificaciones Técnicas:** Plantillado para corte y simetría de la pieza, talla en madera, acabados naturales.

<b>Color:</b> Natural / café	<b>Capacidad de Producción / mes:</b>		<b>Dimensiones Generales (mm)</b>			
<b>Peso (gr.):</b>	<b>Precio Unitario:</b>	<b>Precio por mayor:</b> \$ NA	<b>Largo:</b> 200	<b>Ancho:</b> 200	<b>Alto:</b> 70	<b>Diámetro:</b> NA
<b>Artesano:</b> Andrés Chindoy		<b>Teléfono:</b> NA				
<b>Grupo o Taller:</b> Talladores Beneficiarios Capacitaciones CDA			<b>Departamento:</b> Putumayo		<b>Ciudad:</b> Sibundoy	
<b>Certificado Hecho a Mano</b> Si • No <input checked="" type="checkbox"/>			<b>Localidad</b> <input checked="" type="checkbox"/> Vereda <input type="checkbox"/> Resguardo <input type="checkbox"/> : Sibundoy			

**Observaciones:**

<b>Responsable:</b> José Francisco Argotty B.	<b>Dibujante:</b> José Francisco Argotty B.	<b>Referente(s)</b> <input type="checkbox"/>	<b>Línea</b> <input checked="" type="checkbox"/>	<b>Muestra</b> <input checked="" type="checkbox"/>
<b>Aprobado por:</b> Jorge Mejía	<b>Fecha:</b> 11/2009			

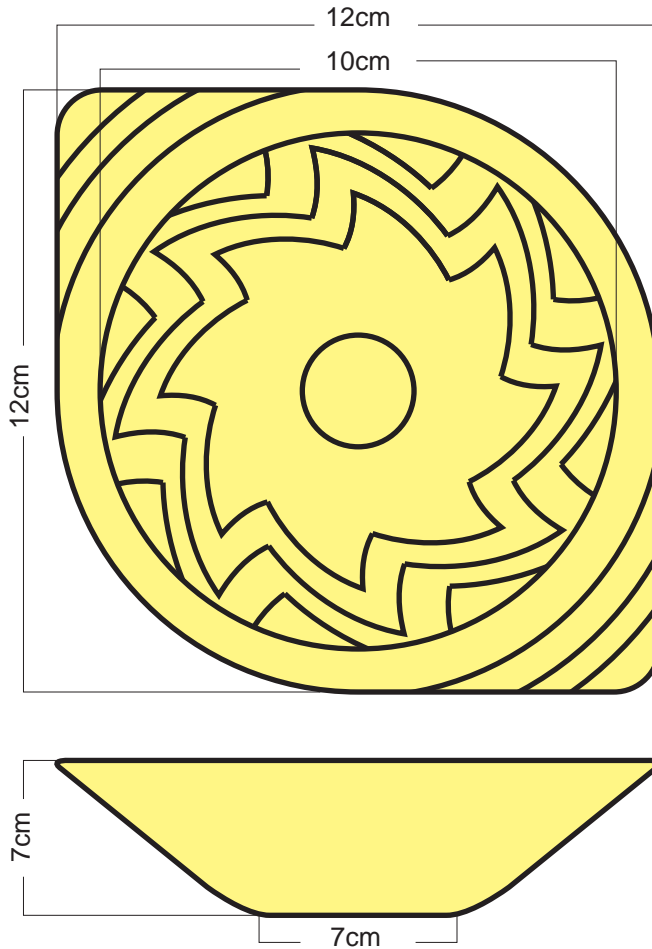

No.	Pieza	Material	Cant. o %
1	Dulcera	mad. sauce	100%
Tabla de Componentes			

<b>Nombre de la Pieza:</b> Dulcera Sol	<b>Referencia:</b> Sol	<b>ESC.</b> X:X	<b>Hoja No.</b> 1
<b>Oficio:</b> Talla	<b>Técnica:</b> Talla en madera	<b>Materia Prima:</b> Madera sauce e insumos para acabados	

**Especificaciones Técnicas:** Plantillado para corte y simetría de la pieza, talla en madera, acabados naturales.

<b>Color:</b> Natural / café	<b>Capacidad de Producción / mes:</b>		<b>Dimensiones Generales (mm)</b>			
<b>Peso (gr.):</b>	<b>Precio Unitario:</b>	<b>Precio por mayor:</b> \$ NA	<b>Largo:</b> 120	<b>Ancho:</b> 120	<b>Alto:</b> 70	<b>Diámetro:</b> NA
<b>Artesano:</b> Andrés Chindoy		<b>Teléfono:</b> NA				
<b>Grupo o Taller:</b> Talladores Beneficiarios Capacitaciones CDA			<b>Departamento:</b> Putumayo		<b>Ciudad:</b> Sibundoy	
<b>Certificado Hecho a Mano</b> Si • No <input checked="" type="checkbox"/>			<b>Localidad</b> <input checked="" type="checkbox"/> Vereda <input type="checkbox"/> Resguardo <input type="checkbox"/> : Sibundoy			

**Observaciones:**

<b>Responsable:</b> José Francisco Argotty B.	<b>Dibujante:</b> José Francisco Argotty B.
<b>Aprobado por:</b> Jorge Mejía	<b>Fecha:</b> 11/2009

Terminada   
En proceso

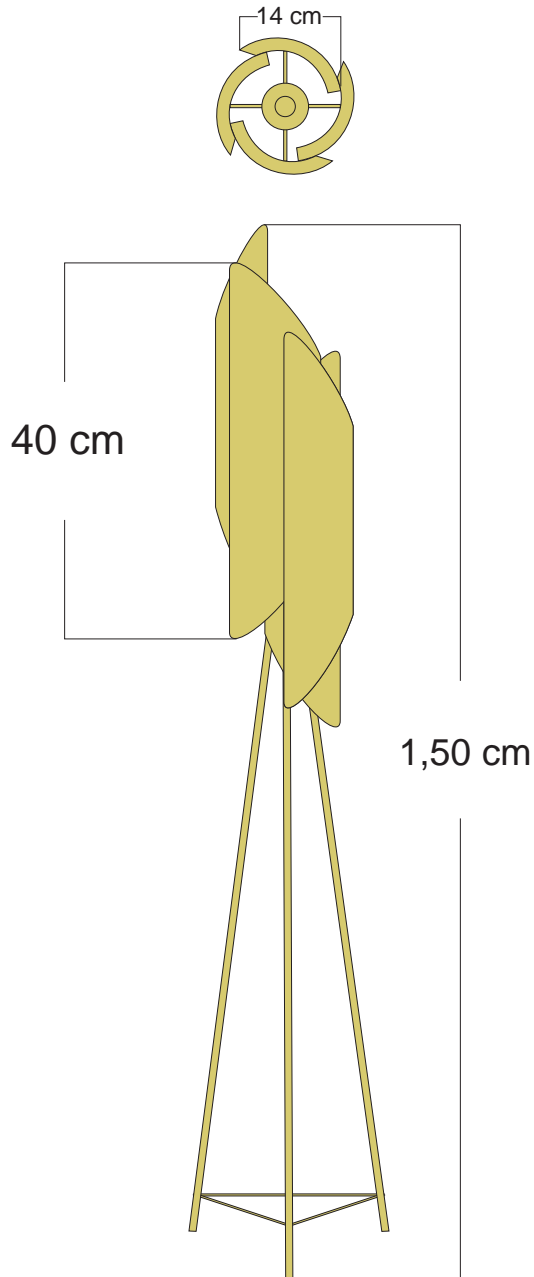

1	Lampara	guadua	80%
2	Parales	madera	20%
No.	Pieza	Material	Cant. o %
Tabla de Componentes			

Nombre de la Pieza: <b>Lampara Duagua</b>	Referencia: <b>Dua1</b>	ESC. <b>X:X</b>	Hoja No. <b>1</b>
Oficio: <b>Carpintería</b>	Técnica: <b>Ensamble de guadua</b>	Materia Prima: <b>Guadua e insumos para acabados</b>	

Especificaciones Técnicas: **Plantillado para corte y simetría de la pieza, corte, ensamble, pulido y acabados naturales.**

Color: <b>Natural / café</b>	Capacidad de Producción / mes:	Dimensiones Generales (mm)				
Peso (gr.):	Precio Unitario:	Precio por mayor: \$ NA	Largo: 250	Ancho: 250	Alto: 1500	Diámetro: NA
Artesano: <b>Andrés Chindoy</b>		Teléfono: <b>NA</b>				
Grupo o Taller: <b>Talladores Beneficiarios Capacitaciones CDA</b>			Departamento: <b>Putumayo</b>		Ciudad: <b>Sibundoy</b>	
Certificado Hecho a Mano <input checked="" type="checkbox"/> Si • <input type="checkbox"/> No			Localidad <input checked="" type="checkbox"/> Vereda <input type="checkbox"/> Resguardo <input type="checkbox"/> : <b>Sibundoy</b>			

Observaciones:

Responsable: <b>Jóse Francisco Argotty B.</b>	Dibujante: <b>Ferney Rodríguez</b>	Terminada <input type="checkbox"/>	En proceso <input type="checkbox"/>
Aprobado por: <b>Jorge Mejía</b>	Fecha: <b>11/2009</b>	Referente(s) <input type="checkbox"/>	Línea <input checked="" type="checkbox"/> Muestra <input checked="" type="checkbox"/>



1	Lampara	guadua	80%
2	Parales	madera	20%
No.	Pieza	Material	Cant. o %
Tabla de Componentes			

Nombre de la Pieza: <b>Lampara Duagua</b>	Referencia: <b>Dua1</b>	ESC. <b>X:X</b>	Hoja No. <b>1</b>
Oficio: <b>Carpintería</b>	Técnica: <b>Ensamble de guadua</b>	Materia Prima: <b>Guadua e insumos para acabados</b>	

Especificaciones Técnicas: **Plantillado para corte y simetría de la pieza, corte, ensamble, pulido y acabados naturales.**

Color: <b>Natural / café</b>	Capacidad de Producción / mes:	Dimensiones Generales (mm)				
Peso (gr.):	Precio Unitario:	Precio por mayor: \$ NA	Largo: 250	Ancho: 250	Alto: 1500	Diámetro: NA
Artesano: <b>Andrés Chindoy</b>		Teléfono: <b>NA</b>				
Grupo o Taller: <b>Talladores Beneficiarios Capacitaciones CDA</b>			Departamento: <b>Putumayo</b>		Ciudad: <b>Sibundoy</b>	
Certificado Hecho a Mano Si • No <input checked="" type="checkbox"/>			Localidad <input checked="" type="checkbox"/> Vereda <input type="checkbox"/> Resguardo <input type="checkbox"/> : <b>Sibundoy</b>			

Observaciones:

Responsable: <b>Jóse Francisco Argotty B.</b>	Dibujante: <b>Ferney Rodríguez</b>	Terminada <input type="checkbox"/>	En proceso <input type="checkbox"/>
Aprobado por: <b>Jorge Mejía</b>	Fecha: <b>11/2009</b>	Referente(s) <input type="checkbox"/>	Línea <input checked="" type="checkbox"/> Muestra <input checked="" type="checkbox"/>

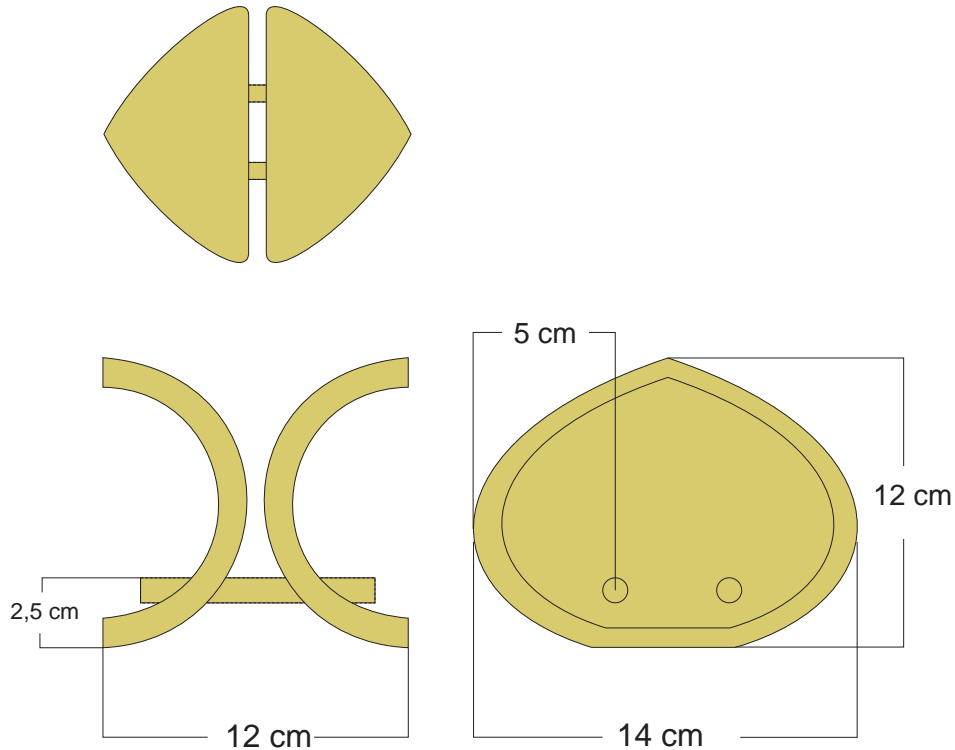

1	Laterales	guadua	90%
2	Separadores	madera	10%
No.	Pieza	Material	Cant. o %
Tabla de Componentes			

Nombre de la Pieza: Servilletero Duagua		Referencia: Dual	ESC. X:X	Hoja No. 1
Oficio: Carpintería		Técnica: Ensamble de guadua	Materia Prima: Guadua e insumos para acabados	
Especificaciones Técnicas: Plantillado para corte y simetría de la pieza, corte, ensamble, pulido y acabados naturales.				
Color: Natural / café		Capacidad de Producción / mes:	Dimensiones Generales (mm)	
Peso (gr.):	Precio Unitario:	Precio por mayor: \$ NA	Largo: 250	Ancho: 250
Artesano: Andrés Chindoy		Teléfono: NA	Alto: 1500	Diámetro: NA
Grupo o Taller: Talladores Beneficiarios Capacitaciones CDA		Departamento: Putumayo	Ciudad: Sibundoy	
Certificado Hecho a Mano Si • No <input checked="" type="checkbox"/>		Localidad <input checked="" type="checkbox"/> Vereda <input type="checkbox"/> Resguardo <input type="checkbox"/> : Sibundoy		
Observaciones:				
Responsable: José Francisco Argotty B.		Dibujante: Ferney Rodríguez		
Aprobado por: Jorge Mejía		Fecha: 11/2009	Referente(s) <input type="checkbox"/>	Línea <input checked="" type="checkbox"/> Muestra <input checked="" type="checkbox"/>



1	Laterales	guadua	90%
2	Separadores	madera	10%
No.	Pieza	Material	Cant. o %
<b>Tabla de Componentes</b>			

<b>Nombre de la Pieza:</b> Servilletero Duagua	<b>Referencia:</b> Dual	<b>ESC.</b> X:X	<b>Hoja No.</b> 1
<b>Oficio:</b> Carpintería	<b>Técnica:</b> Ensamble de guadua	<b>Materia Prima:</b> Guadua e insumos para acabados	

<b>Especificaciones Técnicas:</b> Plantillado para corte y simetría de la pieza, corte, ensamble, pulido y acabados naturales.

<b>Color:</b> Natural / café	<b>Capacidad de Producción / mes:</b>	<b>Dimensiones Generales (mm)</b>				
<b>Peso (gr.):</b>	<b>Precio Unitario:</b>	<b>Precio por mayor:</b> \$ NA	<b>Largo:</b> 250	<b>Ancho:</b> 250	<b>Alto:</b> 1500	<b>Diámetro:</b> NA
<b>Artesano:</b> Andrés Chindoy		<b>Teléfono:</b> NA				
<b>Grupo o Taller:</b> Talladores Beneficiarios Capacitaciones CDA			<b>Departamento:</b> Putumayo		<b>Ciudad:</b> Sibundoy	
<b>Certificado Hecho a Mano</b> Si • No <input checked="" type="checkbox"/>			<b>Localidad</b> <input checked="" type="checkbox"/> Vereda <input type="checkbox"/> Resguardo <input type="checkbox"/> : Sibundoy			

<b>Observaciones:</b>

<b>Responsable:</b> José Francisco Argotty B.	<b>Dibujante:</b> Ferney Rodríguez	<b>Terminada</b> <input type="checkbox"/>	<b>En proceso</b> <input type="checkbox"/>
<b>Aprobado por:</b> Jorge Mejía	<b>Fecha:</b> 11/2009	<b>Referente(s)</b> <input type="checkbox"/>	<b>Línea</b> <input checked="" type="checkbox"/> <b>Muestra</b> <input checked="" type="checkbox"/>

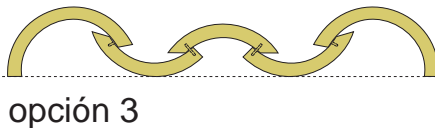
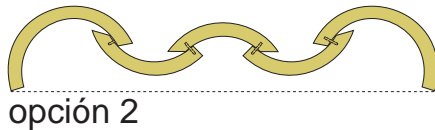
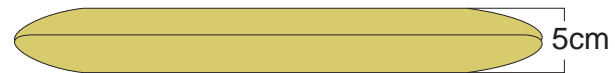
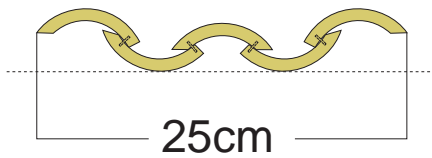
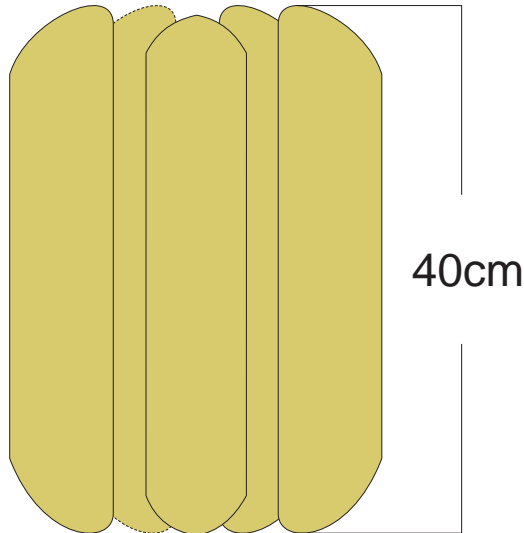

1	Laterales	guadua	90%
2	Separadores	madera	10%
No.	Pieza	Material	Cant. o %
Tabla de Componentes			

Nombre de la Pieza: Frutero Duagua	Referencia: Dual	ESC. X:X	Hoja No. 1
Oficio: Carpintería	Técnica: Ensamble de guadua	Materia Prima: Guadua e insumos para acabados	

Especificaciones Técnicas: Plantillado para corte y simetría de la pieza, corte, ensamble, pulido y acabados naturales.

Color: Natural / café	Capacidad de Producción / mes:	Dimensiones Generales (mm)				
Peso (gr.):	Precio Unitario:	Precio por mayor: \$ NA	Largo: 400	Ancho: 250	Alto: 50	Diámetro: NA
Artesano: Andrés Chindoy		Teléfono: NA				
Grupo o Taller: Talladores Beneficiarios Capacitaciones CDA			Departamento: Putumayo		Ciudad: Sibundoy	
Certificado Hecho a Mano Si • No <input checked="" type="checkbox"/>			Localidad <input checked="" type="checkbox"/> Vereda <input type="checkbox"/> Resguardo <input type="checkbox"/> Sibundoy			

Observaciones:

Responsable: José Francisco Argotty B.	Dibujante: Ferney Rodríguez	Terminada <input type="checkbox"/>	En proceso <input type="checkbox"/>
Aprobado por: Jorge Mejía	Fecha: 11/2009	Referente(s) <input type="checkbox"/>	Línea <input checked="" type="checkbox"/> Muestra <input checked="" type="checkbox"/>



1	Laterales	guadua	90%
2	Separadores	madera	10%
No.	Pieza	Material	Cant. o %
Tabla de Componentes			

Nombre de la Pieza: Frutero Duagua	Referencia: Dual	ESC. X:X	Hoja No. 1
Oficio: Carpintería	Técnica: Ensamble de guadua	Materia Prima: Guadua e insumos para acabados	

Especificaciones Técnicas: Plantillado para corte y simetría de la pieza, corte, ensamble, pulido y acabados naturales.

Color: Natural / café	Capacidad de Producción / mes:	Dimensiones Generales (mm)				
Peso (gr.):	Precio Unitario:	Precio por mayor: \$ NA	Largo: 400	Ancho: 250	Alto: 50	Diámetro: NA
Artesano: Andrés Chindoy		Teléfono: NA				
Grupo o Taller: Talladores Beneficiarios Capacitaciones CDA			Departamento: Putumayo		Ciudad: Sibundoy	
Certificado Hecho a Mano Si • No <input checked="" type="checkbox"/>			Localidad <input checked="" type="checkbox"/> Vereda <input type="checkbox"/> Resguardo <input type="checkbox"/> : Sibundoy			

Observaciones:

Responsable: José Francisco Argotty B.	Dibujante: Ferney Rodríguez	Terminada <input type="checkbox"/>	En proceso <input type="checkbox"/>
Aprobado por: Jorge Mejía	Fecha: 11/2009	Referente(s) <input type="checkbox"/>	Línea <input checked="" type="checkbox"/> Muestra <input checked="" type="checkbox"/>



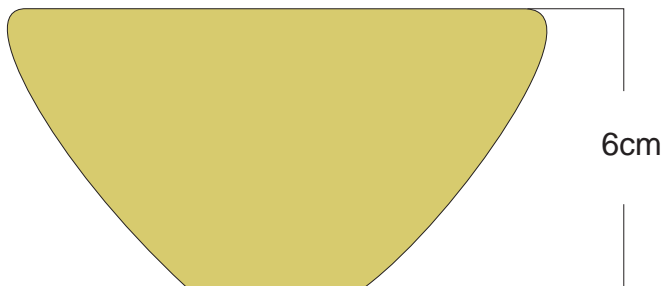
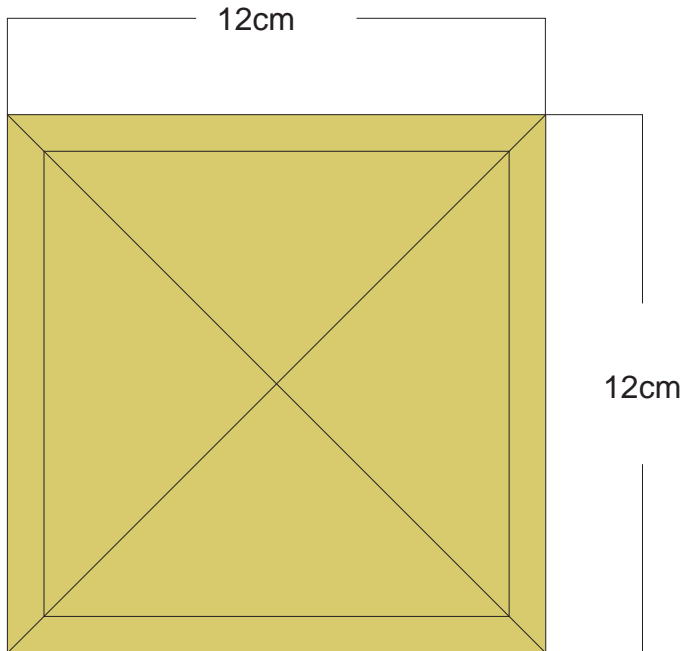

No.	Pieza	Material	Cant. o %
1	Laterales	guadua	100%
Tabla de Componentes			

<b>Nombre de la Pieza:</b> Manicero Duagua	<b>Referencia:</b> Dual	<b>ESC.</b> X:X	<b>Hoja No.</b> 1
<b>Oficio:</b> Carpintería	<b>Técnica:</b> Ensamble de guadua	<b>Materia Prima:</b> Guadua e insumos para acabados	

**Especificaciones Técnicas:** Plantillado para corte y simetría de la pieza, corte, ensamble, pulido y acabados naturales.

<b>Color:</b> Natural / café	<b>Capacidad de Producción / mes:</b>	<b>Dimensiones Generales (mm)</b>				
<b>Peso (gr.):</b>	<b>Precio Unitario:</b>	<b>Precio por mayor:</b> \$ NA	<b>Largo:</b> 120	<b>Ancho:</b> 120	<b>Alto:</b> 60	<b>Diámetro:</b> NA
<b>Artesano:</b> Andrés Chindoy		<b>Teléfono:</b> NA				

<b>Grupo o Taller:</b> Talladores Beneficiarios Capacitaciones CDA	<b>Departamento:</b> Putumayo	<b>Ciudad:</b> Sibundoy
<b>Certificado Hecho a Mano</b> Si • No <input checked="" type="checkbox"/>	<b>Localidad</b> <input checked="" type="checkbox"/> Vereda <input type="checkbox"/> Resguardo <input type="checkbox"/> : Sibundoy	

**Observaciones:**

<b>Responsable:</b> José Francisco Argotty B.	<b>Dibujante:</b> Ferney Rodríguez
<b>Aprobado por:</b> Jorge Mejía	<b>Fecha:</b> 11/2009



No.	Pieza	Material	Cant. o %
1	Laterales	guadua	100%
<b>Tabla de Componentes</b>			

<b>Nombre de la Pieza:</b> Manicero Duagua	<b>Referencia:</b> Dual	<b>ESC.</b> X:X	<b>Hoja No.</b> 1
<b>Oficio:</b> Carpintería	<b>Técnica:</b> Ensamble de guadua	<b>Materia Prima:</b> Guadua e insumos para acabados	

**Especificaciones Técnicas:** Plantillado para corte y simetría de la pieza, corte, ensamble, pulido y acabados naturales.

<b>Color:</b> Natural / café	<b>Capacidad de Producción / mes:</b>	<b>Dimensiones Generales (mm)</b>				
<b>Peso (gr.):</b>	<b>Precio Unitario:</b>	<b>Precio por mayor:</b> \$ NA	<b>Largo:</b> 120	<b>Ancho:</b> 120	<b>Alto:</b> 60	<b>Diámetro:</b> NA
<b>Artesano:</b> Andrés Chindoy		<b>Teléfono:</b> NA				

<b>Grupo o Taller:</b> Talladores Beneficiarios Capacitaciones CDA	<b>Departamento:</b> Putumayo	<b>Ciudad:</b> Sibundoy
<b>Certificado Hecho a Mano</b> Si • No <input checked="" type="checkbox"/>	<b>Localidad</b> <input checked="" type="checkbox"/> Vereda <input type="checkbox"/> Resguardo <input type="checkbox"/> : Sibundoy	

**Observaciones:**

<b>Responsable:</b> José Francisco Argotty B.	<b>Dibujante:</b> Ferney Rodríguez	<b>Terminada</b> <input type="checkbox"/>	<b>En proceso</b> <input type="checkbox"/>
<b>Aprobado por:</b> Jorge Mejía	<b>Fecha:</b> 11/2009	<b>Referente(s)</b> <input type="checkbox"/>	<b>Línea</b> <input checked="" type="checkbox"/> <b>Muestra</b> <input checked="" type="checkbox"/>



**FORMATO**  
**ficha de producto**  
**y planos técnicos**  
**carta**

**CÓDIGO FORFAT24**    **V1**  
**FECHA: 2008**

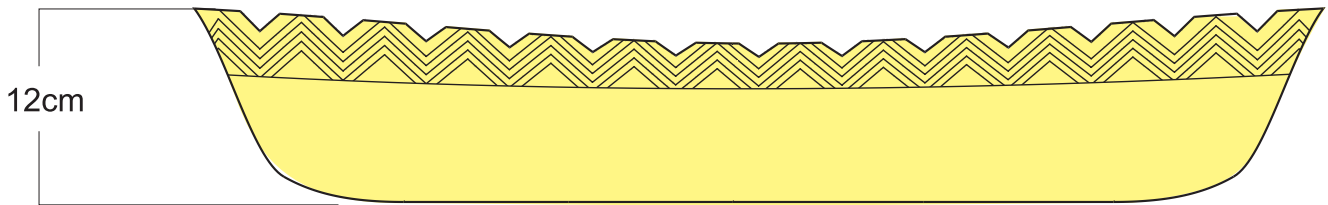

1	Fruteros	madera	100%
No.	Pieza	Material	Cant. o %
<b>Tabla de Componentes</b>			

<b>Nombre de la Pieza:</b> Fruteros Festón	<b>Referencia:</b> Carnaval	<b>ESC.</b> X:X	<b>Hoja No.</b> 1
<b>Oficio:</b> Talla	<b>Técnica:</b> Talla en madera	<b>Materia Prima:</b> Madera	

**Especificaciones Técnicas:** Plantillado para corte y simetría de la pieza, talla en madera, acabados naturales.

<b>Color:</b> Natural / café	<b>Capacidad de Producción / mes:</b>	<b>Dimensiones Generales (mm)</b>				
<b>Peso (gr.):</b>	<b>Precio Unitario:</b>	<b>Precio por mayor:</b> \$ NA	<b>Largo:</b> 250	<b>Ancho:</b> 700	<b>Alto:</b> 120	<b>Diámetro:</b> NA
<b>Artesano:</b> Santiago Chicunque		<b>Teléfono:</b> NA				
<b>Grupo o Taller:</b> Talladores Beneficiarios Capacitaciones CDA			<b>Departamento:</b> Putumayo		<b>Ciudad:</b> Sibundoy	
<b>Certificado Hecho a Mano</b> Si • No <input checked="" type="checkbox"/>			<b>Localidad</b> <input checked="" type="checkbox"/> Vereda <input type="checkbox"/> Resguardo <input type="checkbox"/> : Sibundoy			

**Observaciones:**

<b>Responsable:</b> José Francisco Argotty B.	<b>Dibujante:</b> José Francisco Argotty B.	<b>Referente(s)</b> <input type="checkbox"/> <b>Línea</b> <input checked="" type="checkbox"/> <b>Muestra</b> <input checked="" type="checkbox"/>
<b>Aprobado por:</b> Jorge Mejía	<b>Fecha:</b> 11/2009	

Terminada   
En proceso



No.	Pieza	Material	Cant. o %
1	Fruteros	madera	100%
Tabla de Componentes			

Nombre de la Pieza: Fruteros Festón	Referencia: Carnaval	ESC. X:X	Hoja No. 1
Oficio: Talla	Técnica: Talla en madera	Materia Prima: Madera	

Especificaciones Técnicas: Plantillado para corte y simetría de la pieza, talla en madera, acabados naturales.

Color: Natural / café	Capacidad de Producción / mes:	Dimensiones Generales (mm)				
Peso (gr.):	Precio Unitario:	Precio por mayor: \$ NA	Largo: 250	Ancho: 700	Alto: 120	Diámetro: NA
Artesano: Santiago Chicunque	Teléfono: NA					

Grupo o Taller: Talladores Beneficiarios Capacitaciones CDA	Departamento: Putumayo	Ciudad: Sibundoy
Certificado Hecho a Mano Si • No <input checked="" type="checkbox"/>	Localidad <input checked="" type="checkbox"/> Vereda <input type="checkbox"/> Resguardo <input type="checkbox"/> : Sibundoy	

Observaciones:

Responsable: José Francisco Argotty B.	Dibujante: José Francisco Argotty B.	Terminada <input type="checkbox"/>	En proceso <input checked="" type="checkbox"/>
Aprobado por: Jorge Mejía	Fecha: 11/2009	Referente(s) <input type="checkbox"/>	Línea <input checked="" type="checkbox"/> Muestra <input checked="" type="checkbox"/>



**FORMATO**  
ficha de producto  
y planos técnicos  
carta

CÓDIGO FORFAT24 V1  
FECHA: 2008

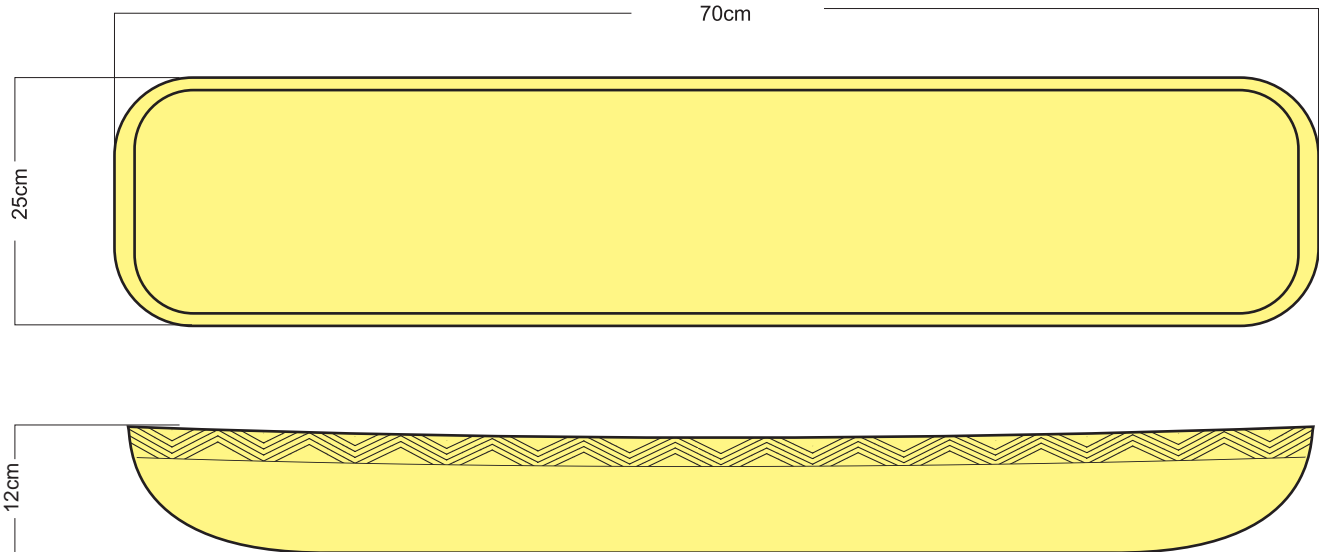

No.	Pieza	Material	Cant. o %
1	Fruteros	madera	100%
Tabla de Componentes			

Nombre de la Pieza: Fruteros Festón	Referencia: Carnaval	ESC. X:X	Hoja No. 1
Oficio: Talla	Técnica: Talla en madera	Materia Prima: Madera	

Especificaciones Técnicas: Plantillado para corte y simetría de la pieza, talla en madera, acabados naturales.

Color: Natural / café	Capacidad de Producción / mes:	Dimensiones Generales (mm)				
Peso (gr.):	Precio Unitario:	Precio por mayor: \$ NA	Largo: 250	Ancho: 700	Alto: 120	Diámetro: NA
Artesano: Santiago Chicunque		Teléfono: NA				
Grupo o Taller: Talladores Beneficiarios Capacitaciones CDA			Departamento: Putumayo		Ciudad: Sibundoy	
Certificado Hecho a Mano Si • No <input checked="" type="checkbox"/>			Localidad <input checked="" type="checkbox"/> Vereda <input type="checkbox"/> Resguardo <input type="checkbox"/> : Sibundoy			

Observaciones:

Responsable: José Francisco Argotty B.	Dibujante: José Francisco Argotty B.	Terminada <input type="checkbox"/>	En proceso <input checked="" type="checkbox"/>
Aprobado por: Jorge Mejía	Fecha: 11/2009	Referente(s) <input type="checkbox"/>	Línea <input checked="" type="checkbox"/> Muestra <input checked="" type="checkbox"/>



1	Fruteros	madera	100%
No.	Pieza	Material	Cant. o %
<b>Tabla de Componentes</b>			

<b>Nombre de la Pieza:</b> Fruteros Festón	<b>Referencia:</b> Carnaval	<b>ESC.</b> X:X	<b>Hoja No.</b> 1
<b>Oficio:</b> Talla	<b>Técnica:</b> Talla en madera	<b>Materia Prima:</b> Madera	

**Especificaciones Técnicas:** Plantillado para corte y simetría de la pieza, talla en madera, acabados naturales.

<b>Color:</b> Natural / café	<b>Capacidad de Producción / mes:</b>	<b>Dimensiones Generales (mm)</b>				
<b>Peso (gr.):</b>	<b>Precio Unitario:</b>	<b>Precio por mayor:</b> \$ NA	<b>Largo:</b> 250	<b>Ancho:</b> 700	<b>Alto:</b> 120	<b>Diámetro:</b> NA
<b>Artesano:</b> Santiago Chicunque		<b>Teléfono:</b> NA				

<b>Grupo o Taller:</b> Talladores Beneficiarios Capacitaciones CDA	<b>Departamento:</b> Putumayo	<b>Ciudad:</b> Sibundoy
<b>Certificado Hecho a Mano</b> Si • No <input checked="" type="checkbox"/>	<b>Localidad</b> <input checked="" type="checkbox"/> Vereda <input type="checkbox"/> Resguardo <input type="checkbox"/> : Sibundoy	

**Observaciones:**

<b>Responsable:</b> José Francisco Argotty B.	<b>Dibujante:</b> José Francisco Argotty B.	<b>Referente(s)</b> <input type="checkbox"/> <b>Línea</b> <input checked="" type="checkbox"/> <b>Muestra</b> <input checked="" type="checkbox"/>
<b>Aprobado por:</b> Jorge Mejía	<b>Fecha:</b> 11/2009	

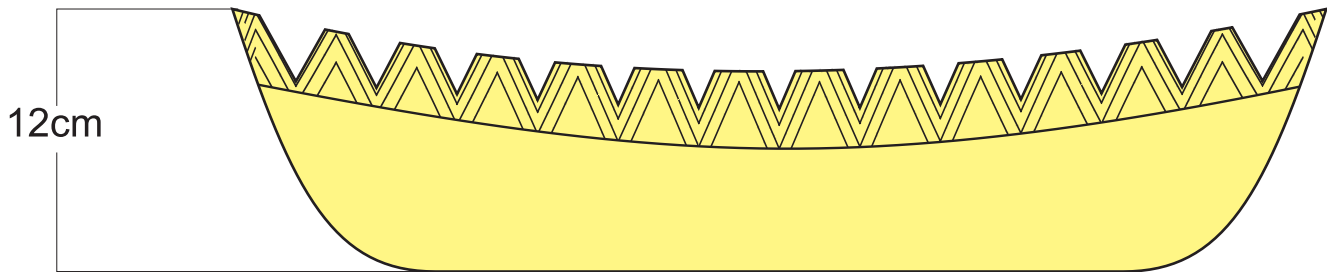
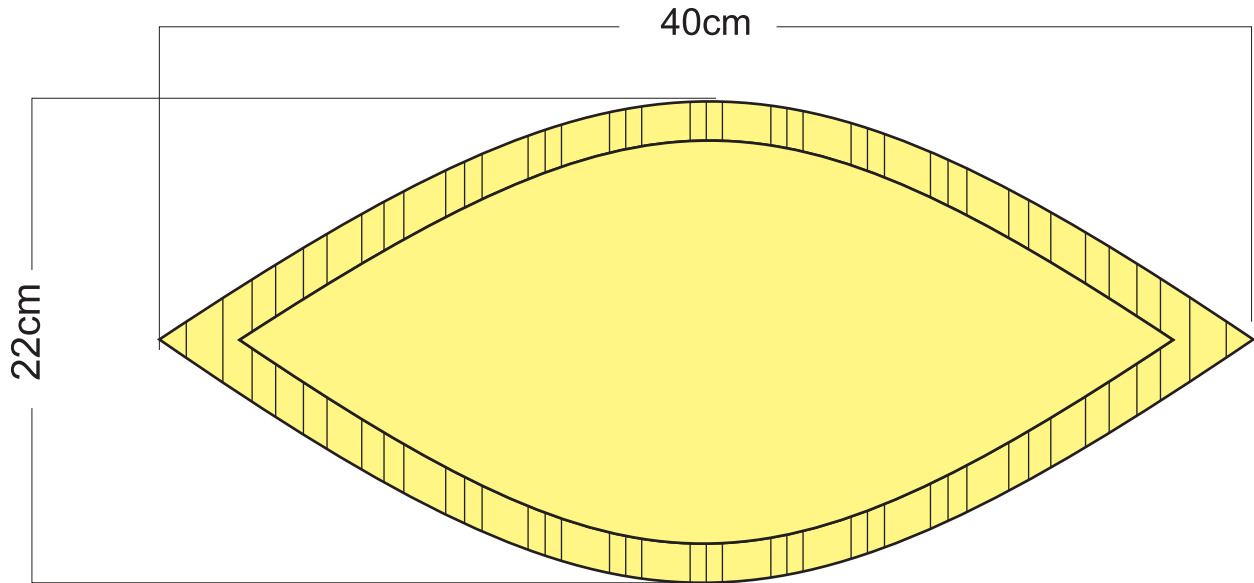

No.	Pieza	Material	Cant. o %
1	Fruteros	madera	100%
Tabla de Componentes			

<b>Nombre de la Pieza:</b> Fruteros Festón	<b>Referencia:</b> Carnaval	<b>ESC.</b> X:X	<b>Hoja No.</b> 1
<b>Oficio:</b> Talla	<b>Técnica:</b> Talla en madera	<b>Materia Prima:</b> Madera	

**Especificaciones Técnicas:** Plantillado para corte y simetría de la pieza, talla en madera, acabados naturales.

<b>Color:</b> Natural / café	<b>Capacidad de Producción / mes:</b>	<b>Dimensiones Generales (mm)</b>				
<b>Peso (gr.):</b>	<b>Precio Unitario:</b>	<b>Precio por mayor:</b> \$ NA	<b>Largo:</b> 220	<b>Ancho:</b> 400	<b>Alto:</b> 120	<b>Diámetro:</b> NA
<b>Artesano:</b> Santiago Chicunque		<b>Teléfono:</b> NA				

<b>Grupo o Taller:</b> Talladores Beneficiarios Capacitaciones CDA	<b>Departamento:</b> Putumayo	<b>Ciudad:</b> Sibundoy
<b>Certificado Hecho a Mano</b> Si • No <input checked="" type="checkbox"/>	<b>Localidad</b> <input checked="" type="checkbox"/> Vereda <input type="checkbox"/> Resguardo <input type="checkbox"/> : Sibundoy	

**Observaciones:**

<b>Responsable:</b> José Francisco Argotty B.	<b>Dibujante:</b> José Francisco Argotty B.	<b>Terminada</b> <input type="checkbox"/> <b>En proceso</b> <input checked="" type="checkbox"/>
<b>Aprobado por:</b> Jorge Mejía	<b>Fecha:</b> 11/2009	
		<b>Referente(s)</b> <input type="checkbox"/> <b>Línea</b> <input checked="" type="checkbox"/> <b>Muestra</b> <input type="checkbox"/>