

Ministerio de Comercio, Industria y Turismo
Artesanías de Colombia S.A. Centro Colombiano de Diseño para la
Artesanía y las Pymes

Proyecto empresarial de innovación y desarrollo técnico

**“Diseño e Innovación Tecnológica aplicados en el Proceso de
Desarrollo del Sector Artesanal y la ejecución del plan de
transferencia aprobado por el SENA”**

**Lineas de productos diseñados a partir del rescate del
producto tradicional en oficios, tecnicas y materias primas con
mayor potencial para los mercados, en Guapi - Cauca.**

Oscar Javier Latorre Burbano
Asesor

Convenio de cooperación y asistencia técnica y financiera No.
2051720 entre el SENA – FONADE y Artesanías de Colombia
S.A. Interventoria: Universidad Nacional de Colombia



Bogotá, Septiembre 2006



CRÉDITOS INSTITUCIONALES

Paola Andrea Muñoz Jurado

Gerente General

José Fernando Iragorri López

Subgerente de Desarrollo

Lyda del Carmen Díaz López

Coordinadora Operativa Centro de Diseño Bogotá

Oscar Javier Latorre Burbano

Diseñador

**RESCATE DE PRODUCTOS Y O TÉCNICAS TRADICIONALES Y
MEJORAMIENTO DEL PRODUCTO ARTESANAL ACTUAL A PARTIR
DEL PERFECCIONAMIENTO EN EL USO DE LA TÉCNICA
ARTESANAL**

Visita a los talleres artesanales.

Tras la socialización con los artesanos, la primera actividad que se realizó con la comunidad fue la visita a los talleres, bajo el acompañamiento de representantes de cada una de las asociaciones:

Es así como Coopmujeres delegó a la artesana Teodora Martínez, nueve talleres visitados.

Por parte de Artesuniguapi se realizaron las visitas con la artesana y líder de la asociación Bárbara Paz logrando ser visitados siete talleres artesanales.

Mediante la observación de los procesos productivos se logró identificar las técnicas y condiciones en las que se elaboran las artesanías.





FORMATO
**Ficha de
Dibujo y Planos
Técnicos**

CODIGO: FORASD 07

FECHA: 2004 06 04

VERSION 1

Página 1 de 2

Subgerencia de Desarrollo - Centro de Diseño para la Artesanía y las Pymes

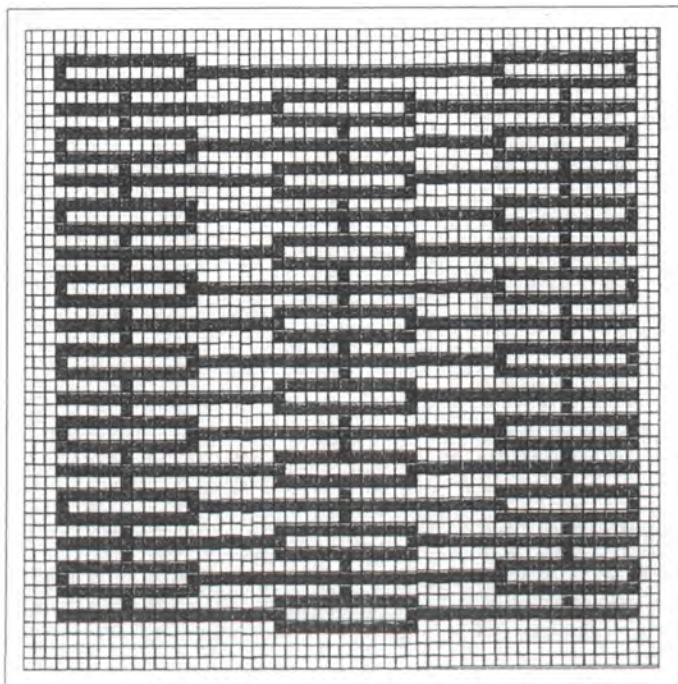

Origen: Individual	Línea: Mesa y cocina.	ESC. (Cm): PL.
Nombre: Individual Composición.	Referencia:	
Oficio: Tejeduría y costura.	Materia Prima: Paja Tetera	
Técnica: Tejido plano.		

Proceso de Producción: Mediante la preparación de material de paja tetera de 1,5 de ancho, se dispone en trama y urdimbre, se realiza el tejido de acuerdo al diseño, dando la terminación con el sesgo.

Observaciones:

Responsable: Oscar Javier Latorre Fecha: Marzo 2006

Referente(s)

Muestra Línea Empaque



Ministerio de Comercio, Industria y Turismo
Artesanías de Colombia s.a.

FORMATO

**Ficha de
Dibujo y Planos
Técnicos**

CODIGO: FORASD 07

FECHA: 2004 06 04

VERSION 1

Página 1 de 2

Subgerencia de Desarrollo - Centro de Diseño para la Artesanía y las Pymes

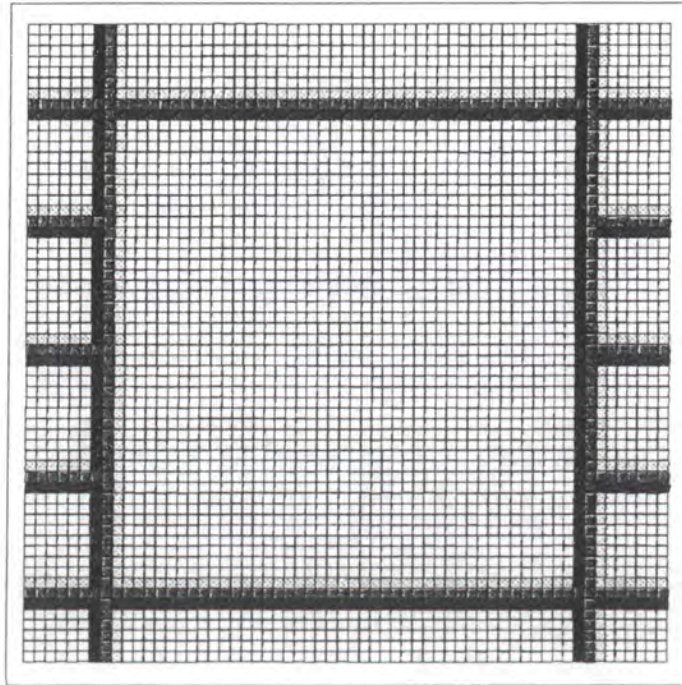

Carácter: Individual	Línea: Mesa y cocina.	ESC. (Cm): PL.
Nombre: Individual Relieve	Referencia:	
Inicio: Tejeduría y costura.	Materia Prima: Paja Tetera	
Técnica: Tejido plano.		

Proceso de Producción: Mediante la preparación de material de paja tetera de 1,5 de ancho, se dispone en trama y urdimbre, se realiza el tejido de acuerdo al diseño, dando la terminación con el sesgo.

Observaciones:

Responsable: Oscar Javier Latorre Fecha: Marzo 2006

Referente(s) Muestra Línea Empaque



Ministerio de Comercio, Industria y Turismo
Artesanías de Colombia S.A.

FORMATO
Ficha de
Dibujo y Planos
Técnicos

CODIGO: FORASD 07

FECHA: 2004 06 04

VERSION 1

Página 1 de 2

Subgerencia de Desarrollo - Centro de Diseño para la Artesanía y las Pymes

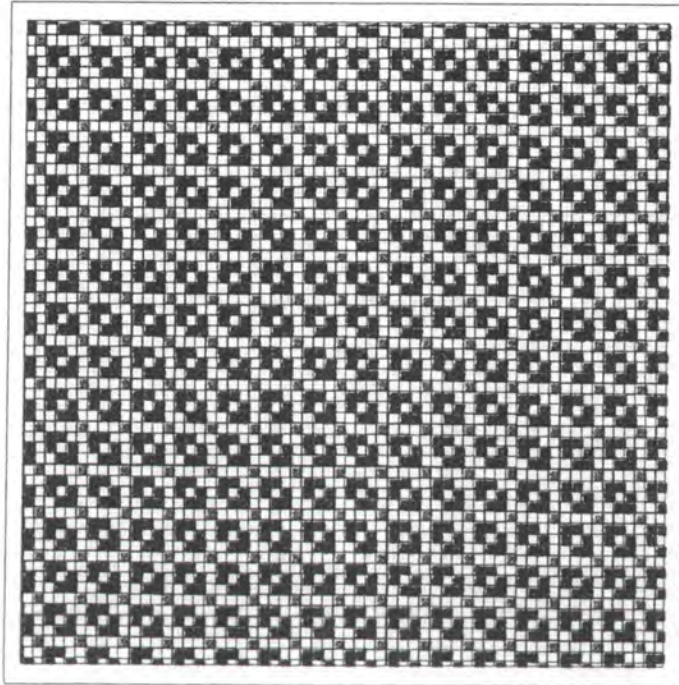

Uso: Individual	Línea: Mesa y cocina.	ESC. (Cm): PL.
Nombre: Individual Superposición de Cuadros	Referencia:	
Proceso: Tejeduría y costura.	Materia Prima: Paja Tetera	
Técnica: Tejido plano.		

Proceso de Producción: Mediante la preparación de material de paja tetera de 1,5 de ancho, se dispone en trama y urdimbre, se realiza el tejido de acuerdo al diseño, dando la terminación con el sesgo.

Observaciones:

Responsable: Oscar Javier Latorre Fecha: Marzo 2006

Referente(s)

Muestra Línea Empaque



Ministerio de Comercio, Industria y Turismo
artesanías de Colombia s.a.

FORMATO

Ficha de
Dibujo y Planos
Técnicos

CODIGO: FORASD 07

FECHA: 2004 06 04

VERSION 1

Página 1 de 2

Subgerencia de Desarrollo - Centro de Diseño para la Artesanía y las Pymes



Pieza: Individual	Línea: Mesa y cocina.	ESC. (Cm): PL.
Nombre: Individual de Ritmo Progresivo.	Referencia:	
Oficio: Tejeduría y costura.	Materia Prima: Paja Tetera	
Técnica: Tejido plano.		

Proceso de Producción: Mediante la preparación de material de paja tetera de 1,5 de ancho, se dispone en trama y urdimbre, se realiza el tejido de acuerdo al diseño, dando la terminación con el sesgo.

Observaciones:

Responsable: Oscar Javier Latorre Fecha: Marzo 2006

Referente(s)

Muestra Línea Empaque



Ministerio de Comercio, Industria y Turismo
Artesanías de Colombia S.A.

FORMATO

Ficha de
Dibujo y Planos
Técnicos

CODIGO: FORASD 07

FECHA: 2004 06 04

VERSION 1

Página 1 de 2

Subgerencia de Desarrollo - Centro de Diseño para la Artesanía y las Pymes

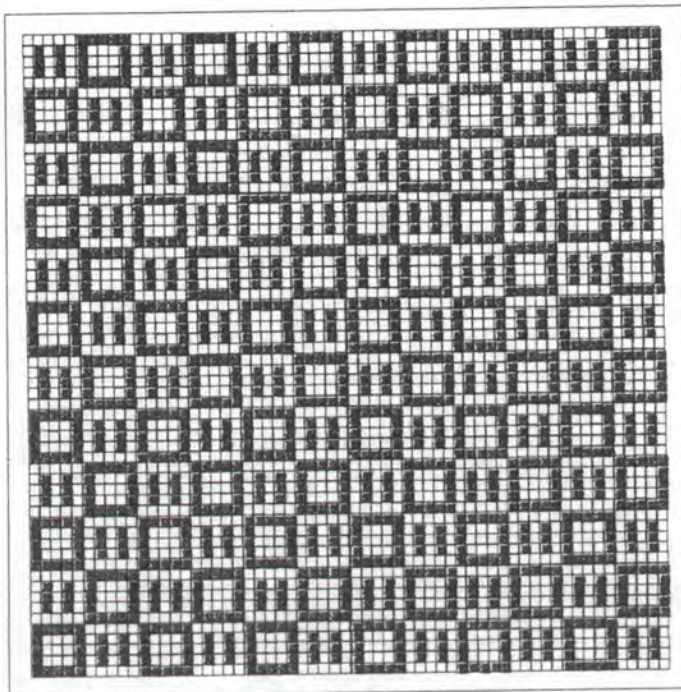

Pieza: Individual	Línea: Mesa y cocina.	ESC. (Cm): PL.
Nombre: Individual de geometría básica.	Referencia:	
Oficio: Tejeduría y costura.	Materia Prima: Paja Tetera	
Técnica: Tejido plano.		

Proceso de Producción: Mediante la preparación de material de paja tetera de 1,5 de ancho, se dispone en trama y urdimbre, se realiza el tejido de acuerdo al diseño, dando la terminación con el sesgo.

Observaciones:

Responsable: Oscar Javier Latorre Fecha: Marzo 2006

Referente(s) Muestra Línea Empaque



Ministerio de Comercio, Industria y Turismo
artesanas de colombia s.a.

FORMATO

Ficha de
Dibujo y Planos
Técnicos

CODIGO: FORASD 07

FECHA: 2004 06 04

VERSION 1

Página 1 de 2

Subgerencia de Desarrollo - Centro de Diseño para la Artesanía y las Pymes

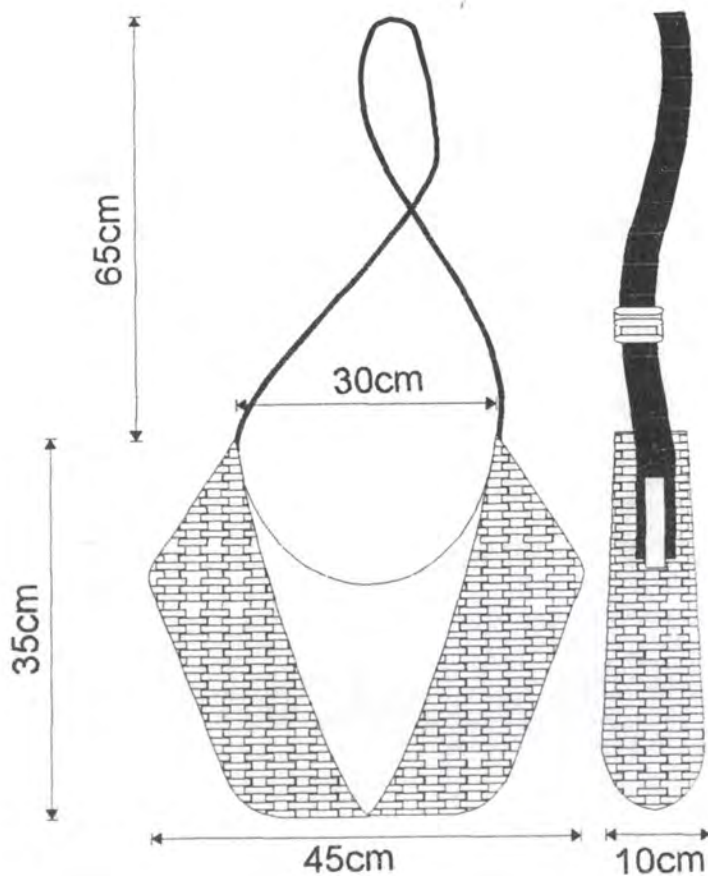

Pieza: Bolso.	Línea: Accesorio Moda	ESC. (Cm): PL.
Nombre: Bolso en "V"	Referencia:	
Oficio: Tejeduría y Costura.	Materia Prima: Paja tetera, Cachama.	
Técnica: Tejido Plano y costura.		

Proceso de Producción: Mediante tiros de paja tetera se realiza el tejido de la tapas en composición con la fibra de cachama de acuerdo al diseño, se culmina con la tela de fondo y el sesgo.

Observaciones: Para esta línea se manejarán la combinación de materiales como las fibras de Jicra y Cachama, agregados como contraste de textura a la paja tetera

Responsable: Oscar Javier Latorre

Fecha: Marzo 2006

Referente(s)

Muestra Línea Empaque



Ministerio de Comercio, Industria y Turismo
Artesanías de Colombia S.A.

FORMATO
Ficha de
Dibujo y Planos
Técnicos

CODIGO: FORASD 07
FECHA: 2004-06-04

VERSION 1

Página 1 de 2

Subgerencia de Desarrollo - Centro de Diseño para la Artesanía y las Pymes

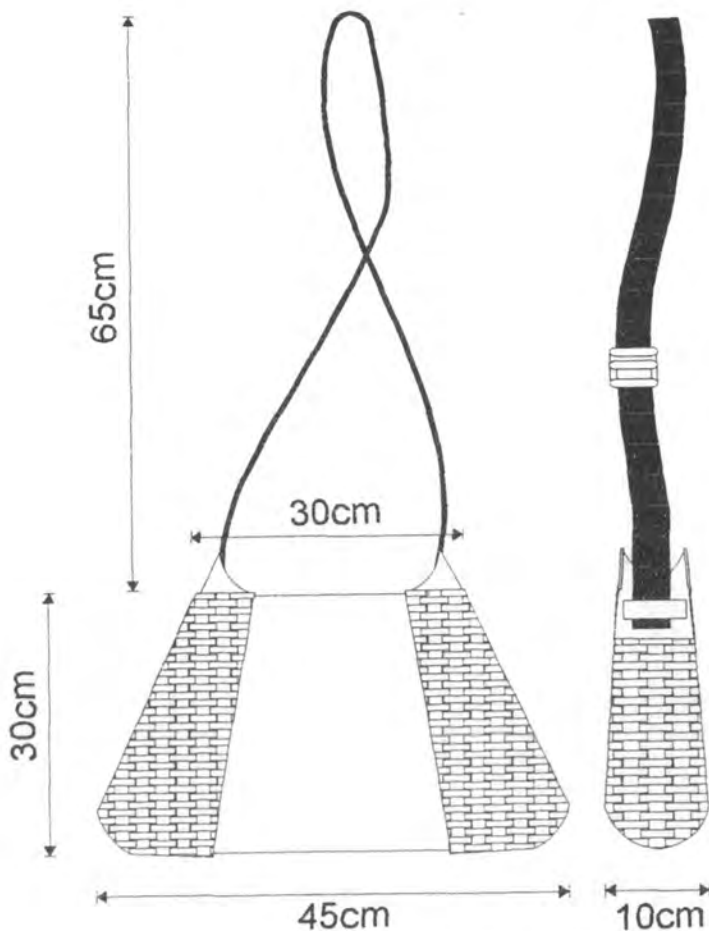

Pieza: Bolso.	Línea: Accesorio Moda	ESC. (Cm): PL.
Nombre: Bolso cortado	Referencia:	
Oficio: Tejeduría y Costura.	Materia Prima: Paja tetera, Cachama.	
Técnica: Tejido Plano y costura.		

Proceso de Producción:	Mediante tiros de paja tetera se realiza el tejido de la tapas en composición con la fibra de cachama de acuerdo al diseño, se culmina con la tela de fondo y el sesgo.

Observaciones:	Para esta línea se manejarán la combinación de materiales como las fibras de Jicra y Cachama, agregados como contraste de textura a la paja tetera

Responsable: Oscar Javier Latorre	Fecha: Marzo 2006
-----------------------------------	-------------------

Referente(s)

- Muestra
- Línea
- Empaque
-



FORMATO

CODIGO: FORASD 07

Ficha de
Dibujo y Planos
Técnicos

FECHA: 2004 06 04

VERSION 1

Página 1 de 2

Subgerencia de Desarrollo - Centro de Diseño para la Artesanía y las Pymes

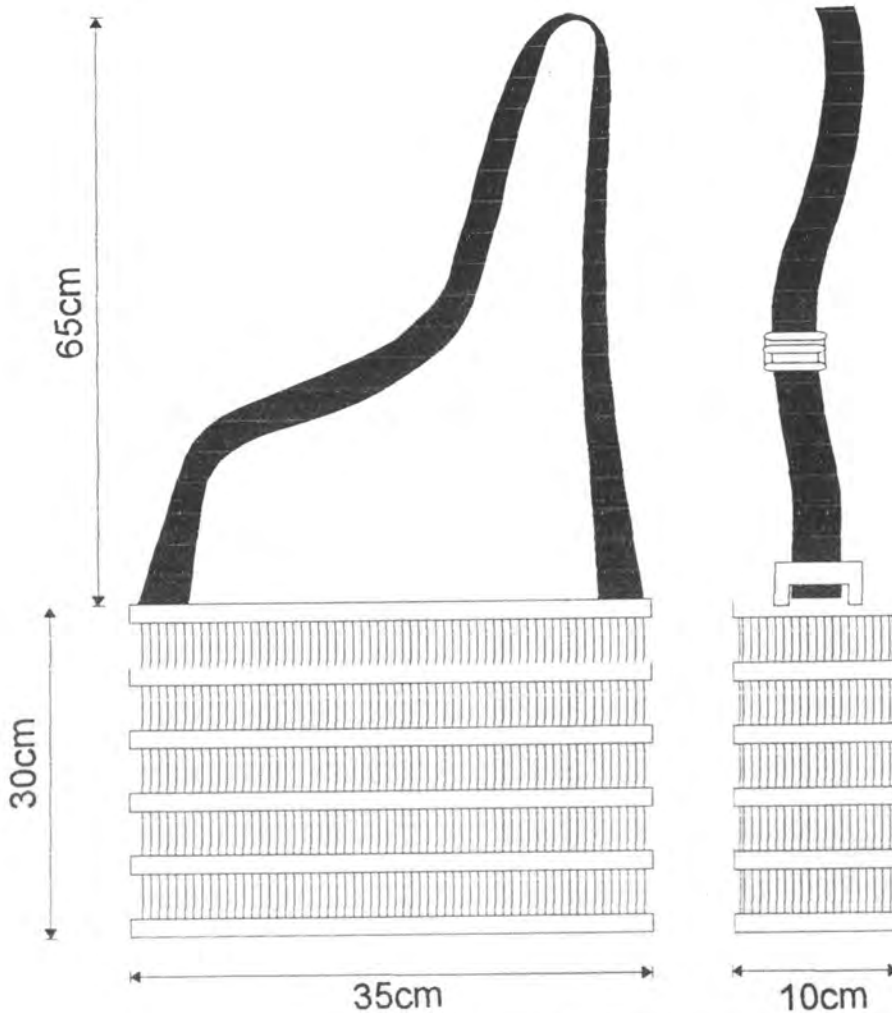

Pieza: Bolso.	Línea: Accesorio Moda	ESC. (Cm): PL.
Nombre: Bolso en Trama	Referencia:	
Oficio: Tejeduría y Costura.	Materia Prima: Paja tetera.	
Técnica: Tejido Plano.		

Proceso de Producción: Mediante tiros de paja tetera se realiza el tejido de la tapas de acuerdo al diseño, se culmina con la tela de fondo y el sesgo.

Observaciones: Para esta línea se manejarán la combinación de materiales como las fibras de Jicra y Cachama, agregados como contraste de textura a la paja tetera

Responsable: Oscar Javier Latorre

Fecha: Marzo 2006

Referente(s)

Muestra Línea Empaque



FORMATO

CODIGO: FORASD 07

Ficha de
Dibujo y Planos
Técnicos

FECHA: 2004 06 04

VERSION 1

Página 1 de 2

Subgerencia de Desarrollo - Centro de Diseño para la Artesanía y las Pymes

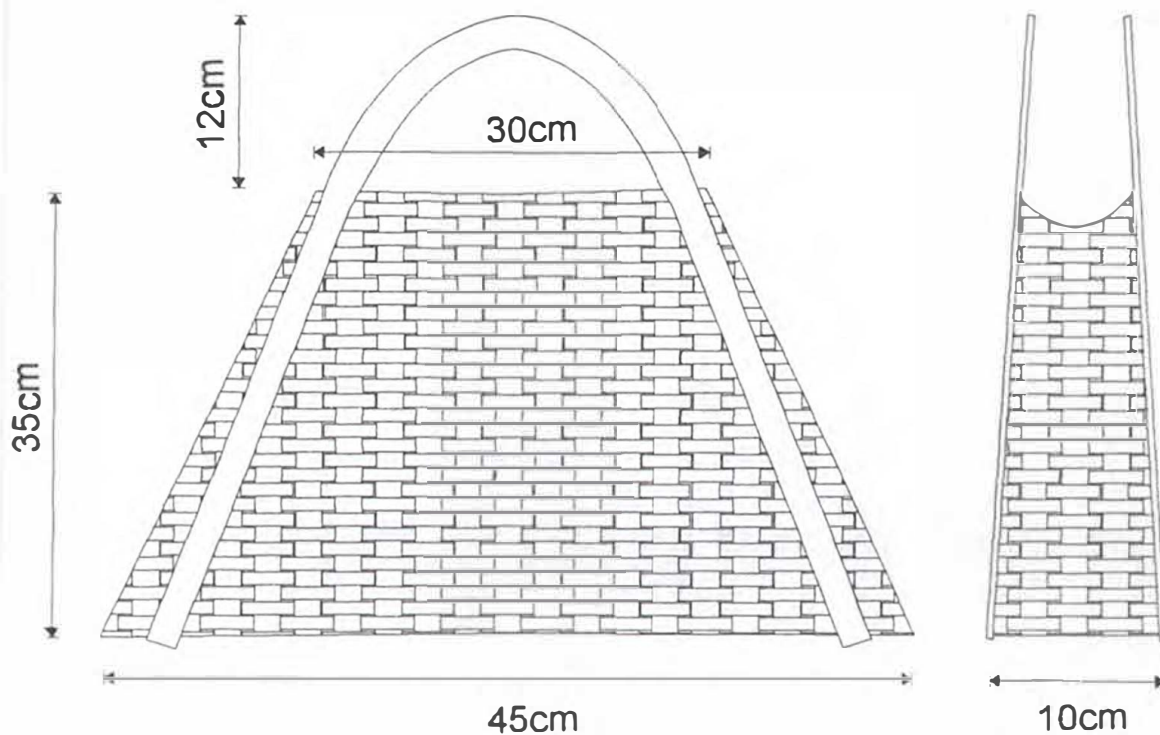

Pieza: Bolso.	Línea: Accesorio Moda	ESC. (Cm):	PL.
Nombre: Bolso arco	Referencia:		
Oficio: Tejeduría y Costura.	Materia Prima: Paja tetera.		
Técnica: Tejido Plano y costura.			

Proceso de Producción: Mediante tiros de paja tetera se realiza el tejido de la tapas en composición con la fibra de cachama de acuerdo al diseño, se culmina con la tela de fondo y el sesgo.

Observaciones: Para esta línea se manejarán la combinación de materiales como las fibras de Jicra y Cachama, agregados como contraste de textura a la paja tetera

Responsable: Oscar Javier Latorre Fecha: Marzo 2006

Referente(s)

Muestra Línea Empaque



Ministerio de Comercio, Industria y Turismo
Artesanías de Colombia s.a.

FORMATO

**Ficha de
Dibujo y Planos
Técnicos**

CODIGO: FORASD 07

FECHA: 2004 06 04

VERSION 1

Página 1 de 2

Subgerencia de Desarrollo - Centro de Diseño para la Artesanía y las Pymes

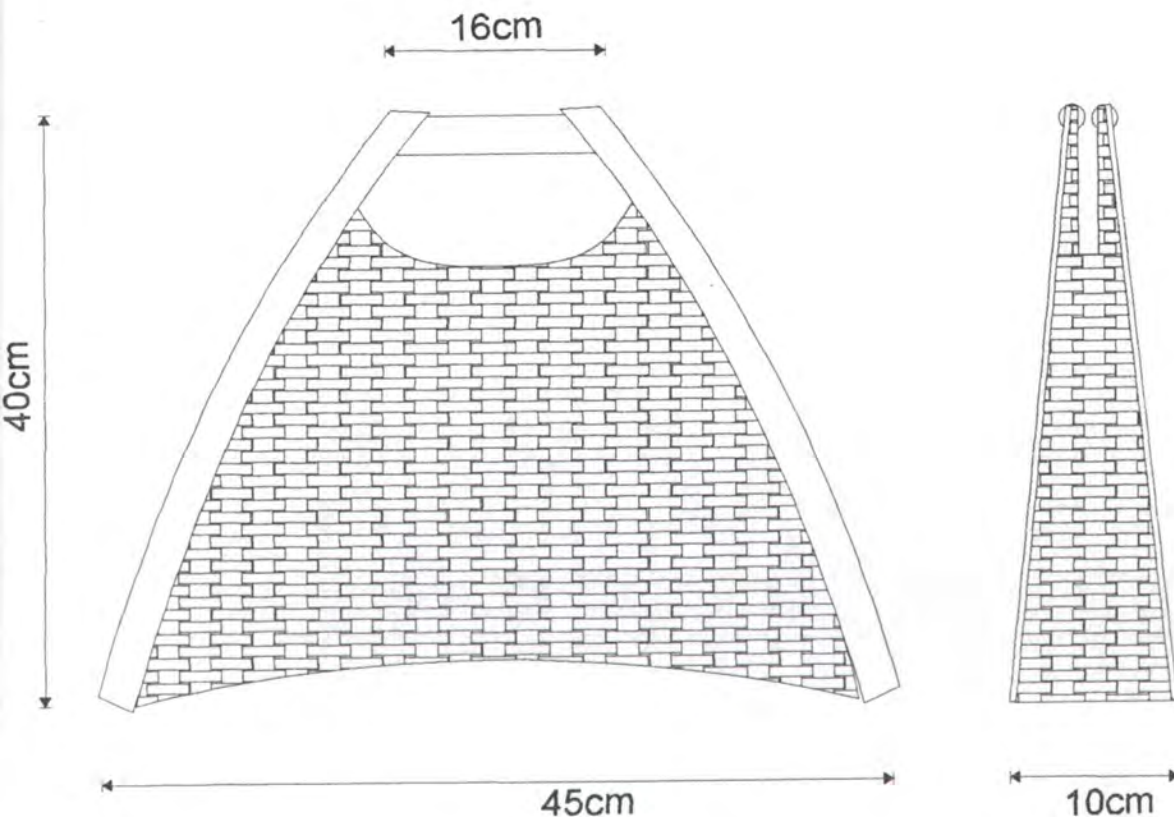

Pieza: Bolso.	Línea: Accesorio Moda	ESC. (Cm): PL.
Nombre: Bolso "M"	Referencia:	
Oficio: Tejeduría y Costura.	Materia Prima: Paja tetera, Cachama.	
Técnica: Tejido Plano y costura.		

Proceso de Producción: Mediante tiros de paja tetera se realiza el tejido de la tapas en composición con la fibra de cachama de acuerdo al diseño, se culmina con la tela de fondo y el sesgo.

Observaciones: Para esta línea se manejarán la combinación de materiales como las fibras de Jicra y Cachama, agregados como contraste de textura a la paja tetera

Responsable: Oscar Javier Latorre Fecha: Marzo 2006

Referente(s)

Muestra
 Línea
 Empaque



FORMATO
Ficha de Dibujo y Planos Técnicos

CODIGO: FORASD 07

FECHA: 2004 06 04

VERSION 1

Página 1 de 2

Subgerencia de Desarrollo - Centro de Diseño para la Artesanía y las Pymes

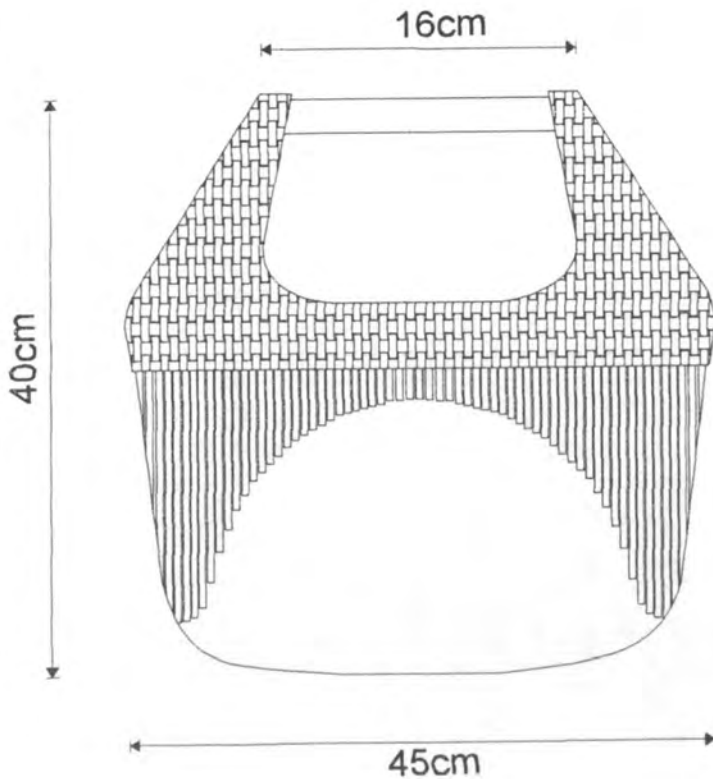

Pieza: Bolso.	Línea: Accesorio Moda	ESC. (Cm): PL.
Nombre: Bolso flecos.	Referencia:	
Oficio: Tejeduría y Costura.	Materia Prima: Paja tetera, Jicra.	
Técnica: Tejido Plano y costura.		

Proceso de Producción: Mediante tiros de paja tetera se realiza el tejido con terminación desflecada con la culminación de la fibra.

Observaciones: Para esta línea se manejarán la combinación de materiales como las fibras de Jicra y Cachama, agregados como contraste de textura a la paja tetera

Responsable: Oscar Javier Latorre	Fecha: Marzo 2006
-----------------------------------	-------------------

Referente(s)

- Muestra
- Línea
- Empaque
-



Ministerio de Comercio, Industria y Turismo
Artesanías de Colombia S.A.

FORMATO

Ficha de
Dibujo y Planos
Técnicos

CODIGO: FORASD 07

FECHA: 2004 06 04

VERSION 1

Página 1 de 2

Subgerencia de Desarrollo - Centro de Diseño para la Artesanía y las Pymes

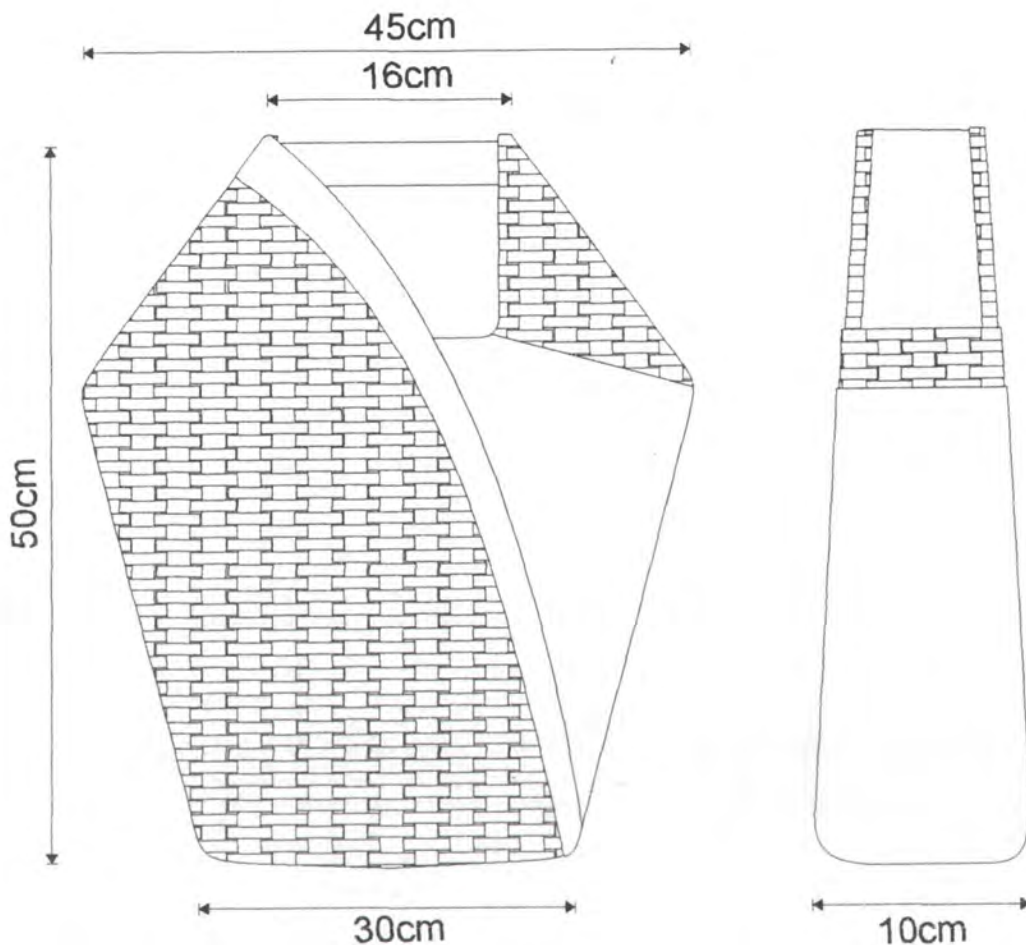

Nombre: Bolso.	Línea: Accesorio Moda	ESC. (Cm): PL.
Descripción: Bolso compuesto	Referencia:	
Oficio: Tejeduría y Costura.	Materia Prima: Paja tetera, Cachama.	
Técnica: Tejido Plano y costura.		

Proceso de Producción: Mediante tiros de paja tetera se realiza el tejido de la tapas en composición con la fibra de cachama de acuerdo al diseño, se culmina con la tela de fondo y el sesgo.

Observaciones: Para esta línea se manejarán la combinación de materiales como las fibras de Jicra y Cachama, agregados como contraste de textura a la paja tetera

Responsable: Oscar Javier Latorre

Fecha: Marzo 2006

Referente(s)

Muestra
 Línea
 Empaque



FORMATO

CODIGO: FORASD 07

**Ficha de
Dibujo y Planos
Técnicos**

FECHA: 2004 06 04

VERSION 1

Página 1 de 2

Subgerencia de Desarrollo - Centro de Diseño para la Artesanía y las Pymes

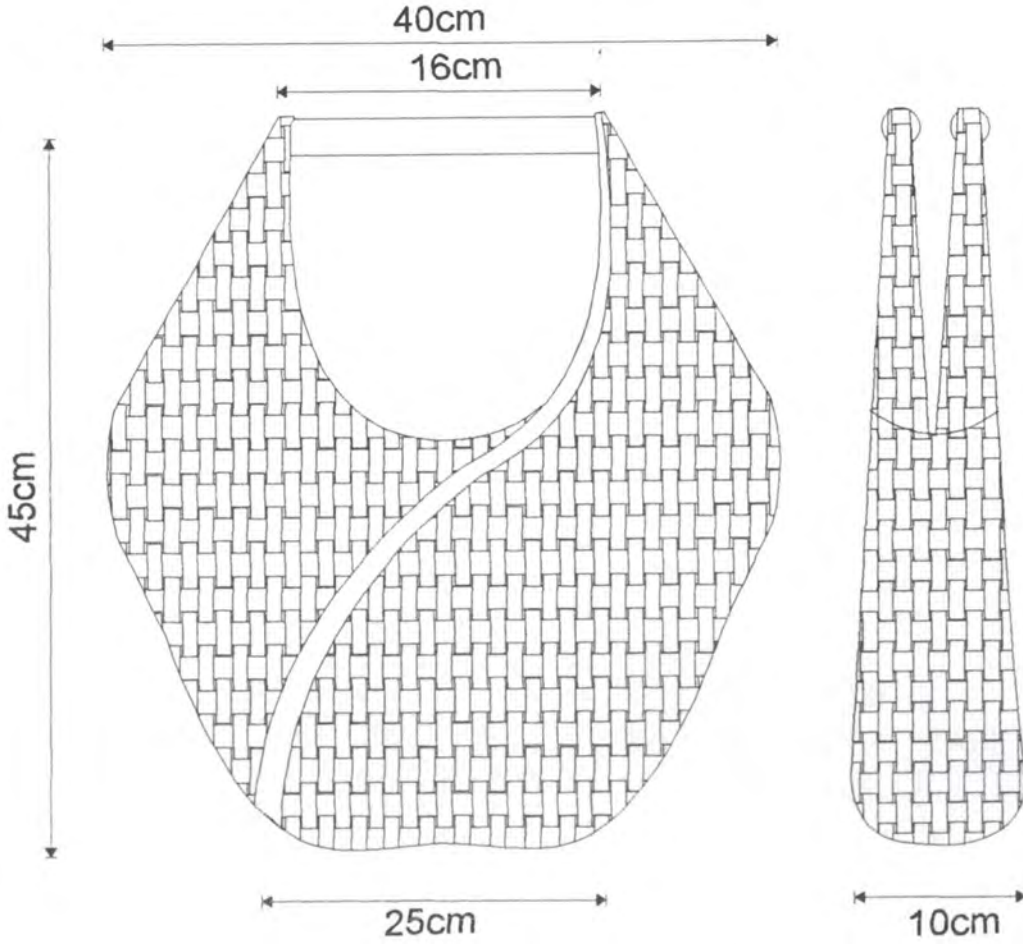

Pieza: Bolso.	Línea: Accesorio Moda	ESC. (Cm): PL.
Nombre: Bolso orgánico.	Referencia:	
Oficio: Tejeduría y Costura.	Materia Prima: Paja tetera, Cachama.	
Técnica: Tejido Plano.		

Proceso de Producción:	Mediante tiros de paja tetera se realiza el tejido de la tapas en composición con la fibra de cachama de acuerdo al diseño, se culmina con la tela de fondo y el sesgo.

Observaciones:	Para esta línea se manejarán la combinación de materiales como las fibras de Jicra y Cachama, agregados como contraste de textura a la paja tetera

Responsable: Oscar Javier Latorre Fecha: Marzo 2006

Referente(s) Muestra Línea Empaque



FORMATO
Ficha de Dibujo y Planos Técnicos

CODIGO: FORASD 07
FECHA: 2004 06 04
VERSION 1 **Página 1 de 2**

Subgerencia de Desarrollo - Centro de Diseño para la Artesanía y las Pymes

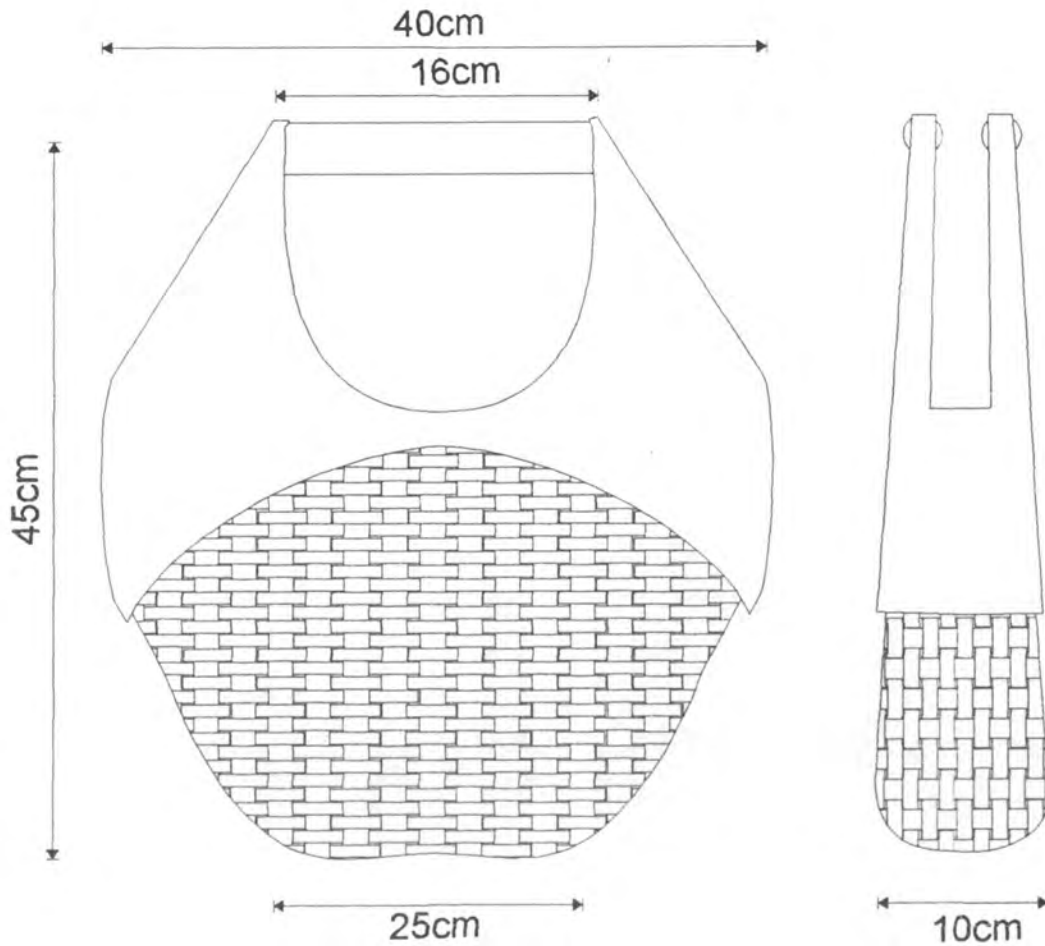

Pieza: Bolso.	Línea: Accesorio Moda	ESC. (Cm): PL.
Nombre: Bolso de dos piezas.	Referencia:	
Oficio: Tejeduría y Costura.	Materia Prima: Paja tetera, Cachama.	
Técnica: Tejido Plano y costura.		

Proceso de Producción: Mediante tiros de paja tetera se realiza el tejido de la tapas en composición con la fibra de cachama de acuerdo al diseño, se culmina con la tela de fondo y el sesgo.

Observaciones: Para esta línea se manejarán la combinación de materiales como las fibras de Jicra y Cachama, agregados como contraste de textura a la paja tetera

Responsable: Oscar Javier Latorre Fecha: Marzo 2006

Referente(s) Muestra Línea Empaque



Ministerio de Comercio, Industria y Turismo
Artesanías de Colombia S.A.

FORMATO

**Ficha de
Dibujo y Planos
Técnicos**

CODIGO: FORASD 07

FECHA: 2004 06 04

VERSION 1

Página 1 de 2

Subgerencia de Desarrollo - Centro de Diseño para la Artesanía y las Pymes

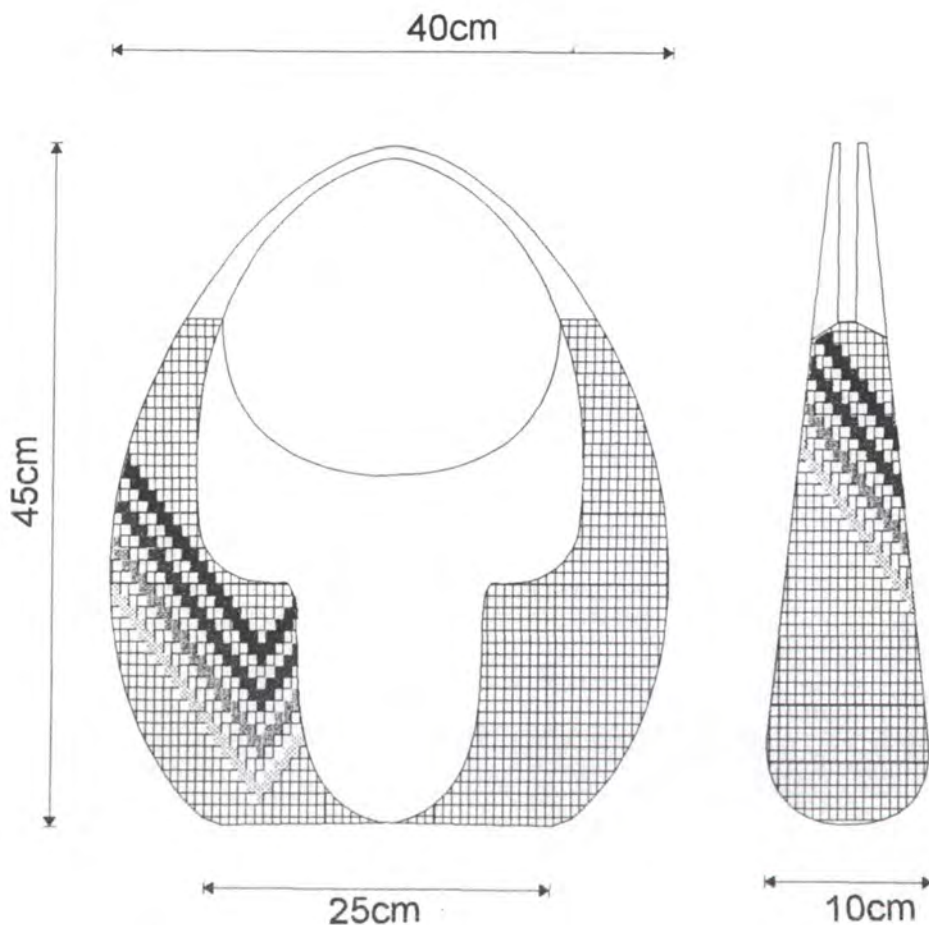

Nombre: Bolso.	Línea: Accesorio Moda	ESC. (Cm):	PL.
Nombre: Bolso Bowm.	Referencia:		
Proceso: Tejeduría y Costura.	Materia Prima: Paja tetera, Cachama.		
Técnica: Tejido Plano.			

Proceso de Producción:	Mediante tiros de paja tetera se realiza el tejido de la tapas en composición con la fibra de cachama de acuerdo al diseño, se culmina con la tela de fondo y el sesgo.

Responsable: Oscar Javier Latorre	Fecha: Marzo 2006
-----------------------------------	-------------------

Observaciones:	Para esta línea se manejarán la combinación de materiales como las fibras de Jicra y Cachama, agregados como contraste de textura a la paja tetera

Referente(s)

- Muestra
- Línea
- Empaque
-



Ministerio de Comercio, Industria y Turismo
Artesanías de Colombia S.A.

FORMATO

Ficha de
Dibujo y Planos
Técnicos

CODIGO: FORASD 07

FECHA: 2004 06 04

VERSION 1

Página 1 de 2

Subgerencia de Desarrollo - Centro de Diseño para la Artesanía y las Pymes

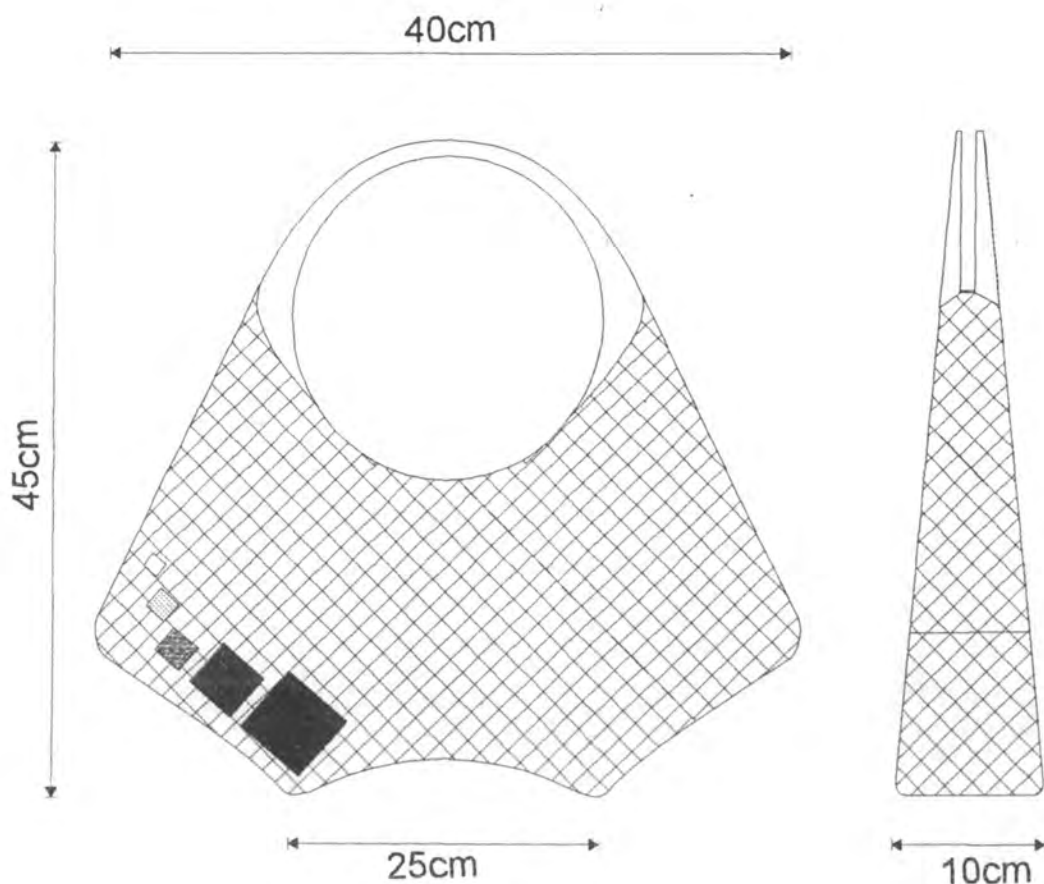

Nombre: Bolso.	Línea: Accesorio Moda	ESC. (Cm): PL.
Descripción: Bolso Primavera.	Referencia:	
Técnica: Tejeduría y Costura.	Materia Prima: Paja tetera, Jicra.	
Material: Tejido Plano.		

Proceso de Producción: Mediante tiros de paja tetera se realiza el tejido de la tapas en composición con la fibra de cachama de acuerdo al diseño, se culmina con la tela de fondo y el sesgo.

Observaciones: Para esta línea se manejarán la combinación de materiales como las fibras de Jicra y Cachama, agregados como contraste de textura a la paja tetera

Responsable: Oscar Javier Latorre Fecha: Marzo 2006

Referente(s)





Ministerio de Comercio, Industria y Turismo
Artesanías de Colombia s.a.

FORMATO

**Ficha de
Dibujo y Planos
Técnicos**

CODIGO: FORASD 07

FECHA: 2004 06 04

VERSION 1

Página 1 de 2

Subgerencia de Desarrollo - Centro de Diseño para la Artesanía y las Pymes

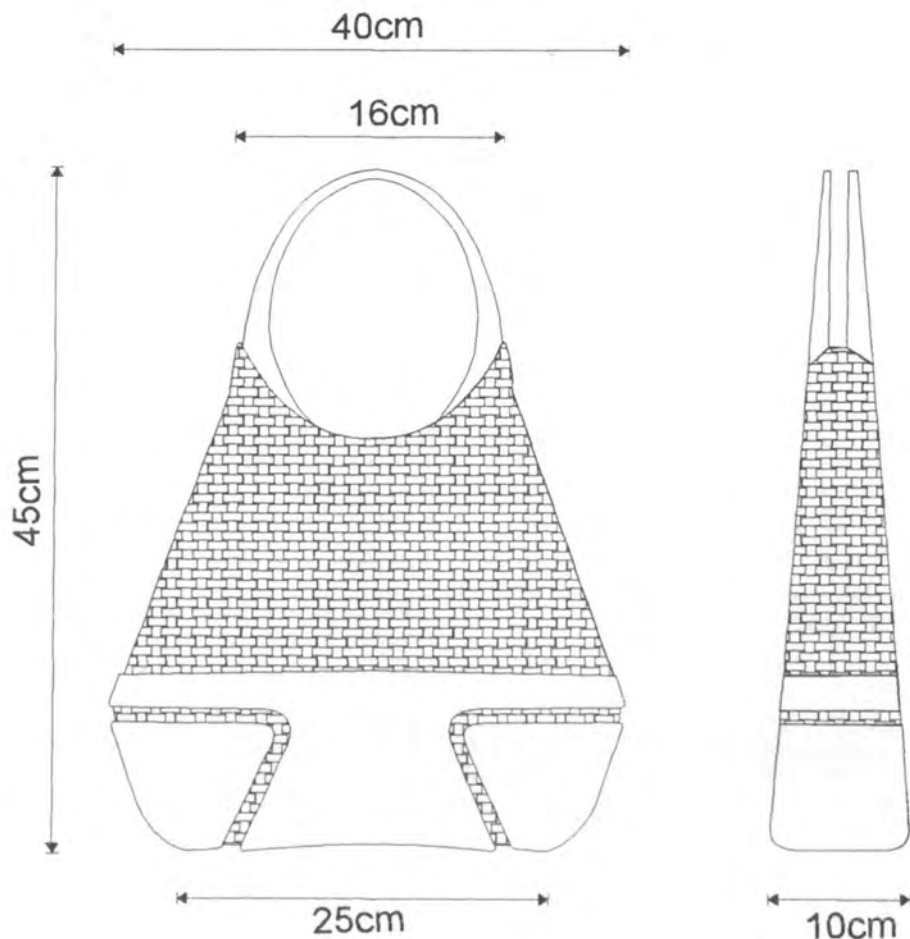

Nombre: Bolso.	Línea: Accesorio Moda	ESC. (Cm): PL.
Descripción: Bolso Vanguardia.	Referencia:	
Técnica: Tejeduría y Costura.	Materia Prima: Paja tetera, jicra.	
Material: Tejido Plano.		

Proceso de Producción:	Mediante tiros de paja tetera se realiza el tejido de la tapas en composición con la fibra de cachama de acuerdo al diseño, se culmina con la tela de fondo y el sesgo.

Responsable: Oscar Javier Latorre	Fecha: Marzo 2006
-----------------------------------	-------------------

Observaciones:	Para esta línea se manejarán la combinación de materiales como las fibras de Jicra y Cachama, agregados como contraste de textura a la paja tetera

Referente(s)

Muestra Línea Empaque



Ministerio de Comercio, Industria y Turismo
Artesanías de Colombia S.A.

FORMATO

Ficha de
Dibujo y Planos
Técnicos

CODIGO: FORASD 07

FECHA: 2004 06 04

VERSION 1

Página 1 de 2

Subgerencia de Desarrollo - Centro de Diseño para la Artesanía y las Pymes

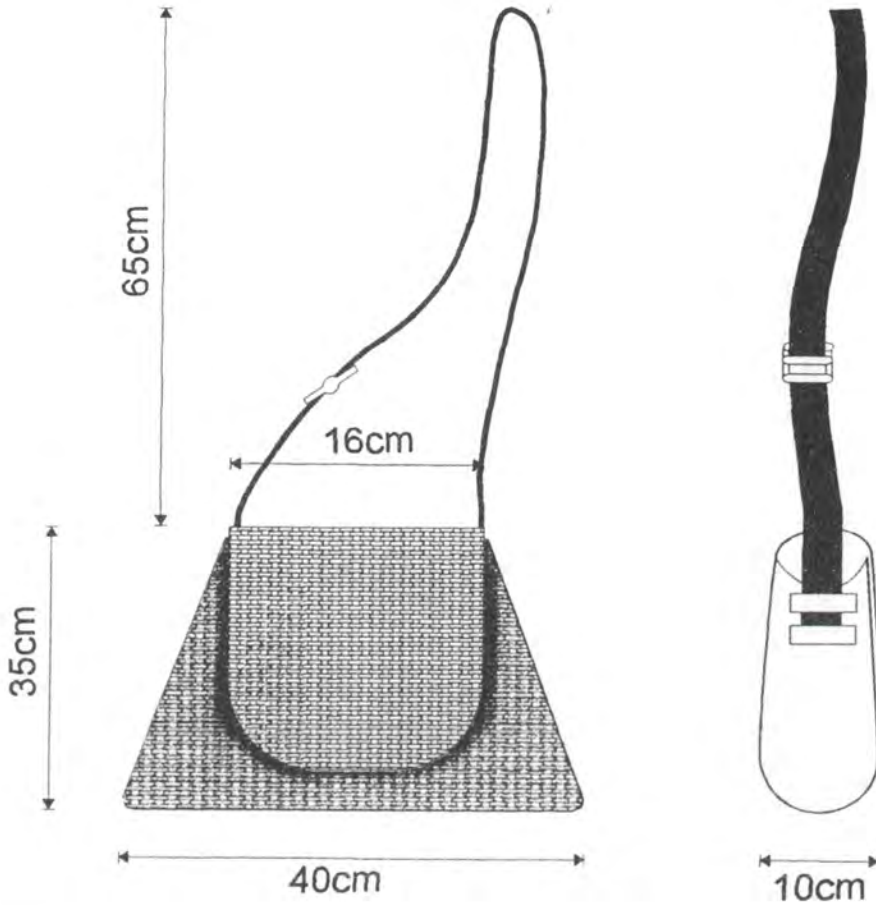

Nombre: Bolso.	Línea: Accesorio Moda	ESC. (Cm):	PL.
Descripción: Bolso lateral.	Referencia:		
Proceso: Tejeduría y Costura.	Materia Prima: Paja tetera, Jicra.		
Técnica: Tejido Plano.			

Proceso de Producción:	Mediante tiros de paja tetera se realiza el tejido de la tapas en composición con la fibra de cachama de acuerdo al diseño, se culmina con la tela de fondo y el sesgo.

Observaciones:	Para esta línea se manejarán la combinación de materiales como las fibras de Jicra y Cachama, agregados como contraste de textura a la paja tetera

Responsable:	Oscar Javier Latorre	Fecha:	Marzo 2006
--------------	----------------------	--------	------------

Referente(s)

- Muestra
- Línea
- Empaque
- Referente



FORMATO
Ficha de Dibujo y Planos Técnicos

CODIGO: FORASD 07

FECHA: 2004 06 04

VERSION 1

Página 1 de 2

Subgerencia de Desarrollo - Centro de Diseño para la Artesanía y las Pymes

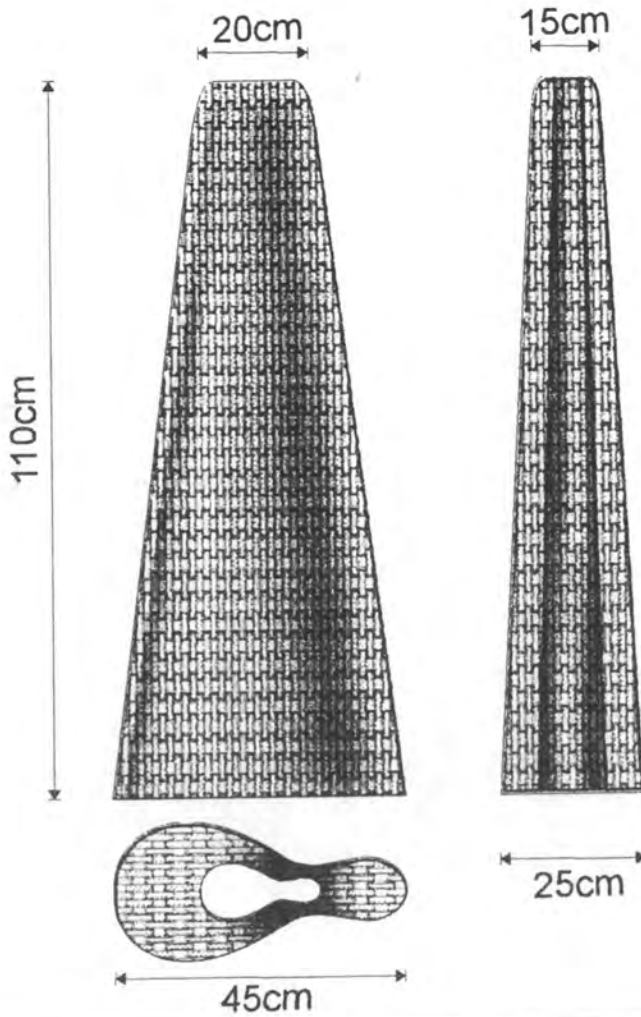

Pieza: Cestería de gran formato.	Línea: Accesorio interiores	ESC. (Cm): PL.
Nombre: Cesto fluido.	Referencia:	
Oficio: Tejeduría y Talla en Madera.	Materia Prima: Paja tetera, chocolatillo y madera.	
Técnica: Tejido.		

Proceso de Producción: A partir de tiros de paja tetera, fibra de chocolatillo y amargo de 1,5cm se realiza el tejido según el diseño. Bases y tapas se tallan en madera, las uniones de estas se tejen en fibra de amargo

Observaciones: Para la línea de cestería se manejarán combinaciones de materiales como las fibras de chocolatillo, amargo y paja tetera en contraste con la madera.

Responsable: Oscar Javier Latorre Fecha: Marzo 2006

Referente(s)

Muestra Línea Empaque



Ministerio de Comercio, Industria y Turismo
Artesanías de Colombia s.a.

FORMATO

**Ficha de
Dibujo y Planos
Técnicos**

CODIGO: FORASD 07

FECHA: 2004 06 04

VERSION 1

Página 1 de 2

Subgerencia de Desarrollo - Centro de Diseño para la Artesanía y las Pymes

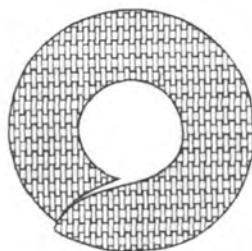

15cm

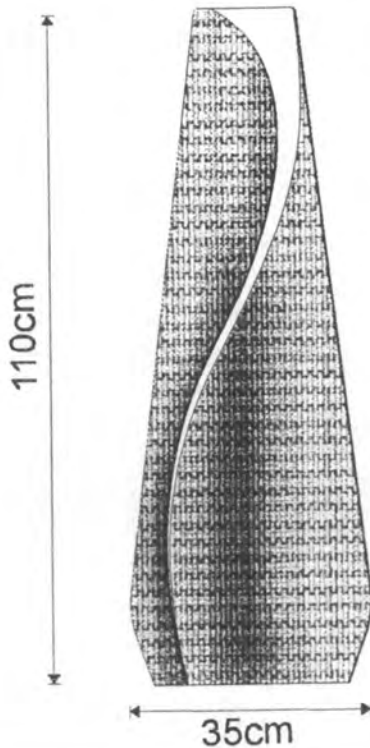

Pieza: Cestería de gran formato.	Línea: Accesorio interiores	ESC. (Cm): PL.
Nombre: Cesto retoño.	Referencia:	
Oficio: Tejeduría y Talla en Madera.	Materia Prima: Paja tetera, chocolatillo y madera.	
Técnica: Tejido.		

Proceso de Producción:	A partir de tiros de paja tetera, fibra de chocolatillo y amargo de 1,5cm se realiza el tejido según el diseño. Bases y tapas se tallan en madera, las uniones de estas se tejen en fibra de amargo

Observaciones:	Para la línea de cestería se manejarán combinaciones de materiales como las fibras de chocolatillo, amargo y paja tetera en contraste con la madera.

Responsable: Oscar Javier Latorre	Fecha: Marzo 2006
-----------------------------------	-------------------

Referente(s)

- Muestra
- Línea
- Empaque
-



Instituto de Comercio, Industria y Turismo
Artesanías de Colombia S.A.

FORMATO

Ficha de
Dibujo y Planos
Técnicos

CODIGO: FORASD 07

FECHA: 2004 06 04

VERSION 1

Página 1 de 2

Subgerencia de Desarrollo - Centro de Diseño para la Artesanía y las Pymes

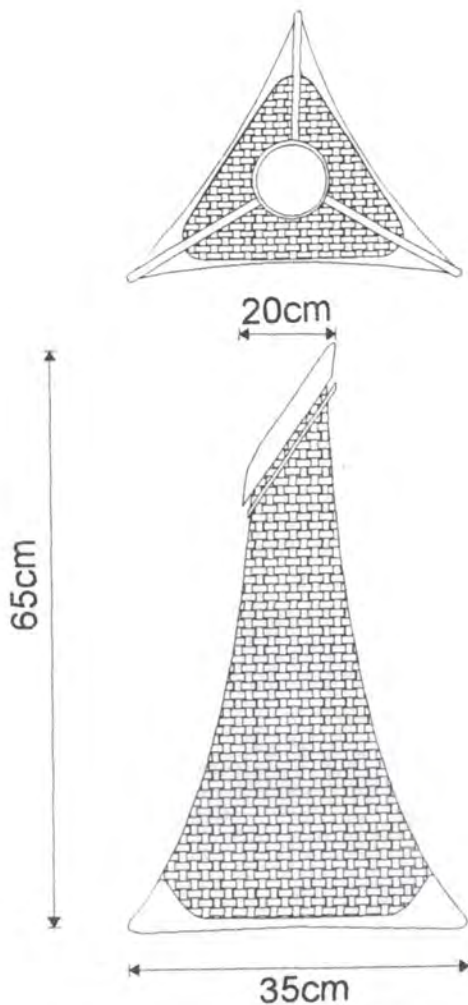

Pieza: Cestería.	Línea: Accesorio interiores	ESC. (Cm): PL.
Nombre: Cesto Faro con base Triangular.	Referencia:	
Oficio: Tejeduría y Talla en Madera.	Materia Prima: Paja tetera, chocolatillo y madera.	
Técnica: Tejido.		

Proceso de Producción: A partir de tiros de paja tetera, fibra de chocolatillo y amargo de 1,5cm se realiza el tejido según el diseño. Bases y tapas se tallan en madera, las uniones de estas se tejen en fibra de amargo

Observaciones: Para la línea de cestería se manejarán combinaciones de materiales como las fibras de chocolatillo, amargo y paja tetera en contraste con la madera.

Responsable: Oscar Javier Latorre Fecha: Marzo 2006

Referente(s)

Muestra Línea Empaque



FORMATO
Ficha de Dibujo y Planos Técnicos

CODIGO: FORASD 07

FECHA: 2004 06 04

VERSION 1

Página 1 de 2

Subgerencia de Desarrollo - Centro de Diseño para la Artesanía y las Pymes

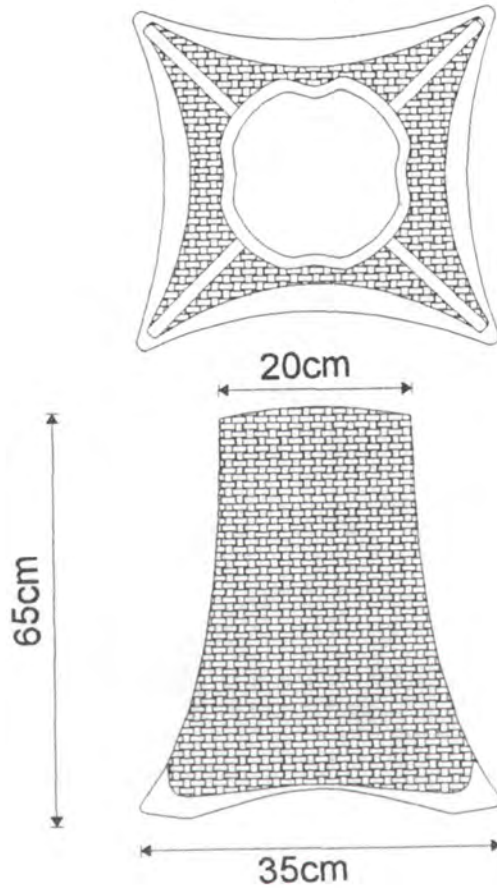

Pieza: Cestería.	Línea: Accesorio interiores	ESC. (Cm): PL.
Nombre: Cesto Faro con base Cuadrada.	Referencia:	
Oficio: Tejeduría y Talla en Madera.	Materia Prima: Paja tetera, chocolatillo y madera.	
Técnica: Tejido.		

Proceso de Producción: A partir de tiros de paja tetera, fibra de chocolatillo y amargo de 1,5cm se realiza el tejido según el diseño. Bases y tapas se tallan en madera, las uniones de estas se tejen en fibra de amargo

Observaciones: Para la línea de cestería se manejarán combinaciones de materiales como las fibras de chocolatillo, amargo y paja tetera en contraste con la madera.

Responsable: Oscar Javier Latorre

Fecha: Marzo 2006

Referente(s)

Muestra Línea Empaque



Ministerio de Comercio, Industria y Turismo
Artesanías de Colombia S.A.

FORMATO

Ficha de
Dibujo y Planos
Técnicos

CODIGO: FORASD 07

FECHA: 2004 06 04

VERSION 1

Página 1 de 2

Subgerencia de Desarrollo - Centro de Diseño para la Artesanía y las Pymes

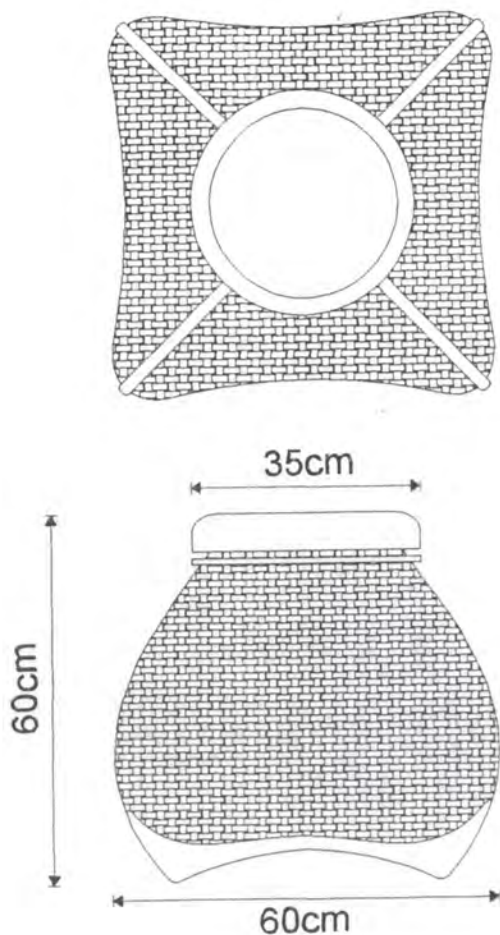

Pieza: Cestería.	Línea: Accesorio interiores	ESC. (Cm): PL.
Nombre: Cesto Bodegón.	Referencia:	
Oficio: Tejeduría y Talla en Madera.	Materia Prima: Paja tetera, chocolatillo y madera.	
Técnica: Tejido.		

Proceso de Producción: A partir de tiros de paja tetera, fibra de chocolatillo y amargo de 1,5cm se realiza el tejido según el diseño. Bases y tapas se tallan en madera, las uniones de estas se tejen en fibra de amargo

Observaciones: Para la línea de cestería se manejarán combinaciones de materiales como las fibras de chocolatillo, amargo y paja tetera en contraste con la madera.

Responsable: Oscar Javier Latorre Fecha: Marzo 2006

Referente(s) Muestra Línea Empaqué



FORMATO
Ficha de Dibujo y Planos Técnicos

CODIGO: FORASD 07

FECHA: 2004 06 04

VERSION 1

Página 1 de 2

Subgerencia de Desarrollo - Centro de Diseño para la Artesanía y las Pymes

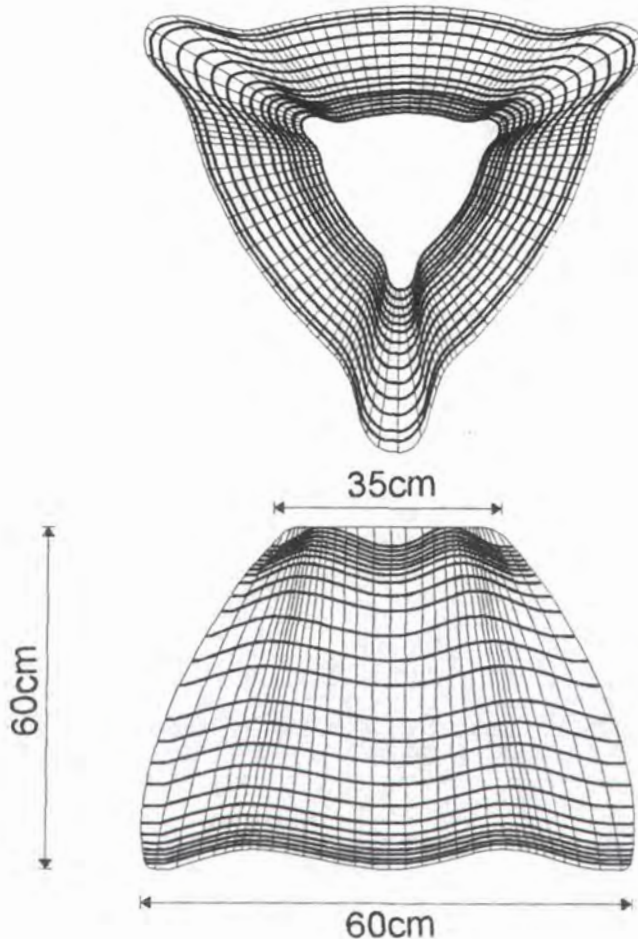

Clase: Cestería.	Línea: Accesorio interiores	ESC. (Cm): PL.
Nombre: Cesto de línea orgánica.	Referencia:	
Técnica: Tejeduría y Talla en Madera.	Materia Prima: Paja tetera, chocolatillo y madera.	
Material: Tejido.		

Proceso de Producción: A partir de tiros de paja tetera, fibra de chocolatillo y amargo de 1,5cm se realiza el tejido según el diseño. Bases y tapas se tallan en madera, las uniones de estas se tejen en fibra de amargo

Observaciones: Para la línea de cestería se manejarán combinaciones de materiales como las fibras de chocolatillo, amargo y paja tetera en contraste con la madera.

Responsable: Oscar Javier Latorre Fecha: Marzo 2006

Referente(s)

- Muestra
- Línea
- Empaque
-



Ministerio de Comercio, Industria y Turismo
Artesanías de Colombia S.A.

FORMATO

Ficha de
Dibujo y Planos
Técnicos

CODIGO: FORASD 07

FECHA: 2004 06 04

VERSION 1

Página 1 de 2

Subgerencia de Desarrollo - Centro de Diseño para la Artesanía y las Pymes

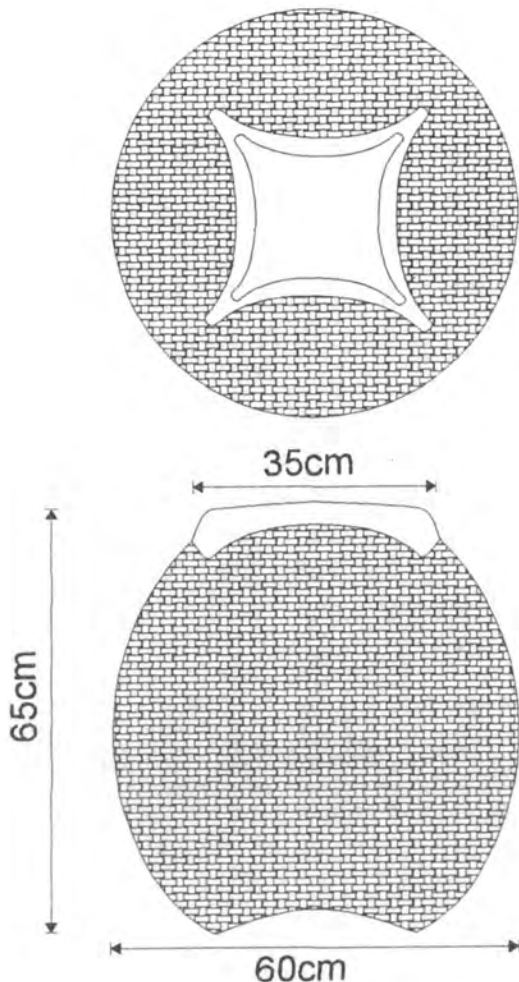

Espejamiento: Cestería.	Línea: Accesorio interiores	ESC. (Cm): PL.
Nombre: Cesto Botija.	Referencia:	
Técnica: Tejeduría y Talla en Madera.	Materia Prima: Paja tetera, chocolatillo y madera.	
Material: Tejido, talla en madera.		

Proceso de Producción:	A partir de tiros de paja tetera, fibra de chocolatillo y amargo de 1,5cm se realiza el tejido según el diseño. Bases y tapas se tallan en madera, las uniones de estas se tejen en fibra de amargo

Responsable: Oscar Javier Latorre	Fecha: Marzo 2006
-----------------------------------	-------------------

Observaciones:	Para la línea de cestería se manejarán combinaciones de materiales como las fibras de chocolatillo, amargo y paja tetera en contraste con la madera.

Referente(s)

- Muestra
- Línea
- Empaque
-



Ministerio de Comercio, Industria y Turismo
Artesanías de Colombia S.A.

FORMATO

Ficha de Dibujo y Planos Técnicos

CODIGO: FORASD 07

FECHA: 2004 06 04

VERSION 1

Página 1 de 2

Subgerencia de Desarrollo - Centro de Diseño para la Artesanía y las Pymes

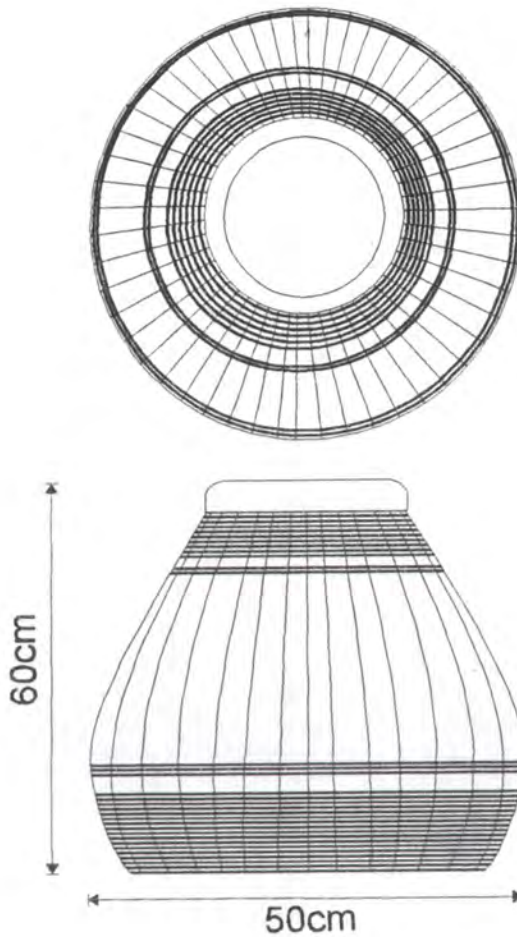

Clase: Cestería.	Línea: Accesorio interiores	ESC. (Cm): PL.
Nombre: Cesto tradicional con tejido abierto.	Referencia:	
Técnica: Tejeduría y Talla en Madera.	Materia Prima: Paja tetera, chocolatillo y madera.	
Descripción: Tejido.		

Proceso de Producción:	A partir de tiros de paja tetera, fibra de chocolatillo y amargo de 1,5cm se realiza tejido abierto y destacando, sostenido por la trama estructural según el diseño. Bases y tapas se tallan en madera, las uniones de estas se tejen en fibra de amargo

Responsable: Oscar Javier Latorre	Fecha: Marzo 2006
-----------------------------------	-------------------

Observaciones:	Para la línea de cestería se manejarán combinaciones de materiales como las fibras de chocolatillo, amargo y paja tetera en contraste con la madera.

Referente(s)

Muestra Línea Empaque



Ministerio de Comercio, Industria y Turismo
Artesanías de Colombia S.A.

FORMATO

**Ficha de
Dibujo y Planos
Técnicos**

CODIGO: FORASD 07

FECHA: 2004 06 04

VERSION 1

Página 1 de 2

Subgerencia de Desarrollo - Centro de Diseño para la Artesanía y las Pymes

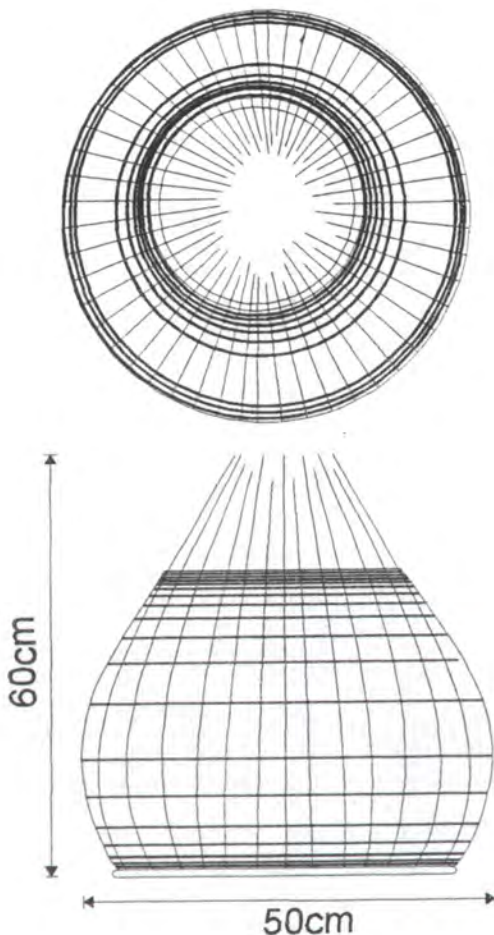

Obra: Cestería.	Línea: Accesorio interiores	ESC. (Cm): PL.
Nombre: Cesto Desfleado.	Referencia:	
Oficio: Tejeduría y Talla en Madera.	Materia Prima: Paja tetera, chocolatillo y madera.	
Técnica: Tejido.		

Proceso de Producción: A partir de tiros de paja tetera, fibra de chocolatillo y amargo de 1,5cm se realiza tejido abierto y desfleado con la misma fibra según el diseño. Bases y tapas se tallan en madera, las uniones de estas se tejen en fibra de amargo

Observaciones: Para la línea de cestería se manejarán combinaciones de materiales como las fibras de chocolatillo, amargo y paja tetera en contraste con la madera.

Responsable: Oscar Javier Latorre Fecha: Marzo 2006

Referente(s) Muestra Línea Empaque



Ministerio de Comercio, Industria y Turismo
Artesanías de Colombia S.A.

FORMATO

**Ficha de
Dibujo y Planos
Técnicos**

CODIGO: FORASD 07

FECHA: 2004 06 04

VERSION 1

Página 1 de 2

Subgerencia de Desarrollo - Centro de Diseño para la Artesanía y las Pymes

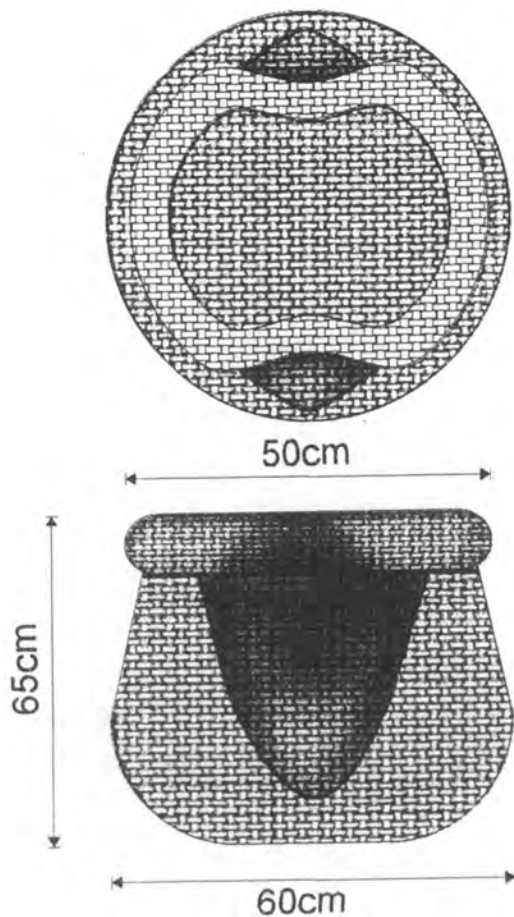

Clase: Cestería.	Línea: Accesorio interiores	ESC. (Cm): PL.
Nombre: Cesto de boca irregular.	Referencia:	
Oficio: Tejeduría y Talla en Madera.	Materia Prima: Paja tetera, chocolatillo y madera.	
Técnica: Tejido.		

Proceso de Producción: A partir de tiros de paja tetera, fibra de chocolatillo y amargo de 1,5cm se realiza el tejido según el diseño. boca con estructura para lograr la forma orgánica. Bases y tapas se tallan en madera, las uniones de estas se tejen en fibra de amargo

Observaciones: Para la línea de cestería se manejarán combinaciones de materiales como las fibras de chocolatillo, amargo y paja tetera en contraste con la madera.

Responsable: Oscar Javier Latorre

Fecha: Marzo 2006

Referente(s)

Muestra
 Línea
 Empaque

FORASD 07 Ficha de dibujo y planos.cdr



Ministerio de Comercio, Industria y Turismo
Artesanías de Colombia S.A.

FORMATO

**Ficha de
Dibujo y Planos
Técnicos**

CODIGO: FORASD 07

FECHA: 2004 06 04

VERSION 1

Página 1 de 2

Subgerencia de Desarrollo - Centro de Diseño para la Artesanía y las Pymes

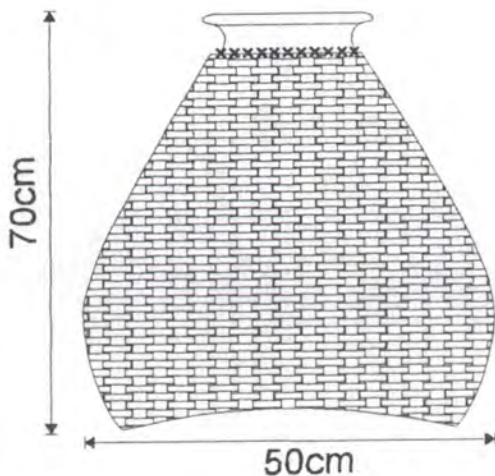
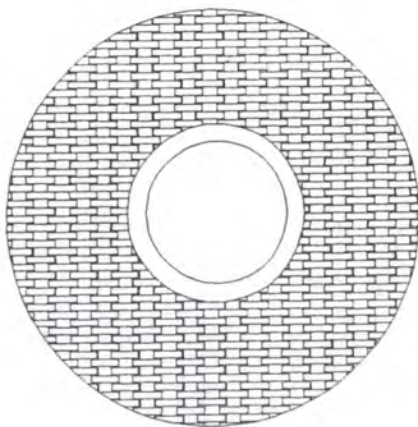

Obra: Cestería.	Línea: Accesorio interiores	ESC. (Cm): PL.
Nombre: Cesto de boca tallada.	Referencia:	
Oficio: Tejeduría y Talla en Madera.	Materia Prima: Paja tetera, chocolatillo y madera.	
Técnica: Tejido.		

Proceso de Producción: A partir de tiros de paja tetera, fibra de chocolatillo y amargo de 1,5cm se realiza el tejido según el diseño. Bases y tapas se tallan en madera, las uniones de estas se tejen en fibra de amargo

Observaciones: Para la línea de cestería se manejarán combinaciones de materiales como las fibras de chocolatillo, amargo y paja tetera en contraste con la madera.

Responsable: Oscar Javier Latorre Fecha: Marzo 2006

Referente(s)

Muestra Línea Empaque



Instituto Colombiano de Comercio, Industria y Turismo
Artesanías de Colombia S.A.

FORMATO

**Ficha de
Dibujo y Planos
Técnicos**

CODIGO: FORASD 07

FECHA: 2004 06 04

VERSION 1

Página 1 de 2

Subgerencia de Desarrollo - Centro de Diseño para la Artesanía y las Pymes

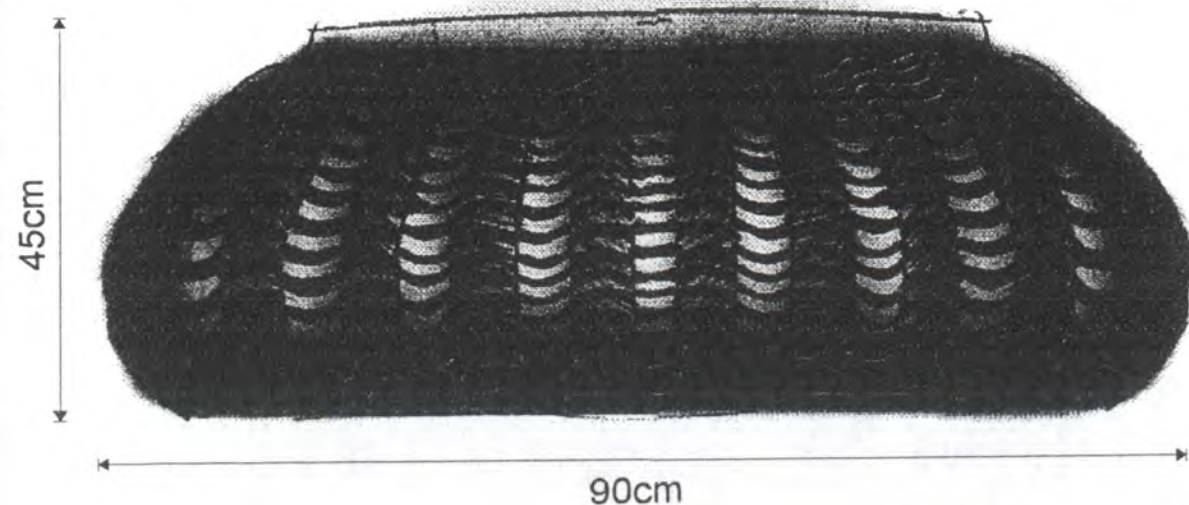

Clase: Cestería.	Línea: Accesorio interiores	ESC. (Cm):	PL.
Nombre: Cesto apoyo baja.	Referencia:		
Técnica: Tejeduría y Talla en Madera.	Materia Prima: Paja tetera, chocolatillo y madera.		
Proceso: Tejido.			

Proceso de Producción: A partir de tiros de paja tetera, fibra de chocolatillo y amargo de 1,5cm se realiza el tejido según el diseño. Bases y tapas se tallan en madera, las uniones de estas se tejen en fibra de amargo

Observaciones: Se busca un tejido en urdimbre con curvas muy sinuosas, mediante la unión de varias fibras como base logrando un gran volumen con una trama gruesa.

Responsable: Oscar Javier Latorre Fecha: Marzo 2006

Referente(s)

Muestra Línea Empaque



FORMATO
Ficha de Dibujo y Planos Técnicos

CODIGO: FORASD 07

FECHA: 2004 06 04

VERSION 1

Página 1 de 2

Subgerencia de Desarrollo - Centro de Diseño para la Artesanía y las Pymes

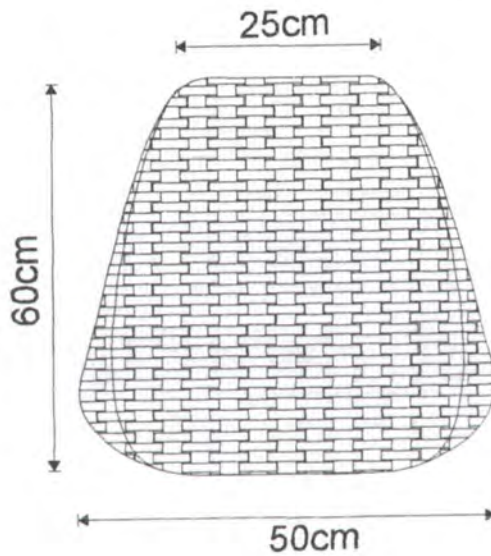
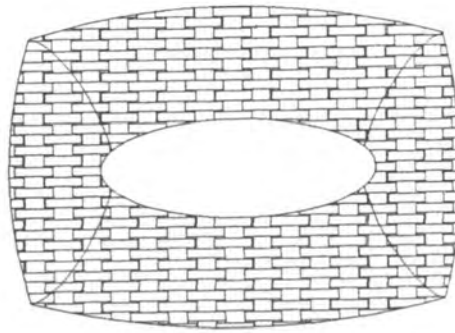

Pieza: Cesteria.	Línea: Accesorio interiores	ESC. (Cm): PL.
Nombre: Cesto Bombom.	Referencia:	
Oficio: Tejeduría y Talla en Madera.	Materia Prima: Paja tetera, chocolatillo y madera.	
Técnica: Tejido.		

Proceso de Producción: A partir de tiros de paja tetera, fibra de chocolatillo y amargo de 1,5cm se realiza el tejido según el diseño. Bases y tapas se tallan en madera, las uniones de estas se tejen en fibra de amargo

Observaciones: Para la línea de cesteria se manejarán combinaciones de materiales como las fibras de chocolatillo, amargo y paja tetera en contraste con la madera.

Responsable: Oscar Javier Latorre

Fecha: Marzo 2006

Referente(s)

Muestra Línea Empaque



Ministerio de Comercio, Industria y Turismo
Artesanías de Colombia S.A.

FORMATO

Ficha de
Dibujo y Planos
Técnicos

CODIGO: FORASD 07

FECHA: 2004 06 04

VERSION 1

Página 1 de 2

Subgerencia de Desarrollo - Centro de Diseño para la Artesanía y las Pymes

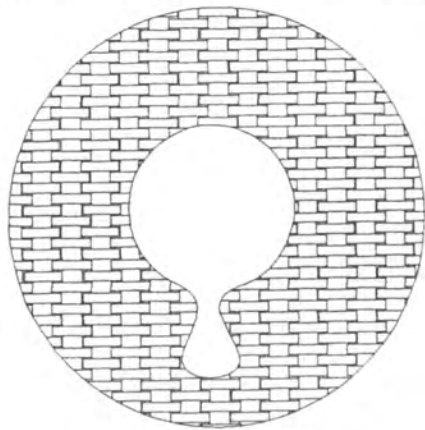

20cm

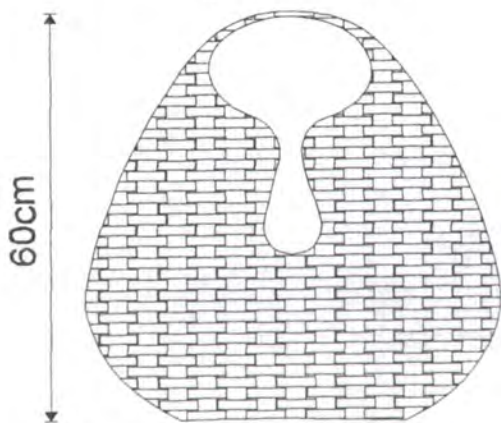

60cm

50cm

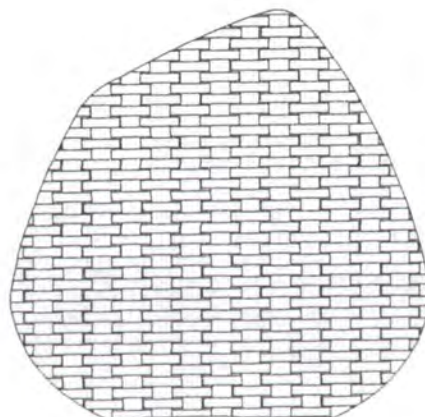

Pieza: Cestería.	Línea: Accesorio interiores	ESC. (Cm): PL.
Nombre: Cesto Gota.	Referencia:	
Oficio: Tejeduría y Talla en Madera.	Materia Prima: Paja tetera, chocolatillo y madera.	
Técnica: Tejido.		

Proceso de Producción:	A partir de tiros de paja tetera, fibra de chocolatillo y amargo de 1,5cm se realiza el tejido según el diseño. Bases y tapas se tallan en madera, las uniones de estas se tejen en fibra de amargo
Responsable:	Oscar Javier Latorre
Fecha:	Marzo 2006

Observaciones:	Para la línea de cestería se manejarán combinaciones de materiales como las fibras de chocolatillo, amargo y paja tetera en contraste con la madera.

Referente(s) Muestra Línea Empaque



Ministerio de Comercio, Industria y Turismo
Artesanías de Colombia S.A.

FORMATO

**Ficha de
Dibujo y Planos
Técnicos**

CODIGO: FORASD 07

FECHA: 2004 06 04

VERSION 1

Página 1 de 2

Subgerencia de Desarrollo - Centro de Diseño para la Artesanía y las Pymes

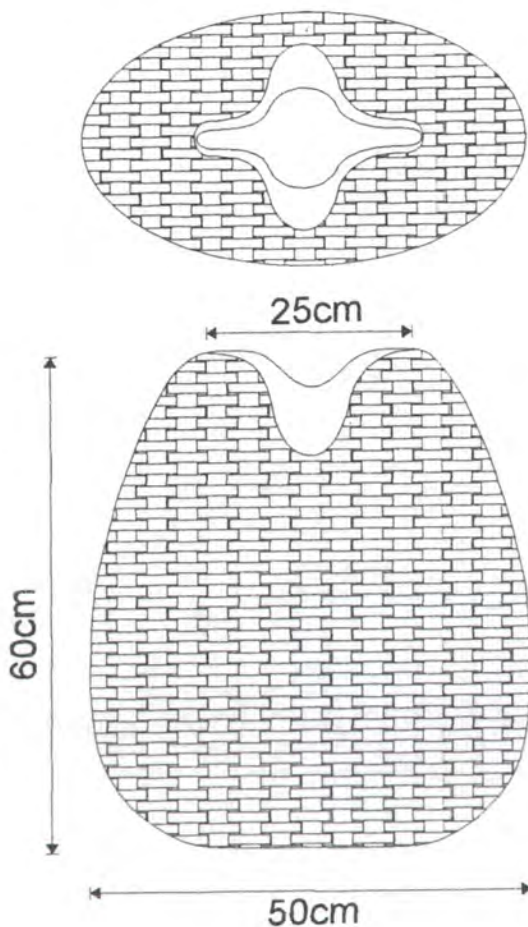

Obra: Cestería.	Línea: Accesorio interiores	ESC. (Cm): PL.
Nombre: Cesto Café.	Referencia:	
Oficio: Tejeduría y Talla en Madera.	Materia Prima: Paja tetera, chocolatillo y madera.	
Técnica: Tejido.		

Proceso de Producción: A partir de tiros de paja tetera, fibra de chocolatillo y amargo de 1,5cm se realiza el tejido según el diseño. Bases y tapas se tallan en madera, las uniones de estas se tejen en fibra de amargo

Observaciones: Para la línea de cestería se manejarán combinaciones de materiales como las fibras de chocolatillo, amargo y paja tetera en contraste con la madera.

Responsable: Oscar Javier Latorre Fecha: Marzo 2006

Referente(s) Muestra Línea Empaque



Ministerio de Comercio, Industria y Turismo
Artesanías de Colombia s.a.

FORMATO

**Ficha de
Dibujo y Planos
Técnicos**

CODIGO: FORASD 07

FECHA: 2004 06 04

VERSION 1

Página 1 de 2

Subgerencia de Desarrollo - Centro de Diseño para la Artesanía y las Pymes

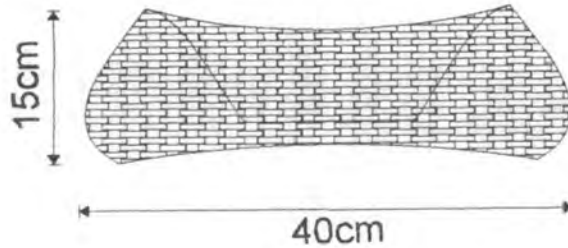
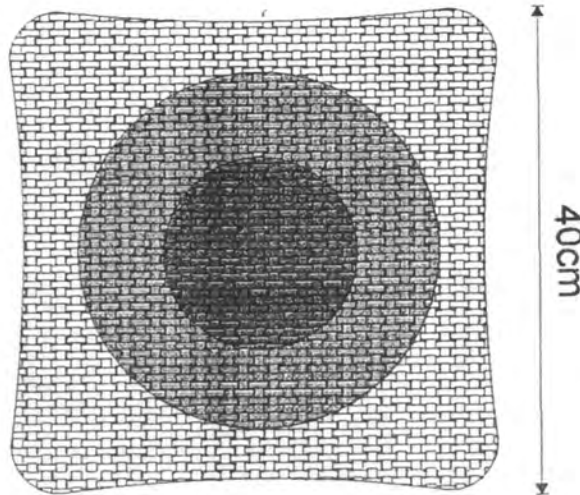

Oficio: Cestería.	Línea: Accesorio interiores	ESC. (Cm): PL.
Nombre: Cesto bajo de boca ancha.	Referencia:	
Oficio: Tejeduría y Talla en Madera.	Materia Prima: Paja tetera, chocolatillo y madera.	
Técnica: Tejido.		

Proceso de Producción: A partir de tiros de paja tetera, fibra de chocolatillo y amargo de 1,5cm se realiza el tejido según el diseño. Bases y tapas se tallan en madera, las uniones de estas se tejen en fibra de amargo

Observaciones: Para la línea de cestería se manejarán combinaciones de materiales como las fibras de chocolatillo, amargo y paja tetera en contraste con la madera.

Responsable: Oscar Javier Latorre Fecha: Marzo 2006

Referente(s)

- Muestra
- Línea
- Empaque
-



Ministerio de Comercio, Industria y Turismo
Artesanías de Colombia S.A.

FORMATO

**Ficha de
Dibujo y Planos
Técnicos**

CODIGO: FORASD 07

FECHA: 2004 06 04

VERSION 1

Página 1 de 2

Subgerencia de Desarrollo - Centro de Diseño para la Artesanía y las Pymes

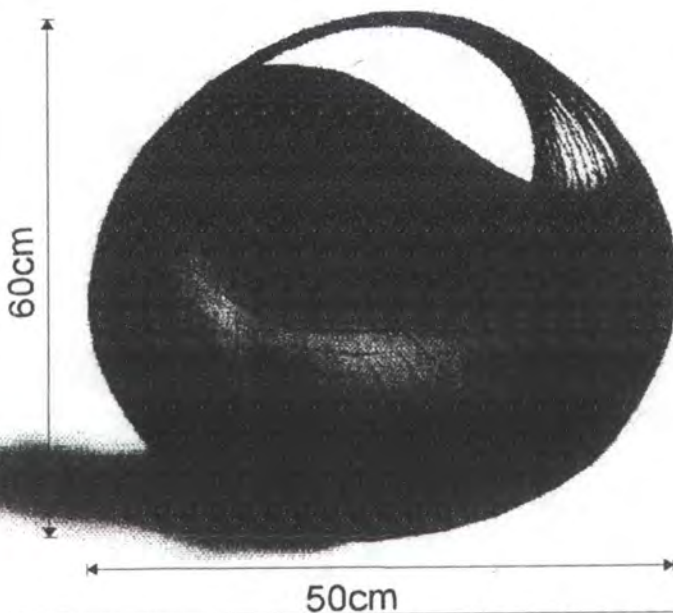

Pieza: Cestería.	Línea: Accesorio interiores	ESC. (Cm): PL.
Nombre: Cesto Baiven.	Referencia:	
Oficio: Tejeduría.	Materia Prima: Paja tetera, chocolatillo y madera.	
Técnica: Tejido.		

Proceso de Producción: A partir de tiros de paja tetera, fibra de chocolatillo y amargo de 1,5cm se realiza el tejido según el diseño. agarre con tejido ventilado, partiendo de la misma terminación de las fibras de tetera. Las uniones de estas se tejen en fibra de amargo

Observaciones: Curvas muy orgánicas combinadas con tejido ventilado.

Responsable: Oscar Javier Latorre Fecha: Marzo 2006

Referente(s) Muestra Línea Empaque



Ministerio de Comercio, Industria y Turismo
Artesanías de Colombia S.A.

FORMATO

**Ficha de
Dibujo y Planos
Técnicos**

CODIGO: FORASD 07

FECHA: 2004 06 04

VERSION 1

Página 1 de 2

Subgerencia de Desarrollo - Centro de Diseño para la Artesanía y las Pymes

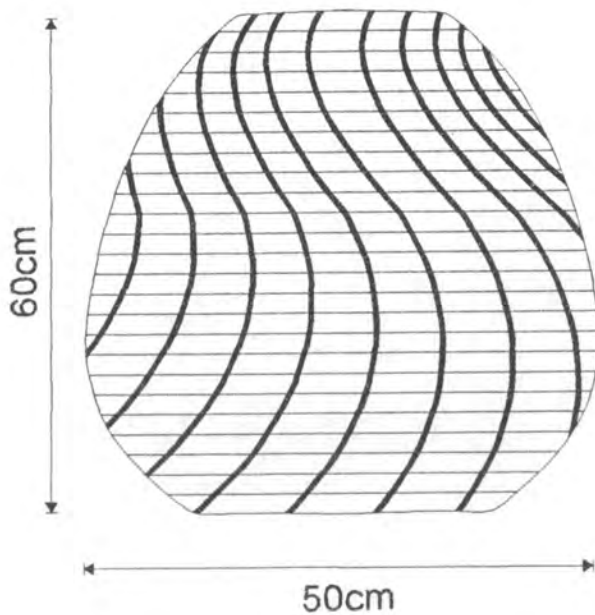

Actividad: Cestería.	Línea: Accesorio interiores	ESC. (Cm): PL.
Nombre: Cesto Onda.	Referencia:	
Taller: Tejeduría y Talla en Madera.	Materia Prima: Paja tetera, chocolatillo y madera.	
Técnica: Tejido.		

Proceso de Producción:	A partir de tiros de paja tetera, fibra de chocolatillo y amargo de 1,5cm se realiza el tejido según el diseño. Bases y tapas se tallan en madera, las uniones de estas se tejen en fibra de amargo

Responsable: Oscar Javier Latorre	Fecha: Marzo 2006
-----------------------------------	-------------------

Observaciones:	Para la línea de cestería se manejarán combinaciones de materiales como las fibras de chocolatillo, amargo y paja tetera en contraste con la madera.

Referente(s)

- Muestra
- Línea
- Empaque
-



FORMATO

Ficha de Dibujo y Planos Técnicos

CODIGO: FORASD 07

FECHA: 2004 06 04

VERSION 1

Página 1 de 2

Subgerencia de Desarrollo - Centro de Diseño para la Artesanía y las Pymes

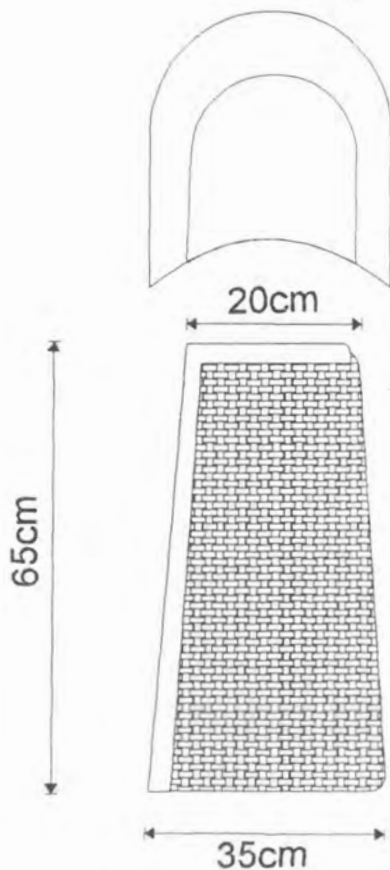

Pieza: Cestería.	Línea: Accesorio interiores	ESC. (Cm): PL.
Nombre: Cesto cóncavo en "D".	Referencia:	
Oficio: Tejeduría y Talla en Madera.	Materia Prima: Paja tetera, chocolatillo y madera.	
Técnica: Tejido.		

Proceso de Producción: A partir de tiros de paja tetera, fibra de chocolatillo y amargo de 1,5cm se realiza el tejido según el diseño. Bases y tapas se tallan en madera, las uniones de estas se tejen en fibra de amargo

Observaciones: Para la línea de cestería se manejarán combinaciones de materiales como las fibras de chocolatillo, amargo y paja tetera en contraste con la madera.

Responsable: Oscar Javier Latorre Fecha: Marzo 2006

Referente(s)

Muestra Línea Empaque