

**MINISTERIO DE DESARROLLO  
ECONOMICO**

**ARTESANIAS DE COLOMBIA S.A.  
OFICINA DE DISEÑO**



**CUADERNO DE DISEÑO DE ASESORIAS EN LOS OFICIOS DE**

Tejeduría en Macrame en Galón de Seda en Duitama, Tejeduría en Telar Vertical en Lana de Oveja, en Monguí y Tejeduría en Telar Horizontal en Topagá, Boyacá,

Anexo Fichas de diseño tejeduría en macramé

**DISEÑADORA**

**CAROL VALENCIA**

*Servicio Nacional de Aprendizaje, SENA Corporación  
para el Desarrollo de las Microempresas*

Julio del 2000

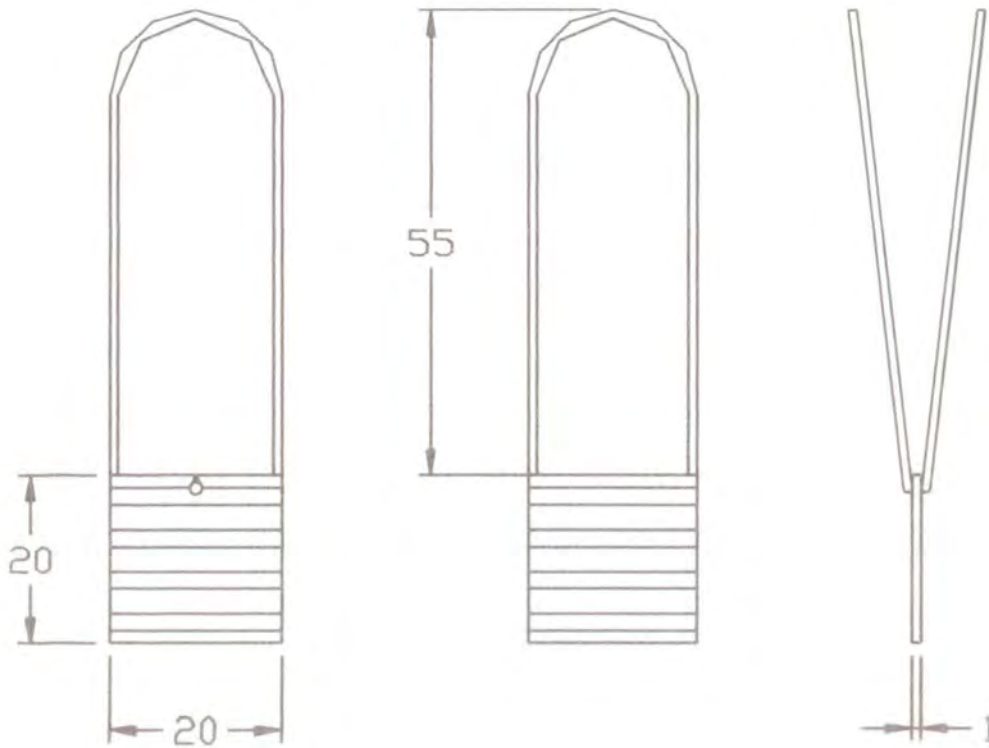

BOLSO	Referencia:	Esc.(cm): 1/10	Pl. 1/1
Nombre: IMELDA (02)	Línea: ACCESORIOS		
TEJEDURIA	Recurso Natural:		
Material: MACRAME	Materia prima: CINTA DE ACETATO		

Procedimiento de producción: 1. CORTAR 80 HEBRAS DE GALON DE 1.50 MT. (3 MT) 2. SE INICIA CON EL PESCADEO DE 8 HEBRAS, AL TERMINAR LA ESPINA SE CIERRA ALREDEDOR. 3. LUEGO SE HACE UN PESCADEO DE TRES CARRERAS DE OJOS SOLITOS SIN FORMAR FIGURA EXACTA. SE HACE OTRA ESPINA DE PESCADEO IGUAL QUE LA PRIMERA, LUEGO OTRO CARRERA DE OJOS, HASTA COMPLETAR 4 CARRERAS DE PESCADEO DE CUATRO DE OJOS. 4. POSTERIORMENTE PARA HACER EL ASIENTO, SE REALIZA MEDIA DE ESPINA DE PESCADEO, HACIENDO LA DISMINUCIÓN EN CADA LADO PARA TERMINAR EL ASIENTO. 5. EN EL ASIENTO SE REALIZA EL REMATE ACOSTUMBRADO Y SE FORRA. 6. SE HACEN DOS CORDONES QUE VAN DE LADO Y QUE SIRVEN COMO CARGADERA ES EL CORDON DE SAN FRANCISCO. LOS CORDONES SE CORTAN DE 3.70 M T. 7. EN LA PARTE SUPERIOR, PARA CERRAR EL BOLSO SE LE COLOCA UN CORDON DE 12 HEBRAS EN TOTAL CON SU RESPECTIVO OJAL.

Observaciones: CON UN TEJIDO CONSISTENTE Y BUENOS ACABADOS SE LOGRA UN PRODUCTO OPTIMO.

Elaborado por: CAROL E. VALENCIA C. Fecha: MAYO/2000



Código de región: 0415238 Referente(s)  Propuesta  Muestra  Empaque



OLSO	Línea: ACCESORIOS	Artesanos: HIMELDA RODRIGUEZ.	
s: HIMELDA (02)	Referencia:		
EJEDURIA	Largo(cm): 20 Ancho(cm): 1 Alto(cm): 20	Departamento: BOYACA	
MACRAME	Diámetro (cm):	Peso (gr): 240	Localidad: DUITAMA
s Naturales:	Color:	Vereda:	
prima: CINTA DE ACETATO	Certificado Hecho a Mano: Sí <input type="checkbox"/> No <input checked="" type="checkbox"/>	Tipo de Población: URBANA	

o Objetivo: CLASE MEDIA ALTA - ALTA	Costo:	Precio
ión/Mes: 4 POR PERSONA	Unitario: 35.000	Unitario: 48000
ie:	P. Mayor: 32.000	P. Mayor: 45.000
e: CAJAS DE CARTON	Empaque:	Empaque:

aciones: EL TEJIDO DEBE SER AJUSTADO, PARA  
 LA CONSISTENCIA NECESARIA



able: CAROL E. VALENCIA C. Fecha: MAYO/2000

ncia 1 5 1 9 2 2 Tipo de ficha: Referente(s)  Muestra  Línea  Empaque

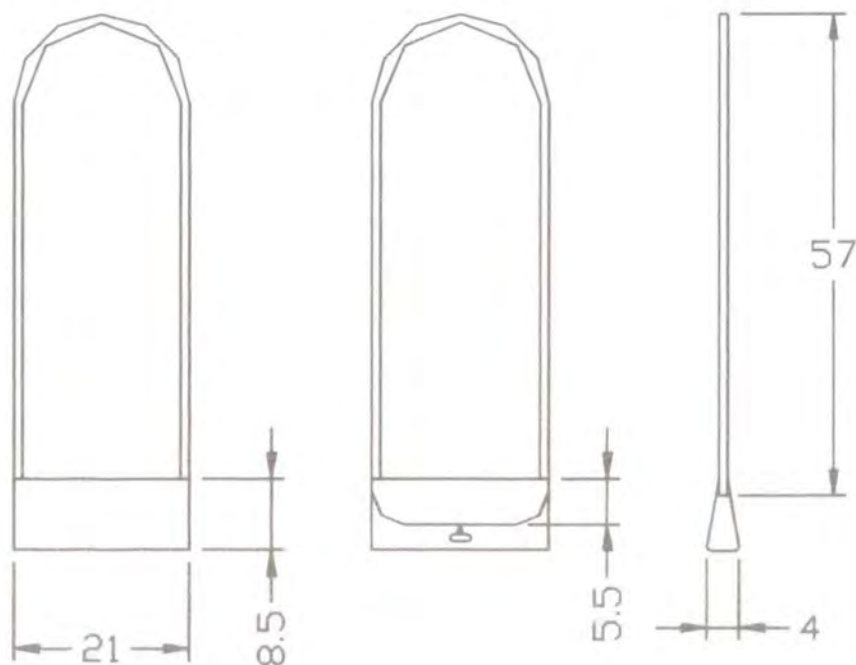

Pieza: BOLSO	Referencia:	Esc.(cm): 1/10	Pl.1/1
Nombre: LILIA (02)	Línea: ACCESORIOS		
Oficio: TEJEDURIA	Recurso Natural:		
Técnica:MACRAME	Materia prima: CINTA DE ACETATO		

**Proceso de producción:** 1. SE CORTA LAS HEBRAS DE GALÓN DE 4 MT. DE LARGO, Y SE DOBLAN POR LA MITAD, POSTERIORMENTE SE COLOCAN EN LA CADENETA, PARA UN TOTAL DE 35 HEBRAS. 2. SE COMIENZA EL TEJIDO EN ESPINA DE PESCADO DE 8 HEBRAS, HASTA LOGRAR UN TOTAL DE 17 CARRERAS; LUEGO SE COMIENZA A DISMINUIR DE LADO Y LADO UN PALITO, EL TEJIDO DE ESTA TAPA DEBE SER DE 4 CARRERAS. NO TERMINA EN PUNTA. 3. LUEGO SE LE HACEN DOSTAPAS LATERALES DE 6 HEBRAS EN ESPINA DE PESCADO DE 8 HEBRAS. SE HACEN 3 CARRERAS COMPLETAS Y EN LA CUARTA CARRERA SE EMPIEZA A DISMINUIR, EN TOTAL SON 7 CARRERAS, 3 COMPLETAS Y CUATRO DISMINUYENDO. 4. SE REMATA LAS HEBRAS TANTO DEL BOLSO COMO DE LAS TAPAS Y SE FORRAN 5. LUEGO SE LE HACE UN BOTON EN FORMA RECTANGULAR CON SU RESPECTIVO OJAL. 6. SE HACE UN CORDON DE 12 HEBRAS DE SAN FRANCISCO.

**Observaciones:** CON UN TEJIDO CONSISTENTE Y BUENOS ACABADOS SE LOGRA UN PRODUCTO OPTIMO.

Responsable: CAROL E. VALENCIA C. Fecha: MAYO/2000



Sistema de refer1 5 1 9 2 3 Código de región 0 4 1 5 2 3 8 Referente(s)  Propuesta  Muestra  Empaque



Tipos: BOLSO	Línea: ACCESORIOS	Artesanos: A. LILIA SOSA
Nombres: LILIA (02)	Referencia:	
Técnica: TEJEDURIA	Largo(cm): 21    Ancho(cm): 4    Alto(cm): 8.5	Departamento: BOYACA
Técnica: MACRAME	Diámetro (cm):	Peso (gr): 220
Recursos Naturales:	Color:	Vereda:
Materia prima: CINTA DE ACETATO	Certificado Hecho a Mano:    Sí <input type="checkbox"/> No <input checked="" type="checkbox"/>	Tipo de Población: URBANA

Mercado Objetivo: CLASE MEDIA ALTA - ALTA	Costo:	Precio
Producción/Mes: 4 POR PERSONA	Unitario: 35.000	Unitario: 48000
Empaque:	P. Mayor: 32.000	P. Mayor: 45.000
Embalaje: CAJAS DE CARTON	Empaque:	Empaque:

Observaciones: EL TEJIDO DEBE SER AJUSTADO, PARA LOGRAR LA CONSISTENCIA NECESARIA



Responsable: CAROL E. VALENCIA C.      Fecha: MAYO/2000

Tema Referencia     1 5 1 9   2 2    Tipo de ficha:    Referente(s)     Muestra     Línea     Empaque

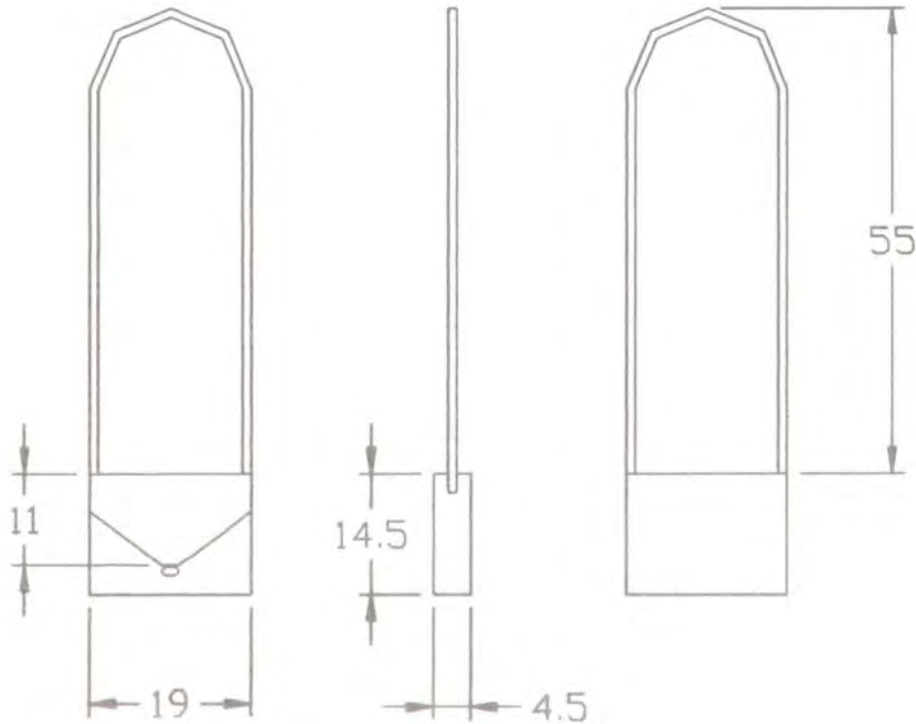

Nombre: BOLSO	Referencia:	Esc.(cm): 1/10	Pl. 1/1
Nombre: STELLA (02)	Línea: ACCESORIOS		
Tipo: TEJEDURIA	Recurso Natural:		
Técnica: MACRAME	Materia prima: CINTA DE ACETATO		

Proceso de producción: a. Se cortan 40 hebras de galón de 5 metros de largo, se doblan por la mitad y se pegan. b. Se comienza el tejido en espina de pescado de 8 hebras, y se hacen 11 espinas completas; posteriormente se comienza a disminuir de lado y lado un palito hasta completar 2 espinas de media de disminución. c. Hacer un el ajal con su respectiva botón cuadrado o rectangular. Para los laterales se cortan 10 hebras de 1.80 mts. se doblan por la mitad y se pegan. Se hacen 4 espinas y luego se rematan las hebras. e. Luego se introducen 12 hebras de 3.70 mts de largo para el botón en uno de los laterales. Después de hacer la cargadera, se meten las hebras en el otro lateral y se rematan. Posteriormente se hace el remate acostumbrado y se cosen los laterales con una hebra del mismo galón con suficiente firmeza.

Observaciones: CON UN TEJIDO CONSISTENTE Y BUENOS ACABADOS SE LOGRA UN PRODUCTO OPTIMO.

Responsable: CAROL E. VALENCIA C. Fecha: MAYO/2000



Tema: Referencia: 1 5 1 9 2 3 Código de región: 0 4 1 5 2 3 8 Referente(s)  Propuesta  Muestra  Empaque



Piezas: BOLSO	Línea: ACCESORIOS	Artesanos: STELLA CHACON
Nombres:STELLA	Referencia:	
Oficio: TEJEDURIA	Largo(cm): 19 Ancho(cm): 4.5 Alto(cm): 14.5	Departamento: BOYACA
Técnica: MACRAME	Diámetro (cm):	Peso (gr): 250
Recursos Naturales:	Color:	Vereda:
Materia prima: CINTA DE ACETATO	Certificado Hecho a Mano: Sí <input type="checkbox"/> No <input checked="" type="checkbox"/>	Tipo de Población: URBANA

Mercado Objetivo: CLASE MEDIA ALTA - ALTA	Costo:	Precio
Producción/Mes: 4 POR PERSONA	Unitario: 35.000	Unitario: 48000
Empaque:	P. Mayor: 32.000	P. Mayor: 45.000
Embalaje: CAJAS DE CARTON	Empaque:	Empaque:

Observaciones: EL TEJIDO DEBE SER AJUSTADO, PARA LOGRAR LA CONSISTENCIA NECESARIA



Responsable: CAROL E. VALENCIA C. Fecha: MAYO/2000

Sistema de referencia  1  5  1  9   2  2 Tipo de ficha: Referente(s)  Muestra  Línea  Empaque

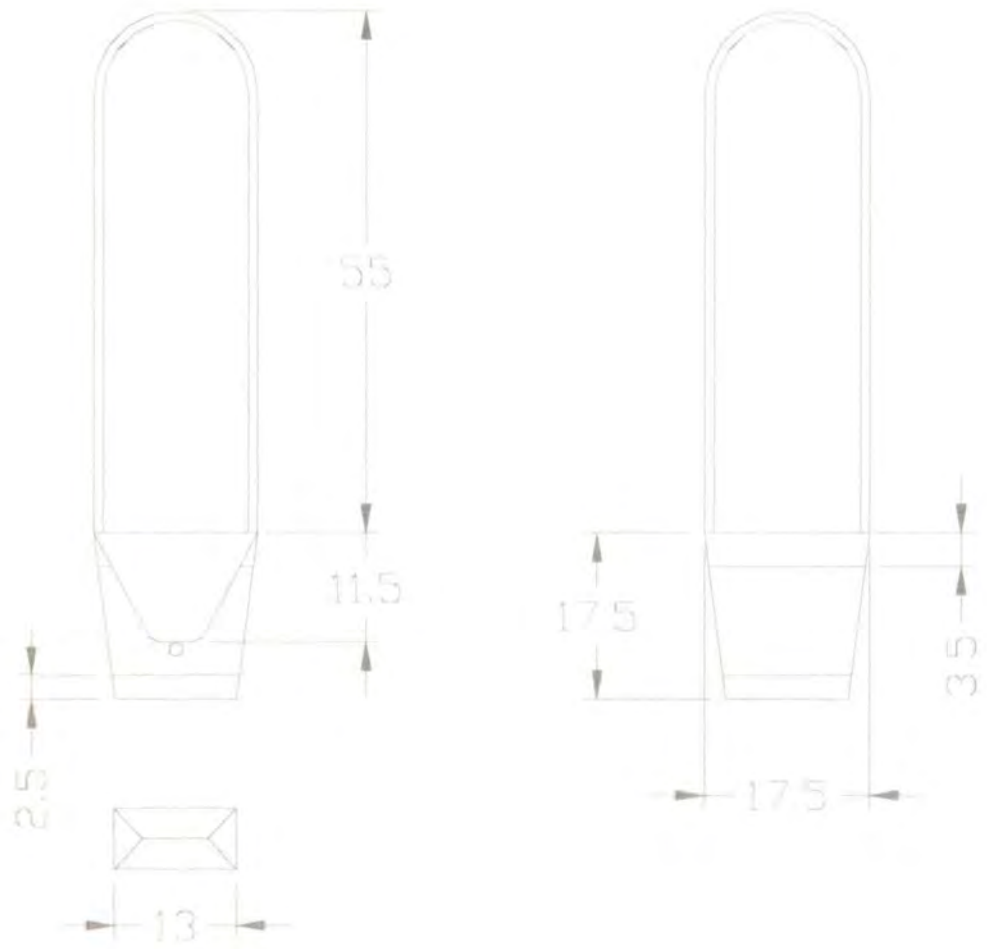

Nombre: BOLSO	Referencia:	Esc.(cm): 1/8	Pl. 1/1
Color: ROSA (02)	Línea: ACCESORIOS		
Técnica: TEJEDURIA	Recurso Natural:		
Técnica: MACRAME	Materia prima: CINTA DE ACETATO		

Proceso de producción: 1. Se cortan 34 hebras, de 2.40 Mt., dejando para la tapa 1.10 Mt. y el resto para el cuerpo del bolso. 2. Iniciar la tapa con 1/2 espina de 5 hebras y continuar con pensamientos dobles, hacer 3 carreras de 6 pensamientos dobles, después de la primera disminuir un pensamiento a cada lado; entre carrera y carrera va un pategallo encerrado en un rombo, en la punta se hace un hojal y se rematan las hebras, acondicionadas por el revés. Donde va la tapa se coloca una hebra doble, donde se pegan las hebras con un largo de 1.30 c/u. 4. el cuerpo se inicia con 1 y 1/2 espina y después se hacen pensamientos dobles de 5 hebras mas una de guía. 5. Hacia lo largo se forman 3 figuras de pensamientos con pategallo como en la tapa, en contorno deben haber 134 figuras; para terminar la hebra hacer una espina de 5 hebras, después se hace la base con una espina de 6 hebras; rematar como de costumbre por el revés, hacer el cordón de 4 cabos para cargarlo.

Observaciones: CON UN TEJIDO CONSISTENTE Y BUENOS ACABADOS SE LOGRA UN PRODUCTO OPTIMO.

Responsable: CAROL E. VALENCIA C. Fecha: MAYO/2000







Piezas: BOLSO	Línea: ACCESORIOS	Artesanos: ROSA DELIA	
Nombres: ROSA (02)	Referencia:		
Oficio: TEJEDURIA	Largo(cm): 17.5	Ancho(cm): 5	Alto(cm): 17.5
Técnica: MACRAME	Diámetro (cm):	Peso (gr): 240	Departamento: BOYACA
Recursos Naturales:	Color: Negro - Gris - Crudo	Vereda:	
Materia prima: CINTA DE ACETATO	Certificado Hecho a Mano: Sí <input type="checkbox"/> No <input checked="" type="checkbox"/>	Tipo de Población: URBANA	
Mercado Objetivo: CLASE MEDIA ALTA - ALTA	Costo:	Precio	
Producción/Mes: 4 POR PERSONA	Unitario: 35.000	Unitario: 48000	
Empaque:	P. Mayor: 32.000	P. Mayor: 45.000	
Embalaje: CAJAS DE CARTON	Empaque:	Empaque:	

Observaciones: EL TEJIDO DEBE SER AJUSTADO, PARA LOGRAR LA CONSISTENCIA NECESARIA



Responsable: CAROL E. VALENCIA C. Fecha: MAYO/2000

Sistema de referencia  1  5  1  9   2  2 Tipo de ficha: Referente(s)  Muestra  Línea  Empaque

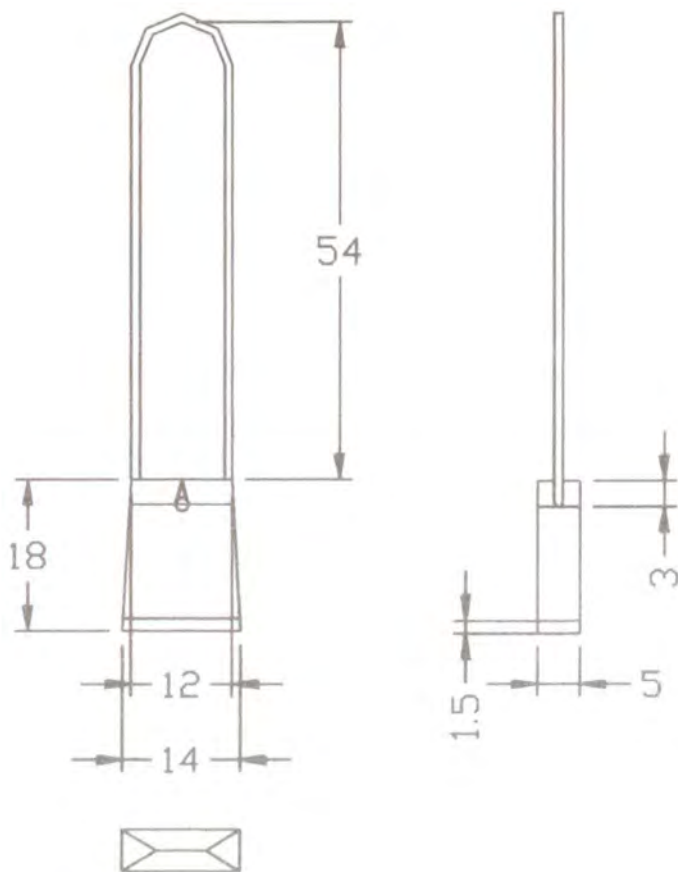

Nombre: BOLSO	Referencia:	Esc.(cm): 1/9	Pl. 1/1
Nombre: BERNARDA (02)	Línea: ACCESORIOS		
Oficio: TEJEDURIA	Recurso Natural:		
Técnica: MACRAME	Materia prima: CINTA DE ACETATO		

Proceso de producción: a. Se cortan 70 hebras de 3 mts y se doblan por la mitad.  
 b. Se comienza el tejido con una espina de pescado de 5 hebras, posteriormente se hace la muestra.  
 c. Se hacen pensamientos dobles de 5 hebras mas una hebra para la guía. c. Contando hacia lo largo se deben  
 conformar 3 figuras y en contorno 13 figuras. entre figura y figura se hace otro pensamiento. d. En el orillo  
 inferior se hace una espina completa de 5 hebras y luego se hace otra espina con disminución para hacer  
 el asiento. e. Se cierra el bolso por dentro como siempre y se hacen los remates correspondientes.  
 f. Se hace el cordón de San Francisco de 12 hebras de 3.70 mts. luego se meten las hebras y se rematan.  
 g. Posteriormente se hace el preñe: donde va el cordón se le coloca hilo caucho, de tal manera que en  
 esta parte quede plegado.

Observaciones: CON UN TEJIDO  
 CONSISTENTE Y BUENOS ACABADOS SE  
 LOGRA UN PRODUCTO OPTIMO.

Responsable: CAROL E. VALENCIA C. Fecha: MAYO/2000



Sistema de referencias: 1 5 1 9 2 3 Código de región: 0 4 1 5 2 3 8 Referente(s)  Propuesta  Muestra  Empaque



Piezas: BOLSO	Línea: ACCESORIOS	Artisanos: BERNARDA CHACON
Nombres: BERNARDA	Referencia:	
Oficio: TEJEDURIA	Largo (cm):	Ancho (cm):
Técnica: MACRAME	Alto (cm):	Departamento: BOYACA
Recursos Naturales:	Diámetro (cm):	Peso (gr): 220
Materia prima: CINTA DE ACETATO	Color:	Localidad: DUITAMA
	Certificado Hecho a Mano: Sí <input type="checkbox"/> No <input checked="" type="checkbox"/>	Vereda:
		Tipo de Población: URBANA

Mercado Objetivo: CLASE MEDIA ALTA - ALTA	Costo:	Precio
Producción/Mes: 4 POR PERSONA	Unitario: 35.000	Unitario: 48000
Empaque:	P. Mayor: 32.000	P. Mayor: 45.000
Embalaje: CAJAS DE CARTON	Empaque:	Empaque:

Observaciones: EL TEJIDO DEBE SER SUFICIENTEMENTE AJUSTADO, PARA LOGRAR LA CONSISTENCIA NECESARIA



Responsable: CAROL E. VALENCIA C. Fecha: MAYO/2000

Sistema de referencia: 1 5 1 9 2 2 Tipo de ficha: Referente(s)  Muestra  Línea  Empaque

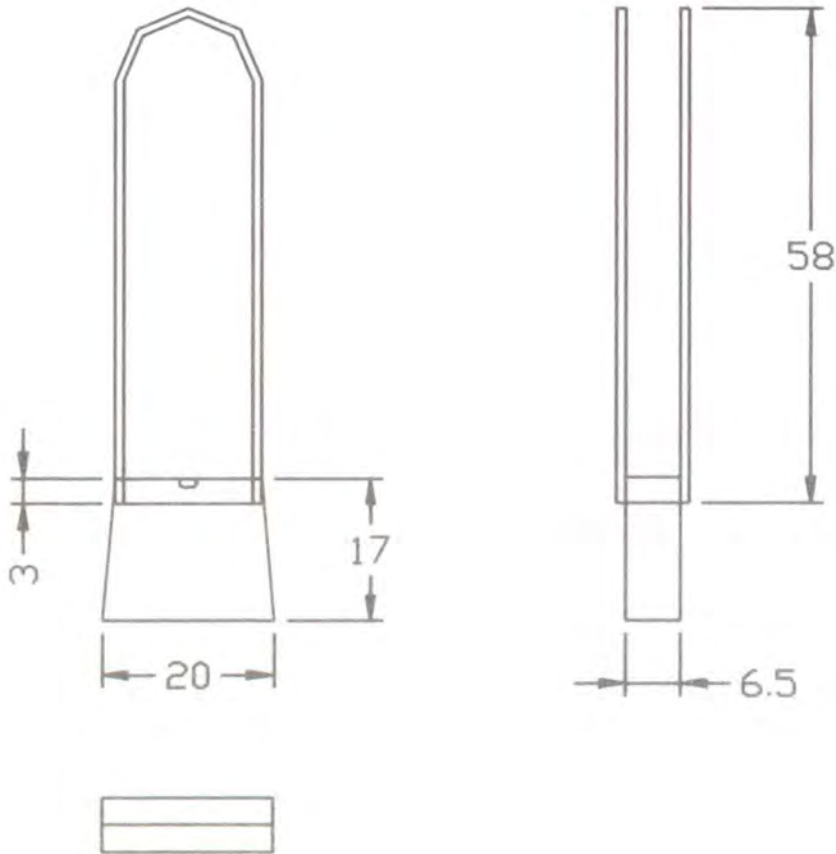

Nombre: BOLSO	Referencia:	Esc.(cm): 1/9	Pl. 1/1
Nombre: PILAR (02)	Línea: ACCESORIOS		
Técnica: TEJEDURIA	Recurso Natural:		
Técnica: MACRAME	Materia prima: CINTA DE ACETATO		

Proceso de producción: 1. Cortar 80 hebras de galón de 1.50 Mt. (3 Mts)  
 Se inicia con una espina de pescado de 5 hebras, al terminar se hace  
 do. 3. Se continúa con la muestra uvas sencillas de 4 hebras mas la guía;  
 te cada figura se hace pategallo, hacia lo largo se deben conformar 4 fi-  
 ra, en contorno 1 ó 4. Al terminar se hace la base con una espina de pes-  
 do de 5 hebras a cada lado, esta no lleva disminución como las otras  
 ses. se remata como de costumbre. se hace el cordón de 12 hebras  
 ra la cargadera y uno de 4 con botón en la punta para cerrar el bolso 5. Hacer un  
 ense a cada lado de la cargador, dándole la forma al lateral con el cordón

Observaciones: CON UN TEJIDO  
 CONSISTENTE Y BUENOS ACABADOS SE  
 LOGRA UN PRODUCTO OPTIMO.

Responsable: CAROL E. VALENCIA C. Fecha: MAYO/2000



tema refer 1 5 1 9 2 3 Código de región 0 4 1 5 2 3 8 Referente(s)  Propuesta  Muestra  Empaque



Piezas: BOLSO	Línea: ACCESORIOS	Artesanos: PILAR BECERRA	
Nombres: PILAR )	Referencia:		
Oficio: TEJEDURIA	Largo (cm): 12	Ancho (cm): 5	Alto (cm): 18
Técnica: MACRAME	Diámetro (cm):	Peso (gr): 220	Departamento: BOYACA
Recursos Naturales:	Color:	Vereda:	
Materia prima: CINTA DE ACETATO	Certificado Hecho a Mano:	Si <input type="checkbox"/> No <input checked="" type="checkbox"/>	Tipo de Población: URBANA
Mercado Objetivo: CLASE MEDIA ALTA - ALTA	Costo:	Precio	
Producción/Mes: 4 POR PERSONA	Unitario: 35.000	Unitario: 48000	
Empaque:	P. Mayor: 32.000	P. Mayor: 45.000	
Embalaje: CAJAS DE CARTON	Empaque:	Empaque:	

Observaciones: EL TEJIDO DEBE SER AJUSTADO, PARA LOGRAR LA CONSISTENCIA NECESARIA



Responsable: CAROL E. VALENCIA C. Fecha: MAYO/2000

Sistema de referencia: 1 5 1 9 2 2 Tipo de ficha: Referente(s)  Muestra  Línea  Empaque