

No.	Pieza	Material	Cant. o %
Tabla de Componentes			

Nombre de la Pieza: **coleccion shakiras** Referencia: **ESC. X:X** Hoja No. **N/p**
 Oficina: **joyería** Técnica: **armado** Materia Prima: **plata ley 950**

Especificaciones Técnicas:

Color: **plata** Capacidad de Producción / mes: Dimensiones Generales (mm)
 Peso (gr.): **7.4** Precio Unitario: **5** Precio por mayor: **5** Largo: Ancho: Alto: Diámetro:
 Artesano: Teléfono: **6102291**
 Grupo o Taller: **diseño arte y joyas** Departamento: **CUNDINAMARCA** Ciudad: **BOGOTÁ**
 Certificado Hecho a Mano: Si No X Localidad: Vreda Resguardo :

Observaciones:

Responsable: Dibujante: **cristian camilo sandoval**
 Aprobado por: Fecha: dd/mm/aaaa Referente(s) Línea Muestra



No.	Pieza	Material	Cant. o %
Tabla de Componentes			

Nombre de la Pieza: **coleccion piedras y perlas** Referencia: **ESC. X:X** Hoja No. **N/p**
 Oficina: **joyería** Técnica: **armado** Materia Prima: **plata ley 950**

Especificaciones Técnicas: **casquillas doradas y perla cultivada**

Color: **plata** Capacidad de Producción / mes: Dimensiones Generales (mm)
 Peso (gr.): **10.3** Precio Unitario: **5** Precio por mayor: **5** Largo: Ancho: Alto: Diámetro:
 Artesano: Teléfono: **6102291**
 Grupo o Taller: **diseño arte y joyas** Departamento: **CUNDINAMARCA** Ciudad: **BOGOTÁ**
 Certificado Hecho a Mano: Si No Localidad: Vereda: Resguardo:

Observaciones:

Responsable: Dibujante: **cristian camilo sandoval**
 Aprobado por: Fecha: dd/mm/aaaa Referente(s) Línea Muestra

26 mm



15 mm

No.	Pieza	Material	Cant. o %
Tabla de Componentes			

Nombre de la Pieza: **coleccion shakiras** Referencia: **ESC. X:X** Hoja No. **N/p**

Oficina: **joyería** Técnica: **armado**

Materia Prima: **plata ley 950**

Especificaciones Técnicas: **casquillas doradas**

Color: **plata** Capacidad de Producción / mes: Dimensiones Generales (mm)

Peso (gr.): **3.7** Precio Unitario: **5** Precio por mayor: **5** Largo: Ancho: Alto: Diámetro:

Artesano: Teléfono: **6102291**

Grupo o Taller: **diseño arte y joyas** Departamento: **CUNDINAMARCA** Ciudad: **BOGOTÁ**

Certificado Hecho a Mano Si No Localidad Vreda Resguardo :

Observaciones:

Responsable: Dibujante: **cristian camilo sandoval**

Aprobado por: Fecha: dd/mm/aaaa Referente(s) Linea Muestra



No.	Pieza	Material	Cant. o %
Tabla de Componentes			

Nombre de la Pieza: **coleccion piedras y perlas** Referencia: **ESC. X:X** Hoja No. **N/p**
 Oficina: **joyería** Técnica: **armado** Materia Prima: **plata ley 950**

Especificaciones Técnicas: **casquillas doradas y perla cultivada**

Color: **plata** Capacidad de Producción / mes: Dimensiones Generales (mm)
 Peso (gr.): **7.2** Precio Unitario: **5** Precio por mayor: **5** Largo: Ancho: Alto: Diámetro:
 Artesano: Teléfono: **6102291**
 Grupo o Taller: **diseño arte y joyas** Departamento: **CUNDINAMARCA** Ciudad: **BOGOTÁ**
 Certificado Hecho a Mano: Si No X Localidad: Vereda: Resguardo:

Observaciones:

Responsable: Dibujante: **cristian camilo sandoval**
 Aprobado por: Fecha: dd/mm/aaaa Referente(s) Línea Muestra

9,70 mm
 11,31 mm



5,66 mm

13,17 mm
 15,31 mm
 18,57 mm
 24,58 mm

No.	Pieza	Material	Cant. o %
Tabla de Componentes			

Nombre de la Pieza: **coleccion piedras y perlas** Referencia: **ESC. X-X** Hoja No. **N/p**

Oficina: **joyería** Técnica: **armado** Materia Prima: **plata ley 950**

Especificaciones Técnicas: **modulos dorados y piedra onix con coral de 5 mm, largo total del collar 45 cm**

Color: **plata** Capacidad de Producción / mes:

Peso (gr.): **21.8** Precio Unitario: **S** Precio por mayor: **S** Largo: Ancho: Alto: Diámetro:

Artesano: Teléfono: **6102291**

Grupo o Taller: **diseño arte y joyas** Departamento: **CUNDINAMARCA** Ciudad: **BOGOTÁ**

Certificado Hecho a Mano Si No X Localidad Vreda Resguardo :

Observaciones:

Responsable: Dibujante: **cristian camilo sandoval**

Aprobado por: Fecha: dd/mm/aaaa Referente(s) Linea Muestra

4 centímetros

3 centímetros

45 centímetros



No.	Pieza	Material	Cant. o %
Tabla de Componentes			

Nombre de la Pieza: **coleccion tejido** Referencia: **ESC. X:X** Hoja No. **N/p**
 Oficina: **joyería** Técnica: **armado** Materia Prima: **plata ley 950**
 Especificaciones Técnicas: **tejido con hilo calibre 0.30 mm**

Color: **plata** Capacidad de Producción / mes: Dimensiones Generales (mm)
 Peso (gr.): **44.5** Precio Unitario: **S** Precio por mayor: **S** Largo: Ancho: Alto: Diámetro:
 Artesano: Teléfono: **6102291**
 Grupo o Taller: **diseño arte y joyas** Departamento: **CUNDINAMARCA** Ciudad: **BOGOTÁ**
 Certificado Hecho a Mano Si No Localidad Vreda Resguardo

Observaciones:

Responsable: Dibujante: **cristian camilo sandoval**
 Aprobado por: Fecha: dd/mm/aaaa Referente(s) Línea Muestra

6 milímetros

78 centímetros



2 centímetros

15 milímetros

10 milímetros

No.	Pieza	Material	Cant. o %
Tabla de Componentes			

Nombre de la Pieza: colección shakiras Referencia: ESC. X.X Hoja No. N/p
 Oficio: joyería Técnica: armado Materia Prima: plata ley 950

Especificaciones Técnicas: casquillas en plata con apliques de dorado

Color: plata Capacidad de Producción / mes: Dimensiones Generales (mm)
 Peso (gr.): 35.6 Precio Unitario: \$ Precio por mayor: \$ Largo: Ancho: Alto: Diámetro:
 Artesano: Teléfono: 6102291
 Grupo o Taller: diseño arte y joyas Departamento: CUNDINAMARCA Ciudad: BOGOTÁ
 Certificado Hecho a Mano Si No Localidad Vereda Resguardo

Observaciones:

Responsable: Dibujante: cristian camilo sandoval
 Aprobado por: Fecha: dd/mm/aaaa Referente(s) Línea Muestra

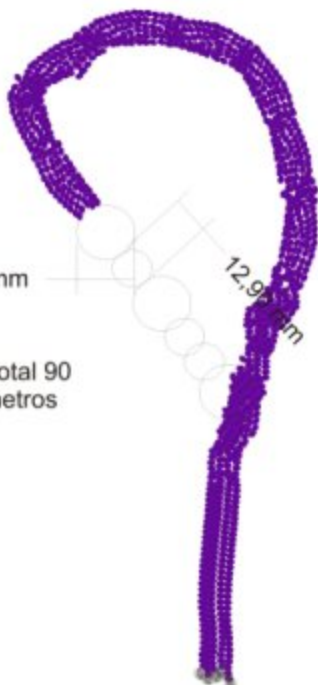

19,51 mm

12,95 mm

largo total 90
 centímetros

No.	Pieza	Material	Cant. o %
Tabla de Componentes			

Nombre de la Pieza: colección shakiras	Referencia: ESC. X:X	Hoja No. N/p
Oficina: joyería	Técnica: armado	Materia Prima: plata ley 950
Especificaciones Técnicas: argollas calibre 1.50 mm		

Color: plata	Capacidad de Producción / mes:		Dimensiones Generales (mm)			
Peso (gr.): 19.5	Precio Unitario: \$	Precio por mayor: \$	Largo:	Ancho:	Alto:	Díámetro:
Artisano:	Teléfono: 6102291		Departamento: CUNDINAMARCA Ciudad: BOGOTÁ			
Grupo o Taller: diseño arte y joyas	Localidad: <input type="checkbox"/> Vereda <input type="checkbox"/> Resguardo <input type="checkbox"/>					
Certificado Hecho a Mano <input type="checkbox"/> Si <input checked="" type="checkbox"/> No X						

Observaciones:						
Responsable:	Dibujante: cristian camilo sandoval					
Aprobado por:	Fecha: dd/mm/aaaa	Referente(s) <input type="checkbox"/>	Línea <input type="checkbox"/>	Muestra <input type="checkbox"/>		

1 centímetros

20 centímetros



No.	Pieza	Material	Cant. o %
Tabla de Componentes			

Nombre de la Pieza: **coleccion tejido** Referencia: **ESC. X:X** Hoja No. **N/p**
 Oficina: **joyería** Técnica: **armado** Materia Prima: **plata ley 950**
 Especificaciones Técnicas: **tejido con hilo calibre 0.30 mm**

Color: **plata** Capacidad de Producción / mes: Dimensiones Generales (mm)
 Peso (gr.): **15.4** Precio Unitario: **\$** Precio por mayor: **\$** Largo: Ancho: Alto: Diámetro:
 Artesano: Teléfono: **6102291**
 Grupo o Taller: **diseño arte y joyas** Departamento: **CUNDINAMARCA** Ciudad: **BOGOTÁ**
 Certificado Hecho a Mano Si No X Localidad Vreda Resguardo :

Observaciones:

Responsable: Dibujante: **cristian camilo sandoval**
 Aprobado por: Fecha: dd/mm/aaaa Referente(s) Línea Muestra



10,99 mm

10,35 mm

15,84 mm

19,72 mm

No.	Pieza	Material	Cant. o %
Tabla de Componentes			

Nombre de la Pieza: **coleccion piedras y perlas** Referencia: **ESC. X:X** Hoja No. **N/p**
 Oficio: **joyería** Técnica: **armado** Materia Prima: **plata ley 950**

Especificaciones Técnicas: **modulos dorados y piedras**

Color: **plata** Capacidad de Producción / mes: Dimensiones Generales (mm)
 Peso (gr.): **15.5** Precio Unitario: **S** Precio por mayor: **S** Largo: Ancho: Alto: Diámetro:
 Artesano: Teléfono: **6102291**
 Grupo o Taller: **diseño arte y joyas** Departamento: **CUNDINAMARCA** Ciudad: **BOGOTÁ**
 Certificado Hecho a Mano Si No X Localidad Vreda Resguardo :

Observaciones:

Responsable: Dibujante: **cristian camilo sandoval**
 Aprobado por: Fecha: dd/mm/aaaa Referente(s) Línea Muestra

1,75 centímetros

2 centímetros

1 centímetros

1,02 centímetros

20 centímetros

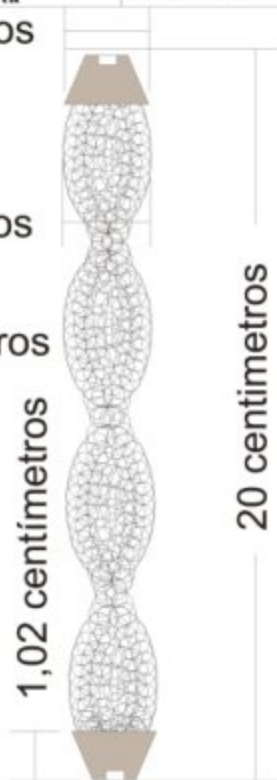

No.	Pieza	Material	Cant. o %
Tabla de Componentes			

Nombre de la Pieza: **coleccion tejido** Referencia: **ESC. X:X** Hoja No. **N/p**
 Oficina: **joyería** Técnica: **armado** Materia Prima: **plata ley 950**
 Especificaciones Técnicas: **tejido con hilo calibre 0.30 mm**

Color: **plata** Capacidad de Producción / mes: Dimensiones Generales (mm)
 Peso (gr.): **19.8** Precio Unitario: **S** Precio por mayor: **S** Largo: Ancho: Alto: Diámetro:
 Artesano: Teléfono: **6102291**
 Grupo o Taller: **diseño arte y joyas** Departamento: **CUNDINAMARCA** Ciudad: **BOGOTÁ**
 Certificado Hecho a Mano Si No X Localidad Vereda Resguardo :

Observaciones:

Responsable: Dibujante: **cristian camilo sandoval**
 Aprobado por: Fecha: dd/mm/aaaa Referente(s) Línea Muestra



No.	Pieza	Material	Cant. o %
Tabla de Componentes			

Nombre de la Pieza: **coleccion shakiras** Referencia: **ESC. X:X** Hoja No. **N/p**
 Oficina: **joyería** Técnica: **armado** Materia Prima: **plata ley 950**

Especificaciones Técnicas:

Color: **plata** Capacidad de Producción / mes: Dimensiones Generales (mm)
 Peso (gr.): **4** Precio Unitario: **5** Precio por mayor: **5** Largo: Ancho: Alto: Diámetro:
 Artesano: Teléfono: **6102291**
 Grupo o Taller: **diseño arte y joyas** Departamento: **CUNDINAMARCA** Ciudad: **BOGOTÁ**
 Certificado Hecho a Mano Si No X Localidad Vreda Resguardo :

Observaciones:

Responsable: Dibujante: **cristian camilo sandoval**
 Aprobado por: Fecha: dd/mm/aaaa Referente(s) Línea Muestra

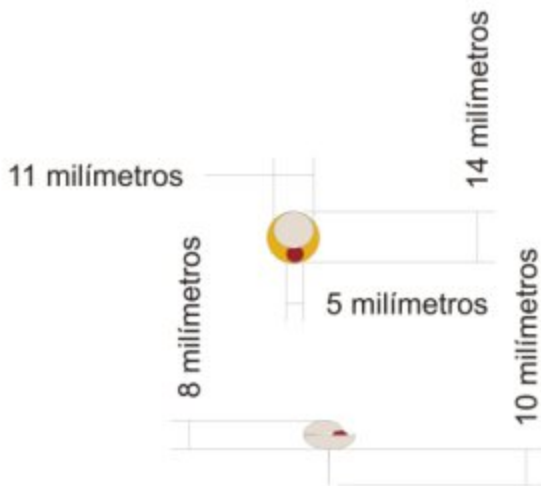

No.	Pieza	Material	Cant. o %
Tabla de Componentes			

Nombre de la Pieza: **coleccion piedras** Referencia: **ESC. X:X** Hoja No. **N/p**
 Oficina: **joyería** Técnica: **armado** Materia Prima: **plata ley 950**

Especificaciones Técnicas: **casquillas doradas y piedras cornalina**

Color: **plata** Capacidad de Producción / mes: Dimensiones Generales (mm)
 Peso (gr.): **5.5** Precio Unitario: **5** Precio por mayor: **5** Largo: Ancho: Alto: Diámetro:
 Artesano: Teléfono: **6102291**
 Grupo o Taller: **diseño arte y joyas** Departamento: **CUNDINAMARCA** Ciudad: **BOGOTÁ**
 Certificado Hecho a Mano Si No X Localidad Vereda Resguardo :

Observaciones:

Responsable: Dibujante: **cristian camilo sandoval**
 Aprobado por: Fecha: dd/mm/aaaa Referente(s) Línea Muestra

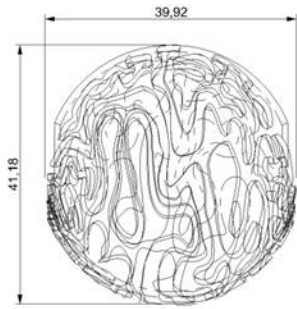

S P
F L

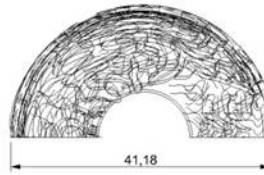
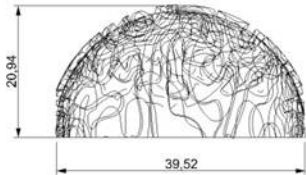

4	Argollas	Plata 950	2
3	Cordon	Cola de rata	62cm
2	Tejido croche	Hilo	62cm
1	Dije	Plata 950	
No	Pieza	Material	Cant. 0%
Tabla de Componentes			

Nombre de la pieza: **Cerebro Redondo** Referencia: **Dij 001** ESC: **1:1** Hoja No: **1**

Oficio: **Joyereros, Diseñador Industrial**
 Técnica: **Modelado 3D Prototipado CNC** Materia Prima: **Cera, Plata 1000, Cobre, Tejido, Cordon**

Especificaciones Técnicas: **Modelacion en 3D con el programa Rhino4 y Rhinogold2, posterior prototipado rapido en maquina Roland MDX40 y finalmente acabados manuales**

Color: Gris Plata	Capacidad de Producción / mes: 50 unidades	Dimensiones Generales (mm)				
Peso (gr): 38	Precio Unitario: \$ 255.000	Precio por mayor: \$ 229.500	Largo	Ancho	Alto	Diametro
Artesano: Grupo Vitrea	Telefono: 2556013		44.1	17.07	23.2	
Grupo o Taller: Vitrea S.A.S	Departamento: Cundinamarca	Cuidad: Bogota				
Certificado Hecho a mano <input checked="" type="checkbox"/> si <input type="checkbox"/> no	Localidad <input checked="" type="checkbox"/> Vereda <input type="checkbox"/> Resguardo <input type="checkbox"/> Chapinero					

Observaciones:

Responsable: **Diego Andrade** Dibujante: **Lina Rivera Diseñadora Industrial**

Aprobado por: **Nuria Carulla, Valeria Jaramillo** Fecha: **Julio .06.2010** Referentes Línea Muestra

Terminada
En Proceso

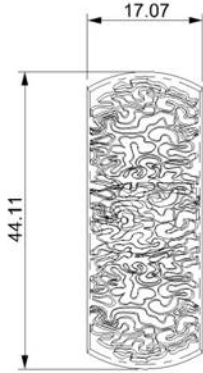

S P
 F L

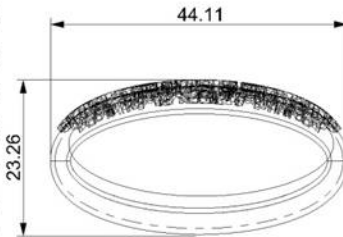
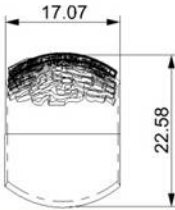

	4 Argollas	Plata 950	2
	3 Cordón	Cola de rata	62cm
	2 Tejido croche	Hilo	62cm
	1 Dije	Plata 950	
No	Pieza	Material	Cant. 0%
Tabla de Componentes			

Nombre de la pieza: Cerebro Rectangular Referencia: Dij 002 ESC: 1:1 Hoja No: 2

Oficio: Joyeros, Diseñador Industrial Técnica: Modelado 3D Prototipado CNC Materia Prima: Cera, Plata 1000, Cobre, Tejido, Cordón

Especificaciones Técnicas: Modelación en 3D con el programa Rhinoc4 y Rhinogold2, posterior prototipado rapido en maquina Roland MDX40 y finalmente acabados manuales

Color: Plata	Capacidad de Producción / mes:	Dimensiones Generales (mm)				
Peso (gr): 28.5	Precio Unitario: \$236.200	Precio por mayor: \$212.580	Largo	Ancho	Alto	Diametro
Artesano: Grupo Vítreo		Telefono: 2556013	44.1	39.9	20.94	39.9

Grupo o Taller: Vítreo S.A.S Departamento: Cundinamarca Ciudad: Bogotá
 Certificado Hecho a mano sí no Localidad Vereda Resguardo : Chapinero

Observaciones:

Responsable: Diego Andrade Dibujante: Lina Rivera Diseñadora Industrial

Aprobado por: Nuria Carulla, Valeria Jaramillo Fecha: Julio .06.2010 Referentes Linea Muestra

Terminada En Proceso



FORMATO
Ficha de Producto y
Planos Técnicos
Carta

CODIGO: FORFAT24

V.1

FECHA: 2010 20 06

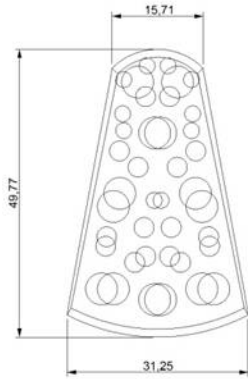

S P
F L

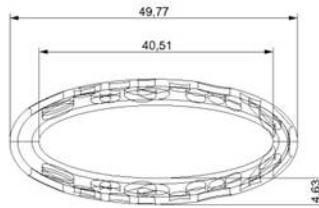

	4 Argollas	Plata 950	2
	3 Cordón	Cola de rata	62cm
	2 Tejido croch	Hilo	62cm
	1 Dije	Plata 950	
No	Pieza	Material	Cant. 0%
Tabla de Componentes			

Nombre de la pieza: Gota calada Referencia: Dij 003 ESC: 1:1 Hoja No: 3

Oficio: Joyeros, Diseñador Industrial
 Técnica: Modelado 3D Prototipado CNC Materia Prima: Cera, Plata 1000, Cobre, Tejido, Cordón

Especificaciones Técnicas: Modelación en 3D con el programa Rhino4 y Rhinogold2, posterior prototipado rápido en máquina Roland MDX40 y finalmente acabados manuales

Color: Plata	Capacidad de Producción / mes:	Dimensiones Generales (mm)				
Peso (gr): 39	Precio Unitario: \$ 247.000	Precio por mayor: \$ 222.300	Largo	Ancho	Alto	Díametro
Artesano: Grupo Vitrea		Telefono: 2556013	49.77	31.25	21.56	

Grupo o Taller: Vitrea S.A.S Departamento: Cundinamarca Ciudad: Bogotá
 Certificado Hecho a mano sí no Localidad Vereda Resguardo :Chapinero

Observaciones:

Responsable: Diego Andrade Dibujante: Lina Rivera Diseñadora Industrial
 Aprobado por: Nuria Carulla, Valeria Jaramillo Fecha: Julio .06.2010 Referentes Línea Muestra

Terminada EnProceso



FORMATO
Ficha de Producto y
Planos Técnicos
Carta

CODIGO: FORFAT24

V.1

FECHA: 2010 20 06

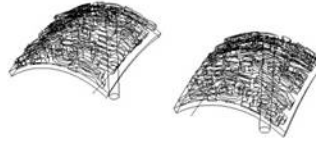
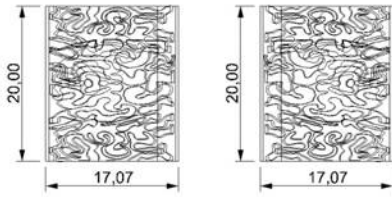

S P
 F L



No	Pieza	Material	Cant. 0%
2	Topo	Plata 950	2
1	Aretes	Plata 950	2
Tabla de Componentes			

Nombre de la pieza: Aretes cerebro rectangular **Referencia:** Aret 004 **ESC:** 1:1 **Hoja No:** 4

Oficio: Joyeros, Diseñador Industrial **Técnica:** Modelado 3D Prototipado CNC **Materia Prima:** Cera, Plata 1000, Cobre

Especificaciones Técnicas: Modelacion en 3D con el programa Rhino4 y Rhinogold2, posterior prototipado rapido en maquina Roland MDX40 y finalmente acabados manuales

Color: Plata	Capacidad de Producción / mes:	Dimensiones Generales (mm)				
Peso (gr): 10	Precio Unitario \$ 71.000	Precio por mayor \$ 63.900	Largo	Ancho	Alto	Diametro
Artesano: Grupo Vitrea		Telefono: 2556013	20	17	2.7	
Grupo o Taller: Vitrea S.A.S		Departamento: Cundinamarca	Cuidad: Bogota			
Certificado Hecho a mano si <input type="checkbox"/> no <input checked="" type="checkbox"/>		Localidad <input checked="" type="checkbox"/> Vereda <input type="checkbox"/> Resguardo <input type="checkbox"/> Chapinero				

Observaciones:

Responsable: Diego Andrade **Dibujante:** Lina Rivera Diseñadora Industrial

Aprobado por: Nuria Carulla, Valeria Jaramillo **Fecha:** Julio .06.2010 **Referentes:** Linea Muestra

Subgerencia de desarrollo- Centro de Desarrollo Artesanal **FORFAT24 Formato ISO VI Ficha de Producto Planos Técnicos carta_ Cdr**

Terminada
 En Proceso



FORMATO
Ficha de Producto y
Planos Técnicos
Carta

CODIGO: FORFAT24

V.1

FECHA: 2010 20 06

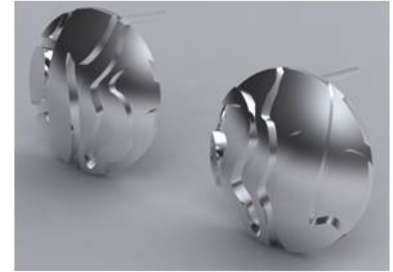
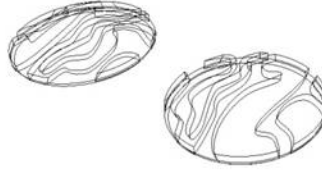
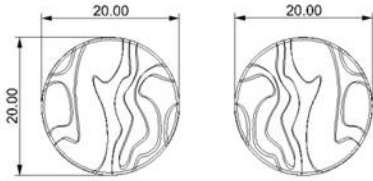

S P
 F L

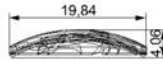

No	Pieza	Material	Cant. 0%
2	Topo	Plata 950	2
1	Aretes	Plata 950	2
Tabla de Componentes			

Nombre de la pieza: Aretes cerebro redondos Referencia: Aret 005 ESC: 1:1 Hoja No: 5

Oficio: Joyeros, Diseñador Industrial Técnica: Modelado 3D Prototipado CNC Materia Prima: Cera, Plata 1000, Cobre

Especificaciones Técnicas: Modelación en 3D con el programa Rhino4 y Rhinogold2, posterior prototipado rapido en maquina Roland MDX40 y finalmente acabados manuales

Color: Gris Plata	Capacidad de Producción / mes:	Dimensiones Generales (mm)				
Peso (gr): 9.3	Precio Unitario: \$ 85.330	Precio por mayor: \$ 76.800	Largo	Ancho	Alto	Diametro
Artesano: Grupo Vitrea	Telefono: 2556013		20	17	2.7	

Grupo o Taller: Vitrea S.A.S Departamento: Cundinamarca Ciudad: Bogota

Certificado Hecho a mano si no Localidad Vereda Resguardo Chapinero

Observaciones:

Responsable: Diego Andrade Dibujante: Lina Rivera Diseñadora Industrial

Aprobado por: Nuria Carulla, Valeria Jaramillo Fecha: Julio .06.2010 Referentes Linea Muestra

Subgerencia de desarrollo- Centro de Desarrollo Artesanal FORFAT24 Formato ISO VI Ficha de Producto Planos Técnicos carta.. Cdr

Terminada
 En Proceso



FORMATO
Ficha de Producto y
Planos Técnicos
Carta

CODIGO: FORFAT24

V.1

FECHA: 2010 20 06

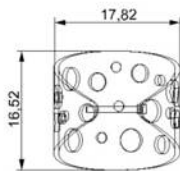
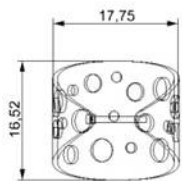

S
P
F
L

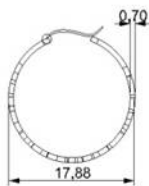

	2 Sistema	Plata 950	2
	1 Aretes	Plata 950	2
No	Pieza	Material	Cant. 0%
Tabla de Componentes			

Nombre de la pieza: Candongas gota Referencia: cand 006 ESC: 1:1 Hoja No: 6

Oficio: Joyeros, Diseñador Industrial Técnica: Modelado 3D Prototipado CNC Materia Prima: Cera, Plata 1000, Cobre

Especificaciones Técnicas: Modelacion en 3D con el programa Rhino4 y Rhinogold2, posterior prototipado rapido en maquina Roland MDX40 y filamento acabados manuales

Color: Gris Plata	Capacidad de Producción / mes:	Dimensiones Generales (mm)				
Peso (gr): 16.6	Precio Unitario: \$87.500	Precio por mayor: \$78.800	Largo	Ancho	Alto	Diametro
Artesano: Grupo Vitrea		Telefono: 2556013	16.5	17.75	18.44	17.88
Grupo o Taller: Vitrea S.A.S	Departamento: Cundinamarca		Ciudad: Bogota			
Certificado Hecho a mano si <input type="checkbox"/> no <input checked="" type="checkbox"/>	Localidad <input checked="" type="checkbox"/> Vereda <input type="checkbox"/> Resguardo <input type="checkbox"/> : Chapinero					

Observaciones:

Responsable: Diego Andrade Dibujante: Lina Rivera Diseñadora Industrial
 Aprobado por: Nuria Carulla, Valeria Jaramillo Fecha: Julio .06.2010 Referentes Linea Muestra
 Subgerencia de desarrollo-Centro de Desarrollo Artesanal FORFAT24 Formato ISO V1 Ficha de Producto Planos Técnicos carta ... Cdr

Terminada
 En Proceso

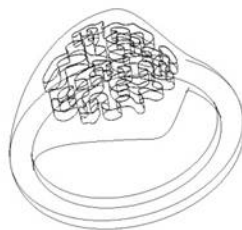
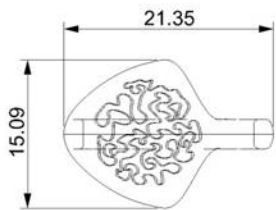

S P
 F L

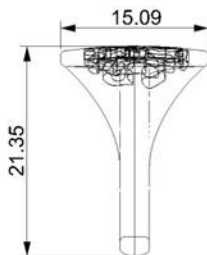
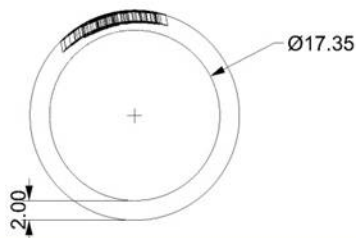

No	Pieza	Material	Cant. 0%
1	Anillo	Plata 950	1

Tabla de Componentes

Nombre de la pieza: Anillo o textura coral cerebro Referencia: Anillo 007 ESC: 1:1 Hoja No: 7

Oficio: Joyeros, Diseñador Industrial Técnica: Modelado 3D Prototipado CNC Materia Prima: Cera, Plata 1000, Cobre, esmalte

Especificaciones Técnicas: Modelacion en 3D con el programa Rhino4 y Rhinogold2, posterior prototipado rapido en maquina Roland MDX40 y finalmente acabados manuales

Color: Gris Plata	Capacidad de Producción / mes:	Dimensiones Generales (mm)				
Peso (gr): 6	Precio Unitario: \$62.200	Precio por mayor: \$56.000	Largo	Ancho	Alto	Diámetro
Artisanso: Grupo Vitrea		Telefono: 2556013	15.09	21.35	21.35	17.35

Grupo o Taller: Vitrea S.A.S Departamento: Cundinamarca Ciudad: Bogota
 Certificado Hecho a mano si no Localidad Vereda Resguardo Chapinero

Observaciones: Esmalte al horno color

Responsable: Diego Andrade Dibujante: Lina Rivera Diseñadora Industrial

Aprobado por: Nuria Carulla, Valeria Jaramillo Fecha: Julio .06.2010 Referentes Linea Muestra

Subgerencia de desarrollo- Centro de Desarrollo Artesanal

Terminada
 En Proceso

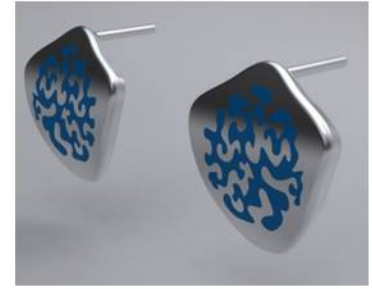
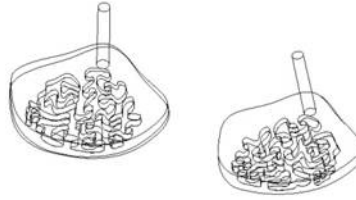
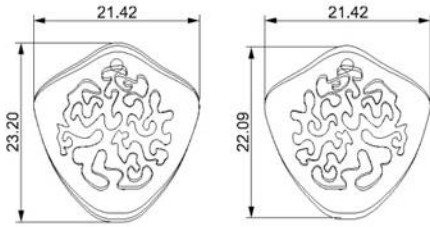

S P
 F L

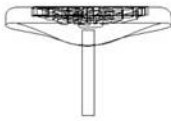
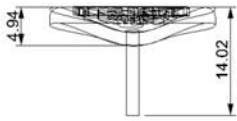

	1 Aretes	Plata 950	2
No	Pieza	Material	Cant. 0%
Tabla de Componentes			

Nombre de la pieza: Aretes textura coral cerebro Referencia: Aret 008 ESC: 1:1 Hoja No: 7

Oficio: Joyeros, Diseñador Industrial
 Técnica: Modelado 3D Prototipado CNC Materia Prima: Cera, Plata 1000, Cobre, esmalte

Especificaciones Técnicas: Modelacion en 3D con el programa Rhinó4 y Rhinogold2, posterior prototipado rapido en maquina Roland MDX40 y finalmente acabados manuales

Color: Gris Plata	Capacidad de Producción / mes:	Dimensiones Generales (mm)				
Peso (gr): 10.8	Precio Unitario: \$ 81.000	Precio por mayor: \$ 72900	Largo	Ancho	Alto	Diametro
Artesano: Grupo Vitrea		Telefono: 256013	23.2	21.42	4.94	
Grupo o Taller: Vitrea S.A.S		Departamento: Cundinamarca	Cuidad: Bogota			
Certificado Hecho a mano <input checked="" type="checkbox"/> si <input type="checkbox"/> no		Localidad <input checked="" type="checkbox"/> Vereda <input type="checkbox"/> Resguardo <input type="checkbox"/> Chapinero				

Observaciones: Esmalte al horno color

Responsable: Diego Andrade Dibujañte: Lina Rivera Diseñadora Industrial
 Aprobado por: Nuria Carulla, Valeria Jaramillo Fecha: Julio .06.2010 Referentes Linea Muestra
 Subgerencia de desarrollo- Centro de Desarrollo Artesanal FORFAT24 Formato ISO VI Ficha de Producto Planos Técnicos carta... Cdr

Terminada
 En Proceso

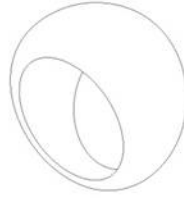
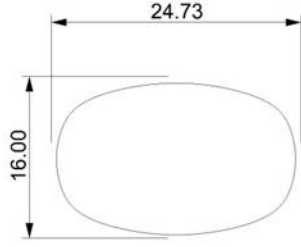

S P
 F L

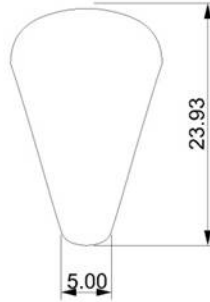
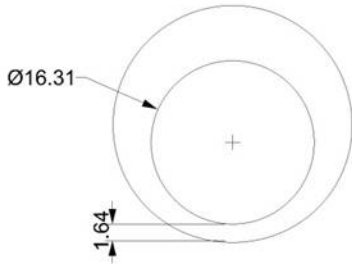

No	Pieza	MATERIAL	Cant. 0%
1	Anillo	Plata 950	1
Tabla de Componentes			

Nombre de la pieza: Anillo medio mundo rugoso Referencia: Anillo 009 ESC: 1:1 Hoja No: 8

Oficio: Joyereros, Diseñador Industrial	Técnica: Modelado 3D Prototipado CNC	Materia Prima: Cera, Plata 1000, Cobre
--	--------------------------------------	--

Especificaciones Técnicas: Modelacion en 3D con el programa Rhino4 y Rhinogold2, posterior prototipado rapido en maquina Roland MDX40 y finalmente acabados manuales

Color: Gris Plata	Capacidad de Producción / mes:	Precio por mayor: \$ 75.600	Dimensiones Generales (mm)			
Peso (gr): 14.6	Precio Unitario: \$ 84.000	Telefono: 2556013	Largo	Ancho	Alto	Diámetro
Artesano: Grupo Vitrea			23.2	21.42	4.94	

Grupo o Taller: Vitrea S.A.S Departamento: Cundinamarca Ciudad: Bogota
 Certificado Hecho a mano si no Localidad Vereda Resguardo Chapinero

Observaciones:

Responsable: Diego Andrade Dibujante: Lina Rivera Diseñadora Industrial
 Aprobado por: Nuria Carulla, Valeria Jaramillo Fecha: Julio .06.2010 Referentes Linea Muestra

Terminada
 En Proceso



FORMATO
Ficha de Producto y
Planos Técnicos
Carta

CODIGO: FORFAT24 V.1

FECHA: 2010 20 06

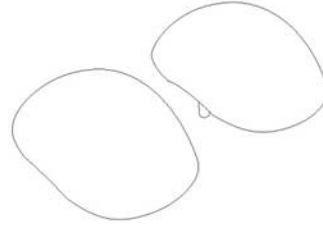
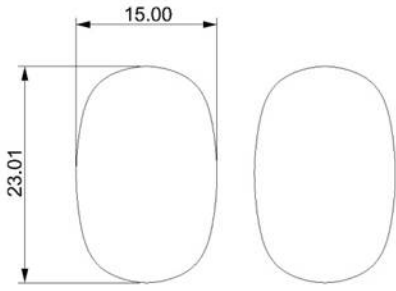

S P
F L

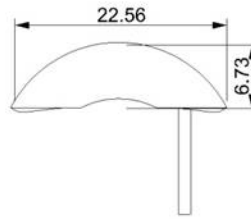
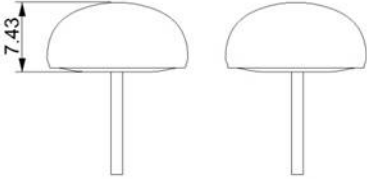

No	Pieza	Material	Cant. 0%
2	topos	Plata 950	2
1	Aretes	Plata 950	2
Tabla de Componentes			

Nombre de la pieza: Aretes medio mundo rugoso Referencia: Anillo 010 ESC: 1:1 Hoja No: 10-

Oficio: Joyeros, Diseñador Industrial
 Técnica: Modelado 3D Prototipado CNC Materia Prima: Cera, Plata 1000, Cobre

Especificaciones Técnicas: Modelacion en 3D con el programa Rhino4 y Rhinogold2, posterior prototipado rapido en maquina Roland MDX40 y finalmente acabados manuales

Color: Gris Plata Capacidad de Producción / mes: Precio por mayor: \$64.800 Dimensiones Generales (mm)
 Peso (gr): 10.6 Precio Unitario: \$ 71.600 Largo Ancho Alto Diámetro
 Artesano: Grupo Vitrea Telefono: 2556013 23.01 15 7.43

Grupo o Taller: Vitrea S.A.S Departamento: Cundinamarca Ciudad: Bogota
 Certificado Hecho a mano sí no Localidad Vereda Resguardo :Chapinero

Observaciones:

Terminada
En Proceso

Responsable: Diego Andrade Dibujante: Lina Rivera Diseñadora Industrial
 Aprobado por: Nuria Carulla, Valeria Jaramillo Fecha: Julio .06.2010 Referentes Linea Muestra

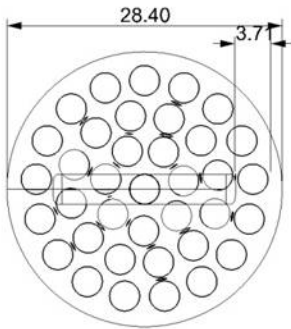

S P
 F L

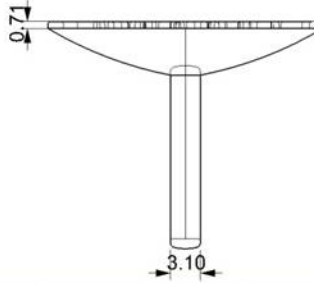
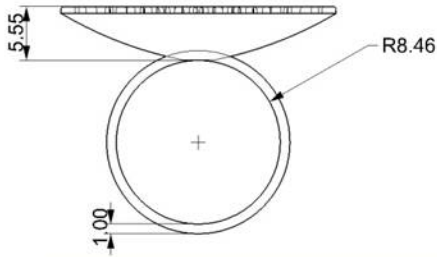

No		1 Anillo	Plata 950	1
		Pieza	Material	Cant. 0%
Tabla de Componentes				

Nombre de la pieza: Anillo círculos radiales Referencia: Anillo 011 ESC: 1:1 Hoja No: 11

Oficio: Joyeros, Diseñador Industrial Técnica: Armado Materia Prima: Plata 1000, Cobre, esmalte

Especificaciones Técnicas: Acabados manuales

Color: Gris Plata	Capacidad de Producción / mes:	Dimensiones Generales (mm)				
Peso (gr): 13.4	Precio Unitario: \$ 98.000	Precio por mayor: \$ 81.000	Largo	Ancho	Alto	Diametro
Artesano: Grupo Vítreo	Telefono: 2556813		28.4	28.4	23.4	16.8

Grupo o Taller: Vítreo S.A.S Departamento: Cundinamarca Ciudad: Bogotá
 Certificado Hecho a mano sí no Localidad Vereda Resguardo :Chapinero

Observaciones: Esmalte al horno color lila oscuro

Terminada
 En Proceso

Responsable: Diego Andrade Dibujante: Lina Rivera Diseñadora Industrial

Aprobado por: Nuria Carulla, Valeria Jaramillo Fecha: Julio .06.2010 Referentes Linea Muestra

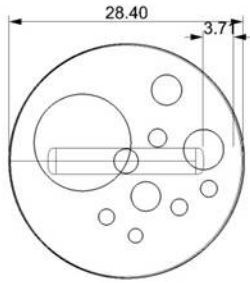

S P
F L

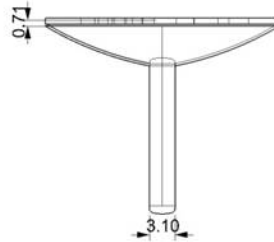
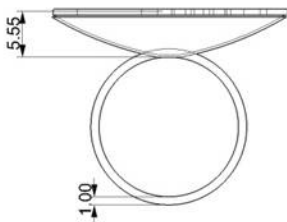

No	Pieza	Material	Cant. 0%
1	Anillo	Plata 950	1
Tabla de Componentes			

Nombre de la pieza: Anillo círculos Referencia: Anillo 012 ESC: 1:1 Hoja No: 12

Oficio: Joyeros, Diseñador Industrial Técnica: Armado Materia Prima: Plata 1000, Cobre, esmalte

Especificaciones Técnicas: Acabados manuales

Color: Gris Plata	Capacidad de Producción / mes:	Dimensiones Generales (mm)				
Peso (gr): 14.7	Precio Unitario: \$ 90.000	Precio por mayor: \$ 81.000	Largo	Ancho	Alto	Diametro
Artesano: Grupo Vitrea	Telefono: 2556013		28.4	28.4	23.4	16.8

Grupo o Taller: Vitrea S.A.S Departamento: Cundinamarca Ciudad: Bogota
 Certificado Hecho a mano si no Localidad Vereda Resguardo :Chapinero

Observaciones: Esmalte al horno color turquesa

Responsable: Diego Andrade Dibujante: Lina Rivera Diseñadora Industrial

Aprobado por: Nuria Carulla, Valeria Jaramillo Fecha: Julio .06.2010 Referentes Linea Muestra

Subgerencia de desarrollo- Centro de Desarrollo Artesanal FORFAT24 Formato ISO VI Ficha de Producto Planos Técnicos carta_ Cdr

Terminada
En Proceso

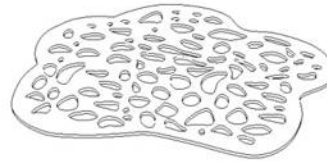
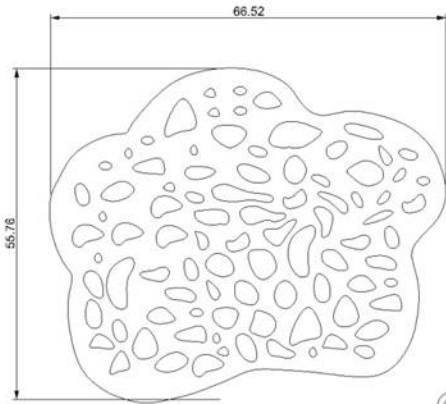

S P
F L

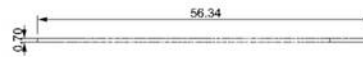
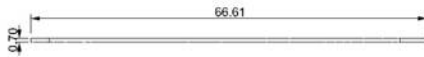

4	Argollas	Plata 950	2
3	Cordon	Cola de rata	2.80mt
2	Tejido croche	Hilo	2.80mt
1	Broche	Plata 950	1
No	Pieza	Material	Cant. 0%
Tabla de Componentes			

Nombre de la pieza: Collar medio insp pasarela Referencia: Collar 013 ESC: 1:1 Hoja No: 13

Oficio: Joyeros, Diseñador Industrial
 Técnica: Armado
 Materia Prima: Plata 1000, Cobre, Tejido, cordon

Especificaciones Técnicas: Acabados manuales

Color: Gris Plata Capacidad de Producción / mes:
 Peso (gr): 35 Precio Unitario: \$ 260.000 Precio por mayor: \$ 234.000 Dimensiones Generales (mm)
 Artesano: Grupo Vitrea Telefono: 2556013 Largo 55.7 Ancho 66.5 Alto 0.70 Diametro

Grupo o Taller: Vitrea S.A.S Departamento: Cundinamarca Ciudad: Bogota
 Certificado Hecho a mano si no Localidad Vereda Resguardo :Chapinero

Observaciones:

Responsable: Diego Andrade Dibujante: Lina Rivera Diseñadora Industrial

Aprobado por: Nuria Carulla, Valeria Jaramillo Fecha: Julio .06.2010 Referentes Linea Muestra

Subgerencia de desarrollo- Centro de Desarrollo Artesanal FORFAT24 Formato ISO VI Ficha de Producto Planos Técnicos carta... Cdr

Terminada

En Proceso



FORMATO
Ficha de Producto y
Planos Técnicos
Carta

CODIGO: FORFAT24

V.1

FECHA: 2010 20 06

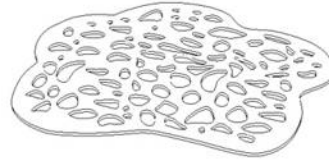
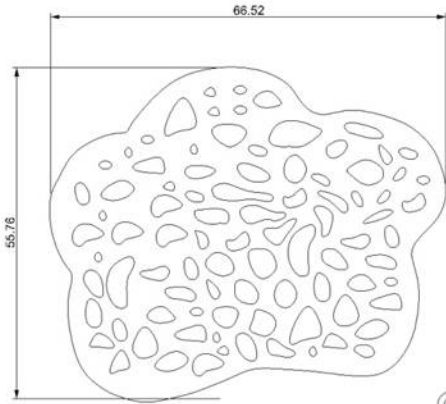

S P
F L

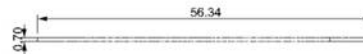
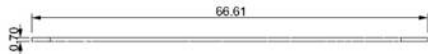

4 Argollas	Plata 950	2	
3 Cordon	Cola de rata	3mit	
2 Tejido croch	Hilo	3mit	
1 Broche	Plata 950	1	
No	Pieza	Material	Cant. 0%
Tabla de Componentes			

Nombre de la pieza: Collar largo insp pasarela Referencia: Collar 014 ESC: 1:1 Hoja No: 14

Oficio: Joyeros, Diseñador Industrial Técnica: Armado Materia Prima: Plata 1000, Cobre, Tejido, cordon

Especificaciones Técnicas: Acabados manuales

Color: Gris Plata	Capacidad de Producción / mes:	Dimensiones Generales (mm)				
Peso (gr): 35	Precio Unitario: \$ 290.000	Precio por mayor: \$ 261.000	Largo	Ancho	Alto	Diametro
Artesano: Grupo Vitrea	Telefono: 2556013		55.7	66.5	0.70	
Grupo o Taller: Vitrea S.A.S	Departamento: Cundinamarca	Cuidad: Bogota				
Certificado Hecho a mano si no	Localidad <input checked="" type="checkbox"/> Vereda <input type="checkbox"/> Resguardo <input type="checkbox"/> Chapinero					

Observaciones:

Responsable: Diego Andrade Dibujante: Lina Rivera Diseñadora Industrial
 Aprobado por: Nuria Carulla, Valeria Jaramillo Fecha: Julio .06.2010 Referentes Linea Muestra

Terminada
En Proceso

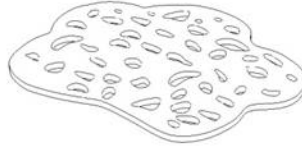
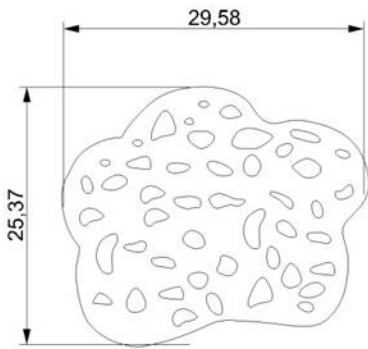

S
P
F
L

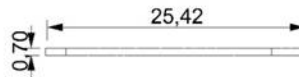
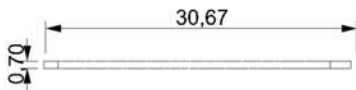

	4 Argollas	Plata 950	2
	3 Cordon	Cola de rata	81mt
	2 Tejido croche	Hilo	81mt
	1 Broche	Plata 950	1
No	Pieza	Material	Cant. 0%
Tabla de Componentes			

Nombre de la pieza: Pulcra insp pasarela Referencia: Collar 015 ESC: 1:1 Hoja No: 15

Oficio: Joyeros, Diseñador Industrial Técnica: Armado Materia Prima: Plata 1000, Cobre, Tejido, cordon

Especificaciones Técnicas: Acabados manuales

Color: Gris Plata Capacidad de Producción / mes: Dimensiones Generales (mm)
 Peso (gr): Precio Unitario:\$ Precio por mayor:\$ Largo Ancho Alto Diametro
 Artesano: Grupo Vitrea Telefono: 2556013 25.37 29.58 0.70

Grupo o Taller: Vitrea S.A.S Departamento: Cundinamarca Cuidad: Bogota
 Certificado Hecho a mano si no Localidad Vereda Resguardo Chapinero

Observaciones:

Responsable: Diego Andrade Dibujante: Lina Rivera Diseñadora Industrial

Aprobado por: Nuria Carulla, Valeria Jaramillo Fecha: Julio .06.2010 Referentes Linea Muestra

Subgerencia de desarrollo- Centro de Desarrollo Artesanal FORFAT24 Formato ISO VI Ficha de Producto Planos Técnicos carta... Cdr

Terminada
En Proceso



FORMATO
Ficha de Producto y
Planos Técnicos
Carta

CODIGO: FORFAT24

V.1

FECHA: 2010 20 06



S P
 F L



3	Cordon	Cola de rata	12 cm
2	Tejido croche	Hilo	12 cm
1	Eslavones	Plata 950	10
No	Pieza	Material	Cant. 0%
Tabla de Componentes			

Nombre de la pieza: Collar Eslavones plata y ruedas tejidas Referencia: Collar 016 ESC: 1:1 Hoja No: 16

Oficio: Joyeros, Diseñador Industrial Técnica: Armado Materia Prima: Plata 1000, Cobre, Tejido, cordon

Especificaciones Técnicas: Acabados manuales

Color: Gris Plata	Capacidad de Producción / mes:	Dimensiones Generales (mm)				
Peso (gr): 57.6	Precio Unitario: \$ 231.786	Precio por mayor: \$ 209.000	Largo	Ancho	Alto	Diametro
Artesano: Grupo Vitrea	Telefono: 2556013		432	295	0.70	50

Grupo o Taller: Vitrea S.A.S Departamento: Cundinamarca Ciudad: Bogota
 Certificado Hecho a mano si no Localidad Vereda Resguardo :Chapinero

Observaciones:

Responsable: Diego Andrade Dibujante: Lina Rivera Diseñadora Industrial

Aprobado por: Nuria Carulla, Valeria Jaramillo Fecha: Julio 06.2010 Referentes Linea Muestra

Subgerencia de desarrollo- Centro de Desarrollo Artesanal FORFAT24 Formato ISO V1 Ficha de Producto Planos Técnicos carta - Cdr

Terminada

En Proceso

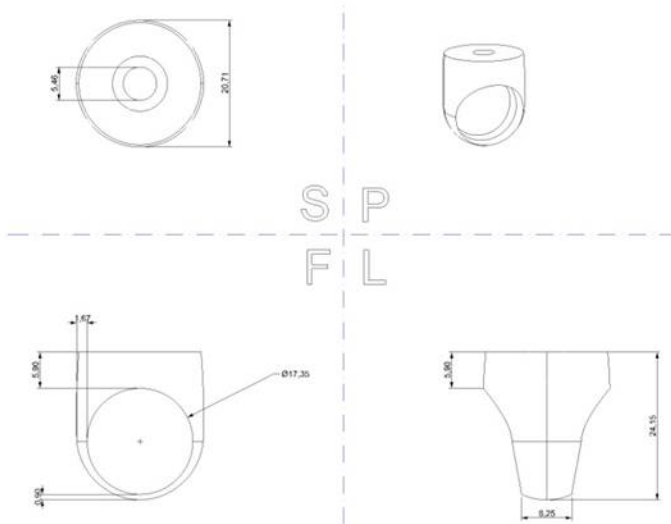

No	Pieza	Material	Cant.	0%
	2 Plumas	Pluma mico	1 ramillete	
	1 Anillo	Plata 950	1	
Tabla de Componentes				

Nombre de la pieza: Anillo plumas negras Referencia: Anillo 017 ESC: 1:1 Hoja No: 17

Oficio: Joyeros, Diseñador Industrial Técnica: Armado Materia Prima: Plata 1000, plumas

Especificaciones Técnicas: Acabados manuales

Color: Gris Plata	Capacidad de Producción / mes:	Dimensiones Generales (mm)				
Peso (gr): 16.2	Precio Unitario: \$ 87.000	Precio por mayor: \$ 78.300	Largo	Ancho	Alto	Diametro
Artesano: Grupo Vitrea	Telefono: 2556013		25.37	29.58	0.70	
Grupo o Taller: Vitrea S.A.S	Departamento: Cundinamarca	Cuidad: Bogota				
Certificado Hecho a mano si no	Localidad <input checked="" type="checkbox"/> Vereda <input type="checkbox"/> Resguardo <input type="checkbox"/> Chapinero					

Observaciones: Anillo Prototipado rapido en CNC

Responsable: Diego Andrade Dibujante: Lina Rivera Diseñadora Industrial
Aprobado por: Nuria Carulla, Valeria Jaramillo Fecha: Julio .06.2010 Referentes Linea Muestra
Subgerencia de desarrollo- Centro de Desarrollo Artesanal FORFAT24 Formato ISO VI Ficha de Producto Planos Técnicos carta_ Cdr

Terminada
En Proceso

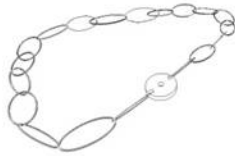
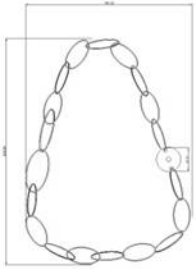

S P
F L



	3 Broche	Plata 950	1
	2 Plumas	Plumamico	1 ramillete
	1 Eslavones	Plata 950	25
No	Pieza	Material	Cant. 0%
Tabla de Componentes			

Nombre de la pieza: Collar Eslavones plumas negras Referencia: Collar 018 ESC: 1:1 Hoja No: 18

Oficio: Joyeros, Diseñador Industrial Técnica: Armado Materia Prima: Plata 1000, cobre, plumas

Especificaciones Técnicas: Acabados manuales

Color: Gris Plata	Capacidad de Producción / mes:	Dimensiones Generales (mm)				
Peso (gr): 68.4	Precio Unitario: \$ 262.000	Precio por mayor: \$ 235.800	Largo	Ancho	Alto	Diametro
Artesano: Grupo Vitrea	Telefono: 2556013		25.37	29.58	0.70	27

Grupo o Taller: Vitrea S.A.S Departamento: Cundinamarca Ciudad: Bogota
 Certificado Hecho a mano si no Localidad Vereda Resguardo :Chapinero

Observaciones:

Responsable: Diego Andrade Dibujante: Lina Rivera Diseñadora Industrial

Aprobado por: Nuria Carulla, Valeria Jaramillo Fecha: Julio 06.2010 Referentes Linea Muestra

Subgerencia de desarrollo- Centro de Desarrollo Artesanal FORFAT24 Formato ISO VI Ficha de Producto Planos Técnicos carta... Cdr

Terminada
En Proceso



FORMATO
Ficha de Producto y
Planos Técnicos
Carta

CODIGO: FORFAT24

V.1

FECHA: 2010 20 06

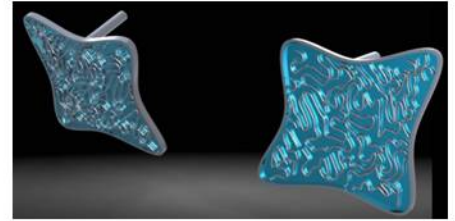
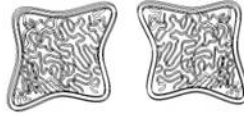
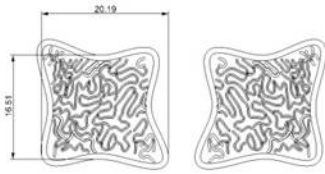

S P
F L



No	Pieza	Material	Cant.	%
2	Topos	Plata 950	1	
1	Aretes	Plata 950	1	
No	Pieza	Material	Cant.	%

Tabla de Componentes

Nombre de la pieza: Aretes cuadrados texturizados **Referencia:** Aretes 020 **ESC:** 1:1 **Hoja No:** 20

Oficio:
 Joyeros,
 Diseñador
 Industrial **Técnica:** Armado **Materia Prima:** Plata 1000, cobre, esmalte

Especificaciones Técnicas: Acabados manuales

Color: Gris Plata	Capacidad de Producción / mes:		Dimensiones Generales (mm)			
Peso (gr): 10	Precio Unitario: \$93.000	Precio por mayor: \$ 83.700	Largo	Ancho	Alto	Diametro
Artesano: Grupo Vitrea		Telefono: 2556013	16.5	20.19	2	
Grupo o Taller: Vitrea S.A.S		Departamento: Cundinamarca		Ciudad: Bogota		
Certificado Hecho a mano si no		Localidad <input checked="" type="checkbox"/> Vereda <input type="checkbox"/> Resguardo <input type="checkbox"/> Chapinero				

Observaciones: Esmaltes al horno color azul

Responsable: Diego Andrade **Dibujante:** Lina Rivera Diseñadora Industrial

Aprobado por: Nuria Carulla, Valeria Jaramillo **Fecha:** Julio .06.2010 **Referentes** Linea Muestra

Subgerencia de desarrollo- Centro de Desarrollo Artesanal **FORFAT24 Formato ISO VI Ficha de Producto Planos Técnicos carta_ Cdr**

Terminada
En Proceso

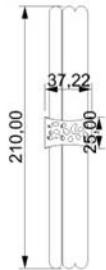

S P
F L

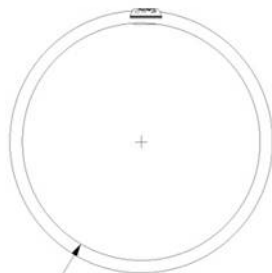

Ø190.15



3	Cordon	Cola de rata	60 cm
2	Tejido croche	Hilo	60 cm
1	Placa	Plata 950	2
No	Pieza	Material	Cant. 0%
Tabla de Componentes			

Nombre de la pieza: Pulceras tejidas 3 años Referencia: Pulcera 023 ESC: 1:1 Hoja No: 23

Oficio: Joyeros, Diseñador Industrial Técnica: Armado Materia Prima: Plata 1000, cobre, Tejido

Especificaciones Técnicas: Acabados manuales ,

Color: Gris Plata	Capacidad de Producción / mes:	Peso (gr): 10.5	Precio Unitario \$ 105.000	Precio por mayor \$ 94.500	Dimensiones Generales (mm)		
Artesano: Grupo Vítrea		Telefono: 2556013			Largo	Ancho	Alto
					25	37	0.7
					Diámetro		
					190		

Grupo o Taller: Vítrea S.A.S Departamento: Cundinamarca Ciudad: Bogota
 Certificado Hecho a mano si no Localidad Vereda Resguardo Chapinero

Observaciones:

Responsable: Diego Andrade Dibujante: Lina Rivera Diseñadora Industrial

Aprobado por: Nuria Carulla, Valeria Jaramillo Fecha: Julio .06.2010 Referentes Linea Muestra

Terminada
En Proceso

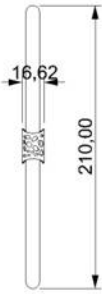

S P
 F L

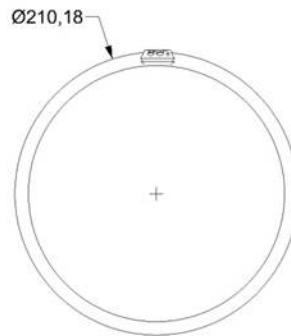
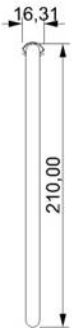

3	Cordon	Cola de rata	60 cm
2	Tejido croche	Hilo	60 cm
1	Placa	Plata 950	2
No	Pieza	Material	Canf. 0%
Tabla de Componentes			

Nombre de la pieza: Pulceras tejidas 1 aro Referencia: Pulcera 024 ESC: 1:1 Hoja No: 24

Oficio: Joyeros, Diseñador Industrial Técnica: Armado Materia Prima: Plata 1000, cobre, Tejido

Especificaciones Técnicas: Acabados manuales ,

Color: Gris Plata	Capacidad de Producción / mes:	Precio por mayor \$ 81.000	Dimensiones Generales (mm)			
Peso (gr): 9	Precio Unitario: \$ 90.000	Telefono: 2556013	Largo	Ancho	Alto	Diámetro
Artesano: Grupo Vitrea			25	37	0.7	190

Grupo o Taller: Vitrea S.A.S Departamento: Cundinamarca Cuidad: Bogota

Certificado Hecho a mano sí no Localidad Vereda Resguardo Chapinero

Observaciones:

Responsable: Diego Andrade Dibujante: Lina Rivera Diseñadora Industrial

Aprobado por: Nuria Carulla, Valeria Jaramillo Fecha: Julio .06.2010 Referentes Linea Muestra

Terminada En Proceso

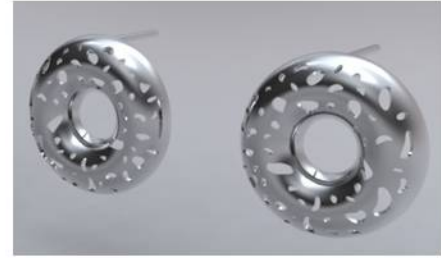
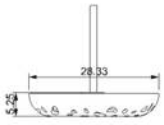

S P
 F L

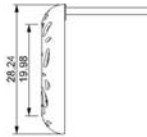
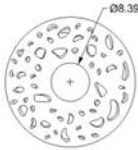
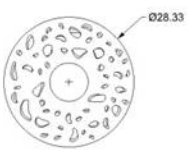

No	Pieza	Material	Cant.	0%
	2 topos	Plata 950	2	
	1 Dona	Plata 950	2	
Tabla de Componentes				

Nombre de la pieza: Aretes donas Referencia: Aretes 025 ESC: 1:1 Hoja No: 25

Oficio: Joyeros, Diseñador Industrial Técnica: Armado Materia Prima: Plata 1000, cobre

Especificaciones Técnicas: Acabados manuales, Modelado y prototipado rapido CNC

Color: Gris Plata	Capacidad de Producción / mes:	Dimensiones Generales (mm)				
Peso (gr): 8.5	Precio Unitario: \$ 114.000	Precio por mayor: \$ 102.600	Largo	Ancho	Alto	Diametro
Artesano: Grupo Vitrea	Telefono: 2556013		5,25	28.33	0.7	28

Grupo o Taller: Vitrea S.A.S Departamento: Cundinamarca Ciudad: Bogota
 Certificado Hecho a mano si no Localidad Vereda Resguardo Chapinero

Observaciones:

Responsable: Diego Andrade Dibujante: Lina Rivera Diseñadora Industrial
 Aprobado por: Nuria Carulla, Valeria Jaramillo Fecha: Julio .06.2010 Referentes Linea Muestra

Terminada
 En Proceso



FORMATO
Ficha de Producto y
Planos Técnicos
Carta

CODIGO: FORFAT24

V.1

FECHA: 2010 20 06



S P
 F L

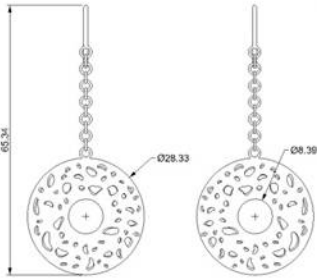

No	Pieza	Material	Cant.	0%
2	gancho	Plata 950	2	
1	Dona	Plata 950	2	
Tabla de Componentes				

Nombre de la pieza: Aretes donas largos Referencia: Aretes 026 ESC: 1:1 Hoja No: 26

Oficio: Joyeros, Diseñador Industrial Técnica: Armado Materia Prima: Plata 1000, cobre

Especificaciones Técnicas: Acabados manuales, Modelado y prototipado rapido CNC

Color: Gris Plata Capacidad de Producción / mes: Dimensiones Generales (mm)
 Peso (g): 8.5 Precio Unitario: \$ 114.000 Precio por mayor: \$ 102.600 Largo Ancho Alto Diametro
 Artesano: Grupo Vitrea Telefono: 2556013 5,25 28,33 0,7 28

Grupo o Taller: Vitrea S.A.S Departamento: Cundinamarca Ciudad: Bogota
 Certificado Hecho a mano si no Localidad Vereda Resguardo Chapinero

Observaciones:

Responsable: Diego Andrade Dibujante: Lina Rivera Diseñadora Industrial

Aprobado por: Nuria Carulla, Valeria Jaramillo Fecha: Julio 06.2010 Referentes Linea Muestra

Subgerencia de desarrollo- Centro de Desarrollo Artesanal FORFAT24 Formato ISO VI Ficha de Producto Planos Técnicos carta... Cdr

Terminada
 En Proceso

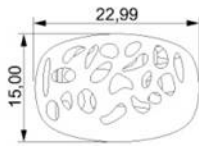

S P
F L

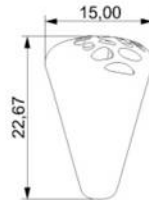
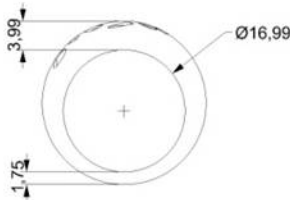

No	Pieza	Material	Cant. 0%
1	Anillo	Plata 950	1
Tabla de Componentes			

Nombre de la pieza: Anillo insp pasarela Referencia: Anillo 028 ESC: 1:1 Hoja No: 28

Oficio: Joyeros, Diseñador Industrial Técnica: Armado Materia Prima: Plata 1000, cobre

Especificaciones Técnicas: Acabados manuales, Modelado y prototipado rapido CNC

Color: Gris Plata	Capacidad de Producción / mes:	Dimensiones Generales (mm)				
Peso (gr): 10	Precio Unitario: \$ 85.000	Precio por mayor: \$ 76.500	Largo	Ancho	Alto	Diametro
Artesano: Grupo Vitrea	Telefono: 2556013		15	22	22.67	16.99

Grupo o Taller: Vitrea S.A.S Departamento: Cundinamarca Ciudad: Bogota
 Certificado Hecho a mano si no Localidad Vereda Resguardo :Chapinero

Observaciones:

Responsable: Diego Andrade Dibujante: Lina Rivera Diseñadora Industrial

Aprobado por: Nuria Carulla, Valeria Jaramillo Fecha: Julio 06.2010 Referentes Linea Muestra

Subgerencia de desarrollo - Centro de Desarrollo Artesanal FORFAT24 Formato ISO VI Ficha de Producto Planos Técnicos carta... Cdr

Terminada En Proceso

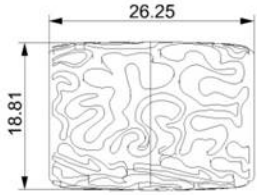

S P
F L

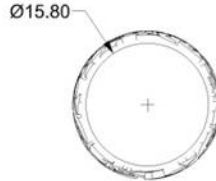
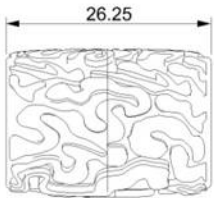

4 Argollas	Plata 950	2	
3 Cordón	Cola de rata	62cm	
2 Tejido croche	Hilo	62cm	
1 Dije	Plata 950	1	
No	Pieza	Material	Cant. 0%
Tabla de Componentes			

Nombre de la pieza: Dije Argolla larga Referencia: Dij 029 ESC: 1:1 Hoja No: 29

Oficio: Joyeros, Diseñador Industrial
 Oficina: Técnica: Modelado 3D Prototipado CNC Materia Prima: Cera, Plata 1000, Cobre, Tejido, Cordón

Especificaciones Técnicas: Modelación en 3D con el programa Rhino4 y Rhinogold2, posterior prototipado rápido en máquina Roland MDX40 y finalmente acabados manuales

Color: Gris Plata	Capacidad de Producción / mes: 100 unidades	Dimensiones Generales (mm)				
Peso (gr): 21	Precio Unitario: \$143.260	Precio por mayor: \$129.600	Largo	Ancho	Alto	Díametro
Artesano: Grupo Vítrea	Telefono: 2556013		18.8	26.25	19.1	15.8
Grupo o Taller: Vítrea S.A.S	Departamento: Cundinamarca	Cuidad: Bogotá				
Certificado Hecho a mano <input checked="" type="checkbox"/> sí <input type="checkbox"/> no	Localidad <input checked="" type="checkbox"/> Vereda <input type="checkbox"/> Resguardo <input type="checkbox"/> :Chapinero					

Observaciones:

Responsable: Diego Andrade Dibujante: Lina Rivera Diseñadora Industrial

Aprobado por: Nuria Carulla, Valeria Jaramillo Fecha: Julio .06.2010 Referentes Linea Muestra

Terminada
En Proceso

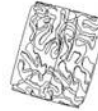
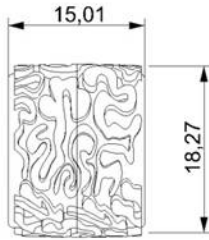

S P
F L

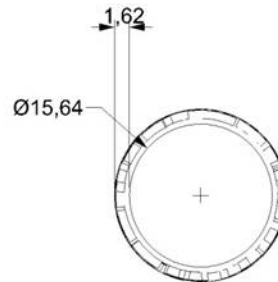
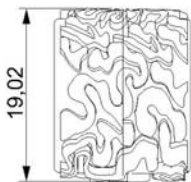

4	Argollas	Plata 950	2
3	Cordon	Cola de rata	62cm
2	Tejido croche	Hilo	62cm
1	Dije	Plata 950	1
No	Pieza	Material	Cant. 0%
Tabla de Componentes			

Nombre de la pieza: Dije Argolla Corta Referencia: Dij 030 ESC: 1:1 Hoja No: 30

Oficio: Joyeros, Diseñador Industrial
 Técnica: Modelado 3D Prototipado CNC
 Materia Prima: Cera, Plata 1000, Cobre, Tejido, Cordon

Especificaciones Técnicas: Modelacion en 3D con el programa Rhino4 y Rhinogold2, posterior prototipado rapido en maquina Roland MDX40 y finalmente acabados manuales

Color: Gris Plata	Capacidad de Producción / mes: 100 unidades	Dimensiones Generales (mm)				
Peso (gr): 19	Precio Unitario: \$120.000	Precio por mayor: \$108.000	Largo	Ancho	Alto	Diametro
Artesano: Grupo Vitrea	Telefono: 2556013		18.2	15	19.02	15.6

Grupo o Taller: Vitrea S.A.S Departamento: Cundinamarca Ciudad: Bogota

Certificado Hecho a mano si no Localidad Vereda Resguardo :Chapinero

Observaciones:

Responsable: Diego Andrade Dibujante: Lina Rivera Diseñadora Industrial

Aprobado por: Nuria Carulla, Valeria Jaramillo Fecha: Julio .06.2010 Referentes Linea Muestra

Subgerencia de desarrollo- Centro de Desarrollo Artesanal FORFAT24 Formato ISO VI Ficha de Producto Planos Técnicos carta_ Cdr

Terminada
En Proceso



FORMATO
Ficha de Producto y
Planos Técnicos

CODIGO: FORFAT24 V.1
FECHA: 2007 10 18

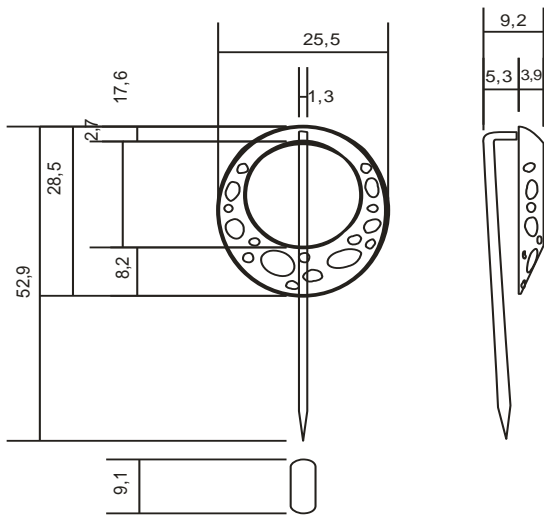

	esmalte vitreo.		
	plata		950
No. Pieza	Material	Cant.	0 %
Tabla de Componentes			

Nombre de la Pieza: **preendedor porta gafas de aguja, Filtro oval.** Referencia: Pr FO01. Escala: 1:1
Oficio: **Joyería** Técnica: **microfundición y armado** Materia Prima: plata

Especificaciones Técnicas: Pieza elaborada por microfundición para los modulos principales y ensamblada con soldadura. Acabados con esmaltes de color vitreos.

Color: PLATA	Capacidad de Producción / mes: 100 unid.	Dimensiones Generales en m.m.				
Peso (gr.): 5,5	Precio Unitario: \$ 45900	Precio por mayor: 39015	Largo: 25,5	Ancho: 9,2	Alto: 52,9	Diámetro:
Artesanos:			Telefonos			
Nohora Andrea Ortiz López			313 225 8103			
Ernesto José Ceasreo			311 2366656			
Juan Carlos Ferrer Gomez			311 28773 57			
Grupo o Taller: Quinto Elemento			Departamento: C/marca		Ciudad: Bogotá D.C	
Certificado Hecho a Mano		Si <input checked="" type="checkbox"/>	No <input type="checkbox"/>	Localidad :	Vereda:	guardado :
Observaciones: Pieza perteneciente a la colección humedales de la linea filtros desarrollada en el marco del proyecto redes empresariales asociadas (Reas) Bogota 2010.						<input type="checkbox"/>
Responsable:			Dibujante: Naol-Ferrer & Cesareo Disegno.			
Aprobado por: Nuria Carulla y Va		Fecha: 11/08/2010		Referente <input type="checkbox"/> Línea <input checked="" type="checkbox"/> Muestra <input type="checkbox"/>		<input type="checkbox"/>
Subgerencia de Desarrollo - Centro de Desarrollo Artesanal.			FORFAT24 Formato ISO V1 Ficha de Producto y Planos Técnicos Carta..cdr			Terminado <input type="checkbox"/>
						En proceso <input type="checkbox"/>



FORMATO
 Ficha de Producto y
 Planos Técnicos

CODIGO: FORFAT24 V.1
 FECHA: 2007 10 18

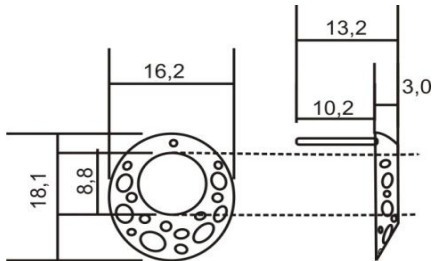

No. Pieza	Material	Cant.	o %
	esmalte vitrificable		2
	plata		950
Tabla de Componentes			

Nombre de la Pieza: Arete filtro oval. Referencia: Ar_FO 01 ESC. 1:1 Hoja No. N/p
 Oficio: Joyería Técnica: microfundición , armado y esmaltado Materia Prima: plata

Especificaciones Técnicas: Pieza elaborada por microfundición, pin armado y esmaltada.

Color: PLATA	Capacidad de Producción / mes: 50 pares	Dimensiones Generales (mm)				
Peso (gr.): 2,5 C/U.	Precio Unitario: \$ 45000	Precio por mayor: 38250	Largo: 18.1	Ancho: 16,2	Alto: 13,2	Diámetro:
Artesanos:			Telefonos			
Nohora Andrea Ortiz López			313 225 8103			
Ernesto José Ceasreo			311 2366656			
Juan Carlos Ferrer Gomez			311 28773 57			
Grupo o Taller: Quinto Elemento			Departamento: Cundinamarca		Ciudad: Bogotá D.C	
Certificado Hecho a Mano Si <input checked="" type="checkbox"/> No <input type="checkbox"/>			Localidad: <input checked="" type="checkbox"/>		Vereda: <input type="checkbox"/> Resguardo: <input type="checkbox"/>	
Observaciones: Pieza perteneciente a la colección humedales de la línea filtros desarrollada en el marco del proyecto redes empresariales asociadas (Reas) Bogota 2010.						<input type="checkbox"/>
Responsable:			Dibujante: Naol-Ferrer & Cesareo Disegno.			
Aprobado por: Nuria Carulla y Val		Fecha: 11/08/2010		Referente <input type="checkbox"/> Línea <input checked="" type="checkbox"/> Muestra <input type="checkbox"/>		
Subgerencia de Desarrollo - Centro de Desarrollo Artesanal.			FORFAT24 Formato ISO V1 Ficha de Producto y Planos Técnicos Carta...cdr			terminado <input type="checkbox"/> En proceso <input type="checkbox"/>



Ficha de Producto y
Planos Técnicos
Carta

CODIGO: FORFAT24 V.1
FECHA: 2007 10 18

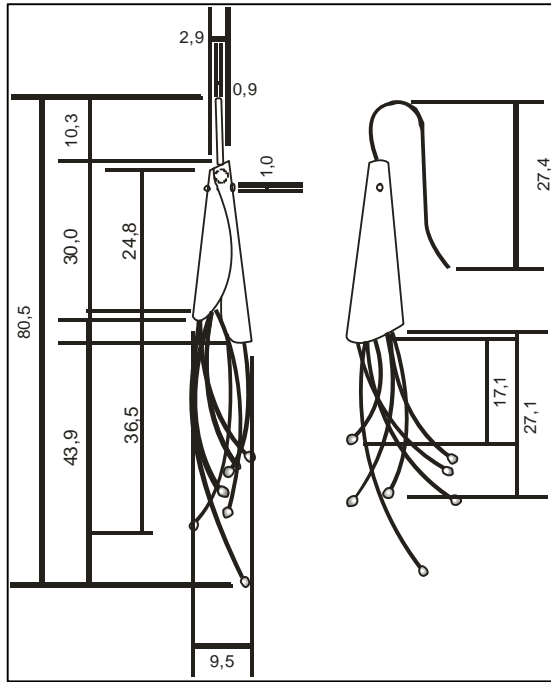

No. Pieza	Material	Cant.	o %
	Cobre y mostacilla		
	plata		950

Tabla de Componentes

Nombre de la Pieza: Aretes Cono juncos Referencia: AR CJ01 ESC. 1:1 Hoja No. N/p
Oficio: Joyería Técnica: Armado, texturado. Materia Prima: plata 950

Especificaciones Técnicas: Pieza elaborada por armado, plata texturada, e hilos de plata y cobre, algunos con mostacillas.

Color: PLATA	Capacidad de Producción / mes: 50	Dimensiones Generales (mm)				
Peso (gr.):	Precio Unitario	Precio por may	Largo: 80,5	Ancho: 9,5	Alto: 9,5	Diámetro:
5 c/u.	54000	45900				
Artesanos:			Telefonos			
Nohora Andrea Ortiz López			313 225 8103			
Ernesto José Ceasreo			311 2366656			
Juan Carlos Ferrer Gomez			311 28773 57			
Grupo o Taller: Quinto Elemento			Departamento: Cundinamarca Ciudad: Bogotá D.C			
Certificado Hecho a Mano	Si <input checked="" type="checkbox"/>	No <input type="checkbox"/>	Localidad : <input checked="" type="checkbox"/>	Vereda: <input type="checkbox"/>	Resguardo : <input type="checkbox"/>	
Observaciones: Pieza perteneciente a la colección humedales de la linea filtros desarrollada en el marco del proyecto redes empresariales asociadas (Reas) Bogota 2010.						<input type="checkbox"/>
Responsable:			Dibujante: Naol-Ferrer & Cesareo Disegno.			
Aprobado por:	Nuria Carulla y Val	Fecha: 11/08/2010	Referente	<input type="checkbox"/> Línea	<input checked="" type="checkbox"/> Muestra	<input type="checkbox"/>
Subgerencia de Desarrollo - Centro de Desarrollo Artesanal.			FORFAT24 Formato ISO V1 Ficha de Producto y Planos Técnicos Carta..cdr			Terminado <input type="checkbox"/> En proceso <input type="checkbox"/>



FORMATO
 Ficha de Producto y
 Planos Técnicos
 Carta

CODIGO: FORFAT24 V.1
 FECHA: 2007 10 18

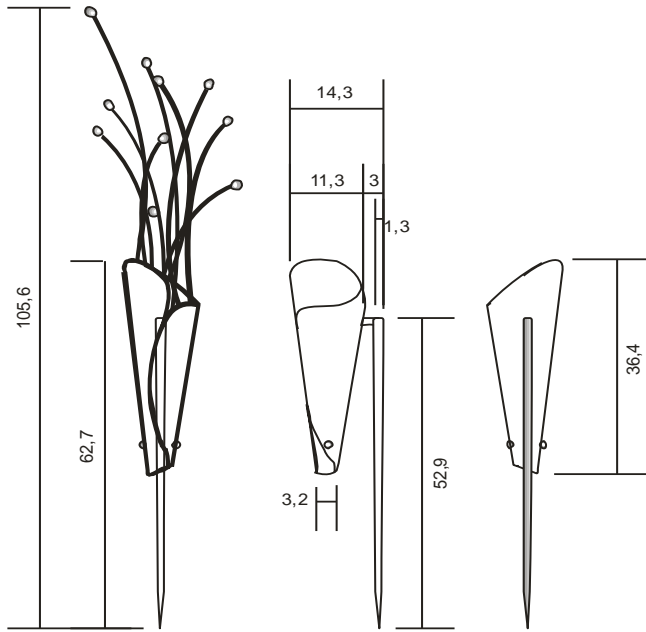

No. Pieza	Material	Cant.	0 %
	Cobre y mostacillas.		
	plata		950
Tabla de Componentes			

Nombre de la Pieza: Prendedor Cono-juncos.	Referencia: Pr CJ01	ESC. 1:1	Hoja No. N/p
Oficio: Joyería	Técnica: Armado	Materia Prima: plata, cobre.	

Especificaciones Técnicas: Pieza elaborada por Armado, metal texturado e hilos de plata y cobre, algunos con mostacilla.

Color: PLATA	Capacidad de Producción / mes: 50 unid.	Dimensiones Generales (mm)				
Peso (gr.):	Precio Unitario: \$	Precio por mayo	Largo: 105,6	Ancho: 11,3	Alto: 14,3	Diámetro:
8	60600	51510				
Artesanos:			Telefonos			
Nohora Andrea Ortiz López			313 225 8103			
Ernesto José Ceasreo			311 2366656			
Juan Carlos Ferrer Gomez			311 28773 57			
Grupo o Taller: Quinto Elemento			Departamento: C/marca Ciudad: Bogotá D.C			
Certificado Hecho a Mano		Si <input checked="" type="checkbox"/>	No <input type="checkbox"/>	Localidad :	Vereda: <input type="checkbox"/>	Resguardo :
Observaciones: Pieza perteneciente a la colección humedales de la línea filtros desarrollada en el marco del proyecto redes empresariales asociadas (Reas) Bogotá 2010.						<input type="checkbox"/>
Responsable:			Dibujante: Naol-Ferrer & Cesareo Disegno.			Terminado
Aprobado por: Nuria Carulla y Valeri		Fecha: 11/08/2010	Referente <input type="checkbox"/> Línea <input checked="" type="checkbox"/> Muestra			
Subgerencia de Desarrollo - Centro de Desarrollo Artesanal.			AT24 Formato ISO V1 Ficha de Producto y Planos Técnicos Carta...cdr			



FORMATO
 Ficha de Producto y
 Planos Técnicos
 Carta

CODIGO: FORFAT24 V.1
 FECHA: 2007 10 18

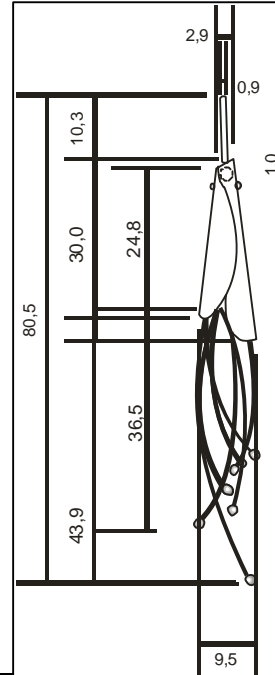
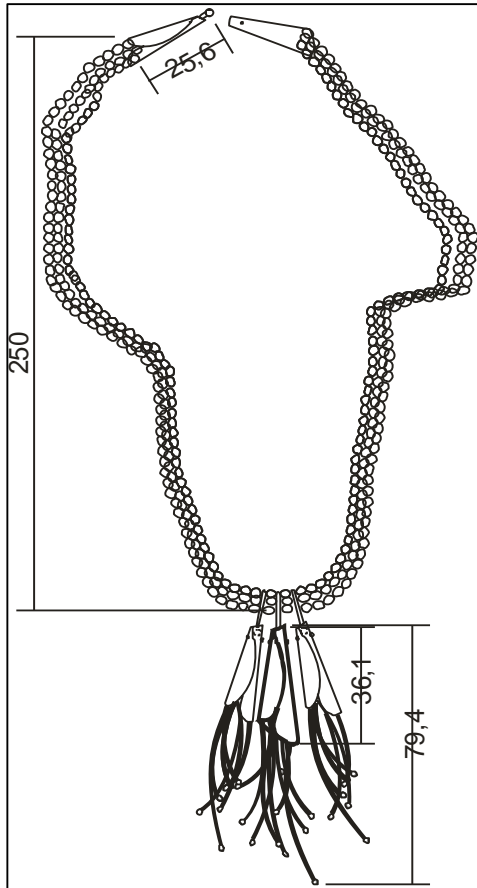

	COBRE, mostacillas		2
	plata		950
No. Pieza	Material	Cant.	0 %
Tabla de Componentes			

Nombre de la Pieza: Collar conos-juncos. Referencia: CO_CJ_O1 ESC. 1:2 Hoja No. N/p
 Oficio: **Joyería** Técnica: Armado, texturado. Materia Prima: plata y cobre.

Especificaciones Técnicas: Pieza elaborada por armado, metal texturado, hilos de plata y cobre, mostacilla de cristal.

Color: PLATA	Capacidad de Producción / mes: 50		Dimensiones Generales (mm)			
Peso (gr.):	Precio Unitario	Precio por may.	Largo:500	Ancho: 12	Alto: 4	Diámetro:
35	46000	42000				
Artesanos:			Telefonos			
Nohora Andrea Ortiz López			313 225 8103			
Ernesto José Ceasreo			311 2366656			
Juan Carlos Ferrer Gomez			311 28773 57			

Grupo o Taller: Quinto Elemento Departamento: Cundinamarca Ciudad: Bogotá
 Certificado Hecho a Mano Si No Localidad : Vereda: Resguardo :

Observaciones: Pieza perteneciente a la colección humedales de la línea filtros desarrollada en el marco del proyecto redes empresariales asociadas (Reas) Bogotá 2010.

Responsable: _____ Dibujante: Naol-Ferrer & Cesareo Disegno.
 Aprobado por: Nuria Carulla y Vald _____ Fecha: 11/08/2010 Referente Línea Muestra

Subgerencia de Desarrollo - Centro de Desarrollo Artesanal. ORFAT24 Formato ISO V1 Ficha de Producto y Planos Técnicos Carta..cdr

Terminado
 En proceso

	FORMATO Ficha de Producto y Planos Técnicos Carta	CODIGO: FORFAT24 V.1 FECHA: 2007 10 18
---	---	---

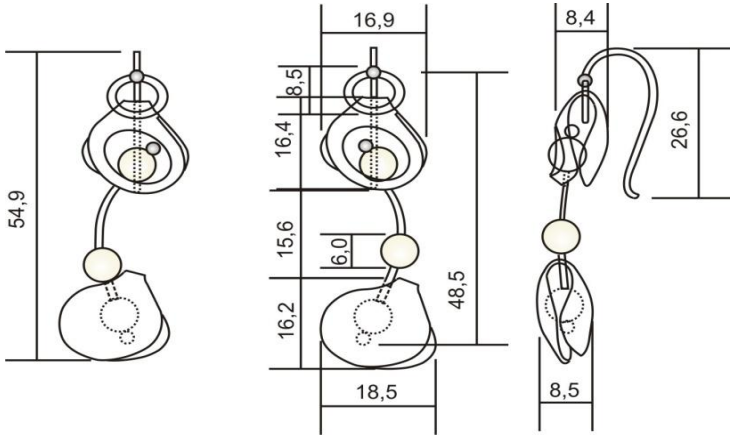

	COBRE,		15%
	plata		85%
No. Pieza	Material	Cant.	o %
Tabla de Componentes			

Nombre de la Pieza: Pendientes buchon doble mokume. Referencia: Ar BDMO1 ESC. 1:1 Hoja No. N/p
 Oficio: **Joyería** Técnica: Armado, mokume, texturado. Materia Prima: plata y cobre.

Especificaciones Técnicas: Pieza elaborada por armado, metal texturado, mokume, hilos de plata y piedras naturales de 6m.m. de Diámetro.

Color: Plata y cobre	Capacidad de Producción / mes: 50	Dimensiones Generales (mm)				
Peso (gr.):	Precio Unitario	Precio por may	Largo: 54,9	Ancho: 18,5	Alto: 8,5	Diámetro:
10	56400	47900				

Artesanos:	Telefonos
Nohora Andrea Ortiz López	313 225 8103
Ernesto José Ceasreo	311 2366656
Juan Carlos Ferrer Gomez	311 28773 57

Grupo o Taller: Quinto Elemento **Departamento:** Cundinamarca **Ciudad:** Bogotá

Certificado Hecho a Mano Si No Localidad : Vereda Resguardo

Observaciones: Pieza perteneciente a la colección humedales de la línea filtros desarrollada en el marco del proyecto redes empresariales asociadas (Reas) Bogotá 2010.

Responsable:	Dibujante: Naol-Ferrer & Cesareo Disegno.	Terminado <input type="checkbox"/> En proceso <input type="checkbox"/>
Aprobado por: Nuria Carulla y Valé	Fecha: 11/08/2010 Referente <input type="checkbox"/> Línea <input checked="" type="checkbox"/> Muestra <input type="checkbox"/>	
Subgerencia de Desarrollo - Centro de Desarrollo Artesanal.		FAT24 Formato ISO V1 Ficha de Producto y Planos Técnicos Carta..cdr

	FORMATO Ficha de Producto y Planos Técnicos Carta	CODIGO: FORFAT24 V.1 FECHA: 2007 10 18
---	---	---

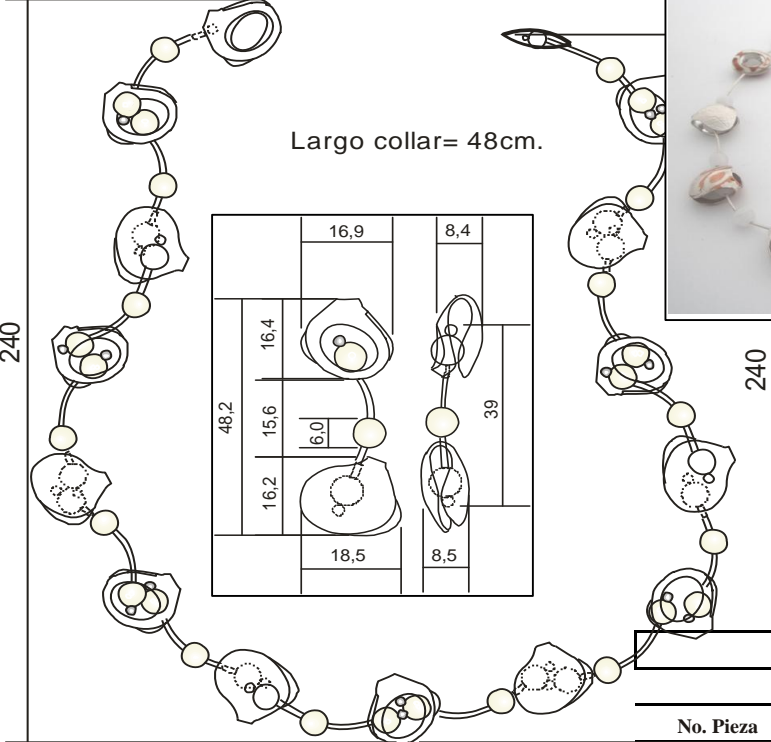

Largo collar= 48cm.



No. Pieza	Material	Cant.	
	COBRE,		15%
	plata		85%
			0%

Tabla de Componentes

Nombre de la Pieza: Gargantilla buchón doble mokume. Referencia: Ga BDMO1 ESC. 1:2 Hoja No. N/p
 Oficio: **Joyería** Técnica: Armado, mokume, texturado. Materia Prima: plata y cobre.

Especificaciones Técnicas: Pieza elaborada por armado, metal texturado, mokume, hilos de plata y piedras naturales de 6m.m. de Diámetro.

Color: Plata y cobre		Capacidad de Producción / mes: 10		Dimensiones Generales (mm)		
Peso (gr.):	Precio Unitario	Precio por may	Largo:480	Ancho: 18,5	Alto: 8,5	Diámetro:
44,5	203000	172250				
Artesanos:			Telefonos			
Nohora Andrea Ortiz López			313 225 8103			
Ernesto José Ceasreo			311 2366656			
Juan Carlos Ferrer Gomez			311 28773 57			
Grupo o Taller: Quinto Elemento				Departamento: Cundinamarca Ciudad: Bogotá		
Certificado Hecho a Mano Si <input checked="" type="checkbox"/> No <input type="checkbox"/>		Localidad : <input checked="" type="checkbox"/>		Vereda <input type="checkbox"/>		Resguardo <input type="checkbox"/>
Observaciones: Pieza perteneciente a la colección humedales de la línea filtros desarrollada en el marco del proyecto redes empresariales asociadas (Reas) Bogotá 2010.						<input type="checkbox"/> Terminado <input checked="" type="checkbox"/> En proceso
Responsable:			Dibujante: Naol-Ferrer & Cesareo Disegno.			
Aprobado por: Nuria Carulla y Valé		Fecha: 11/08/2010		Referente <input type="checkbox"/> Línea <input checked="" type="checkbox"/> Muestra <input type="checkbox"/>		
Subgerencia de Desarrollo - Centro de Desarrollo Artesanal.			FAT24 Formato ISO V1 Ficha de Producto y Planos Técnicos Carta..cdr			

	FORMATO Ficha de Producto y Planos Técnicos Carta	CODIGO: FORFAT24 V.1 FECHA: 2007 10 18
---	---	---

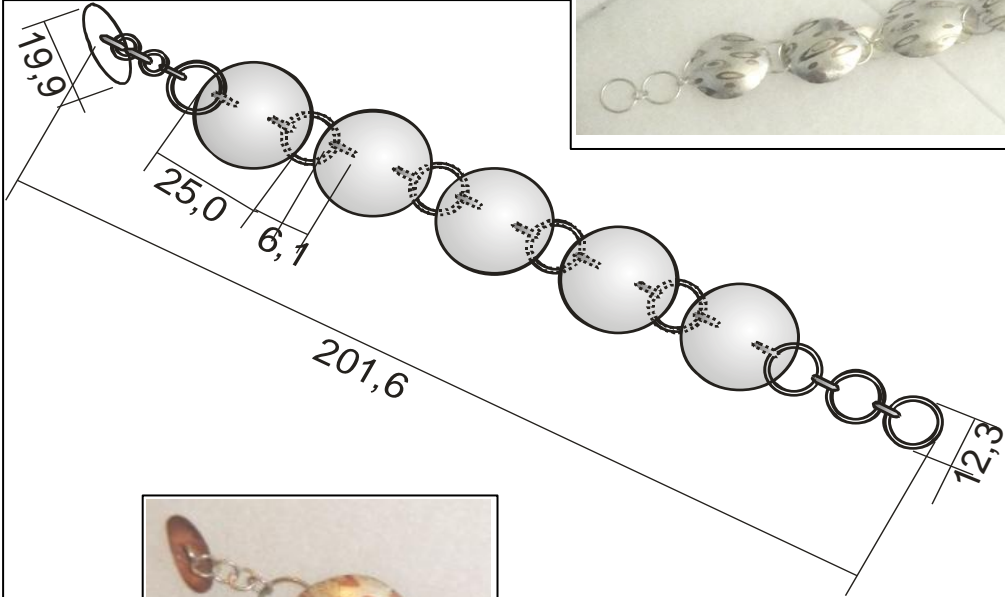

	COBRE,		15%
	plata		85%
No. Pieza	Material	Cant.	o %
Tabla de Componentes			

Nombre de la Pieza: Pulsera buchones redondo mokume.	Referencia: P BR MO1	ESC. 1:2	Hoja No. N/p
Oficio: Joyería	Técnica: Armado, mokume, texturado.	Materia Prima: plata y cobre.	

Especificaciones Técnicas: Pieza elaborada por armado, metal texturado, mokume, hilos de plata y piedras naturales de 6m.m. de Diámetro.

Color: Plata y col	Capacidad de Producción / mes: 10	Dimensiones Generales (mm)				
Peso (gr.):	Precio Unitario	Precio por may	Largo:201	Ancho: 25	Alto: 5	Diámetro:
23	117000	99450				
Artesanos:			Telefonos			
Nohora Andrea Ortiz López			313 225 8103			
Ernesto José Ceasreo			311 2366656			
Juan Carlos Ferrer Gomez			311 28773 57			
Grupo o Taller: Quinto Elemento			Departamento: Cundinamarca Ciudad: Bogotá			
Certificado Hecho a Mano Si <input checked="" type="checkbox"/> No <input type="checkbox"/>		Localidad : <input checked="" type="checkbox"/>		Vereda <input type="checkbox"/>		Resguardo <input type="checkbox"/>

Observaciones: Pieza perteneciente a la colección humedales de la línea filtros desarrollada en el marco del proyecto redes empresariales asociadas (Reas) Bogota 2010.				<input type="checkbox"/>	<input type="checkbox"/>
Responsable:		Dibujante: Naol-Ferrer & Cesareo Disegno.		Terminado	En proceso
Aprobado por: Nuria Carulla y Val	Fecha: 11/08/2010	Referente <input type="checkbox"/> Línea <input checked="" type="checkbox"/> Muestra <input type="checkbox"/>			
Subgerencia de Desarrollo - Centro de Desarrollo Artesanal.		AT24 Formato ISO V1 Ficha de Producto y Planos Técnicos Carta..cdr			

	FORMATO Ficha de Producto y Planos Técnicos Carta	CODIGO: FORFAT24 V.1 FECHA: 2007 10 18
---	---	---

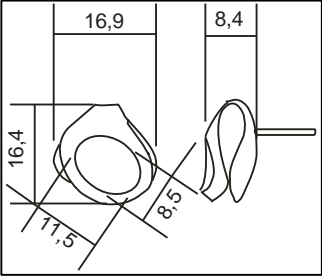

	Esmalte vitreo.		
	plata		95%
No. Pieza	Material	Cant.	0 %
Tabla de Componentes			

Nombre de la Pieza: Topo buchon doble colores. Referencia: Ar BD O2 ESC. 1:1 Hoja No. N/p
Oficio: Joyería Técnica: Armado, texturado. Materia Prima: plata.

Especificaciones Técnicas: Pieza elaborada por armado, metal texturado, y esmaltes vitreos.

Color: Plata y color	Capacidad de Producción / mes: 150	Dimensiones Generales (mm)				
Peso (gr.):	Precio Unitario	Precio por may	Largo: 16,4	Ancho: 16,9	Alto: 8,4	Diámetro:
4,6 el par.	33720	28662				
Artesanos:			Telefonos			
Nohora Andrea Ortiz López			313 225 8103			
Ernesto José Ceasreo			311 2366656			
Juan Carlos Ferrer Gomez			311 28773 57			
Grupo o Taller: Quinto Elemento			Departamento: Cundinamarca Ciudad: Bogotá			
Certificado Hecho a Mano Si <input checked="" type="checkbox"/> No <input type="checkbox"/>		Localidad : <input checked="" type="checkbox"/>		Vereda: <input type="checkbox"/> Resguardo : <input type="checkbox"/>		
Observaciones: Pieza perteneciente a la colección humedales de la linea filtros desarrollada en el marco del proyecto redes empresariales asociadas (Reas) Bogota 2010.						
Responsable:			Dibujante: Naol-Ferrer & Cesareo Disegno.			
Aprobado por: Nuria Carulla y Vale		Fecha: 11/08/2010		Referente <input type="checkbox"/> Línea <input checked="" type="checkbox"/> Muestra <input type="checkbox"/>		
Subgerencia de Desarrollo - Centro de Desarrollo Artesanal.			FAT24 Formato ISO V1 Ficha de Producto y Planos Técnicos Carta..cdr			
			Terminado <input type="checkbox"/> En proceso <input type="checkbox"/>			

	FORMATO Ficha de Producto y Planos Técnicos Carta	CODIGO: FORFAT24 V.1 FECHA: 2007 10 18
---	---	---

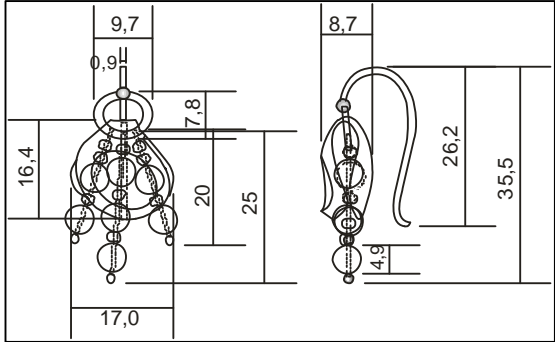

	Piedra natural	Agata	
	plata		95%
No. Pieza	Material	Cant.	0 %
Tabla de Componentes			

Nombre de la Pieza: Arete buchon doble piedras de color.	Referencia: Ar BD O3	ESC. 1:1	Hoja No. N/p
Oficio: Joyería	Técnica: Armado, texturado.	Materia Prima: plata.	

Especificaciones Técnicas: Pieza elaborada por armado, metal texturado, piedras naturales y mostacillas.

Color: Plata y color	Capacidad de Producción / mes: 50	Dimensiones Generales (mm)				
Peso (gr.):	Precio Unitario	Precio por may	Largo:35,5	Ancho: 17	Alto: 8,7	Diámetro:
7,7 el par.	51200	43500				
Artesanos:			Telefonos			
Nohora Andrea Ortiz López			313 225 8103			
Ernesto José Ceasreo			311 2366656			
Juan Carlos Ferrer Gomez			311 28773 57			
Grupo o Taller: Quinto Elemento			Departamento: Cundinamarca Ciudad: Bogotá			
Certificado Hecho a Mano Si <input checked="" type="checkbox"/> No <input type="checkbox"/>		Localidad : <input checked="" type="checkbox"/> Vereda: <input type="checkbox"/> Resguardo : <input type="checkbox"/>				
Observaciones: Pieza perteneciente a la colección humedales de la linea filtros desarrollada en el marco del proyecto redes empresariales asociadas (Reas) Bogota 2010.						
Responsable:			Dibujante: Naol-Ferrer & Cesareo Disegno.			
Aprobado por: Nuria Carulla y Vale		Fecha: 11/08/2010		Referente <input type="checkbox"/> Línea <input type="checkbox"/> Muestra <input checked="" type="checkbox"/>		
Subgerencia de Desarrollo - Centro de Desarrollo Artesanal.			FAT24 Formato ISO V1 Ficha de Producto y Planos Técnicos Carta..cdr			
			Terminado <input type="checkbox"/> En proceso <input type="checkbox"/>			

	FORMATO Ficha de Producto y Planos Técnicos Carta	CODIGO: FORFAT24 V.1 FECHA: 2007 10 18
---	---	---

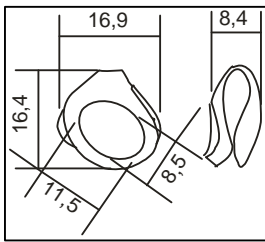
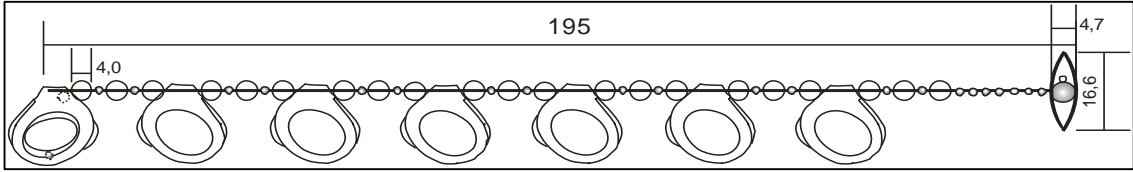

	Piedra natural	granate	
	plata		95%
No. Pieza	Material	Cant.	0 %
Tabla de Componentes			

Nombre de la Pieza: Pulsera buchón doble sencilla. piedras de color. Referencia: P BD Pn.O1 ESC. 1:1 Hc
 Oficio: **Joyería** Técnica: Armado, texturado. Materia Prima: plata.

Especificaciones Técnicas: Pieza elaborada por armado, metal texturado, piedras naturales, mostacillas, esferas de plata de 2m.m. Anudada.

Color: Plata y col	Capacidad de Producción / mes: 50	Dimensiones Generales (mm)				
Peso (gr.):	Precio Unitario	Precio por may	Largo: 195	Ancho: 16,4	Alto: 8,4	Diámetro:
19,7	91540	77800				
Artesanos:		Telefonos				
Nohora Andrea Ortiz López		313 225 8103				
Ernesto José Ceasreo		311 2366656				
Juan Carlos Ferrer Gomez		311 28773 57				
Grupo o Taller: Quinto Elemento			Departamento: Cundinamarca Ciudad: Bogotá			
Certificado Hecho a Mano Si <input checked="" type="checkbox"/> No <input type="checkbox"/>		Localidad : <input checked="" type="checkbox"/> Vereda: <input type="checkbox"/> Resguardo : <input type="checkbox"/>				
Observaciones: Pieza perteneciente a la colección humedales de la línea filtros desarrollada en el marco del proyecto redes empresariales asociadas (Reas) Bogotá 2010.						
Responsable:		Dibujante: Naol-Ferrer & Cesareo Disegno.				
Aprobado por: Nuria Carulla y Vale		Fecha: 11/08/2010		Referente <input type="checkbox"/> Línea <input checked="" type="checkbox"/> Muestra <input type="checkbox"/>		
Subgerencia de Desarrollo - Centro de Desarrollo Artesanal.		FAT24 Formato ISO V1 Ficha de Producto y Planos Técnicos Carta..cdr				
				Terminado	En proceso	

	FORMATO Ficha de Producto y Planos Técnicos Carta	CODIGO: FORFAT24 V.1 FECHA: 2007 10 18
---	---	---

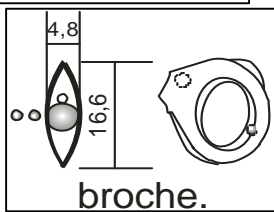
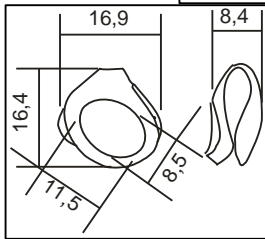

	Piedra natural	granate	
	plata		95%
No. Pieza	Material	Cant.	0 %
Tabla de Componentes			

Nombre de la Pieza: Collar largo buchon doble piedras de color. Referencia: C BD Pn.O2 ESC. 1:3 Hoja N
 Oficio: **Joyería** Técnica: Armado, texturado. Materia Prima: plata.

Especificaciones Técnicas: Pieza elaborada por armado, metal texturado, piedras naturales de 4,5 agatas, mostacillas . Anudado.

Color: Plata y color	Capacidad de Producción / mes: 15	Dimensiones Generales (mm)				
Peso (gr.): 36	Precio Unitario 228300	Precio por may 194000	Largo: 130cm.	Ancho: 16,4	Alto: 8,4	Diámetro:
Artesanos:		Telefonos				
Nohora Andrea Ortiz López		313 225 8103				
Ernesto José Ceasreo		311 2366656				
Juan Carlos Ferrer Gomez		311 28773 57				
Grupo o Taller: Quinto Elemento			Departamento: Cundinamarca Ciudad: Bogotá			
Certificado Hecho a Mano Si <input checked="" type="checkbox"/> No <input type="checkbox"/>		Localidad : <input checked="" type="checkbox"/>		Vereda: <input type="checkbox"/> Resguardo : <input type="checkbox"/>		
Observaciones: Pieza perteneciente a la colección humedales de la linea filtros desarrollada en el marco del proyecto redes empresariales asociadas (Reas) Bogota 2010.						
Responsable:		Dibujante: Naol-Ferrer & Cesareo Disegno.				
Aprobado por: Nuria Carulla y Valé		Fecha: 11/08/2010		Referente <input type="checkbox"/> Línea <input checked="" type="checkbox"/> Muestra <input type="checkbox"/>		
Subgerencia de Desarrollo - Centro de Desarrollo Artesanal.		FAT24 Formato ISO V1 Ficha de Producto y Planos Técnicos Carta..cdr				
				Terminado <input type="checkbox"/>	En proceso <input type="checkbox"/>	



FORMATO
Ficha de Producto y
Planos Técnicos
Carta

CODIGO: FORFAT24 V.1
FECHA: 2007 10 18

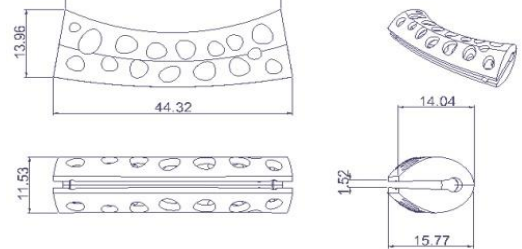
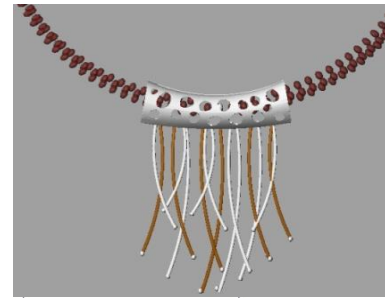
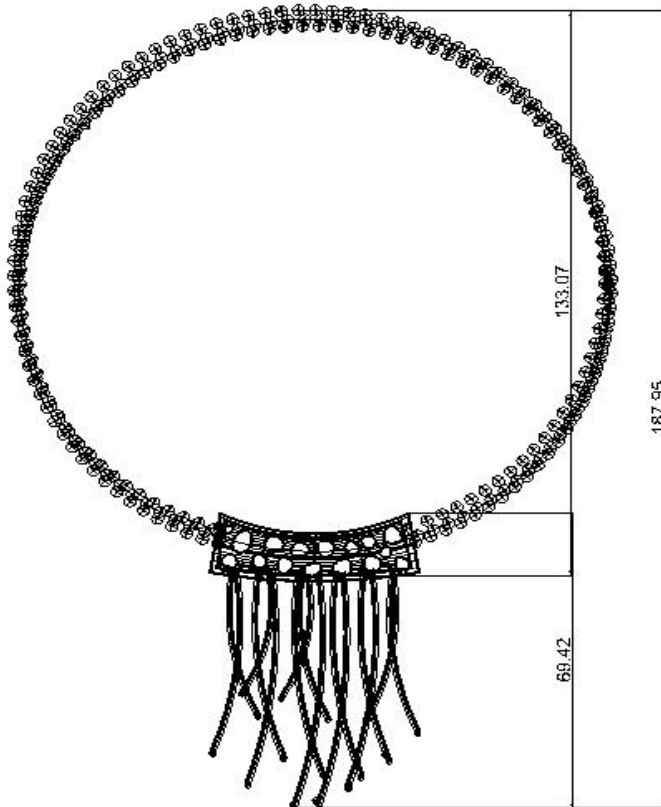

. Pieza	Material	Cant.	o %
	cobre		10
	Mostacilla	200	40
	plata		50
Tabla de Componentes			

Nombre de la Pieza: collar filtro juncos	Referencia: C-FJ-M-01	ESC. X:X Hoja No. N/p
Oficio: Joyería	Técnica: Microfundición y Armado	Materia Prima: plata, Cobre ,mostacilla de vidrio

Especificaciones Técnicas: Pieza elaborada por microfundición para los modulos principales y ensamblada con soldadura.

Color: PLATA	Capacidad de Producción / mes: 100	Dimensiones Generales (mm)				
Peso (gr.): 40	Precio Unitario: 124000	Precio por may: 105000	Largo: 190	Ancho:130	Alto: 12	Diámetro:
Artesanos:		Telefonos				
Nohora Andrea Ortiz López		313 225 8103				
Ernesto José Ceasreo		311 236656				
Juan Carlos Ferrer Gomez		311 28773 57				
Grupo o Taller: Quinto Elemento			Departamento: Cundinamarca Ciudad: Bogotá D.C			
Certificado Hecho a Mano Si <input checked="" type="checkbox"/> No <input type="checkbox"/>		Localidad : <input checked="" type="checkbox"/>		Vereda: <input type="checkbox"/> Resguardo : <input type="checkbox"/>		
Observaciones: Pieza perteneciente a la colección humedales de la linea filtros desarrollada en el marco del proyecto redes empresariales asociadas (Reas) Bogota 2010.						
Responsable:		Dibujante: Naol Ferrer- Cesareo disegno				
Aprobado por: Nuria Carulla, Valeria Jaramillo.		Fecha: 11/08/2010		Referente <input type="checkbox"/> Línea <input checked="" type="checkbox"/> Muestra <input type="checkbox"/>		
Subgerencia de Desarrollo - Centro de Desarrollo Artesanal.		FORFAT24 Formato ISO V1 Ficha de Producto y Planos Técnicos Carta..cdr				
				Terminado <input type="checkbox"/>	En proceso <input type="checkbox"/>	



FORMATO
Ficha de Producto y
Planos Técnicos

CODIGO: FORFAT24 V.1
FECHA: 2007 10 18

301,5

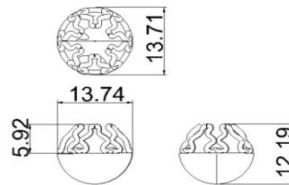

No. Pieza	Material	Cant.	
	cobre		10
	Mostacilla	200	40
	plata		50
			0 %

Tabla de Componentes

Nombre de la Pieza: collar filtros bolas Referencia: C_F_P01 ESC. 1:2 Hoja No. N/p
Oficio: Joyería Técnica: Armado Materia Prima: plata, Cobre, piedra natural

Especificaciones Técnicas: Pieza elaborada por armado en su totalidad.

Color: PLATA	Capacidad de Producción / mes: 100	Dimensiones Generales (mm)				
Peso (gr.):	Precio Unitario	Precio por may.	Largo: 600	Ancho: 20	Alto: 15	Diámetro:
40	124000	105000				

Artesanos:	Telefonos
Nohora Andrea Ortiz López	313 225 8103
Ernesto José Ceasreo	311 2366656
Juan Carlos Ferrer Gomez	311 28773 57

Grupo o Taller: Quinto Elemento Departamento: Cundinamarca Ciudad: Bogotá D.C
Certificado Hecho a Mano Si No Localidad: Vereda: Resguardo:

Observaciones: Pieza perteneciente a la colección humedales de la línea filtros desarrollada en el marco del proyecto redes empresariales asociadas (Reas) Bogotá 2010.

Responsable: Dibujante: Naol Ferrer- Cesareo disegno
Aprobado por: Nuria Carulla, Valeria Jaramillo. Fecha: 11/08/2010 Referente Línea Muestra
Subgerencia de Desarrollo - Centro de Desarrollo Artesanal. FORFAT24 Formato ISO V1 Ficha de Producto y Planos Técnicos Carta..cdr

Terminado
En proceso



FORMATO
Ficha de Producto y
Planos Técnicos

CODIGO: FORFAT24 V.1
FECHA: 2007 10 18

299,8

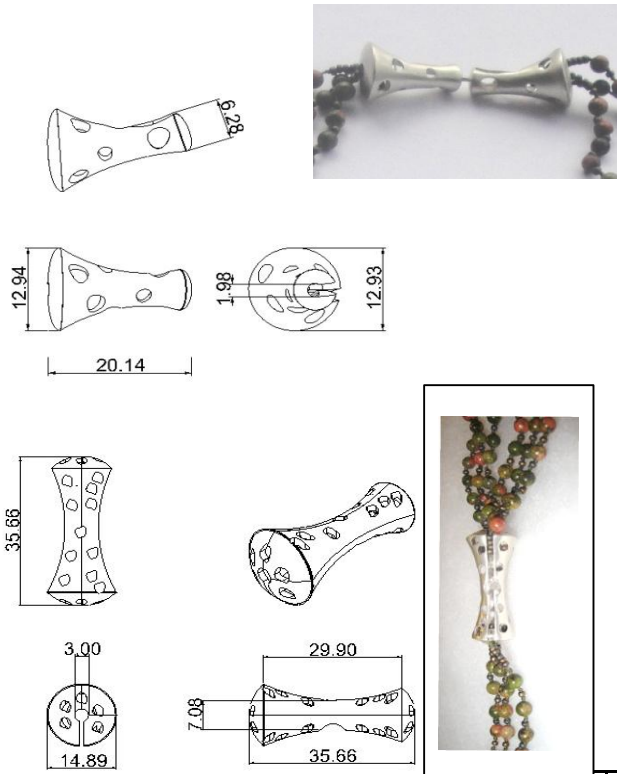

No. Pieza	Material	Cant.	%
	NATURAL	240	
	plata		50
Tabla de Componentes			

Nombre de la Pieza: collar filtro Hueso Referencia: C-FH-P-03 ESC. 2:1 Hoja No. N/p

Oficio: Joyería Técnica: Microfundición y Armado Materia Prima: plata,

Especificaciones Técnicas: Pieza elaborada por microfundición para los modulos principales y ensamblada con soldadura, piedra natural, anudada y combinada con mostacillas

Color: PLATA	Capacidad de Producción / mes: 30	Dimensiones Generales (mm)				
Peso (gr.):	Precio Unitario	Precio por may	Largo:600	Ancho:150	Alto: 15	Diámetro:
22	147 000	125000				
Artesanos:			Telefonos			
Nohora Andrea Ortiz López			313 225 8103			
Ernesto José Ceasreo			311 2366656			
Juan Carlos Ferrer Gomez			311 28773 57			

Grupo o Taller: Quinto Elemento Departamento: Cundinamarca Ciudad: Bogotá D.C

Certificado Hecho a Mano Si No Localidad : Vereda: Resguardo :

Observaciones: Pieza perteneciente a la colección humedales de la línea filtros desarrollada en el marco del proyecto redes empresariales asociadas (Reas) Bogota 2010.

Responsable: Dibujante: Naol Ferrer- Cesareo diseño

Aprobado por: Nuria Carulla, Valeria Jaramillo. Fecha: 11/08/2010 Referente Línea Muestra

Subgerencia de Desarrollo - Centro de Desarrollo Artesanal. FORFAT24 Formato ISO V1 Ficha de Producto y Planos Técnicos Carta..cdr

Terminado
En proceso



FORMATO
Ficha de Producto y
Planos Técnicos
Carta

CODIGO: FORFAT24 V.1
 FECHA: 2007 10 18

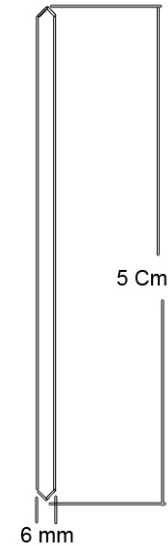
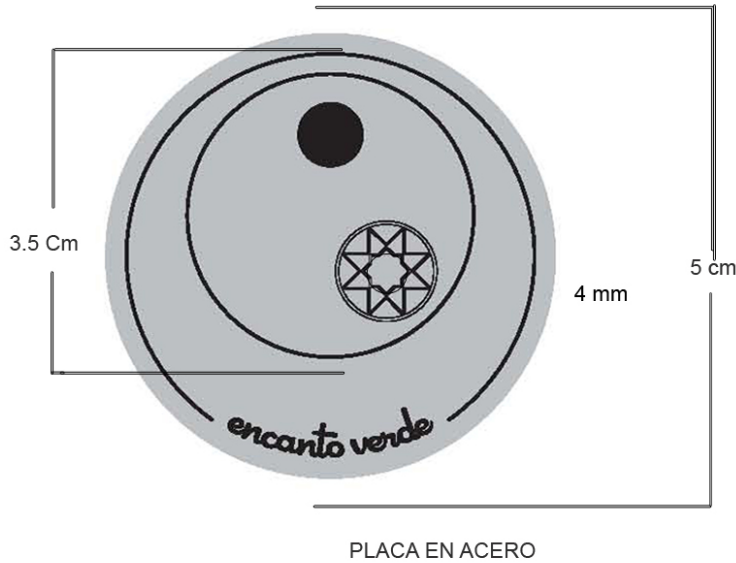

No.	Pieza	Material	Cant. o %
8	Medallon	aceroy cuarzo	3
Tabla de Componentes			

medallon en cuarzo y acero

Nombre de la Pieza: con el sol de los pastos	Referencia: ESC. X:X	Hoja No. N/p
Oficio: JOYERIA	Técnica: ARMADO/ENGASTE	Materia Prima: PLATA/ ESMERALDAS

Especificaciones Técnicas: Medallon en cuarzo y acero con incrustacion en esmeralda con el sol de los pastos grabado en el acero

Color: plata	Capacidad de Producción / mes: NA	Dimensiones Generales (mm)			
Peso (gr.): NA	Precio Unitario: \$ NA	Precio por mayor: \$ NA	Largo:	Ancho:	Alto: Diámetro: 5 cm
Artesano: NURIA CARULLA	Teléfono: 3006647167				

Grupo o Taller: NURIA CARULLA	Departamento: CUNDINAMARACA	Ciudad: BOGOTA
Certificado Hecho a Mano Si No	Localidad <input type="checkbox"/> Vereda <input type="checkbox"/> Resguardo <input type="checkbox"/> :	

Observaciones:

Responsable: NURIA CARULLA / VALERIA JARAMILLO	Dibujante: NURIA CARULLA / VALERIA JARAMILLO	Terminada <input type="checkbox"/>	En proceso <input checked="" type="checkbox"/>
Aprobado por:	Fecha: dd/mm/aaaa	Referente(s) <input type="checkbox"/>	Línea <input type="checkbox"/> Muestra <input type="checkbox"/>



FORMATO
Ficha de Producto y
Planos Técnicos
Carta

CODIGO: FORFAT24 V.1
 FECHA: 2007 10 18

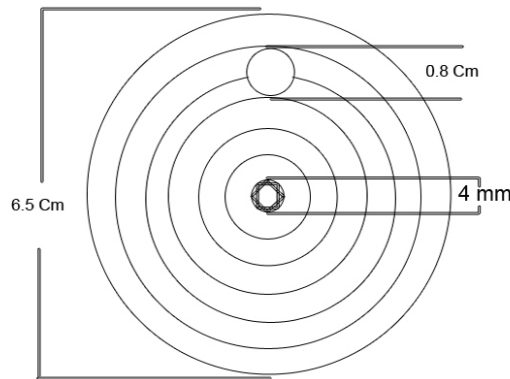

PLACA EN CUARZO

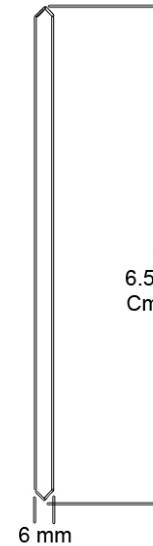

No.	Pieza	Material	Cant. o %
9	Medallon	cuarzo	3

Tabla de Componentes

medallon en cuarzo y acero

Nombre de la Pieza: con el sol de los pastos	Referencia: ESC. X:X	Hoja No. N/p
Oficio: JOYERIA	Técnica: ARMADO/ENGASTE	Materia Prima: PLATA/ ESMERALDAS

Especificaciones Técnicas: Medallon en cuarzo con incrustacion en esmeralda con circulos concentrico grabados

Color: blanca	Capacidad de Producción / mes: NA	Dimensiones Generales (mm)			
Peso (gr.): NA	Precio Unitario: \$ NA	Precio por mayor: \$ NA	Largo:	Ancho:	Alto: Diámetro: 6.5 cm
Artesano: NURIA CARULLA	Teléfono: 3006647167				

Grupo o Taller: NURIA CARULLA	Departamento: CUNDINAMARACA	Ciudad: BOGOTA
Certificado Hecho a Mano Si No	Localidad <input type="checkbox"/> Vereda <input type="checkbox"/> Resguardo <input type="checkbox"/> :	

Observaciones:

Responsable: NURIA CARULLA / VALERIA JARAMILLO	Dibujante: NURIA CARULLA / VALERIA JARAMILLO	Terminada <input type="checkbox"/>	En proceso <input checked="" type="checkbox"/>
Aprobado por:	Fecha: dd/mm/aaaa	Referente(s) <input type="checkbox"/>	Línea <input type="checkbox"/>
		Muestra <input type="checkbox"/>	



FORMATO
Ficha de Producto y
Planos Técnicos
Carta

CODIGO: FORFAT24 V.1
 FECHA: 2007 10 18

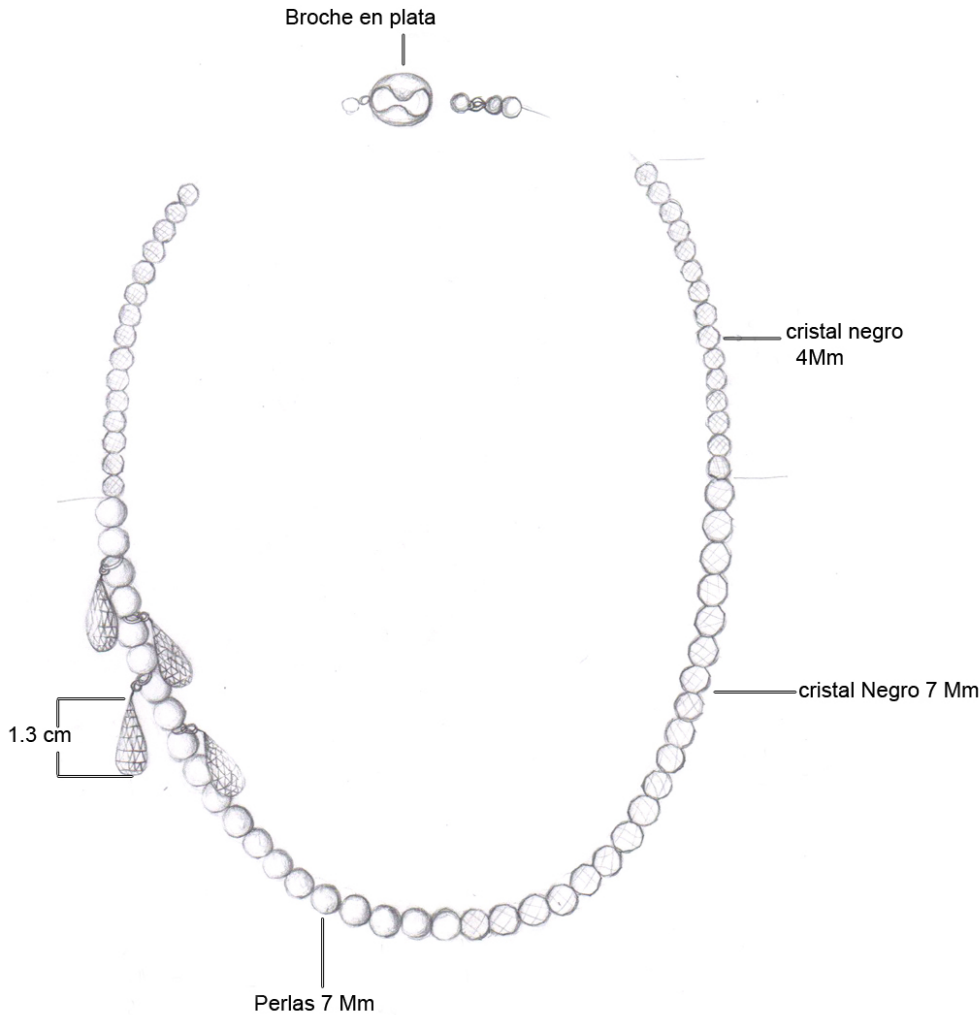

No.	Pieza	Material	Cant. o %
13	collar briolette	perlas esmeraldas plata	3
Tabla de Componentes			

Nombre de la Pieza: Collar perlas cristales y esmeraldas Referencia: ESC. X:X Hoja No. N/p
 Oficio: JOYERIA Técnica: ARMADO/ENGASTE Materia Prima: PLATA/ ESMERALDAS

Especificaciones Técnicas: Collar de perlas y cristales anudados con esmeraldas en talla Briolette

Color: plata, verde, negro y beige	Capacidad de Producción / mes: NA	Dimensiones Generales (mm)				
Peso (gr.): NA	Precio Unitario: \$ NA	Precio por mayor: \$ NA	Largo: 700 mm	Ancho:	Alto:	Diámetro:
Artesano: NURIA CARULLA	Teléfono: 3006647167					

Grupo o Taller: NURIA CARULLA Departamento: CUNDINAMARACA Ciudad: BOGOTA
 Certificado Hecho a Mano Si No Localidad Vereda Resguardo :

Observaciones:

Responsable: NURIA CARULLA / VALERIA JARAMILLO	Dibujante: NURIA CARULLA / VALERIA JARAMILLO
Aprobado por:	Fecha: dd/mm/aaaa Referente(s) <input type="checkbox"/> Línea <input type="checkbox"/> Muestra <input type="checkbox"/> <input checked="" type="checkbox"/>

Terminada
 En proceso



FORMATO
Ficha de Producto y
Planos Técnicos
Carta

CODIGO: FORFAT24

V.1

FECHA: 2007 10 18

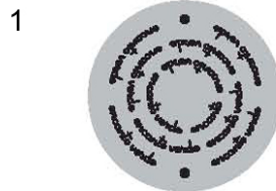

1
placa de acero

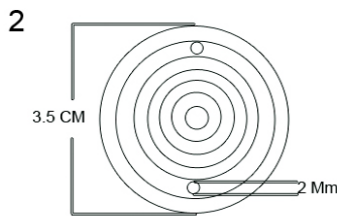

2
placa de cuarzo con bajo relieve

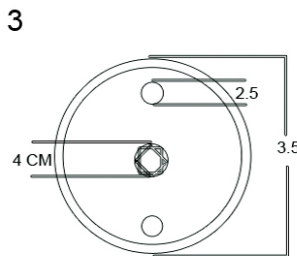

3
placa de cuarzo con incrustación en esmeralda

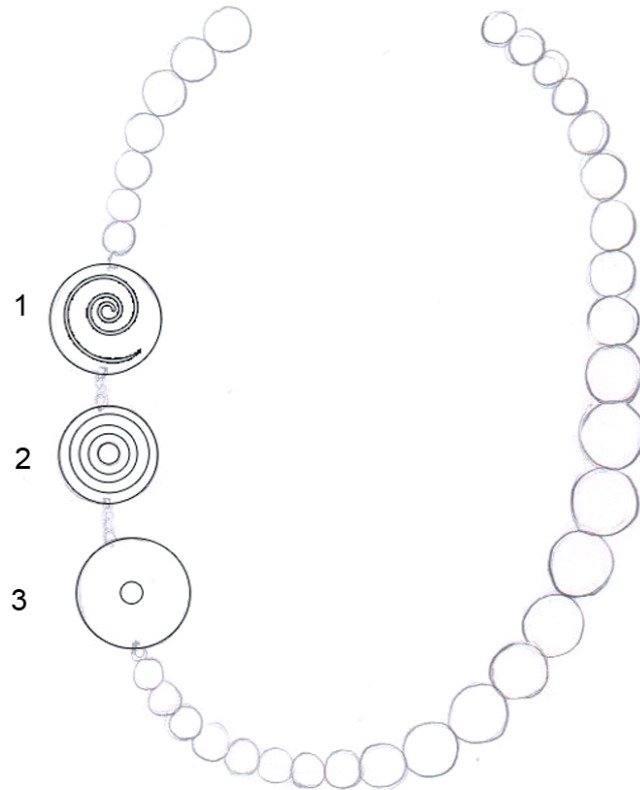

No.	Pieza	Material	Cant. o %
5	collar	plata y cuarzo	3

Tabla de Componentes

Nombre de la Pieza: collar de cuarzos Referencia: ESC. X:X Hoja No. N/p
 Oficio: JOYERIA Técnica: ARMADO/ENGASTE Materia Prima: PLATA/ ESMERALDAS/ CUARZOS

Especificaciones Técnicas: Collar anudado en esferas de cuarzo, con 3 placas 1 de acero grabado 2 de cuarzo

Color: blanco y plateado	Capacidad de Producción / mes: NA	Dimensiones Generales (mm)				
Peso (gr.): NA	Precio Unitario: \$ NA	Precio por mayor: \$ NA	Largo: 70 cm	Ancho: NA	Alto: NA	Diámetro: 3.5 cm
Artesano: NURIA CARULLA		Teléfono: 3006647167				

Grupo o Taller: NURIA CARULLA Departamento: CUNDINAMARACA Ciudad: BOGOTA
 Certificado Hecho a Mano Si No Localidad Vereda Resguardo :

Observaciones:

Responsable: NURIA CARULLA / VALERIA JARAMILLO Dibujante: NURIA CARULLA / VALERIA JARAMILLO
 Aprobado por: Fecha: dd/mm/aaaa Referente(s) Línea Muestra

Terminada
 En proceso



FORMATO
Ficha de Producto y
Planos Técnicos
Carta

CODIGO: FORFAT24 V.1
 FECHA: 2007 10 18



3 cadenas de diferentes tejidos

3.5 cm

Esmeralda faceteada

No.	Pieza	Material	Cant. o %
Tabla de Componentes			

Nombre de la Pieza: collar de bola	Referencia: ESC. X:X	Hoja No. N/p
Oficio: JOYERIA	Técnica: ARMADO/ENGASTE	Materia Prima: PLATA/ ESMERALDAS

Especificaciones Técnicas: Collar de esmeralda faceteada de 3.5 cm con 3 cadenas de diferentes tipos.

Color: verde/plata	Capacidad de Producción / mes: NA	Dimensiones Generales (mm)			
Peso (gr.): NA	Precio Unitario: \$ NA	Precio por mayor: \$ NA	Largo: 70 Cm	Ancho:	Alto: 3.5 cm
Artesano: NURIA CARULLA		Teléfono: 3006647167			

Grupo o Taller: NURIA CARULLA	Departamento: CUNDINAMARACA	Ciudad: BOGOTA
Certificado Hecho a Mano Si No	Localidad <input type="checkbox"/> Vereda <input type="checkbox"/> Resguardo <input type="checkbox"/> :	

Observaciones:

Responsable: NURIA CARULLA / VALERIA JARAMILLO	Dibujante: NURIA CARULLA / VALERIA JARAMILLO
Aprobado por:	Fecha: dd/mm/aaaa Referente(s) <input type="checkbox"/> Línea <input type="checkbox"/> Muestra <input type="checkbox"/> <input checked="" type="checkbox"/>

Terminada
 En proceso



FORMATO
Ficha de Producto y
Planos Técnicos
Carta

CODIGO: FORFAT24 V.1
 FECHA: 2007 10 18

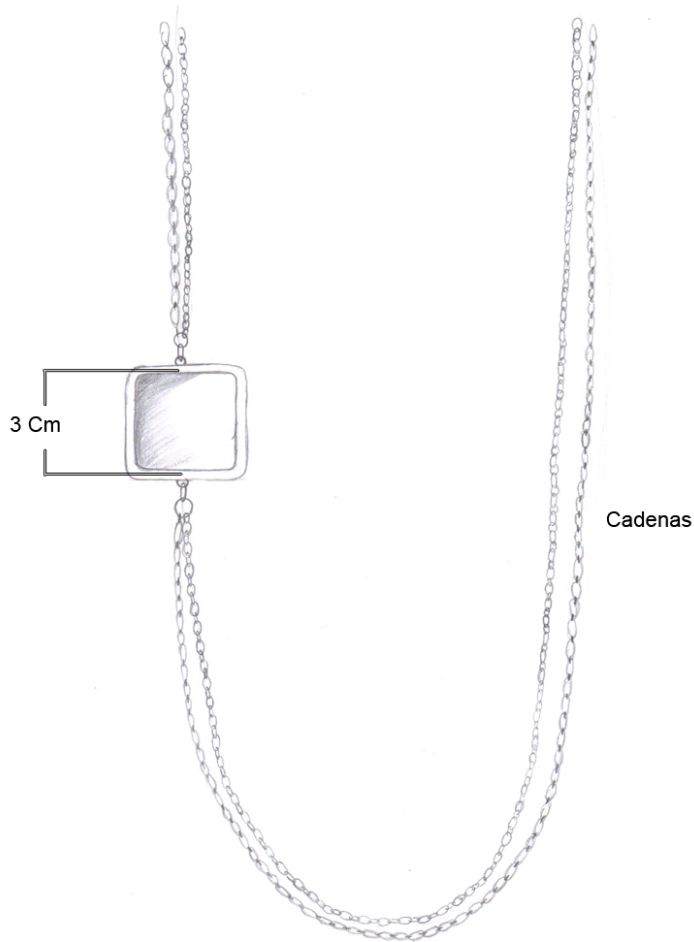

No.	Pieza	Material	Cant. o %
10	collar esmeralda	plata esmeralda	3

Tabla de Componentes

Nombre de la Pieza: collar con esmeralda cabuchon Referencia: ESC. X:X Hoja No. N/p
 Oficio: JOYERIA Técnica: ARMADO/ENGASTE Materia Prima: PLATA/ ESMERALDAS

Especificaciones Técnicas: collar con cabuchon de esmeralda cuadrada engastada en plata

Color: plata	Capacidad de Producción / mes: NA	Dimensiones Generales (mm)				
Peso (gr.): NA	Precio Unitario: \$ NA	Precio por mayor: \$ NA	Largo: 70 cm	Ancho:	Alto: 3 cm	Diámetro:
Artesano: NURIA CARULLA		Teléfono: 3006647167				

Grupo o Taller: NURIA CARULLA Departamento: CUNDINAMARACA Ciudad: BOGOTA
 Certificado Hecho a Mano Si No Localidad Vereda Resguardo

Observaciones:

Responsable: NURIA CARULLA / VALERIA JARAMILLO Dibujante: NURIA CARULLA / VALERIA JARAMILLO
 Aprobado por: Fecha: dd/mm/aaaa Referente(s) Línea Muestra

Terminada
 En proceso



FORMATO
Ficha de Producto y
Planos Técnicos
Carta

CODIGO: FORFAT24 V.1
 FECHA: 2007 10 18

Broche en plata



Narigueras en plata

Esmeralda redonda

No.	Pieza	Material	Cant. o %
12	collar narigueras	plata esmeralda	3
Tabla de Componentes			

Nombre de la Pieza: collar narigueras Referencia: ESC. X:X Hoja No. N/p
 Oficio: JOYERIA Técnica: ARMADO/ENGASTE Materia Prima: PLATA/ ESMERALDAS

Especificaciones Técnicas: Collar en esferas de esmeralda y cristal negro con narigueras de plata

Color: plateado y verde	Capacidad de Producción / mes: NA	Dimensiones Generales (mm)				
Peso (gr.): NA	Precio Unitario: \$ NA	Precio por mayor: \$ NA	Largo: 70 Cm	Ancho: 2 cm	Alto: 1.5 cm	Diámetro:
Artesano: NURIA CARULLA		Teléfono: 3006647167				

Grupo o Taller: NURIA CARULLA Departamento: CUNDINAMARACA Ciudad: BOGOTA
 Certificado Hecho a Mano Si No Localidad Vereda Resguardo :

Observaciones:

Responsable: NURIA CARULLA / VALERIA JARAMILLO Dibujante: NURIA CARULLA / VALERIA JARAMILLO
 Aprobado por: Fecha: dd/mm/aaaa Referente(s) Línea Muestra

Terminada
 En proceso



FORMATO
Ficha de Producto y
Planos Técnicos
Carta

CODIGO: FORFAT24 V.1

FECHA: 2007 10 18

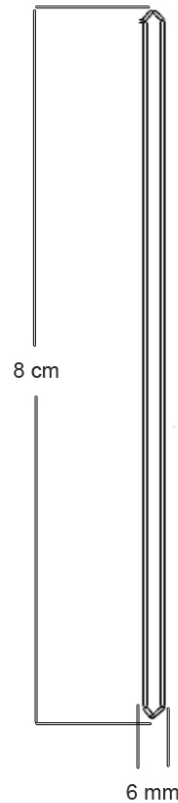
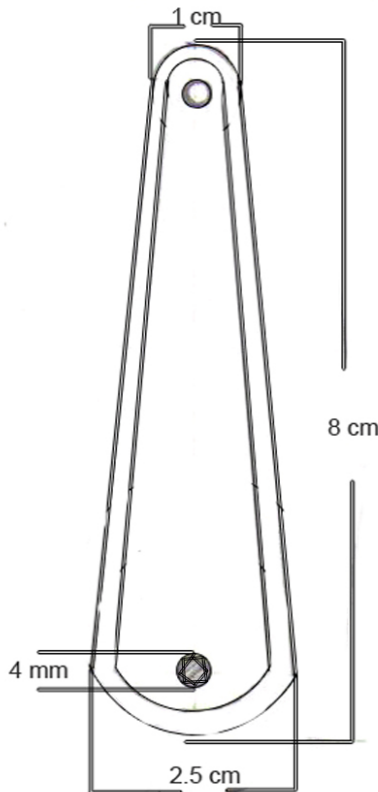

No.	Pieza	Material	Cant. o %
6	dije	cuarzo	3
Tabla de Componentes			

Nombre de la Pieza: dije de cuarzo **Referencia:** ESC. X:X **Hoja No.** N/p
Oficio: JOYERIA **Técnica:** ARMADO/ENGASTE **Materia Prima:** PLATA/ ESMERALDAS

Especificaciones Técnicas: dije de cuarzo con incrustacion en esmeralda de 4 mm

Color: blanco	Capacidad de Producción / mes: NA	Dimensiones Generales (mm)				
Peso (gr.): NA	Precio Unitario: \$ NA	Precio por mayor: \$ NA	Largo: 8 cm	Ancho: 2.5 cm	Alto: 8 cm	Diámetro:
Artesano: NURIA CARULLA		Teléfono: 3006647167				

Grupo o Taller: NURIA CARULLA **Departamento:** CUNDINAMARACA **Ciudad:** BOGOTA
Certificado Hecho a Mano Si No **Localidad** **Vereda** **Resguardo** :

Observaciones:

Responsable: NURIA CARULLA / VALERIA JARAMILLO **Dibujante:** NURIA CARULLA / VALERIA JARAMILLO
Aprobado por: **Fecha:** dd/mm/aaaa Referente(s) Línea Muestra

Terminada En proceso



FORMATO
Ficha de Producto y
Planos Técnicos
Carta

CODIGO: FORFAT24 V.1
 FECHA: 2007 10 18

Broche en plata

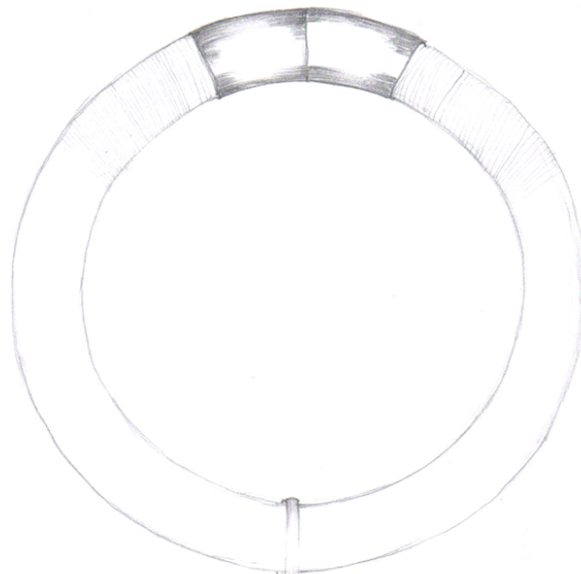

Cordon de algodón
 forrado en hilo afta

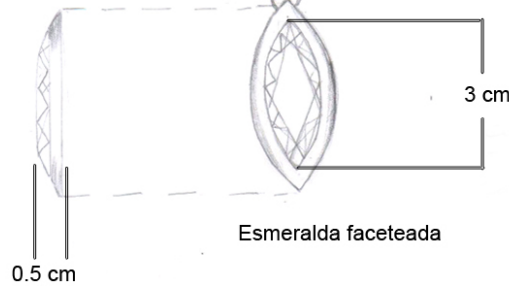

Esmeralda facetada

No.	Pieza	Material	Cant. o %
		plata	
		esmeralda	
14	gargantilla	algodón	3

Tabla de Componentes

Nombre de la Pieza: Gargantilla con esmeralda facetada Referencia: ESC. X:X Hoja No. N/p
 Oficio: JOYERIA Técnica: ARMADO/ENGASTE Materia Prima: PLATA/ ESMERALDAS

Especificaciones Técnicas: gargantilla en algodón forrada en hilo afta con un colgante en esmeralda facetada engastado en plata 925

Color: negro.plata y verde	Capacidad de Producción / mes: NA	Dimensiones Generales (mm)			
Peso (gr.): NA	Precio Unitario: \$ NA	Precio por mayor: \$ NA	Largo: 300 mm	Ancho:	Alto: Diámetro:
Artesano: NURIA CARULLA	Teléfono: 3006647167				

Grupo o Taller: NURIA CARULLA	Departamento: CUNDINAMARACA	Ciudad: BOGOTA
Certificado Hecho a Mano Si No	Localidad <input type="checkbox"/> Vereda <input type="checkbox"/> Resguardo <input type="checkbox"/> :	

Observaciones:

Responsable: NURIA CARULLA / VALERIA JARAMILLO	Dibujante: NURIA CARULLA / VALERIA JARAMILLO
Aprobado por:	Fecha: dd/mm/aaaa Referente(s) <input type="checkbox"/> Línea <input type="checkbox"/> Muestra <input type="checkbox"/> <input checked="" type="checkbox"/>

Terminada
 En proceso



FORMATO
Ficha de Producto y
Planos Técnicos
Carta

CODIGO: FORFAT24 V.1
 FECHA: 2007 10 18

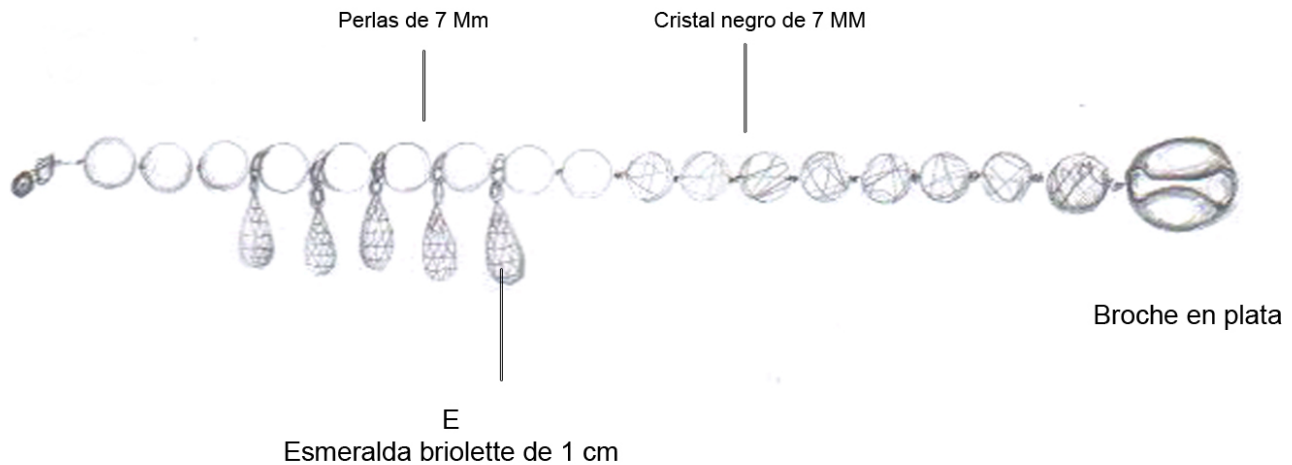

		perlas	
		Cristales	
15	pulsera	Esmeraldas	3
No.	Pieza	Material	Cant. o %
Tabla de Componentes			

Nombre de la Pieza: pulsera briolette	Referencia: ESC. X:X	Hoja No. N/p
Oficio: JOYERIA	Técnica: ARMADO/ENGASTE	Materia Prima: PLATA/ ESMERALDAS

Especificaciones Técnicas: **pulsera en perlas cristales y esmeraldas en talla briolette**

Color: verde. negro y beige	Capacidad de Producción / mes: NA	Dimensiones Generales (mm)				
Peso (gr.): NA	Precio Unitario: \$ NA	Precio por mayor: \$ NA	Largo: 15 Cm	Ancho:	Alto:	Diámetro:
Artesano: NURIA CARULLA	Teléfono: 3006647167					

Grupo o Taller: NURIA CARULLA	Departamento: CUNDINAMARACA	Ciudad: BOGOTA
Certificado Hecho a Mano Si No	Localidad <input type="checkbox"/> Vereda <input type="checkbox"/> Resguardo <input type="checkbox"/> :	

Observaciones:

Responsable: NURIA CARULLA / VALERIA JARAMILLO	Dibujante: NURIA CARULLA / VALERIA JARAMILLO	Terminada <input type="checkbox"/>	En proceso <input checked="" type="checkbox"/>
Aprobado por:	Fecha: dd/mm/aaaa	Referente(s) <input type="checkbox"/>	Línea <input type="checkbox"/>
		Muestra <input type="checkbox"/>	