



ARTESANIAS DE COLOMBIA - CONVENIO SENA

CUADERNO DE DISEÑO

GUARNELERIA Y TALABARTERIA EN JERICO, ANTIOQUIA

RESPONSABLE DEL PROYECTO  
D.E. JUAN CARLOS PACHECO CONTRERAS

Agosto de 1997

# CUADERNO DE DISEÑO

GUARNELERIA Y TALABARTERIA EN JERICO, ANTIOQUIA

CECILIA DUQUE DUQUE  
GERENTE GENERAL

LUIS JAIRO CARRILLO  
SUBGERENTE DE DESARROLLO

LYDA DEL CARMEN DIAZ LOPEZ  
COORDINADORA UNIDAD DE DISEÑO

CÁROL E. VALENCIA  
ASISTENTE UNIDAD DE DISEÑO

RESPONSABLE DEL PROYECTO  
D.I. JUAN CARLOS PACHECO CONTRERAS

 Ministerio de Desarrollo Económico  
**artesanías de colombia s.a.**

SANTAFE DE BOGOTA, AGOSTO DE 1997

## INTRODUCCION

El presente cuaderno de diseño tiene el objetivo de desarrollar minuciosamente estrategias de Diseño, producción y de mercado que permitan establecer un nuevo planteamiento de línea de Diseño Artesanales, encaminados a participar en una economía de mercado de productos con un alto valor agregado cultural y tradicional.

El cumplimiento de dicho objetivo, se enmarca por las oportunidades que el diseño y el diseñador permitan establecer con la comunidad artesanal conjuntamente con el reconocimiento de los productos relevantes en el mercado que satisfagan en buena parte las exigencias del mismo, bien sea local, regional o internacional.

Es importante la labor de diagnóstico y análisis de antecedentes que la empresa ARTASENIAS DE COLOMBIA S A y su Unidad de Diseño puedan brindar a la presente asesoría, se pretende con esto finalizar un trabajo profesional, integral y lo más importante, que tenga dimensiones de aplicabilidad real continúa y concreta en el contexto, no valdría el esfuerzo si los trabajos de diseño reposaran en un estante viejo de biblioteca.

En Jericó no se pudo establecer ninguna asesoría debido a que la tradición del oficio se perdió completamente, en su lugar se trabajó con microempresarios de Medellín ( 7 en total ) los cuales trabajan en muy poca proporción la tradición de la guarnelería, sin embargo se establecieron muestras de calidad con el fin de evaluar los productos que hasta el momento desarrollaban.

Es así como, la labor de las asesorías se completa con las propuestas gráficas, técnicas y de diseño, quedando inconcluso el desarrollo de los prototipos físicos.

# 1. ANTECEDENTES.

## 1.1. ASESORIAS PRESTADAS POR ARTESANIAS DE COLOMBIA

La información referente al oficio de la Guarnelería y su tradicional Carriel Antioqueño se tiene en las investigaciones y diagnósticos realizadas por Susana Jaramillo y Sandra Turbay en 1986 y el desarrollo de asesorías de Diseño por parte de Sergio Iván Carmona en 1987, en donde se describen detalladamente el proceso de trabajo, las características del oficio tradicional, la memoria básica de las técnicas, los productos y su deterioro a través del tiempo en la tradición artesanal en Jericó, Sabaneta y Envigado.

“ Los grupos de artesanos dedicados hasta hace 20 años a la elaboración del Carriel en los pueblos del oriente Antioqueño, han desaparecido ó sus maestros y oficiales han emigrado a Medellín a construir pocos talleres que difícilmente compiten con la Industria Marroquinera.

Las curtiembres artesanales para el tratamiento del cuero, también han desaparecido y la obtención de pieles con pelo de nutria, tigre, perro de monte y zorro se hacen cada vez más difíciles, por la extinción de las especies en la zona, y al daño ecológico que implicaría insistir en su utilización para el decorado de los Carrieles.”

Este fragmento tomado del cuaderno de Diseño de Manuel Ernesto Rodríguez hace notar que la tradición del uso del Carriel en las actividades cotidianas de los arrieros paisas ha decaído, y en su medida la técnica, el oficio y la tradición artesanal.

## 1.2. DESCRIPCION DEL OFICIO ARTESANAL

Guarnelería : Oficio encargado de fabricar bolsas de cuero para las actividades de los arrieros en el campo, estas bolsas permitían guardar toda clase de objetos necesarios para sus labores al igual que los elementos de uso personal.

## 1.3. MATERIALES UTILIZADOS EN LA COMUNIDAD ARTESANAL.

Materias primas Tradicionales

Piel de Nutria.

Piel de Tigre

Piel de Perro de Monte

Piel de Zorro

Piel de Becerro.

Carnazas.

Vaquetas.

Napanil.

## 1.4. TECNICAS ARTESANALES :

El oficio de la guarnelería se fundamenta en la utilización idónea del corte de las piezas por medio de moldes y plantillas para así armarlos a mano con hilos de algodón y cáñamos de colores. En algunos casos a las piezas se les introducen almas de cartón ó madera para darles mayor resistencia y durabilidad.

Específicamente en la técnica de fabricación artesanal del Carriel, según datos de Sandra Turbay en su informe, la técnica se aprendió inicialmente en Jericó, por medio de tradición oral familiar ó por el aprendizaje con los maestros artesanales del lugar. El proceso técnico comienza con la consecución de la materia prima, el pelo de nutria, tigrillo, zorros y perros de monte, traídos por los campesinos del Chocó y el oriente de Antioquía. Luego se procesa la piel en las curtiembres para así tener la materia prima lista para confeccionar según el artesano ( cada artesano tiene su concepto de diseño ) y según la técnica de confección y la experiencia.

El Carriel tiene diversidad en sus diseños tradicionales, encontramos el Carriel Sanpedreño cosido a mano totalmente y es uno de los más pequeños.

El Carriel Envigadeño es de cuerpo redondo ó cuadrado con lanza y torniquete, se distingue

porque tiene doble mora.

El Carriel Jericoano lleva recta su parte superior de la mora como diseño especial.

Igualmente la descripción de la Técnica de confección la encontramos detallada en los informes preliminares de Sandra Turbay y Susana Jaramillo en 1985.

## 1.5. APLICACIÓN DE LA TÉCNICA :

Los productos más tradicionales en el oficio en Antioquía han sido

Sillas de Montar.

Carriel Sanpedreño.

Carriel Envigadeño

Carriel Jericoano.

Carriel de Niño

Carriel de Mujer ( Cuadrado )

Carriel del Ingeniero.

Alforjas

Amarras entre otros

## 1.6. RECURSOS

La utilización de pieles de animales ha sido vetada, debido al impacto ecológico que esta representa.

La contaminación exagerada en el proceso de curtiembres ha generado que los productos tradicionales ( Carrieles y bolsos ) se manufacturen en materiales sintéticos y en cueros de muy baja calidad.

Una de las causas de impermanencia de la tradición del carriel ha sido generada por este impacto ambiental, la fabricación de la pieza con materiales alternos y sintéticos permitieron que cualquier persona con o sin tradición artesanal decidiera confeccionar dichas piezas, y por tanto se masificó la tradición del Carriel hasta encontrarlo en este momento como una pieza popular y de muy poco valor artesanal.

## 1.7. DIAGNOSTICO DE TALLERES ARTESANALES Y COMUNIDAD ACTIVA EN EL OFICIO.

En la actualidad el oficio ha desaparecido en su forma tradicional, a cambio se han establecido microempresas de marroquinería, con baja tecnologías una gran diversificación de productos sin identidad, diseño y tradición.

## 1.8. PROGRAMAS DE APOYO AL ARTESANO.

La Corporación Actuar fomenta créditos a los microempresarios y los capacita en la formación administrativa con programas a muy bajo costo y de buena calidad, sin embargo en las asesorías de diseño se limitan a desarrollar imagen corporativa y marca de productos.

## 1.9. TRADICION Y MEMORIA BASICA DEL OFICIO

Debido a los procesos de emigración hacia los centros de comercio rural y urbano, los oficios han perdido su evolución normal, puesto que los artesanos han encontrado otras fuentes de recursos que les brindan mayores facilidades de ingreso con baja capacidad de trabajo.

Por esto el Carriel Antioqueño ha dejado de existir como elemento artesanal en las regiones del Nororiente Antioqueño y ha sido en los últimos años una pieza de lujo de producción industrial, de muy baja comercialización y mercado exclusivo.

## 2. ANALISIS DE MERCADO

### 2.1. VARIABLES.

Debido a que el mercado actual del Carriel Tradicional Antioqueño es tan pequeño y selecto es difícil establecer una serie de variables de mercado precisas para dicho producto, por lo tanto se analizarán las oportunidades de mercado que tienen los productos de diversificación del Carriel Antioqueño, conservando en ellos su imagen, diseño e identidad virtual bajo los siguientes variables específicas del mercado.

#### 2.1.1. CARACTERISTICAS DEL MERCADO :

Las características determinan las condiciones que el mercado brinda para la implantación de nuevos productos, a diversificación ó el reposicionamiento de los mismo

Para esta caracterización es importante analizar el estudio del informe MONITOR en su recomendación sobre las ventajas competitivas en el sector del cuero, que en uno de sus apartes dice : ". . . en la actualidad dos nuevas circunstancias están afectando la posibilidad de competir en los mercados. La revelación del peso ha hecho que los productos sean menos atractivos en los mercados internacionales. ( referente a los productos en cuero ) .Además China ha entrado en los mercados de cuero en forma muy agresiva con una fuerza de trabajo a bajo costo. "

Es así como, la inserción de los productos artesanales deberá tener en cuenta variables comunes que se pueden presentar como oportunidades de venta de la nueva línea

- Alta calidad de la curtiembre del cuero.
- Controles de contaminación en el proceso de curtiembre.
- Naturalidad del cuero.
- Combinaciones de material con el fin de disminuir costos de producción



CUADRO 1.  
PREFERENCIAS DEL MERCADO SEGÚN SEGMENTOS

NECESIDADES		SEGMENTO		
		1	2	3
<b>CALIDAD</b>	CUERO			
	MANO DE OBRA			
	ELABORACION			
	HERRAJES			
	ACABADOS			
<b>DISEÑO</b>	ESTILO			
	FUNCIONALIDAD			
	MANUFACTURA			
	HERRAJES			
	DURABILIDAD			
<b>PRECIO</b>	BAJO			
	DESCUENTOS POR VOLUMEN			
	FLEXIBILIDAD DE PAGO			
	AYUDA PUBLICITARIA			
	PRECIO JUSTO			
<b>MARCA</b>	CONOCIDA			
	SIN MARCA			
	VARIABLE			
	MARCA NUEVA			
<b>SERVICIO</b>	ENTREGA PUNTUAL			
	SERVICIO DE CALIDAD			
	DEVOLUCION SIN PROBLEMAS			
	LINEA DIVERSA			
	SATISFACCION DE LA NECESIDAD.			

PREFERENCIAS POR PUNTOS	0 - 40
	41 - 70
	71 - 100

SEGMENTO 1      SELECTIVO  
 SEGMENTO 2      POPULAR  
 SEGMENTO 3      MASIVO

### 2.1.2. MERCADO LOCAL

El mercado local se analiza como las oportunidades de negocio que brinda la misma comunidad local con ferias locales, plazas de mercado, exposición de productos, etc.

Debido a que en Jericó propiamente no existe en la actualidad un sector artesanal representativo, en dicha localidad y según lo indagado en la comisión de viaje 1, no hay ferias artesanales que congreguen compradores de otras localidades, sin embargo en Sabaneta se programa en el año de 3 a 4 ferias de artesanos en general en donde participan gran diversidad de oficios y productos, incluyendo en estas microempresarios del cuero sin ninguna tradición artesanal en la manufactura del carriel.

En Medellín existen diversas ferias del cuero y textiles a nivel internacional, pero la participación del sector artesanal es muy baja debido a los altos costos de los derechos de exposición y a la gran exigencia de calidad de los mismos.

Allí existen oportunidades de negocio en las diferentes ferias artesanales que se programan durante el año por diversas organizaciones ó por los mismo gremios artesanales.

Si se lograra establecer en los diseños respuestas a las necesidades de los consumidores locales de calidad, diseño y servicio podrá ser el inicio a las ventajas competitivas que el mercado artesanal del cuero puede establecer.

### 2.1.3. MERCADO REGIONAL

Referente a las oportunidades de negocio que le presenta la región a la cual pertenece la comunidad artesanal activa.

Medellín es una plaza que puede brindar muchas oportunidades en relación a mercados vecinos, necesariamente con Santafé de Bogotá existe una relación directa comercial en todos los estamentos y en idades comerciales, inclusive almacenes como el ÉXITO y ALKOSTO, tiene abiertas sus puertas a los microempresarios que ofrezcan productos de buena calidad y precio competitivo.

Barranquilla y Cartagena pueden resultar plazas de mercado inclusive Internacional, debido a su actividad turística comercial en importantes ferias artesanales de participación Nacional. Reitero que los productos deben establecerse en un nivel competitivo para poder capturar algunos de estos mercados locales y regionales.

#### 2.1.4. MERCADO INTERNACIONAL.

Son los mercados permeables de productos artesanales como relevante oportunidad de negocio.

Los productos de cuero tiene alta competencia en calidad, precios y servicios de comercio exterior en Italia, China, España y Argentina entre otros.

Sin embargo si se logra establecer unas estrategias de productividad, precios, calidades de curtiembres y confección, Diseño actual y valores agregados del producto es posible proponer a los mercados de Inglaterra y Alemania, aprovechando los vínculos comerciales actuales que la empresa Artesanías de Colombia tiene con las comercializadoras OXFAN y ARTISIT AND TRUST, de Inglaterra principalmente.

### 3. APLICACIÓN DE SISTEMAS CLAVES DE LA MERCADOTECNIA EN EL DESARROLLO DE NUEVOS PRODUCTOS.

#### 3.1. SISTEMAS DE PERSUASIÓN

Nos referimos a las estrategias para persuadir posibles clientes , clientes potenciales ó clientes existentes que compren nuevos productos o vuelvan a comprar los productos reconocidos o reposicionados.

Para los productos artesanales en cuero se proponen aplicar las siguiente estrategias de persuasión

- IMPORTANCIA DE LOS VALORES CULTURALES Y ANCESTRALES DEL MATERIAL .
- OFERTAS POR LINEAS DE PRODUCTOS
- EL ECODISEÑO Y SU FEEDBACK EN LAS CURTIEMBRES
- LO NATURAL EN EL DISEÑO

#### 3.2. SISTEMAS DE INCENTIVOS.

Se refiere al estímulo a los entes comercializadores locales o regionales a comprar los productos de la comunidad microempresarial por medio de programas de precios, términos de pago, descuentos por volumen, niveles de rebajas y ofertas especiales por temporada.

Los productos en cuero permiten cierto margen al realizar la manufactura, siempre y cuando la calidad de esta sea del 100 %.

El comercializar este tipo de productos permitiría establecer campañas exhaustivas para vender el cuero colombiano a nivel local y regional con márgenes de descuentos por líneas ó por

## 4. PROPUESTA DE DISEÑO.

### 4.1. SUSTENTACION :

La línea de Diseño propuesta para este tipo de mercado se estableció teniendo en cuenta las condiciones que los microempresarios de Medellín evidenciaron en las evaluaciones de calidad, las capacidades de producción, la tecnología utilizada y la aceptación a la innovación de nuevos productos.

De igual manera y como respuesta a las exigencias actuales de los tres segmentos analizados se propone así una línea de accesorios para hombre y mujer, de tipo portacomponentes con el fin de responder a la informalidad actual de los consumidores pero con elegancia y estilo.

Se desarrollaron los siguientes accesorios enmarcados en contextos universitarios, oficinistas y ejecutivos de ventas

CARRIEL PORTAFOLIOS  
BILLETERA HOMBRE  
BILLETERA MUJER.  
PORTAGENDAS.  
PORTAESFEROS.  
PORTATARJETAS COMERCIALES

En cada uno de ellos se trabajó la imagen del Carriel Antioqueño de manera sutil en la forma del cierre de lanza y la caracterización de la mora en su parte frontal.

Igualmente se desarrollaron portacomponentes que ofrecieran diversos servicios dentro de sí, evocando la función del Carriel como un guarda todo ordenado y con espacios bien definidos. Se propone en los productos trabajar con cueros livianos, desbastados en sus bordes con el fin de aligerar su peso y proporcionar comodidad al usuario.

El diseño formal permite simplificar el número de piezas con el fin de utilizar una tecnología media para su confección y así disminuir costos en los tiempos y movimientos del taller del microempresario.

#### 4.1. REFERENTE DE DISEÑO.

La línea de productos referentes se tomaron del trabajo de diseño que realizó Manuel Ernesto Rodríguez titulado 'CUADERNOS DE DISEÑO PARA LA ARTESANIA, diversificación del Carriel " en el año 1993. ( Ver fichas Referentes )

#### 4.2. PROPUESTA TECNICA.

Se tomó en cuenta el aprovechamiento técnico que se realiza al cortar el cuero y así se dimensionaron las piezas con el fin de disminuir considerablemente los costos en la producción de volumen

#### 4.3 PROCESO DE PRODUCCION.

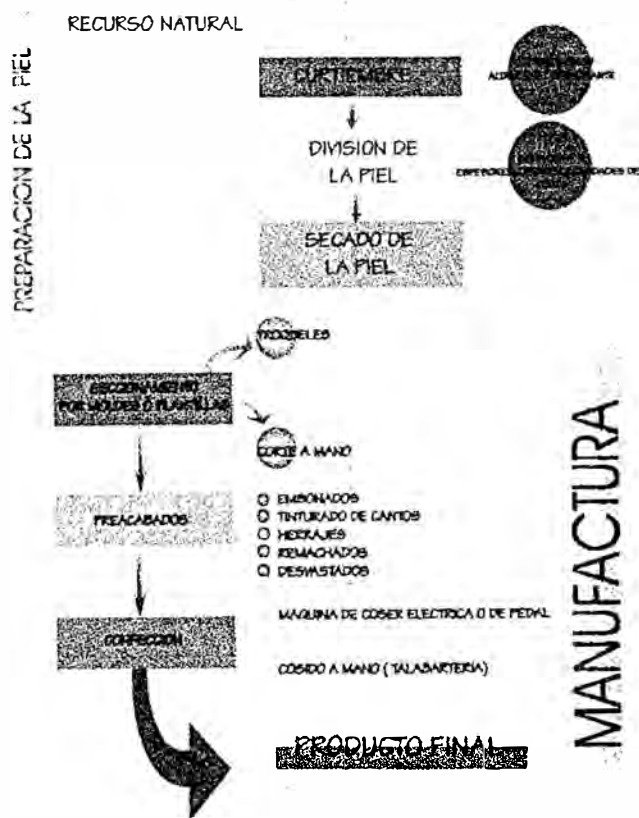

## REFERENTE DE DISEÑO

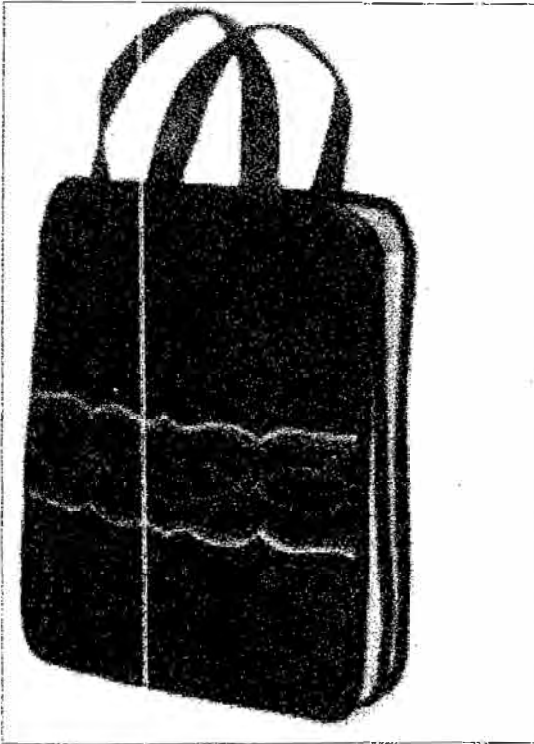
Pieza: TALEGO		Referente: 1
		Tamaño: MEDIANO
		Largo: 35 cm
		Ancho: 15 cm
		Alto: 50 cm
		Diámetro:
		Peso:
		Color: MIXTO
Fecha: FEBRERO 1997		Precio: \$25,000.00
Nombre de Pieza: CARRIEL TALEGO	Función: UTILITARIA	
Recurso Natural: CUERO	Identidad: TRADICIONAL	
Materia Prima: VAQUETA	Rango: UTILITARIO	
Oficio: MARROQUINERIA	Capacidad de oferta: 25 AL MES	
Técnica: MODELADO Y COCIDO	Mercado actual: NACIONAL	
Comunidad: ARTESANOS	Artesano: BERNARDO CASTILLO	
Localidad:	Dirección :	
Municipio: S.F. BOGOTA	Teléfono :	
Departamento: CUNDINAMARCA	Registrado por: JUAN CARLOS PACHECO C.	

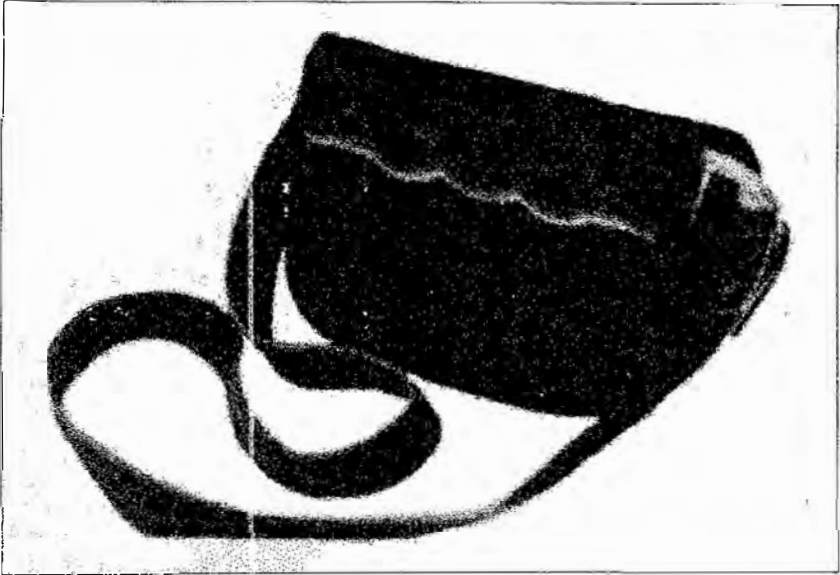

## REFERENTE DE DISEÑO

Pieza: CARRIEL		Referente: 2
		Tamaño: MEDIANO
		Largo: 25 cm
		Ancho: 15 cm
		Alto: 30 cm
		Diámetro:
		Peso:
		Color: MIXTO
Fecha: FEBRERO 1997		Precio: \$30,000.00
Nombre de Pieza: CARRIEL	Función: UTILITARIA	
Recurso Natural: CUERO	Identidad: TRADICIONAL	
Materia Prima: VAQUETA	Rango: UTILITARIO	
Oficio: MARROQUINERIA	Capacidad de oferta: 20 AL MES	
Técnica: MODELADO Y COCIDO	Mercado actual: NACIONAL	
Comunidad: ARTESANOS	Artesano: BERNARDO CASTILLO	
Localidad:	Dirección:	
Municipio: S.F. BOGOTA	Teléfono: 6852359	
Departamento: CUNDINAMARCA	Registrado por: JUAN CARLOS PACHECO C.	



## REFERENTE DE DISEÑO

Pieza: CARRIEL MALETIN		Referente: <b>3</b>
		Tamaño: MEDIANO
		Largo: 45 cm
		Ancho: 15 cm
		Alto: 35 cm
		Diámetro:
		Peso:
		Color: MIXTO
		Precio: \$35,000.00
Fecha: FEBRERO 1997		
Nombre de Pieza: CARRIEL MALETIN	Función: UTILITARIA	
Recurso Natural: CUERO	Identidad: TRADICIONAL	
Materia Prima: VAQUETA	Rango: UTILITARIO	
Oficio: MARROQUINERIA	Capacidad de oferta: 25 AL MES	
Técnica: MODELADO Y COCIDO	Mercado actual: NACIONAL	
Comunidad: ARTESANOS	Artesano: BERNARDO CASTILLO	
Localidad:	Dirección :	
Municipio: S.F. BOGOTA	Teléfono : 6852359	
Departamento: CUNDINAMARCA	Registrado por: JUAN CARLOS PACHECO C.	

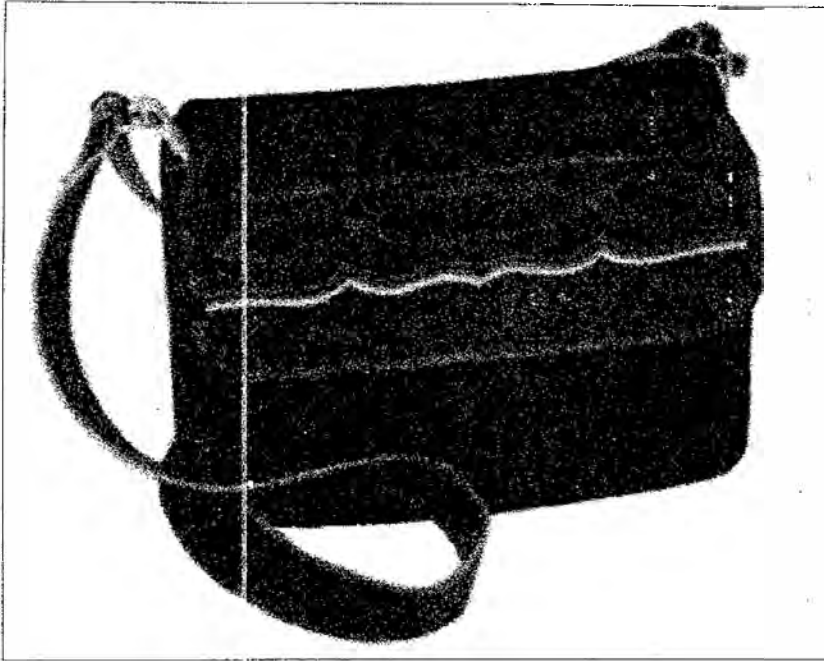

## REFERENTE DE DISEÑO

Pieza: CARRIEL BOLSO		Referente: 4
		Tamaño: MEDIANO
		Largo: 25 cm
		Ancho: 10 cm
		Alto: 25 cm
		Diámetro:
		Peso:
		Color: MIXTO
Fecha: FEBRERO 1997		Precio: \$20,000.00
Nombre de Pieza: CARRIEL BOLSO	Función: UTILITARIA	
Recurso Natural: CUERO	Identidad: TRADICIONAL	
Materia Prima: VAQUETA	Rango: UTILITARIO	
Oficio: MARROQUINERIA	Capacidad de oferta: 25 AL MES	
Técnica: MODELADO Y COCIDO	Mercado actual: NACIONAL	
Comunidad: ARTESANOS	Artesano: BERNARDO CASTILLO	
Localidad:	Dirección :	
Municipio: S.F. BOGOTA	Teléfono : 6852359	
Departamento: CUNDINAMARCA	Registrado por: JUAN CARLOS PACHECO C.	

# PROPUESTAS PARA LA LINEA DE PRODUCTOS EN TALABARTERIA Y MARROQUINERIA



artesanías de colombia s.a.

## JERICO, ANTIOQUIA

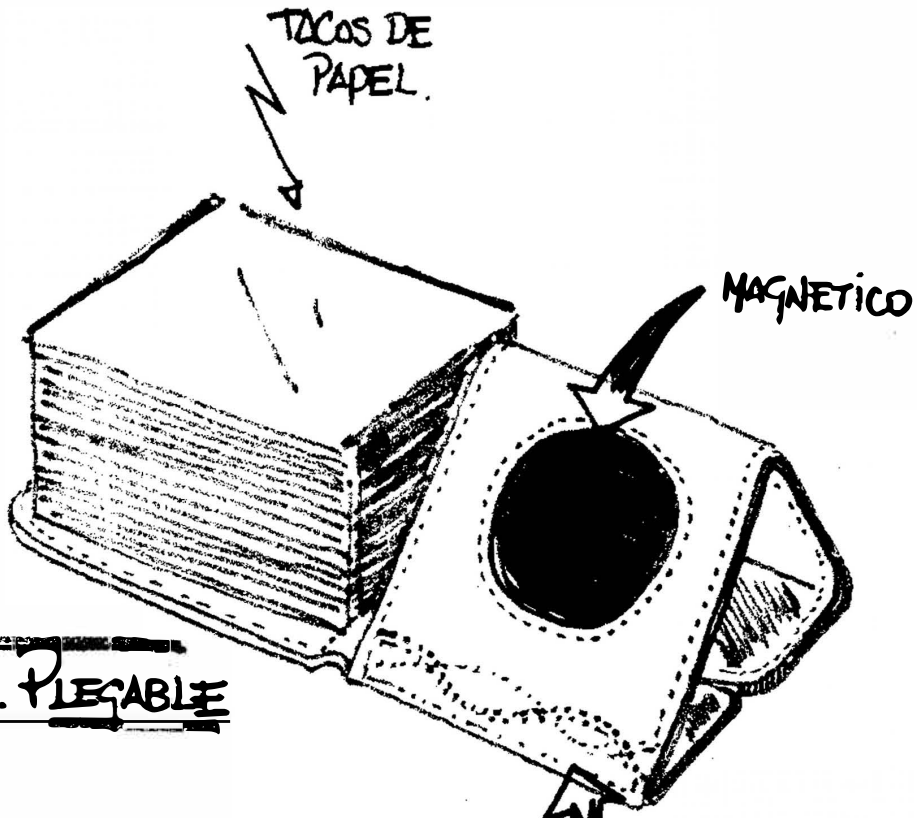

PORTATACOS. PLEGABLE

1.

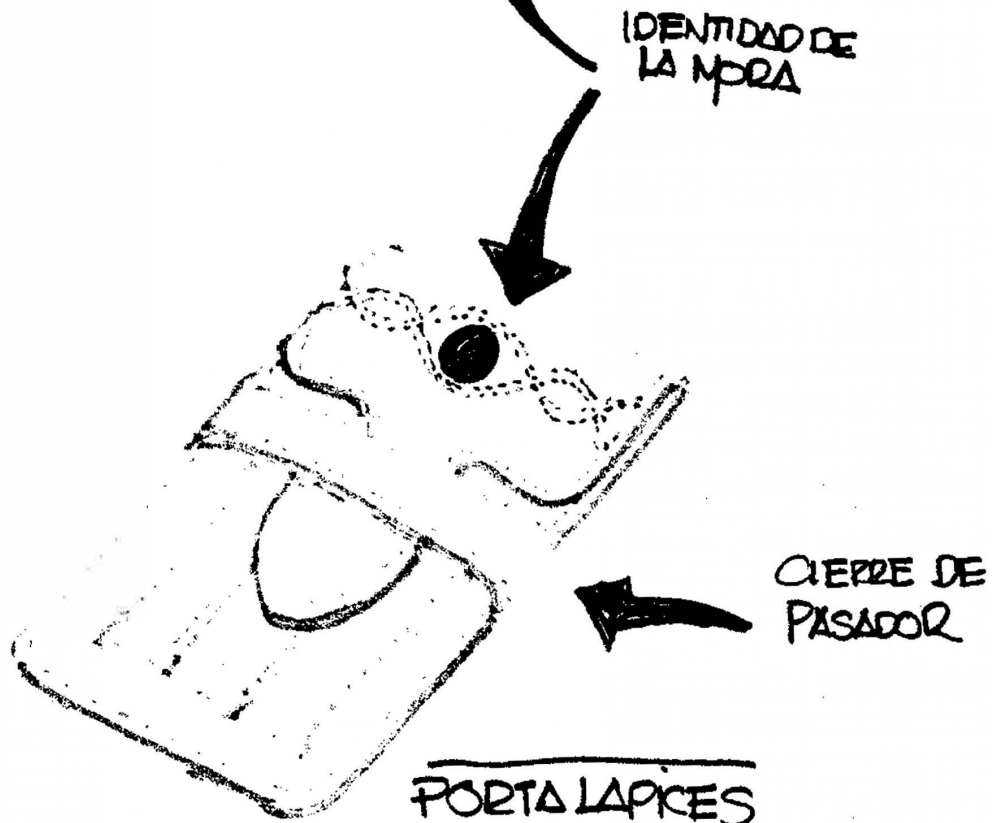

PORTA LAPICES

2.

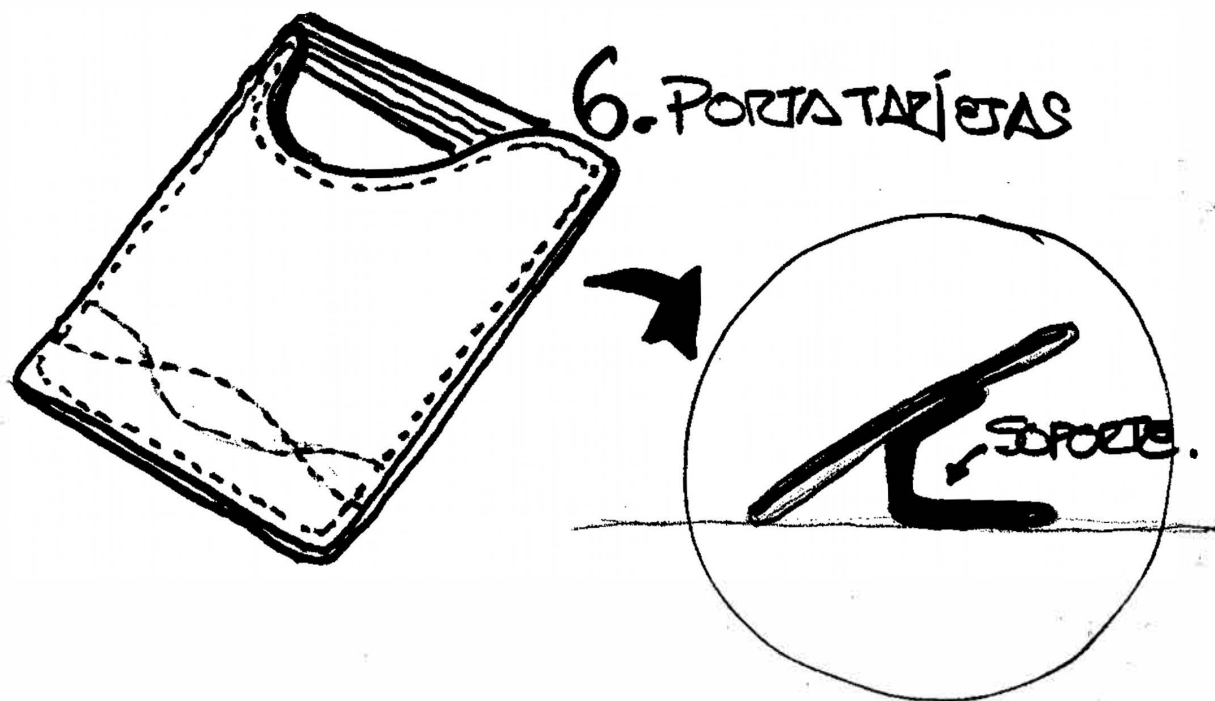
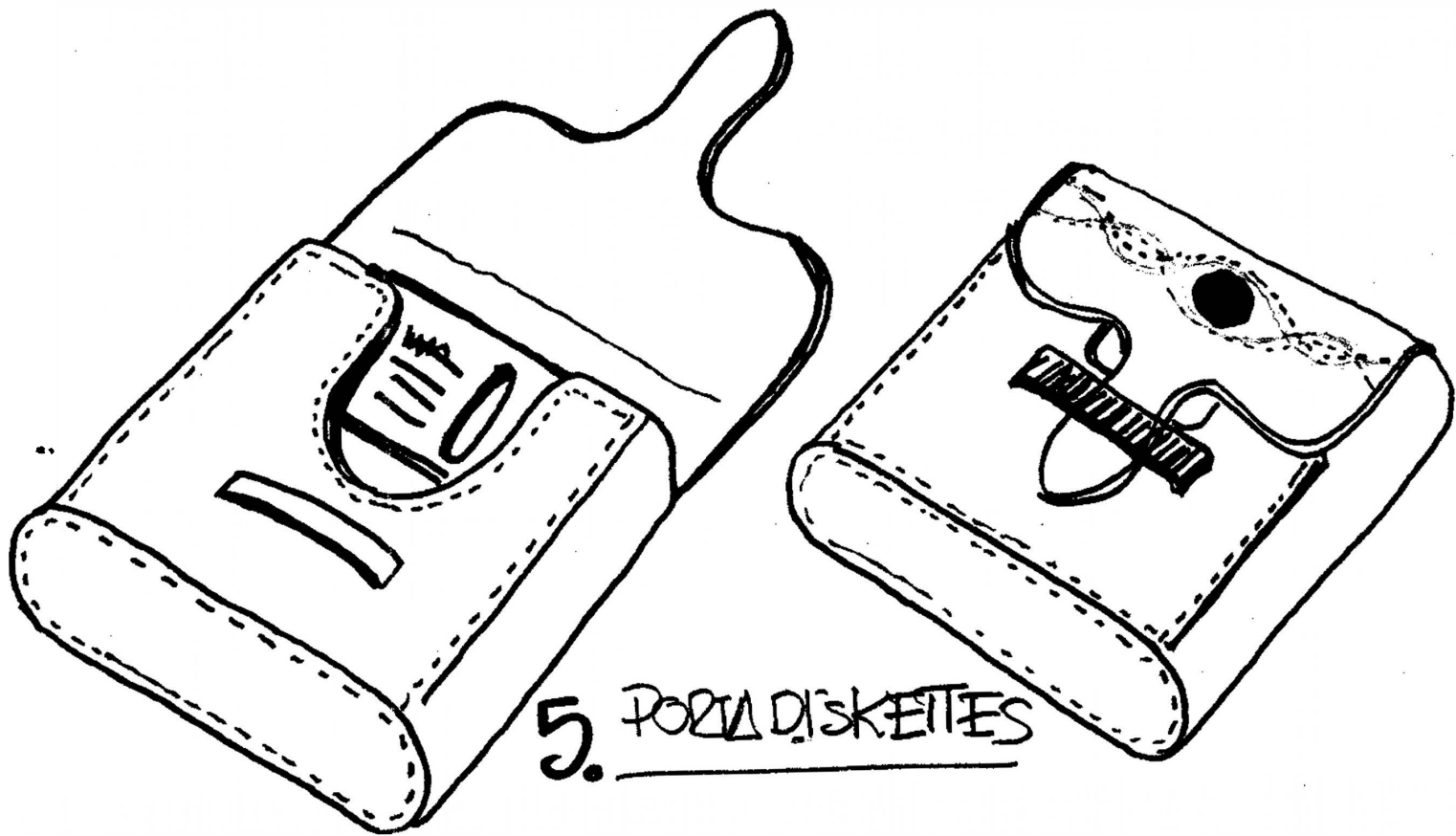

### 3. PORTAAGENDAS

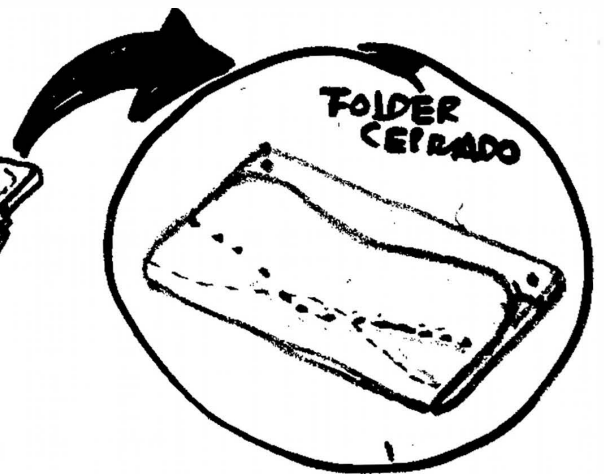
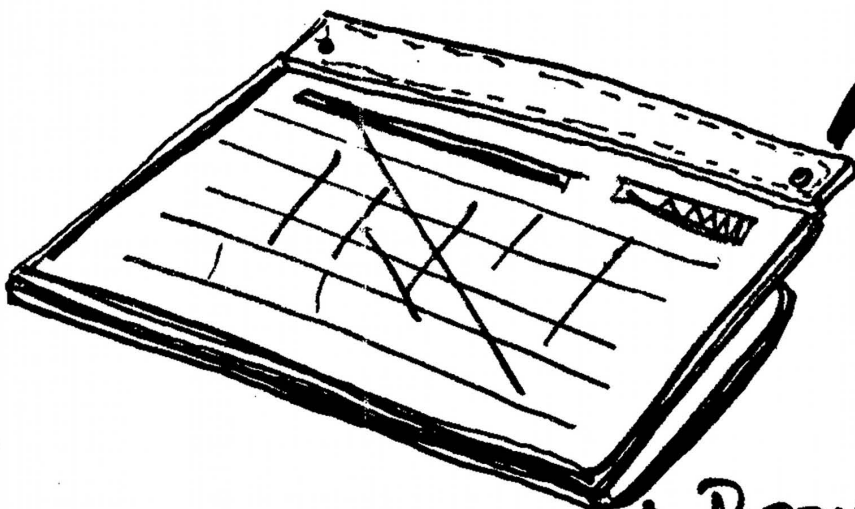
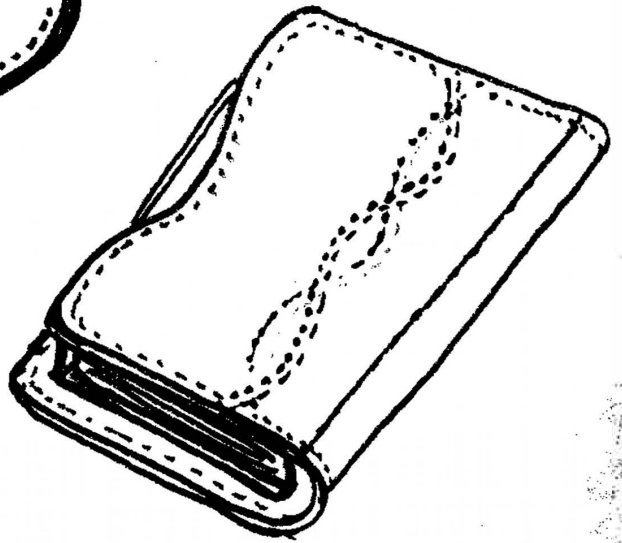
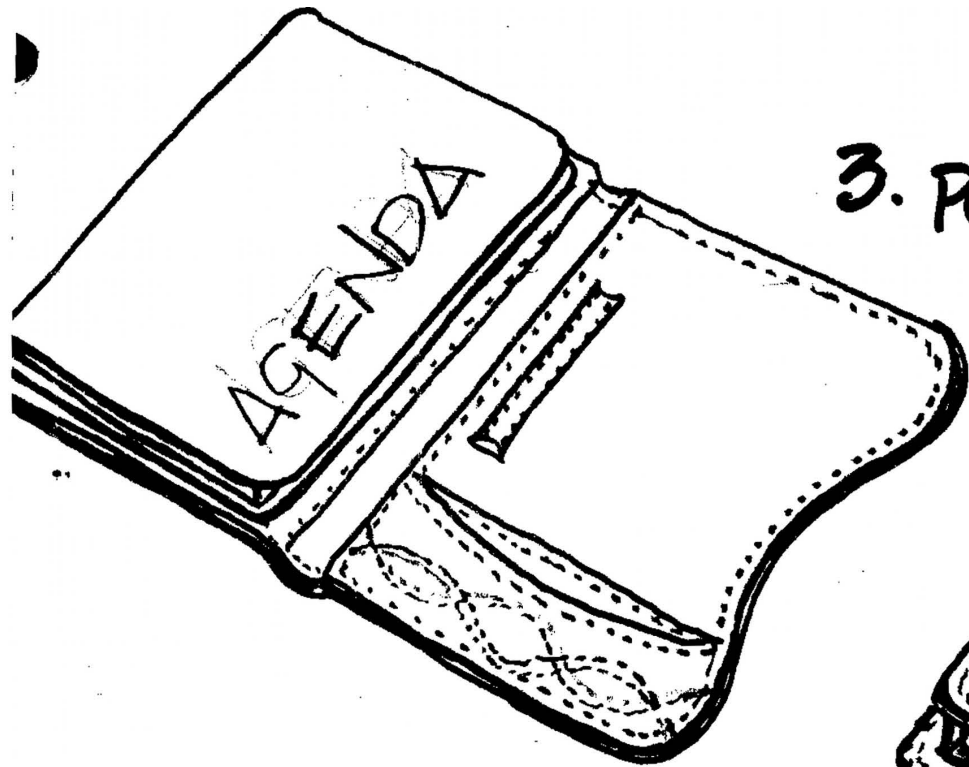

### 4. PORTACRONOGRAMAS

## PROPUESTA DE DISEÑO

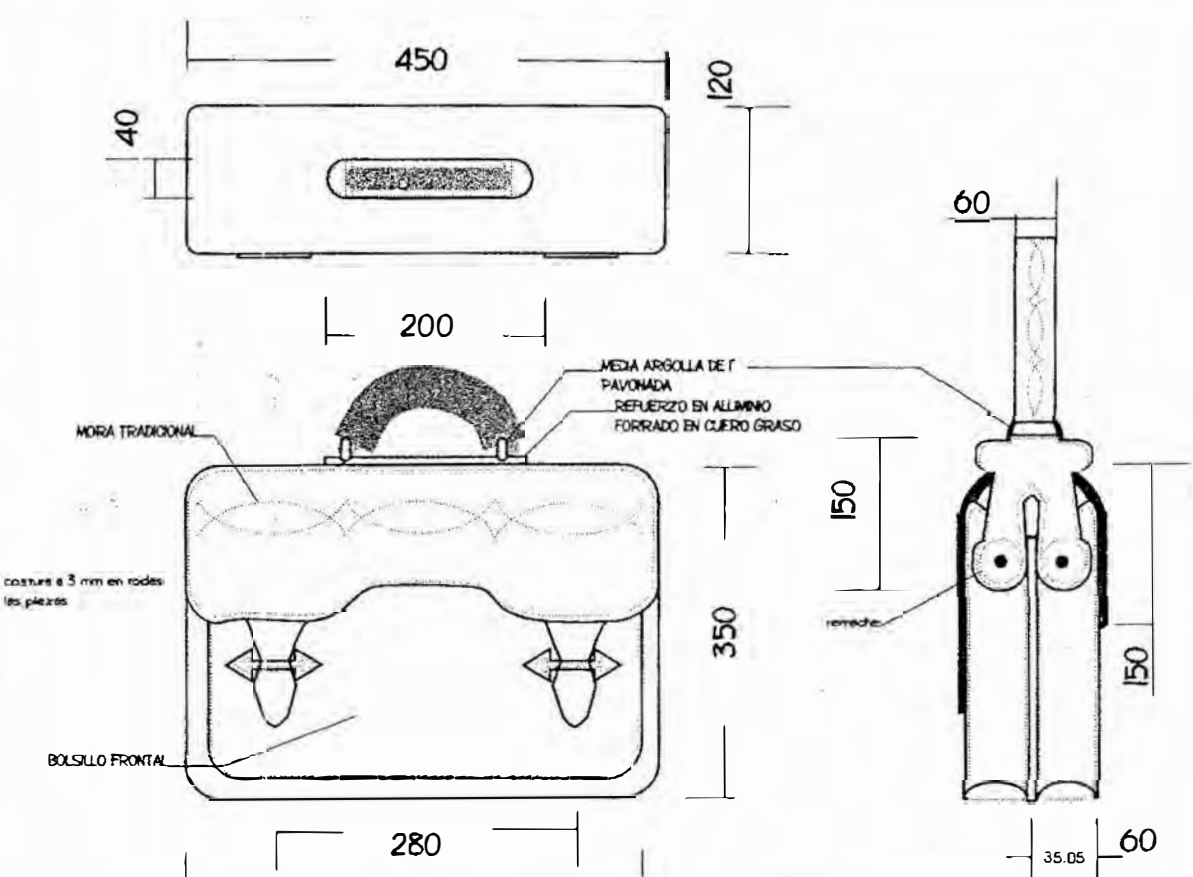
Pieza : PORTAFOLIO		Referente: 1	
 <p>Technical drawing of a portfolio. The top view shows a rectangular shape with a width of 450 and a height of 120. A small detail shows a thickness of 40. The front view shows a rounded rectangular shape with a width of 280 and a height of 350. It features a traditional handle (MORA TRADICIONAL) with a decorative pattern (MEDIA ARGOLLA DE PAVONADA) and a reinforcement in aluminum lined with thick leather (REFUERZO EN ALUMINIO FORRADO EN CUERO GRASO). The front view also shows a front pocket (BOLSILLO FRONTAL) and stitching (costuras a 3 mm en todas las piezas). The side view shows a height of 150 and a width of 60. A detail of the handle attachment shows a width of 35.05 and a height of 60. A label 'remache' points to the handle attachment.</p>			
Fecha: MAYO 1997	280 440 450	Escala	1 50
Nombre de Pieza PORTAFOLIO	Función: UTILITARIA	120	
Recurso Natural: CUERO	Rango: ARTESANAL		
Materia Prima: CUERO GRASO	Capacidad de oferta: POR DEFINIR		
Oficio: TALABARTERIA	Mercado Objetivo	EJECUTIVOS DE VENTAS,	
Técnica: COSIDO	PROFESIONALES Y ESTUDIANTES		
Artesano: POR DEFINIR	Ejecutor: JUAN C. PACHECO		
Diseñador: JUAN C. PACHECO	Graficador :JUAN CARLOS PACHECO C.		
Asesor: MARIA DE LOS ANGELES			



## PROPUESTA DE DISEÑO

Pieza : BILLETERA	Referente: 2
-------------------	--------------

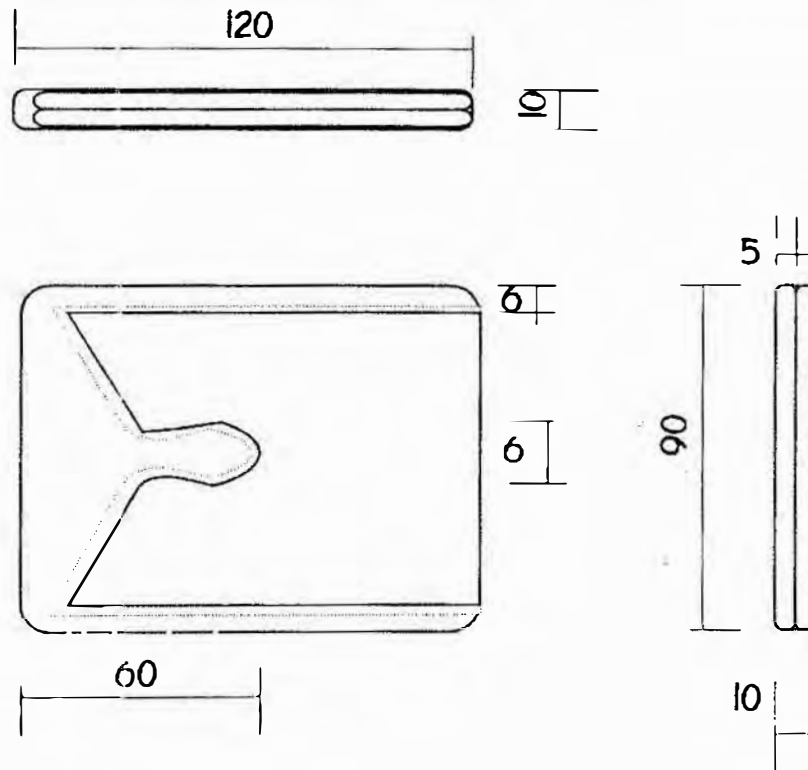

Fecha: MAYO 1997

Escala

1 20

Nombre de Pieza BILLETERA HOMBRE	Función: UTILITARIA
Recurso Natural: CUERO	Rango: ARTESANAL
Materia Prima: CUERO GRASO	Capacidad de oferta: POR DEFINIR
Oficio: TALABARTERIA	Mercado Objetivo EJECUTIVOS DE VENTAS,
Técnica: COSIDO	PROFESIONALES Y ESTUDIANTES

Artesano: POR DEFINIR	Ejecutor: JUAN C. PACHECO
Diseñador: JUAN C. PACHECO	Graficador :JUAN CARLOS PACHECO C.





## PROPUESTA DE DISEÑO

Pieza : BILLETERA		Referente:	3
Fecha: MAYO 1997		Escala	1 20
Nombre de Pieza BILLETERA MUJER		Función: UTILITARIA	
Recurso Natural: CUERO		Rango: ARTESANAL	
Materia Prima: CUERO GRASO		Capacidad de oferta: POR DEFINIR	
Oficio: TALABARTERIA		Mercado Objetivo EJECUTIVOS DE VENTAS,	
Técnica: COSIDO		PROFESIONALES Y ESTUDIANTES	
Artesano: POR DEFINIR		Ejecutor: JUAN C. PACHECO	
Diseñador: JUAN C. PACHECO		Graficador :JUAN CARLOS PACHECO C.	



## PROPUESTA DE DISEÑO

Pieza : POOTAGENDA		Referente:	4
Fecha: MAYO 1997	Escala		1 50
Nombre de Pieza: PORTAGENDA	Función: UTILITARIA		
Recurso Natural: CUERO	Rango: ARTESANAL		
Materia Prima: CUERO GRASO	Capacidad de oferta: POR DEFINIR		
Oficio: TALABARTERIA	Mercado Objetivo EJECUTIVOS DE VENTAS,		
Técnica: COSIDO	PROFESIONALES Y ESTUDIANTES		
Artesano: POR DEFINIR	Ejecutor: JUAN C. PACHECO		
Diseñador: JUAN C. PACHECO	Graficador :JUAN CARLOS PACHECO C.		



## PROPUESTA DE DISEÑO

Pieza : PORTAESFEROS

Referente: 5

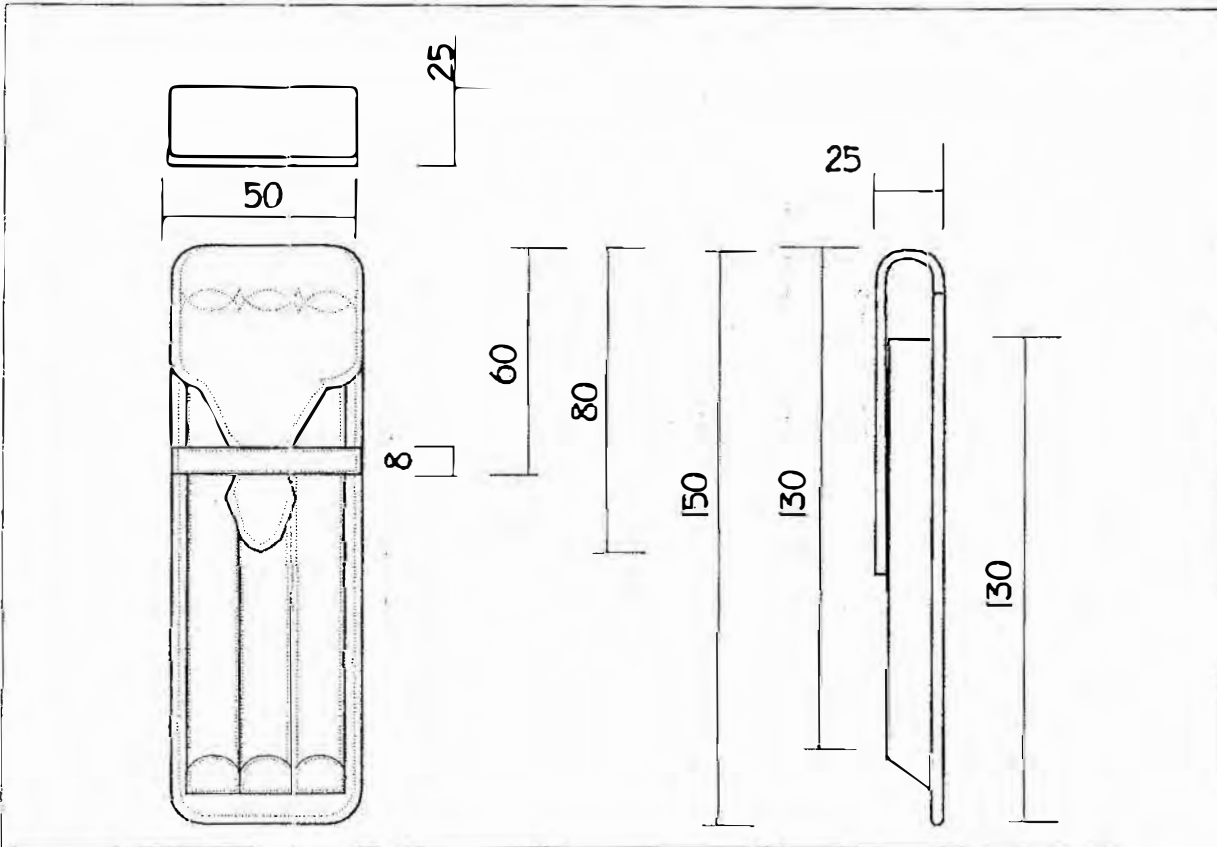

Fecha: MAYO 1997

Escala 1 50

Nombre de Pieza: PORTAESFEROS

Función: UTILITARIA

Recurso Natural: CUERO

Rango: ARTESANAL

Materia Prima: CUERO GRASO

Capacidad de oferta: POR DEFINIR

Oficio: TALABARTERIA

Mercado Objetivo EJECUTIVOS DE VENTAS,

Técnica: COSIDO

PROFESIONALES Y ESTUDIANTES

Artesano: POR DEFINIR

Ejecutor: JUAN C. PACHECO

Diseñador: JUAN C. PACHECO

Graficador :JUAN CARLOS PACHECO C.

## PROPUESTA DE DISEÑO

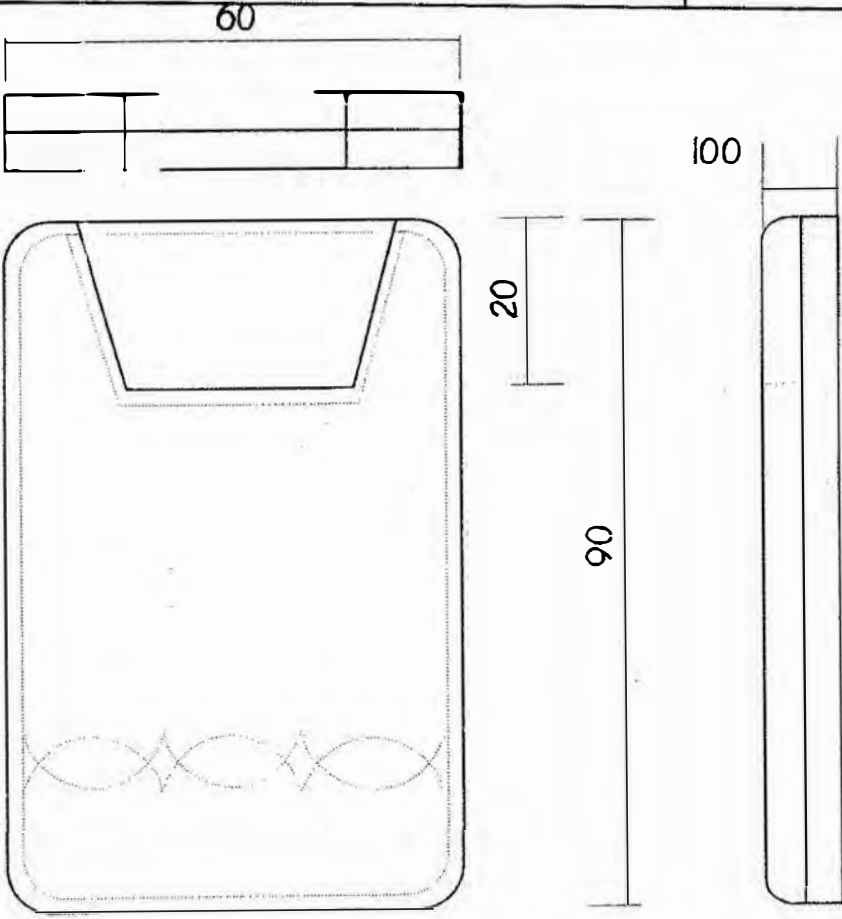
Pieza : PORTA-TARJETAS		Referente:	6
			
Fecha: MAYO 1997	Escala		1 1
Nombre de Pieza: PORTA-TARJ.	Función: UTILITARIA		
Recurso Natural: CUERO	Rango: ARTESANAL		
Materia Prima: CUERO GRASO	Capacidad de oferta: POR DEFINIR		
Oficio: TALABARTERIA	Mercado Objetivo EJECUTIVOS DE VENTAS,		
Técnica: COSIDO	PROFESIONALES Y ESTUDIANTES		
Artesano: POR DEFINIR	Ejecutor: JUAN C. PACHECO		
Diseñador: JUAN C. PACHECO	Graficador :JUAN CARLOS PACHECO C.		



Ministerio de Desarrollo Económico  
artesanías de colombia s.a.



MUESTRA

## MUESTRA DE DISEÑO

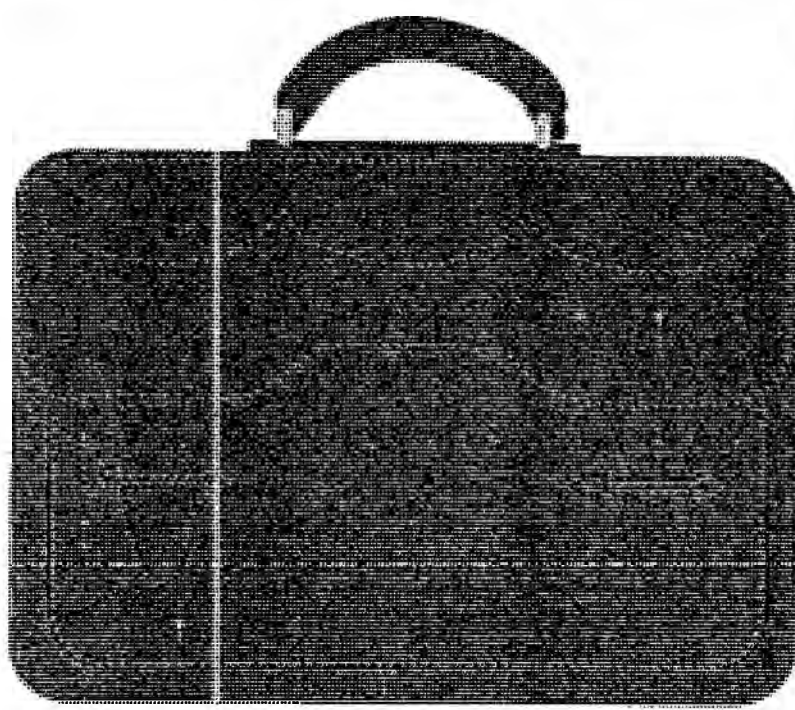
Pieza :PORTAFOLIO	Referente: 1
	Tamaño: MEDIANO
	Largo: 45 cm
	Ancho: 12 cm
	Alto: 35 cm
	Diámetro:
	Peso:
	Color: CAFÉ
Fecha: MAYO DE 1993	Precio: \$75,000.00

Nombre de Pieza:	PORTAFOLIO	Función:	UTILITARIA
Recurso Natural:	CUERO	Identidad:	
Materia Prima:	CUERO GRASO	Rango:	TRADICIONAL
Oficio:	TALABARTERIA	Capacidad de oferta:	30 AL MES
Técnica:	COSIDO	Mercado actual:	NAL E INTERNAL.

Comunidad:	MICROEMPRESARIOS	Artesano:	
Localidad:	MEDELLIN	Diseñador:	JUAN C. PACHECO C.
Municipio:	MEDELLIN	Ejecutor:	JUAN C. PACHECO C.
Departamento:	ANTIOQUIA	Fotógrafo:	

## REFERENTE DE DISEÑO

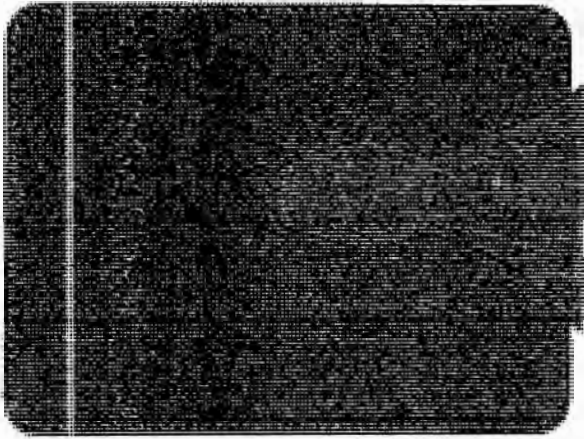
Pieza : BILLETERA		Referente: <b>2</b>
		Tamaño: PEQUEÑO
		Largo: 12 cm
		Ancho: 1.2 cm
		Alto: 9 cm
		Diámetro:
		Peso:
		Color: CAFÉ
Fecha: MAYO DE 1997		Precio: \$15,000.00

Nombre de Pieza:	BILETERA MUJER	Función:	UTILITARIA
Recurso Natural:	CUERO	Identidad:	
Materia Prima:	CUERO GRASO	Rango:	TRADICIONAL
Oficio:	TALABARTERIA	Capacidad de oferta:	30 AL MES
Técnica:	COSIDO	Mercado actual:	NAL E INTERNAL.

Comunidad:	MICROEMPRESARIOS	Artesano:	
Localidad:	MEDELLIN/ ITAGUI	Diseñador:	JUAN C. PACHECO C.
Municipio:	MEDELLIN	Ejecutor:	JUAN C. PACHECO C.
Departamento:	ANTIOQUIA	Fotógrafo:	

## MUESTRA DE DISEÑO

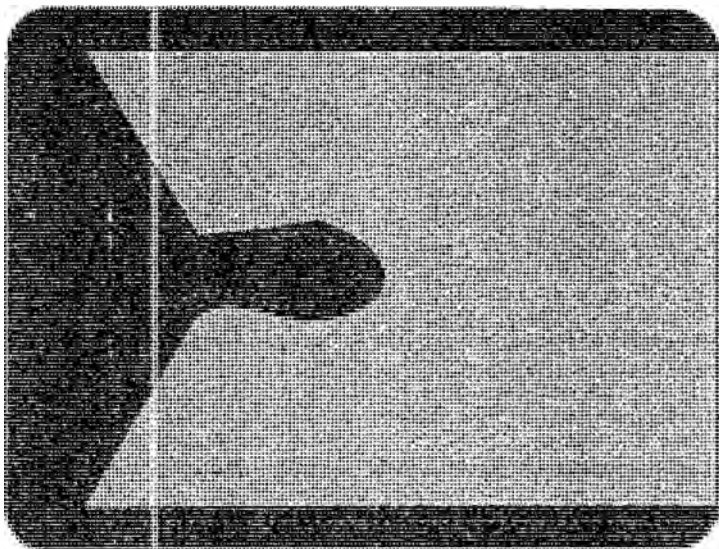
Pieza : BILLETERA		Referente: 3
		Tamaño: PEQUEÑO
		Largo: 12 cm
		Ancho: 1.2. cm
		Alto: 9 cm
		Diámetro:
		Peso:
		Color: COMBI.
Fecha: MAYO DE 1997		Precio: \$15,000.00
Nombre de Pieza:	BILLETERA HOMBRE	Función: UTILITARIA
Recurso Natural:	CUERO	Identidad:
Materia Prima:	CUERO GRASO	Rango: TRADICIONAL
Oficio:	TALABARTERIA	Capacidad de oferta: 30 AL MES
Técnica:	COSIDO	Mercado actual: NAL E INTERNAL.
Comunidad:	MICROEMPRESARIOS	Artesano:
Localidad:	MEDELLIN/ ITAGUI	Diseñador: JUAN C. PACHECO C.
Municipio:	MEDELLIN	Ejecutor: JUAN C. PACHECO C.
Departamento:	ANTIOQUIA	Fotógrafo:

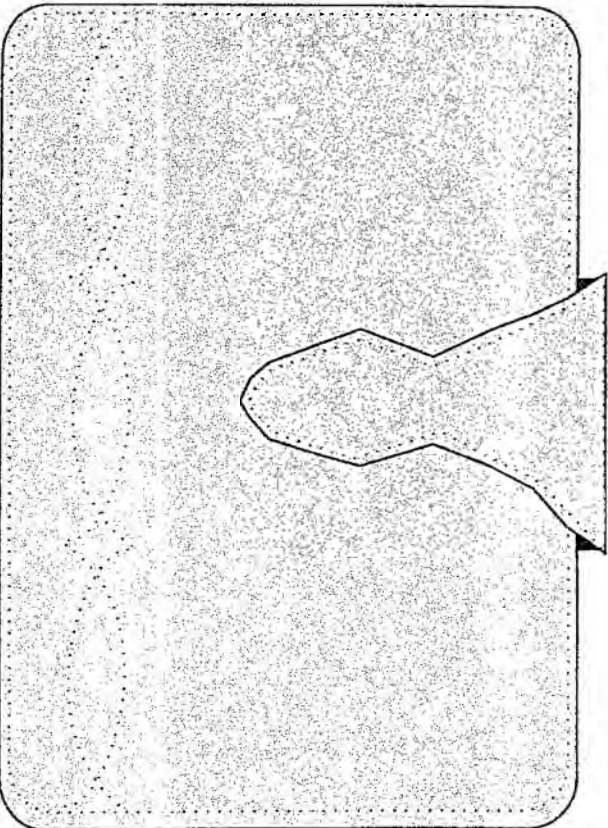

## MUESTRA DE DISEÑO

Pieza :PORTAGENDA		Referente: 4
		Tamaño: PEQUEÑO
		Largo: 16 cm
		Ancho: 4 cm
		Alto: 22.5 cm
		Diámetro:
		Peso:
		Color: CAFÉ
		Precio: \$25,000.00
Fecha: MAYO DE 1997		
Nombre de Pieza:	PORTA-AGENDAS	Función: UTI LITRIA
Recurso Natural:	CUERO	Identidad:
Materia Prima:	CUERO GRASO	Rango: TRADICIONAL
Oficio:	TALA BARTERIA	Capacidad de oferta: 40 AL MES
Técnica:	COSIDO	Mercado actual: NAL E INTERNAL.
Comunidad:	MICROEMPRESARIOS	Artesano:
Localidad:	MEDELLIN/ ITAGUI	Diseñador: JUAN C. PACHECO C.
Municipio:	MEDELLIN	Ejecutor: JUAN C. PACHECO C.
Departamento:	ANTIOQUIA	Fotógrafo:

## MUESTRA DE DISEÑO

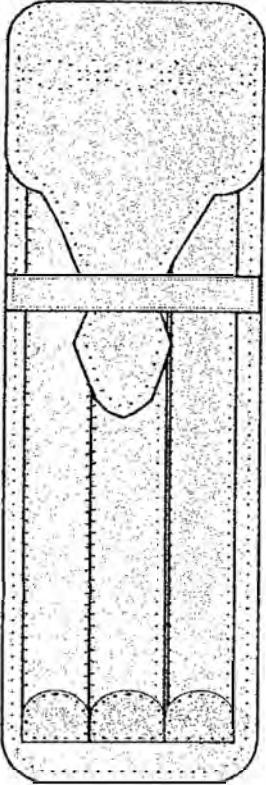
Pieza :PORTA-ESFEROS		Referente: <b>5</b>
		Tamaño: PEQUEÑO
		Largo: 50 cm
		Ancho: 2.5. cm
		Alto: 13 cm
		Diámetro:
		Peso:
		Color: CAFÉ
		Precio: \$15,000.00
Fecha: MAYO DE 1997		
Nombre de Pieza:	PORTA-ESFEROS	Función: UTILITARIA
Recurso Natural:	CUERO	Identidad:
Materia Prima:	CUERO GRASO	Rango: TRADICIONAL
Oficio:	TALABARTERIA	Capacidad de oferta: 40 AL MES
Técnica:	CCSIDO	Mercado actual: NAL E INTERNAL.
Comunidad:	MICROEMPRESARIOS	Artesano:
Localidad:	MEDELLIN/ ITAGUI	Diseñador: JUAN C. PACHECO C.
Municipio:	MEDELLIN	Ejecutor: JUAN C. PACHECO C.
Departamento:	ANTIOQUIA	Fotógrafo:

## MUESTRA DE DISEÑO

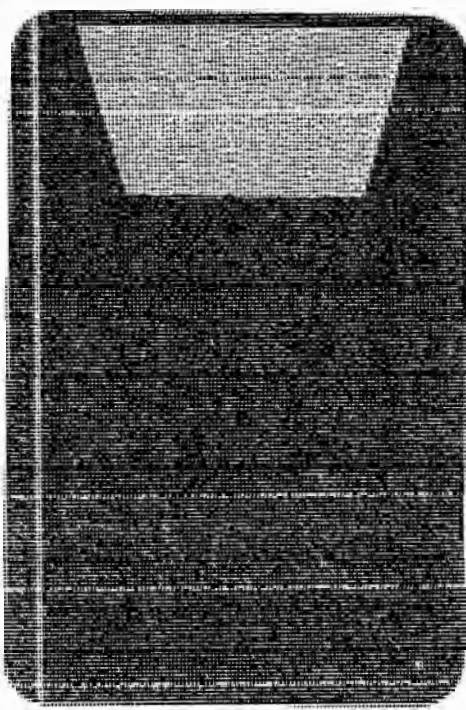
Pieza :PORTA-TARJETAS		Referente: <b>6</b>
		Tamaño: PEQUEÑO
		Largo: 6 cm
		Ancho: 1 cm
		Alto: 9 cm
		Diámetro: -
		Peso: -
		Color: CAFÉ
		Precio: \$6,000.00
Fecha: MAYO DE 1997		
Nombre de Pieza:	PORTA TARJETAS	Función: UTILITARIA
Recurso Natural:	CUERO	Identidad:
Materia Prima:	CUERO GRASO	Rango: TRADICIONAL
Oficio:	TALABARTERIA	Capacidad de oferta: 40 AL MES
Técnica:	COSIDO	Mercado actual: NAL E INTERNAL.
Comunidad:	MICROEMPRESARIOS	Artesano:
Localidad:	MEDELLIN/ITAGUI	Diseñador: JUAN C. PACHECO C.
Municipio:	MEDELLIN	Ejecutor: JUAN C. PACHECO C.
Departamento:	ANTIOQUIA	Fotógrafo:

#### 4.4. COSTOS DE PRODUCCION.

##### 4.4.1. COSTO FIJO UNITARIO :

El costo fijo unitario es lo que corresponde a cada unidad del producto de los costos fijos totales de la microempresa. Está determinado por el total de las horas mensuales que efectivamente se aplican a la producción del taller.

Calculo del costo fijo unitario en condiciones normales de un taller de Marroquinería.

#### COSTOS FIJOS UNITARIO EN TALLERES DE MICROEMPRESARIOS DE MARROQUINERIA EN MEDELLIN.

HORAS MENSUALES TRABAJADAS			152 HORAS
NUMERO DE TRABAJADORES ( Prom. )			4
TOTAL HORAS MENSUALES TRABAJAS EFECTIVAMENTE			768 HORAS
COSTO FIJO POR HORA EFECTIVAMENTE TRABAJADA			
COSTOS FIJOS MENSUALES ( Prom. )			\$ 380000
HORAS DE TRABAJO MENSUAL EFECTIVO			768 HORAS
TOTAL COSTO FIJO			\$ 495
NUMERO DE HORAS REQUERIDO PARA PRODUCCION PROMEDIO			2.5 HORAS
COSTO FIJO UNITARIO TOTAL	2.5. HORAS	\$ 495	<b>\$ 1237</b>

#### 4.4.2. COSTO VARIABLE UNITARIO :

^ Son los costos que cambian cuando cambia el nivel de producción. Es decir que a mayor producción mayores serán los costos.

El costos variable por cada unidad de la línea propuesta es el siguiente :

##### COSTO VARIABLE UNITARIO

PIEZA : CARRIEL PORTAFOLIO

UNIDAD DE COSTO : UNA PRENDA

UNIDADES PRODUCIDAS MENSUALMENTE : 30

MATERIA P.	UNI. COMPRA	COSTO UNIT.	UNIT. UTIL.	COSTO T.
CUERO	pie 2	1200	50	60000
ODENA	Pliego	1200	1	1200
HERRAJES	unid.	70	8	560
HILO	carrete	5000	0.5	2500
PEGANTE	Galón	3500	0.3	1750
CERUFA	Frasco	1500	0.3	500
<b>COSTO TOTAL UNITARIO</b>				<b>66510</b>

PIEZA : BILLETERA HOMBRE / MUJER

UNIDAD DE COSTO : UNA PRENDA

UNIDADES PRODUCIDAS MENSUALMENTE : 50

MATERIA P.	UNI. COMPRA	COSTO UNIT.	UNIT. UTIL.	COSTO T.
CUERO	pie 2	1200	10	12000
FORRO	mt	800	0.2	160
HILO	carrete	5000	0.3	1500
PEGANTE	Galón	3500	0.1	350
CERUFA	Frasco	1500	0.1	150
<b>COSTO TOTAL UNITARIO</b>				<b>14160</b>

PIEZA : PORTATARJETAS  
 UNIDAD DE COSTO : UNA PRENDA  
 UNIDADES PRODUCIDAS MENSUALMENTE : 50

MATERIA P.	UNI. COMPRA	COSTO UNIT.	UNIT. UTIL.	COSTO T.
CUERO	pie 2	1200	8	9600
FORRO	mt	800	0.2	160
HILO	carrete	5000	0.1	500
PEGANTE	Galón	3500	0.1	350
CERUFA	Frasco	1500	0.1	150

COSTO TOTAL UNITARIO	10760
----------------------	-------

PIEZA : PORTAESFEROS  
 UNIDAD DE COSTO : UNA PRENDA  
 UNIDADES PRODUCIDAS MENSUALMENTE : 50

MATERIA P.	UNI. COMPRA	COSTO UNIT.	UNIT. UTIL.	COSTO T.
CUERO	pie 2	1200	10	12000
ODENA	Pliego	1200	0.1	120
FORRO	mt	800	0.2	160
HILO	carrete	5000	0.3	1500
PEGANTE	Galón	3500	0.1	350
CERUFA	Frasco	1500	0.1	150

COSTO TOTAL UNITARIO	14280
----------------------	-------

PIEZA : PORTAGENDAS  
 UNIDAD DE COSTO : UNA PRENDA  
 UNIDADES PRODUCIDAS MENSUALMENTE : 50

MATERIA P.	UNI. COMPRA	COSTO UNIT.	UNIT. UTIL.	COSTO T.
CUERO	pie 2	1200	20	24000
ODENA	Pliego	1200	0.1	120
CUADERNO	unidad	500	1	500
HERRAJE	unidad	300	1	300
FORRO	mt	800	0.2	160
HILO	carrete	5000	0.3	1500
PEGANTE	Galón	3500	0.1	350
CERUFA	Frasco	1500	0.1	150

### 4.4.3 . ASIGNACION DE PRECIO.

La asignación de precio de venta se asignó de la siguiente manera :

$$\frac{\text{COSTO TOTAL}}{\% (\text{UTILIDAD})}$$

Es decir que para la línea de productos el precio de venta sugerido es de :

PORTAFOLIO :	\$ 95.000
BILLETERAS :	\$ 20.200
PORTATARJETAS :	\$ 15.300
PORTAESFEROS :	\$ 20.400
PORTAGENDAS :	\$ 38.000

De acuerdo a las investigaciones de precio realizadas en la ciudad de Santafé de Bogotá se encontraron las siguientes referencias

PORTAFOLIOS Y PRODUCTOS SIMILARES	Precio Promedio	\$ 90.000
BILLETERAS	Precio Promedio	\$ 25.000.
PORTATARJETAS	Precio Promedio	\$ 20.000
PORTAESFEROS	Precio Promedio	\$ 30.000
PORTAGENDAS	Precio Promedio	\$ 38.000

Acorde con esto se evidencian precios que de buena manera pueden competir con el mercado actual , en la ciudad de Bogotá, sin embargo es necesario replantear precios para pedidos al por mayor y programar estrategias de descuentos al por mayor y así lograr un mejor precio de venta competitivo con los comerciantes tradicionales y monopolizadores.

5.2. PROPUESTA DE EMPAQUE.





## 5. COMERCIALIZACION

### 5.1. PROPUESTA DE MARCA.

Para la nueva producción de la línea de diseño en cuero debemos tener en cuenta que es una propuesta para recuperar en cierto modo la identidad que tenían los productos de Guarnelería en la Región de Jericó, Antioquia. Esta identidad es vigente en la mente de los paisas, recordándola a esta región como pionera en las labores artesanales tradicionales del cuero, por tanto se propone una marca que recuerde este nombre como sello de calidad tradición y trabajo paisa.



## 6. CONCLUSIONES.

La experiencia al asesorar artesanos nos ha permitido aproximarnos a la realidad del país. Hemos encontrado grandes potenciales de producción de Diseños artesanales que ofrecen identidad, tradición y trabajo , pero lo más importante, un producto llamativo para el mercado potencial.

Sin embargo la labor de asesoría no fue completa, se logró analizar someramente las cualidades de producción, diseño y comercialización de 7 microempresarios con vacíos en el concepto de diseño, estrategias de mercado, identidad corporativa , etc.

No se realizó una segunda asesoría de campo, la cual permitiría en su momento medir tiempos y movimientos reales de producción de la nueva línea y experimentar sobre modelos representativos ( Prototipos ) funciones, concepto de forma y uso del producto.

De otra manera se logró diseñar una línea compacta, teniendo en cuenta una información valiosa del mercado, quien es el que marca siempre las preferencias y el concepto de diseño y de cualquier desarrollo de nuevo producto artesanal.

Es importante para el país dar continuidad a este tipo de proyectos que promuevan el desarrollo de las comunidades marginadas estimulando el trabajo de calidad e innovación del producto, no como la solución Sui Generis e inmediata, pero si una alternativa de sobrevivencia de los grupos tradicionales artesanales del país.

## 7. OBSERVACIONES Y RECOMENDACIONES

La asesoría específica en este proyecto de diseño de productos arroja las siguientes recomendaciones que como profesional y docente considero importantes

Se debe coordinar de manera estricta y mediante cualquier mecanismo con las entidades locales que trabajan con las comunidades artesanales una planeación continua de actividades de asesorías en desarrollo empresarial, diseño de producto, diseño de imagen corporativa, historia y tradición, involucrando a los mismos artesanos como entes transmisores de conocimiento y de esta manera no se pierdan las comunidades y sus técnicas.

La empresa debe dar continuidad a la asesoría con el mismo diseñador, exigiendo a el mismo un plan de desarrollo a un año ( mínimo ) que contemple Diagnostico, Diseño, Producción y Comercialización de los productos que fabrica la comunidad artesanal.

Finalmente agradezco a la Empresa Artesanías de Colombia S.A. por haberme brindado la oportunidad de acercarme a las realidades del sector productivo artesanal y poder así aprender sobre el desarrollo de las sociedades y aceptar la responsabilidad de ejecutar una respuesta de diseño proyectado al mejoramiento de la calidad de vida de las comunidades asignadas.