

Ministerio de Comercio, Industria y Turismo
artesanías de colombia s.a.

ARTESANIAS DE COLOMBIA S.A.
SUBGERENCIA DE DESARROLLO – CENTRO COLOMBIANO DE DISEÑO PARA
LA ARTESANIA Y LAS PYMES

“CAPACITACIÓN TÉCNICA, ESTIMULO A LA COMERCIALIZACIÓN Y
ORGANIZACIÓN PARA ARTESANOS Y PRODUCTORES DE ARTE MANUAL,
VENDEDORES INFORMALES EN EL DISTRITO CAPITAL”. FONDO DE
VENTAS POPULARES

Anexo

Fichas y planos técnicos

D.I. RAMON VADAMOOTOO FRANCO

Convenio Artesanías de Colombia – Alcaldía Mayor de Bogotá D.C. - Fondo de Ventas
Populares

Bogotá D. C.
2005

	FORMATO	CODIGO: FORASD 08	
	Ficha de Producto	FECHA: 2004 06 04	
		VERSION: 1	Página 1 de 2

Subgerencia de Desarrollo - Centro de Diseño para la Artesanía y las Pymes



Exhibición en la pasarela.



Producto que fabricaba el artesano antes de la capacitación.



Pieza: Bolso	Artresano: Alberto Montenegro
Nombre: Bolso en Tala	Grupo: Manualidades en Cuero
Oficio: Marroquinería	Departamento: Cundinamarca
Técnica: Perforado, cosido a mano y estampado a cuatro tintas	Ciudad: Bogotá D. C.
Materia Prima: Tala	Localidad/vereda:
Certificado Hecho a Mano Si No	Resguardo:

Dimensiones Generales:		Producción mes:
Profundidad (cm) 10	Díámetro (cm)	Precio en Bogotá:
Ancho (cm) 30	Peso (gr)	Unitario \$
Alto (cm) 25	Color	Por mayor \$

Observaciones:

Responsable: Ramon Vadamootoo Franco Fecha: Diciembre de 2005

Referente(s) Muestra Línea Empaque

	FORMATO Ficha de Producto	CODIGO: FORASD 08	
		FECHA: 2004 06 04	
		VERSION: 1	Página 1 de 2

Subgerencia de Desarrollo - Centro de Diseño para la Artesanía y las Pymes



Pieza: Cinturon	Artresano: Alberto Montenegro
Nombre: Cinturon en Tala	Grupo: Manualidades en Cuero
Oficio: Marroquinería	Departamento: Cundinamarca
Técnica: Perforado, cosido a mano y estampado	Ciudad: Bogotá D. C.
Materia Prima: Tala	Localidad/vereda:
Certificado Hecho a Mano Si No	Resguardo:

Dimensiones Generales:		Producción mes:
Largo (cm) 60	Dímetro (cm)	Precio en Bogotá:
Ancho (cm) 10	Peso (gr)	Unitario \$
Alto (cm)	Color	Por mayor \$

Observaciones:

Responsable: Ramon Vadamotoo Franco Fecha: Diciembre de 2005

Referente(s) Muestra Línea Empaque



FORMATO
Ficha de
Dibujo y Planos
Técnicos

CODIGO: FORASD 07

FECHA: 2004 06 04

VERSION 1

Página 1 de 2

Subgerencia de Desarrollo - Centro de Diseño para la Artesanía y las Pymes

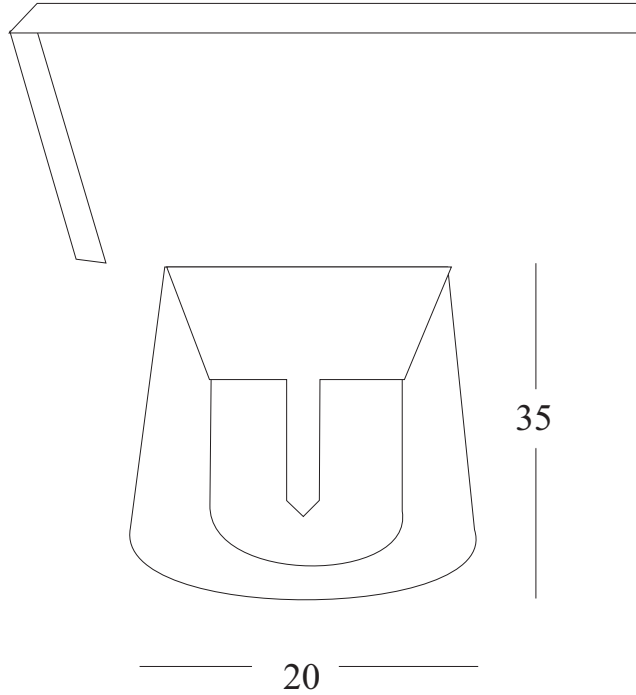

Pieza: Bolso	Línea:	ESC. (Cm): 1:1	PL.
Nombre: Bolso en Tala	Referencia:		
Oficio: Marroquinería	Materia Prima: Cuero		
Técnica: Varias			

Proceso de Producción:
Selección de materia prima
Corte
Desbastado
Perforado
Estampado / Secado
Cosido a mano con tiras de cuero
Quemado de puntas.

Observaciones:

Responsable: Ramón Vadamotoo Franco	Fecha: Diciembre de 2005
-------------------------------------	--------------------------

Referente(s)

Muestra Línea Empaque

	FORMATO	CODIGO: FORASD 07	
	Ficha de Dibujo y Planos Técnicos	FECHA: 2004 06 04	
		VERSION 1	Página 1 de 2

Subgerencia de Desarrollo - Centro de Diseño para la Artesanía y las Pymes

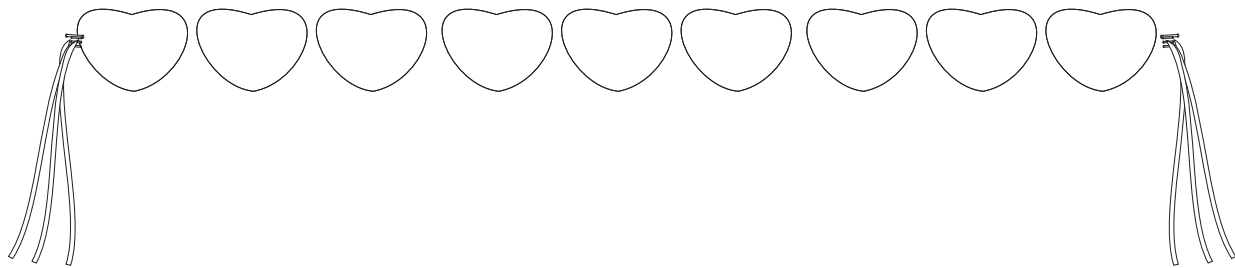

|
10
|

60

Pieza: Cinturon	Línea:	ESC. (Cm): 1:1	PL.
Nombre: Cinturon en Tala	Referencia:		
Oficio: Marroquinería	Materia Prima: Cuero		
Técnica: Varias			

Proceso de Producción:
Selección de materia prima
Corte
Desbastado
Perforado
Estampado / Secado
Cosido a mano con tiras de cuero
Quemado de puntas.

Observaciones:

Responsable: Ramón Vadamotoo Franco	Fecha: Diciembre de 2005
-------------------------------------	--------------------------

Referente(s)

Muestra
 Línea
 Empaque

	FORMATO	CODIGO: FORASD 08	
	Ficha de Producto	FECHA: 2004 06 04	
		VERSION: 1	Página 1 de 2

Subgerencia de Desarrollo - Centro de Diseño para la Artesanía y las Pymes



Exhibición en pasarela.



Producto que fabricaba el artesano antes de la capacitación.



Pieza: Bolso	Artresano: Alvaro Ruiz
Nombre: Bolso en Carnaza	Grupo: Manualidades en Cuero
Oficio: Marroquinería	Departamento: Cundinamarca
Técnica: Perforado y cosido a mano	Ciudad: Bogotá D. C.
Materia Prima: Carnaza Craquelada	Localidad/vereda: Santa fe
Certificado Hecho a Mano Si No	Resguardo:

Dimensiones Generales:		Producción mes:
Largo (cm) 30	Dímetro (cm)	Precio en Bogotá:
Ancho (cm) 10	Peso (gr)	Unitario \$
Alto (cm) 25	Color	Por mayor \$

Observaciones:

Responsable: Ramon Vadamootoo Franco Fecha: Diciembre de 2005

Referente(s) Muestra Línea Empaque

	FORMATO Ficha de Producto	CODIGO: FORASD 08	
		FECHA: 2004 06 04	
		VERSION: 1	Página 1 de 2

Subgerencia de Desarrollo - Centro de Diseño para la Artesanía y las Pymes



Pieza: Billetera	Artresano: Alvaro Ruiz
Nombre: Billetera en Carnaza	Grupo: Manualidades en Cuero
Oficio: Marroquinería	Departamento: Cundinamarca
Técnica: Perforado y cosido a mano	Ciudad: Bogotá D. C.
Materia Prima: Carnaza Craquelada	Localidad/vereda: Santa fe
Certificado Hecho a Mano Si No	Resguardo:

Dimensiones Generales:		Producción mes:
Largo (cm) 15	Dímetro (cm)	Precio en Bogotá:
Ancho (cm) 1	Peso (gr)	Unitario \$
Alto (cm) 10	Color	Por mayor \$

Observaciones:

Responsable: Ramon Vadamotoo Franco Fecha: Diciembre de 2005

Referente(s) Muestra Línea Empaque



FORMATO
Ficha de
Dibujo y Planos
Técnicos

CODIGO: FORASD 07

FECHA: 2004 06 04

VERSION 1

Página 1 de 2

Subgerencia de Desarrollo - Centro de Diseño para la Artesanía y las Pymes

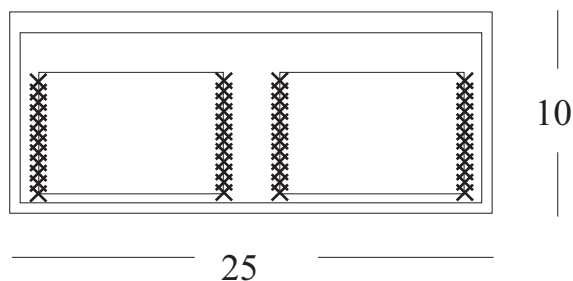

Pieza: Billetera	Línea: Universitaria	ESC. (Cm): 1:1	PL.
Nombre: Billetera en carnaza	Referencia:		
Oficio: Marroquinería	Materia Prima: Cuero		
Técnica: Varias			

Proceso de Producción:
Selección de materia prima
Corte
Desbastado
Perforado
Cosido a mano
Quemado de puntas.

Observaciones:

Responsable: Ramón Vadamotoo Franco	Fecha: Diciembre de 2005
-------------------------------------	--------------------------

Referente(s)

- Muestra
- Línea
- Empaque
-



FORMATO
Ficha de
Dibujo y Planos
Técnicos

CODIGO: FORASD 07

FECHA: 2004 06 04

VERSION 1

Página 1 de 2

Subgerencia de Desarrollo - Centro de Diseño para la Artesanía y las Pymes

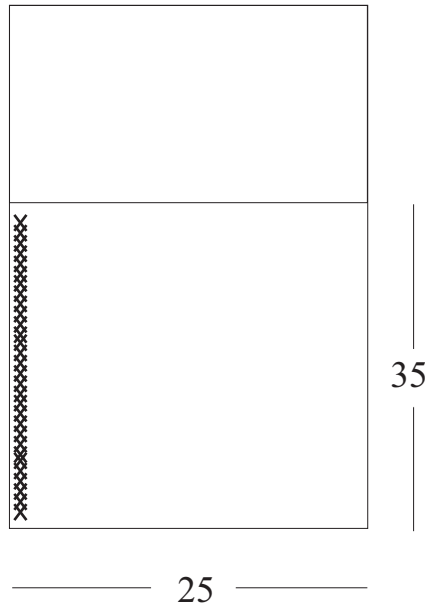

Pieza: Bolso	Línea: Universitaria	ESC. (Cm): 1:1	PL.
Nombre: Bolso en carnaza	Referencia:		
Oficio: Marroquinería	Materia Prima: Cuero		
Técnica: Varias			

Proceso de Producción:
Selección de materia prima
Corte
Desbastado
Perforado
Cosido a mano
Quemado de puntas.

Observaciones:

Responsable: Ramón Vadamotoo Franco	Fecha: Diciembre de 2005
-------------------------------------	--------------------------

Referente(s)

- Muestra
 Línea
 Empaque

	FORMATO	CODIGO: FORASD 08	
	Ficha de Producto	FECHA: 2004 06 04	
		VERSION: 1	Página 1 de 2

Subgerencia de Desarrollo - Centro de Diseño para la Artesanía y las Pymes



Exhibición en Pasarela.



Producto que fabricaba el artesano antes de la capacitación.



Pieza: Bolso	Artresano: Amanda Vera
Nombre: Bolso en gamuza	Grupo: Manualidades en Cuero
Oficio: Manualidades	Departamento: Cundinamarca
Tecnica: Cosido a mano	Ciudad: Bogota D. C.
Materia Prima: Gamuza	Localidad/vereda:
Certificado Hecho a Mano Si No	Resguardo:

Dimensiones Generales:		Produccion mes:
Profundidad (cm) 10	Diametro (cm)	Precio en Bogota:
Ancho (cm) 25	Peso (gr)	Unitario \$
Alto (cm) 25	Color	Por mayor \$

Observaciones:

Responsable: Ramon Vadamootoo Franco Fecha: Diciembre de 2005

Referente(s) Muestra Línea Empaque

	FORMATO	CODIGO: FORASD 07	
	Ficha de Dibujo y Planos Técnicos	FECHA: 2004 06 04	
		VERSION 1	Página 1 de 2

Subgerencia de Desarrollo - Centro de Diseño para la Artesanía y las Pymes

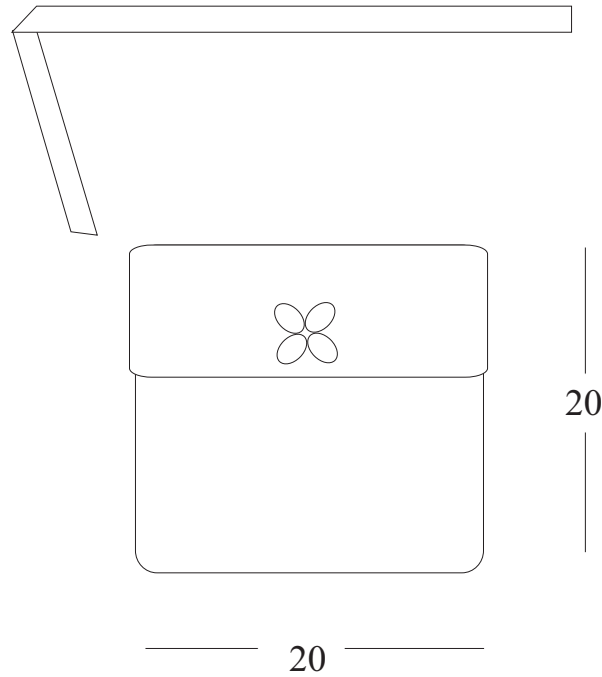

Pieza: Bolso	Línea:	ESC. (Cm): 1:1	PL.
Nombre: Bolso en Gamuza	Referencia:		
Oficio: Manualidades	Materia Prima: Guadua		
Técnica: Varias			

Proceso de Producción:
Selección de materia prima
Corte
Perforado
Ensamblaje
Lijado
Barnizado

Observaciones:

Responsable: Ramón Vadamotoo Franco	Fecha: Diciembre de 2005
-------------------------------------	--------------------------

Referente(s)

- Muestra
 Línea
 Empaque

	FORMATO Ficha de Producto	CODIGO: FORASD 08	
		FECHA: 2004 06 04	
		VERSION: 1	Página 1 de 2

Subgerencia de Desarrollo - Centro de Diseño para la Artesanía y las Pymes

Exhibición en Pasarela.



Producto que fabricaba el artesano antes de la capacitación.



Pieza: Chaleco	Artresano: Armando Guarnizo
Nombre: Chaleco en Carnaza Craquelada	Grupo: Manualidades en Cuero
Oficio: Manualidades	Departamento: Cundinamarca
Tecnica: Perforado y cosido a mano	Ciudad: Bogota D. C.
Materia Prima: Carnaza Craquelada	Localidad/vereda:
Certificado Hecho a Mano Si No	Resguardo:

Dimensiones Generales:		Produccion mes:
Profundidad (cm) 10	Diametro (cm)	Precio en Bogota:
Ancho (cm) 35	Peso (gr)	Unitario \$
Alto (cm) 25	Color	Por mayor \$

Observaciones:

Responsable: Ramon Vadamootoo Franco Fecha: Diciembre de 2005

Referente(s) Muestra Línea Empaque

	FORMATO	CODIGO: FORASD 08	
	Ficha de Producto	FECHA: 2004 06 04	
		VERSION: 1	Página 1 de 2

Subgerencia de Desarrollo - Centro de Diseño para la Artesanía y las Pymes

Exhibición en Pasarela.



Pieza: Cartera	Artesano: Armando Guarnizo
Nombre: Cartera en Tala	Grupo: Manualidades en Cuero
Oficio: Manualidades	Departamento: Cundinamarca
Tecnica: Perforado y cosido a mano	Ciudad: Bogota D. C.
Materia Prima: Tala	Localidad/vereda:
Certificado Hecho a Mano Si No	Resguardo:

Dimensiones Generales:		Produccion mes:
Profundidad (cm) 10	Diametro (cm)	Precio en Bogota:
Ancho (cm) 30	Peso (gr)	Unitario \$
Alto (cm) 25	Color	Por mayor \$

Observaciones:

Responsable: Ramon Vadamootoo Franco	Fecha: Diciembre de 2005
--------------------------------------	--------------------------

Referente(s) Muestra Línea Empaque

	FORMATO	CODIGO: FORASD 07	
	Ficha de Dibujo y Planos Técnicos	FECHA: 2004 06 04	
		VERSION 1	Página 1 de 2

Subgerencia de Desarrollo - Centro de Diseño para la Artesanía y las Pymes

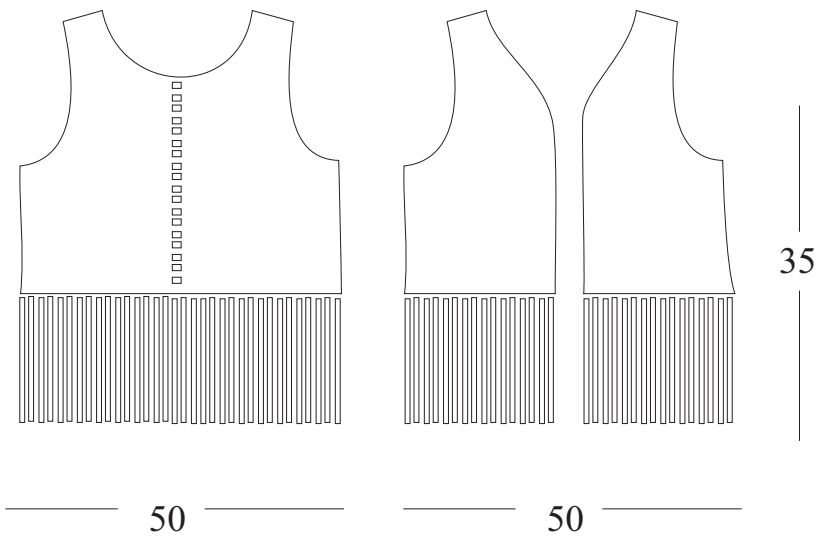

Pieza: Chaleco	Línea:	ESC. (Cm): 1:1	PL.
Nombre: Chaleco en Carnaza Craquelada	Referencia:		
Oficio: Manualidades	Materia Prima: Carnaza Craquelada		
Técnica: Varias			

Proceso de Producción:
Selección de materia prima
Corte
Perforado
Estampado
Cosido a mano

Observaciones:

Responsable: Ramón Vadamotoo Franco	Fecha: Diciembre de 2005
-------------------------------------	--------------------------

Referente(s) Muestra Línea Empaque

	FORMATO	CODIGO: FORASD 07	
	Ficha de Dibujo y Planos Técnicos	FECHA: 2004 06 04	
		VERSION 1	Página 1 de 2

Subgerencia de Desarrollo - Centro de Diseño para la Artesanía y las Pymes

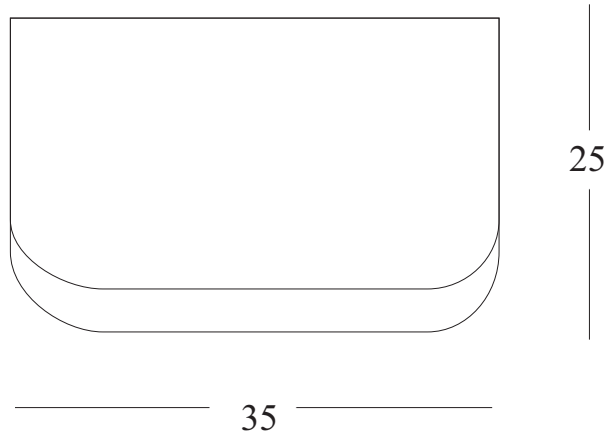

Pieza: Bolso	Línea:	ESC. (Cm): 1:1	PL.
Nombre: Bolso en Tala	Referencia:		
Oficio: Manualidades	Materia Prima: Tala		
Técnica: Varias			

Proceso de Producción:
Selección de materia prima
Corte
Perforado
Tinturado
Cosido a mano

Observaciones:

Responsable: Ramón Vadamotoo Franco	Fecha: Diciembre de 2005
-------------------------------------	--------------------------

Referente(s)

- Muestra
 Línea
 Empaque

	FORMATO Ficha de Producto	CODIGO: FORASD 08	
		FECHA: 2004 06 04	
	VERSION: 1	Página 1 de 2	

Subgerencia de Desarrollo - Centro de Diseño para la Artesanía y las Pymes



Producto que fabricaba el artesano antes de la capacitación.



Pieza: Candelabro	Artresano: Camilo Bonifaz
Nombre: Candelabro en guadua	Grupo: Manualidades en Cuero
Oficio: Manualidades	Departamento: Cundinamarca
Tecnica: Calado	Ciudad: Bogota D. C.
Materia Prima: Guadua	Localidad/vereda:
Certificado Hecho a Mano Si No	Resguardo:

Dimensiones Generales:		Produccion mes:
Profundidad (cm) 10	Diametro (cm)	Precio en Bogota:
Ancho (cm) 15	Peso (gr)	Unitario \$
Alto (cm) 25	Color	Por mayor \$

Observaciones:

Responsable: Ramon Vadamootoo Franco	Fecha: Diciembre de 2005
--------------------------------------	--------------------------

Referente(s) Muestra Línea Empaque

	FORMATO Ficha de Producto	CODIGO: FORASD 08	
		FECHA: 2004 06 04	
	VERSION: 1	Página 1 de 2	

Subgerencia de Desarrollo - Centro de Diseño para la Artesanía y las Pymes



Pieza: Incensario	Artesano: Camilo Bonifaz
Nombre: Incensario en guadua	Grupo: Manualidades en Cuero
Oficio: Manualidades	Departamento: Cundinamarca
Tecnica: Calado	Ciudad: Bogota D. C.
Materia Prima: Guadua	Localidad/vereda:
Certificado Hecho a Mano Si No	Resguardo:

Dimensiones Generales:		Produccion mes:
Profundidad (cm) 8	Diametro (cm)	Precio en Bogota:
Ancho (cm) 10	Peso (gr)	Unitario \$
Alto (cm) 35	Color	Por mayor \$

Observaciones:

Responsable: Ramon Vadamotoo Franco	Fecha: Diciembre de 2005
-------------------------------------	--------------------------

Referente(s) Muestra Línea Empaque

	FORMATO	CODIGO: FORASD 07	
	Ficha de Dibujo y Planos Técnicos	FECHA: 2004 06 04	
		VERSION 1	Página 1 de 2

Subgerencia de Desarrollo - Centro de Diseño para la Artesanía y las Pymes

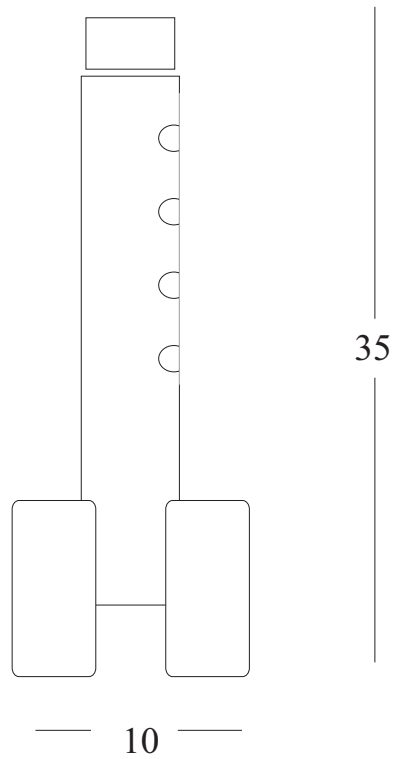

Pieza: Incensario	Línea:	ESC. (Cm): 1:1	PL.
Nombre: Incensario en guadua	Referencia:		
Oficio: Manualidades	Materia Prima: Guadua		
Técnica: Varias			

Proceso de Producción:
Selección de materia prima
Corte
Perforado
Ensamblaje
Lijado
Barnizado

Observaciones:

Responsable: Ramón Vadamotoo Franco	Fecha: Diciembre de 2005
-------------------------------------	--------------------------

Referente(s)

- Muestra
 Línea
 Empaque

	FORMATO Ficha de Producto	CODIGO: FORASD 08	
		FECHA: 2004 06 04	
	VERSION: 1	Página 1 de 2	

Subgerencia de Desarrollo - Centro de Diseño para la Artesanía y las Pymes



Pieza: Mesa Juegos	Artesano: Edgar Becerra
Nombre: Parques	Grupo: Manualidades en Cuero
Oficio: Manualidades	Departamento: Cundinamarca
Tecnica: Ebanisteria, estampado	Ciudad: Bogota D. C.
Materia Prima: Cedro, aglomerados, etc	Localidad/vereda:
Certificado Hecho a Mano Si No	Resguardo:

Dimensiones Generales:		Produccion mes:
Profundidad (cm) 50	Diametro (cm)	Precio en Bogota:
Ancho (cm) 50	Peso (gr)	Unitario \$
Alto (cm) 25	Color	Por mayor \$

Observaciones:

Responsable: Ramon Vadamotoo Franco Fecha: Diciembre de 2005

Referente(s) Muestra Línea Empaque

 Ministerio de Comercio, Industria y Turismo artesanas de colombia s.a.	FORMATO Ficha de Producto	CODIGO: FORASD 08	
		FECHA: 2004 06 04	
	VERSION: 1	Página 1 de 2	

Subgerencia de Desarrollo - Centro de Diseño para la Artesanía y las Pymes



Pieza: Mesa Juegos	Artesano: Edgar Becerra
Nombre: Ajedrez	Grupo: Manualidades en Cuero
Oficio: Manualidades	Departamento: Cundinamarca
Tecnica: Ebanisteria, estampado	Ciudad: Bogota D. C.
Materia Prima: Cedro, aglomerados, etc	Localidad/vereda:
Certificado Hecho a Mano Si No	Resguardo:

Dimensiones Generales:		Produccion mes:
Profundidad (cm) 50	Diametro (cm)	Precio en Bogota:
Ancho (cm) 50	Peso (gr)	Unitario \$
Alto (cm) 25	Color	Por mayor \$

Observaciones:

Responsable: Ramon Vadamootoo Franco	Fecha: Diciembre de 2005
--------------------------------------	--------------------------

Referente(s) Muestra Línea Empaque

	FORMATO	CODIGO: FORASD 07	
	Ficha de Dibujo y Planos Técnicos	FECHA: 2004 06 04	
		VERSION 1	Página 1 de 2

Subgerencia de Desarrollo - Centro de Diseño para la Artesanía y las Pymes

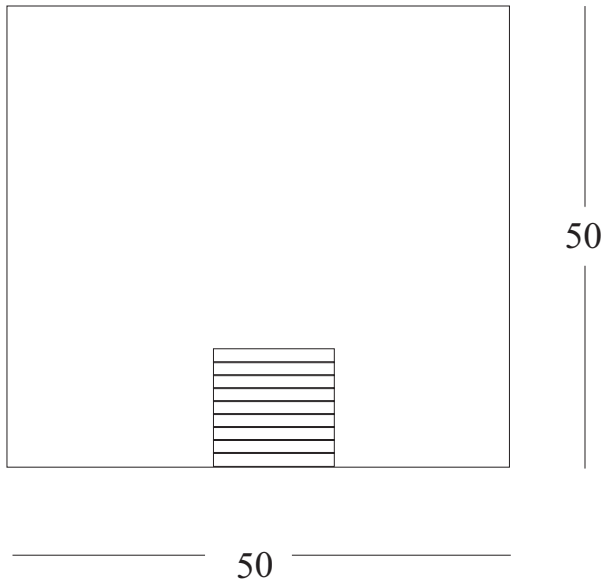

Pieza: Mesa de Juegos	Línea:	ESC. (Cm): 1:1	PL.
Nombre: Parques	Referencia:		
Oficio: Manualidades	Materia Prima: Cedro y aglomerados		
Técnica: Varias			

Proceso de Producción:

Selección de materia prima
Corte
Perforado
Ensamblaje
Lijado
Barnizado

Observaciones:

Responsable: Ramón Vadamotoo Franco	Fecha: Diciembre de 2005
-------------------------------------	--------------------------

Referente(s)

- Muestra
 Línea
 Empaque

	FORMATO	CODIGO: FORASD 07	
	Ficha de Dibujo y Planos Técnicos	FECHA: 2004 06 04	
		VERSION 1	Página 1 de 2

Subgerencia de Desarrollo - Centro de Diseño para la Artesanía y las Pymes

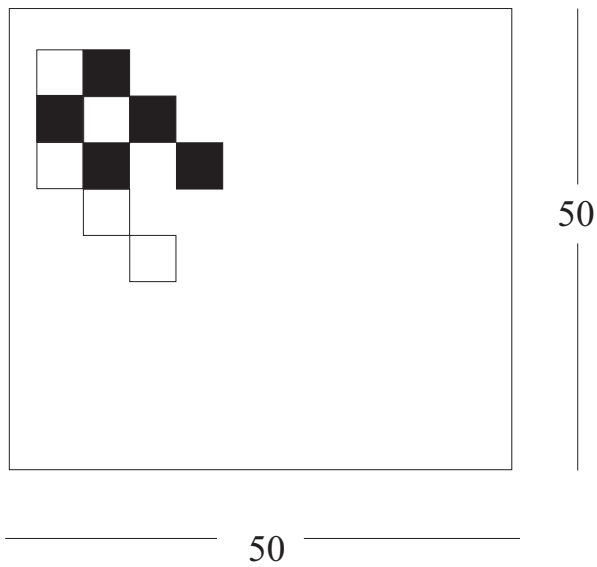

Pieza: Mesa de Juegos	Línea:	ESC. (Cm): 1:1	PL.
Nombre: Ajedrez	Referencia:		
Oficio: Manualidades	Materia Prima: Cedro y aglomerados		
Técnica: Varias			

Proceso de Producción:
Selección de materia prima
Corte
Perforado
Ensamblaje
Lijado
Barnizado

Observaciones:

Responsable: Ramón Vadamotoo Franco	Fecha: Diciembre de 2005
-------------------------------------	--------------------------

Referente(s)

- Muestra
- Línea
- Empaque
-

	FORMATO	CODIGO: FORASD 08	
	Ficha de Producto	FECHA: 2004 06 04	
		VERSION: 1	Página 1 de 2

Subgerencia de Desarrollo - Centro de Diseño para la Artesanía y las Pymes



Producto que fabricaba el artesano antes de la capacitación.



Pieza: Bolso	Artresano: Jose Cruz
Nombre: Bolso en Tala	Grupo: Manualidades en Cuero
Oficio: Marroquinería	Departamento: Cundinamarca
Técnica: Perforado, cosido a mano y grabado	Ciudad: Bogota D. C.
Materia Prima: Tala	Localidad/vereda:
Certificado Hecho a Mano Si No	Resguardo:

Dimensiones Generales:		Produccion mes:
Profundidad (cm) 10	Diametro (cm)	Precio en Bogota:
Ancho (cm) 35	Peso (gr)	Unitario \$
Alto (cm) 30	Color	Por mayor \$

Observaciones:

Responsable: Ramon Vadamotoo Franco Fecha: Diciembre de 2005

Referente(s) Muestra Línea Empaque

	FORMATO	CODIGO: FORASD 08	
	Ficha de Producto	FECHA: 2004 06 04	
		VERSION: 1	Página 1 de 2

Subgerencia de Desarrollo - Centro de Diseño para la Artesanía y las Pymes

Exhibición en Pasarela.



Pieza: Cinturon	Artresano: Jose Cruz
Nombre: Cinturon en Tala	Grupo: Manualidades en Cuero
Oficio: Marroquinería	Departamento: Cundinamarca
Técnica: Perforado, cosido a mano y grabado	Ciudad: Bogotá D. C.
Materia Prima: Tala	Localidad/vereda:
Certificado Hecho a Mano Si No	Resguardo:

Dimensiones Generales:		Producción mes:
Largo (cm) 90	Diametro (cm)	Precio en Bogotá:
Ancho (cm) 5	Peso (gr)	Unitario \$
Alto (cm)	Color	Por mayor \$

Observaciones:

Responsable: Ramon Vadamootoo Franco Fecha: Diciembre de 2005

Referente(s) Muestra Línea Empaque

	FORMATO	CODIGO: FORASD 07	
	Ficha de Dibujo y Planos Técnicos	FECHA: 2004 06 04	
		VERSION 1	Página 1 de 2

Subgerencia de Desarrollo - Centro de Diseño para la Artesanía y las Pymes

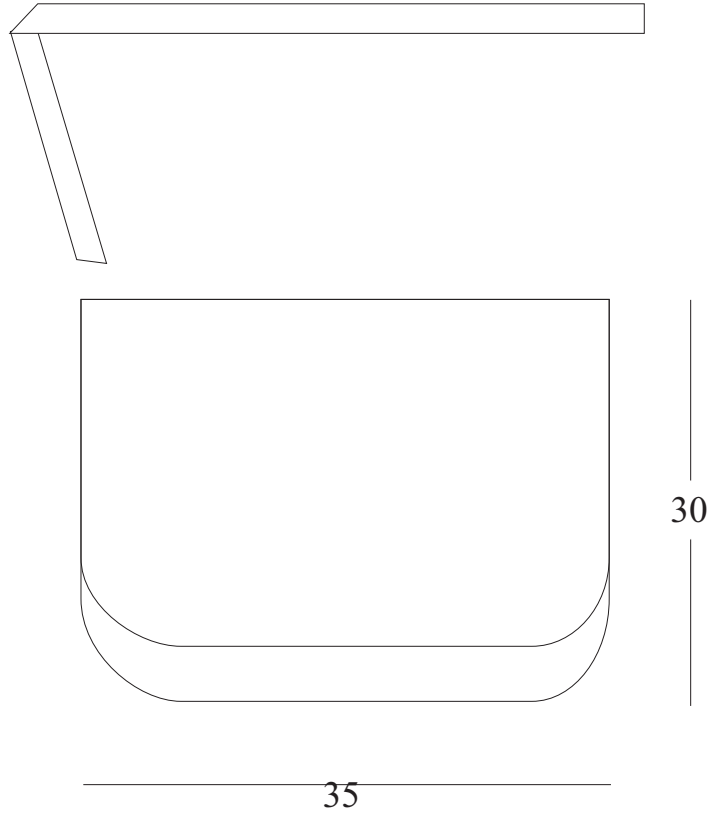

Pieza: Bolso	Línea:	ESC. (Cm): 1:1	PL.
Nombre: Bolso en Tala	Referencia:		
Oficio: Marroquinería	Materia Prima: Cuero		
Técnica: Varias			

Proceso de Producción:
Selección de materia prima
Corte
Desbastado
Perforado
Grabdo
Tinturado / Secado
Cosido a mano con tiras de cuero
Quemado de puntas.

Observaciones:

Responsable: Ramón Vadamotoo Franco	Fecha: Diciembre de 2005
-------------------------------------	--------------------------

Referente(s)

- Muestra
 Línea
 Empaque

	FORMATO	CODIGO: FORASD 07	
	Ficha de Dibujo y Planos Técnicos	FECHA: 2004 06 04	
		VERSION 1	Página 1 de 2

Subgerencia de Desarrollo - Centro de Diseño para la Artesanía y las Pymes

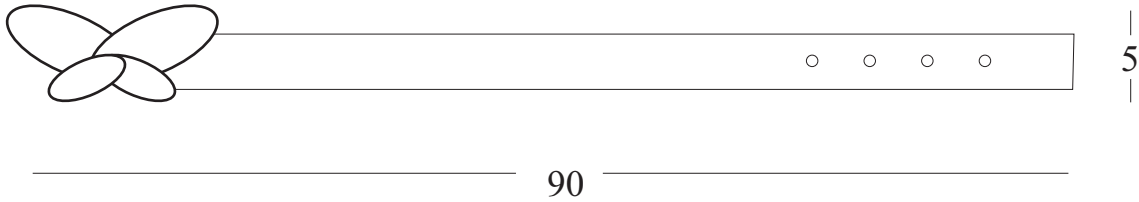

Pieza: Cinturon	Línea:	ESC. (Cm): 1:1	PL.
Nombre: Cinturon en Tala	Referencia:		
Oficio: Marroquinería	Materia Prima: Cuero		
Técnica: Varias			

Proceso de Producción:
Selección de materia prima
Corte
Desbastado
Perforado
Grabdo
Tinturado / Secado
Cosido a mano con tiras de cuero
Quemado de puntas.

Observaciones:

Responsable: Ramón Vadamotoo Franco	Fecha: Diciembre de 2005
-------------------------------------	--------------------------

Referente(s)

- Muestra
 Línea
 Empaque

	FORMATO	CODIGO: FORASD 08	
	Ficha de Producto	FECHA: 2004 06 04	
		VERSION: 1	Página 1 de 2

Subgerencia de Desarrollo - Centro de Diseño para la Artesanía y las Pymes



Exhibición en Pasarela



Producto que fabricaba el artesano antes de la capacitación.



Pieza: Chaleco	Artresano: Maria Victoria Garcia
Nombre: Chaleco en Jean trenzado	Grupo: Manualidades en Cuero
Oficio: Marroquinería	Departamento: Cundinamarca
Tecnica: Tejido y anudado a mano y costura en maquina de coser	Ciudad: Bogota D. C.
Materia Prima: Tala	Localidad/vereda:
Certificado Hecho a Mano Si No	Resguardo:

Dimensiones Generales:		Produccion mes:
Profundidad (cm)	Diametro (cm)	Precio en Bogota:
Ancho (cm) 50	Peso (gr)	Unitario \$
Alto (cm) 30	Color	Por mayor \$

Observaciones:

Responsable: Ramon Vadamotoo Franco Fecha: Diciembre de 2005

Referente(s) Muestra Línea Empaque

	FORMATO	CODIGO: FORASD 08	
	Ficha de Producto	FECHA: 2004 06 04	
		VERSION: 1	Página 1 de 2

Subgerencia de Desarrollo - Centro de Diseño para la Artesanía y las Pymes



Pieza: Bolso	Artesano: Maria Victoria Garcia
Nombre: Bolso en Jean trenzado	Grupo: Manualidades en Cuero
Oficio: Marroquinería	Departamento: Cundinamarca
Técnica: Tejido y anudado a mano y costura en maquina de coser	Ciudad: Bogota D. C.
Materia Prima: Tala	Localidad/vereda:
Certificado Hecho a Mano Si No	Resguardo:

Dimensiones Generales:		Produccion mes:
Profundidad (cm) 8	Diametro (cm)	Precio en Bogota:
Ancho (cm) 25	Peso (gr)	Unitario \$
Alto (cm) 20	Color	Por mayor \$

Observaciones:

Responsable: Ramon Vadamootoo Franco	Fecha: Diciembre de 2005
--------------------------------------	--------------------------

Referente(s) Muestra Línea Empaque



FORMATO
Ficha de Dibujo y Planos Técnicos

CODIGO: FORASD 07

FECHA: 2004 06 04

VERSION 1

Página 1 de 2

Subgerencia de Desarrollo - Centro de Diseño para la Artesanía y las Pymes

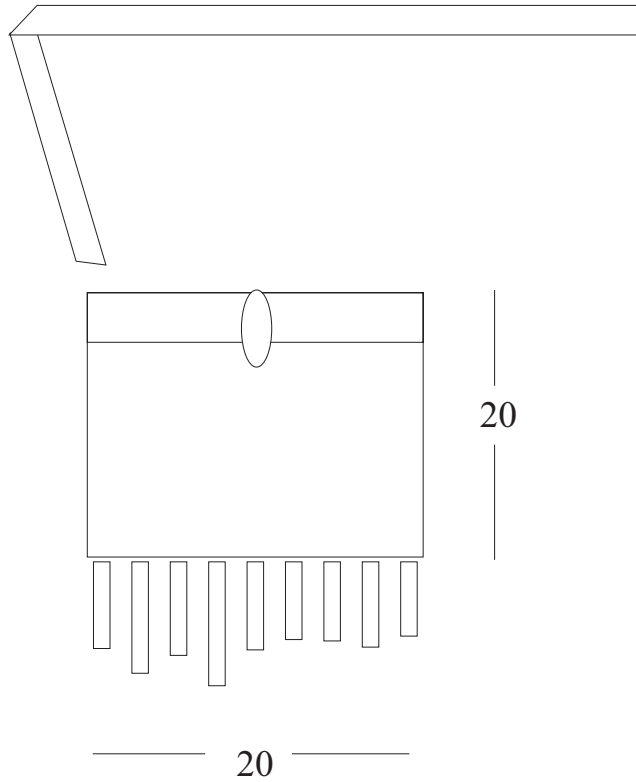

Pieza: Bolso	Línea:	ESC. (Cm): 1:1	PL.
Nombre: Bolso en tiras de jean cosido	Referencia:		
Oficio: Marroquinería	Materia Prima: Cuero		
Técnica: Varias			

Proceso de Producción:
Selección de materia prima
Corte
Costura a maquina
Tejido a mano de tiras
Costura a maquina
Quemado de puntas.

Observaciones:

Responsable: Ramón Vadamotoo Franco	Fecha: Diciembre de 2005
-------------------------------------	--------------------------

Referente(s)

- Muestra
 Línea
 Empaque



FORMATO
Ficha de Dibujo y Planos Técnicos

CODIGO: FORASD 07

FECHA: 2004 06 04

VERSION 1

Página 1 de 2

Subgerencia de Desarrollo - Centro de Diseño para la Artesanía y las Pymes

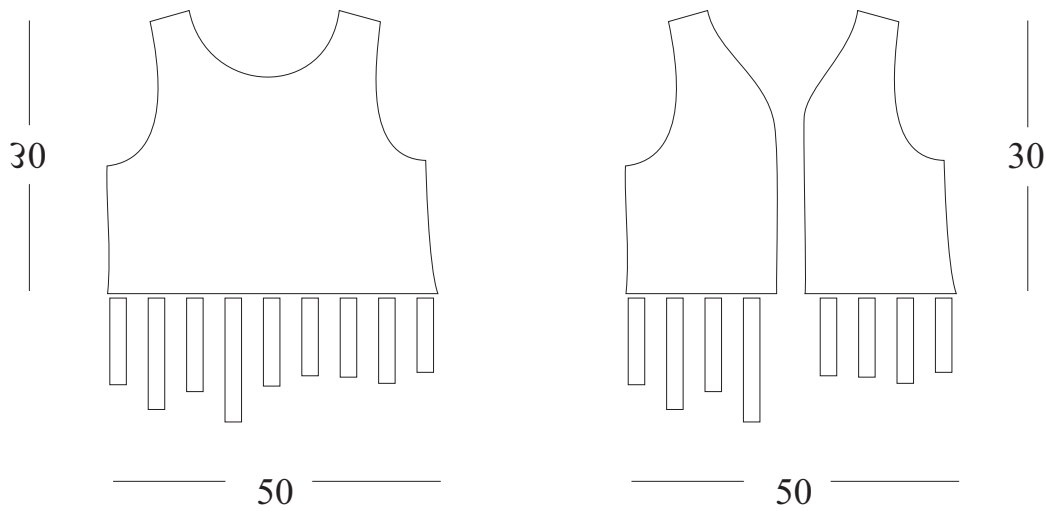

Pieza: Cinturon	Línea:	ESC. (Cm): 1:1	PL.
Nombre: Cinturon en Tala	Referencia:		
Oficio: Marroquinería	Materia Prima: Cuero		
Técnica: Varias			

Proceso de Producción:
Selección de materia prima
Corte
Costura a maquina
Tejido a mano de tiras
Costura a maquina
Quemado de puntas.

Observaciones:

Responsable: Ramón Vadamotoo Franco	Fecha: Diciembre de 2005
-------------------------------------	--------------------------

Referente(s)

- Muestra
- Línea
- Empaque
-

	FORMATO Ficha de Producto	CODIGO: FORASD 08	
		FECHA: 2004 06 04	
	VERSION: 1	Página 1 de 2	

Subgerencia de Desarrollo - Centro de Diseño para la Artesanía y las Pymes

Exhibición en Pasarela



Producto que fabricaba el artesano antes de la capacitación.



Pieza: Chaleco	Artresano: Mauricio Carreno
Nombre: Chaleco en piel	Grupo: Manualidades en Cuero
Oficio: Marroquinería	Departamento: Cundinamarca
Técnica: Perforado y cosido a mano	Ciudad: Bogotá D. C.
Materia Prima: Piel de Becerro	Localidad/vereda: Chapinero
Certificado Hecho a Mano Si No	Resguardo:

Dimensiones Generales:		Producción mes:
Profundidad (cm)	Dímetro (cm)	Precio en Bogotá:
Ancho (cm) 50	Peso (gr)	Unitario \$
Alto (cm) 40	Color	Por mayor \$

Observaciones:

Responsable: Ramon Vadamootoo Franco	Fecha: Diciembre de 2005
--------------------------------------	--------------------------

Referente(s) Muestra Línea Empaque

	FORMATO Ficha de Producto	CODIGO: FORASD 08	
		FECHA: 2004 06 04	
		VERSION: 1	Página 1 de 2

Subgerencia de Desarrollo - Centro de Diseño para la Artesanía y las Pymes

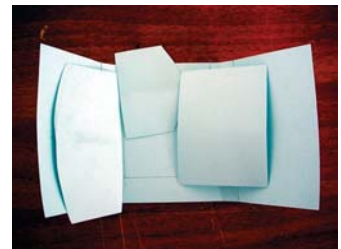

Pieza: Billetera	Artresano: Mauricio Carreno
Nombre: Billetera en Piel	Grupo: Manualidades en Cuero
Oficio: Marroquinería	Departamento: Cundinamarca
Técnica: Perforado y cosido a mano	Ciudad: Bogotá D. C.
Materia Prima: Piel de Becerro	Localidad/vereda: Chapinero
Certificado Hecho a Mano Si No	Resguardo:

Dimensiones Generales:		Produccion mes:
Largo (cm) 90	Diametro (cm)	Precio en Bogota:
Ancho (cm) 8	Peso (gr)	Unitario \$
Alto (cm)	Color	Por mayor \$

Observaciones:

Responsable: Ramon Vadamootoo Franco	Fecha: Diciembre de 2005
--------------------------------------	--------------------------

Referente(s) Muestra Línea Empaque

	FORMATO	CODIGO: FORASD 07	
	Ficha de Dibujo y Planos Técnicos	FECHA: 2004 06 04	
		VERSION 1	Página 1 de 2

Subgerencia de Desarrollo - Centro de Diseño para la Artesanía y las Pymes

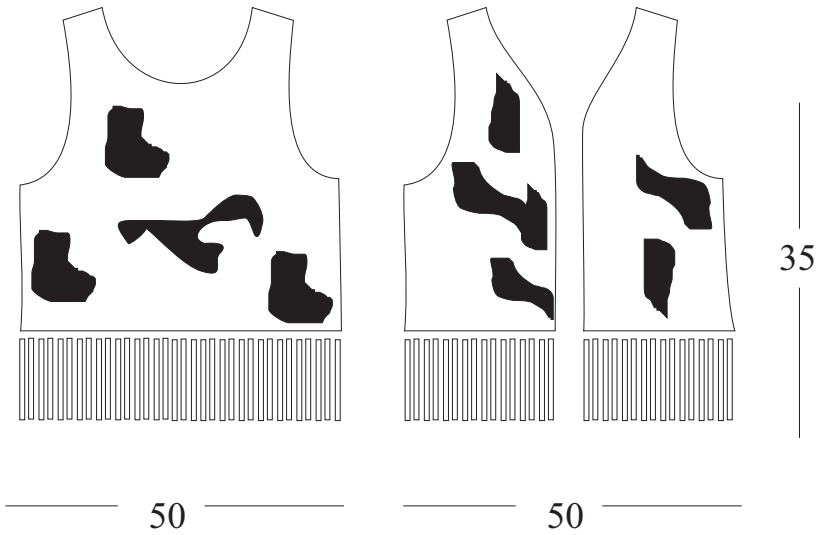

Pieza: Cartera	Línea: Universitaria	ESC. (Cm): 1:1	PL.
Nombre: Cartera en napa	Referencia:		
Oficio: Marroquinería	Materia Prima: Cuero		
Técnica: Varias			

Proceso de Producción:
Selección de materia prima
Corte
Desbastado
Pegado de forros
Perforado
Cosido a mano
Aplique de ornamentos
Quemado de puntas.

Observaciones:

Responsable: Ramón Vadamotoo Franco	Fecha: Diciembre de 2005
-------------------------------------	--------------------------

Referente(s)

- Muestra
- Línea
- Empaque
-

	FORMATO	CODIGO: FORASD 07	
	Ficha de Dibujo y Planos Técnicos	FECHA: 2004 06 04	
		VERSION 1	Página 1 de 2

Subgerencia de Desarrollo - Centro de Diseño para la Artesanía y las Pymes

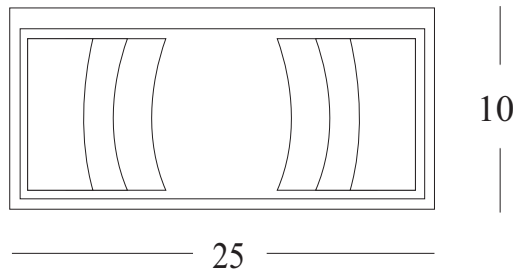

Pieza: Cinturon	Línea: Universitaria	ESC. (Cm): 1:1	PL.
Nombre: Cinturon en napa	Referencia:		
Oficio: Marroquinería	Materia Prima: Cuero		
Técnica: Varias			

Proceso de Producción:
Selección de materia prima
Corte
Desbastado
Pegado de forros
Perforado
Cosido a mano
Aplique de ornamentos
Quemado de puntas.

Observaciones:

Responsable: Ramón Vadamotoo Franco	Fecha: Diciembre de 2005
-------------------------------------	--------------------------

Referente(s)

- Muestra
 Línea
 Empaque

	FORMATO Ficha de Producto	CODIGO: FORASD 08	
		FECHA: 2004 06 04	
		VERSION: 1	Página 1 de 2

Subgerencia de Desarrollo - Centro de Diseño para la Artesanía y las Pymes

Producto que fabricaba el artesano antes de la capacitación.



Exhibición en Pasarela

Pieza: Bolso	Artresano: Milton Rincon
Nombre: Boldo en tala calada	Grupo: Manualidades en Cuero
Oficio: Manualidades	Departamento: Cundinamarca
Tecnica: Calado	Ciudad: Bogota D. C.
Materia Prima: Tala	Localidad/vereda:
Certificado Hecho a Mano Si No	Resguardo:

Dimensiones Generales:		Produccion mes:
Profundidad (cm)	Diametro (cm)	Precio en Bogota:
Ancho (cm) 35	Peso (gr)	Unitario \$
Alto (cm) 25	Color	Por mayor \$

Observaciones:

Responsable: Ramon Vadamootoo Franco Fecha: Diciembre de 2005

Referente(s) Muestra Línea Empaque

	FORMATO Ficha de Producto	CODIGO: FORASD 08	
		FECHA: 2004 06 04	
		VERSION: 1	Página 1 de 2

Subgerencia de Desarrollo - Centro de Diseño para la Artesanía y las Pymes



Exhibición en Pasarela

Pieza: Collar	Artesano: Milton Rincon
Nombre: Collar en tala calada	Grupo: Manualidades en Cuero
Oficio: Manualidades	Departamento: Cundinamarca
Tecnica: Calado en tala	Ciudad: Bogota D. C.
Materia Prima: Tala	Localidad/vereda:
Certificado Hecho a Mano Si No	Resguardo:

Dimensiones Generales:		Produccion mes:
Profundidad (cm)	Diametro (cm)	Precio en Bogota:
Ancho (cm)	Peso (gr)	Unitario \$
Alto (cm)	Color	Por mayor \$

Observaciones:

Responsable: Ramon Vadamootoo Franco	Fecha: Diciembre de 2005
--------------------------------------	--------------------------

Referente(s) Muestra Línea Empaque

	FORMATO	CODIGO: FORASD 07	
	Ficha de Dibujo y Planos Técnicos	FECHA: 2004 06 04	
		VERSION 1	Página 1 de 2

Subgerencia de Desarrollo - Centro de Diseño para la Artesanía y las Pymes

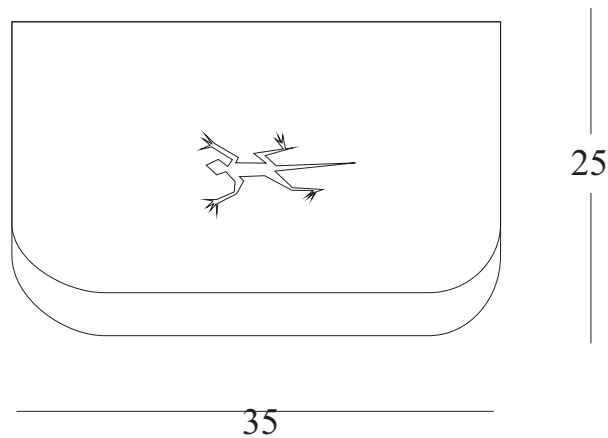

Pieza: Bolso	Línea:	ESC. (Cm): 1:1	PL.
Nombre: Bolso en tala calada	Referencia:		
Oficio: Manualidades	Materia Prima: Tala		
Técnica: Calado en tala			

Proceso de Producción:

Selección de materia prima
Corte
Calado
Tinturado
Cosido a mano

Observaciones:

Responsable: Ramón Vadamotoo Franco	Fecha: Diciembre de 2005
-------------------------------------	--------------------------

Referente(s)

Muestra
 Línea
 Empaque

	FORMATO	CODIGO: FORASD 07	
	Ficha de Dibujo y Planos Técnicos	FECHA: 2004 06 04	
		VERSION 1	Página 1 de 2

Subgerencia de Desarrollo - Centro de Diseño para la Artesanía y las Pymes

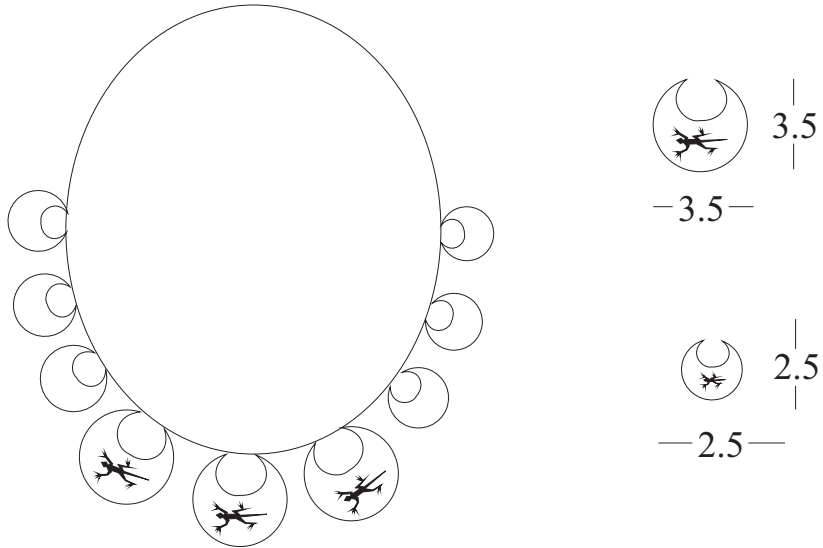

Pieza: Collar	Línea:	ESC. (Cm): 1:1	PL.
Nombre: Collar en tala calada	Referencia:		
Oficio: Manualidades	Materia Prima: Tala		
Técnica: Calado en tala			

Proceso de Producción:
Selección de materia prima
Corte
Calado
Tinturado
Cosido a mano

Observaciones:

Responsable: Ramón Vadamotoo Franco	Fecha: Diciembre de 2005
-------------------------------------	--------------------------

Referente(s)

- Muestra
 Línea
 Empaque

	FORMATO Ficha de Producto	CODIGO: FORASD 08	
		FECHA: 2004 06 04	
		VERSION: 1	Página 1 de 2

Subgerencia de Desarrollo - Centro de Diseño para la Artesanía y las Pymes



Exhibición en pasarela.

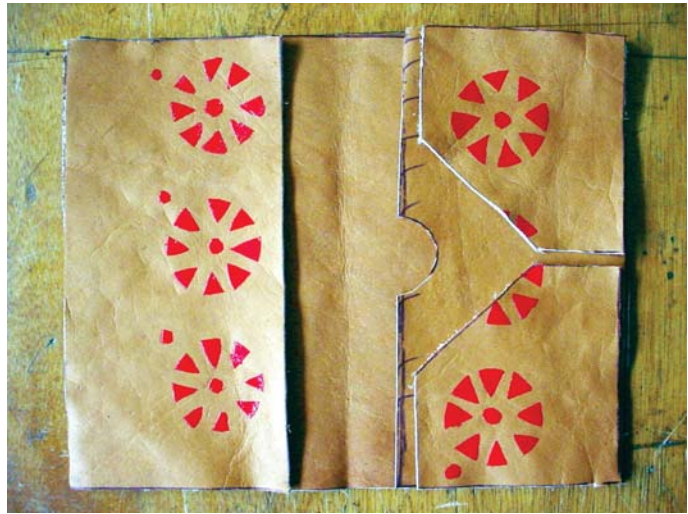

Pieza: Cosmetiquera	Artresano: Oliverio Muriel Mesa
Nombre: Cosmetiquera en Vaqueta	Grupo: Manualidades en Cuero
Oficio: Marroquinería	Departamento: Cundinamarca
Técnica: Perforado y cosido a mano	Ciudad: Bogotá D. C.
Materia Prima: Vaqueta estampada	Localidad/vereda: Santa fe
Certificado Hecho a Mano Si No	Resguardo:

Dimensiones Generales:		Producción mes:
Largo (cm)	Dímetro (cm)	Precio en Bogotá:
Ancho (cm) 25	Peso (gr)	Unitario \$
Alto (cm) 20	Color	Por mayor \$

Observaciones:

Responsable: Ramon Vadamotoo Franco	Fecha: Diciembre de 2005
-------------------------------------	--------------------------

Referente(s) Muestra Línea Empaque

	FORMATO Ficha de Producto	CODIGO: FORASD 08	
		FECHA: 2004 06 04	
		VERSION: 1	Página 1 de 2

Subgerencia de Desarrollo - Centro de Diseño para la Artesanía y las Pymes

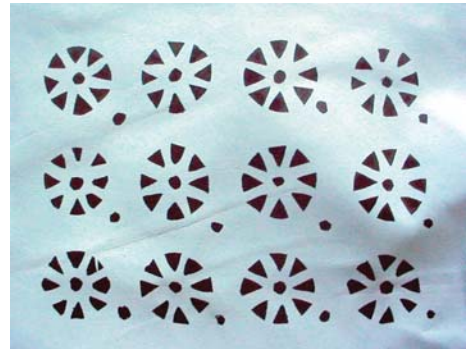

Pieza: Billetera	Artresano: Oliverio Muriel Mesa
Nombre: Billetera en Vaqueta	Grupo: Manualidades en Cuero
Oficio: Marroquinería	Departamento: Cundinamarca
Técnica: Perforado y cosido a mano	Ciudad: Bogotá D. C.
Materia Prima: Vaqueta estampada	Localidad/vereda: Santa fe
Certificado Hecho a Mano Si No	Resguardo:

Dimensiones Generales:		Producción mes:
Largo (cm)	Díámetro (cm)	Precio en Bogotá:
Ancho (cm) 25	Peso (gr)	Unitario \$
Alto (cm) 20	Color	Por mayor \$

Observaciones:

Responsable: Ramon Vadamootoo Franco	Fecha: Diciembre de 2005
--------------------------------------	--------------------------

Referente(s) Muestra Línea Empaque



FORMATO
Ficha de Dibujo y Planos Técnicos

CODIGO: FORASD 07

FECHA: 2004 06 04

VERSION 1

Página 1 de 2

Subgerencia de Desarrollo - Centro de Diseño para la Artesanía y las Pymes

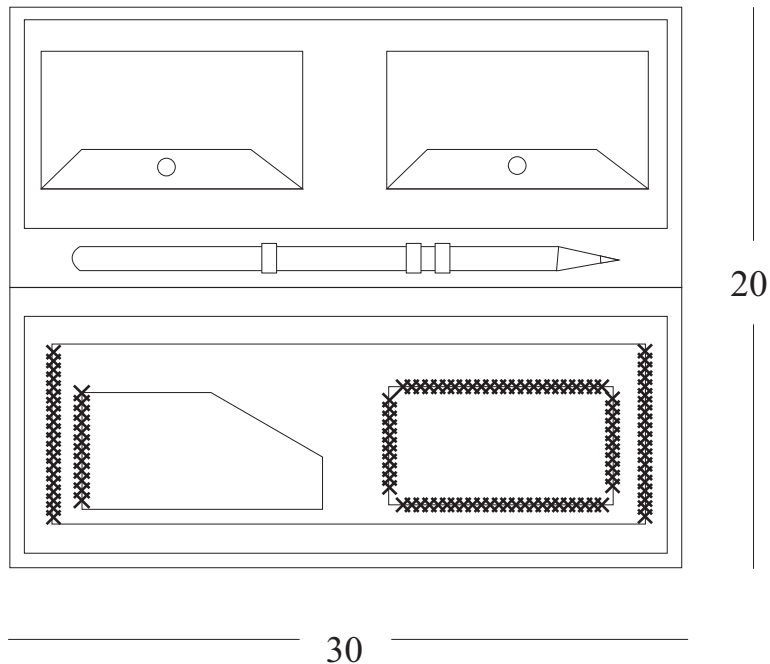

Pieza: Cosmetiquera	Línea: Universitaria	ESC. (Cm): 1:1	PL.
Nombre: Cosmetiquera en Carnaza	Referencia:		
Oficio: Marroquinería	Materia Prima: Cuero		
Técnica: Varias			

Proceso de Producción:
Selección de materia prima
Corte
Desbastado
Perforado
Cosido a mano
Quemado de puntas.

Observaciones:

Responsable: Ramón Vadamotoo Franco	Fecha: Diciembre de 2005
-------------------------------------	--------------------------

Referente(s)





FORMATO
Ficha de Dibujo y Planos Técnicos

CODIGO: FORASD 07

FECHA: 2004 06 04

VERSION 1

Página 1 de 2

Subgerencia de Desarrollo - Centro de Diseño para la Artesanía y las Pymes

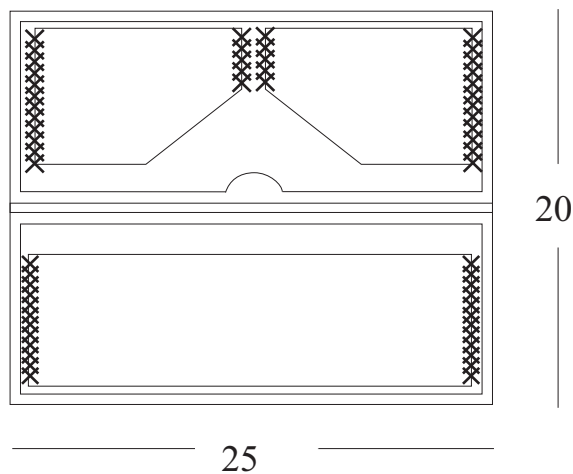

Pieza: Billetera	Línea: Universitaria	ESC. (Cm): 1:1	PL.
Nombre: Billetera en Vaqueta	Referencia:		
Oficio: Marroquinería	Materia Prima: Cuero		
Técnica: Varias			

Proceso de Producción:
Selección de materia prima
Corte
Desbastado
Perforado
Cosido a mano
Quemado de puntas.

Observaciones:

Responsable: Ramón Vadamotoo Franco	Fecha: Diciembre de 2005
-------------------------------------	--------------------------

Referente(s)

- Muestra
- Línea
- Empaque
-

	FORMATO Ficha de Producto	CODIGO: FORASD 08	
		FECHA: 2004 06 04	
		VERSION: 1	Página 1 de 2

Subgerencia de Desarrollo - Centro de Diseño para la Artesanía y las Pymes

Producto que fabricaba el artesano antes de la capacitación.



Exhibición en Pasarela



Pieza: Bolso	Artresano: Oscar Canon
Nombre: Bolso en piel de becerro	Grupo: Manualidades en Cuero
Oficio: Manualidades	Departamento: Cundinamarca
Tecnica: Perforado y cosido a mano	Ciudad: Bogota D. C.
Materia Prima: Carnaza y piel de becerro	Localidad/vereda:
Certificado Hecho a Mano Si No	Resguardo:

Dimensiones Generales:		Produccion mes:
Profundidad (cm) 10	Diametro (cm)	Precio en Bogota:
Ancho (cm) 25	Peso (gr)	Unitario \$
Alto (cm) 40	Color	Por mayor \$

Observaciones:

Responsable: Ramon Vadamootoo Franco Fecha: Diciembre de 2005

Referente(s) Muestra Línea Empaque

	FORMATO Ficha de Producto	CODIGO: FORASD 08	
		FECHA: 2004 06 04	
		VERSION: 1	Página 1 de 2

Subgerencia de Desarrollo - Centro de Diseño para la Artesanía y las Pymes



Pieza: Cinturon	Artesano: Oscar Canon
Nombre: Cinturon en piel de becerro	Grupo: Manualidades en Cuero
Oficio: Manualidades	Departamento: Cundinamarca
Tecnica: Perforado y cosido a mano	Ciudad: Bogota D. C.
Materia Prima: Piel de becerro	Localidad/vereda:
Certificado Hecho a Mano Si No	Resguardo:

Dimensiones Generales:		Produccion mes:
Profundidad (cm)	Diametro (cm)	Precio en Bogota:
Ancho (cm) 6	Peso (gr)	Unitario \$
Largo (cm) 90	Color	Por mayor \$

Observaciones:

Responsable: Ramon Vadamootoo Franco	Fecha: Diciembre de 2005
--------------------------------------	--------------------------

Referente(s) Muestra Línea Empaque

	FORMATO	CODIGO: FORASD 07	
	Ficha de Dibujo y Planos Técnicos	FECHA: 2004 06 04	
		VERSION 1	Página 1 de 2

Subgerencia de Desarrollo - Centro de Diseño para la Artesanía y las Pymes

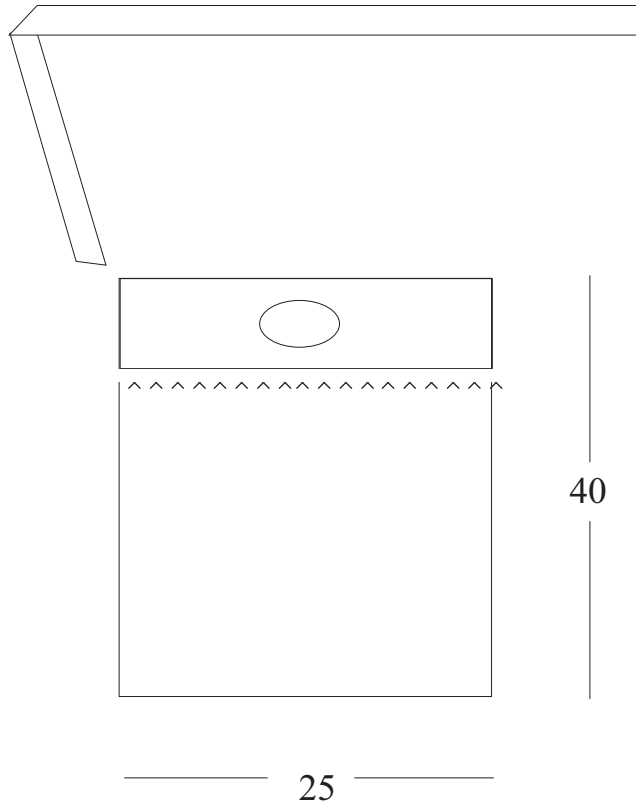

Pieza: Bolso	Línea:	ESC. (Cm): 1:1	PL.
Nombre: Bolso en piel de becerro	Referencia:		
Oficio: Manualidades	Materia Prima: Piel de becerro		
Técnica: Varias			

Proceso de Producción:
Selección de materia prima
Corte
Perforado
Ensamblaje
Lijado
Barnizado

Observaciones:

Responsable: Ramón Vadamotoo Franco	Fecha: Diciembre de 2005
-------------------------------------	--------------------------

Referente(s)

- Muestra
 Línea
 Empaque



FORMATO Ficha de Dibujo y Planos Técnicos	CODIGO: FORASD 07	
	FECHA: 2004 06 04	
	VERSION 1	Página 1 de 2

Subgerencia de Desarrollo - Centro de Diseño para la Artesanía y las Pymes

90

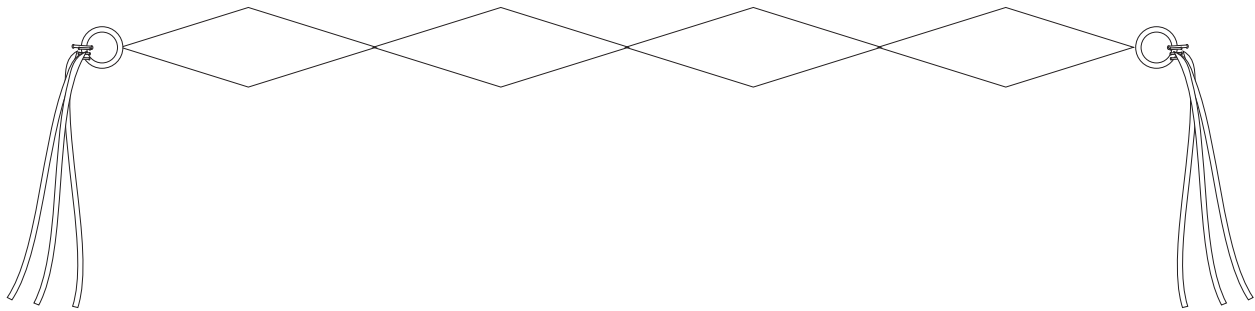

6

Pieza: Cinturon	Línea:	ESC. (Cm): 1:1	PL.
Nombre: Cinturon en piel de becerro	Referencia:		
Oficio: Manualidades	Materia Prima: Piel de becerro		
Técnica: Varias			

Proceso de Producción:
Selección de materia prima
Corte
Perforado
Ensamblaje
Lijado
Barnizado

Observaciones:

Responsable: Ramón Vadamotoo Franco	Fecha: Diciembre de 2005
-------------------------------------	--------------------------

Referente(s)

- Muestra
- Línea
- Empaque
-

	FORMATO	CODIGO: FORASD 08	
	Ficha de Producto	FECHA: 2004 06 04	
		VERSION: 1	Página 1 de 2

Subgerencia de Desarrollo - Centro de Diseño para la Artesanía y las Pymes



Producto que fabricaba el artesano antes de la capacitación.



Pieza: Bolso	Artesano: Oscar Fracica Colmenares
Nombre: Bolso en Nobuck	Grupo: Manualidades en Cuero
Oficio: Marroquinería	Departamento: Cundinamarca
Técnica: Perforado y cosido a mano	Ciudad: Bogotá D. C.
Materia Prima: Nobuck ocre	Localidad/vereda:
Certificado Hecho a Mano Si No	Resguardo:

Dimensiones Generales:		Producción mes:
Profundidad (cm) 10	Dímetro (cm)	Precio en Bogotá:
Ancho (cm) 35	Peso (gr)	Unitario \$
Alto (cm) 25	Color	Por mayor \$

Observaciones:

Responsable: Ramon Vadamotoo Franco Fecha: Diciembre de 2005

Referente(s) Muestra Línea Empaque

 Ministerio de Comercio, Industria y Turismo artesanas de colombia s.a.	FORMATO Ficha de Producto	CODIGO: FORASD 08	
		FECHA: 2004 06 04	
		VERSION: 1	Página 1 de 2

Subgerencia de Desarrollo - Centro de Diseño para la Artesanía y las Pymes



Exhibición en Pasarela



Pieza: Cinturon	Artresano: Oscar Fracica Colmenares
Nombre: Cinturon en Nobuck	Grupo: Manualidades en Cuero
Oficio: Marroquinería	Departamento: Cundinamarca
Tecnica: Perforado y cosido a mano	Ciudad: Bogota D. C.
Materia Prima: Nobuck ocre	Localidad/vereda:
Certificado Hecho a Mano Si No	Resguardo:

Dimensiones Generales:		Produccion mes:
Largo (cm) 80	Diametro (cm)	Precio en Bogota:
Ancho (cm) 6	Peso (gr)	Unitario \$
Alto (cm)	Color	Por mayor \$

Observaciones:

Responsable: Ramon Vadamootoo Franco	Fecha: Diciembre de 2005
--------------------------------------	--------------------------

Referente(s) Muestra Línea Empaque



FORMATO
Ficha de Dibujo y Planos Técnicos

CODIGO: FORASD 07

FECHA: 2004 06 04

VERSION 1

Página 1 de 2

Subgerencia de Desarrollo - Centro de Diseño para la Artesanía y las Pymes

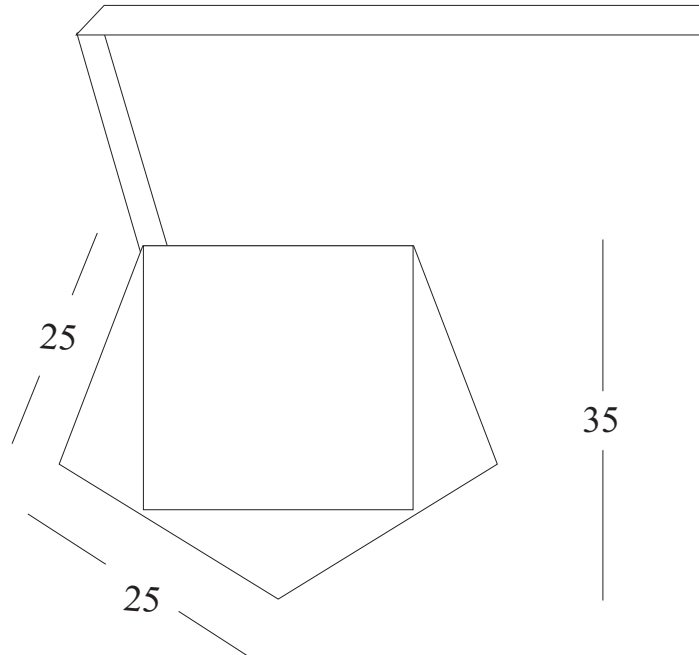

Pieza: Cartera	Línea:	ESC. (Cm): 1:1	PL.
Nombre: Cartera en nobuck	Referencia:		
Oficio: Marroquinería	Materia Prima: Cuero		
Técnica: Varias			

Proceso de Producción:
Selección de materia prima
Corte
Desbastado
Perforado
Cosido a mano
Aplique de ornamentos
Quemado de puntas.

Observaciones:

Responsable: Ramón Vadamotoo Franco	Fecha: Diciembre de 2005
-------------------------------------	--------------------------

Referente(s)

- Muestra
- Línea
- Empaque
-



FORMATO
Ficha de
Dibujo y Planos
Técnicos

CODIGO: FORASD 07

FECHA: 2004 06 04

VERSION 1

Página 1 de 2

Subgerencia de Desarrollo - Centro de Diseño para la Artesanía y las Pymes

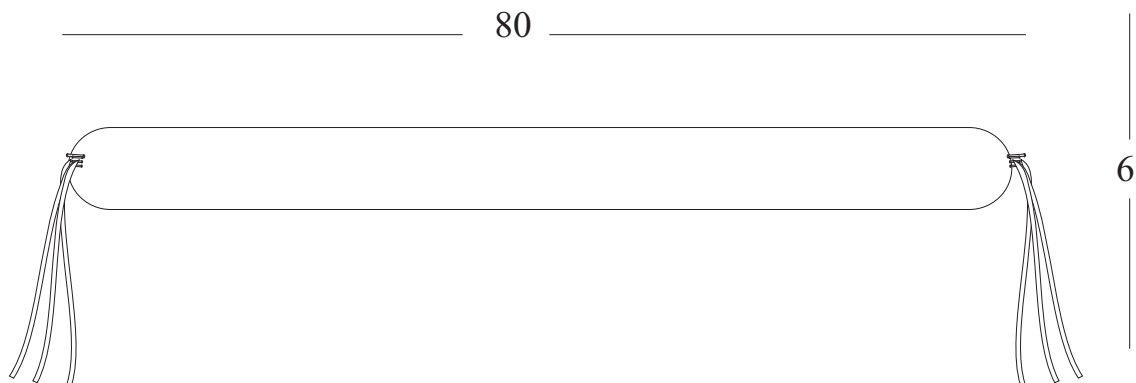

Pieza: Cinturon	Línea:	ESC. (Cm): 1:1	PL.
Nombre: Cinturon en nobuck	Referencia:		
Oficio: Marroquinería	Materia Prima: Cuero		
Técnica: Varias			

Proceso de Producción:
Selección de materia prima
Corte
Desbastado
Perforado
Cosido a mano
Aplicación de ornamentos
Quemado de puntas.

Observaciones:

Responsable: Ramón Vadamotoo Franco	Fecha: Diciembre de 2005
-------------------------------------	--------------------------

Referente(s)

Muestra Línea Empaque

	FORMATO Ficha de Producto	CODIGO: FORASD 08	
		FECHA: 2004 06 04	
		VERSION: 1	Página 1 de 2

Subgerencia de Desarrollo - Centro de Diseño para la Artesanía y las Pymes



Producto que fabricaba el artesano antes de la capacitación.



Pieza: Bolso	Artresano: Oscar Marino Lennis
Nombre: Bolso en Napa	Grupo: Manualidades en Cuero
Oficio: Marroquinería	Departamento: Cundinamarca
Técnica: Perforado y cosido a mano	Ciudad: Bogotá D. C.
Materia Prima: Napa café claro	Localidad/vereda: Chapinero
Certificado Hecho a Mano Si No	Resguardo:

Dimensiones Generales:		Producción mes:
Profundidad (cm) 10	Dímetro (cm)	Precio en Bogotá:
Ancho (cm) 35	Peso (gr)	Unitario \$
Alto (cm) 35	Color	Por mayor \$

Observaciones:

Responsable: Ramon Vadamootoo Franco	Fecha: Diciembre de 2005
--------------------------------------	--------------------------

Referente(s) Muestra Línea Empaque

	FORMATO Ficha de Producto	CODIGO: FORASD 08	
		FECHA: 2004 06 04	
	VERSION: 1	Página 1 de 2	

Subgerencia de Desarrollo - Centro de Diseño para la Artesanía y las Pymes



Exhibición en Pasarela



Pieza: Cinturon	Artresano: Oscar Marino Lennis
Nombre: Cinturon en Napa	Grupo: Manualidades en Cuero
Oficio: Marroquinería	Departamento: Cundinamarca
Técnica: Perforado y cosido a mano	Ciudad: Bogotá D. C.
Materia Prima: Napa café claro	Localidad/vereda: Santa fe
Certificado Hecho a Mano Si No	Resguardo:

Dimensiones Generales:		Producción mes:
Largo (cm) 90	Dímetro (cm)	Precio en Bogotá:
Ancho (cm) 8	Peso (gr)	Unitario \$
Alto (cm)	Color	Por mayor \$

Observaciones:

Responsable: Ramon Vadamotoo Franco Fecha: Diciembre de 2005

Referente(s) Muestra Línea Empaque

Maletin-papelera

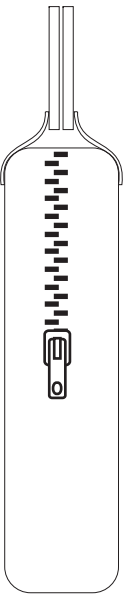

Perfil

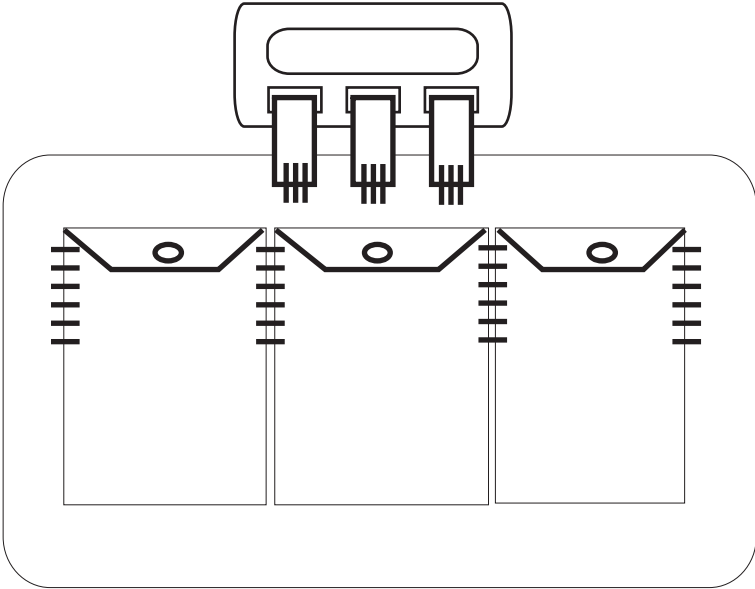

Frente

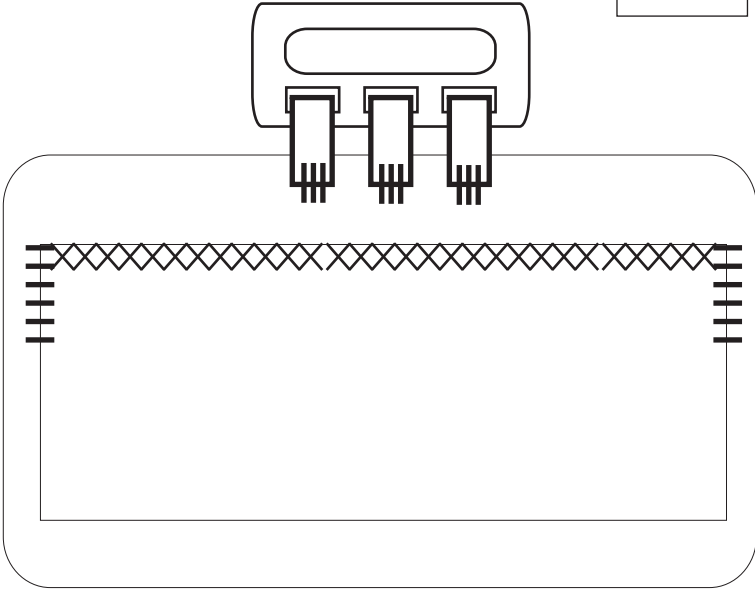

Respaldo

○
Broche

— X X
— X X
— X X
— X X

Costuras a mano

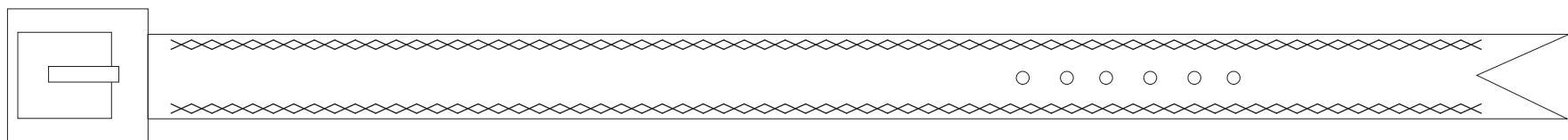

Cinturon 1

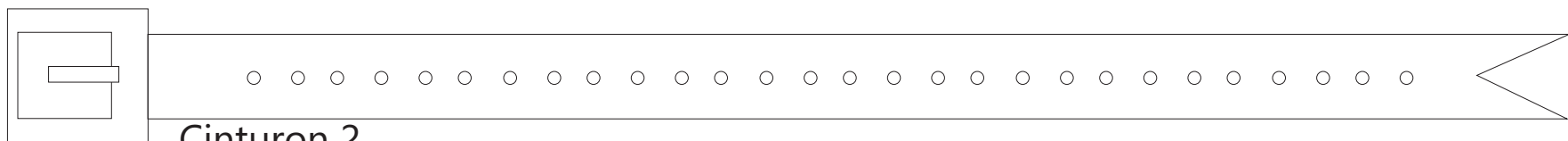

Cinturon 2

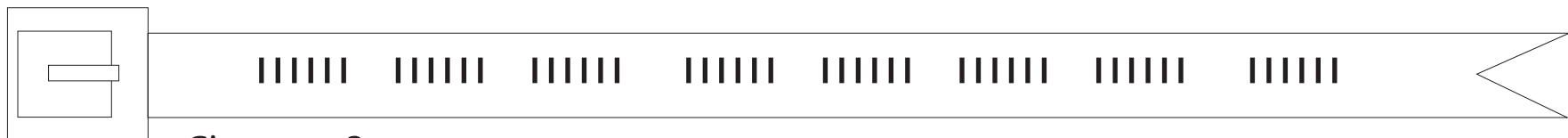

Cinturon 3

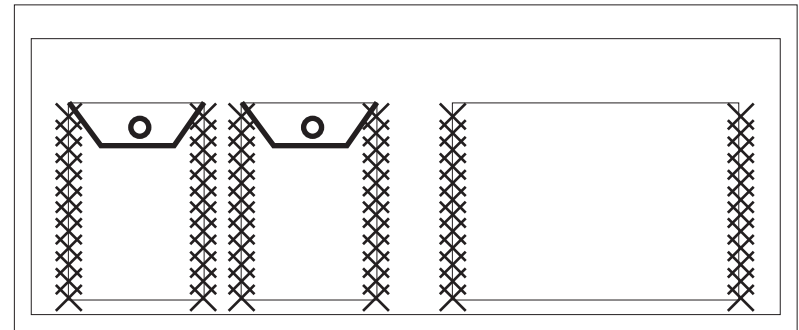
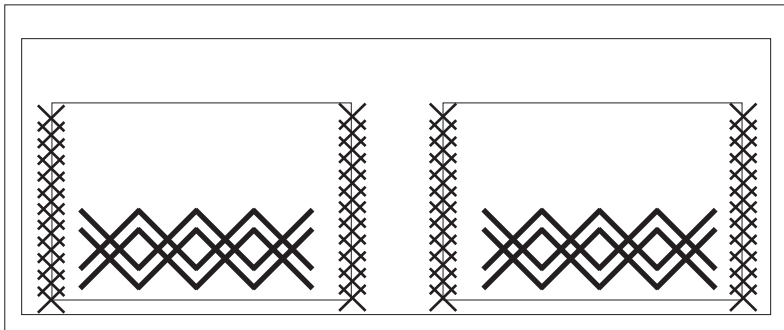

Billetera 1



Billetera 2

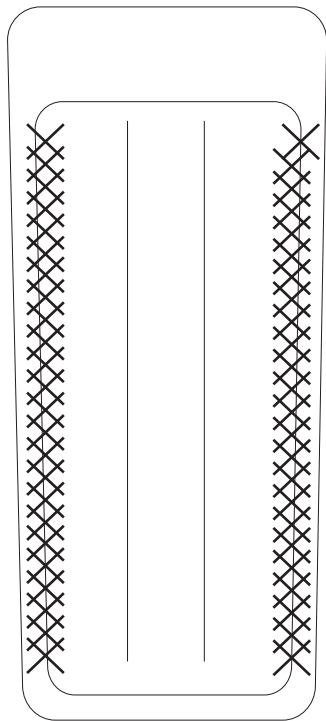

Portalápices

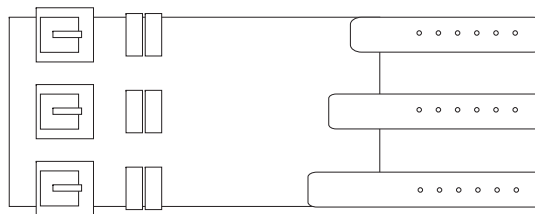

Manilla 1

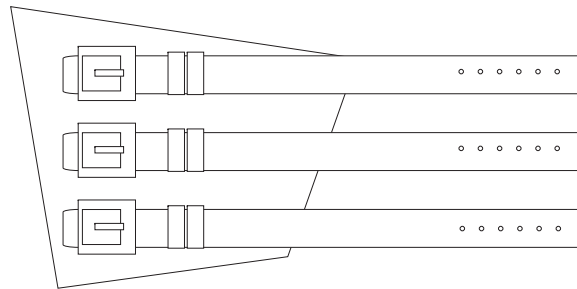

Manilla 2

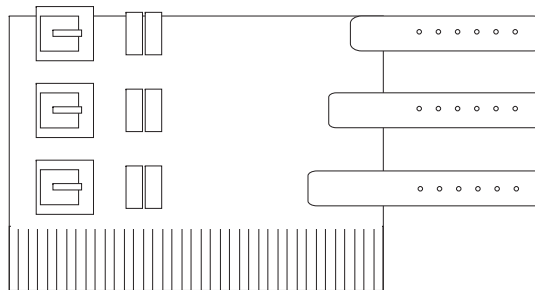

Manilla 3

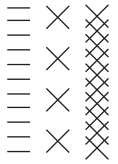

 Broche invisible

 Costuras a mano

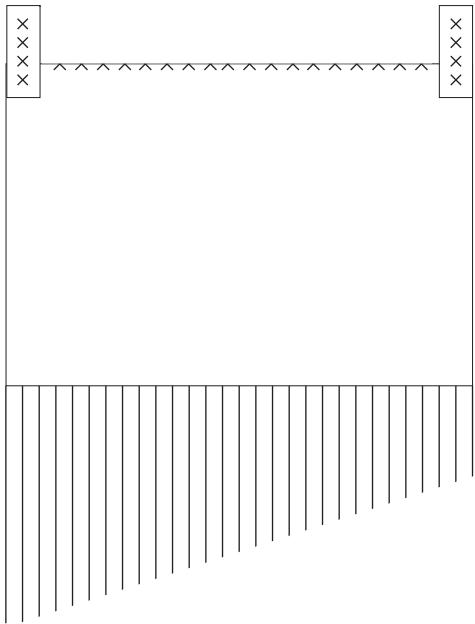
Cartera-flecos

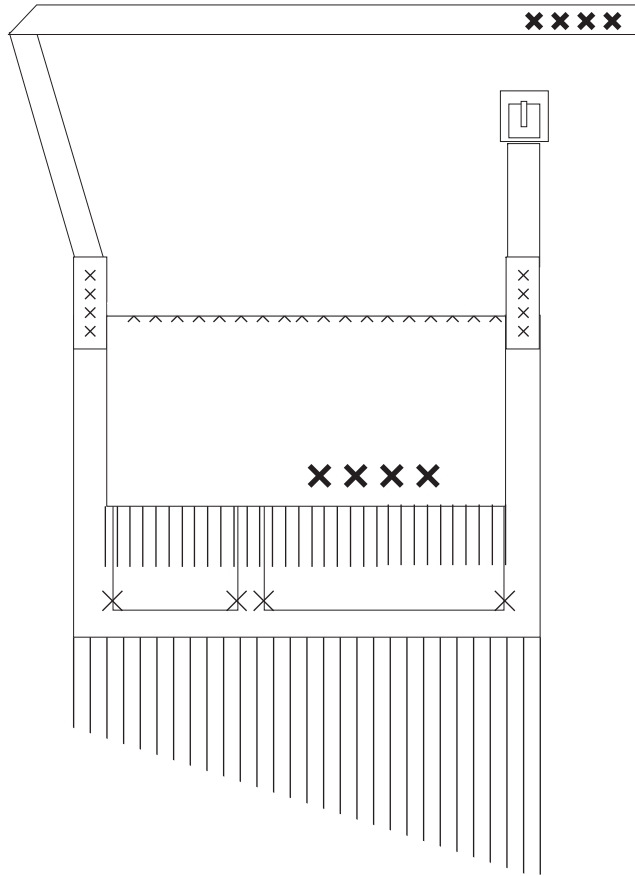

Respaldo



Frente Cerrado

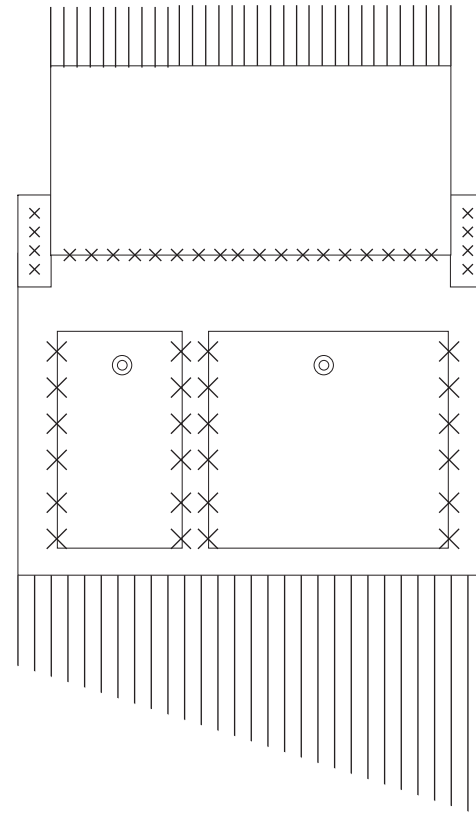

Frente Abierto

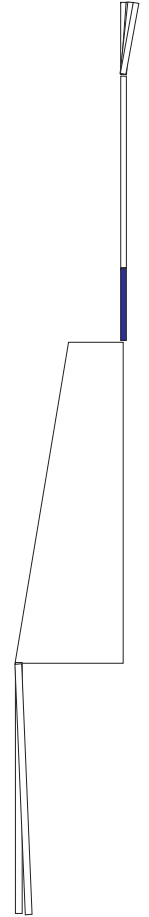

Perfil

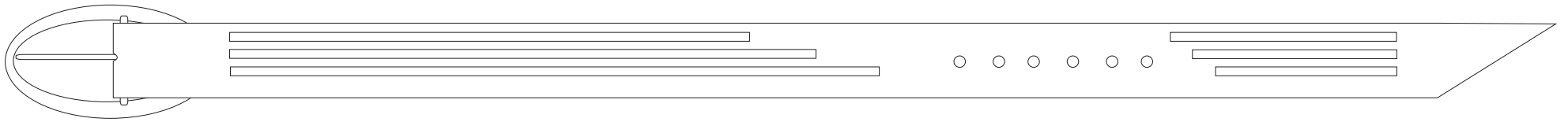

Cinturon 1

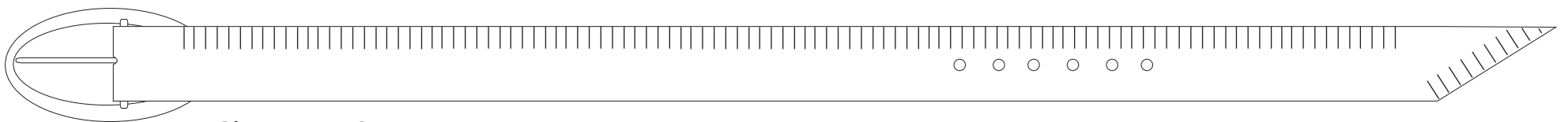

Cinturon 2

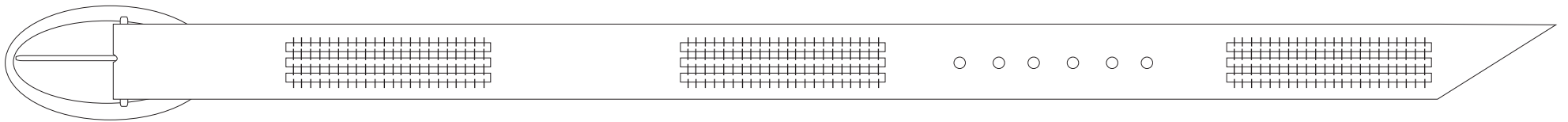

Cinturon 3

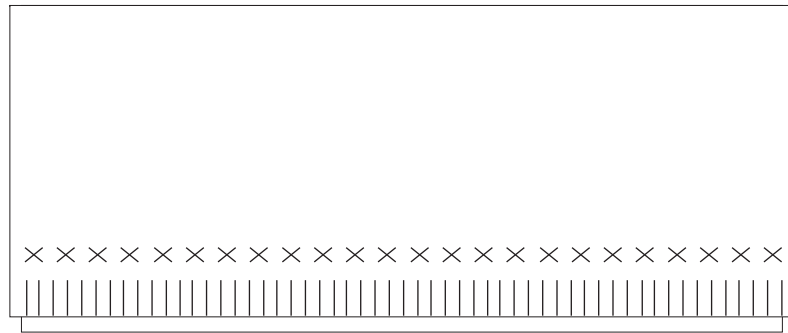
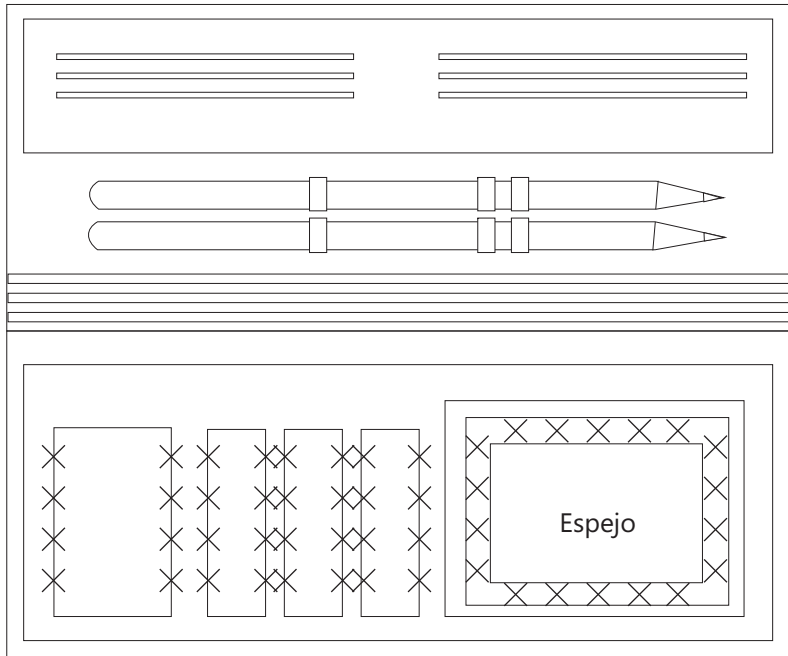

Cosmetiguera

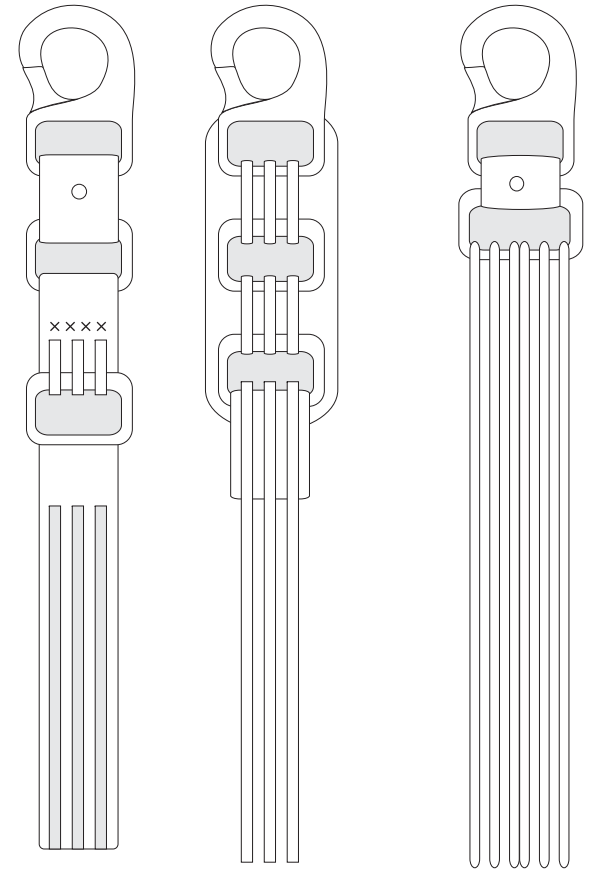

Llaveros

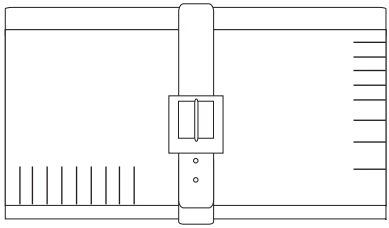

Billetera 1

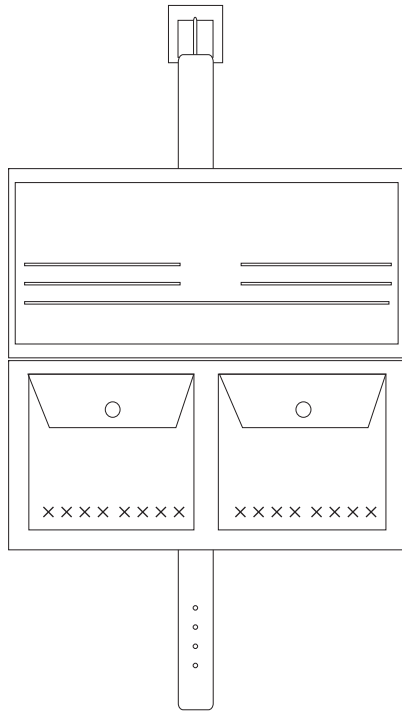

Billetera 2

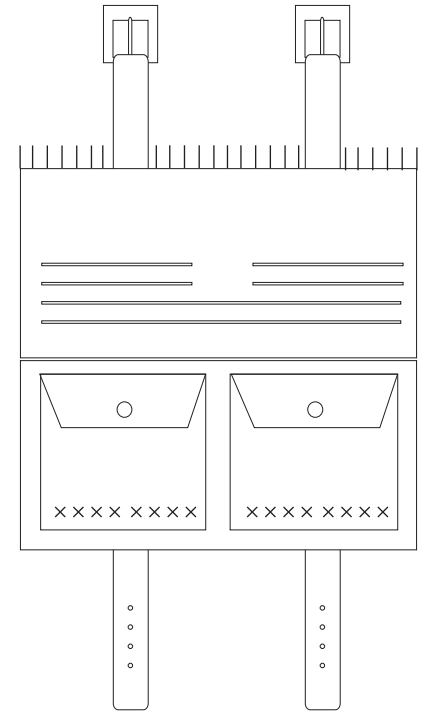
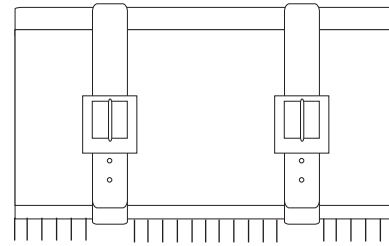

Bolso-flecos

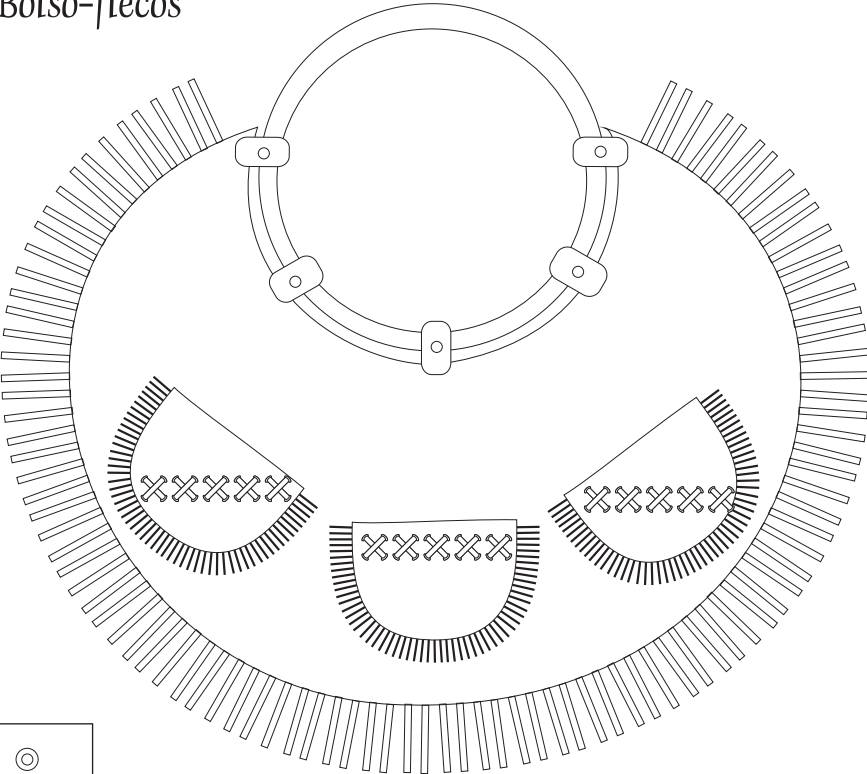

Frente

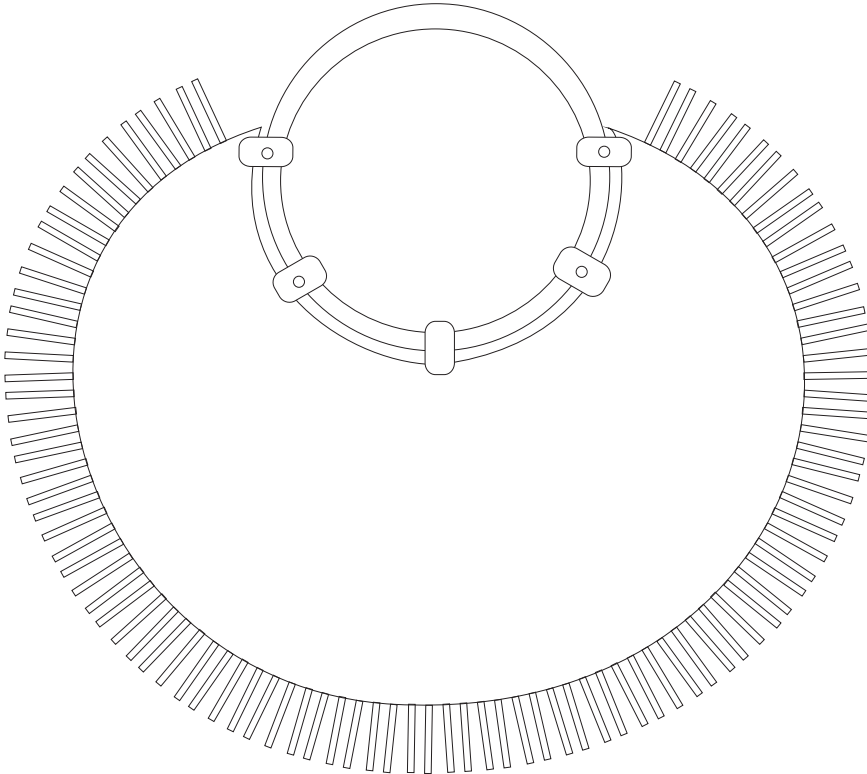

Respaldo

○
Broche invisible

⎓	⌘
⎓	⌘
⎓	⌘
⎓	⌘

Costuras a mano

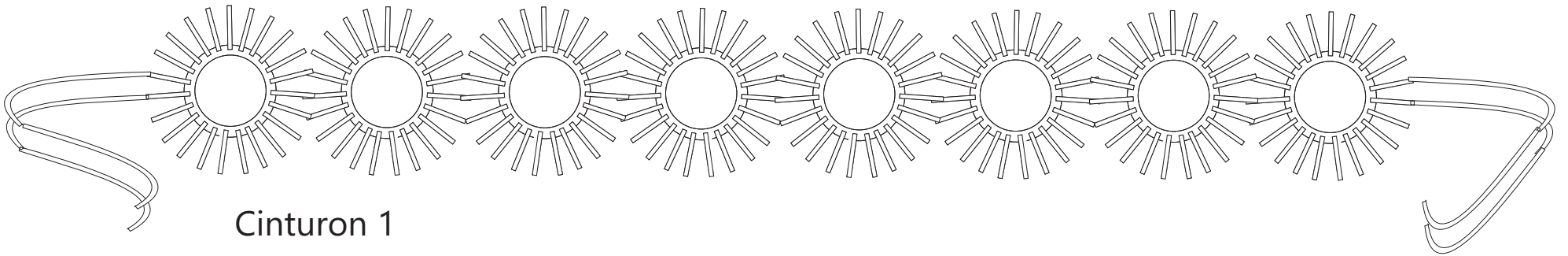

Cinturon 1

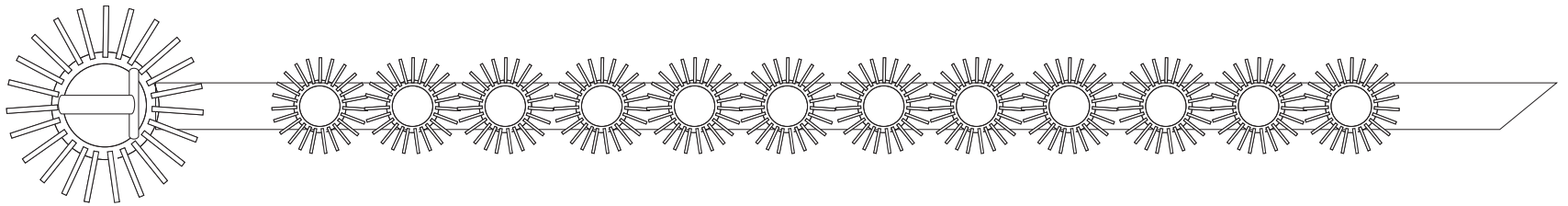

Cinturon 2

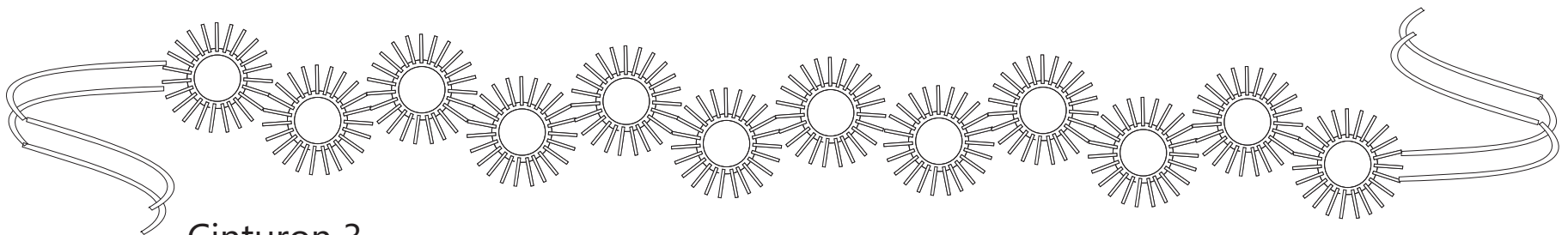

Cinturon 3

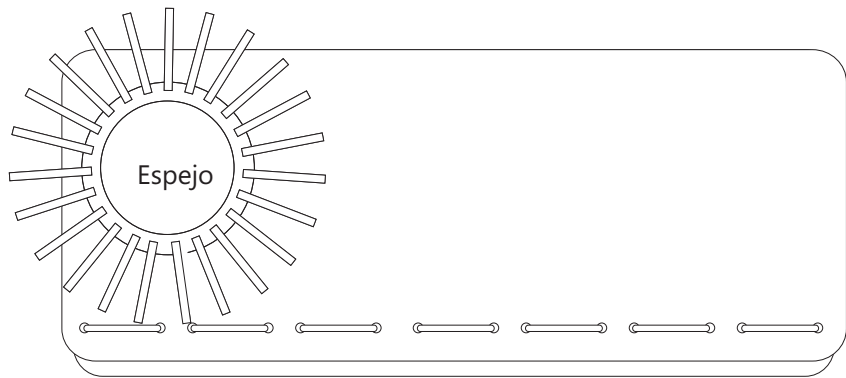

Cosmetiquera

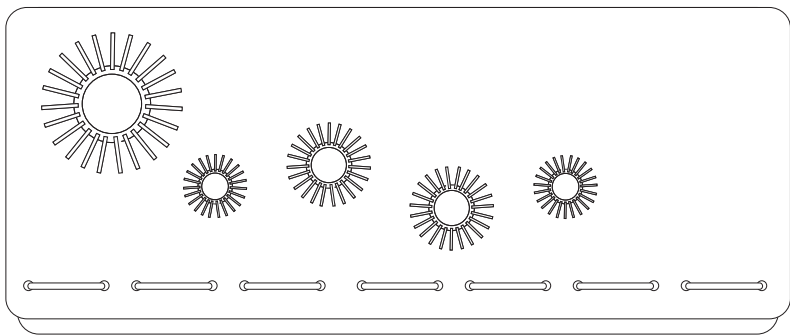

Billetera 2

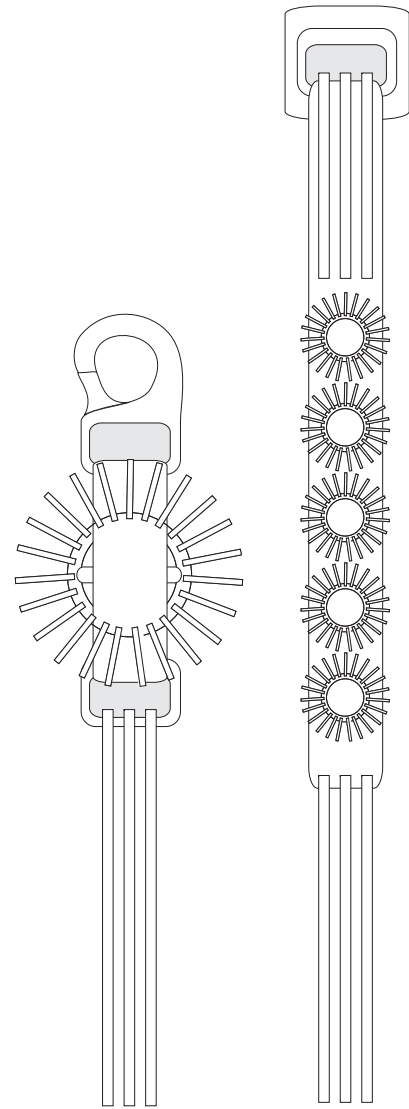

Llavero

Pulsera

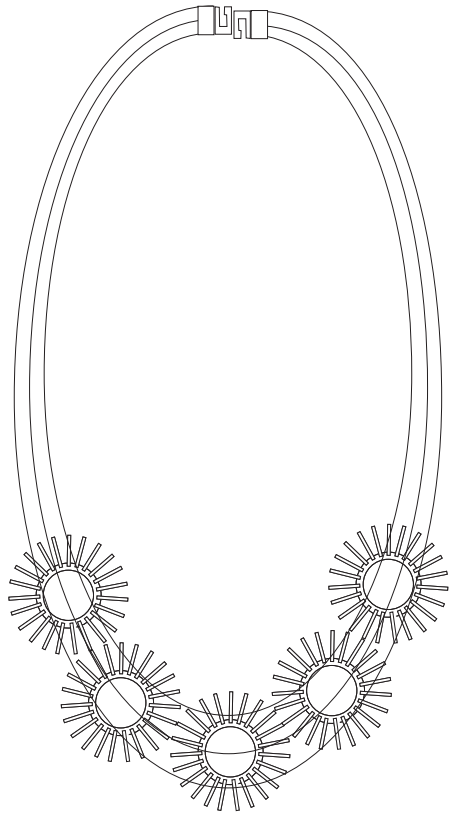

Collar

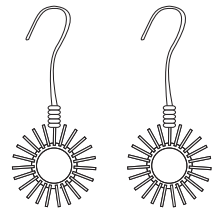

Aretes

Bolso-flecos

Frente

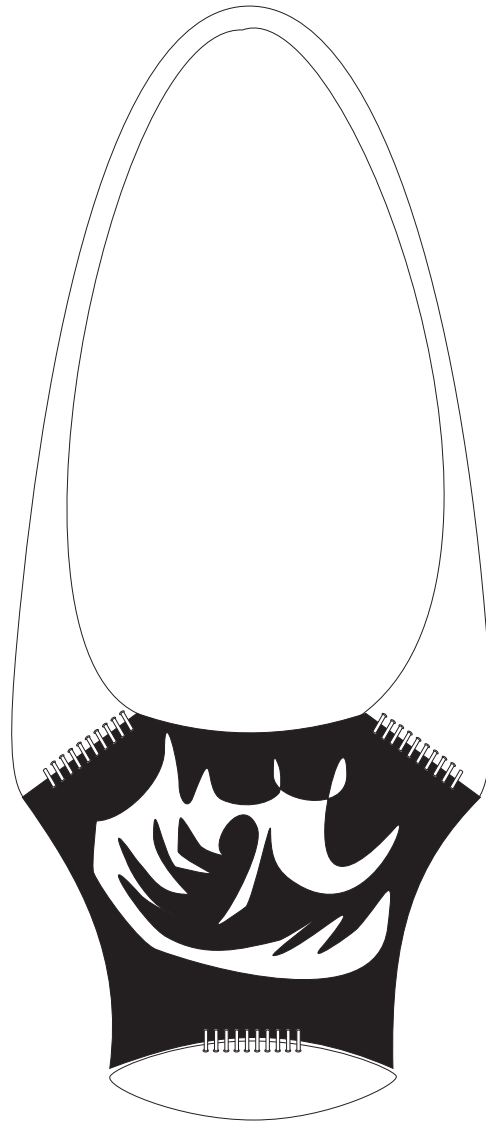

Perfil

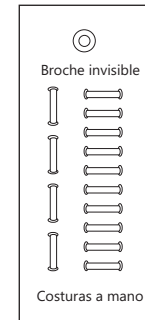
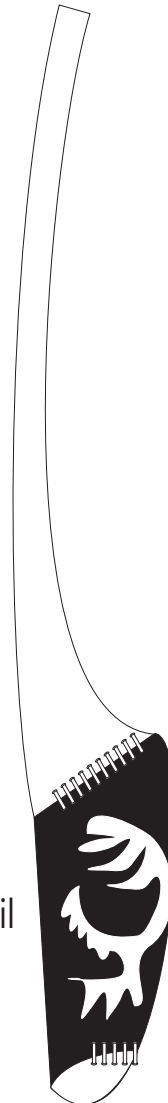

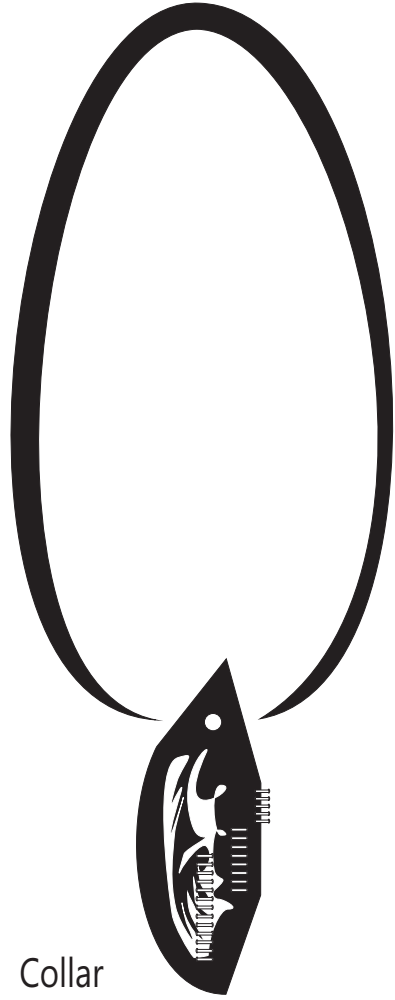

Collar

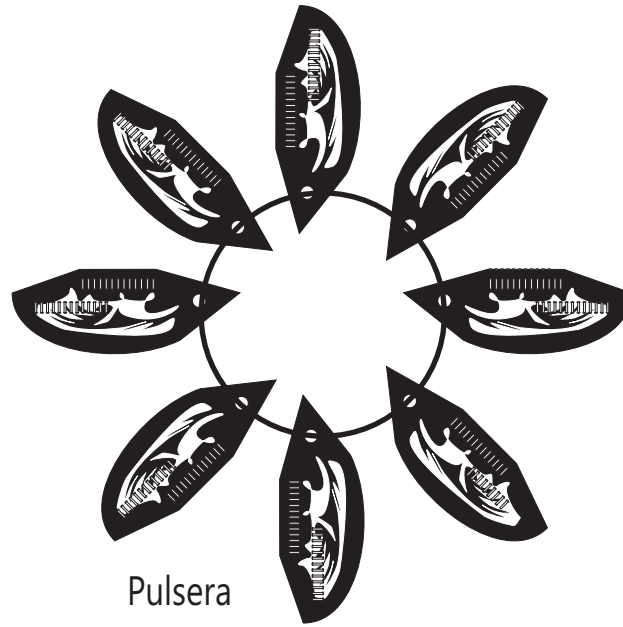

Pulsera



Aretes

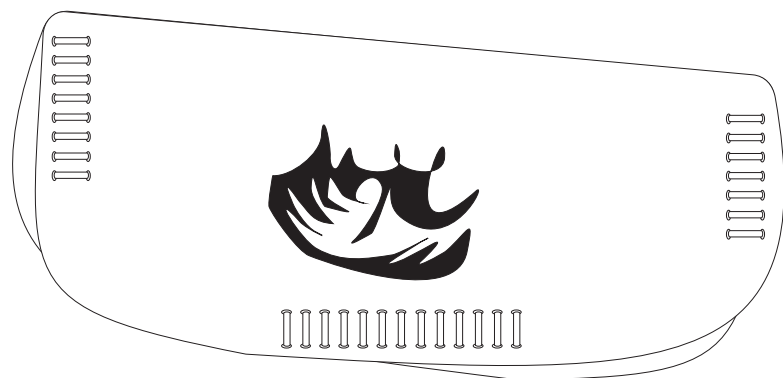

Billetera 2



Billetera 1



Billetera 3

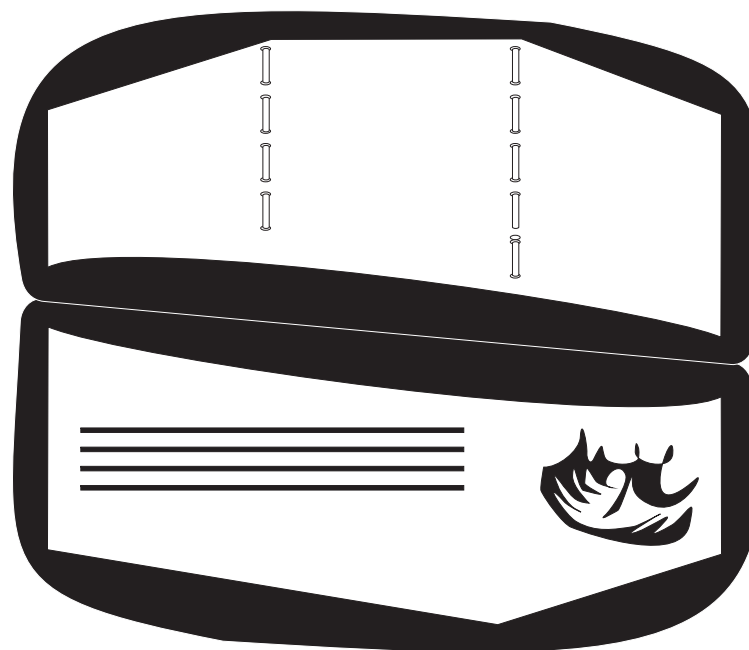

Brazalete 1



Brazalete 2

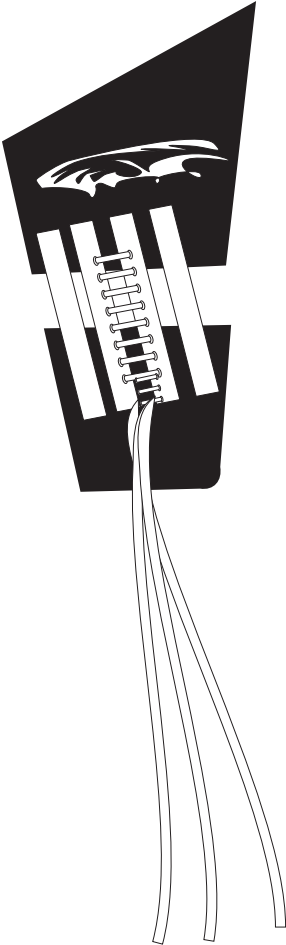

Brazalete 3



 Broche invisible
                                 

Costuras a mano

  Grabados
 Gancho de alpaca

Bolso Grabado



Cartera Grabada





Monedero 1

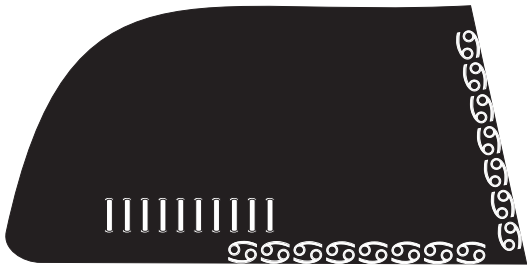

Monedero 2

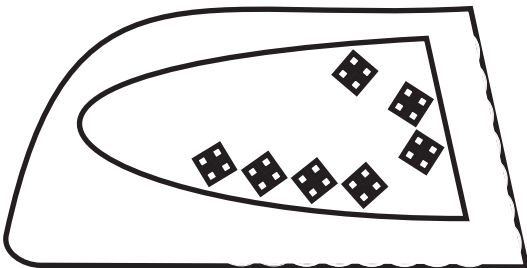

Monedero 3

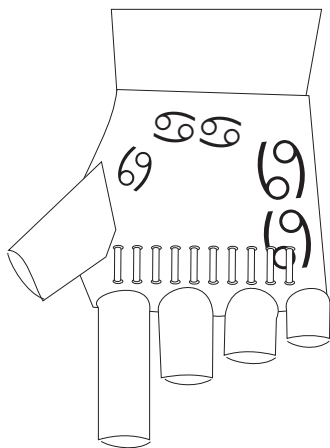

Guantes 1

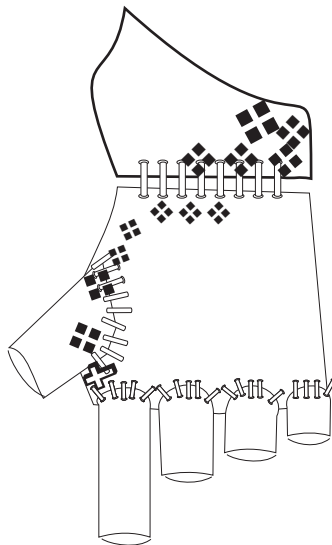

Guantes 2

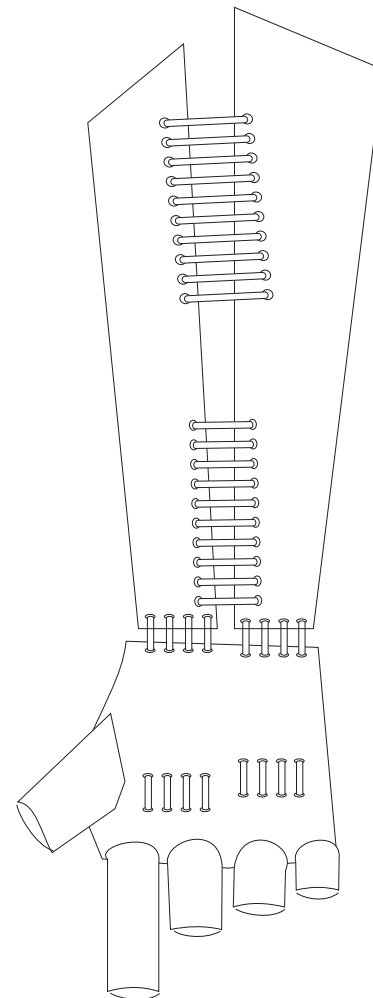

Guantes 2

Billetera 1

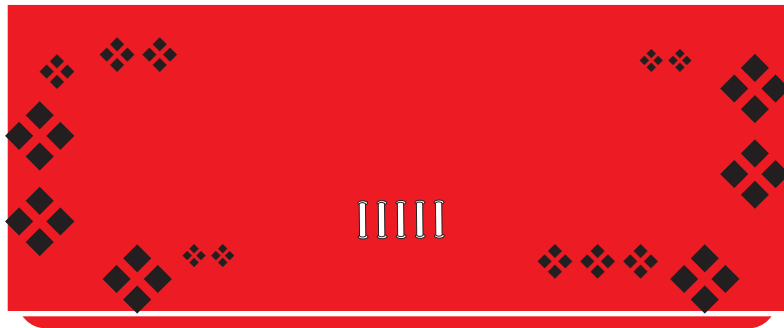

Billetera 2

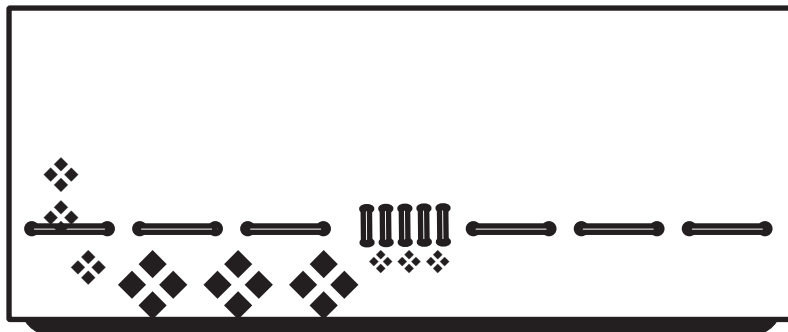

Cartera-Costuras

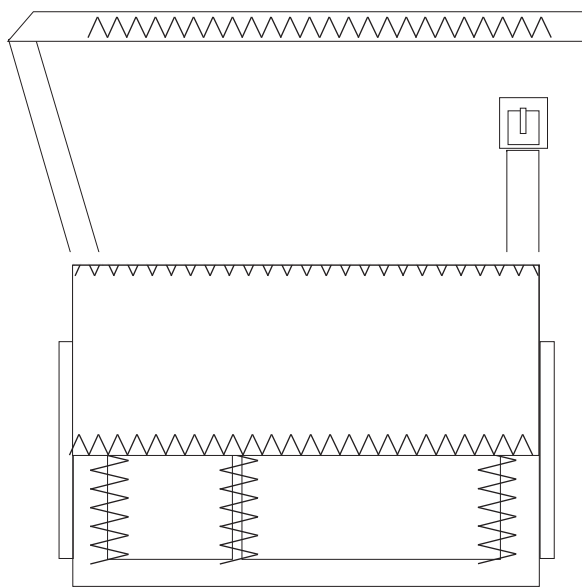

Frente Cerrado

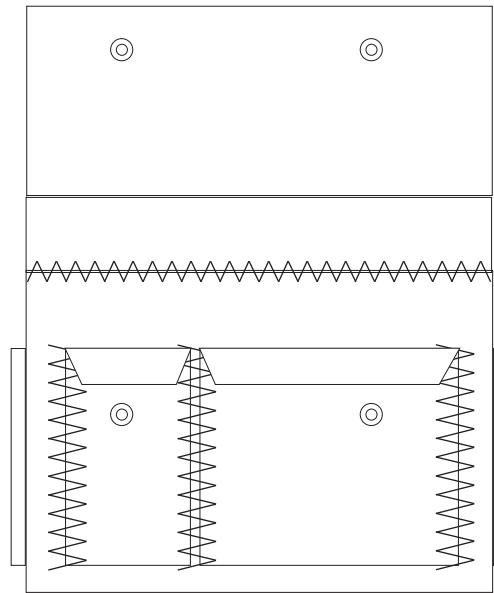

Frente Abierto

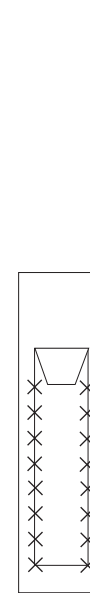

Perfil

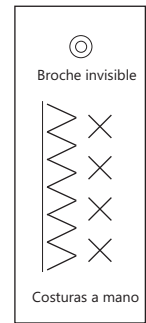



Cinturon 1



Cinturon 2

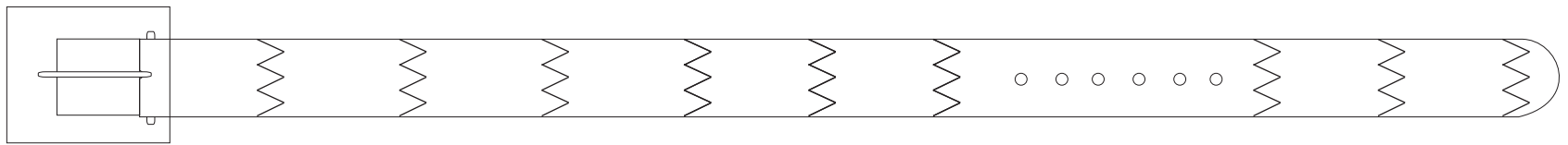

Cinturon 3

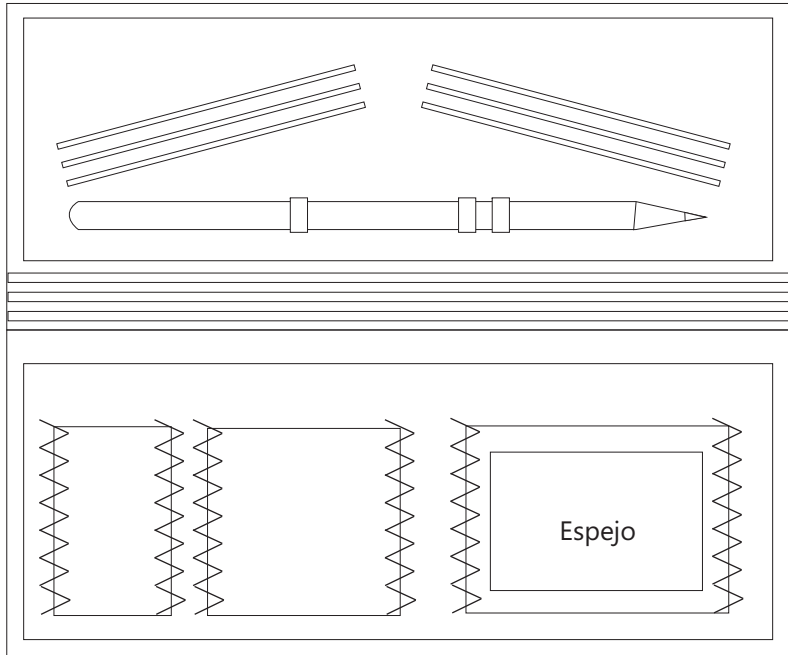

Cosmetiquera

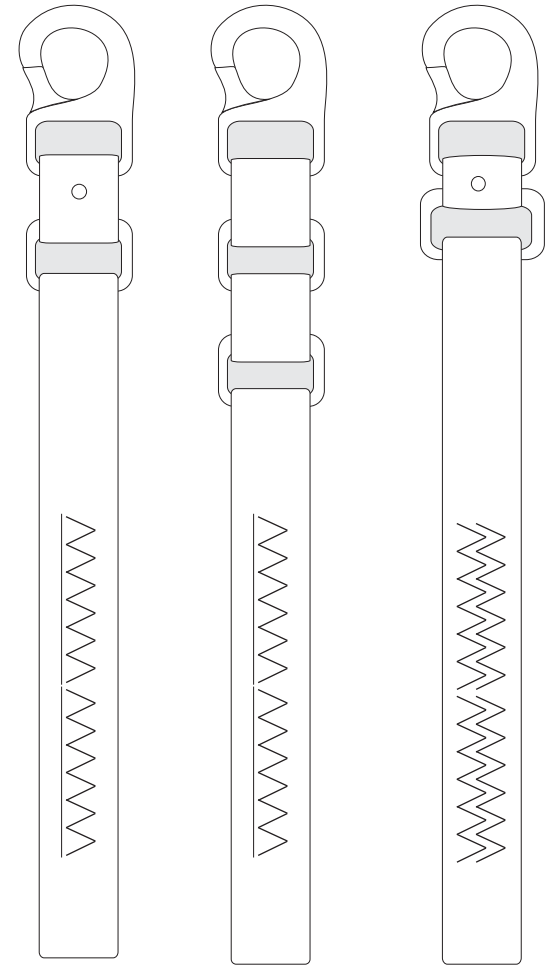

Llaveros

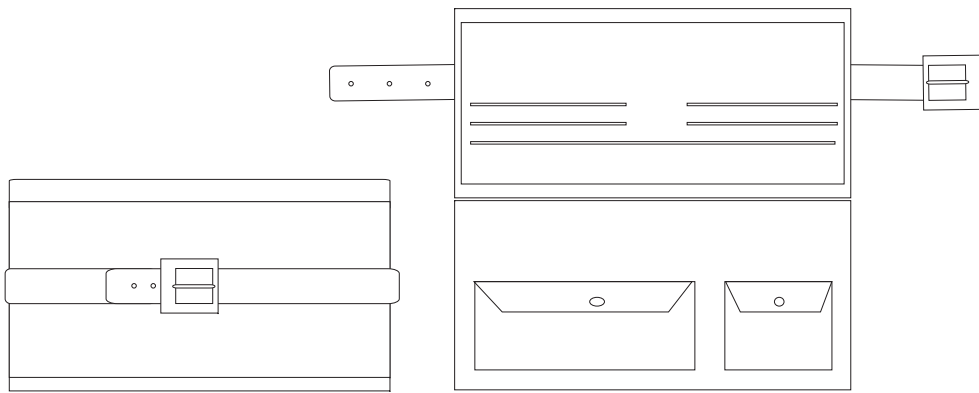

Billetera 1

Billetera 2

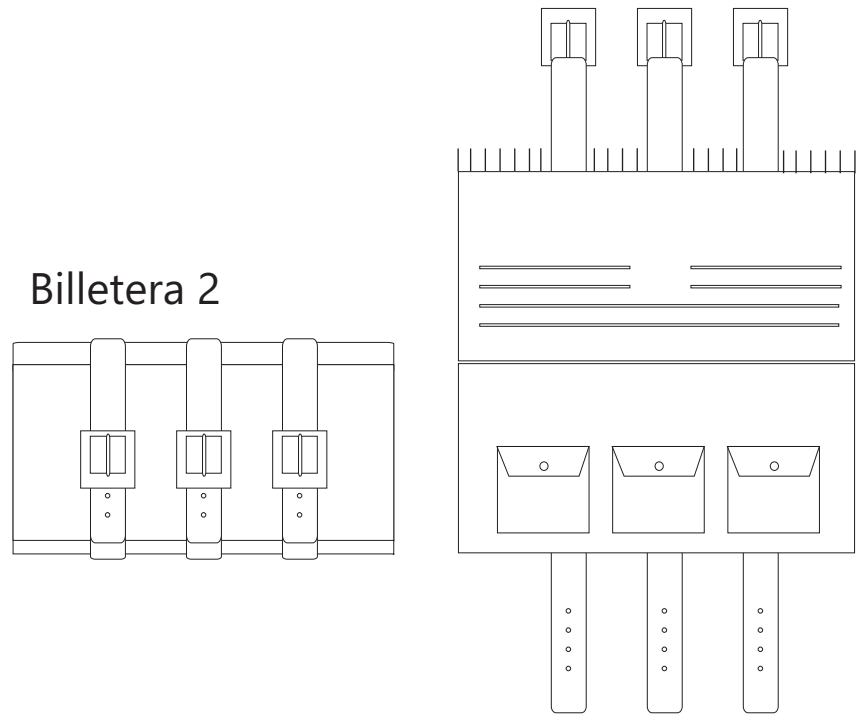

Maletin-papelera

○
Broche



Costuras a mano

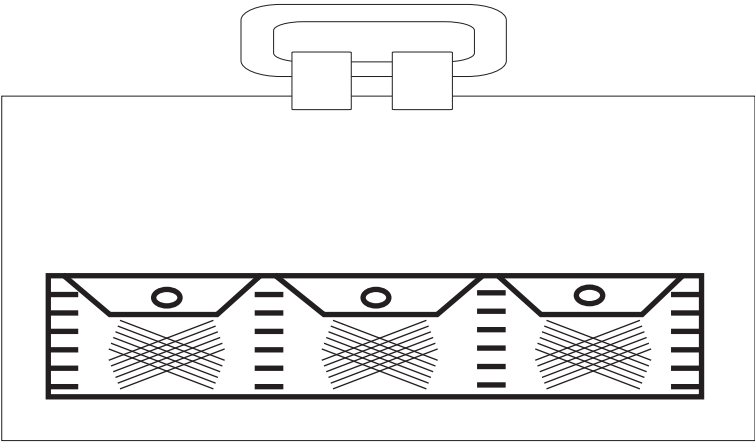

Frente

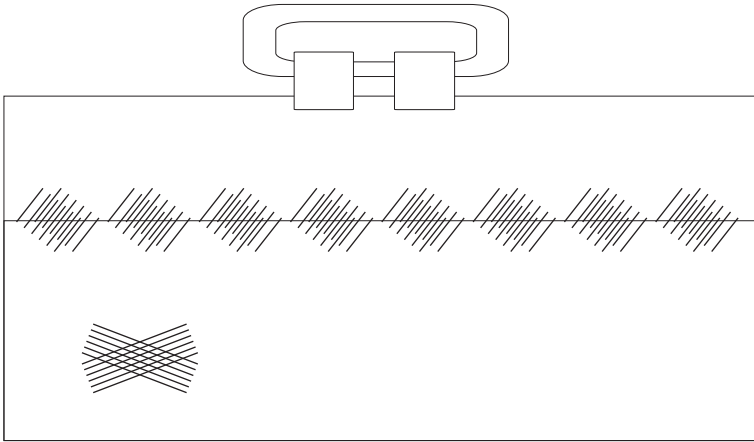

Respaldo

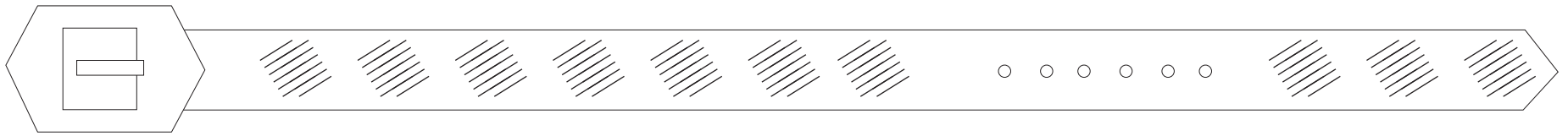

Cinturon 1

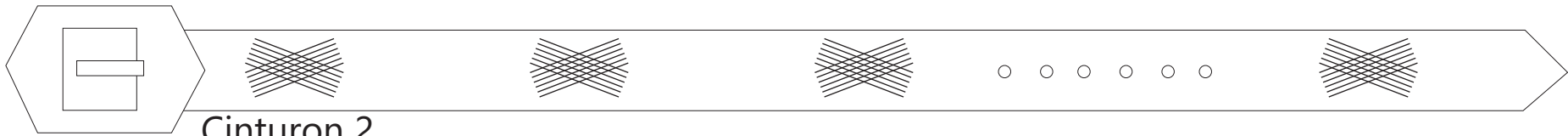

Cinturon 2

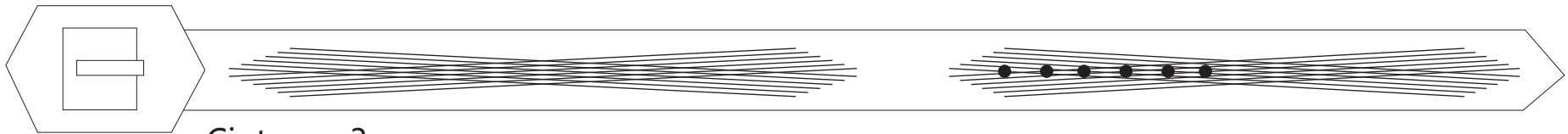

Cinturon 3

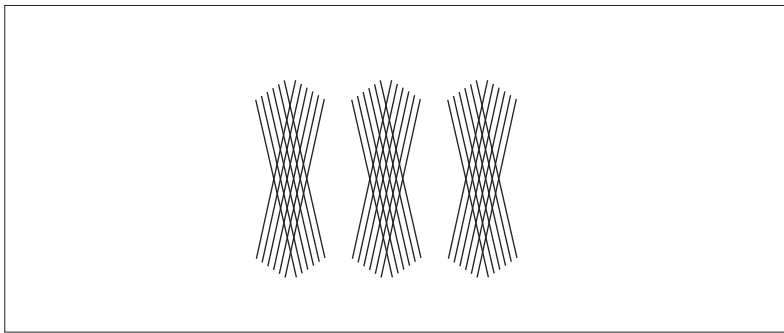
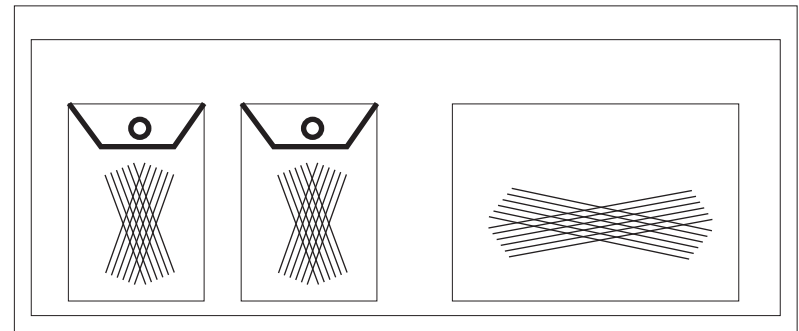
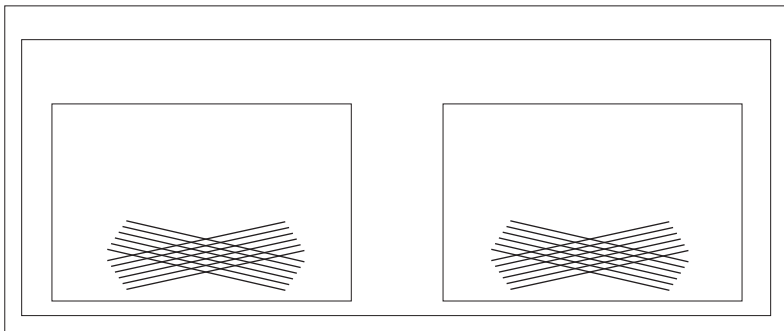

Billetera 1

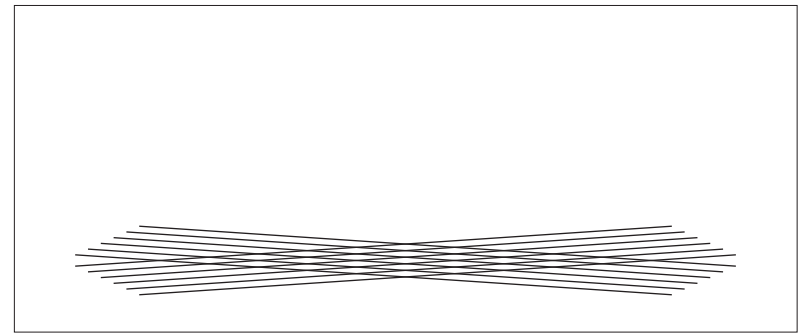

Billetera 2

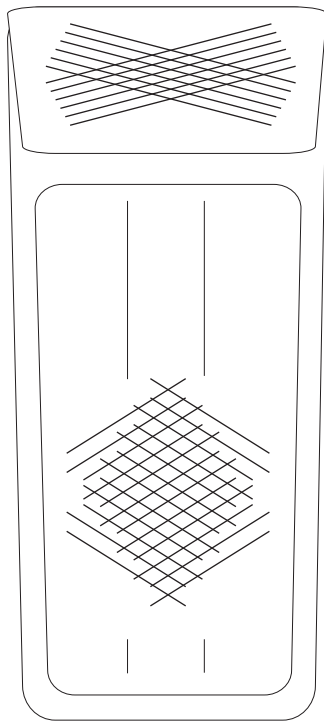

Portalápices

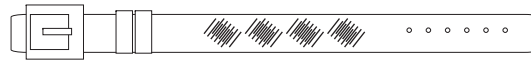

Manilla 1



Manilla 2

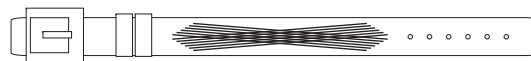

Manilla 3

Chaleco - flecos

●
Broche

▭▭▭
Costuras a mano

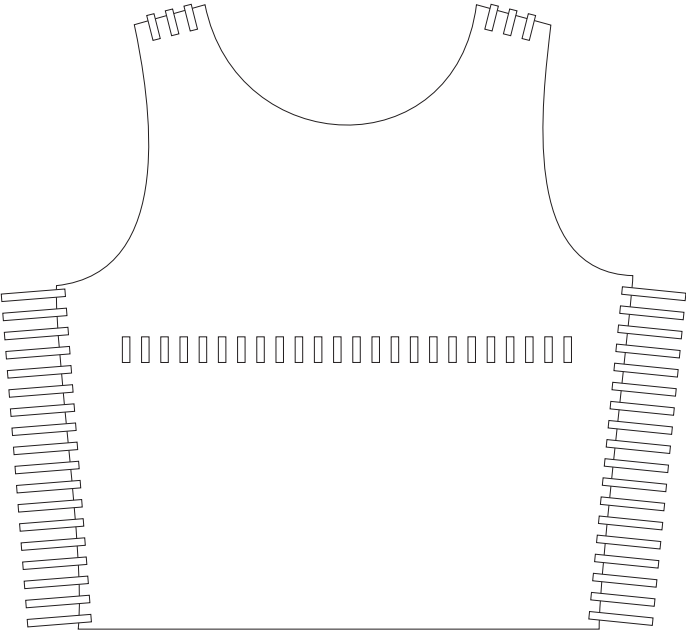

Frente

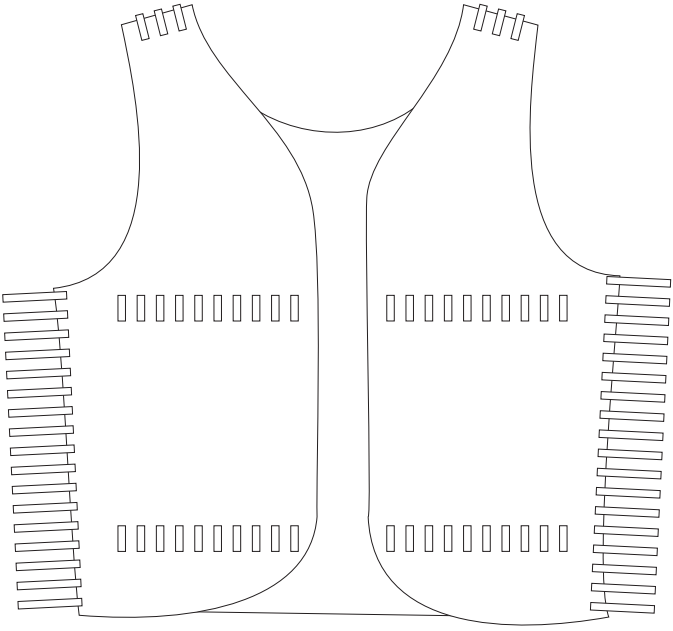

Respaldo

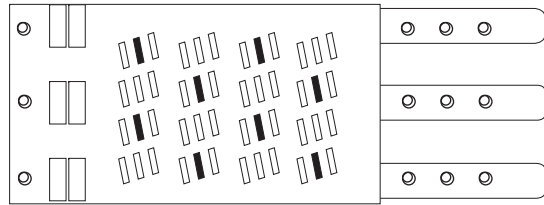

Manilla 1

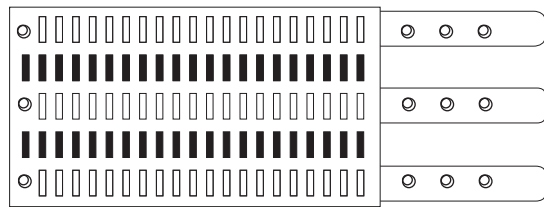

Manilla 2

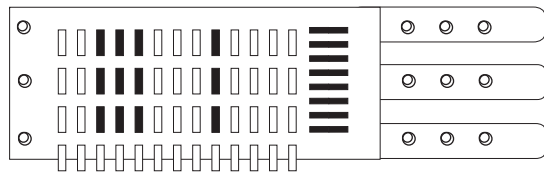

Manilla 3

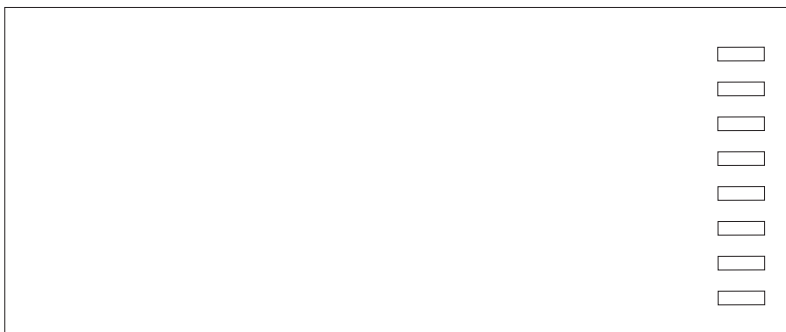
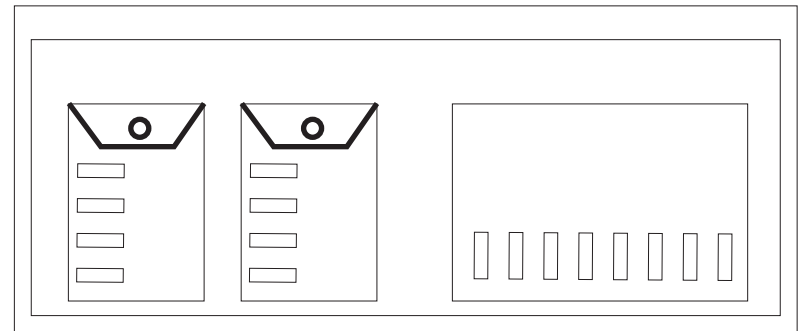
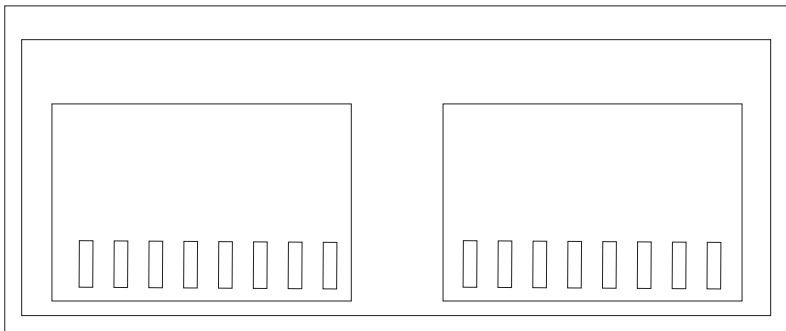

Billetera 1

Billetera 2

Chaleco - flecos



Respaldo

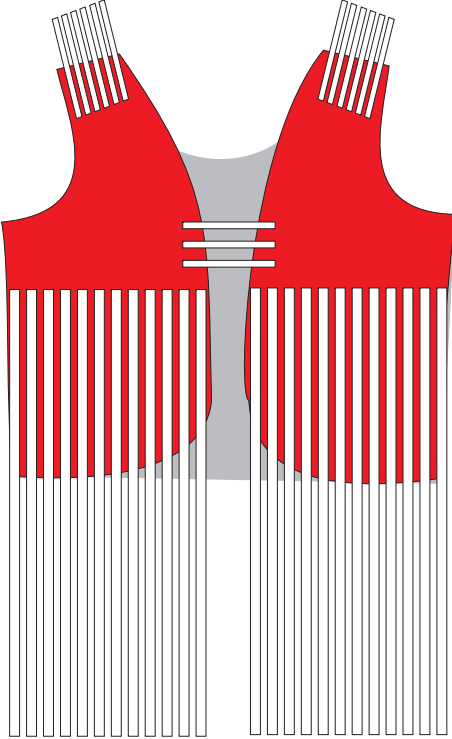

Frente



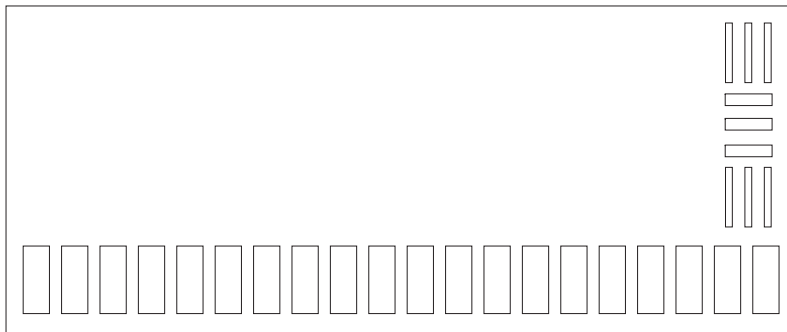
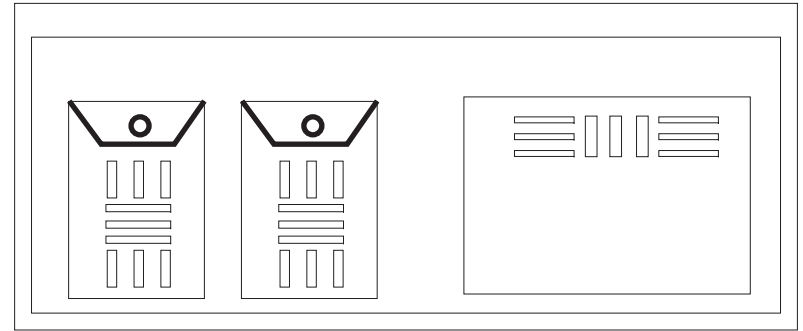
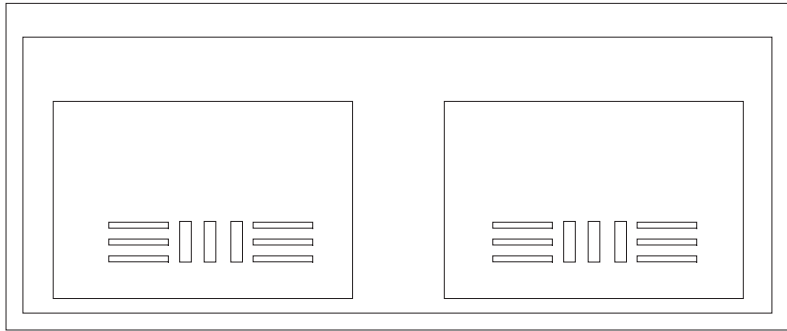

Billetera 1

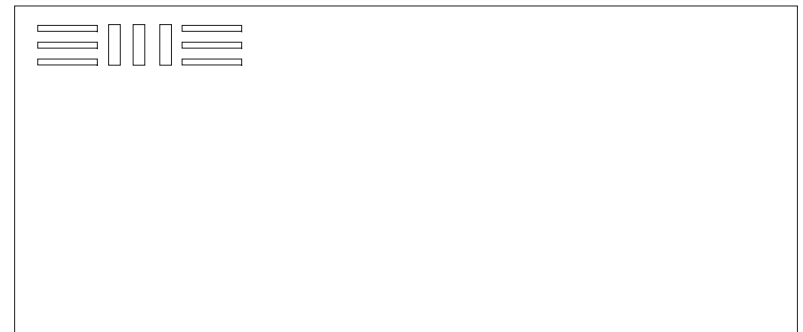

Billetera 2

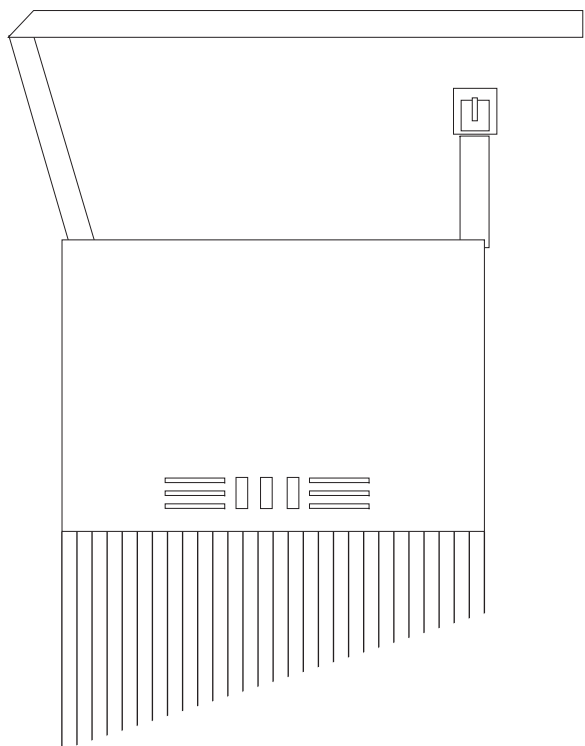

Cartera-flecos 1

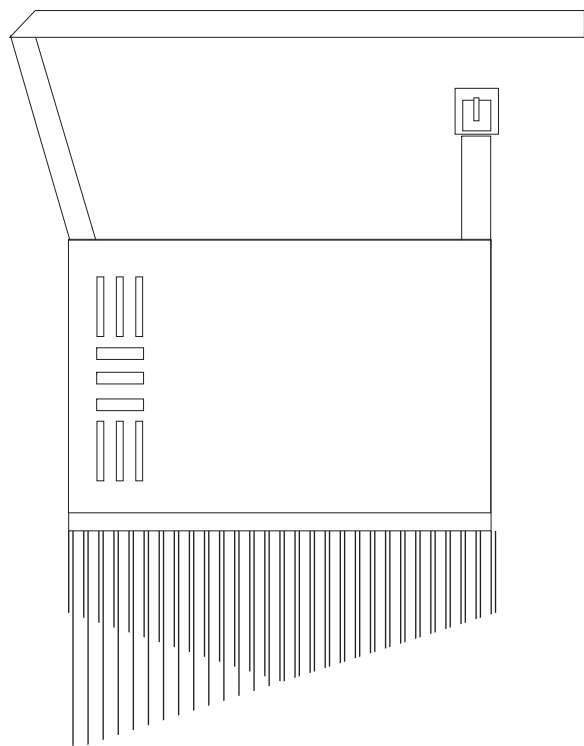

Cartera-flecos 2

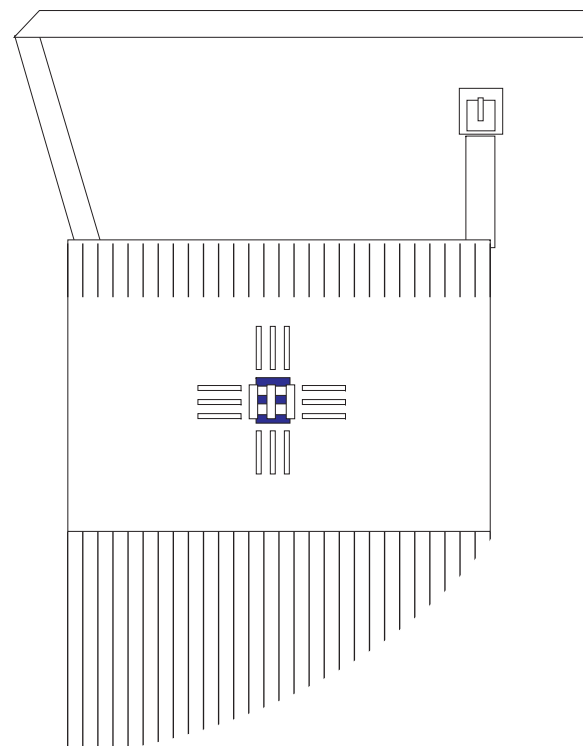

Cartera-flecos 3

Chaleco - Costuras

●
Broche

|||
Costuras a mano

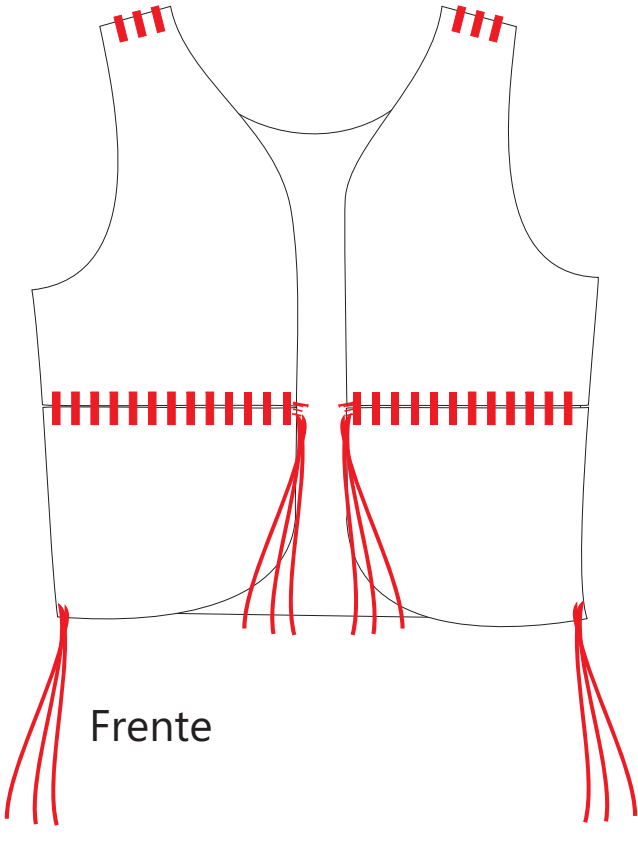



Manilla 1



Manilla 2

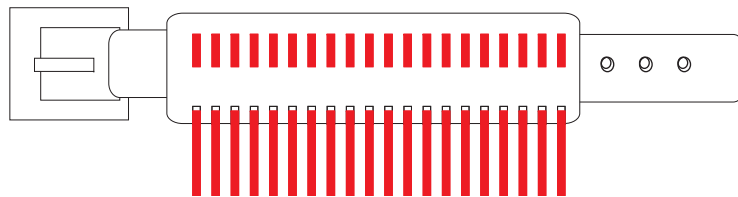

Manilla 3

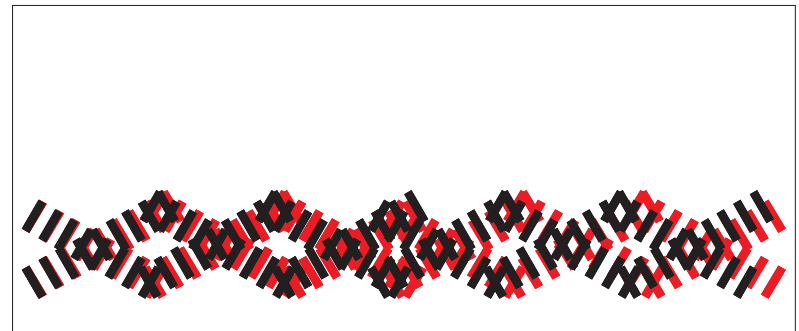
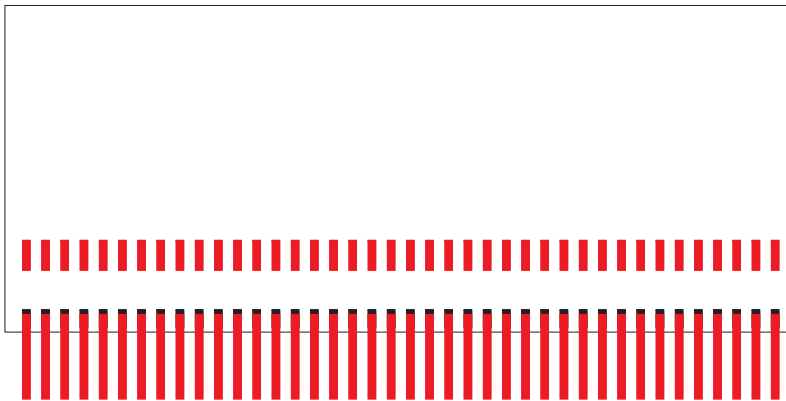
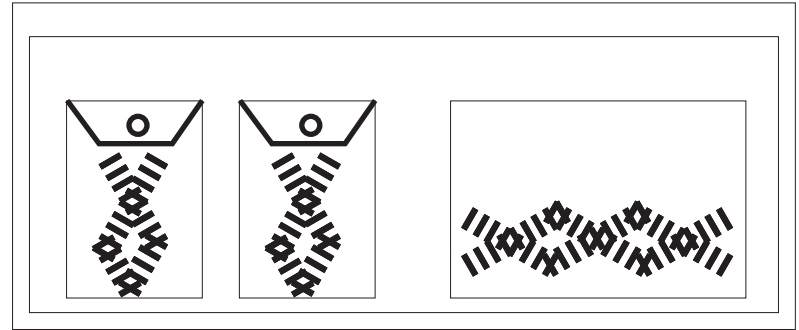
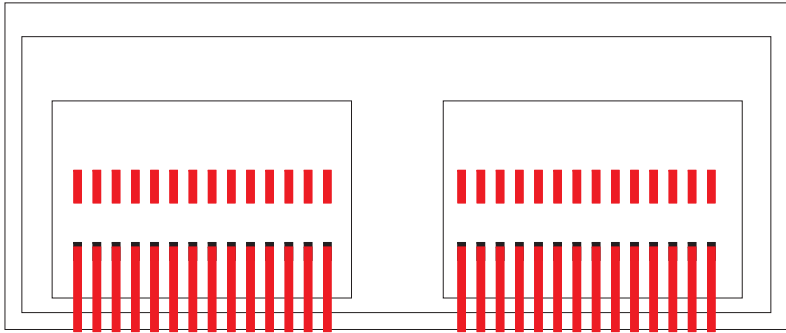

Billetera 1

Billetera 2

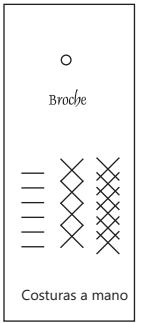
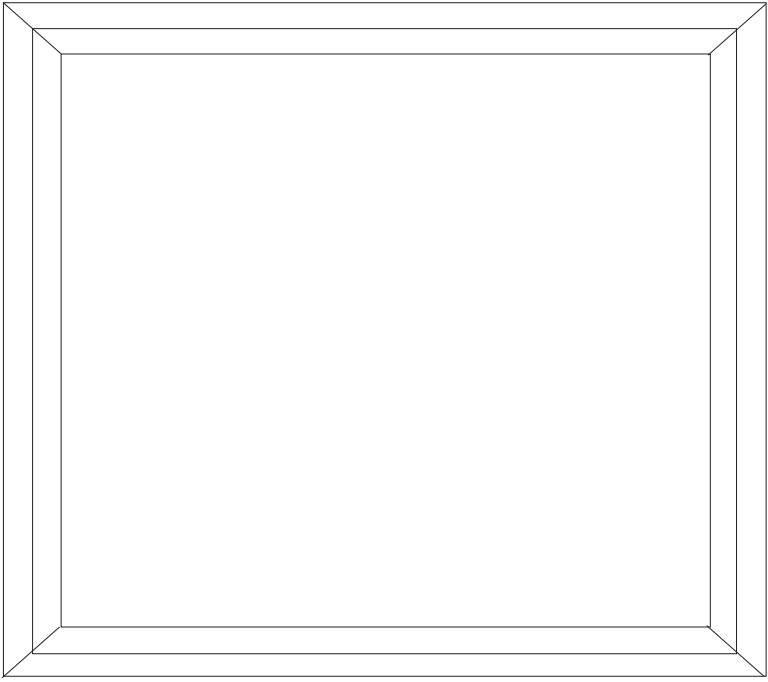

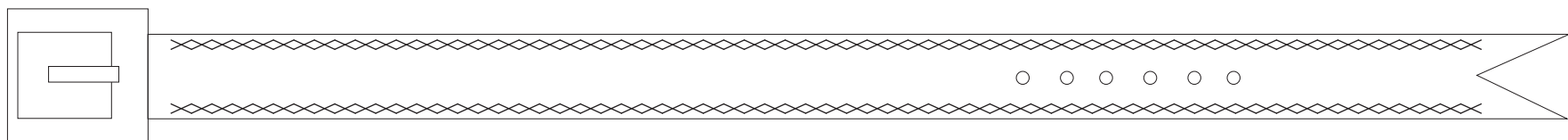

Cinturon 1

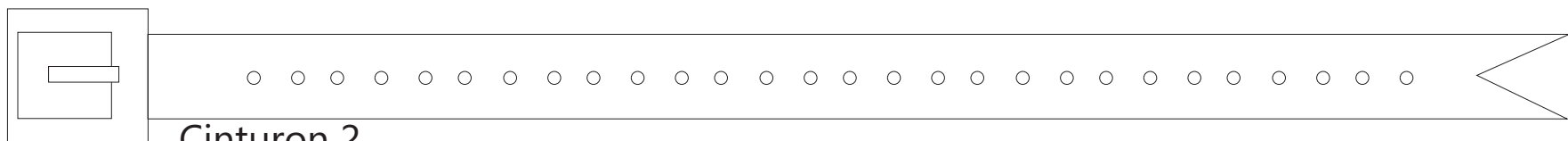

Cinturon 2

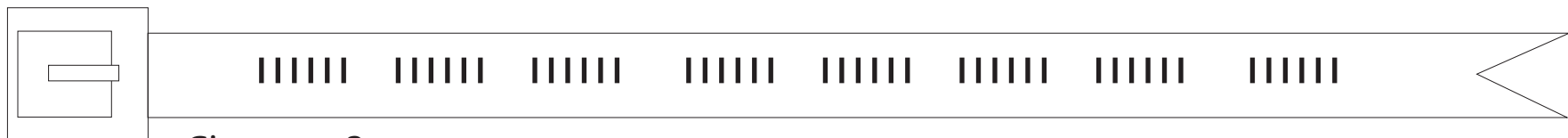

Cinturon 3

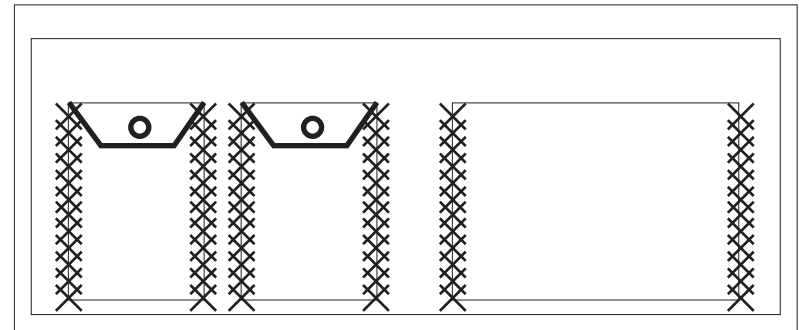
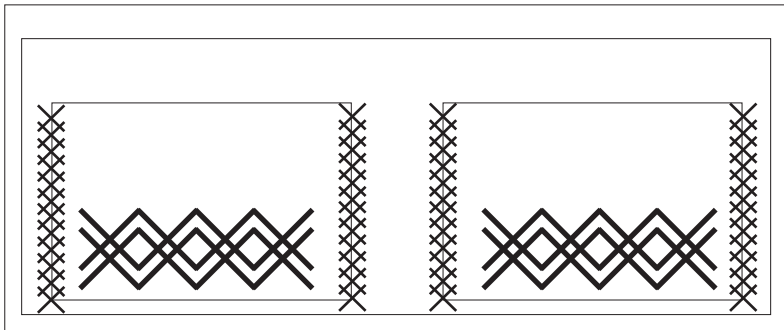

Billetera 1



Billetera 2

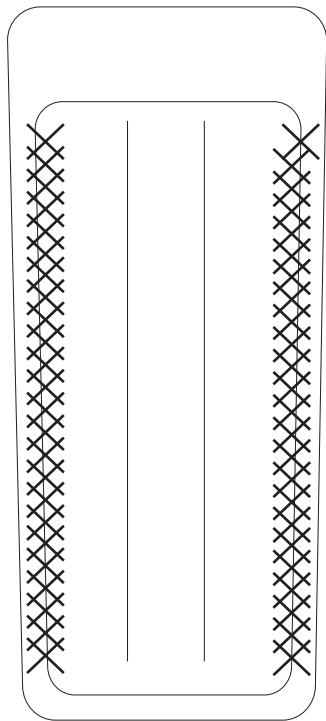

Portalápices

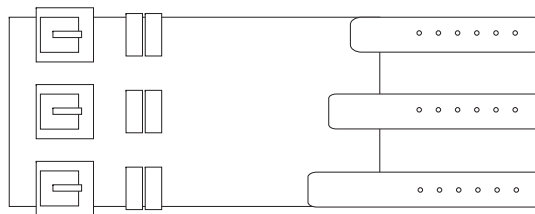

Manilla 1

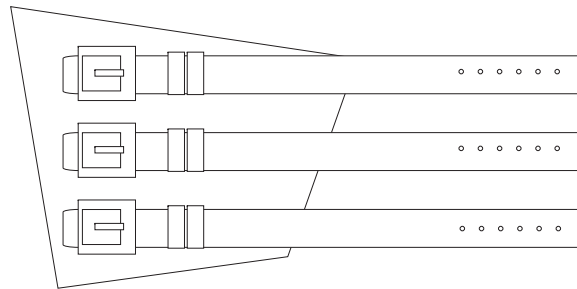

Manilla 2

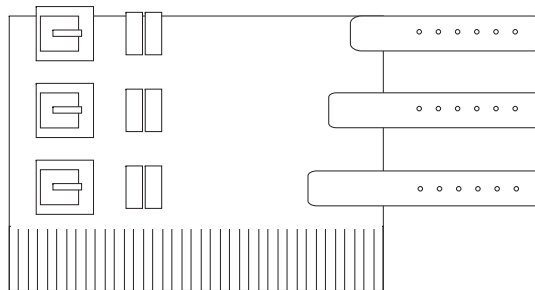

Manilla 3

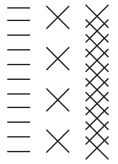

 Broche invisible

 Costuras a mano

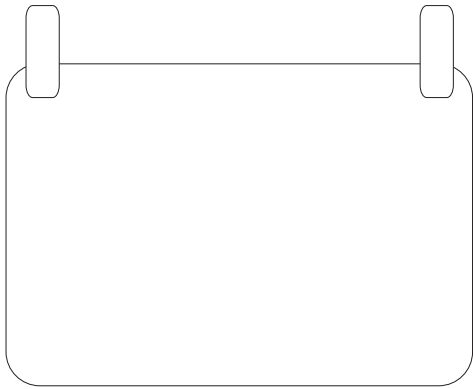
Cartera-flecos

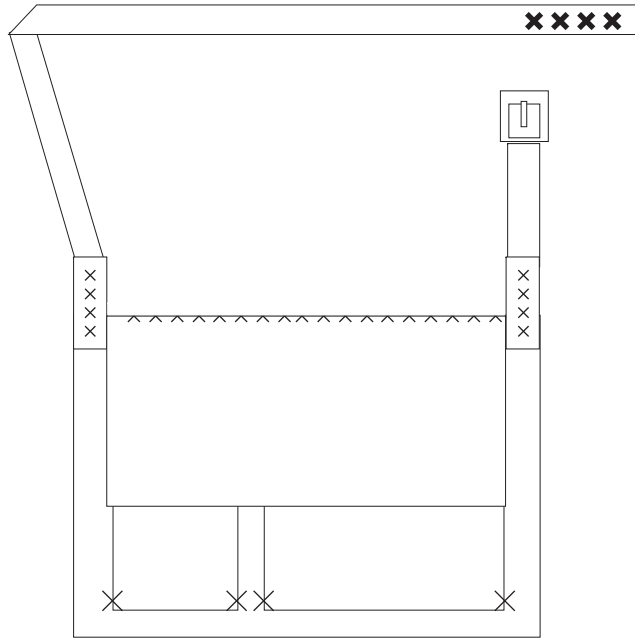

Respaldo



Frente Cerrado

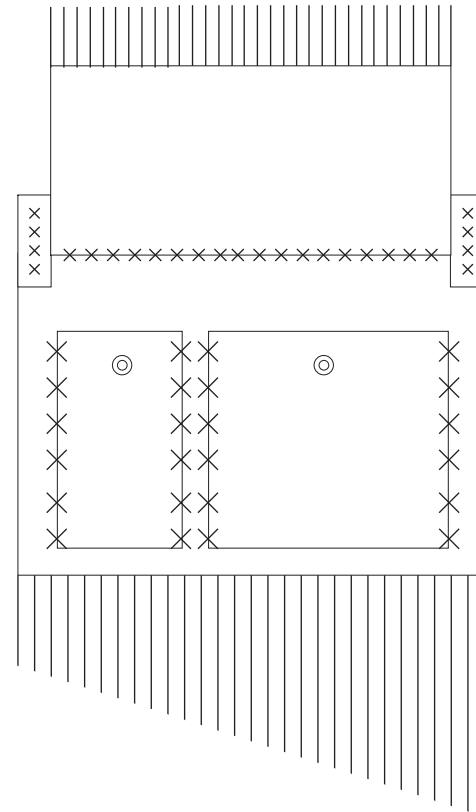

Frente Abierto

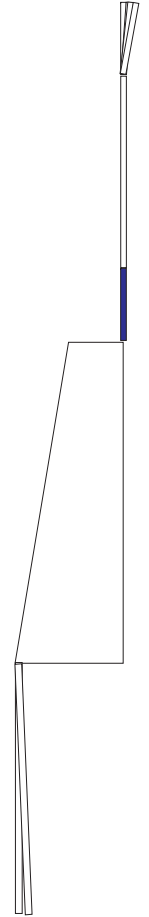

Perfil

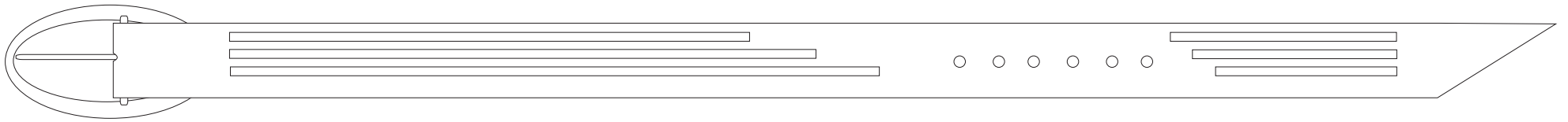

Cinturon 1

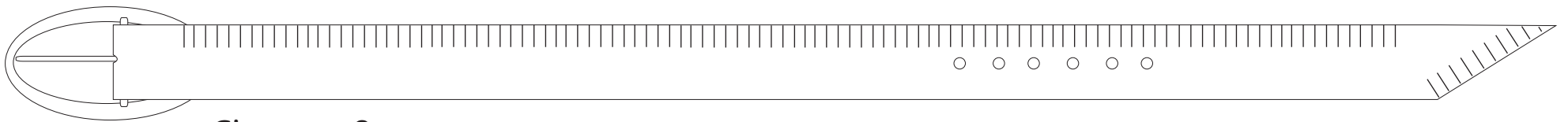

Cinturon 2

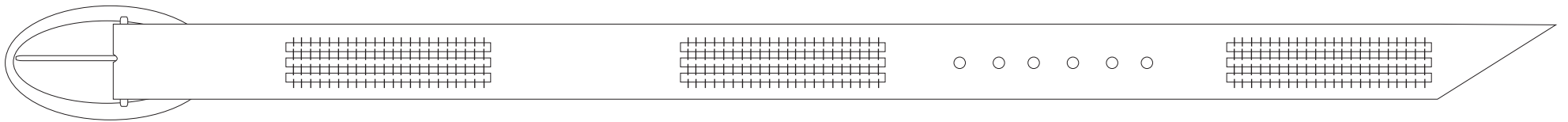

Cinturon 3

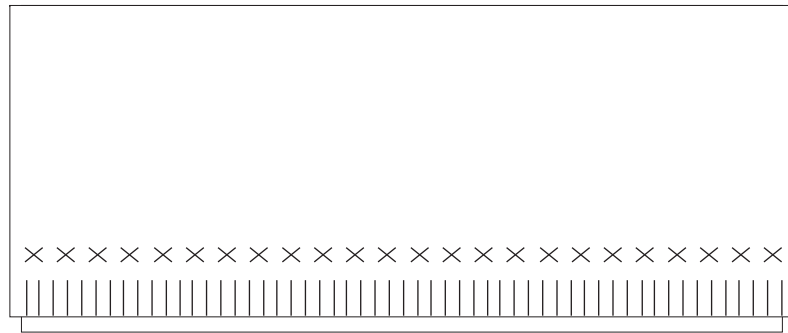
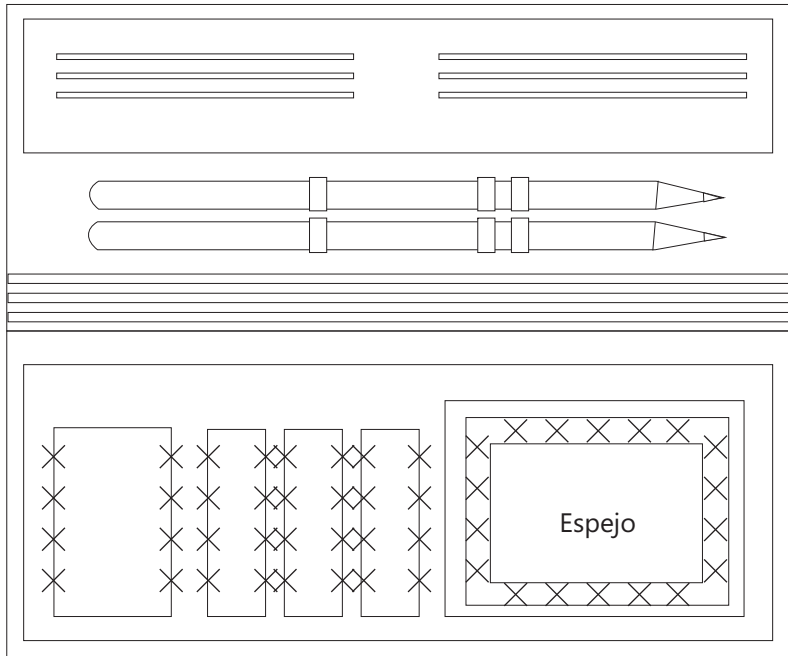

Cosmetiguera

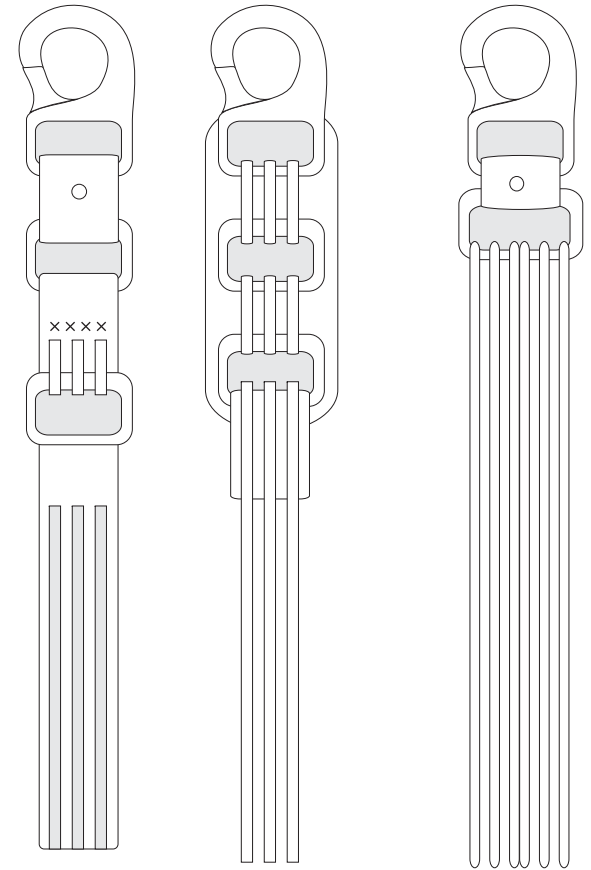

Llaveros

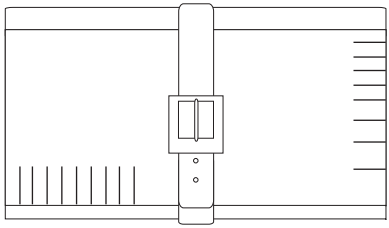

Billetera 1

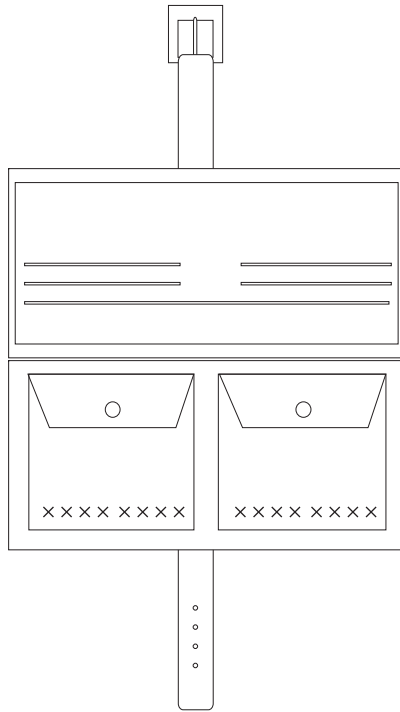

Billetera 2

