



**MINISTERIO DE COMERCIO, INDUSTRIA Y TURISMO
ARTESANÍAS DE COLOMBIA S.A.**

Mejoramiento de la producción, del desarrollo de nuevos productos y de la comercialización de 10 localidades joyeras artesanales, pertenecientes al eslabón de la joyería de la cadena productiva de la industria de la joyería, metales, piedras preciosas y bisutería en Colombia.

Planos técnicos la Llanada

PRESENTADO POR:

***LEONOR ROCIO BOLIVAR CASTAÑO
Asesor***

Bogotá, 28 de Julio de 2009



FORMATO
Ficha de Producto y
Planos Técnicos
Carta

CODIGO: FORFAT24

V.1

FECHA: 2007 10 18

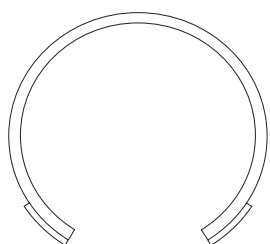
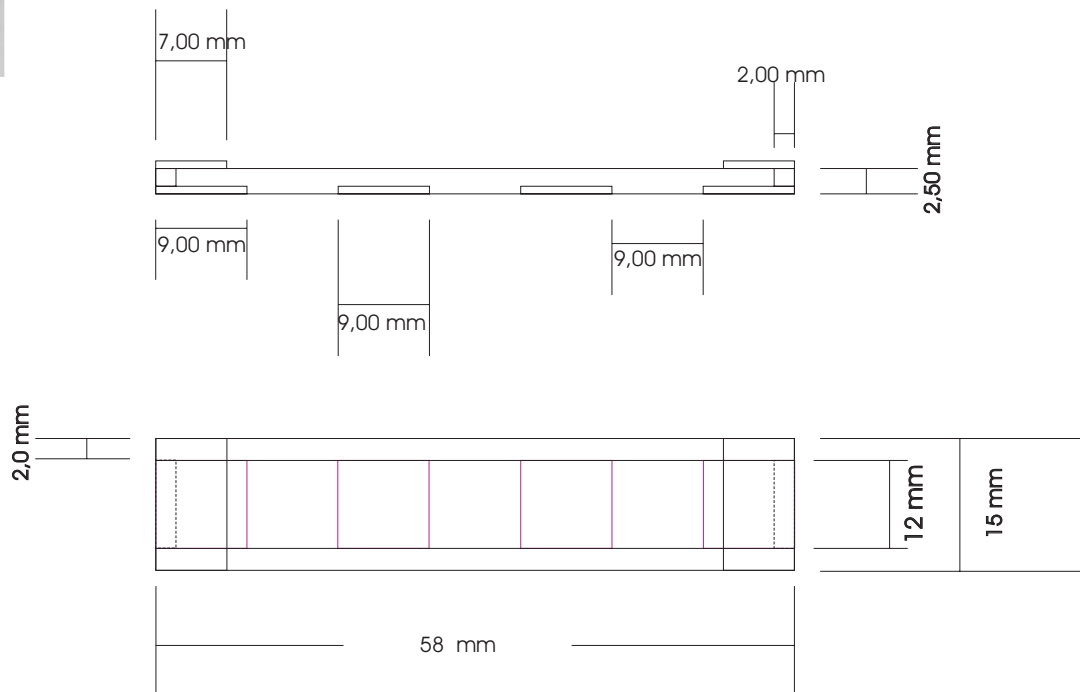

1	ANILLO	PLATA	100
No.	Pieza	Material	Cant. o %

Tabla de Componentes

Nombre de la Pieza: ANILLO CRIBA		Referencia: ESC. 1:1		Hoja No. N/p	
Oficio: JOYERIA		Técnica: ARMADO		Materia Prima: PLATA	
Especificaciones Técnicas: pieza desarrollada en Armado, y lámina texturada con malla para criba. Para las medidas de los anillos el largo varia de 58 mm, 57mm, 60mm, 62mm					
Color: natural		Capacidad de Producción / mes: 20		Dimensiones Generales (mm)	
Peso (gr.):15 grs	Precio Unitario: \$45000	Precio por mayor: \$35000		Largo: 25mm	Ancho: 12mm
Artesano: NATALIA BRAVO		Teléfono: 3117707988		Alto: 25mm	Diámetro: 25mm
Grupo o Taller: MINAJLOYA			Departamento: NARIÑO		Ciudad: LA LLANADA
Certificado Hecho a Mano Si <input type="checkbox"/> No <input checked="" type="checkbox"/>			Localidad <input type="checkbox"/> Vereda <input type="checkbox"/> Resguardo <input type="checkbox"/> : N.A		

Observaciones: piezas desarrolladas para participación en feria Expoartesañas 2009.

Responsable: LEONOR BOLIVAR		Dibujante:	
Aprobado por:		Fecha: 15/07/09	Referente(s) <input type="checkbox"/> Línea <input checked="" type="checkbox"/> Muestra <input type="checkbox"/> <input checked="" type="checkbox"/>

Terminada
 En proceso



FORMATO
Ficha de Producto y
Planos Técnicos
Carta

CODIGO: FORFAT24

V.1

FECHA: 2007 10 18

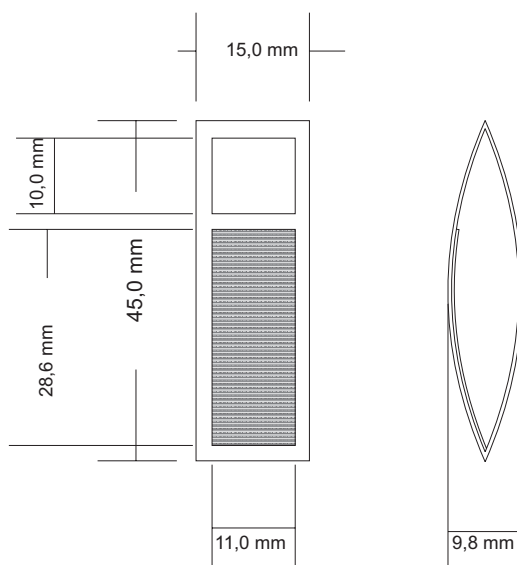

1	ANILLO	PLATA	100
No.	Pieza	Material	Cant. o %
Tabla de Componentes			

Nombre de la Pieza: COLGANTE CRIBA	Referencia: ESC. 1:1	Hoja No. N/p
Oficio: JOYERIA	Técnica: ARMADO	Materia Prima: PLATA

Especificaciones Técnicas: pieza desarrollada en Armado, y lámina texturada con malla para criba. Calibres de chapa 0,75 mm

Color: natural	Capacidad de Producción / mes: 20	Dimensiones Generales (mm)				
Peso (gr.): 10 grs	Precio Unitario: \$55000	Precio por mayor: \$45000	Largo: 50 mm	Ancho: 9 mm	Alto: 15 mm	Diámetro:

Artesano: NATALIA BRAVO	Teléfono: 3117707988	
Grupo o Taller: MINAJJOYA	Departamento: NARIÑO	Ciudad: LA LLANADA
Certificado Hecho a Mano Si <input type="checkbox"/> No <input checked="" type="checkbox"/>	Localidad <input type="checkbox"/> Vereda <input type="checkbox"/> Resguardo <input type="checkbox"/> : N.A	

Observaciones: piezas desarrolladas para participación en feria Expoartesañas 2009.

Responsable: LEONOR BOLIVAR	Dibujante:				
Aprobado por:	Fecha: 15/07/09	Referente(s) <input type="checkbox"/>	Línea <input checked="" type="checkbox"/>	Muestra <input type="checkbox"/>	<input checked="" type="checkbox"/>

Terminada
 En proceso



FORMATO
Ficha de Producto y
Planos Técnicos
Carta

CODIGO: FORFAT24

V.1

FECHA: 2007 10 18

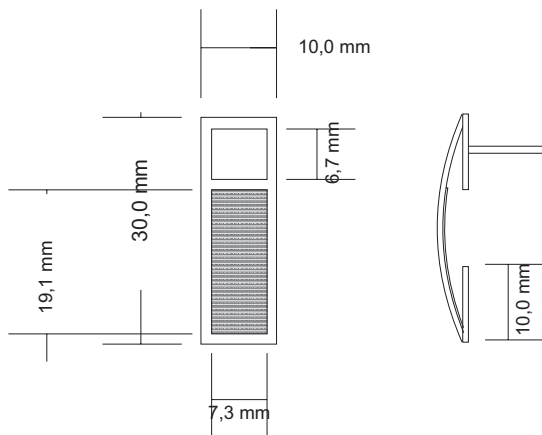

1	Aretes	PLATA	100
No.	Pieza	Material	Cant. o %

Tabla de Componentes

Nombre de la Pieza: ARETES CRIBA	Referencia: ESC. 1:1	Hoja No. N/p
Oficio: JOYERIA	Técnica: ARMADO	Materia Prima: PLATA

Especificaciones Técnicas: pieza desarrollada en Armado, y lámina texturada con malla para criba. calibres chapa 0,75mm

Color: natural	Capacidad de Producción / mes: 20	Dimensiones Generales (mm)			
Peso (gr.):15 grs	Precio Unitario: \$45000	Precio por mayor: \$35000	Largo: 25mm	Ancho: 12mm	Alto: 25mm
Artesano: NATALIA BRAVO	Teléfono: 3117707988				

Grupo o Taller: MINAJOYA	Departamento: NARIÑO	Ciudad: LA LLANADA
Certificado Hecho a Mano Si <input type="checkbox"/> No X	Localidad <input type="checkbox"/> Vereda <input type="checkbox"/> Resguardo <input type="checkbox"/> : N.A	

Observaciones: piezas desarrolladas para participación en feria Expoartesanas 2009.

Responsable: LEONOR BOLIVAR	Dibujante:			
Aprobado por:	Fecha: 15/07/09	Referente(s) <input type="checkbox"/>	Línea <input checked="" type="checkbox"/>	Muestra <input type="checkbox"/>

Terminada
 En proceso



FORMATO
Ficha de Producto y
Planos Técnicos
Carta

CODIGO: FORFAT24

V.1

FECHA: 2007 10 18

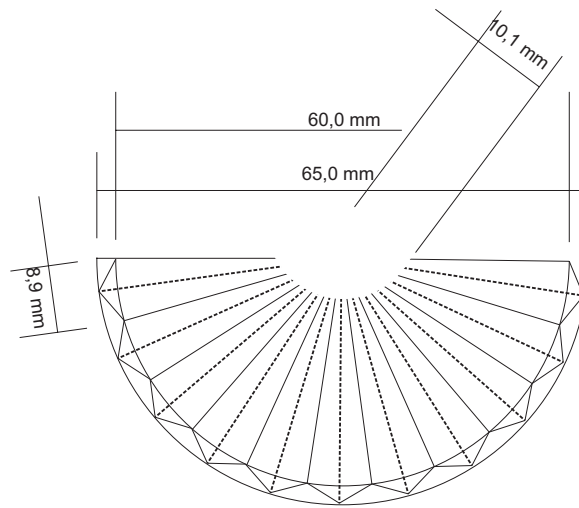

1	Colgante	PLATA	100
No.	Pieza	Material	Cant. o %
Tabla de Componentes			

Nombre de la Pieza: COLGANTE DIENTE DE LEON	Referencia: ESC. 1:1	Hoja No. N/p
Oficio: JOYERIA	Técnica: ARMADO	Materia Prima: PLATA

Especificaciones Técnicas: pieza desarrollada en Armado, y lámina texturada con malla para criba. calibres chapa 0,75mm, las líneas son para indicar los dobleces hacia abajo.

Color: natural	Capacidad de Producción / mes: 20	Dimensiones Generales (mm)				
Peso (gr.): 15 grs	Precio Unitario: \$75000	Precio por mayor: \$65000	Largo: 65 mm	Ancho: 30mm	Alto:	Diámetro:

Artesano: MERCY	Teléfono:	
Grupo o Taller: MINAJJOYA	Departamento: NARIÑO	Ciudad: LA LLANADA
Certificado Hecho a Mano Si <input type="checkbox"/> No <input checked="" type="checkbox"/>	Localidad <input type="checkbox"/> Vereda <input type="checkbox"/> Resguardo <input type="checkbox"/> : N.A	

Observaciones: piezas desarrolladas para participación en feria Expoartesanas 2009.

Responsable: LEONOR BOLIVAR	Dibujante:				
Aprobado por:	Fecha: 15/07/09	Referente(s) <input type="checkbox"/>	Línea <input checked="" type="checkbox"/>	Muestra <input type="checkbox"/>	<input checked="" type="checkbox"/>

Terminada
 En proceso



FORMATO
Ficha de Producto y
Planos Técnicos
Carta

CODIGO: FORFAT24 V.1
 FECHA: 2007 10 18

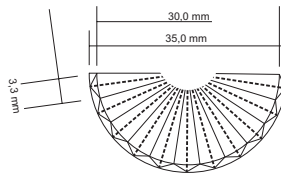

1	Aretes	PLATA	100
No.	Pieza	Material	Cant. o %
Tabla de Componentes			

Nombre de la Pieza: ARETES DIENTE DE LEON	Referencia: ESC. 1:1	Hoja No. N/p
Oficio: JOYERIA	Técnica: ARMADO	Materia Prima: PLATA

Especificaciones Técnicas: pieza desarrollada en Armado, y lámina texturada con malla para criba. calibres chapa 0,75mm, las líneas son para indicar los dobleces hacia abajo.

Color: natural	Capacidad de Producción / mes: 20	Dimensiones Generales (mm)			
Peso (gr.):15 grs	Precio Unitario: \$45000	Precio por mayor: \$35000	Largo: 35 mm	Ancho: 30mm	Alto: Diámetro:

Artesano: MERCY	Teléfono:	Departamento: NARIÑO	Ciudad: LA LLANADA
Grupo o Taller: MINAJOWA	Certificado Hecho a Mano Si <input type="checkbox"/> No X	Localidad <input type="checkbox"/> Vereda <input type="checkbox"/> Resguardo <input type="checkbox"/> : N.A	

Observaciones: piezas desarrolladas para participación en feria Expoartesanías 2009.

Responsable: LEONOR BOLIVAR	Dibujante:	Referente(s) <input type="checkbox"/>	Línea <input checked="" type="checkbox"/>	Muestra <input type="checkbox"/>
Aprobado por:	Fecha: 15/07/09			

Terminada
 En proceso



FORMATO
Ficha de Producto y
Planos Técnicos
Carta

CODIGO: FORFAT24

V.1

FECHA: 2007 10 18

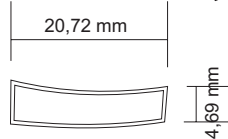
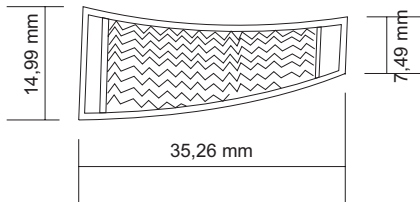
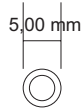
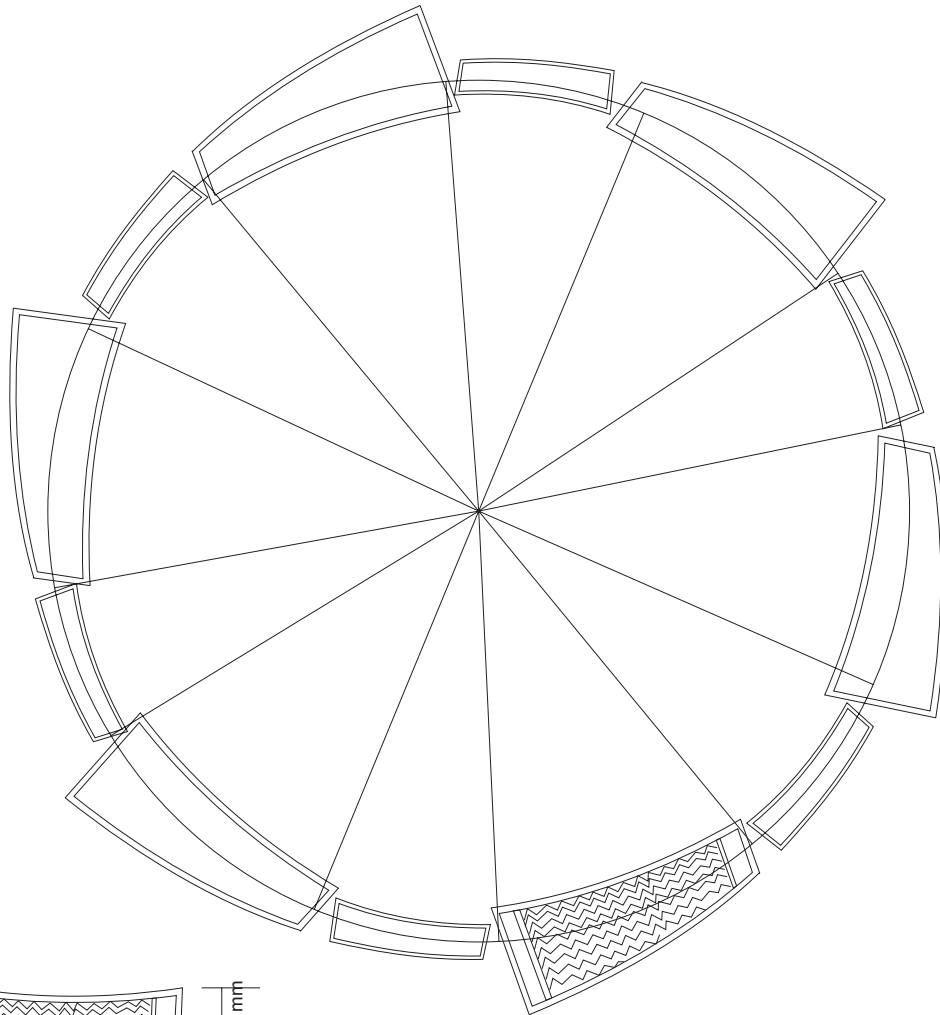

1	GARGANTILLA	PLATA	100
No.	Pieza	Material	Cant. o %
Tabla de Componentes			

Nombre de la Pieza: COLGANTE QUEBRADA	Referencia: ESC. 1:1	Hoja No. N/p
Oficio: JOYERIA	Técnica: ARMADO	Materia Prima: PLATA

Especificaciones Técnicas: pieza desarrollada en Armado, relleno de filigrana en zig zag, carton es de un alto de 1.2 mm y 0,80mm de ancho argollas martillas, para unir los módulos.

Color: natural	Capacidad de Producción / mes: 20	Dimensiones Generales (mm)				
Peso (gr.): 15 grs	Precio Unitario: \$95000	Precio por mayor: \$85000	Largo: 25mm	Ancho: 12mm	Alto: 12mm	Diámetro: 25mm

Artesano: MARCELA	Teléfono: 3117707988	
Grupo o Taller: MINAJOYA	Departamento: NARIÑO	Ciudad: LA LLANADA
Certificado Hecho a Mano Si <input type="checkbox"/> No <input checked="" type="checkbox"/>	Localidad <input type="checkbox"/> Vereda <input type="checkbox"/> Resguardo <input type="checkbox"/> : N.A	

Observaciones: piezas desarrolladas para participación en feria Expoartesanas 2009.

Responsable: LEONOR BOLIVAR	Dibujante:				
Aprobado por:	Fecha: 15/07/09	Referente(s) <input type="checkbox"/>	Línea <input checked="" type="checkbox"/>	Muestra <input type="checkbox"/>	<input checked="" type="checkbox"/>

Terminada
 En proceso



FORMATO
Ficha de Producto y
Planos Técnicos
Carta

CODIGO: FORFAT24

V.1

FECHA: 2007 10 18

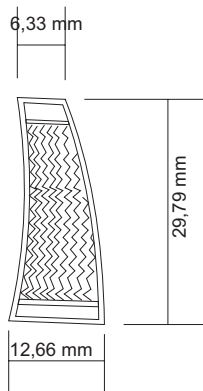
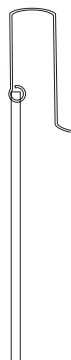
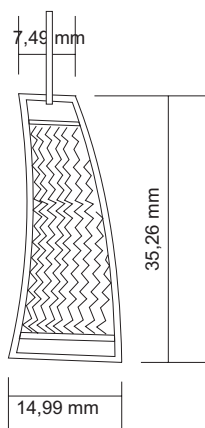

1	ARETES LARGOS	PLATA	100
1	ARETES TOPO	PLATA	100
No.	Pieza	Material	Cant. o %
Tabla de Componentes			

Nombre de la Pieza: ARETES QUEBRADA	Referencia:	ESC. 1:1	Hoja No. N/p
Oficio: JOYERIA	Técnica: ARMADO	Materia Prima: PLATA	

Especificaciones Técnicas: pieza desarrollada en Armado, relleno de filigrana en zig zag, cartón es de un alto de 1.2 mm y 0,80mm de ancho
 El hilo del sistema de pescador y el pin debe ser de 0,90 mm.

Color: natural	Capacidad de Producción / mes: 20	Dimensiones Generales (mm)			
Peso (gr.):15 grs	Precio Unitario: \$40000	Precio por mayor: \$30000	Largo: 25mm	Ancho: 12mm	Alto: 25mm
Artesano: MARCELA	Teléfono: 3117707988				

Grupo o Taller: MINAJOYA	Departamento: NARIÑO	Ciudad: LA LLANADA
Certificado Hecho a Mano Si <input type="checkbox"/> No <input checked="" type="checkbox"/>	Localidad <input type="checkbox"/> Vereda <input type="checkbox"/> Resguardo <input type="checkbox"/> : N.A	

Observaciones: piezas desarrolladas para participación en feria Expoartesanas 2009.

Responsable: LEONOR BOLIVAR	Dibujante:			
Aprobado por:	Fecha: 15/07/09	Referente(s) <input type="checkbox"/>	Línea <input checked="" type="checkbox"/>	Muestra <input type="checkbox"/> <input checked="" type="checkbox"/>

Terminada
 En proceso



FORMATO
Ficha de Producto y
Planos Técnicos
Carta

CODIGO: FORFAT24

V.1

FECHA: 2007 10 18

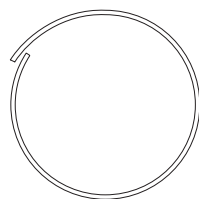
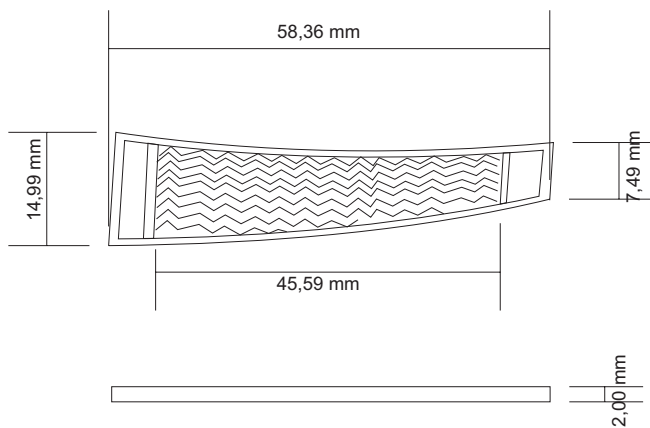

1	ANILLO	PLATA	100
No.	Pieza	Material	Cant. o %
Tabla de Componentes			

Nombre de la Pieza: ANILLO QUEBRADA	Referencia:	ESC. 1:1	Hoja No. N/p
Oficio: JOYERIA	Técnica: ARMADO	Materia Prima: PLATA	

Especificaciones Técnicas: pieza desarrollada en Armado, relleno de filigrana en zig zag, cartón es de un alto de 1.2 mm y 1,2 mm de ancho el anillo va abierto, para poder ajustar medidas. el largo del desarrollo varia de 57mm, 58mm, 60mm, 61mm.

Color: natural	Capacidad de Producción / mes: 20	Dimensiones Generales (mm)			
Peso (gr.):15 grs	Precio Unitario: \$55000	Precio por mayor: \$4500	Largo: 25mm	Ancho: 12mm	Alto: 25mm
Artesano: MARCELA	Teléfono: 3117707988				

Grupo o Taller: MINAJOYA	Departamento: NARIÑO	Ciudad: LA LLANADA
Certificado Hecho a Mano Si <input type="checkbox"/> No X	Localidad <input type="checkbox"/> Vereda <input type="checkbox"/> Resguardo <input type="checkbox"/> : N.A	

Observaciones: piezas desarrolladas para participación en feria Expoartesañas 2009.

Responsable: LEONOR BOLIVAR	Dibujante:			
Aprobado por:	Fecha: 15/07/09	Referente(s) <input type="checkbox"/>	Línea <input checked="" type="checkbox"/>	Muestra <input type="checkbox"/> <input checked="" type="checkbox"/>

Terminada
 En proceso



FORMATO
Ficha de Producto y
Planos Técnicos
Carta

CODIGO: FORFAT24

V.1

FECHA: 2007 10 18

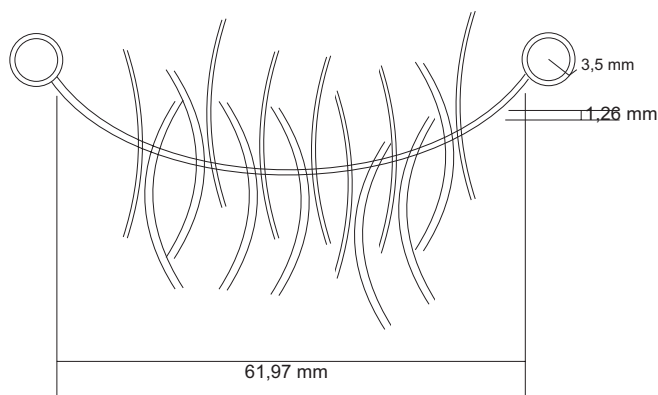
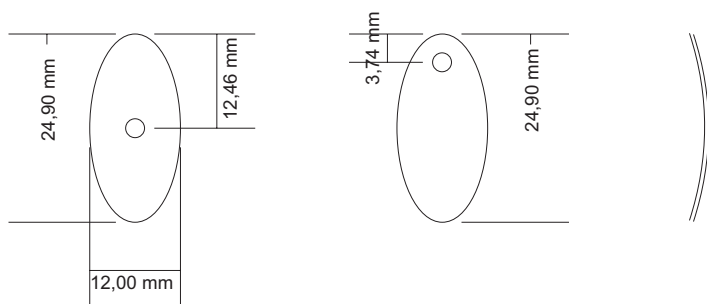

1	Colgante	PLATA	100
No.	Pieza	Material	Cant. o %
Tabla de Componentes			

Nombre de la Pieza: COLGANTE ORQUIDEA	Referencia:	ESC. 1:1	Hoja No. N/p
Oficio: JOYERIA	Técnica: ARMADO	Materia Prima: PLATA	

Especificaciones Técnicas: pieza desarrollada en Armado, intercalados de lámina texturada con papel acuarela y lámina brillante. calibres chapa 0,75mm. el sistema soporte de los módulos es en hilo de calibre 15 mm. y los módulos van intercalados de forma que no queden en la misma dirección.

Color: natural	Capacidad de Producción / mes: 20	Dimensiones Generales (mm)				
Peso (gr.): 15 grs	Precio Unitario: \$85000	Precio por mayor: \$75000	Largo: 61 mm	Ancho:	Alto:	Diámetro:

Artesano: KARINA	Teléfono:				
Grupo o Taller: MINAJJOYA	Departamento: NARIÑO	Ciudad: LA LLANADA			
Certificado Hecho a Mano Si <input type="checkbox"/> No <input type="checkbox"/>	Localidad <input type="checkbox"/> Vereda <input type="checkbox"/> Resguardo <input type="checkbox"/> : N.A				

Observaciones: piezas desarrolladas para participación en feria Expoartesanas 2009.

Responsable: LEONOR BOLIVAR	Dibujante:				
Aprobado por:	Fecha: 15/07/09	Referente(s) <input type="checkbox"/>	Línea <input checked="" type="checkbox"/>	Muestra <input type="checkbox"/>	<input checked="" type="checkbox"/>

Terminada
 En proceso



FORMATO
Ficha de Producto y
Planos Técnicos
Carta

CODIGO: FORFAT24

V.1

FECHA: 2007 10 18

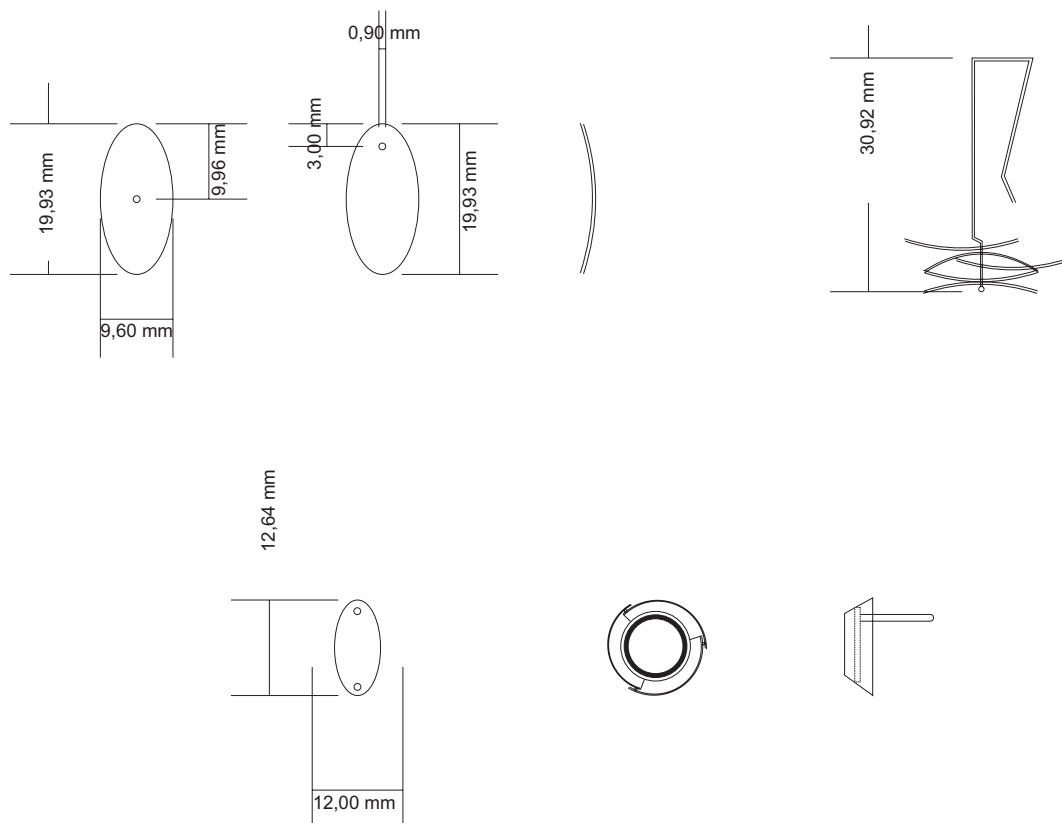

1	Aretes Largos	PLATA	100
1	Aretes topo	PLATA	100
No.	Pieza	Material	Cant. o %
Tabla de Componentes			

Nombre de la Pieza: ARETES ORQUIDEA	Referencia: ESC. 1:1	Hoja No. N/p
Oficio: JOYERIA	Técnica: ARMADO	Materia Prima: PLATA

Especificaciones Técnicas: pieza desarrollada en Armado, intercalados de lámina texturada con papel acuarela y lámina brillante. calibres chapa 0,75mm. el sistema soporte de los módulos es en hilo de calibre .90 mm. y los 5 módulos van intercalados de forma que no queden en la misma dirección. al hilo se le hace un pequeño dobles para que no se salgan los módulos.

Color: natural	Capacidad de Producción / mes: 20	Dimensiones Generales (mm)			
Peso (gr.): 15 grs	Precio Unitario: \$45000	Precio por mayor: \$35000	Largo: 35 mm	Ancho: 30mm	Alto:
Artesano: KARINA		Teléfono:	Diámetro:		

Grupo o Taller: MINAJJOYA	Departamento: NARIÑO	Ciudad: LA LLANADA
Certificado Hecho a Mano Si <input type="checkbox"/> No <input checked="" type="checkbox"/>	Localidad <input type="checkbox"/> Vereda <input type="checkbox"/> Resguardo <input type="checkbox"/> : N.A	

Observaciones: piezas desarrolladas para participación en feria Expoartesañas 2009.

Responsable: LEONOR BOLIVAR	Dibujante:	Terminada <input type="checkbox"/>	En proceso <input checked="" type="checkbox"/>
Aprobado por:	Fecha: 15/07/09	Referente(s) <input type="checkbox"/>	Línea <input checked="" type="checkbox"/>
		Muestra <input type="checkbox"/>	<input checked="" type="checkbox"/>



FORMATO
Ficha de Producto y
Planos Técnicos
Carta

CODIGO: FORFAT24 V.1
 FECHA: 2007 10 18

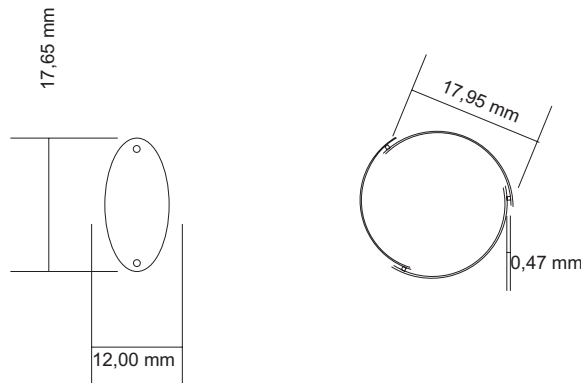

1	Aretes	PLATA	100
No.	Pieza	Material	Cant. o %
Tabla de Componentes			

Nombre de la Pieza: ANILLO ORQUIDEA	Referencia:	ESC. 1:1	Hoja No. N/p
Oficio: JOYERIA	Técnica: ARMADO	Materia Prima: PLATA	

Especificaciones Técnicas: pieza desarrollada en Armado, intercalados de lámina texturada con papel acuarela y lámina brillante. calibres chapa 0,75mm. el sistema soporte de los módulos es en tubo de alto de 0.4mm, y remachado para dar el movimiento y la altura al anillo.

Color: natural	Capacidad de Producción / mes: 20	Dimensiones Generales (mm)				
Peso (gr.): 15 grs	Precio Unitario: \$65000	Precio por mayor: \$55000	Largo:	Ancho:	Alto:	Diámetro:

Artesano: MERCY	Teléfono:	
Grupo o Taller: MINAJLOYA	Departamento: NARIÑO	Ciudad: LA LLANADA
Certificado Hecho a Mano Si <input type="checkbox"/> No <input checked="" type="checkbox"/>	Localidad <input type="checkbox"/> Vereda <input type="checkbox"/> Resguardo <input type="checkbox"/> : N.A	

Observaciones: piezas desarrolladas para participación en feria Expoartesanas 2009.

Responsable: LEONOR BOLIVAR	Dibujante:				
Aprobado por:	Fecha: 15/07/09	Referente(s) <input type="checkbox"/>	Línea <input checked="" type="checkbox"/>	Muestra <input type="checkbox"/>	<input checked="" type="checkbox"/>

Terminada
 En proceso



FORMATO
Ficha de Producto y
Planos Técnicos
Carta

CODIGO: FORFAT24

V.1

FECHA: 2007 10 18

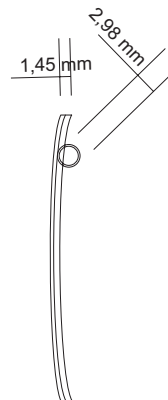
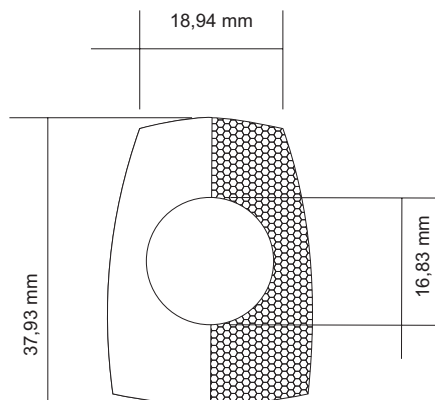
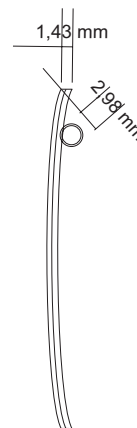
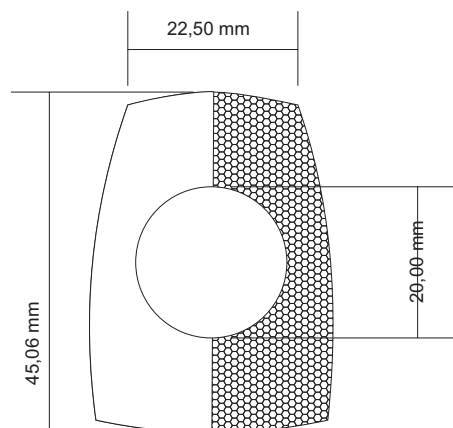

1	COLGANTE GR	PLATA	100
1	COLGANTE PQ	PLATA	100
No.	Pieza	Material	Cant. o %
Tabla de Componentes			

Nombre de la Pieza: CARVIDA	Referencia:	ESC. 1:1	Hoja No. N/p
Oficio: JOYERIA	Técnica: ARMADO	Materia Prima: PLATA	

Especificaciones Técnicas: pieza desarrollada en Armado, combinación metal brillante y textura con papel de lija 80. dos colgantes independientes de 2 tamaños diferentes. broche de mosquetón, trabajar embaste para dar cuerpo a la joya.

Color: natural	Capacidad de Producción / mes: 20	Dimensiones Generales (mm)			
Peso (gr.): 15 grs	Precio Unitario:	Precio por mayor:	Largo: 25mm	Ancho: 12mm	Alto: Diámetro: 25mm
Artesano: jhon jairo yela	Teléfono:				
Grupo o Taller: MINAJJOYA	Departamento: NARIÑO	Ciudad: LA LLANADA			
Certificado Hecho a Mano Si <input type="checkbox"/> No X	Localidad <input type="checkbox"/> Vereda <input type="checkbox"/> Resguardo <input type="checkbox"/> : N.A				

Observaciones: piezas desarrolladas para participación en feria Expoartesanas 2009.

Responsable: LEONOR BOLIVAR	Dibujante:				
Aprobado por:	Fecha: 15/07/09	Referente(s) <input type="checkbox"/>	Línea <input checked="" type="checkbox"/>	Muestra <input type="checkbox"/>	<input checked="" type="checkbox"/>

Terminada
 En proceso



FORMATO
Ficha de Producto y
Planos Técnicos
Carta

CODIGO: FORFAT24

V.1

FECHA: 2007 10 18

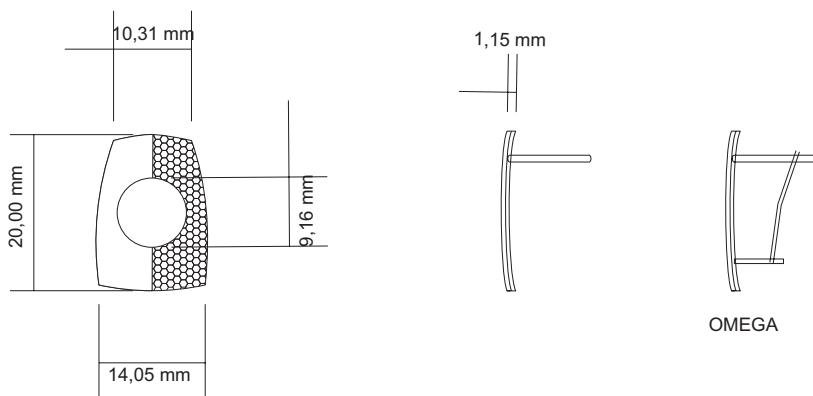

1	ARETES OMEGA	PLATA	100
1	ARETES TOPO	PLATA	100
No.	Pieza	Material	Cant. o %
Tabla de Componentes			

Nombre de la Pieza: CARVIDA		Referencia: ESC. 1:1		Hoja No. N/p	
Oficio: JOYERIA		Técnica: ARMADO		Materia Prima: PLATA	
Especificaciones Técnicas: pieza desarrollada en Armado, combinación metal brillante y textura con papel de lija 80. sistema de embaste para dar cuerpo al arete, y hacer 2 tipos de aretes de pin y con sistema omega.					
Color: natural		Capacidad de Producción / mes: 20		Dimensiones Generales (mm)	
Peso (gr.):15 grs	Precio Unitario: \$40000	Precio por mayor: \$30000		Largo: 25mm	Ancho: 12mm
Artesano: jhon jairo yela		Teléfono:		Alto:	Diámetro: 25mm
Grupo o Taller: MINAJLOYA			Departamento: NARIÑO		Ciudad: LA LLANADA
Certificado Hecho a Mano Si <input type="checkbox"/> No <input checked="" type="checkbox"/>			Localidad <input type="checkbox"/> Vereda <input type="checkbox"/> Resguardo <input type="checkbox"/> : N.A		
Observaciones: piezas desarrolladas para participación en feria Expoartesanas 2009.					
Responsable: LEONOR BOLIVAR			Dibujante:		
Aprobado por:		Fecha: 15/07/09	Referente(s) <input type="checkbox"/>	Línea <input checked="" type="checkbox"/>	Muestra <input type="checkbox"/>

Terminada
 En proceso



FORMATO
Ficha de Producto y
Planos Técnicos
Carta

CODIGO: FORFAT24

V.1

FECHA: 2007 10 18

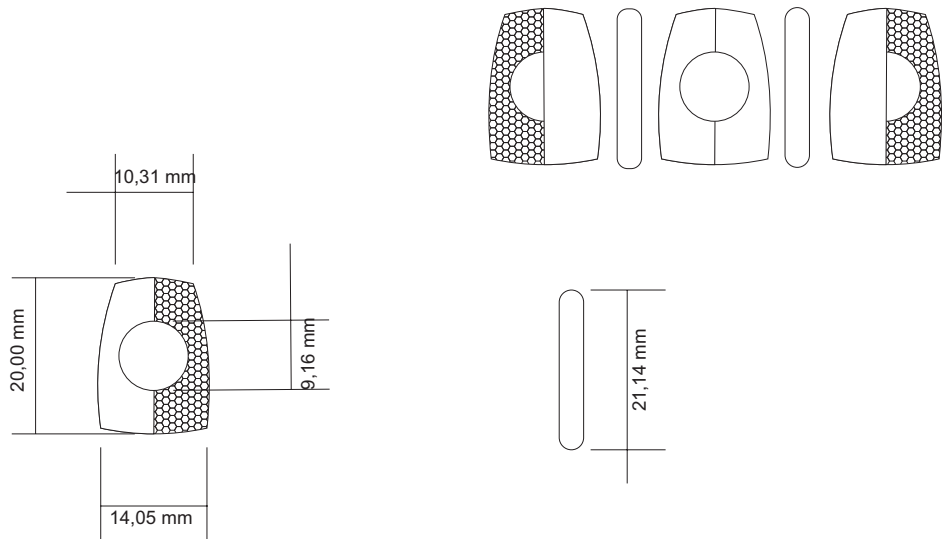

1	Colgantes x3	PLATA	90
1	separadores	MADERA	10
No.	Pieza	Material	Cant. o %
Tabla de Componentes			

Nombre de la Pieza: CARVIDA		Referencia: ESC. 1:1		Hoja No. N/p	
Oficio: JOYERIA		Técnica: ARMADO		Materia Prima: PLATA	
Especificaciones Técnicas: pieza desarrollada en Armado, combinación metal brillante y textura con papel de lija 80. sistema de embaste para dar cuerpo al módulo, los módulos de madera sacarlos a la misma altura del módulo de plata.					
Color: natural		Capacidad de Producción / mes: 20		Dimensiones Generales (mm)	
Peso (gr.):15 grs	Precio Unitario:	Precio por mayor:	Largo: 25mm	Ancho: 12mm	Alto: 25mm
Artesano: jhon jairo yela		Teléfono:			
Grupo o Taller: MINAJOYA			Departamento: NARIÑO		Ciudad: LA LLANADA
Certificado Hecho a Mano Si <input type="checkbox"/> No X			Localidad <input type="checkbox"/> Vereda <input type="checkbox"/> Resguardo <input type="checkbox"/> : N.A		
Observaciones: piezas desarrolladas para participación en feria Expoartesanas 2009.					
Responsable: LEONOR BOLIVAR			Dibujante:		
Aprobado por:		Fecha: 15/07/09	Referente(s) <input type="checkbox"/>	Línea <input checked="" type="checkbox"/>	Muestra <input type="checkbox"/>

Terminada
 En proceso



FORMATO
Ficha de Producto y
Planos Técnicos
Carta

CODIGO: FORFAT24

V.1

FECHA: 2007 10 18

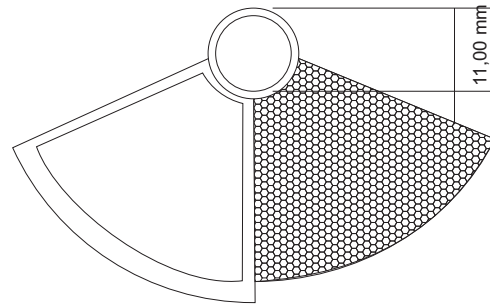
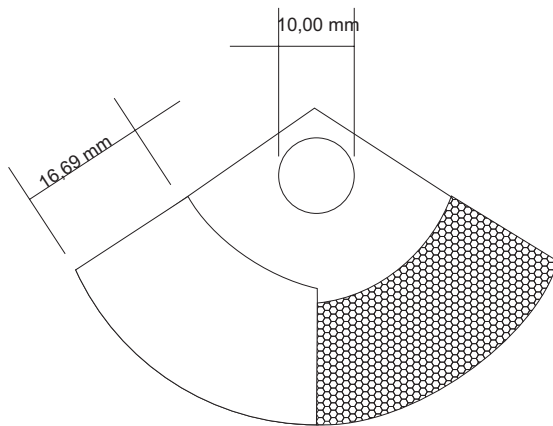
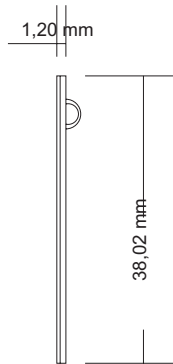
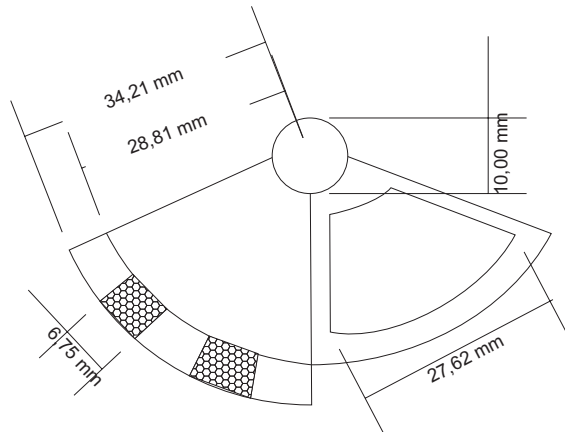

3	Colgante	PLATA	100
No.	Pieza	Material	Cant. o %
Tabla de Componentes			

Nombre de la Pieza: COLGANTE MOLIENDA	Referencia: ESC. 1:1	Hoja No. N/p
Oficio: JOYERIA	Técnica: ARMADO	Materia Prima: PLATA

Especificaciones Técnicas: pieza desarrollada en Armado, intercalados de lámina texturada con papel lija 80 y lámina brillante. calibres chapa 0,75mm. la pieza va con embaste para dar cuerpo a la joya tener un calibre de 1,2 mm.

Color: natural	Capacidad de Producción / mes: 20	Dimensiones Generales (mm)				
Peso (gr.): 15 grs	Precio Unitario:	Precio por mayor:	Largo: 37 MM	Ancho:	Alto:	Diámetro:

Artesano: ELENA MONTENEGRO	Teléfono:	
Grupo o Taller: MINAJOYA	Departamento: NARIÑO	Ciudad: LA LLANADA
Certificado Hecho a Mano Si <input type="checkbox"/> No <input type="checkbox"/>	Localidad <input type="checkbox"/> Vereda <input type="checkbox"/> Resguardo <input type="checkbox"/> : N.A	

Observaciones: piezas desarrolladas para participación en feria Expoartesanas 2009.

Responsable: LEONOR BOLIVAR	Dibujante:				
Aprobado por:	Fecha: 15/07/09	Referente(s) <input type="checkbox"/>	Línea <input checked="" type="checkbox"/>	Muestra <input type="checkbox"/>	<input checked="" type="checkbox"/>

Terminada
 En proceso



FORMATO
Ficha de Producto y
Planos Técnicos
Carta

CODIGO: FORFAT24

V.1

FECHA: 2007 10 18

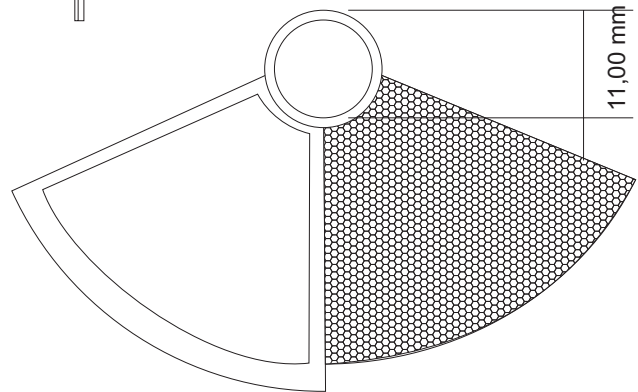
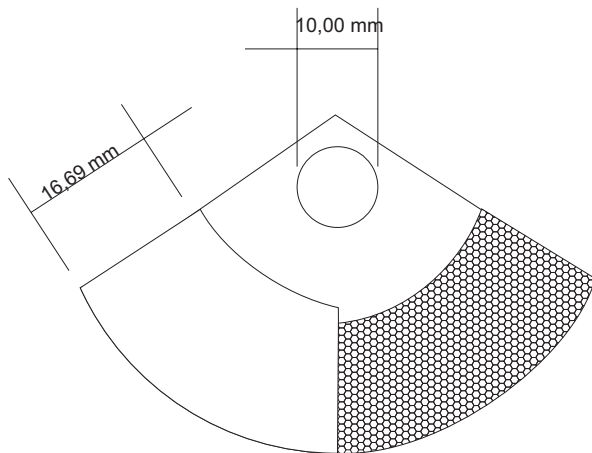
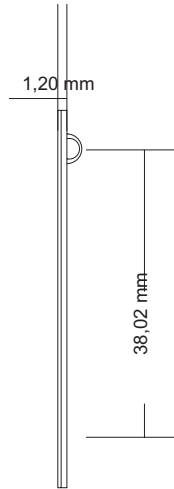
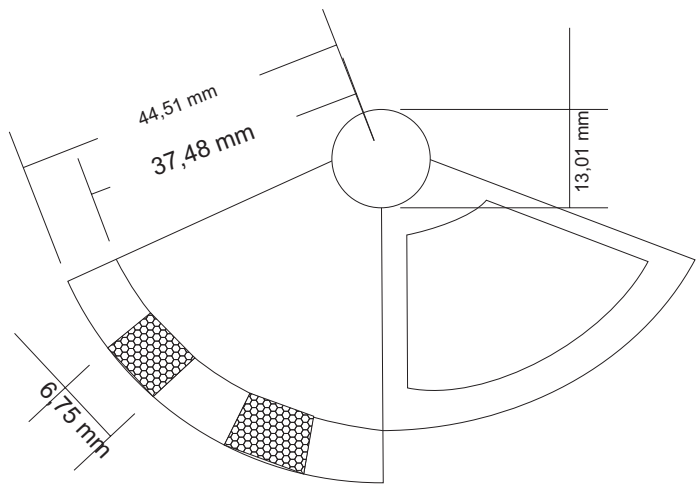

3	Colgante	PLATA	100
No.	Pieza	Material	Cant. o %
Tabla de Componentes			

Nombre de la Pieza: COLGANTE MOLIENDA	Referencia: ESC. 1:1	Hoja No. N/p
Oficio: JOYERIA	Técnica: ARMADO	Materia Prima: PLATA

Especificaciones Técnicas: pieza desarrollada en Armado, intercalados de lámina texturada con papel lija 80 y lámina brillante. calibres chapa 0,75mm. la pieza va con embaste para dar cuerpo a la joya tener un calibre de 1,2 mm.

Color: natural	Capacidad de Producción / mes: 20	Dimensiones Generales (mm)				
Peso (gr.): 15 grs	Precio Unitario:	Precio por mayor:	Largo: 37 MM	Ancho:	Alto:	Diámetro:

Artesano: ELENA MONTENEGRO	Teléfono:	
Grupo o Taller: MINAJOYA	Departamento: NARIÑO	Ciudad: LA LLANADA
Certificado Hecho a Mano Si <input type="checkbox"/> No <input checked="" type="checkbox"/>	Localidad <input type="checkbox"/> Vereda <input type="checkbox"/> Resguardo <input type="checkbox"/> : N.A	

Observaciones: piezas desarrolladas para participación en feria Expoartesanas 2009.

Responsable: LEONOR BOLIVAR	Dibujante:				
Aprobado por:	Fecha: 15/07/09	Referente(s) <input type="checkbox"/>	Línea <input checked="" type="checkbox"/>	Muestra <input type="checkbox"/>	<input checked="" type="checkbox"/>

Terminada
 En proceso



FORMATO
Ficha de Producto y
Planos Técnicos
Carta

CODIGO: FORFAT24

V.1

FECHA: 2007 10 18

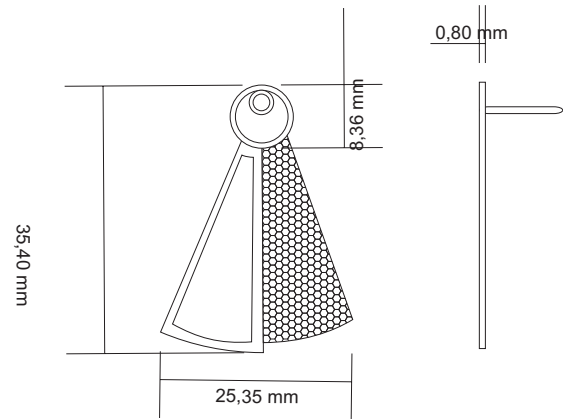
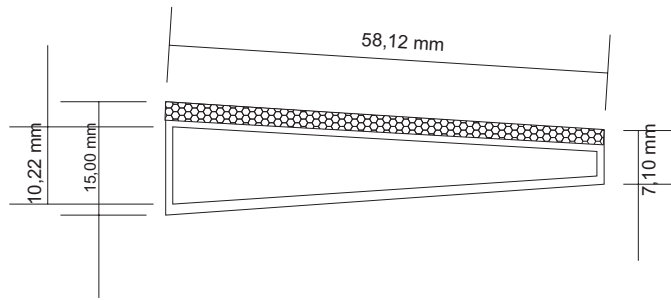

1	ANILLO	PLATA	100
1	ARETES	PLATA	100
No.	Pieza	Material	Cant. o %
Tabla de Componentes			

Nombre de la Pieza: ARETES MOLIENDA	Referencia: ESC. 1:1	Hoja No. N/p
Oficio: JOYERIA	Técnica: ARMADO	Materia Prima: PLATA

Especificaciones Técnicas: pieza desarrollada en Armado, intercalados de lámina texturada con papel lija 80 y lámina brillante. calibres chapa 0,75mm. las medidas de los anillos varia de acuerdo al tamaño, 58mm, 60 mm, 61 mm

Color: natural	Capacidad de Producción / mes: 20	Dimensiones Generales (mm)				
Peso (gr.): 15 grs	Precio Unitario:	Precio por mayor:	Largo:	Ancho:	Alto:	Diámetro:

Artesano: ELENA MONTENEGRO	Teléfono:	Departamento: NARIÑO	Ciudad: LA LLANADA
Grupo o Taller: MINAJJOYA	Localidad: <input type="checkbox"/> Vereda <input type="checkbox"/> Resguardo <input type="checkbox"/> : N.A		
Certificado Hecho a Mano Si <input type="checkbox"/> No <input checked="" type="checkbox"/>			

Observaciones: piezas desarrolladas para participación en feria Expoartesanas 2009.

Responsable: LEONOR BOLIVAR	Dibujante:	Fecha: 15/07/09	Referente(s) <input type="checkbox"/> Línea <input checked="" type="checkbox"/> Muestra <input type="checkbox"/> <input checked="" type="checkbox"/>
Aprobado por:			



FORMATO
Ficha de Producto y
Planos Técnicos
Carta

CODIGO: FORFAT24

V.1

FECHA: 2007 10 18

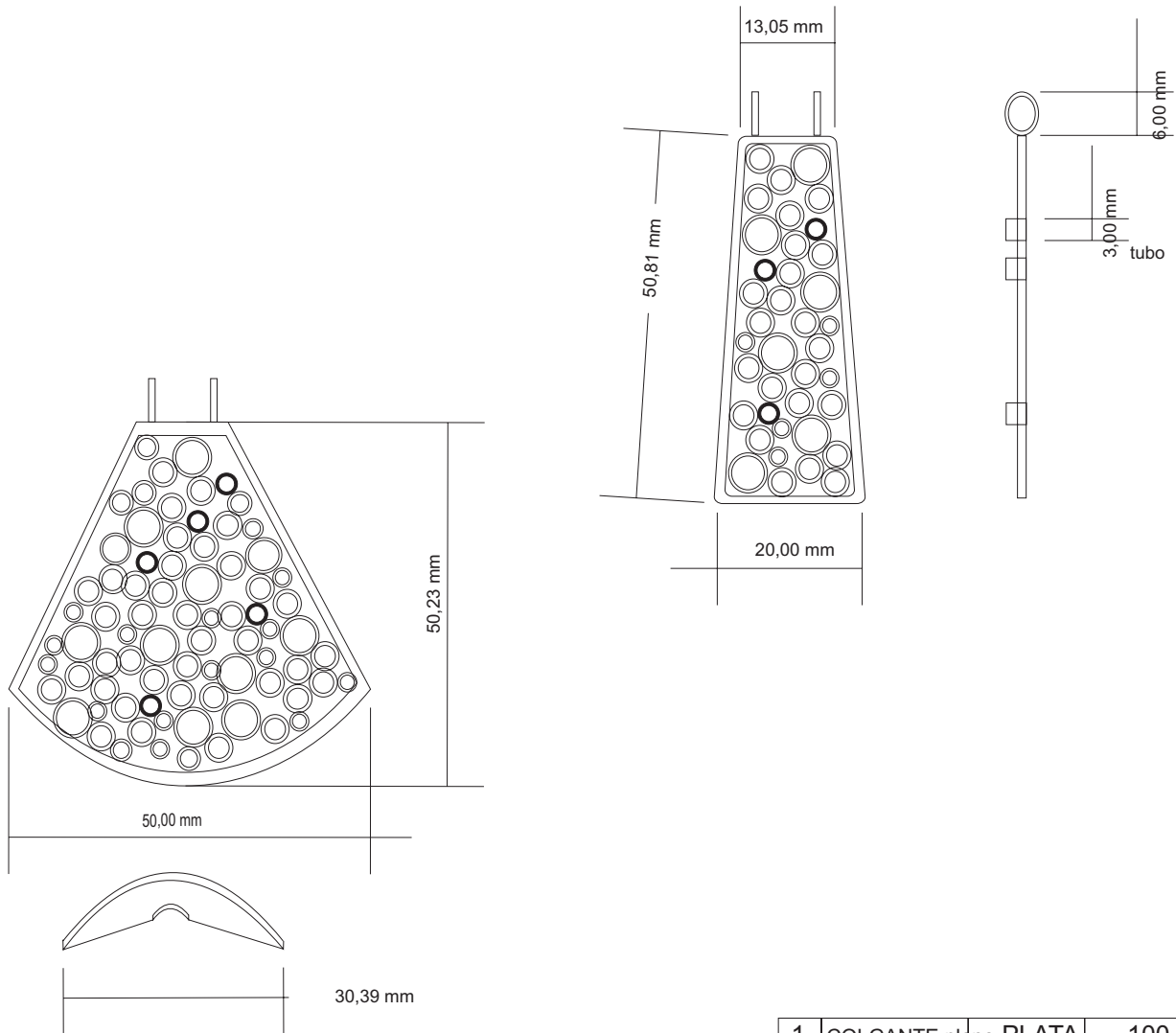

1	COLGANTE plano	PLATA	100
1	COLGANTE curvo	PLATA	100
No.	Pieza	Material	Cant. o %
Tabla de Componentes			

Nombre de la Pieza: COLGANTE DESCARGA	Referencia:	ESC. 1:1	Hoja No. N/p
Oficio: JOYERIA	Técnica: ARMADO	Materia Prima: PLATA	

Especificaciones Técnicas: pieza desarrollada en Armado, hilos de calibre 0.85, en diámetros diferentes, puestos de forma aleatoria. en cada colgante hay 3 tubos para el engaste piedra de zircon. uno de los colgantes es liso y el otro es con forma curva.

Color: natural	Capacidad de Producción / mes: 20		Dimensiones Generales (mm)			
Peso (gr.): 15 grs	Precio Unitario:	Precio por mayor:	Largo:	Ancho:	Alto:	Diámetro:

Artesano: Yeli Melo		Teléfono:	
Grupo o Taller: MINAJLOYA		Departamento: NARIÑO	Ciudad: LA LLANADA
Certificado Hecho a Mano Si <input type="checkbox"/> No <input checked="" type="checkbox"/>		Localidad <input type="checkbox"/> Vereda <input type="checkbox"/> Resguardo <input type="checkbox"/> : N.A	

Observaciones: piezas desarrolladas para participación en feria Expoartesanas 2009.

Responsable: LEONOR BOLIVAR	Dibujante:			Terminada <input type="checkbox"/>	En proceso <input checked="" type="checkbox"/>
Aprobado por:	Fecha: 15/07/09	Referente(s) <input type="checkbox"/>	Línea <input checked="" type="checkbox"/>	Muestra <input type="checkbox"/>	<input checked="" type="checkbox"/>



FORMATO
Ficha de Producto y
Planos Técnicos
Carta

CODIGO: FORFAT24

V.1

FECHA: 2007 10 18

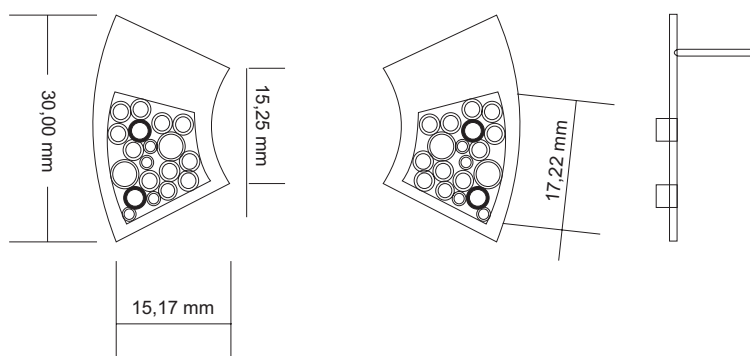
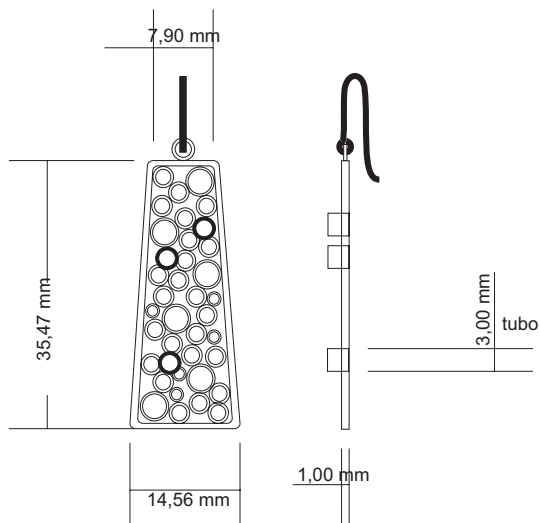

1	ARETES LARGOS	PLATA	100
1	ARETES TOPO	PLATA	100
No.	Pieza	Material	Cant. o %

Tabla de Componentes

Nombre de la Pieza: ARETES DESCARGA	Referencia: ESC. 1:1	Hoja No. N/p
Oficio: JOYERIA	Técnica: ARMADO	Materia Prima: PLATA

Especificaciones Técnicas: pieza desarrollada en Armado, hilos de calibre 0.85, en diámetros diferentes, puestos de forma aleatoria. con tubos para el engaste piedra de zircon.

Color: natural	Capacidad de Producción / mes: 20	Dimensiones Generales (mm)				
Peso (gr.): 15 grs	Precio Unitario:	Precio por mayor:	Largo:	Ancho:	Alto:	Diámetro:

Artesano: Yeli Melo	Teléfono:	
Grupo o Taller: MINAJOYA	Departamento: NARIÑO	Ciudad: LA LLANADA
Certificado Hecho a Mano Si <input type="checkbox"/> No <input checked="" type="checkbox"/>	Localidad <input type="checkbox"/> Vereda <input type="checkbox"/> Resguardo <input type="checkbox"/> : N.A	

Observaciones: piezas desarrolladas para participación en feria Expoartesañas 2009.

Responsable: LEONOR BOLIVAR	Dibujante:				
Aprobado por:	Fecha: 15/07/09	Referente(s) <input type="checkbox"/>	Línea <input checked="" type="checkbox"/>	Muestra <input type="checkbox"/>	<input checked="" type="checkbox"/>

Terminada
 En proceso



FORMATO
Ficha de Producto y
Planos Técnicos
Carta

CODIGO: FORFAT24

V.1

FECHA: 2007 10 18

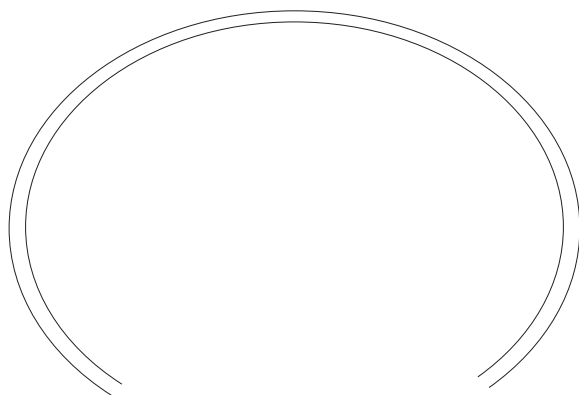
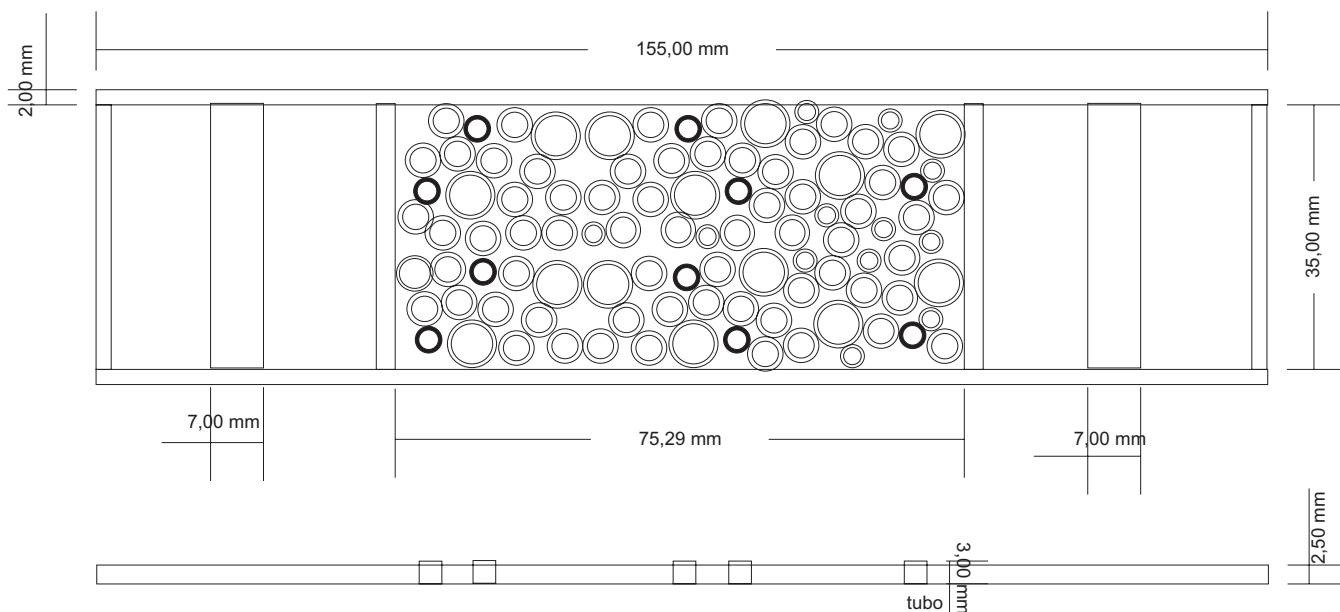

1	PULSERA	PLATA	100
No.	Pieza	Material	Cant. o %

Tabla de Componentes

Nombre de la Pieza: PULSERA DESCARGA Referencia: ESC. 1:1 Hoja No. N/p

Oficio: JOYERIA Técnica: ARMADO Materia Prima: PLATA

Especificaciones Técnicas: pieza desarrollada en Armado, hilos de calibre 0.85, en diámetros diferentes, puestos de forma aleatoria. con 3 tubos para el engaste piedra de zircon.

Color: natural		Capacidad de Producción / mes: 20		Dimensiones Generales (mm)			
Peso (gr): 15 grs	Precio Unitario:	Precio por mayor:	Largo:	Ancho:	Alto:	Diámetro:	

Artesano: Yeli Melo		Teléfono:			
Grupo o Taller: MINAJOYA		Departamento: NARIÑO		Ciudad: LA LLANADA	
Certificado Hecho a Mano Si <input type="checkbox"/> No X		Localidad <input type="checkbox"/> Vereda <input type="checkbox"/> Resguardo <input type="checkbox"/> : N.A			

Observaciones: piezas desarrolladas para participación en feria Expoartesanas 2009.

Responsable: LEONOR BOLIVAR		Dibujante:	
Aprobado por:		Fecha: 15/07/09	Referente(s) <input type="checkbox"/> Línea <input checked="" type="checkbox"/> Muestra <input type="checkbox"/> <input checked="" type="checkbox"/>

Terminada
 En proceso



FORMATO
Ficha de Producto y
Planos Técnicos
Carta

CODIGO: FORFAT24

V.1

FECHA: 2007 10 18

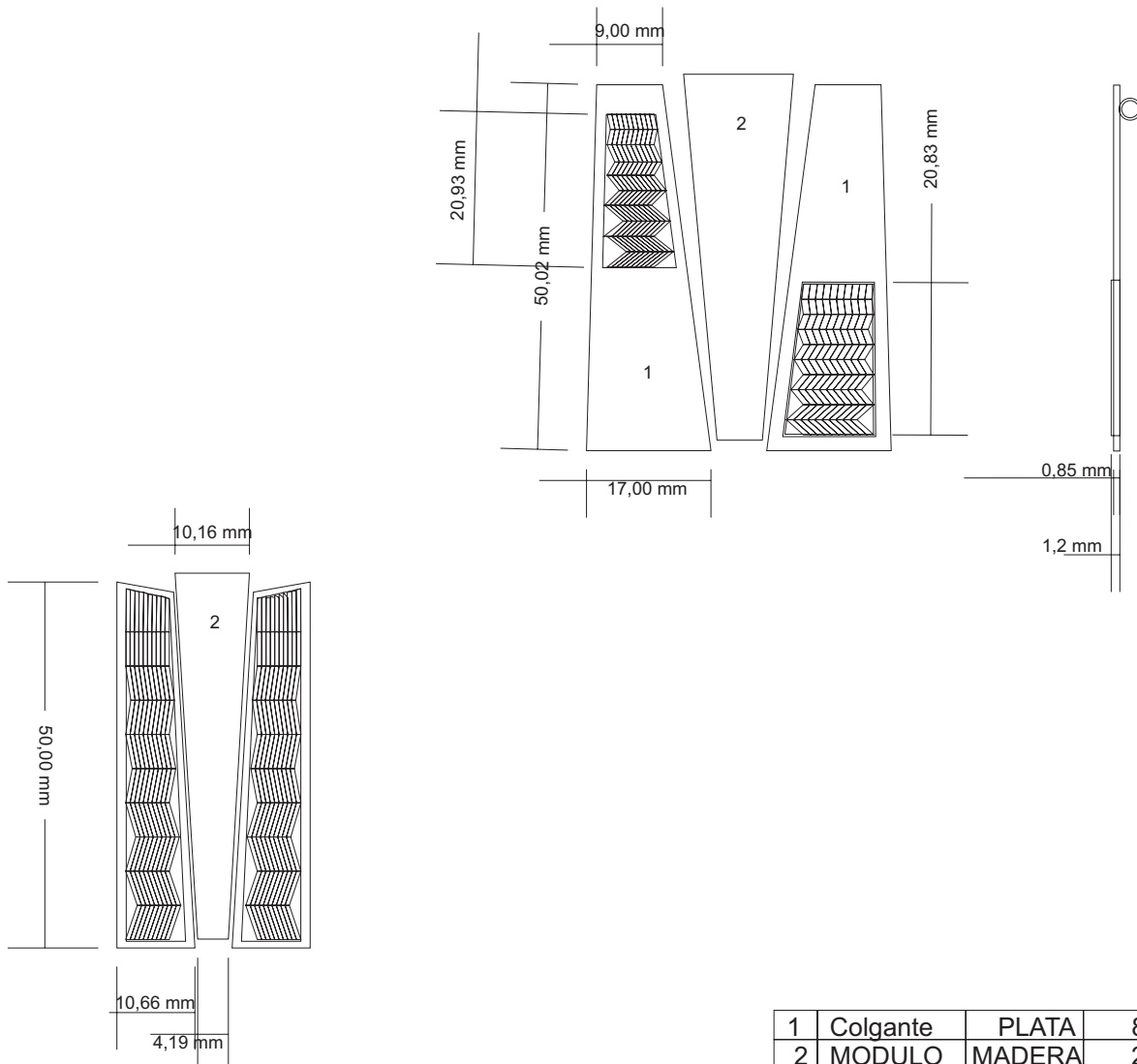

1	Colgante	PLATA	80
2	MODULO	MADERA	20
No.	Pieza	Material	Cant. o %
Tabla de Componentes			

Nombre de la Pieza: COLGANTE CANALON	Referencia:	ESC. 1:1	Hoja No. N/p
Oficio: JOYERIA	Técnica: ARMADO	Materia Prima: PLATA	

Especificaciones Técnicas: pieza desarrollada en Armado, Relleno de Filigrana en zig zag, Talla de madera de módulo dejándolo en un calibre de ,85 hay dos propuestas de colgantes pro 3 módulos.

Color: natural	Capacidad de Producción / mes: 20		Dimensiones Generales (mm)			
Peso (gr.): 15 grs	Precio Unitario:	Precio por mayor:	Largo:	Ancho:	Alto:	Diámetro:

Artesano: Jhon Jairo Yela		Teléfono:	
Grupo o Taller: MINAJOYA		Departamento: NARIÑO	
Ciudad: LA LLANADA		Localidad: <input type="checkbox"/> Vereda <input type="checkbox"/> Resguardo <input type="checkbox"/> : N.A	
Certificado Hecho a Mano Si <input type="checkbox"/> No <input checked="" type="checkbox"/>			

Observaciones: piezas desarrolladas para participación en feria Expoartesanas 2009.

Responsable: LEONOR BOLIVAR	Dibujante:		
Aprobado por:	Fecha: 15/07/09	Referente(s) <input type="checkbox"/>	Línea <input checked="" type="checkbox"/>
		Muestra <input type="checkbox"/>	<input checked="" type="checkbox"/>



FORMATO
Ficha de Producto y
Planos Técnicos
Carta

CODIGO: FORFAT24

V.1

FECHA: 2007 10 18

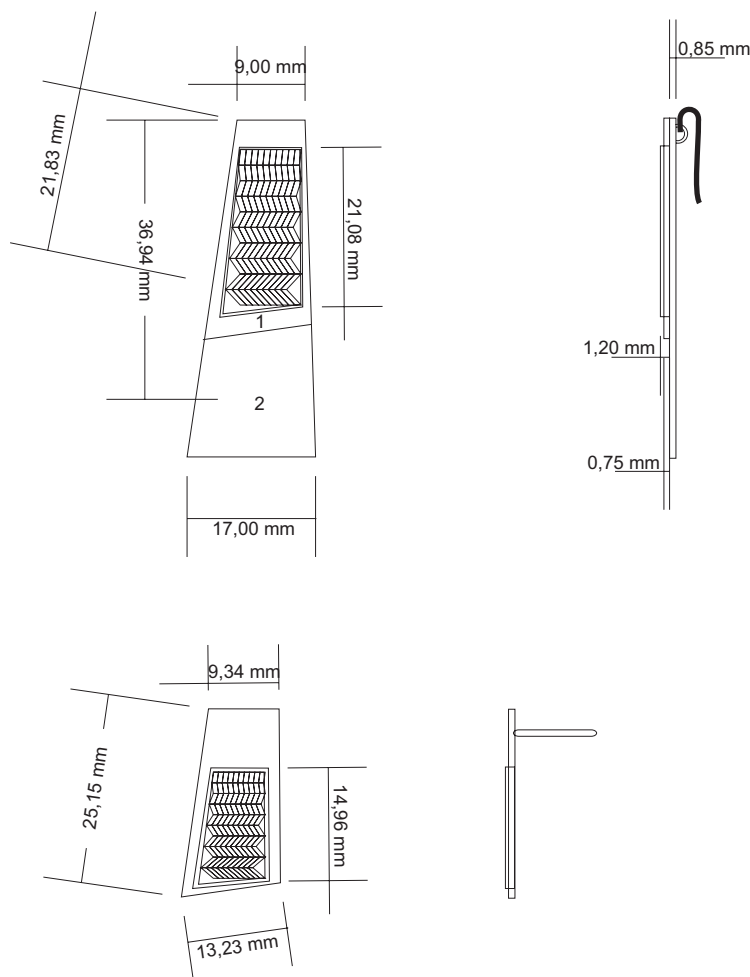

1	aretes largos	PLATA	80
2	MODULO	MADERA	20
1	aretes topo	PLATA	100
No.	Pieza	Material	Cant. o %

Tabla de Componentes

Nombre de la Pieza: COLGANTE CANALON	Referencia:	ESC. 1:1	Hoja No. N/p
Oficio: JOYERIA	Técnica: ARMADO	Materia Prima: PLATA	

Especificaciones Técnicas: pieza desarrollada en Armado, Relleno de Filigrana en zig zag, Talla de madera de módulo dejándolo en un calibre de ,85

Color: natural	Capacidad de Producción / mes: 20	Dimensiones Generales (mm)				
Peso (gr.):15 grs	Precio Unitario:	Precio por mayor:	Largo:	Ancho:	Alto:	Diámetro:

Artesano: Jhon Jairo Yela	Teléfono:		
Grupo o Taller: MINAJOYA	Departamento: NARIÑO	Ciudad: LA LLANADA	
Certificado Hecho a Mano Si <input type="checkbox"/> No X	Localidad <input type="checkbox"/> Vereda <input type="checkbox"/> Resguardo <input type="checkbox"/> : N.A		

Observaciones: piezas desarrolladas para participación en feria Expoartesanas 2009.

Responsable: LEONOR BOLIVAR	Dibujante:		
Aprobado por:	Fecha: 15/07/09	Referente(s) <input type="checkbox"/>	Línea <input checked="" type="checkbox"/> Muestra <input type="checkbox"/>

Terminada
 En proceso



FORMATO
Ficha de Producto y
Planos Técnicos
Carta

CODIGO: FORFAT24

V.1

FECHA: 2007 10 18

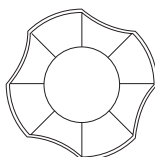
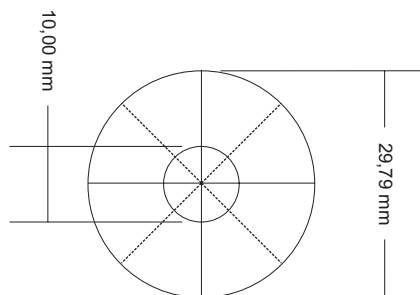

20,00 mm

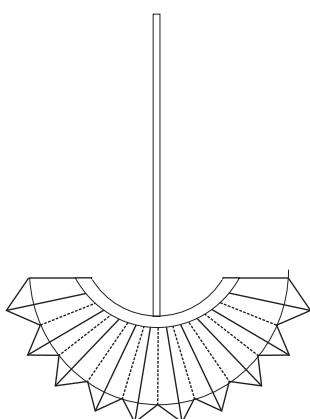
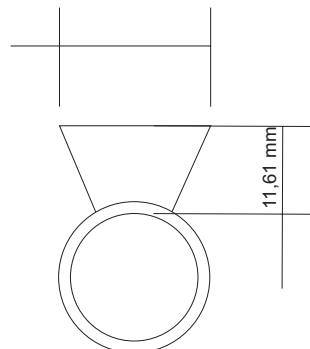

1	COLGANTE plano	PLATA	100
1	COLGANTE curvo	PLATA	100
No.	Pieza	Material	Cant. o %
Tabla de Componentes			

Nombre de la Pieza: COLGANTE DESCARGA	Referencia:	ESC. 1:1	Hoja No. N/p
Oficio: JOYERIA	Técnica: ARMADO	Materia Prima: PLATA	

Especificaciones Técnicas: pieza desarrollada en Armado, hilos de calibre 0.85, en diámetros diferentes, puestos de forma aleatoria. en cada colgante hay 3 tubos para el engaste piedra de zircon. uno de los colgantes es liso y el otro es con forma curva.

Color: natural	Capacidad de Producción / mes: 20		Dimensiones Generales (mm)			
Peso (gr.): 15 grs	Precio Unitario:	Precio por mayor:	Largo:	Ancho:	Alto:	Diámetro:
Artesano: Yeli Melo		Teléfono:				
Grupo o Taller: MINAJJOYA			Departamento: NARIÑO		Ciudad: LA LLANADA	
Certificado Hecho a Mano Si <input type="checkbox"/> No <input checked="" type="checkbox"/>			Localidad <input type="checkbox"/> Vereda <input type="checkbox"/> Resguardo <input type="checkbox"/> : N.A			

Observaciones: piezas desarrolladas para participación en feria Expoartesanías 2009.

Responsable: LEONOR BOLIVAR	Dibujante:					
Aprobado por:	Fecha: 15/07/09	Referente(s) <input type="checkbox"/>	Línea <input checked="" type="checkbox"/>	Muestra <input type="checkbox"/>	<input checked="" type="checkbox"/>	<input type="checkbox"/>

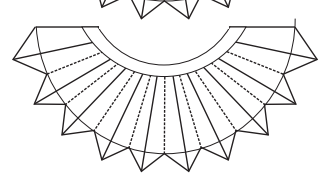
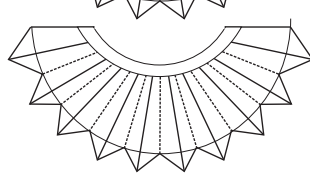
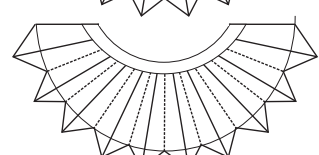
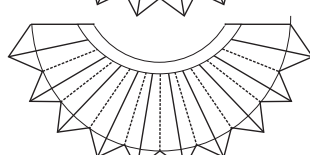
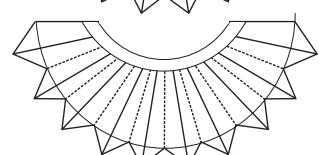
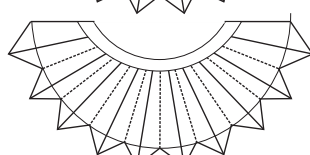
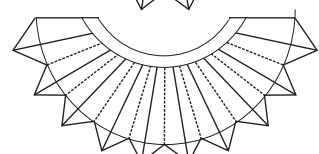
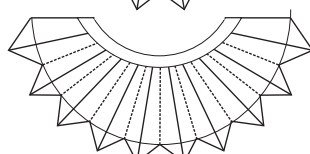
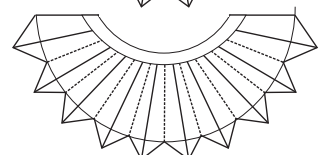
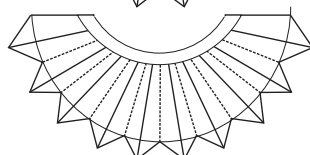
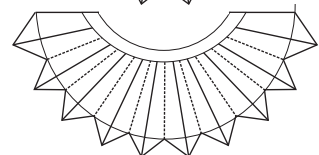
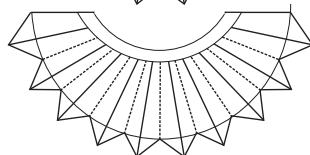
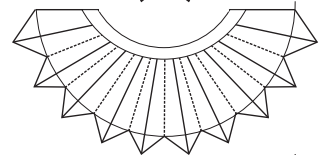
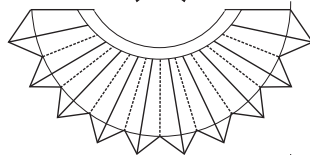
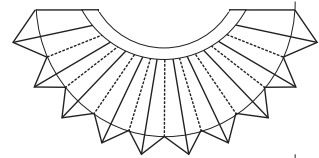
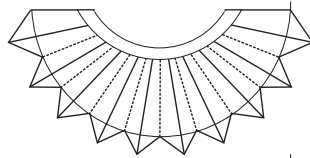
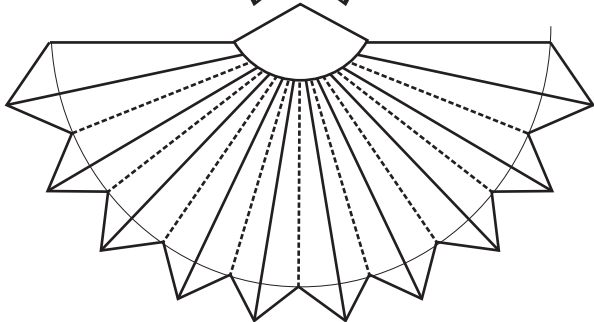
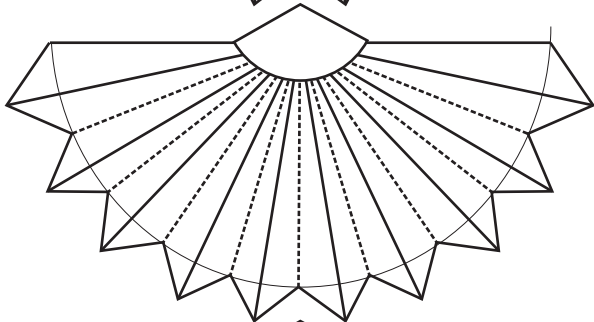
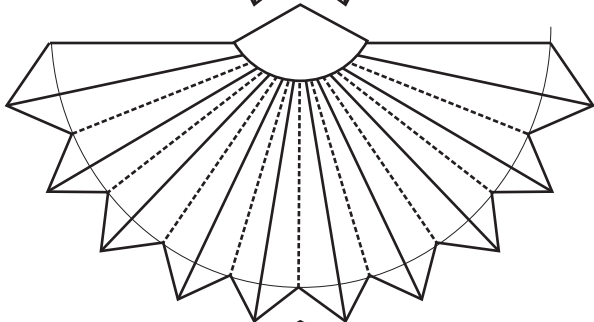
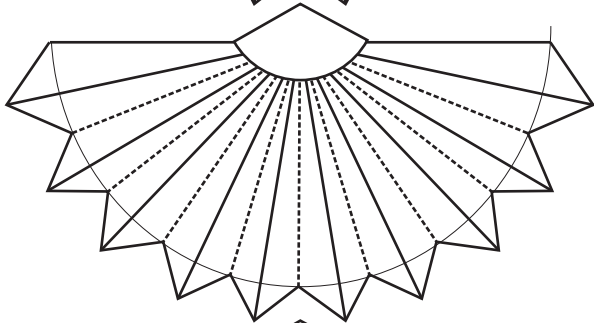
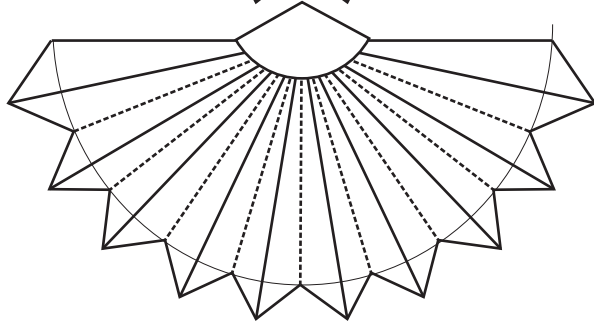
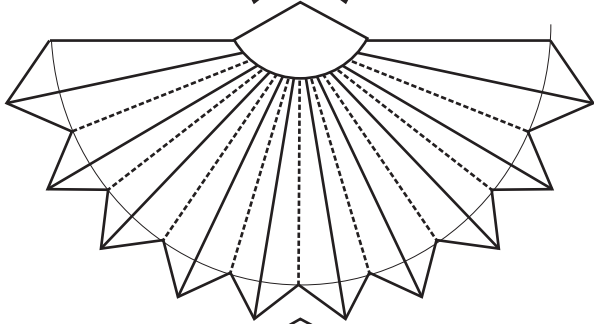
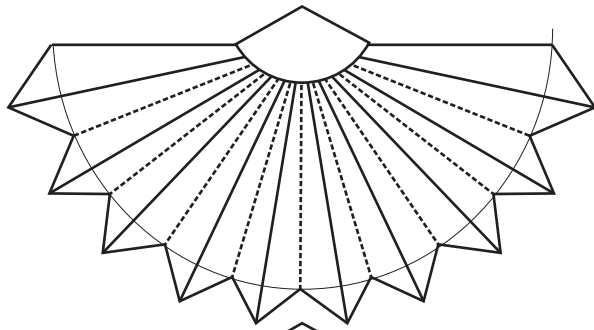
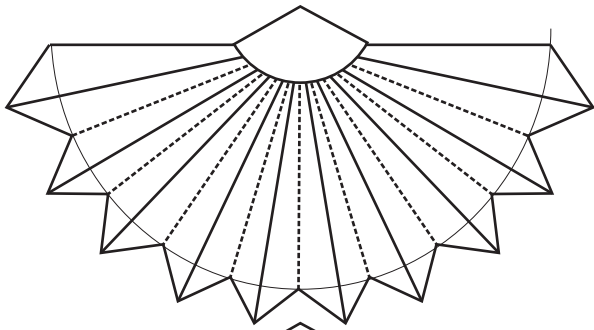



FORMATO
Ficha de Producto y
Planos Técnicos
Carta

CODIGO: FORFAT24

V.1

FECHA: 2007 10 18

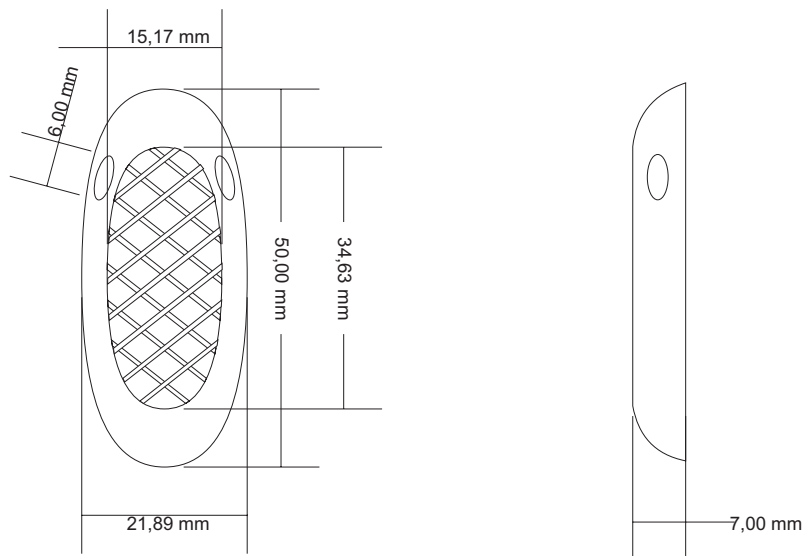

1	COLGANTE	PLATA	100
No.	Pieza	Material	Cant. o %
Tabla de Componentes			

Nombre de la Pieza: COLGANTE PAILA DORADA	Referencia: ESC. 1:1	Hoja No. N/p
Oficio: JOYERIA	Técnica: ARMADO	Materia Prima: PLATA

Especificaciones Técnicas: pieza desarrollada en Armado, laminas de ancho 2 mm para el efecto de canasta, el calibre de la lamina embutida debe ser de 0,75 final.

Color: natural	Capacidad de Producción / mes: 20	Dimensiones Generales (mm)				
Peso (gr.): 15 grs	Precio Unitario:	Precio por mayor:	Largo:	Ancho:	Alto:	Diámetro:

Artesano: Alexander Riascos	Teléfono:	
Grupo o Taller: MINAJOYA	Departamento: NARIÑO	Ciudad: LA LLANADA
Certificado Hecho a Mano Si <input type="checkbox"/> No <input type="checkbox"/>	Localidad <input type="checkbox"/> Vereda <input type="checkbox"/> Resguardo <input type="checkbox"/> : N.A	

Observaciones: piezas desarrolladas para participación en feria Expoartesañas 2009.

Responsable: LEONOR BOLIVAR	Dibujante:				
Aprobado por:	Fecha: 15/07/09	Referente(s) <input type="checkbox"/>	Línea <input checked="" type="checkbox"/>	Muestra <input type="checkbox"/>	<input checked="" type="checkbox"/>

Terminada
 En proceso



FORMATO
Ficha de Producto y
Planos Técnicos
Carta

CODIGO: FORFAT24

V.1

FECHA: 2007 10 18

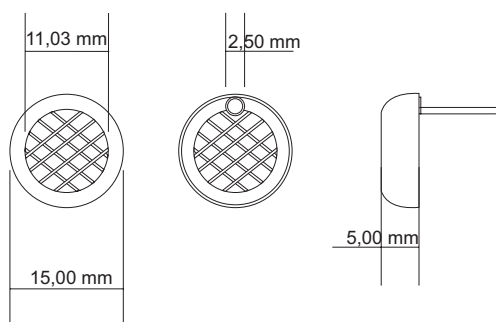
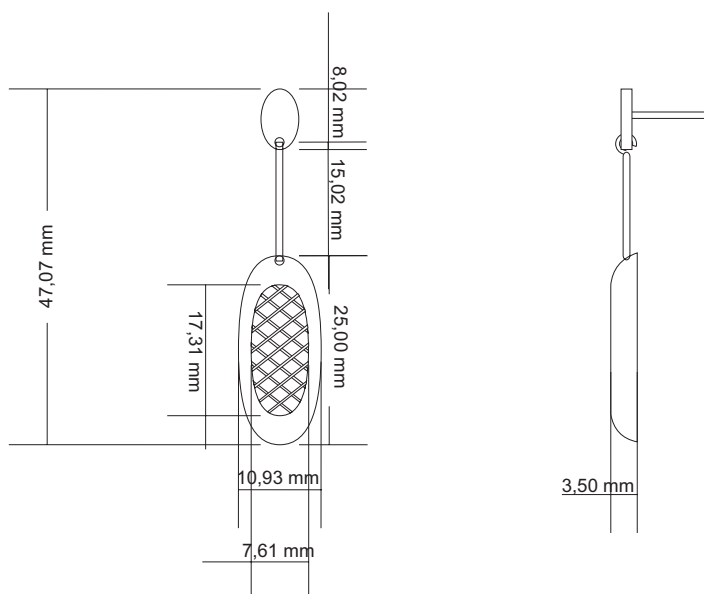

1	ARETES LARGOS	PLATA	100
1	ARETES TOPE	PLATA	100
No.	Pieza	Material	Cant. o %
Tabla de Componentes			

Nombre de la Pieza: ARETES PAILA DORADA	Referencia: ESC. 1:1	Hoja No. N/p
Oficio: JOYERIA	Técnica: ARMADO	Materia Prima: PLATA

Especificaciones Técnicas: pieza desarrollada en Armado, laminas de ancho 2 mm para el efecto de canasta, el calibre de la lamina embutida debe ser de 0,75 final.

Color: natural	Capacidad de Producción / mes: 20	Dimensiones Generales (mm)				
Peso (gr.): 15 grs	Precio Unitario:	Precio por mayor:	Largo:	Ancho:	Alto:	Diámetro:

Artesano: Alexander Riascos	Teléfono:	
Grupo o Taller: MINAJJOYA	Departamento: NARIÑO	Ciudad: LA LLANADA
Certificado Hecho a Mano Si <input type="checkbox"/> No <input checked="" type="checkbox"/>	Localidad <input type="checkbox"/> Vereda <input type="checkbox"/> Resguardo <input type="checkbox"/> : N.A	

Observaciones: piezas desarrolladas para participación en feria Expoartesañas 2009.

Responsable: LEONOR BOLIVAR	Dibujante:				
Aprobado por:	Fecha: 15/07/09	Referente(s) <input type="checkbox"/>	Línea <input checked="" type="checkbox"/>	Muestra <input type="checkbox"/>	<input checked="" type="checkbox"/>

Terminada
 En proceso