



**ALCALDIA MAYOR  
BOGOTA D.C.**  
Departamento Administrativo  
**ACCION COMUNAL**



Ministerio de Comercio, Industria y Turismo  
**artesanías de colombia s.a.**

**“Capacitación, Asistencia Técnica y Apoyo a la comercialización para artesanos y productores de artes manuales del Distrito Capital”**

**Asesoría en diseño para el mejoramiento de la calidad  
y desarrollo de nuevos productos en la localidad de  
Kennedy.**

D.I. Carolina Hernández H.

**Convenio 123- 2005 SENA -DAACD- Artesanías de Colombia  
BOGOTA D.C.  
2006**



## UNIDAD DE DISEÑO

Cecilia Duque Duque.  
Gerente General.

Ernesto Orlando Benavides.  
Subgerente Administrativo y Financiero.

Carmen Inés Cruz  
Sub Gerente de Desarrollo.

Sandra Strouss  
Subgerente Comercial

Lyda del Carmen Díaz López  
Coordinadora Operativa

D.I Carolina Hernández H.  
Asesora en Diseño

## Tabla de Contenido

### Introducción

**1. Antecedentes**

**2. Contexto**

**3. Objetivo**

3.1. Objetivos específicos

**4. Metodología**

**5. Ejecución**

5.1. Actividad grupal teórica y de reconocimiento

5.2. Asesorías puntuales

5.3. Desarrollo de prototipos

**6. Logros e impacto**

6.1. Casos Puntuales más destacados.

**7. Limitaciones y dificultades**

**8. Conclusiones y Recomendaciones**

**9. Anexos**

**Ficha presentación y evaluación de propuestas.**

**Ficha de dibujos, planos técnicos.**

**Ficha de producto.**

**Formato asesoría puntual.**

**Carta de agradecimiento Artesanos.**

## Introducción

El convenio realizado entre Artesanías de Colombia, el Daacd y el Sena empezó el día 18 de octubre de 2005 y finalizó el 31 de marzo de 2006, el proceso de Capacitación, Asistencia Técnica y Apoyo a la comercialización para artesanos y productores de artes manuales del Distrito Capital fue ejecutado en 5 localidades de la ciudad de Bogotá (Usaquén, Fontibón, Kennedy, Ciudad Bolívar y Centro), beneficiando a 500 artesanos y productores de arte manual del distrito.

La capacitación realizada por Artesanías de Colombia hace parte del módulo de capacitación técnica contemplado por el proyecto que le da continuidad a los procesos de capacitación en emprendimiento y asociatividad dictado previamente por el SENA a los mismos beneficiarios.

Este convenio contiene en su metodología un marco teórico y práctico en este último contiene las asesorías puntuales. La zona que le correspondió a la diseñadora industrial Carolina Hernández H. fue Kennedy donde estuvo a cargo de 31 personas, 24 mujeres y 7 hombres con un total de horas de 310 de las cuales a cada artesano les correspondían 11 horas de asesoría.

El proceso en Kennedy empezó con 26 personas ya que 5 artesanos se retiraron antes de empezar el convenio por motivos personales. De las 26 personas que siguieron el proceso 5 se retiraron durante este, finalizando 21 artesanos de los cuales 17 entregaron prototipo.

La mayoría de los beneficiarios de Kennedy están compuestos por amas de casa y en menor porcentaje artesanos, la mayoría de los beneficiarios de esta zona se encontraban en la actividad, más como un hobby o por la necesidad de comercializar sus productos, por esta razón se encontró un nivel de inasistencia alto, llegando al 30% del total de las horas, en total fueron 300 horas de trabajo individual y 25 horas de trabajo en grupo o con actividades en conjunto.

En la localidad de Kennedy se inició el trabajo con los talleres de tendencias, que es una colección, que es diseño, diferenciación entre artesanía y arte manual, que es desarrollo de producto y conceptos de planificación de una línea entre otros, luego se procede a tener las asesorías puntuales donde se desarrolla gran parte del proceso, aquí se determinan el concepto bajo el cual se va a trabajar, el mercado, las características físicas del producto, bocetos, ensayos formales para finalizar con un prototipo.

Entre los beneficiarios que se retiraron antes de empezar el proceso por asuntos personales se encuentran, la señora Linda Annie Silbernagel, Elvia Umbarila, María Adela Puentes, y los señores Camilo Alfonso Reyes y Oscar Julián Yate.

## 1. Antecedentes

El proyecto de Capacitación, Asistencia Técnica y Apoyo a la comercialización para artesanos y productores de artes manuales del Distrito Capital hace parte de la línea trazada por Artesanías de Colombia durante otras experiencias adelantadas previamente en localidades como Teusaquillo y Rafael Uribe, en las que amplió el cubrimiento y campo de atención de Artesanías de Colombia a actividades no artesanales como la producción de artes manuales, con el fin mejorar la calidad y el diseño de los productos que los beneficiarios comercializan o innovar, mejorar o diversificar los productos que realizan.

Los beneficiarios del proyecto en el distrito de bogota son 500 personas dedicadas al oficio artesanal divididas en cinco localidades cada uno de ellas cuenta con un grupo de tres diseñadores industriales, un diseñador textil, un diseñador gráfico y un joyero.

El proyecto surge de las necesidades del grupo de cualificar la formación para el trabajo y lograr mayor productividad y competitividad en el mercado, con este propósito se contemplo la realización de unos módulos, dictados por las partes del convenio:

- Contextualización en el sector artesanal a cargo del Daadc, el Sena y Artesanías de Colombia.
- Emprendimiento y asociatividad a cargo del Sena.
- Diseño de producto a cargo de Artesanías de Colombia.
- Diseño imagen grafica y empaques a cargo de Artesanías de Colombia.

## 2. Contexto

El proceso de capacitación en desarrollo de productos empezó después del desarrollo del módulo de emprendimiento y asociatividad ejecutado por el SENA, y en el cual los beneficiarios generaron cierto tipo de expectativas sobre el modulo de desarrollo de productos por lo que el grupo inició el proceso con mucho interés, buena actitud y asistencia regular.

El grupo de artes manuales dirigido por la diseñadora industrial Carolina Hernandez, de la localidad de Kennedy, se puede dividir en tres subgrupos, los productores de artes manuales las personas, que hacen productos por hobby y los artesanos o las personas que desarrollan un oficio artesanal como tal.

En cuanto a los oficios que desempeñan los beneficiarios de Kennedy encontramos porcelanicon, balcones, guadua, collage, country, muñequería, arte en vegetales, Fome, enchape en tamo, pintura en tela, pirograbado en tela, bolsos en madera entre otras mas disciplinas.

Se ha visto en cada una de estas disciplinas deficiencias en cuanto a calidad de los productos, falta mejorar la forma de comercializar sus productos, como también diversificarlos e innovación en los diseños.

En cuanto a las materias primas no son las mejores debido a los precios elevados de estos. Falta de tecnificación de la producción. Así como cultura empresarial y poca conciencia sobre la necesidad de trabajar en Cadena Productiva o asociatividad, pues se ha visto egoísmo entre los mismos artesanos.

Deficiente calidad del producto artesanal, diseños deficientes, sin función y sin mucha claridad de cómo llegar a un mercado masivo; Y también en muchos casos se presentan carencias en la presentación de los productos y sus empaques.

### **3. Objetivo**

Dar asesoría profesional al centro de diseño de artesanías de Colombia, en el proyecto de capacitación y asistencia técnica, así como apoyo en la comercialización para artesanos y productores de arte manual del distrito capital.

Fortalecer el sector artesanal del Distrito Capital, mediante procesos de formación, capacitación, y asistencia técnica, orientados a cualificar la formación para el trabajo y lograr mayor productividad y competitividad en el mercado.

#### **3.1 Objetivos específicos**

Prestar asesoría en diseño para el mejoramiento de la calidad y desarrollo de nuevos productos en las diferentes técnicas de arte manual y oficios artesanales, a los artesanos resultantes del proceso de selección en la localidad Kennedy.

Así como prestar asistencia técnica a los talleres de producción de los participantes, para el mejoramiento y un mayor aprovechamiento de los mismos.

## 4. Metodología

La metodología de trabajo se definió en dos etapas una teórica y la otra práctica, la primera con el fin de acercar el grupo de beneficiarios a una metodología, al concepto de diseño aplicado a la artesanía y a la determinación de los componentes del producto artesanal, así como sensibilizar al artesano y dar una visión más amplia de que es diseño y como poder tener una cultura empresarial en todo el contexto donde se desempeñan. Y la segunda etapa proporciona un encuentro entre el artesano o productor de arte manual y su producto donde se identifican sus debilidades y fortalezas mediante un proceso creativo de diseño donde se realizan diferentes actividades como identificar el concepto que se va a manejar, después una segunda parte donde se crean bocetos según el concepto que se va a trabajar y así crear una nueva línea de productos aplicando su técnica, y una tercera donde se lleva a cabo el prototipo final el cual se compone de tres productos de una misma línea, generando una propuesta con identidad cultural, comercialmente viable para su presentación final.

Los contenidos teóricos se desarrollan bajo el esquema de seminarios en donde los asesores comunican a los artesanos conocimientos sobre diseño y tendencias actuales del mercado entre otros. Los ejercicios prácticos del diseño aplicado se llevan a cabo bajo el esquema de asesoría puntual donde el asesor da unas pautas al artesano de cómo desarrollar una línea de productos partiendo un concepto dado por el artesano - diseñador y se generan a partir de ahí una serie de bocetos y pruebas para llegar finalmente a un prototipo.

El proceso de diseño aplicado se basó en el reconocimiento del producto, la identificación de falencias y el planteamiento de posibles soluciones para ser aplicadas, ya fuera en el desarrollo de un producto nuevo o mejora del producto existente, así como innovación del producto, por parte del beneficiario siempre guiado por el asesor.

A continuación mostraremos el desarrollo de una asesoría puntual realizado a la artesana Erika Patricia Varela la cual realiza bolsos en madera. En la parte izquierda se ve el producto que manejaba antes de las asesorías puntuales, en el centro vemos la experimentación que se realizó con diferentes materiales para concluir con el prototipo final (derecha).



Bolso en madera (referente)



Experimentación (prueba)



Prototipo final



## 5. Ejecución

### 5.1. Actividad grupal teórica y de reconocimiento



Durante las actividades grupales teóricas se realizaron seminarios sobre diferentes temáticas de interés para los beneficiarios y que sirvieron de introducción al tema de diseño. Y los objetivos de estas charlas fue brindar conceptos básicos en las temáticas de los seminarios, plantear inquietudes y expectativas para ser resueltas en el desarrollo del proyecto y de las asesorías.

Los contenidos de estos seminarios fueron:

- Desarrollo de líneas de productos
- Diseño aplicado a la artesanía
- Tendencias 2005 – 2006
- Componentes del producto artesanal

También se desarrollo 2 actividades grupales sobre sensibilización de materiales donde se colocaban temas o conceptos basados en la naturaleza, los artesanos tenían que proponer en 5 horas soluciones creativas con materiales dados por los asesores.

A continuación vemos una propuesta desarrollada por un grupo de artesanos

El tema es en este caso puntual fue un animal el frailecillo, se les pidió a los artesanos generar una propuesta de diseño utilitario basado en este animal, el resultado fue el siguiente:



Ejercicio de diseño: Lámpara elaborada a partir del pico del frailecillo. (Taller de materiales – Kennedy – Arte manual).

En las asesorías de reconocimiento se busca conocer como esta constituida la empresa del artesano y las características de su producto, proceso productivo, materiales empleados, costos, tiempos de elaboración, expectativas del convenio, entre otros. Con base en estos aspectos se determina la situación actual del producto en cuanto a diseño, calidad y repuesta en el mercado.

## 5.2. Asesorías puntuales

Busca hacer un reconocimiento de línea de productos, el concepto por el cual se va a direccionar el producto final, se comienza haciendo una investigación previa, dando parámetros por los cuales basarse para desarrollar la línea, conocimiento del mercado, del usuario y de la competencia, manejo de identidad en el producto, mejoramiento de la calidad, generando la creación de nuevos productos.

Dar apropiación del manejo de conceptos de mercado, usuario, identidad, así como dar al artesano la confianza de identificarse con su producto aplicando el diseño, rediseño o mejora de los productos referentes.

## 5.3. Desarrollo de prototipos

Se parte de la concepción del concepto, la línea y el mercado a cual va dirigido, creación de bocetos de las líneas de productos, definición de los detalles formales como dimensión, color, textura, corrección de bocetos y realización de modelos estructurales o experimentación y finalmente entrega del prototipo final.

Se busca elaborar por lo menos un prototipo de la línea de productos, que sea acorde con los conceptos de identidad de producto y direccionamiento del mercado. A continuación mostraremos el desarrollo de dos prototipos ya teniendo identificado el concepto, el mercado y la identidad del producto.

Artesano Pablo Narváez  
técnica enchape en tamo  
desarrollo de  
contenedores para sala  
primer acercamiento  
formal, para llegar al  
prototipo final (derecha)



Primer acercamiento formal



Propuesta final – prototipo.



Prototipo final  
Juego de cama

Aquí vemos la construcción y evolución de un prototipo, en este caso creado por la artesana Elma Tovar con la técnica de pintura y bordado en tela, se realizó un producto enmarcado en la línea de hogar, específicamente para una habitación se compone de una colcha para cama con sus respectivas sabanas, el concepto que se maneja era el de los moluscos y conchas marinas.

Al finalizar el proceso de desarrollo de prototipos se culminó con la última fase el cual comprende la entrega de materiales para la ejecución de las propuestas finales, las cuales se presentaron en un evento organizado por Artesanías de Colombia – Daacd y el Sena en la plaza de los artesanos el día 31 de marzo del presente año, donde los 500 artesanos del proyecto fueron certificados, además de contar con un show room donde se expusieron las propuestas de los beneficiarios, culminando con éxito el mismo. A continuación algunas fotos del show room.



Show room, plaza de los artesanos 31 de marzo 2006,  
Prototipos localidad Kennedy Arte manual

**Tabla 1. Beneficiarios inscritos en el proceso de capacitación.**

No	NOMBRE	OFICIO	PARTICIPACIÓN
1	Elizabeth moreno	Balcones	Beneficiarios que asistieron al proceso de capacitación, desarrollaron y entregaron prototipos finales.
2	Constanza Uribe	Porcelanicron	
3	Pablo Alonso Narváez	Enchape en tamo	
4	Sandra Paola Pérez	Taracea	
5	Marcela Portilla	Country	
6	Henry ramos	Arte en papel	
7	Luz Helena Rodríguez	Pintura en tela	
8	Ursulina Romero	Pintura en tela	
9	Rosario Romero	muñequería	
10	Maria Doris Solórzano	muñequería	
11	Aleida Sofia Sotelo	collage	
12	Elma Tovar	Pintura en tela	
13	Aura Mery Valverde	Pirograbado en tela	
14	Erika Patricia Varela	Bolsos en madera	
15	Rosaura vargas	Pintura en tela	
16	Clara Inés Zapata	Pintura en tela	
17	Maria del carmen Zuluaga	muñequería	
18	Julio cesar morales	Porcelanicron	Beneficiarios que asistieron con poca regularidad al proceso de capacitación y no hicieron entrega de prototipos finales
19	Fabiola moreno	Arte en vegetales	
20	Mercedes Sánchez	Porcelanicron	
21	Tatiana zubieta	Decorado de botellas	
22	Diana Rocío Reyes	Fome	

\*ver cuadro anexo

\*1.1 Cuadro anexo Beneficiarios que asistieron al proceso de capacitación pero no hicieron entrega de prototipos finales...

Nombre	Oficio y referente	Proceso hasta donde llegaron...	Motivos por los que no terminaron el proceso
Julio cesar Morales	<b>Porcelanicron</b> Recrear escenas de algunas fiestas típicas colombianas, como las corralejas de Sincelejo, el carnaval de Barranquilla, y la feria de las flores de Medellín. Hechas en porcelanicron.	 Boceto	A causa de su trabajo el artesano no asistía con frecuencia a las asesorías programadas, siendo inconstante en el proceso, no presentando un prototipo al final del proceso.

<p>Fabiola Moreno</p>	<p>Arte en vegetales</p>  <p>Productos en cáscara de naranja</p>	 <p>Lámpara colgante en cáscara de naranja.</p>	<p>Aunque la artesana iba con frecuencia a las asesorías pactadas, y se tenía la línea de producto la falta de compromiso por parte de la artesana, además de ser una persona llevada de su parecer sin tener en cuenta las recomendaciones dadas por el asesor, no se pudo terminar el proceso con éxito.</p>
<p>Mercedes Sánchez</p>	<p>Porcelanicon</p>  <p>Frutero en Porcelanicon</p>	 <p>Contenedores para oficina (portalápices, reloj y portapapeles)</p>	<p>La artesana consiguió trabajo por este motivo se retiró del proceso.</p>
<p>Tatiana Zubieta</p>	<p>Decorado de botellas</p> 	<p>Generar una línea de lámparas para el hogar, una para la sala, comedor y habitación.</p>	<p>A causa de problemas personales además de estar trabajando la artesana no asistía con frecuencia a las asesorías, no desarrolló el concepto por tal razón no presentó prototipo.</p>
<p>Diana Rocio Reyes</p>	<p>Fome</p> 	<p>Generar una línea de juegos didácticos para niños entre 3 y 6 años donde se enseñaran por medio del juego una serie de temas como los números, letras y colores entre otros.</p>	<p>A causa del poco tiempo que tenía para las asesorías, además de estar trabajando la artesana no asistía con frecuencia a estas, no desarrolló el concepto por tal razón no presentó prototipo.</p>





23	Maritze Reyes	Arte en papel	Beneficiarios que se retiraron durante el proceso de capacitación.
24	Ricardo Rodríguez	encolado	
25	José Eduardo Rodríguez	Arte en metal	
26	Alba lucia Zuluaga	Country	



\*1.2 cuadro anexo, Beneficiarios que se retiraron durante el proceso de capacitación.

Nombre y oficio	Motivos de su retiro
Maritze Reyes - Arte en papel	Falta de tiempo (trabajo) y de interés en el proceso. No se pudo localizar en este semestre a la artesana, se deja razón en su casa pero no se devuelve ninguna llamada dejando el proyecto a media marcha.
Ricardo Rodríguez – encolado	Se presento en el diagnostico y nunca mas volvió, nunca se logro establecer alguna propuesta, dejo el proceso inconcluso.
José Eduardo Rodríguez – Arte en metal	Se empezo a trabajar en una línea de producto pero el artesano comunico su inconformidad se trato de proponer otra línea de producto pero el artesano dejo el proceso inconcluso, sin ninguna propuesta conceptual ni formal de esta ultima línea, aduciendo una operación que se le practicaría días después que lo incapacitaria algunos meses.
Alba lucia Zuluaga - Country	Se presento en el diagnostico y nunca mas volvió, nunca se logro establecer alguna propuesta, dejo el proceso inconcluso.

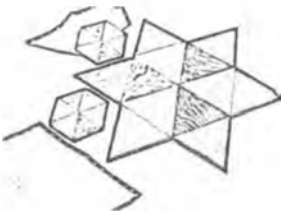

27	Maria Adela Puentes	Beneficiarios que estaban inscritos pero no participaron del proceso de capacitación.
28	Camilo Alfonso Reyes	
29	Elvia Umbarila	
30	Oscar Julián Yate	
31	Linda Annie Silbernagel	

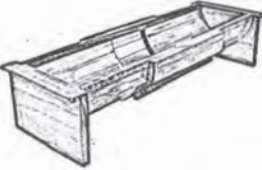
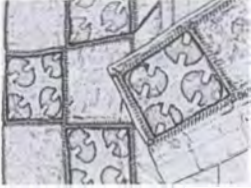
**Tabla 2. Beneficiarios inscritos que terminaron el proceso de capacitación con prototipo (descripción general de las propuestas finales).**

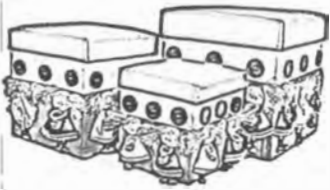
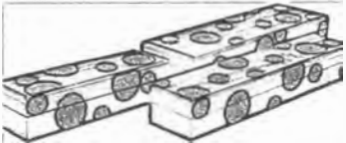
Nombre, pieza y materia prima	Oficio	Prototipo
<p><b>Elizabeth moreno</b>  <b>Pieza:</b> Balcones decorativos para cocina, calendario y condimentero.  <b>Materiales Prima:</b> mdf, carraplas, vinilo, piedras, tejas, reloj, contenedores.</p>	<p><b>Balcones</b></p>	
<p><b>Constanza Uribe</b>  <b>Pieza:</b> línea para la cocina, servilletero, condimentero y repisa  <b>Materia prima:</b> mdf, laca, silicona, porcelanicon, óleo, vinilo</p>	<p><b>Porcelanicon</b></p>	
<p><b>Pablo Alonso Narváez</b>  <b>Pieza:</b> línea de contenedores y candelabros para sala  <b>Materia prima:</b> mdf, cedro, chapilla, tamo, tintilla, pegante, sellador</p>	<p><b>Enchape en tamo</b></p>	
<p><b>Sandra Paola Pérez</b>  <b>Pieza:</b> juego de individuales y bandeja para comedor  <b>Materia prima:</b> mdf, chapilla, pegante, sellador, laca, lona costeña</p>	<p><b>Taracea</b></p>	
<p><b>Marcela Portilla</b>  <b>Pieza:</b> línea de repisa y portaretratos para habitación infantil  <b>Materia prima:</b> mdf, vinilos, laca, lana, pegante</p>	<p><b>Country</b></p>	

<p><b>Henry Ramos</b>  <b>Pieza:</b> utensilios de guadua con madera, repisa, frutero, lámpara  <b>Materia prima:</b> guadua, cedro, chapilla, pegante, lona, tintilla, sellador</p>	<p><b>Arte en madera</b></p>	
<p><b>Luz Helena Rodríguez</b>  <b>Pieza:</b> Juego de cortina y cenefa para cocina  <b>Materia prima:</b> lino, hilo, pinturas para tela</p>	<p><b>Pintura en tela</b></p>	
<p><b>Ursulina Romero</b>  <b>Pieza:</b> clasificador de facturas y correo  <b>Materia prima:</b> dacron, hilo, balso, cola de ratón.</p>	<p><b>Pintura en tela</b></p>	
<p><b>Rosario Romero</b>  <b>Pieza:</b> kit oficina, portapapeles, portalápices, portaclips  <b>Materia prima:</b> contenedores mdf, dacron, algodón siliconado, pelo, yersilon., hilo, silicona</p>	<p><b>Muñequería</b></p>	
<p><b>Maria Doris Solórzano</b>  <b>Pieza:</b> línea para habitación infantil, cajones, cortina y cojines  <b>Materia prima:</b> dacron, silicona, hilo, algodón siliconado, cartón piedra, yersilon, botones</p>	<p><b>Muñequería</b></p>	
<p><b>Aleida Sofía Sotelo</b>  <b>Pieza:</b> Contenedores para sala  <b>Materia prima:</b> pino, cáscara de huevo, tintilla, laca y sellador.</p>	<p><b>Collage</b></p>	

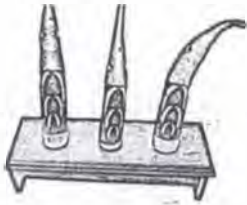

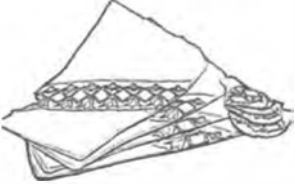
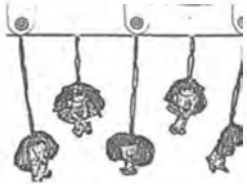
<p><b>Elma Tovar</b>  <b>Pieza:</b> juego de sabana, sobrecabana y colcha para cama.  <b>Materia prima:</b> paño, dacron, pintura para tela , hilo, guata</p>	<p><b>Pintura en tela</b></p>	
<p><b>Aura Mery Valverde</b>  <b>Pieza:</b> florero y Contenedores  <b>Materia Prima:</b> óleo, tintilla, madera, totumo, laca.</p>	<p><b>Pirograbado en tela</b></p>	
<p><b>Erika Patricia Varela</b>  <b>Pieza:</b> bolsos en madera para dama  <b>Materia prima:</b> mdf, yute, pegante, hilaza, cabuya, tintilla, hilo, laca.</p>	<p><b>Bolsos en madera</b></p>	
<p><b>Rosaura vargas</b>  <b>Pieza:</b> bolso para dama, cartuchera y billetera  <b>Materia prima:</b> dacron, plana, hilo, pintura para tela, cremallera y broches.</p>	<p><b>Pintura en tela</b></p>	
<p><b>Clara Inés Zapata</b>  <b>Pieza:</b> individuales para comedor 4 puestos  <b>Materia prima:</b> dacron, lona costeña, hilo, pintura para tela, guata</p>	<p><b>Pintura en tela</b></p>	
<p><b>Maria del carmen Zuluaga</b>  <b>Pieza:</b> juego de contenedor y cenefa para habitación infantil  <b>Materia prima:</b> dacron, algodón siliconado, yersilon, botones, encaja, cinta, silicona, pelo</p>	<p><b>Muñequería</b></p>	

## 6. Logros e impacto

En el transcurso de las asesorías se vio un gran avance en el desempeño de los artesanos, como se incorporaban al proceso aportaban ideas y experimentaban con diferentes materiales ajenos a ellos en algunos casos, lo más notable y que les queda de enseñanza es saber que ellos mismos pueden proponer diseños sin tener que copiarlos, y esto hace que tengan una identidad propia que salgan del mismo proceso de diseño.

También otro aspecto importante para destacar es inculcar en ellos una cultura de cooperación y asociatividad entre ellos mismos, y que unidos pueden prosperar y ser más competitivos en el mercado actual.

Se incentiva a los artesanos que desarrollaran sus propias líneas de productos basados en su experiencia y en las tendencias actuales, así como de tener un plan de trabajo organizado para ejecutar su trabajo siendo más competitivos.

Se dejó el temor en algunos casos el miedo de compartir conocimientos y experiencias entre ellos mismos, haciendo que la experiencia fuera más agradable para todos.

### 6.1 Casos puntuales más destacados.

#### - Doris Solórzano (muñequería)

##### Proceso

La artesana se destaca por la calidad de sus productos, lo que se quiso hacer en este caso fue una diversificación de su producto dirigido a un mercado más amplio, además de mostrarle a la artesana que hay variedad de opciones que puede realizar sin cambiar su técnica.

##### Referente



##### Prototipo



## - Erika patricia Varela (bolsos en madera)

### Proceso

La artesana en sus comienzos presentaba un producto con un diseño muy sencillo que no representaba mucha elaboración y poca riqueza estética, lo que se quiso hacer en este caso fue una exploración de una técnica que la artesana no había explorado en ese momento como lo es el tejido, y como este combinada con la técnica que maneja puede generar buenos diseños con mayor valor a re ado.

### Referente



### Prototipo



## - Aleida Sotelo (collage)

### Proceso

Este caso en particular presento un gran reto pues la artesana presentaba un mala calidad del producto, así como muy poco conocimiento de la técnica, se hicieron muchas exploraciones de materiales como de conceptos y formas. Después de todo esto se llego ala conclusión con la artesana de explorar la técnica de la cáscara de huevo que manejaba relativamente bien, el concepto trabajado fue el de ondas y se plasmo con gran éxito en estos contenedores.



Prueba -experimentación

### Prototipo



## Henry ramos (Arte en madera)

### Proceso

El artesano posee gran conocimiento de la técnica además de presentar muy buena calidad en sus acabados, se exploró la línea de hogar y se realizaron tres productos (frutero lámpara y repisa para comedor) con una riqueza estética y buenos acabados, cabe decir que el artesano fue postulado el sello de calidad hecho mano.

### Referente



### Prototipo



## - Pablo Narváez (Enchape en tamo)

### Proceso

Este Artesano presenta excelentes acabados y gran calidad en sus productos, teniendo 10 años de experiencia en el oficio, se maneja en este caso la diversificación del producto ya que el artesano maneja una línea muy típica y paisajista en sus artesanías, se quiso darle un concepto y diseño más contemporáneo y actual.

### Referente



### Prototipo



## 7. Limitaciones y dificultades

La Falta de asistencia y de interés por parte de algunos artesanos hacen que el proceso se mas lento y que el resultado del mismo no sea el mejor. Así como se presento en algunos casos el rechazo o la no asimilación de los consejos dados por el asesor, siendo el resultado del proceso no muy satisfactorio.

Las dificultades económicas de los beneficiarios para asistir o para comprar algunos materiales hacen que el proceso no sea el óptimo y en algunos casos se presente deserción.

En algunos casos puntuales, se presenta el poco conocimiento de alguna técnica por parte de los beneficiarios afectando el proceso, colocar atención a la selección de los beneficiarios.

El retraso en la entrega de materiales hizo que se afectara considerablemente el desarrollo normal de las actividades, presentando inconformismo por parte de los artesanos.

Algunos de los participantes del proyecto afrontaron la experiencia sin mucho compromiso, siendo una gran parte de estas personas que realizan esta actividad por hobby, teniendo dificultad para elaborar sus propias propuestas, dejando atrás la copia de otros productos que hay en el mercado

El grupo de arte manual presenta un reto importante debido a las múltiples técnicas y oficios, lo que hace que el trabajo en grupo y la retroalimentación entre ellos sea difícil de lograr.

La falta de aseo de las instalaciones del sena, dificulto el normal desarrollo del proceso, se presentaron algunas quejas de los beneficiarios por este aspecto.

## 8. Conclusiones y Recomendaciones

Una de las recomendaciones que se pueden dar al finalizar el proceso y para el futuro, es que las personas que se elijan para entrar en un proceso de capacitación como este, deberían tener una homogeneidad en sus conocimientos, así como del compromiso que adquieren participando del mismo, pues algunos se lo toman como un hobby y no tiene la disposición de profundizar, ni de elaborar sus propias propuestas.

En general los resultados de este proceso de capacitación fueron buenos , pues el aporte mas importante que se quiso dar a los beneficiarios esta presente en los resultados del proceso , generar un potencial creativo, creando sus propias ideas , materializándolas, teniendo en cuenta el mercado al cual va dirigido.

La inasistencia en el grupo de artes manuales fue alta del numero de citas programadas unas 294 se hicieron efectivas 215 eso quiere decir que 79 horas los artesanos no asistieron, por diversas causas.

La deserción fue también un punto importante que resaltar de 26 personas que empezaron el proceso 5 se retiraron durante este, por diversos motivos; finalizando el proceso 21 personas.



**FORMATO**  
**Ficha de Dibujo y Planos Técnicos**

CODIGO: FORASD 07

FECHA: 2004 06 04

VERSION 1

Página 1 de 2



**Subgerencia de Desarrollo - Centro de Diseño para la Artesanía y las Pymes**

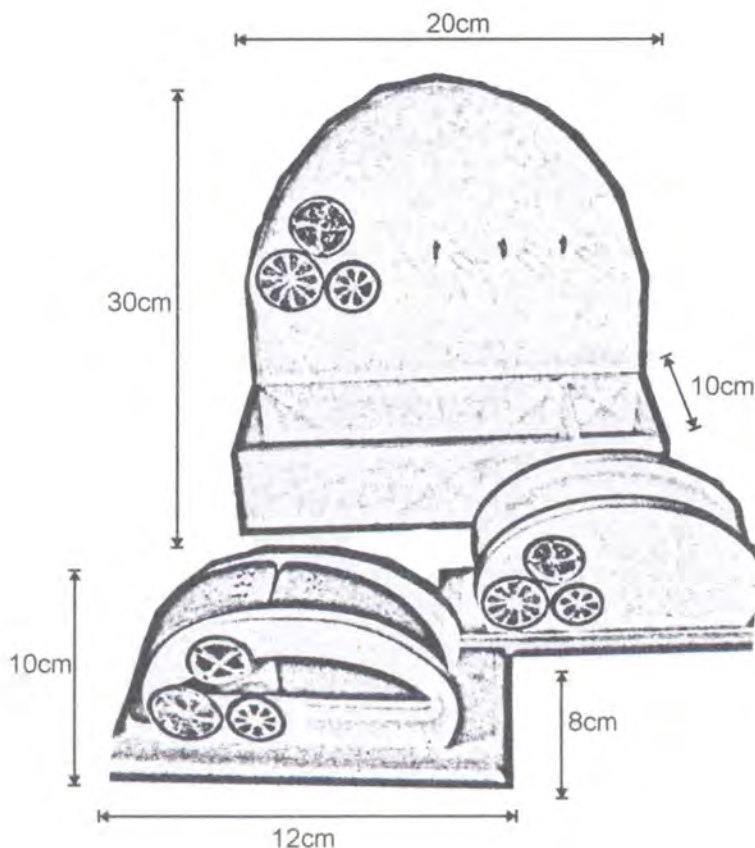

Pieza: Línea para cocina, repisa, servilletero, condimentero	Línea: línea para el hogar	ESC. (Cm):	PL. 1-1
Nombre: Constanza Uribe	Referencia: 01		
Oficio: porcelanicon	Materia Prima: porcelanicon, mdf, vinilo, oleo, laca, silicona		
Técnica: porcelanicon y country			

Proceso de Producción:

1. Se realizan las frutas de porcelanicon, se coge la masa se le da color y forma según las frutas que se manejen en este caso limón, lulo y naranja. 2. Secar y aplicar colbon, para dar una apariencia mas real. 3. Luego se realiza el condimentero que va recubierto de porcelanicon en su interior se encuentra unas laminas de madera para dar estructura a la pieza.
4. A parte se realiza la construcción de la repisa y los otros 2 contenedores a cargo de un ebanista.
5. Se pulen las piezas y se empieza a pintar con vinilo blanco, pintar varias capas hasta que quede uniforme. 6. Aplicar laca.

Observaciones:

---

---

---

---

---

---

---

---

---

---

Responsable: D.I Carolina Hernández H. Fecha: Marzo 2006

Referente(s)

Muestra  Línea  Empaque



**FORMATO**

**Ficha de  
Producto**

CODIGO: FORASD 08

FECHA: 2004 06 04

VERSION: 1

Página 1 de 2



**Subgerencia de Desarrollo - Centro de Diseño para la Artesanía y las Pymes**

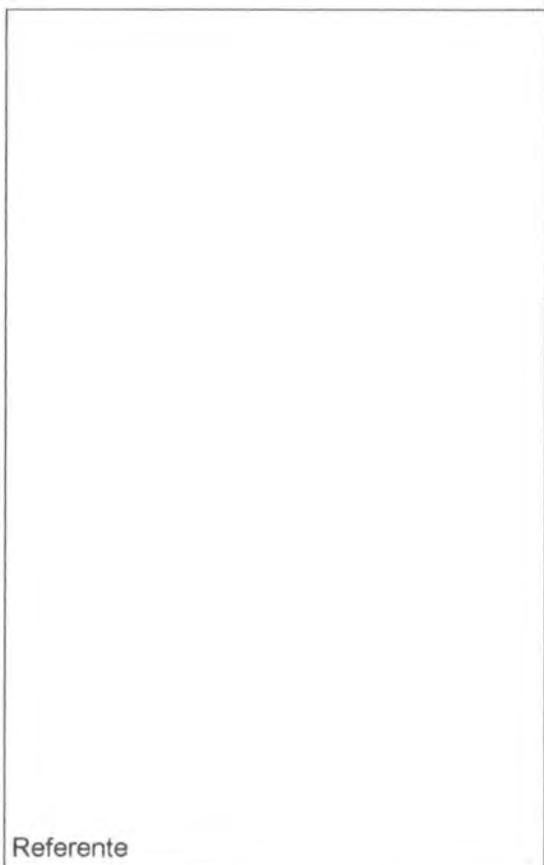

Referente



Propuesta

<b>Pieza:</b> repisa para cocina	<b>Artesano:</b> Constanza Uribe
<b>Nombre:</b> Línea para cocina, repisa, servilletero, condimentero	<b>Grupo:</b> N/A
<b>Oficio:</b> porcelanicron	<b>Departamento:</b> Cundinamarca
<b>Técnica:</b> country, porcelanicron	<b>Ciudad:</b> Bogotá
<b>Materia Prima:</b> porcelanicron, mdf, vinilo, oleo, laca, silicona	<b>Localidad/vereda:</b> Kennedy
<b>Certificado Hecho a Mano</b> Si <input type="checkbox"/> No <input checked="" type="checkbox"/>	<b>Resguardo:</b> N/A
<b>Dimensiones Generales:</b>	<b>Producción mes:</b> 15
<b>Largo (cm)</b> 20repisa, 12conten, 12servill <b>Diametro (cm)</b>	<b>Precio en Bogotá:</b>
<b>Ancho (cm)</b> 10repisa, 8conten, 8servill <b>Peso (gr)</b>	<b>Unitario</b> \$ 40.000
<b>Alto (cm)</b> 30repisa, 10conten, 10servill <b>Color:</b> blanco, naranja, verde	<b>Por mayor</b> \$ 30.000

**Observaciones:**

**Responsable:** D.I. Carolina Hernandez H. **Fecha:** Marzo, 2006

**Referente(s)**  Muestra  Línea  Empaque





**FORMATO**  
**Ficha de Dibujo y Planos Técnicos**

CODIGO: FORASD 07

FECHA: 2004 06 04

VERSION 1

Página 1 de 2



**Subgerencia de Desarrollo - Centro de Diseño para la Artesanía y las Pymes**

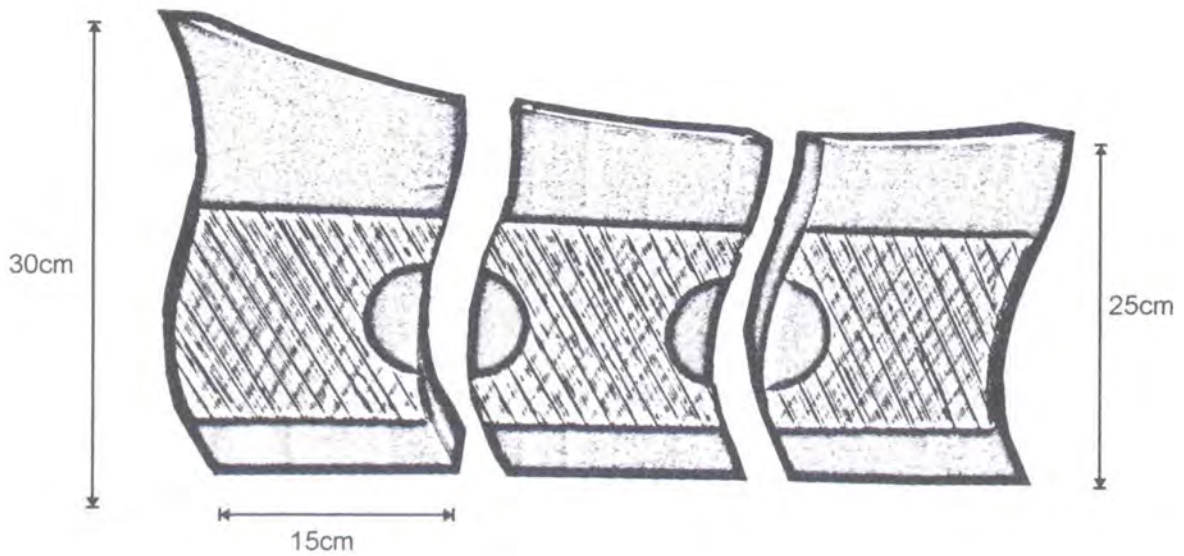

Pieza: Línea para el hogar contenedores - sala	Línea: línea para el hogar	ESC. (Cm):	PL. 1-2
Nombre: Pablo Narvaez	Referencia: 01		
Oficio: Enchape	Materia Prima: tamo, mdf, tintilla, sellador, pegante, cedro		
Técnica: Enchape en tamo			

**Proceso de Producción:**  
 1. Se cortan las piezas en cedro. 2. Se pulen la superficies con un lija. 3. Realizar el ensamble de piezas 4. Aplicar la tintilla 5. Dejar secar. 6 A parte se realiza el tejido en tamo, utilizando varios colores según lo establecido en el diseño. 7. Se le da forma requerida. 8. Se ensambla el tamo en las piezas por medio de pegante. 9. Se echa laca a toda la pieza. 10. Se deja secar.

**Observaciones:**  
 Este artesano fue postulado al sello de calidad hecho a mano por su alta calidad en su producto

Responsable: D.I Carolina Hernández H. Fecha: Marzo 2006

Referente(s)  Muestra  Línea  Empaque



**FORMATO**  
**Ficha de Dibujo y Planos Técnicos**

CODIGO: FORASD 07

FECHA: 2004 06 04

VERSION 1

Página 1 de 2



**Subgerencia de Desarrollo - Centro de Diseño para la Artesanía y las Pymes**

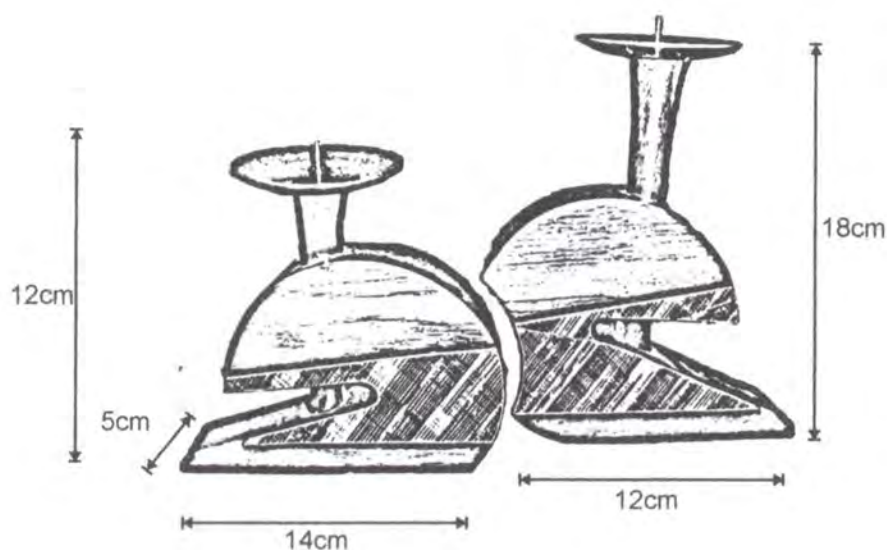

Pieza: Línea para el hogar candelabros	Línea: línea para el hogar	ESC. (Cm):	PL.2-2
Nombre: Pablo Narvaes	Referencia: 02		
Oficio: Enchape	Materia Prima: tamo, mdf, tintilla, sellador, pegante, cedro		
Técnica: Enchape en tamo			

**Proceso de Producción:**

1. Se cortan las piezas en cedro. 2. Se pulen la superficies con un lija. 3. Realizar el ensamble de piezas. 4. Aplicar la tintilla 5. Dejar secar. 6 A parte se realiza el tejido en tamo, utilizando varios colores según lo establecido en el diseño. 7. Se le da forma requerida. 8. Se ensambla el tamo en las piezas por medio de pegante. 9. Se echa laca a toda la pieza. 10. Se deja secar. 11. Se coloca elementos metalicos que da soporte a las velas.

**Observaciones:**

Este artesano fue postulado al sello de calidad hecho a mano por su alta calidad en su producto

Responsable: D.I Carolina Hernández H.

Fecha: Marzo 2006

Referente(s)

Muestra  Línea  Empaque



**FORMATO**

**Ficha de  
Producto**

CODIGO: FORASD 08

FECHA: 2004 06 04

VERSION: 1

Página 1 de 2



**Subgerencia de Desarrollo - Centro de Diseño para la Artesanía y las Pymes**



Referente



Propuesta

<b>Pieza: línea de hogar</b>		<b>Artesano: Pablo Narvaez</b>	
<b>Nombre:</b> Línea para el hogar contenedores y candelabros para sala		<b>Grupo:</b> N/A	
<b>Oficio:</b> enchape		<b>Departamento:</b> Cundinamarca	
<b>Técnica:</b> enchape en tamo		<b>Ciudad:</b> Bogotá	
<b>Materia Prima:</b> tamo, mdf, chapilla, tintilla, sellador, pegante		<b>Localidad/vereda:</b> Kennedy	
<b>Certificado Hecho a Mano</b> Si <input type="checkbox"/> No <input checked="" type="checkbox"/>		<b>Resguardo:</b> N/A	
<b>Dimensiones Generales:</b>		<b>Producción mes:</b> 60	
<b>Largo (cm)</b>	<b>Diametro (cm)</b>	<b>Precio en Bogotá:</b>	
<b>Ancho (cm)</b> 15contenedor, 5candelabro	<b>Peso (gr)</b>	<b>Unitario</b> \$ 80.000contenedores, 55.000candelabros	
<b>Alto (cm)</b> 30contenedor, 18 candelabro	<b>Color:</b> colores naturales madera	<b>Por mayor</b> \$ 60.000contenedordes, 35.000candelabros	

**Observaciones:** Este artesano fue postulado al sello de calidad hecho a mano por su alta calidad en su producto

**Responsable:** D.I. CarolinaHernandez H.

**Fecha:** Marzo, 2006

**Referente(s)**

Muestra  Línea  Empaque



**FORMATO**  
**Ficha de Dibujo y Planos Técnicos**

CODIGO: FORASD 07

FECHA: 2004 06 04

VERSION 1

Página 1 de 2



**Subgerencia de Desarrollo - Centro de Diseño para la Artesanía y las Pymes**

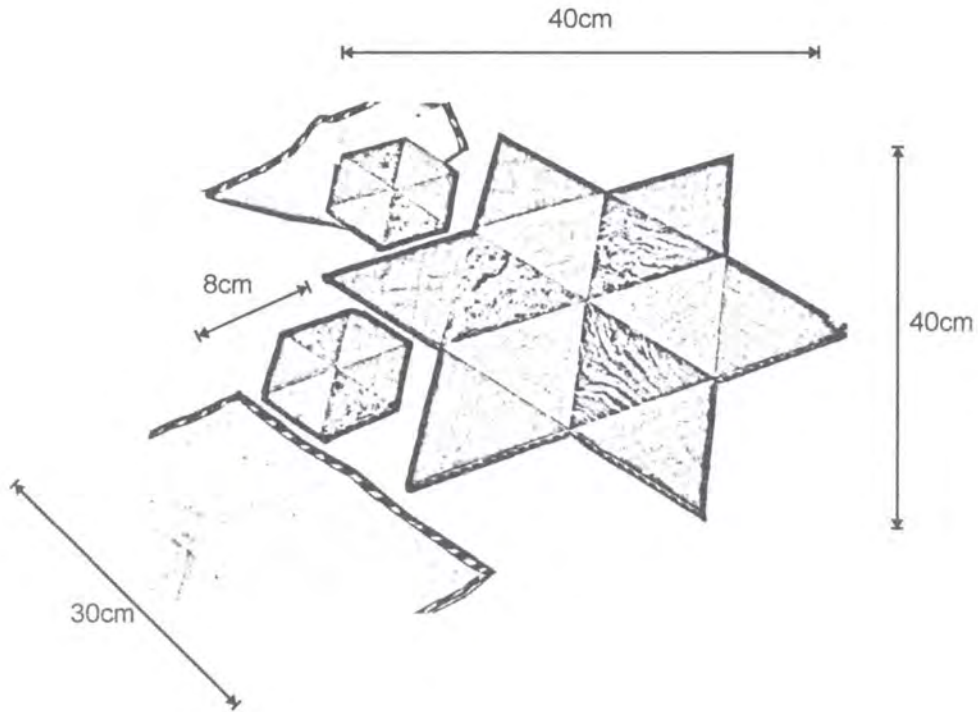

Pieza: línea de hogar para comedor - individuales y bandeja	Línea: línea para el hogar	ESC. (Cm):	PL. 1-1
Nombre: Sandra Paola y Diana Marcela Pérez	Referencia: 01		
Oficio: taracea	Materia Prima: mdf, pegante, chapilla, sellador, laca, lona costeña		
Técnica: taracea			

Proceso de Producción:  
 1. realizar molde en papel de bandeja 2. Se pasa al mdf y se corta con una caladora.  
 3. Se lija superficie y se empieza a colocar las chapillas al según lo propuesto. 4. Se lija nuevamente y luego se aplica sellador y laca. 5. Se pirograba la lona costeña con el mismo diseño de la greca que tiene la bandeja para que hagan juego una con otra. 6. Se realiza el mismo procedimiento con el portavasos.

Observaciones:

Responsable: D.I Carolina Hernández H. Fecha: Marzo 2006

Referente(s)

Muestra  Línea  Empaque



**FORMATO**

**Ficha de Producto**

CODIGO: FORASD 08

FECHA: 2004 06 04

VERSION: 1

Página 1 de 2



**ALCALDIA MAYOR  
BOGOTA D.C.**  
Departamento Administrativo  
ACCION COMUNAL

**Subgerencia de Desarrollo - Centro de Diseño para la Artesanía y las Pymes**

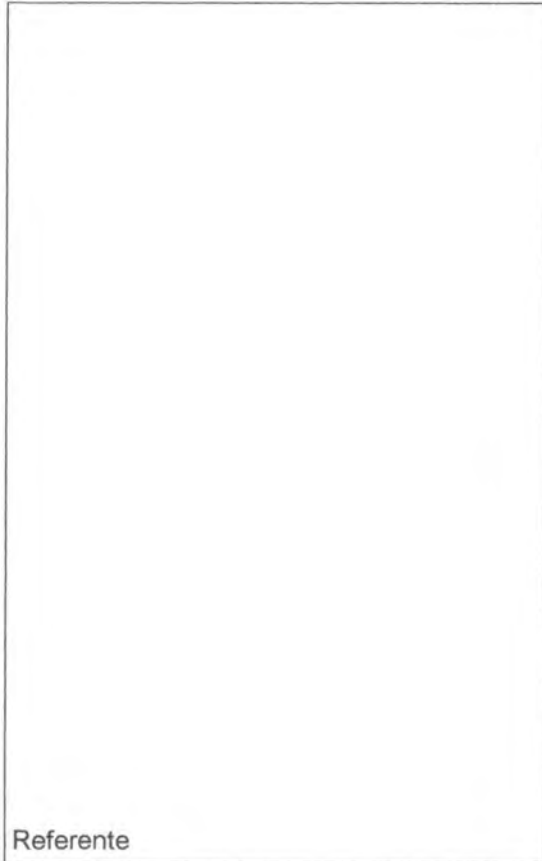

Referente



Propuesta

<b>Pieza:</b> linea de hogar para comedor		<b>Artesano:</b> Sandra Paola y Diana marcela Pérez
<b>Nombre:</b> linea individuales y bandeja para comedor		<b>Grupo:</b> N/A
<b>Oficio:</b> taracea		<b>Departamento:</b> Cundinamarca
<b>Técnica:</b> taracea		<b>Ciudad:</b> Bogotá
<b>Materia Prima:</b> mdf, pegante, chapilla, sellador, laca, lona costeña		<b>Localidad/vereda:</b> Kennedy
<b>Certificado Hecho a Mano</b> Si <input type="checkbox"/> No <input checked="" type="checkbox"/>		<b>Resguardo:</b> N/A
<b>Dimensiones Generales:</b>		<b>Producción mes:</b> 15
<b>Largo (cm)</b>	<b>Diametro (cm)</b> 40ban, 8por, -ind	<b>Precio en Bogotá:</b>
<b>Ancho (cm)</b> 40bandeja, 8portav, 30 ind	<b>Peso (gr)</b>	<b>Unitario</b> \$ 60.000
<b>Alto (cm)</b> 1bandeja, 1 portav, -indiv	<b>Color:</b> color natural de chapillas	<b>Por mayor</b> \$ 45.000

**Observaciones:**

Four empty lines for observations.

**Responsable:** D.I. Carolina Hernandez H.

**Fecha:** Marzo, 2006

Referente(s)



Muestra



Línea



Empaque



**Subgerencia de Desarrollo - Centro de Diseño para la Artesanía y las Pymes**

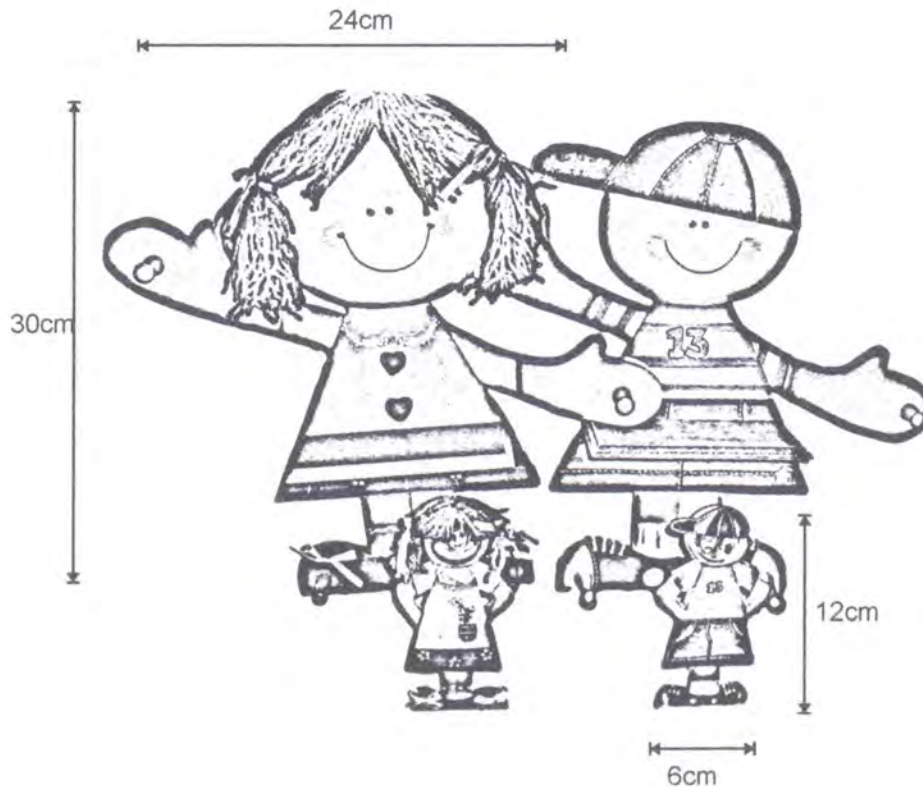

Pieza: Línea de repisa y portaretratos para habitación infantil	Línea: línea para el hogar	ESC. (Cm):	PL.1-1
Nombre: Marcela Portilla	Referencia: 01		
Oficio: Country y muñequería	Materia Prima: mdf, vinilo, laca, lana		
Técnica: country			

**Proceso de Producción:**  
 1. se corta el mdf según la plantilla de cada diseño. 2. Después se pule las superficies con lija.  
 3. Se procede a dar una capa de vinilo blanco y después se pasa el dibujo. 3. Se pinta la superficie según lo establecido en la plantilla. 4 se deja secar. 5. Se colocan acabados finales como lana para dar textura al pelo. 6. Por último echar laca y secar. - se hace este mismo procedimiento con los demás elementos.

**Observaciones:**

Responsable: D.I Carolina Hernández H. Fecha: Marzo 2006

Referente(s)

Muestra  Línea  Empaque



**FORMATO**

**Ficha de  
Producto**

**CODIGO:** FORASD 08

**FECHA:** 2004 06 04

**VERSION:** 1

Página 1 de 2



**ALCALDIA MAYOR  
BOGOTA D.C.**  
Departamento Administrativo  
ACCION COMUNAL

**Subgerencia de Desarrollo - Centro de Diseño para la Artesanía y las Pymes**



Referente



Propuesta

<b>Pieza:</b> linea hogar habitación infantil	<b>Artesano:</b> Marcela Portilla
<b>Nombre:</b> Línea de repisa y portaretratos para habitación infantil	<b>Grupo:</b> N/A
<b>Oficio:</b> country - muñequería	<b>Departamento:</b> Cundinamarca
<b>Tecnica:</b> country	<b>Ciudad:</b> Bogotá
<b>Materia Prima:</b> mdf, vinilo, laca ,lana	<b>Localidad/vereda:</b> Kennedy
<b>Certificado Hecho a Mano</b> Si <input type="checkbox"/> No <input checked="" type="checkbox"/>	<b>Resguardo:</b> N/A
<b>Dimensiones Generales:</b>	<b>Producción mes:</b> 18
<b>Largo (cm) -</b>	<b>Diametro (cm)</b>
<b>Ancho (cm)</b> 24repisa, 6portaretratos	<b>Peso (gr)</b>
<b>Alto (cm)</b> 30repisa, 12portaretratos	<b>Color:</b> rosado, morado, naranja
	<b>Precio en Bogotá:</b>
	<b>Unitario</b> \$ 80.000
	<b>Por mayor</b> \$ 65.000

**Observaciones:**

Empty space for observations.

**Responsable:** D.I. CarolinaHernandez H. **Fecha:** Marzo, 2006

**Referente(s)**

Muestra  Línea  Empaque



**FORMATO**  
**Ficha de Dibujo y Planos Técnicos**

CODIGO: FORASD 07

FECHA: 2004 06 04

VERSION 1

Página 1 de 2



**Subgerencia de Desarrollo - Centro de Diseño para la Artesanía y las Pymes**

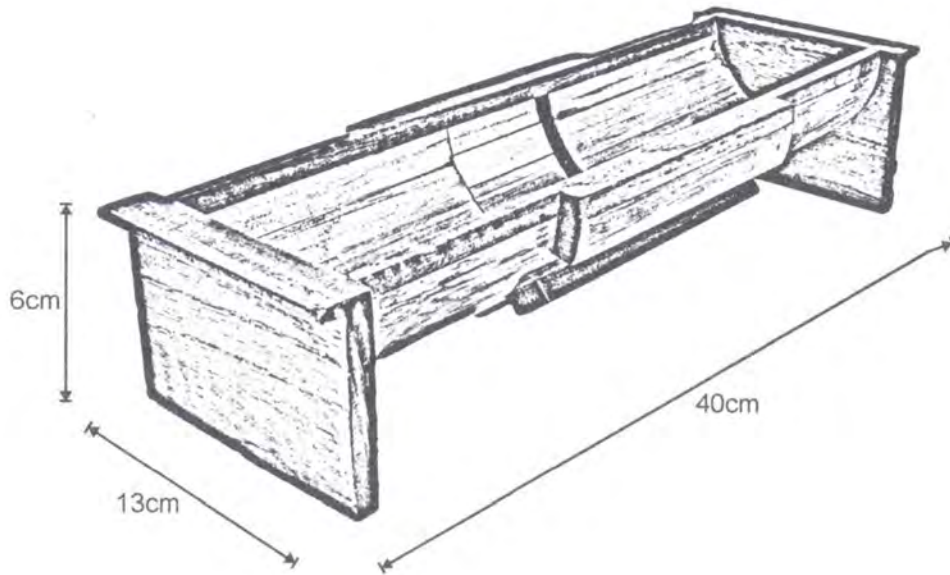

Pieza: utensilios de guadua con madera - frutero	Línea: línea para el hogar comedor	ESC. (Cm):	PL. 1-3
Nombre: Henry Ramos	Referencia: 01		
Oficio: arte en madera	Materia Prima: guadua, cedro, chapilla, pegante, tintilla, sellador, laca		
Técnica: guadua			

Proceso de Producción:
1. Selección de la guadua, 2. Se paso por la acolilladora para pulir superficie
3. Se corta por secciones el cedro, así como la guadua, 4. Se ensamblan las piezas por medio del pegante, 5. Luego se aplica tintilla, 6. se espera secado, 7. Se laca y se deja secar

Observaciones:
Este artesano fue postulado al sello de calidad hecho a mano por su alta calidad en su producto.

Responsable: D.I Carolina Hernández H.	Fecha: Marzo 2006
--	-------------------

Referente(s)

Muestra  
  Línea  
  Empaque





**FORMATO**  
**Ficha de Dibujo y Planos Técnicos**

CODIGO: FORASD 07

FECHA: 2004 06 04

VERSION 1

Página 1 de 2



**Subgerencia de Desarrollo - Centro de Diseño para la Artesanía y las Pymes**

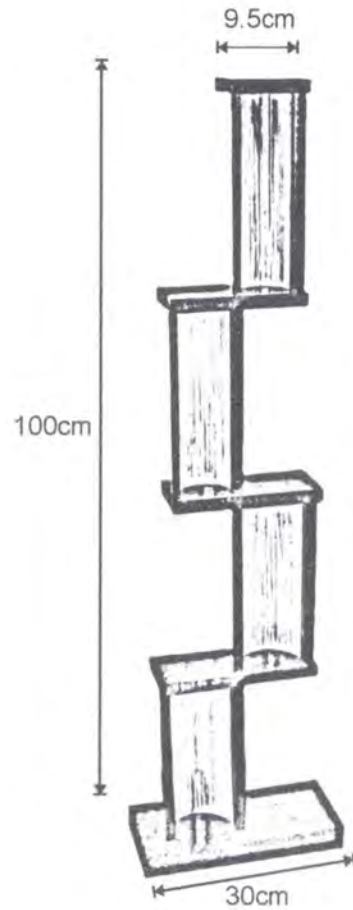

Pieza: utensilios de guadua con madera - repisa	Línea: línea para el hogar comedor	ESC. (Cm):	PL. 3-3
Nombre: Henry Ramos	Referencia: 03		
Oficio: arte en madera	Materia Prima: guadua, cedro, chapilla, pegante, tintilla, sellador, laca		
Técnica: guadua			

<b>Proceso de Producción:</b>
1. Selección de la guadua, 2. Se paso por la acolilladora para pulir superficie
3. Se corta por secciones el cedro, así como la guadua,
4. Se ensamblan las piezas, se deja actuar el pegante durante media hora,
5. Luego se aplica tintilla, 6. se espera secado, 7. Se laca y se deja secar

<b>Observaciones:</b>
Este artesano fue postulado al sello de calidad hecho a mano por su alta calidad en su producto.

Responsable: D.I Carolina Hernández H.	Fecha: Marzo 2006
--	-------------------

Referente(s)

- Muestra  Línea  Empaque



**FORMATO**  
**Ficha de Dibujo y Planos Técnicos**

CODIGO: FORASD 07

FECHA: 2004 06 04

VERSION 1

Página 1 de 2



**Subgerencia de Desarrollo - Centro de Diseño para la Artesanía y las Pymes**

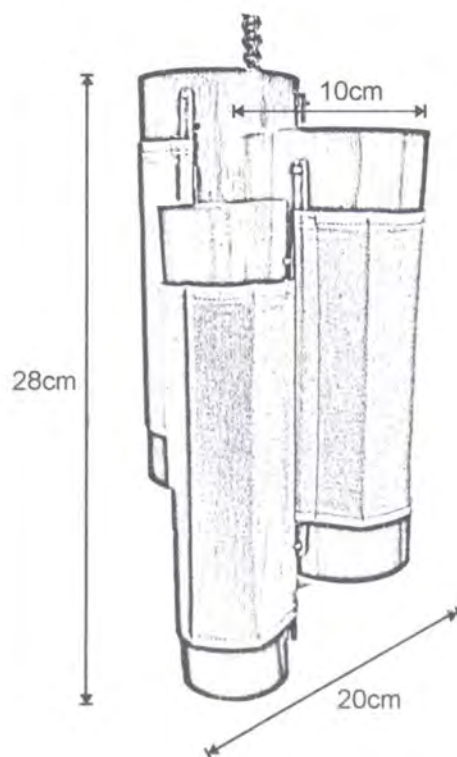

Pieza: utensilios de guadua con madera - lampara	Línea: linea para el hogar comedor	ESC. (Cm):	PL. 2-3
Nombre: Henry Ramos	Referencia: 02		
Oficio: arte en madera	Materia Prima: guadua, cedro, chapilla, pegante, tintilla, sellador, laca, lona		
Técnica: guadua			

<b>Proceso de Producción:</b>
1. Selección de la guadua, 2. Se paso por la acolilladora para pulir superficie
3. Se corta por secciones el cedro, así como la guadua, 4. Se corta lona
5. Se ensamblan las piezas, se deja actuar el pegante durante media hora,
6. Se coloca el sistema eléctrico, 7. Luego se aplica tintilla, 8. se espera secado,
9. Se laca y se deja secar

<b>Observaciones:</b>
Este artesano fue postulado al sello de calidad hecho a mano por su alta calidad en su producto.

Responsable: D.I Carolina Hernández H.	Fecha: Marzo 2006
--	-------------------

Referente(s)

Muestra  
  Línea  
  Empaque



FORMATO

Ficha de  
Producto

CODIGO: FORASD 08

FECHA: 2004 06 04

VERSION: 1

Página 1 de 2



Subgerencia de Desarrollo - Centro de Diseño para la Artesanía y las Pymes



Referente



Propuesta

<b>Pieza: utensilios de guadua con madera</b>	<b>Artesano: Henry Ramos</b>
<b>Nombre:</b> Línea para el hogar, repisa, lámpara y frutero	<b>Grupo:</b> N/A
<b>Oficio: arte en madera</b>	<b>Departamento:</b> Cundinamarca
<b>Técnica: guadua</b>	<b>Ciudad:</b> Bogotá
<b>Materia Prima: guadua, cedro, lona, chapilla, pegante</b>	<b>Localidad/vereda: Kennedy</b>
<b>Certificado Hecho a Mano</b> Si <input type="checkbox"/> No <input checked="" type="checkbox"/>	<b>Resguardo:</b> N/A
<b>Dimensiones Generales:</b>	<b>Producción mes:</b> 10
<b>Largo (cm) -repisa, 40fruter, -lamp</b> <b>Diametro (cm)9.5rep, -fru, 10lam</b>	<b>Precio en Bogotá:</b>
<b>Ancho (cm) 30repisa, 13fruter, 20lamp</b> <b>Peso (gr)</b>	Unitario \$ 80.000repisa, 65.000 frutero, 90.000 lámpara
<b>Alto (cm) 1.00repisa, 9.2fruter, 28lamp</b> <b>Color: natural de la guadua</b>	Por mayor \$ 60.000repisa, 45.000 frutero, 75.000 lámpara

**Observaciones:** Este artesano fue postulado al sello de calidad hecho a mano por su alta calidad en su producto

---



---



---

Responsable: D.I. CarolinaHernandez H.

Fecha: Marzo, 2006

Referente(s)

Muestra     Línea     Empaque

**Subgerencia de Desarrollo - Centro de Diseño para la Artesanía y las Pymes**

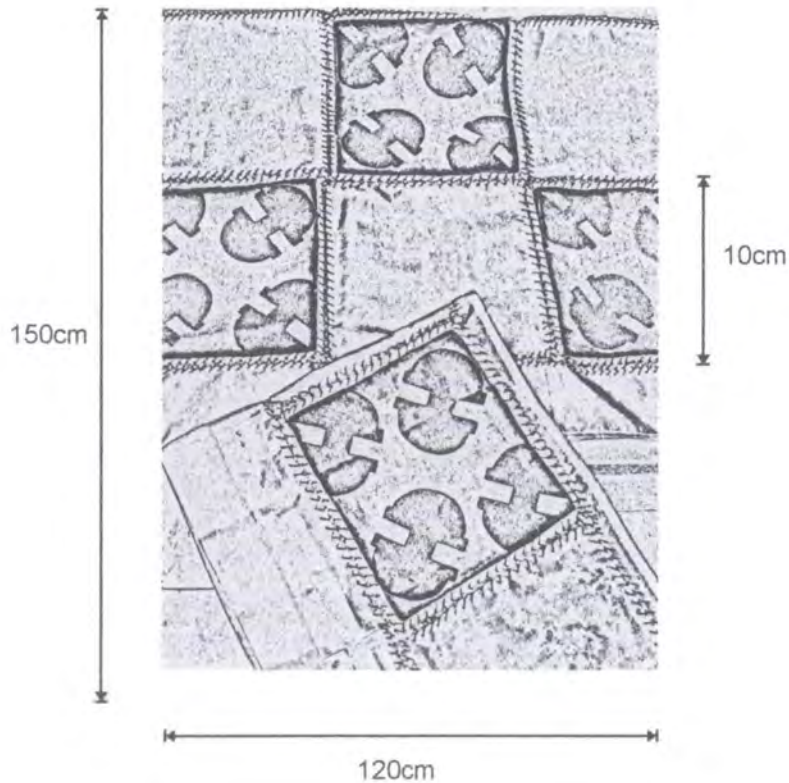

Pieza: línea hogar cocina (cortina y cenefa)	Línea: línea para hogar	ESC. (Cm):	PL. 1-1
Nombre: Luz Helena Rodríguez	Referencia: 01		
Oficio: pintura en tela	Materia Prima: hilo, lino, pintura para tela		
Técnica: bordado y pintura en tela			

**Proceso de Producción.**

1. Se toma la piezas de lino se corta segun lo planeado, y se empieza a deshilar. 2. Cuando se tiene toda la pieza con los cuadros respectivos se empieza a bordar dando el acabado elegido. 3. Despues se dibuja el diseño establecido en un molde de papel y se pasa a la tela. 4 se empieza a pintar el fondo de las piezas. 5. luego se pinta el diseño.

**Observaciones:**

Responsable: D.I Carolina Hernández H.      Fecha: Marzo 2006

Referente(s)

Muestra   
  Línea   
  Empaque



**FORMATO**

**Ficha de Producto**

CODIGO: FORASD 08

FECHA: 2004 06 04

VERSION: 1

Página 1 de 2



**Subgerencia de Desarrollo - Centro de Diseño para la Artesanía y las Pymes**



Referente



Propuesta

<b>Pieza:</b> línea hogar cocina	<b>Artesano:</b> Luz Helena Rodríguez
<b>Nombre:</b> línea de hogar juego de cortina y cenefa para cocina	<b>Grupo:</b> N/A
<b>Oficio:</b> Pintura en tela	<b>Departamento:</b> Cundinamarca
<b>Técnica:</b> Pintura en tela y bordado	<b>Ciudad:</b> Bogotá
<b>Materia Prima:</b> hilo, lino, pintura para tela	<b>Localidad/vereda:</b> Kennedy
<b>Certificado Hecho a Mano</b> Si <input type="checkbox"/> No <input checked="" type="checkbox"/>	<b>Resguardo:</b> N/A

<b>Dimensiones Generales:</b>	<b>Producción mes:</b> 8
<b>Largo (cm)</b>	<b>Diametro (cm)</b>
<b>Ancho (cm)</b> 1.20cortina, 120cenefa	<b>Peso (gr)</b>
<b>Alto (cm)</b> 1.50cortina, 15cenefa	<b>Color:</b> naranja, amarillo
	<b>Precio en Bogotá:</b>
	<b>Unitario</b> \$ 130.000
	<b>Por mayor</b> \$ 110.000

**Observaciones:**

**Responsable:** D.I. CarolinaHernandez H. **Fecha:** Marzo, 2006

Referente(s)

Muestra
  Línea
  Empaque



**FORMATO**  
**Ficha de Dibujo y Planos Técnicos**

CODIGO: FORASD 07

FECHA: 2004 06 04

VERSION 1

Página 1 de 2



**Subgerencia de Desarrollo - Centro de Diseño para la Artesanía y las Pymes**

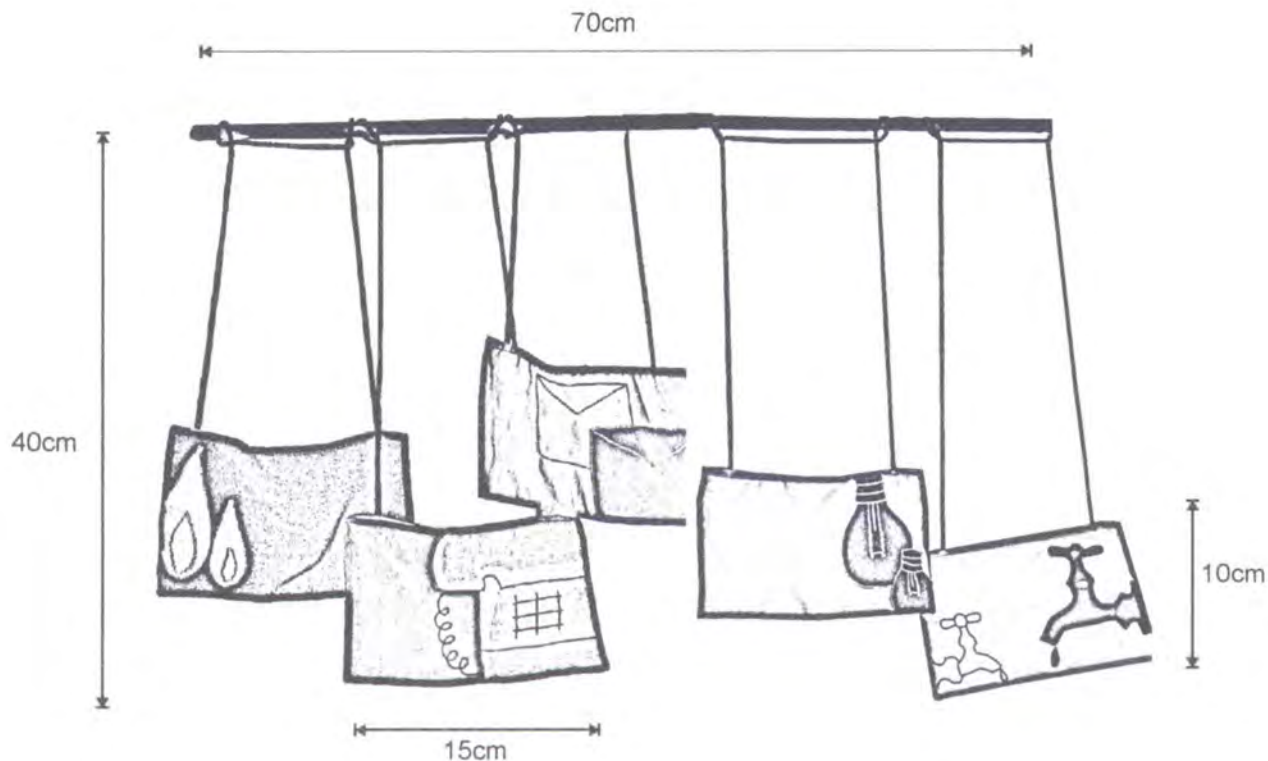

Pieza: línea de hogar - clasificador para facturas y correo	Línea: línea para el hogar	ESC. (Cm):	PL. 1-1
Nombre: Ursulina Romero	Referencia: 01		
Oficio: Pintura en tela y bordado	Materia Prima: hilo, dacron, cola de ratón, balsa		
Técnica: bordado			

**Proceso de Producción:**  
 1. Se corta el molde de los bolsillos en tela. 2. Se realiza el aplique correspondiente en cada bolsillo. 3. Se ensambla cada bolsillo con su respectivo forro. 4. Se coloca en cada bolsillo ya terminado la cola de ratón respectiva. 5. Se forra el balsa donde van ubicado los bolsillos. 6. Se ensambla todo el conjunto de piezas.

**Observaciones:**

---

---

---

---

---

---

---

---

---

---

Responsable: D.I Carolina Hernández H. Fecha: Marzo 2006

Referente(s)

Muestra  Línea  Empaque



**FORMATO**

**Ficha de Producto**

CODIGO: FORASD 08

FECHA: 2004 06 04

VERSION: 1

Página 1 de 2



**Subgerencia de Desarrollo - Centro de Diseño para la Artesanía y las Pymes**



Referente

Propuesta

<b>Pieza: línea de hogar</b>		<b>Artesano: Ursulina Romero</b>
<b>Nombre: clasificador para facturas y correo</b>		<b>Grupo: N/A</b>
<b>Oficio: Pintura en tela y bordado</b>		<b>Departamento: Cundinamarca</b>
<b>Técnica: bordado</b>		<b>Ciudad: Bogotá</b>
<b>Materia Prima: hilo, dacron, cola de ratón, balso</b>		<b>Localidad/vereda: Kennedy</b>
<b>Certificado Hecho a Mano Si <input type="checkbox"/> No <input checked="" type="checkbox"/></b>		<b>Resguardo: N/A</b>
<b>Dimensiones Generales:</b>		<b>Producción mes: 16</b>
<b>Largo (cm)70</b>	<b>Diametro (cm)</b>	<b>Precio en Bogotá:</b>
<b>Ancho (cm)</b>	<b>Peso (gr)</b>	<b>Unitario \$ 35.000</b>
<b>Alto (cm)40</b>	<b>Color: azul, gris, rosado, beage, lila</b>	<b>Por mayor \$ 20.000</b>

**Observaciones:**

---



---



---



---

Responsable: D.I. Carolina Hernandez H.

Fecha: Marzo, 2006

Referente(s)

Muestra  
  Línea  
  Empaque



**FORMATO**  
**Ficha de Dibujo y Planos Técnicos**

CODIGO: FORASD 07

FECHA: 2004 06 04

VERSION 1

Página 1 de 2



**Subgerencia de Desarrollo - Centro de Diseño para la Artesanía y las Pymes**

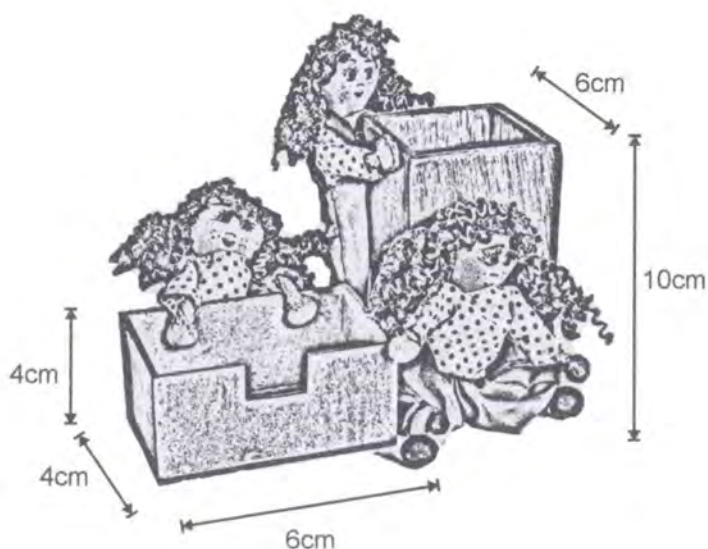

Pieza: kit oficina, portapapeles, portalápices, portaclips	Línea: línea para el hogar y oficina	ESC. (Cm):	PL. 1-1
Nombre: María del Rosario Romero	Referencia: 01		
Oficio: muñequería	Materia Prima: daeron, algodón siliconado, mdf, laca, hilo, silicona		
Técnica: muñequería			

**Proceso de Producción:**  
1. Se realiza los moldes de las muñecas en papel y se pasan a la tela. 2. A parte se realiza los contenedores para los papeles y lapices. 3. Después de tener las muñecas se ensamblan a los contenedores por medio de pegante. 4. la muñeca que tiene como función portaclips se le deposita en su interior un imán que cumple la función de retener los clips.

**Observaciones:**

Responsable: D.I Carolina Hernández H. Fecha: Marzo 2006

Referente(s)

Muestra  Línea  Empaque





**FORMATO**

**Ficha de  
Producto**

CODIGO: FORASD 08

FECHA: 2004 06 04

VERSION: 1

Página 1 de 2



**Subgerencia de Desarrollo - Centro de Diseño para la Artesanía y las Pymes**



Referente



Propuesta

<b>Pieza:</b> kit oficina	<b>Artesano:</b> María del Rosario Romero
<b>Nombre:</b> kit oficina, portapapeles, portalápices, portaclips	<b>Grupo:</b> N/A
<b>Oficio:</b> muñquería	<b>Departamento:</b> Cundinamarca
<b>Técnica:</b> muñquería	<b>Ciudad:</b> Bogotá
<b>Materia Prima:</b> dacron, algodón siliconado, mdf, laca, hilo, silicona	<b>Localidad/vereda:</b> Kennedy
<b>Certificado Hecho a Mano</b> Si <input type="checkbox"/> No <input checked="" type="checkbox"/>	<b>Resguardo:</b> N/A

<b>Dimensiones Generales:</b>	<b>Producción mes:</b> 15
<b>Largo (cm)</b> 6lapices, 6papelera	<b>Diametro (cm)</b>
<b>Ancho (cm)</b> 6lapices, 4papelera	<b>Peso (gr)</b>
<b>Alto (cm)</b> 10lapices, 4papelera	<b>Color:</b> gris, negro ,blanco
	<b>Precio en Bogotá:</b>
	<b>Unitario</b> \$ 30.000
	<b>Por mayor</b> \$ 20.000

**Observaciones:**

---



---



---



---

**Responsable:** D.I. CarolinaHernandez H. **Fecha:** Marzo, 2006

Referente(s)  Muestra  Línea  Empaque



**FORMATO**  
**Ficha de Dibujo y Planos Técnicos**

CODIGO: FORASD 07

FECHA: 2004 06 04

VERSION 1

Página 1 de 2



**Subgerencia de Desarrollo - Centro de Diseño para la Artesanía y las Pymes**

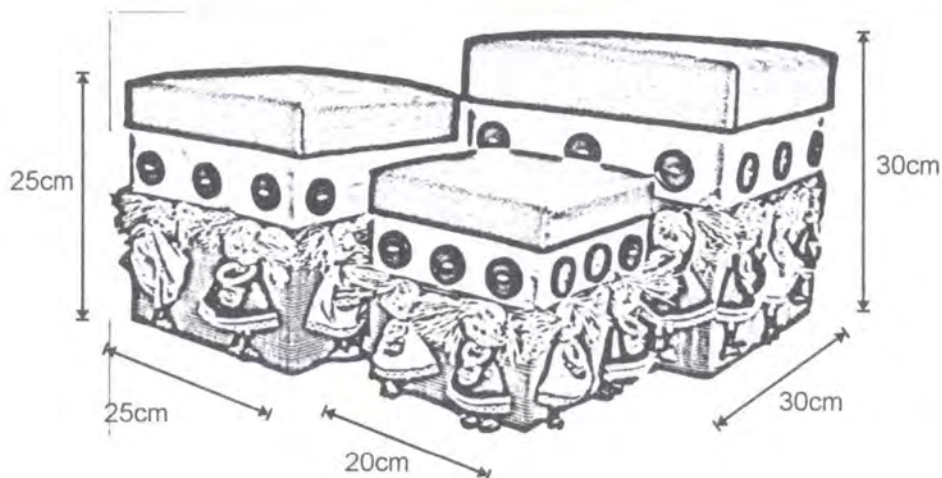

Pieza: Línea para el hogar habitación infantil - cajones	Línea: línea de hogar	ESC. (Cm):	PL. 1-3
Nombre: Doris Solorzano	Referencia: 01		
Oficio: Muñequería	Materia Prima: algodón siliconado, versilon, dacron, carton, silicona.		
Técnica: Muñequería			

**Proceso de Producción:**  
 1. Trazo en cartón piedra las dimensiones de las tres cajas. 2. Se corta los moldes y se ensamblan  
 3. Por otro lado se realizan las muñecas, se cortan los moldes y se ensamblan. 4. Se forran las cajas con guata y tela. 5. Se ensamblan muñecas a la caja. 6. Se le dan los últimos acabados como los botones

**Observaciones:**

---

---

---

---

---

---

---

---

---

---

Responsable: D.I Carolina Hernández H. Fecha: Marzo 2006

Referente(s)  Muestra  Línea  Empaque



**FORMATO**  
**Ficha de Dibujo y Planos Técnicos**

CODIGO: FORASD 07

FECHA: 2004 06 04

VERSION 1

Página 1 de 2



**Subgerencia de Desarrollo - Centro de Diseño para la Artesanía y las Pymes**

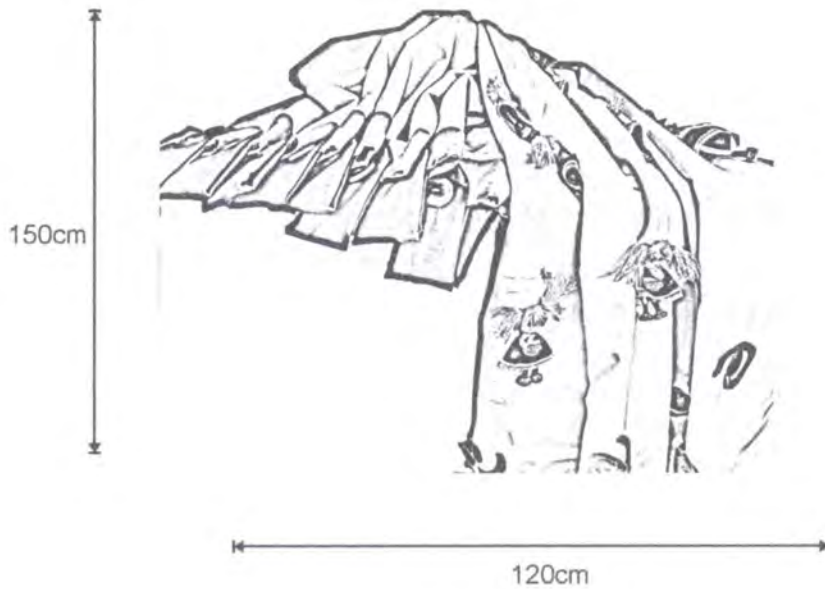

Pieza: Línea para el hogar habitación infantil - cortina	Línea: línea de hogar	ESC. (Cm):	PL. 3-3
Nombre: Doris Solorzano	Referencia: 03		
Oficio: Muñequería	Materia Prima: algodón siliconado , yersilon, dacron, silicona, hilo, botones		
Técnica: Muñequería			

<b>Proceso de Producción:</b> 1. Se realizan el molde de la cortina se traza y se corta. 2. Se hace lo mismo con las muñecas se cortan el molde y se ensamblan. 3. Se unen muñecas en la cortina. 4. Se coloca en la cortina los pasadores y los botones.      
--

<b>Observaciones:</b>         
---

Responsable: D.I Carolina Hernández.H.	Fecha: Marzo 2006
--	-------------------

Referente(s)

Muestra  
  Línea  
  Empaque



**FORMATO**  
**Ficha de Dibujo y Planos Técnicos**

CODIGO: FORASD 07

FECHA: 2004 06 04

VERSION 1

Página 1 de 2



**Subgerencia de Desarrollo - Centro de Diseño para la Artesanía y las Pymes**

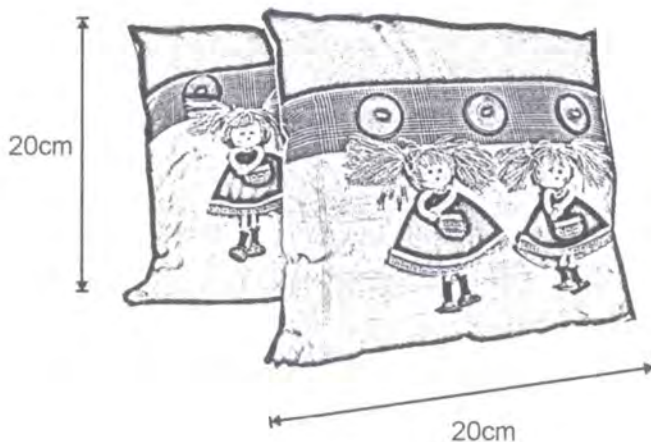

Pieza: Línea para el hogar habitación infantil - cojines	Línea: línea de hogar	ESC. (Cm): PL. 2-3
Nombre: Doris Solorzano	Referencia: 02	
Oficio: Muñequería	Materia Prima: algodón siliconado , yersilon, dacron, silicona, botones .	
Técnica: Muñequería		

Proceso de Producción:

1. Se corta la tela con los moldes de los cojines hechos en papel. 2. A parte se realizan las muñecas, se cortan los moldes y se ensamblan. 3 posteriormente se ensamblan las muñecas a los cojines. 4 se da el acabado final colocando los botones.

Observaciones:

Responsable: D.I Carolina Hernández H. Fecha: Marzo 2006

Referente(s)

Muestra  Línea  Empaque

**Subgerencia de Desarrollo - Centro de Diseño para la Artesanía y las Pymes**



Referente



Propuesta

<b>Pieza:</b> línea de hogar	<b>Artesano:</b> Doris Solorzano
<b>Nombre:</b> Línea para el hogar habitación infantil cojines, cortina, cajones	<b>Grupo:</b> N/A
<b>Oficio:</b> muñequería	<b>Departamento:</b> Cundinamarca
<b>Técnica:</b> muñequería	<b>Ciudad:</b> Bogotá
<b>Materia Prima:</b> algodón siliconado , yersilon, dacron, carton, silicona...	<b>Localidad/vereda:</b> Kennedy
<b>Certificado Hecho a Mano</b> Si <input type="checkbox"/> No <input checked="" type="checkbox"/>	<b>Resguardo:</b> N/A
<b>Dimensiones Generales:</b>	<b>Producción mes:</b> 15
<b>Largo (cm)</b>	<b>Diametro (cm)</b>
<b>Ancho (cm)</b> 30caja, 1.20cortina, 20cojin	<b>Peso (gr)</b>
<b>Alto (cm)</b> 30caja , 1.50cortina, 20cojin	<b>Color:</b> crema, naranja, verde
	<b>Precio en Bogotá:</b>
	<b>Unitario</b> \$ 80.000caja, 30.000cortina, 22.000cojin
	<b>Por mayor</b> \$ 60.000caja, 20.000cortina, 16.000cojin

**Observaciones:**

**Responsable:** D.I. CarolinaHernandez H.

**Fecha:** Marzo, 2006

**Referente(s)**

Muestra  Línea  Empaque



**FORMATO**  
**Ficha de Dibujo y Planos Técnicos**

CODIGO: FORASD 07

FECHA: 2004 06 04

VERSION 1

Página 1 de 2



**Subgerencia de Desarrollo - Centro de Diseño para la Artesanía y las Pymes**

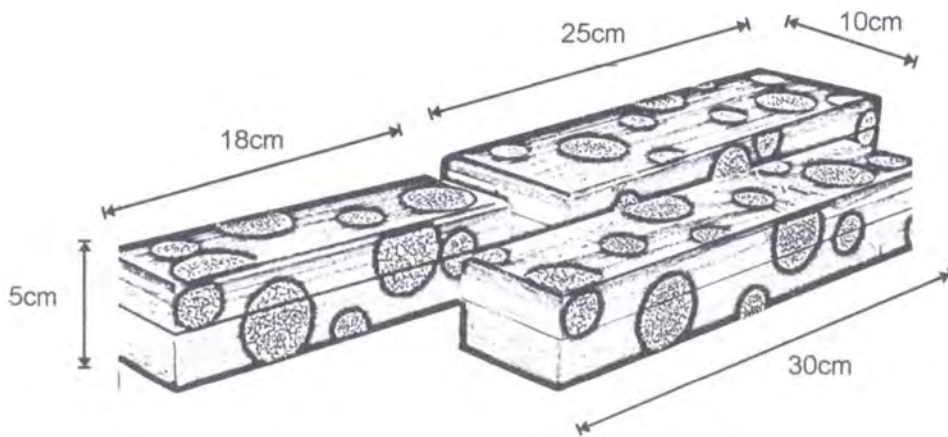

Pieza: contenedores para sala	Línea: línea de hogar	ESC. (Cm):	PL. 1-1
Nombre: Aleida Sotelo	Referencia: 01		
Oficio: collage	Materia Prima: pino, cascara de huevo, vinilos, tintilla, sellador		
Técnica: collage en cascara de huevo			

Proceso de Producción:  
 1. Se compran los contenedores en pino natural. 2. Se lijan las piezas. 3. Aparte se pintan las cascara de huevo con vinilo y se deja secar. 4. Luego se trituran las cascara segun el grado de grosor que se desea. 5 Se pintan los contenedores con la tintilla deseada y se deja secar.  
 6. Se traza el diseño preseleccionado en este caso circulos con un compas. 7. Se pegan las cascara de huevo a las piezas cuidadosamente. 8. Se laca y se sella por dentro los contenedores.

Observaciones:

Responsable: D.I Carolina Hernández H. Fecha: Marzo 2006

Referente(s)

Muestra  Línea  Empaque



**FORMATO**

**Ficha de  
Producto**

CODIGO: FORASD 08

FECHA: 2004 06 04

VERSION: 1

Página 1 de 2



**Subgerencia de Desarrollo - Centro de Diseño para la Artesanía y las Pymes**

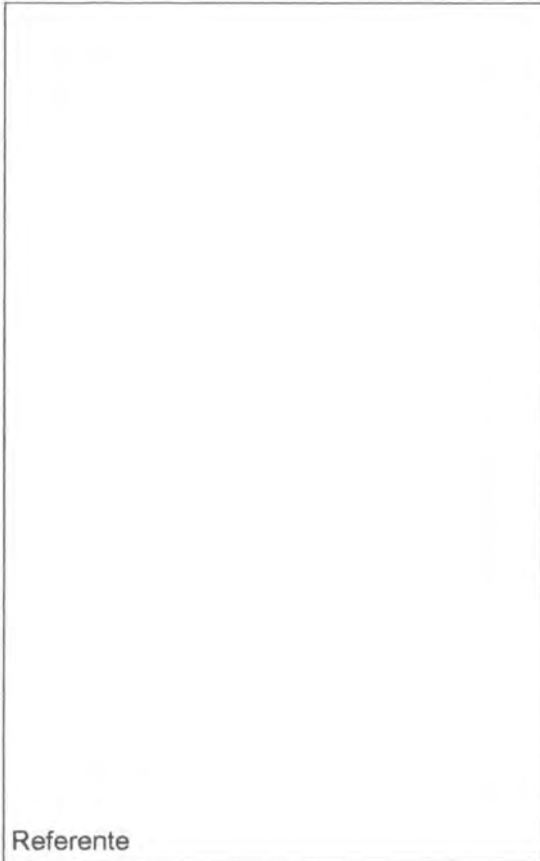

<b>Pieza:</b> contenedores para sala	<b>Artresano:</b> Alcida Sotelo
<b>Nombre:</b> Contenedores en madera	<b>Grupo:</b> N/A
<b>Oficio:</b> collage	<b>Departamento:</b> Cundinamarca
<b>Tecnica:</b> collage en cascara de huevo	<b>Ciudad:</b> Bogotá
<b>Materia Prima:</b> pino, cascara de huevo, vinilos, tintilla, sellador	<b>Localidad/vereda:</b> Kennedy
<b>Certificado Hecho a Mano</b> Si <input type="checkbox"/> No <input checked="" type="checkbox"/>	<b>Resguardo:</b> N/A

<b>Dimensiones Generales:</b>	<b>Produccion mes:</b> 20
<b>Largo (cm)</b> 30	<b>Diametro (cm)</b>
<b>Ancho (cm)</b> 10	<b>Peso (gr)</b>
<b>Alto (cm)</b> 5	<b>Color:</b> café oscuro, amarillo
	<b>Precio en Bogota:</b>
	<b>Unitario</b> \$ 50.000
	<b>Por mayor</b> \$ 25.000

**Observaciones:**

---



---



---



---

**Responsable:** D.I. Carolina Hernandez H. **Fecha:** Marzo, 2006

Referente(s)

Muestra  Línea  Empaque



**FORMATO**  
**Ficha de Dibujo y Planos Técnicos**

CODIGO: FORASD 07

FECHA: 2004 06 04

VERSION 1

Página 1 de 2



**Subgerencia de Desarrollo - Centro de Diseño para la Artesanía y las Pymes**

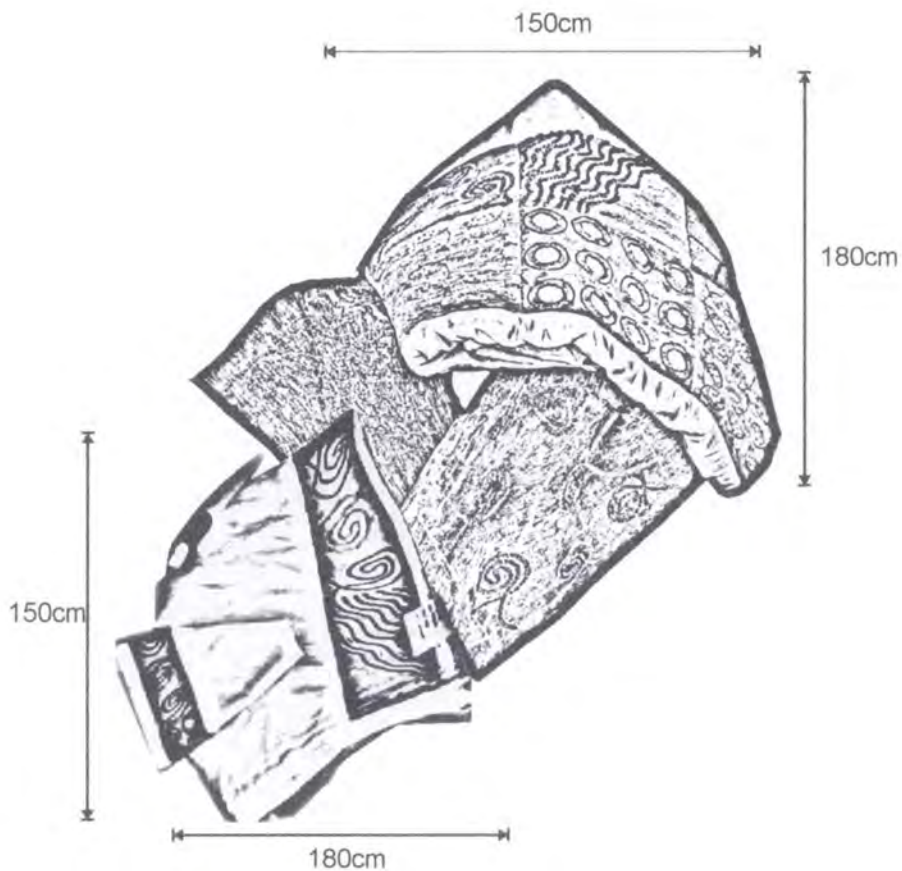

Pieza: línea hogar habitación juego de sabana , sobresabana, colcha para cama	Línea: línea para el hogar	ESC. (Cm):	PL. 1-1
Nombre: Elma Tovar	Referencia: 01		
Oficio: Pintura en tela	Materia Prima: hilo, paño, guata, dacron, pintura para tela		
Técnica: Pintura en tela y bordado			

**Proceso de Producción:**

1. Se cortan los molde de la colcha. 2. Se aplica a cada pieza de la colcha la aplicación (bordado y pirograbado) a cada pieza según lo planeado. 3. Se unen las piezas y se coloca la guata entre las piezas ya unidas. 4. se dan los últimos acabados a la colcha. 5. A parte se realiza la elaboración de las sabanas y sobresabanas dibujando en estas el diseño elegido. 6. Pintar los diseños de las sabanas y sobresabanas 7. Bordar y dar los últimos acabados a las sabanas.

**Observaciones:**

Responsable: D.I Carolina Hernández H.

Fecha: Marzo 2006

Referente(s)

Muestra   
 Línea   
 Empaque





FORMATO

Ficha de  
Producto

CODIGO: FORASD 08

FECHA: 2004 06 04

VERSION: 1

Página 1 de 2



Subgerencia de Desarrollo - Centro de Diseño para la Artesanía y las Pymes

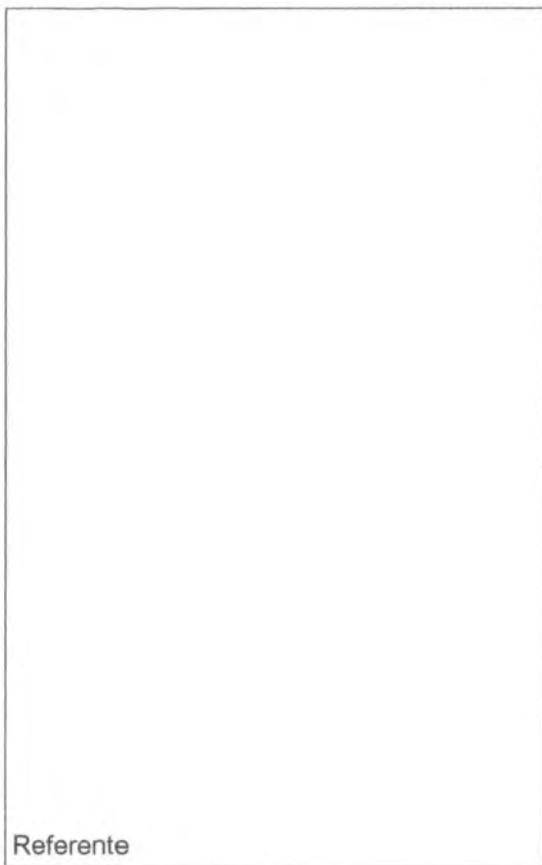

Referente

Propuesta

<b>Pieza:</b> línea hogar habitación	<b>Artesano:</b> Elma Tovar
<b>Nombre:</b> línea de hogar juego de sabana , sobresabana, colcha para cama	<b>Grupo:</b> N/A
<b>Oficio:</b> Pintura en tela	<b>Departamento:</b> Cundinamarca
<b>Técnica:</b> Pintura en tela y bordado	<b>Ciudad:</b> Bogotá
<b>Materia Prima:</b> hilo, paño, guata, dacron, pintura para tela	<b>Localidad/vereda:</b> Kennedy
<b>Certificado Hecho a Mano</b> Si <input type="checkbox"/> No <input checked="" type="checkbox"/>	<b>Resguardo:</b> N/A

<b>Dimensiones Generales:</b>	<b>Producción mes:</b> 1
<b>Largo (cm)</b> 1.80	<b>Diametro (cm)</b>
<b>Ancho (cm)</b> 1.50	<b>Peso (gr)</b>
<b>Alto (cm)</b>	<b>Color:</b> naranja, amarillo, verde
	<b>Precio en Bogotá:</b>
	<b>Unitario</b> \$ 300.000
	<b>Por mayor</b> \$ 270.000

**Observaciones:**

---



---



---



---

**Responsable:** D.I. Carolina Hernandez H. **Fecha:** Marzo, 2006

Referente(s)

Muestra  Línea  Empaque

**Subgerencia de Desarrollo - Centro de Diseño para la Artesanía y las Pymes**

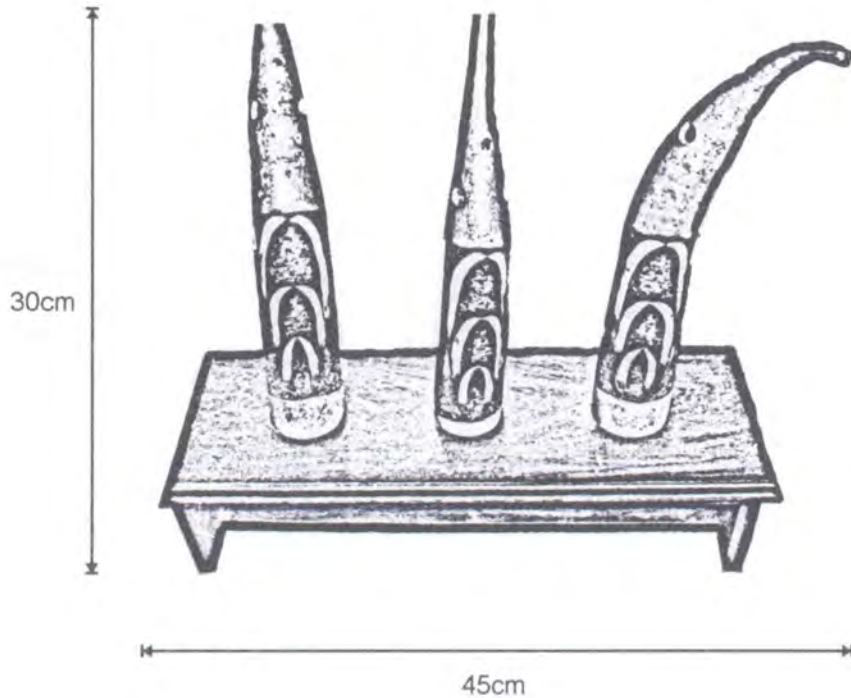

Pieza: Línea de contenedores para sala - florero	Línea: línea para el hogar	ESC. (Cm):	PL. 1-2
Nombre: Aura Mery Valverde	Referencia: 01		
Oficio: pirograbado en tela	Materia Prima: pino, totumo, vinilo, laca, tintilla		
Técnica: pirograbado en totumo			

**Proceso de Producción:**  
 1. Se liga la superficie de los totumos para quitar imperfecciones. 2. Aparte se realiza la construcción de las bases donde se van a colocar los totumos. 3. Se copia el diseño deseado en los totumos. 4. Se pirograba los bordes del dibujo, así como sitios donde se da una textura con este. 5. se pinta con oleo algunas zonas según el diseño. 6. secar y aplicar por ultimo laca.

**Observaciones:**

---

---

---

---

---

---

---

---

---

---

Responsable: D.I Carolina Hernández H. Fecha: Marzo 2006

Referente(s)  Muestra  Línea  Empaque

**Subgerencia de Desarrollo - Centro de Diseño para la Artesanía y las Pymes**

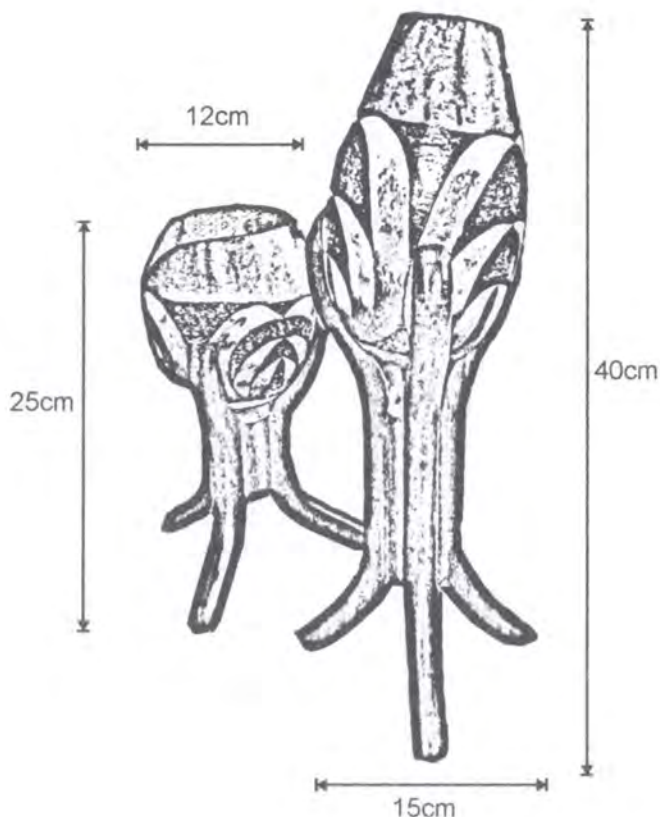

Pieza: Línea de contenedores para sala - Contenedores	Línea: línea para el hogar	ESC. (Cm):	PL. 2-2
Nombre: Aura Mery Valverde	Referencia: 02		
Oficio: pirograbado en tela	Materia Prima: pino, totumo, vinilo, laca, tintilla		
Técnica: pirograbado en totumo			

Proceso de Producción:  
1. Se liga la superficie de los totumos para quitar imperfecciones. 2. Aparte se realiza la construcción de las bases donde se van a colocar los totumos. 4. Se hacen las perforaciones correspondientes a cada totumo 3. Se copia el diseño deseado en los totumos. 4. Se pirograba los bordes del dibujo, así como sitios donde se da una textura con este. 5. se pinta con oleo algunas zonas según el diseño. 6. secar y aplicar por ultimo laca.

Observaciones:

Responsable: D.I Carolina Hernández H. Fecha: Marzo 2006

Referente(s)

Muestra  Línea  Empaque

**Subgerencia de Desarrollo - Centro de Diseño para la Artesanía y las Pymes**



Referente



Propuesta

<b>Pieza:</b> línea para el hogar sala	<b>Artesano:</b> Aura Mery Valverde
<b>Nombre:</b> Línea de contenedores para sala	<b>Grupo:</b> N/A
<b>Oficio:</b> pirograbado en tela	<b>Departamento:</b> Cundinamarca
<b>Técnica:</b> pirograbado en totumo	<b>Ciudad:</b> Bogotá
<b>Materia Prima:</b> pino, totumo, vinilo, laca, tintilla	<b>Localidad/vereda:</b> Kennedy
<b>Certificado Hecho a Mano</b> Si <input type="checkbox"/> No <input checked="" type="checkbox"/>	<b>Resguardo:</b> N/A
<b>Dimensiones Generales:</b>	<b>Producción mes:</b> 8
<b>Largo (cm) -contenedor, 45 florero</b> <b>Dímetro (cm) 45 con, -flo</b>	<b>Precio en Bogotá:</b>
<b>Ancho (cm) -contenedor, 17 florero</b> <b>Peso (gr)</b>	<b>Unitario</b> \$ 85.000 con, 65.000 flo
<b>Alto (cm) 40 contenedor, 30 florero</b> <b>Color:</b> naranja, verde, café, amar	<b>Por mayor</b> \$ 65.000 con, 45.000 flo

**Observaciones:**

**Responsable:** D.I. Carolina Hernandez H.

**Fecha:** Marzo, 2006

Referente(s)       Muestra       Línea       Empaque



**FORMATO**  
**Ficha de Dibujo y Planos Técnicos**

CODIGO: FORASD 07

FECHA: 2004 06 04

VERSION 1

Página 1 de 2



**Subgerencia de Desarrollo - Centro de Diseño para la Artesanía y las Pymes**

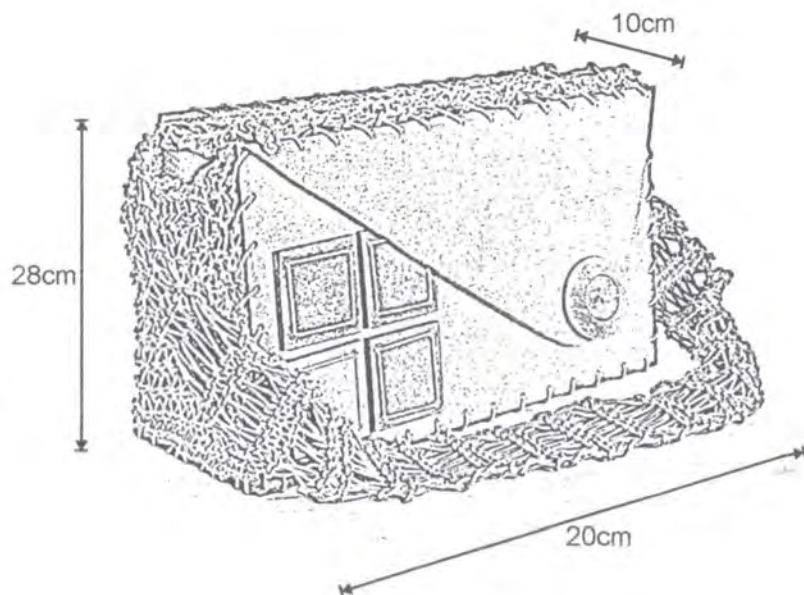

Pieza: bolsos en madera Kalpha	Línea: línea de bolsos para dama	ESC. (Cm):	PL. 1-3
Nombre: Erika Patricia Varela	Referencia: 01		
Oficio: bolsos	Materia Prima: yute, hilaza, hilo, mdf, tintilla, sellador, boton		
Técnica: bolsos en madera combinados con tejido			

Proceso de Producción:
1. Se traza molde establecido 2. Corte de molde 3. Se teje con hilaza el fuelle
4. Se corta las piezas de mdf 5. Se pintan las piezas de mdf con tintilla y se laca. 6. Se empieza ensamblar el bolso con hilo y se pegan el fondo de este reforzado con balsa 7. Se ensambla las piezas de mdf y el fuelle tejido previamente 8. Por ultimo se pone botón externo e interno.

Observaciones:

Responsable: D.I Carolina Hernández H.	Fecha: Marzo 2006
--	-------------------

Referente(s)

Muestra   
 Línea   
 Empaque



**FORMATO**  
**Ficha de Dibujo y Planos Técnicos**

CODIGO: FORASD 07

FECHA: 2004 06 04

VERSION 1

Página 1 de 2



**Subgerencia de Desarrollo - Centro de Diseño para la Artesanía y las Pymes**

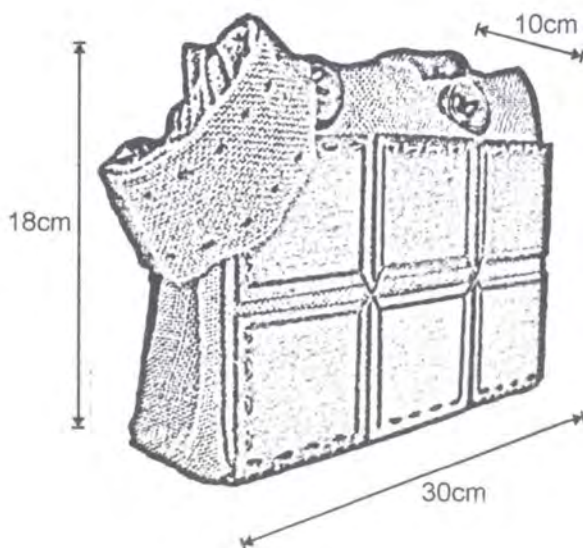

Pieza: bolsos en madera Kalpha-x	Línea: línea de bolsos para dama	ESC. (Cm):	PL. 2-3
Nombre: Erika Patricia Varela	Referencia: 02		
Oficio: bolsos	Materia Prima: yute, hilaza, hilo, mdf, tintilla, sellador, boton		
Técnica: bolsos en madera combinados con tejido			

Proceso de Producción:
1. Se traza molde establecido 2. Corte de molde
3. Se corta las piezas de mdf 4. Se pintan las piezas de mdf con tintilla y se laca. 6. Se empieza ensamblar el bolso con hilo y se pegan el fondo de este reforzado con balsa 8. Se ensambla las piezas de mdf. 8. Por ultimo se pone botón externo e interno.

Observaciones:

Responsable: D.I Carolina Hernández H.	Fecha: Marzo 2006
--	-------------------

Referente(s)

Muestra  
  Línea  
  Empaque

**Subgerencia de Desarrollo - Centro de Diseño para la Artesanía y las Pymes**

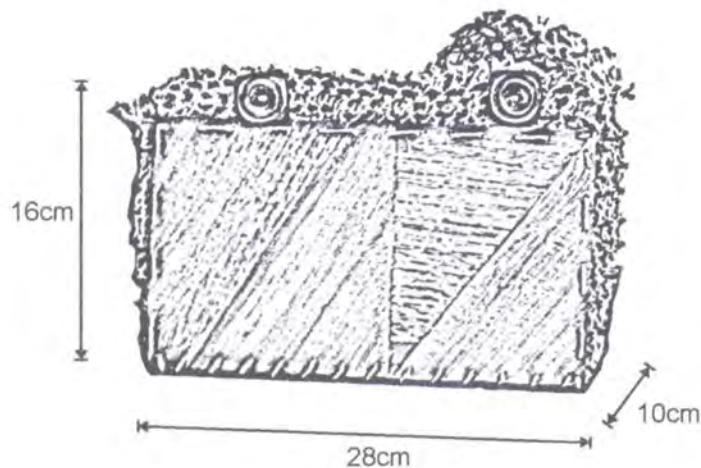

Pieza: bolsos en madera Kalpha-y	Línea: línea de bolsos para dama	ESC. (Cm):	PL. 3-3
Nombre: Erika Patricia Varela	Referencia: 03		
Oficio: bolsos	Materia Prima: yute, chapilla, hilo, mdf, tintilla, sellador, boton, cabulla, pegante		
Técnica: bolsos en madera combinados con tejido			

Proceso de Producción:
1. Se traza molde establecido 2. Corte de molde 3. Se teje con hilaza el fuelle
4. Se corta las piezas de mdf 5. Se pintan con tintilla la pieza de mdf con chapilla y se laca.
6. Se empieza ensamblar el bolso con hilo y se pegan el fondo de este reforzado con balso
7. Se ensambla las piezas de mdf y el fuelle tejido previamente 8. Por ultimo se pone botón externo e interno.

Observaciones:

Responsable: D.I Carolina Hernández H.	Fecha: Marzo 2006
--	-------------------

Referent(e)s

Muestra  Línea  Empaque

**Subgerencia de Desarrollo - Centro de Diseño para la Artesanía y las Pymes**



Referente



Propuesta

<b>Pieza: bolsos en madera</b>	<b>Artesano: Erika Patricia Varela</b>
<b>Nombre:</b> Línea de bolsos para dama en madera	<b>Grupo:</b> N/A
<b>Oficio:</b> bolsos	<b>Departamento:</b> Cundinamarca
<b>Técnica:</b> bolsos en madera combinado con tejido	<b>Ciudad:</b> Bogotá
<b>Materia Prima:</b> mdf, yute, hilaza, chapilla, tintillas, pegante, hilo	<b>Localidad/vereda:</b> Kennedy
<b>Certificado Hecho a Mano</b> Si <input type="checkbox"/> No <input checked="" type="checkbox"/>	<b>Resguardo:</b> N/A
<b>Dimensiones Generales:</b>	<b>Producción mes:</b> 10
<b>Largo (cm)</b> 28	<b>Dímetro (cm)</b>
<b>Ancho (cm)</b> 10	<b>Peso (gr)</b>
<b>Alto (cm)</b> 18	<b>Color:</b> naranja, verde, café, amar
	<b>Precio en Bogotá:</b>
	Unitario \$ 60.000
	Por mayor \$ 40.000

**Observaciones:**

**Responsable:** D.I. Carolina Hernandez H.

**Fecha:** Marzo, 2006

**Referente(s)**

Muestra  Línea  Empaque





**FORMATO**  
**Ficha de Dibujo y Planos Técnicos**

CODIGO: FORASD 07

FECHA: 2004 06 04

VERSION 1

Página 1 de 2



**Subgerencia de Desarrollo - Centro de Diseño para la Artesanía y las Pymes**

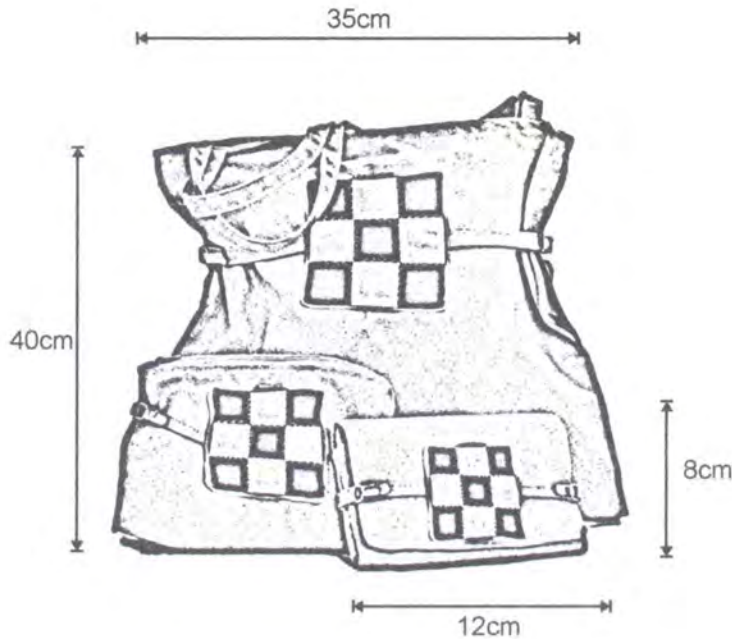

Pieza: bolso para dama	Línea: línea para dama	ESC. (Cm):	PL. 1-1
Nombre: Rosaura Vargas	Referencia: 01		
Oficio: pintura en tela	Materia Prima: dacon, pana, hilo, pintura para tela, cremallera, broches		
Técnica: bordado y pintura en tela			

Proceso de Producción:
1. Se realiza el molde del bolso, billetera, cartuchera y se pasan a la tela.
2. Se cortan los moldes 3. A parte se realiza el diseño de cada artículo como lo es la reticula en blanco y negro la cual va pintada. 4 se ensamblan las piezas con maquina de coser.
5. A parte se realiza el forro de cada pieza y se ensambla al bolso cartuchera y billetera.
6. Luego se le cose el fuelle al bolso y se colocan los broches y cremalleras respectivas.

Observaciones:

Responsable: D.I Carolina Hernández H.	Fecha: Marzo 2006
--	-------------------

Referente(s)

Muestra  
  Línea  
  Empaque

**Subgerencia de Desarrollo - Centro de Diseño para la Artesanía y las Pymes**



<b>Pieza:</b> bolso para dama	<b>Artesano:</b> Rosaura Vargas
<b>Nombre:</b> bolso para dama , cartuchera, billetera	<b>Grupo:</b> N/A
<b>Oficio:</b> pintura en tela	<b>Departamento:</b> Cundinamarca
<b>Técnica:</b> bordado y pintura en tela	<b>Ciudad:</b> Bogotá
<b>Materia Prima:</b> dacron, pana, hilo, pintura para tela, cremallera	<b>Localidad/vereda:</b> Kennedy
<b>Certificado Hecho a Mano</b> Si <input type="checkbox"/> No <input checked="" type="checkbox"/>	<b>Resguardo:</b> N/A

<b>Dimensiones Generales:</b>	<b>Produccion mes:</b> 30
<b>Largo (cm)</b>	<b>Diametro (cm)</b>
<b>Ancho (cm)</b> 35cm	<b>Peso (gr)</b>
<b>Alto (cm)</b> 40cm	<b>Color:</b> gris, negro ,blanco
	<b>Precio en Bogota:</b>
	Unitario \$ 50.000
	Por mayor \$ 35.000

**Observaciones:**

---



---



---



---

**Responsable:** D.I. Carolina Hernandez H. **Fecha:** Marzo, 2006

**Referente(s)**  Muestra  Línea  Empaque



**FORMATO**  
**Ficha de Dibujo y Planos Técnicos**

CODIGO: FORASD 07

FECHA: 2004 06 04

VERSION 1

Página 1 de 2



**Subgerencia de Desarrollo - Centro de Diseño para la Artesanía y las Pymes**

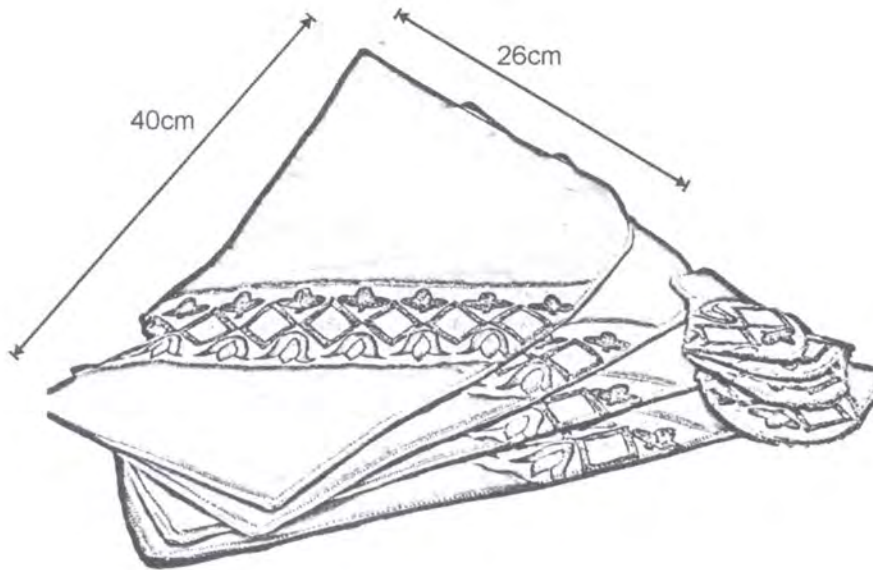

Pieza: individuales para comedor	Linea: linea de hogar	ESC. (Cm):	PL. 1-1
Nombre: Clara Inés Zapata	Referencia: 01		
Oficio: pintura en tela	Materia Prima: dacron, lona costeña, hilo, pintura para tela, guata		
Técnica: pintura en tela , pirograbado en tela			

Proceso de Producción:
1. Se hace al molde del individual en papel se traza en tela y se corta. 2. Aparte en un pedazo de lona costeña se pirograba según el molde. 3. Se pinta el trozo de lona según lo planeado.
4. Se ensambla la lona a la tela. 5 se cose la pieza. 6. Se coloca la guata y se cierra el individual.
7. Esto mismo procedimiento se realiza para los portavasos.

Observaciones:

Responsable: D.I Carolina Hernández H.	Fecha: Marzo 2006
--	-------------------

Referente(s)

Muestra  
  Línea  
  Empaque

Subgerencia de Desarrollo - Centro de Diseño para la Artesanía y las Pymes



Referente



Propuesta

<b>Pieza:</b> individuales para comedor	<b>Artesano:</b> Clara Inés Zapata
<b>Nombre:</b> individuales para comedor 4 puestos	<b>Grupo:</b> N/A
<b>Oficio:</b> pintura en tela	<b>Departamento:</b> Cundinamarca
<b>Tecnica:</b> pintura y pirograbado en tela	<b>Ciudad:</b> Bogotá
<b>Materia Prima:</b> dacron, lona costeña, hilo, pintura para tela, guata	<b>Localidad/vereda:</b> Kennedy
<b>Certificado Hecho a Mano</b> Si <input type="checkbox"/> No <input checked="" type="checkbox"/>	<b>Resguardo:</b> N/A
<b>Dimensiones Generales:</b>	<b>Produccion mes:</b> 10
<b>Largo (cm)</b> 40	<b>Diametro (cm)</b>
<b>Ancho (cm)</b> 26	<b>Peso (gr)</b>
<b>Alto (cm)</b>	<b>Color:</b> verde, amarillo, naranja
	<b>Precio en Bogota:</b>
	Unitario \$ 50.000
	Por mayor \$ 35.000

Observaciones:

Responsable: D.I. Carolina Hernandez H.

Fecha: Marzo, 2006

Referente(s)



Muestra



Línea



Empaque



**Subgerencia de Desarrollo - Centro de Diseño para la Artesanía y las Pymes**

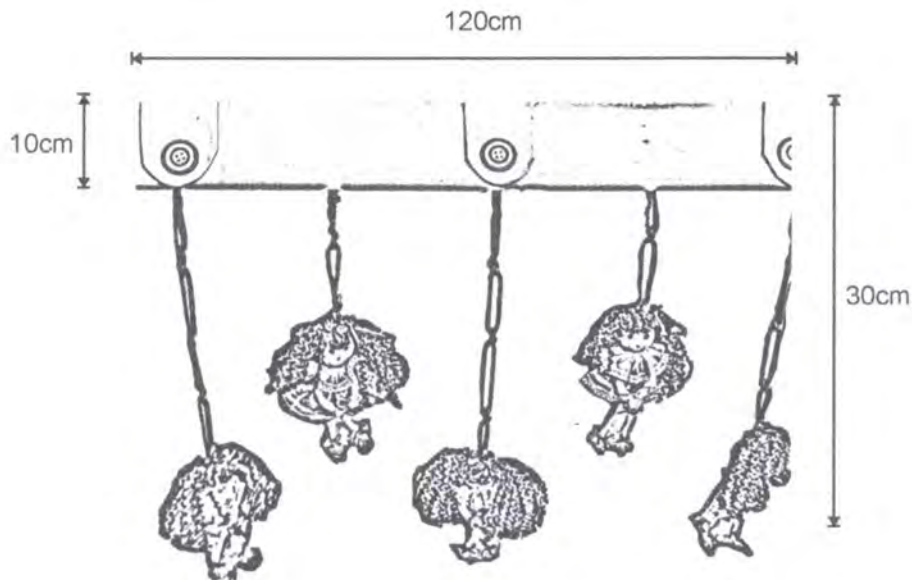

Pieza: línea hogar habitación infantil - cenefa	Línea: línea para el hogar	ESC. (Cm):	PL. 2-2
Nombre: María del Carmen Zuluaga	Referencia: 02		
Oficio: muñequería	Materia Prima: algodón siliconado, dacron, botones, encaje, cinta, pelo		
Técnica: muñequería			

Proceso de Producción:

1. Se corta una tira de 120x20 de dacron y se cose con maquina.
2. Se realiza el corte y ensamble de muñecas de igual tamaño 10 aprox.
3. Cortar tiras de cola de ratón de diferentes largos.
4. Se le coloca a estas tiras las muñecas y luego se ensamblan a la tira de tela de 120x20
5. Se le pone a la cenefa los pasadores y botones por ultimo.

Observaciones:

---



---



---



---



---



---



---



---



---



---

Responsable: D.I Carolina Hernández H. Fecha: Marzo 2006

Referente(s)

Muestra  Línea  Empaque

**Subgerencia de Desarrollo - Centro de Diseño para la Artesanía y las Pymes**

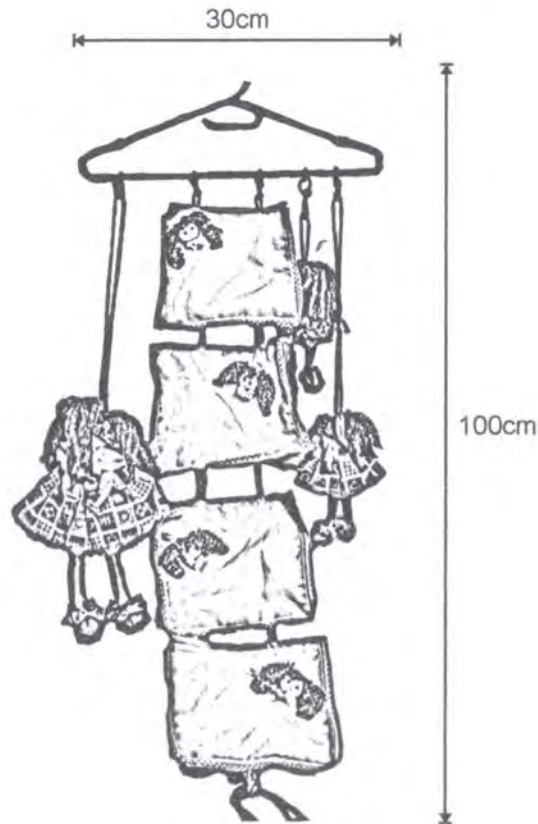

Pieza: línea hogar habitación infantil - contenedor	Línea: línea para el hogar	ESC. (Cm):	PL. 1-2
Nombre: María del Carmen Zuluaga	Referencia: 01		
Oficio: muñequería	Materia Prima: algodón siliconado, dacron, botones, encaje, cinta, pelo		
Técnica: muñequería			

<b>Proceso de Producción:</b>
1. se toma un gancho de ropa y se forra. 2. Se traza y corta el molde de las muñecas.
3. Se ensamblan las muñecas dándole todos los acabados. 4. Se traza y corta los moldes de los bolsillos a tela. 5. Se cose en maquina los bolsillos. 6. Se ensamblan las caras de las muñecas a los bolsillos. 7. Se cortan tiras de cola de ratón de diferentes dimensiones y se ponen las muñecas. 8. Se ensamblan finalmente a el gancho de ropa tanto los bolsillos como las muñecas.

<b>Observaciones:</b>

Responsable: D.I Carolina Hernández H.	Fecha: Marzo 2006
--	-------------------

Referente(s)  Muestra  Línea  Empaque

**Subgerencia de Desarrollo - Centro de Diseño para la Artesanía y las Pymes**



Referente



Propuesta

<b>Pieza:</b> línea hogar habitación infantil	<b>Artesano:</b> María del Carmen Zuluaga
<b>Nombre:</b> Línea de cenefa y contenedor para habitación infantil	<b>Grupo:</b> N/A
<b>Oficio:</b> muñequería	<b>Departamento:</b> Cundinamarca
<b>Técnica:</b> muñequería	<b>Ciudad:</b> Bogotá
<b>Materia Prima:</b> algodón siliconado, dacron, botones, encaje, cinta, pelo	<b>Localidad/vereda:</b> Kennedy
<b>Certificado Hecho a Mano</b> Si <input type="checkbox"/> No <input checked="" type="checkbox"/>	<b>Resguardo:</b> N/A

<b>Dimensiones Generales:</b>	<b>Producción mes:</b> 10
<b>Largo (cm) - , 1,20</b> cenefa	<b>Diametro (cm)</b>
<b>Ancho (cm)</b> 30 contenedor, -cenefa	<b>Peso (gr)</b>
<b>Alto (cm)</b> 1.00 contenedor, 30 cenefa	<b>Color:</b> morado, azul, cafe
	<b>Precio en Bogotá:</b>
	<b>Unitario</b> \$ 60.000 contenedor, 45.000 cenefa
	<b>Por mayor</b> \$ 45.000 contenedor, 35.000 cenefa

**Observaciones:**

---



---



---



---

**Responsable:** D.I. Carolina Hernandez H.

**Fecha:** Marzo, 2006

Referente(s)

Muestra

Línea

Empaque