

**MINISTERIO DE DESARROLLO ECONOMICO
ARTESANIAS DE COLOMBIA S.A.
UNIDAD DE DISEÑO**

**CUADERNO DE DISEÑO : TALLA EN MADERA, CESTERIA, PINTURA EN
YANCHAMA Y ALFARERIA LETICIA, ARARA, MACEDONIA, MOCAGUA,
PUERTO NARIÑO - AMAZONAS**

**PATRICIA VALENZUELA OLIVEROS
DISEÑADORA TEXTIL**

COOPERACION DE

**SERVICIO NACIONAL DE APRENDIZAJE SENA
CORPORACION PARA EL DESARROLLO DE LAS MICROEMPRESAS**

SANT AFE DE BOGOTA, JULIO DE 2000



Ministerio de Desarrollo Económico
artesanías de colombia s.a.

UNIDAD DE DISEÑO

CECILIA DUQUE DUQUE
GERENTE GENERAL

ERNESTO ORLANDO BENAVIDES
SUBGERENTE ADMINISTRATIVO Y FINANCIERO

JAIRO CARRILLO REINA
SUBGERENTE DE DESARROLLO

LYDA DEL CARMEN DIAZ LOPEZ
DIRECTORA OFICINA DE DISEÑO

NEVE HERRERA
COORDINADOR REGIONAL

PATRICIA VALENZUELA OLIVEROS
DISEÑADORA TEXTIL

SANTA FE DE BOGOTA D.C. JULIO DE 2000

TABLA DE CONTENIDO

INTRODUCCION

1. ANTECEDENTES

- 1.1. Localización Geográfica
- 1.2. Asesorías prestadas por Artesanías de Colombia
- 1.3. Sondeo de mercado

2. POPUESTA DE DISEÑO

- 2.1. Sustentación
- 2.2. Fichas técnicas
- 2.3. Generalidades

3. PRODUCCION

- 3.1. Proceso de Producción
- 3.2. Capacidad de producción
- 3.3. Control de calidad
- 3.4. Proveedores

4. COMERCIALIZACION

- 4.1. Mercados sugeridos
- 4.2. Propuesta de marca, etiqueta y/o sello de identidad
- 4.3. Propuesta de empaque
- 4.4. Propuesta de transporte

CONCLUSIONES

OBSERVACIONES Y RECOMENDACIONES

REFERENCIAS BIBLIOGRAFICAS

LISTADO FOTOGRAFICO.

INTRODUCCION

La gran riqueza cultural de las comunidades del trapezio amazónico, permite a través de la asesoría en diseño, enaltecer los diversos oficios, técnicas y materias primas; de igual manera se genera la posibilidad de un intercambio cultural.

A través del desarrollo de nuevos productos se busca ampliar y aumentar el mercado para los artesanos allí residentes y brindar al extranjero de aquellas tierras, una pequeña porción de la región amazónica.

1. ANTECEDENTES

La asesoría busca complementar las líneas de productos desarrolladas en anteriores asesorías, y desarrollar nuevos productos para el mercado

En el oficio de pintura en yanchama, lo que se pretende es rescatar los dibujos tradicionales, de gran riqueza cultural.

1.1. Localización Geográfica.

El acceso a la ciudad de Leticia se realiza vía aérea, de allí el desplazamiento a las otras comunidades es vía fluvial por el río Amazonas. Los tiempos de desplazamiento dependen del bote y el motor, además, de si se sube o de baja el río. Para tener un cálculo aproximado, en la lancha que hace un recorrido comercial desde Leticia se gasta entre 2 horas y media y 3 horas. Ver mapa.



1.2. Asesorías prestadas por Artesanías de Colombia

- Asesoría en desarrollo y producción de producto en el oficio de talla en madera en la comunidad de Moncagua, El Vergel, Macedonia, casco urbano, Km. 6 y K 11, asesoría de rescate en oficio de pintura en yanchama comunidad de San Martín. Departamento de Amazonas. Andrea Victoria Currea Varela. Santafé de Bogotá. Junio de 1998.

1.3. Sondeo de mercado

Teniendo en cuenta la variedad de oficios, técnicas, materia primas y las asesorías prestadas anteriormente, el sondeo de mercado se enfocó a productos que hicieran parte de una línea de comedor, sala y accesorios, principalmente.

De acuerdo a lo encontrado en el mercado se ve la posibilidad de crear una línea de servilleteros, además, esta complementaria la línea de trinchas y cucharas desarrolladas anteriormente, individuales, acuñalibros, y jaladores o manijas para muebles.

Para el análisis de mercado se visitaron diferentes almacenes de decoración, que ofrecen una variedad de líneas de los anteriores productos; de igual forma, se consultaron diferentes revistas nacionales e internacionales que dan una visión de los elementos decorativos y utilitarios que se están usando y de las tendencias que vendrán.

Los almacenes visitados en Santafé de Bogotá son:

SAVILE, Carrera 10 # 82-90

CACHIVACHES, Carrera 9 # 69-26, Carrera 7 # 119-21

SUPERLEY, sección de regalos y listas de bodas

ISERRA, sección de regalos y listas de bodas

Las revistas consultadas son:

El Mueble

Interiores

Decoración, lecturas

Art & Decoration

• G

Semana Decoración

Buen Vivir

Architecture Digest

Mi Casa.

2. PROPUESTA DE DISEÑO

La propuesta de diseño plantea una línea de manijas y botones para halar cajones, otra línea de servilleteros y una de individuales. La línea de manijas es una talla en palosangre y los individuales en chambiras y bejuco.

2.1. Sustentación:

Teniendo en cuenta el sondeo de mercado, las asesorías anteriores, los oficios y las materias primas allí utilizadas se propuso realizar las líneas de productos mencionadas anteriormente.

Si bien el mercado ofrece una extensa gama de manijas y botones tipo haladores, todos ellos son elaborados industrialmente con características similares, que en un momento dado no presentan mayores opciones, por eso parte de la propuesta de diseño es desarrollar una línea de estos productos, los cuales tienen la versatilidad de forma, tamaño y diseño, pues estos aspectos son controlados por el artesano, además los diseños reflejan y recrean el entorno de cada artesano.

En el caso de la línea de servilleteros se ve que la situación es un poco diferente ya que el mercado ofrece un gran surtido de estos, sin embargo la posibilidad de crear una línea de servilleteros en palosangre, aprovechando la destreza y creatividad de los artesanos es muy viable y atractiva para el consumidor, como se podrá ver mas adelante.

La propuesta de individuales parte de las tapas de algunos "bolsos" que se elaboran, entonces se trabajaron dimensiones para darle otra utilidad; como en este momento el mercado ofrece y pide este tipo de pieza, se considera necesario presentar una opción mas, con características diferentes.



Pieza: Manija	Línea: Accesorios Otros	Artesano: Rixie Pérez
Nombre: Manija Escarabajos	Referencia:	Departamento: Amazonas
Oficio: Talla	Largo(cm):13 Ancho(cm):2 Alto(cm):4.5	Ciudad/Municipio: Leticia
Técnica: Talla	Diámetro(cm):	Peso(gr): 60
Recurso Natural: Árbol de palosangre	Color: Rojo natural	Localidad/Vereda/ : Macedonia
Materia prima: Madera palosangre	Certificado Hecho a Mano: Sí <input type="checkbox"/> No <input checked="" type="checkbox"/>	Resguardo:
		Tipo de Población: Indígena

Mercado Objetivo: Media Alta	Costo	Precio
Producción/Mes: 30 unidades	Unitario : \$ 4.000	Unitario : \$ 5.500
Empaque:	P. Mayor: \$ 3.700	P. Mayor: \$ 5.000
Embalaje:	Empaque:	Empaque:

Observaciones: La producción esta calculada sólo para el artesano que elaboró la muestra
 Las incisiones deben ser profundas para que generen relieve; entre piezas se presentan
 ligeras diferencias en la ejecución del diseño pues hay un aporte creativo del artesano.



Responsable: Patricia Valenzuela Fecha: Marzo 2000

Sistema de referencia 9 1 0 4 1 2 Tipo de ficha: Referente(s) Muestra Línea Empaque



VISTA SUPERIOR

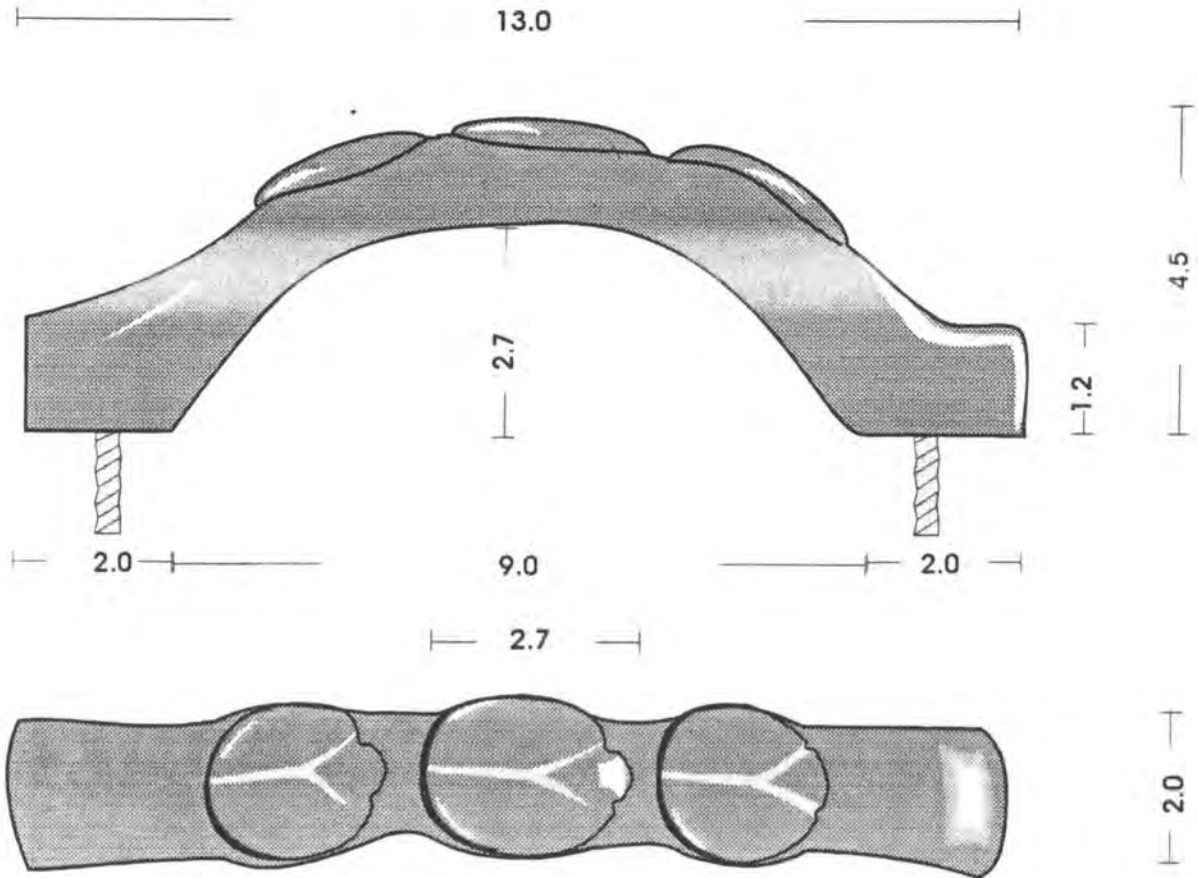

VISTA FRONTAL

Pieza: Manija	Referencia:	Esc.(cm): 1:1	Pl. 1/1
Nombre: Manija Escarabajos	Línea: Accesorios Otros		
Oficio: Talla	Recurso Natural: Arbol Palo sangre		
Técnica: Talla	Materia prima: Madera Palo Sangre		

Proceso de producción:
 Dibujar la silueta de la pieza sobre la madera, teniendo en cuenta el grosor de esta, ir tallando las formas y los detalles; finalmente lijar (Lija de agua 120,220,280,400,600) Los tornillos son colocados después de terminar la pieza, deben entrar forzados y con pegante.

Observaciones: Algunos artesanos suelen aplicar betún rojo a las piezas para intensificar su color y brillo pero no es necesario



Responsable: Patricia Valenzuela O. Fecha: Marzo 2000

Sistema de ref. 9 1 0 4 - - 1 2 Código de región 0 6 9 1 Referente(s) Propuesta Muestra Empaque

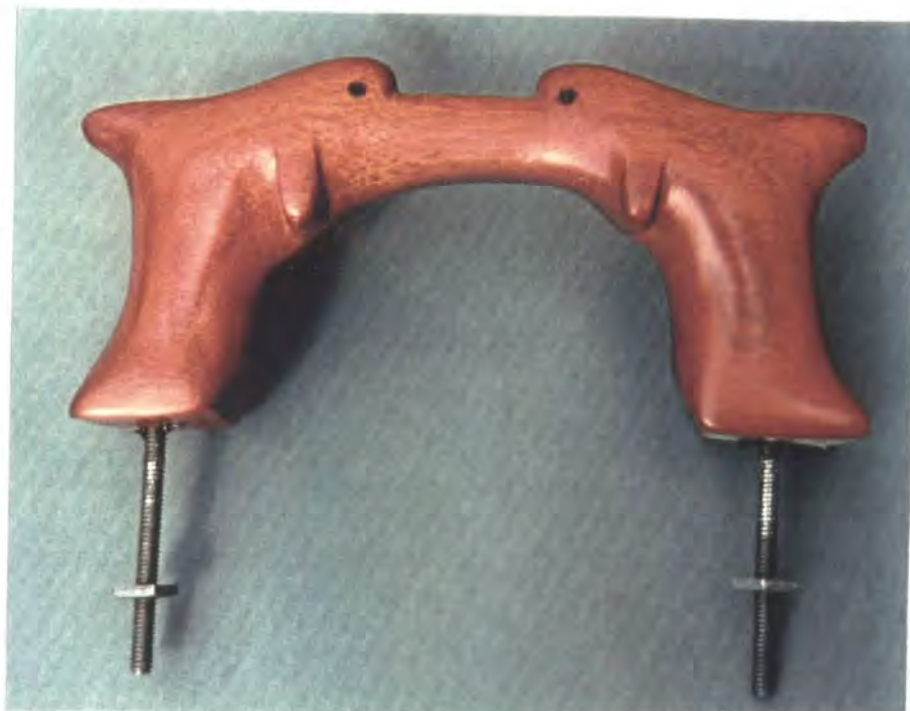

Pieza: Manija	Línea: Accesorios Otros	Artesano: Javier Peña
Nombre: Manija Delfin Doble	Referencia:	Departamento: Amazonas
Oficio: Talla	Largo(cm):13.7 Ancho(cm):3 Alto(cm):6.4	Ciudad/Municipio: Leticia
Técnica: Talla	Diámetro(cm):	Peso(gr): 100
Recurso Natural: Arbol de palosangre	Color: Rojo natural	Localidad/Vereda/ : Macedonia
Materia prima: Madera palosangre	Certificado Hecho a Mano: Sí <input type="checkbox"/> No <input checked="" type="checkbox"/>	Resguardo:
		Tipo de Población: Indigena

Mercado Objetivo: Media Alta	Costo	Precio
Producción/Mes: 15 unidades	Unitario : \$ 6.000	Unitario : \$8.000
Empaque:	P. Mayor: \$5.500	P. Mayor: \$ \$7.000
Embalaje:	Empaque:	Empaque:

Observaciones: La producción esta calculada sólo para el artesano que elaboró la muestra
 Las incisiones deben ser profundas para que generen relieve; entre piezas se presentan
 ligeras diferencias en la ejecución del diseño pues hay un aporte creativo del artesano.



Responsable: Patricia Valenzuela O. Fecha: Marzo 2000

Sistema de referencia 9 1 0 4 1 2 Tipo de ficha: Referente(s) Muestra Línea Empaque

VISTA SUPERIOR

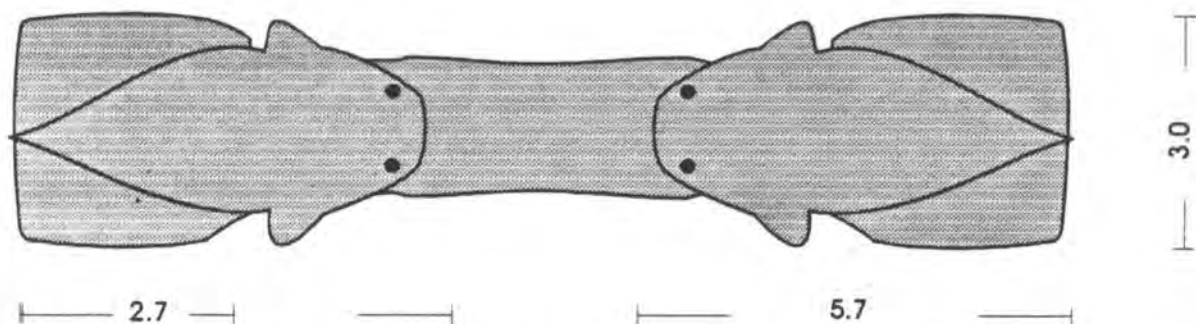
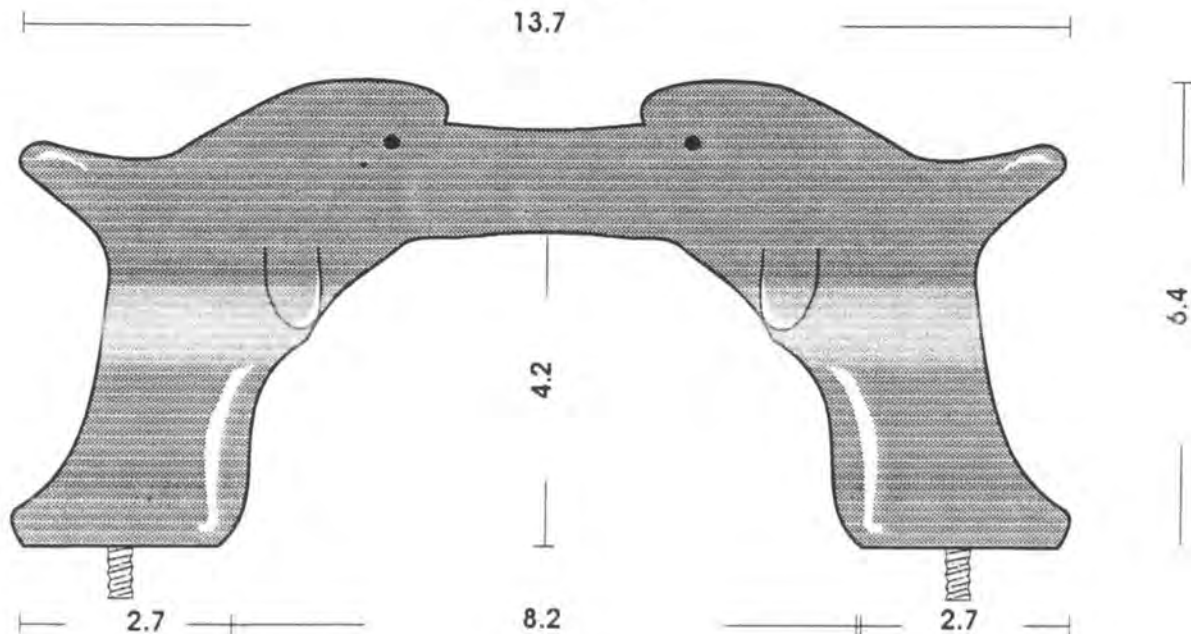

VISTA FRONTAL

Pieza: Manija	Referencia:	Esc.(cm): 1:1	Pl. 1/1
Nombre: Manija Delfin Doble	Línea: Accesorios Otros		
Oficio: Talla	Recurso Natural: Arbol Palo sangre		
Técnica: Talla	Materia prima: Madera Palo Sangre		

Proceso de producción:
 Dibujar la silueta de la pieza sobre la madera, teniendo en cuenta el grosor de esta, ir tallando las formas y los detalles; finalmente lijar (Lija de agua 120,220,280,400,600) Los tornillos son colocados después de terminar la pieza, deben entrar forzados y con pegante.

Observaciones: Algunos artesanos suelen aplicar betún rojo a las piezas para intensificar su color y brillo pero no es necesario



Responsable: Patricia Valenzuela O. Fecha: Marzo 2000

Sistema de ref. 9 1 0 4 - - 1 2 Código de región 0 6 9 1 Referente(s) Propuesta Muestra Empaque



Pieza: Manija	Línea: Accesorios Otros	Artesano: Luis Enrique Suarez
Nombre: Manija Caiman	Referencia:	Departamento: Amazonas
Oficio: Talla	Largo(cm):15 Ancho(cm):3 Alto(cm): 8	Ciudad/Municipio: Leticia
Técnica: Talla	Diámetro(cm):	Peso(gr): 120
Recurso Natural: Arbol de palosangre	Color: Rojo natural	Localidad/Vereda/ : Macedonia
Materia prima: Madera palosangre	Certificado Hecho a Mano: Sí <input type="checkbox"/> No <input checked="" type="checkbox"/>	Resguardo:
		Tipo de Población: Indigena

Mercado Objetivo: Media Alta	Costo	Precio
Producción/Mes: 20 unidades	Unitario : \$ 6.000	Unitario : \$8.000
Empaque:	P. Mayor: \$5.500	P. Mayor: \$ \$7.000
Embalaje:	Empaque:	Empaque:

Observaciones: La producción esta calculada sólo para el artesano que elaboró la muestra
 Las incisiones deben ser profundas para que generen relieve; entre piezas se presentan
 ligeras diferencias en la ejecución del diseño pues hay un aporte creativo del artesano.



Responsable: Patricia Valenzuela O. Fecha: Marzo 2000

Sistema de referencia 9 1 0 4 1 2 Tipo de ficha: Referente(s) Muestra Línea Empaque

VISTA SUPERIOR

15.0

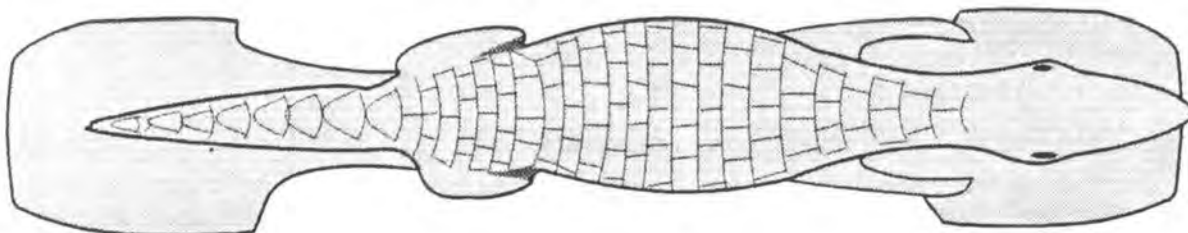
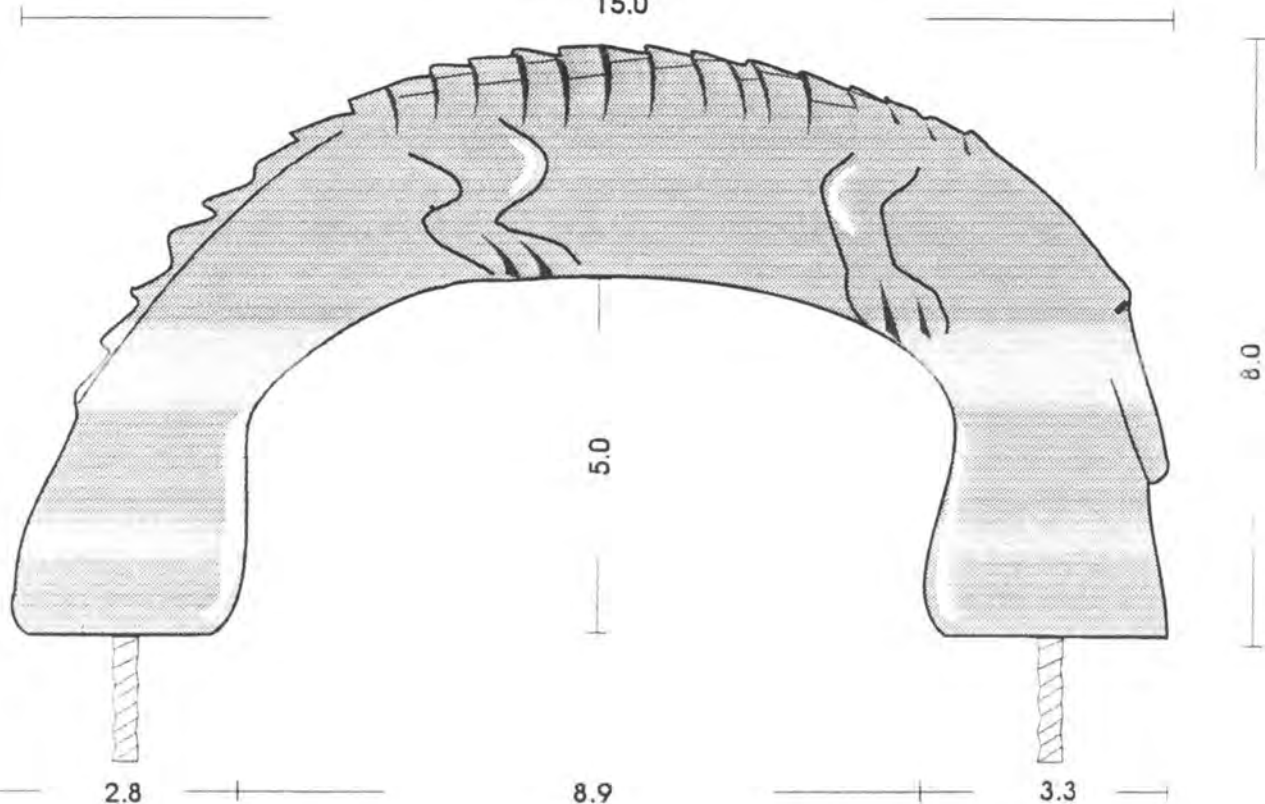

VISTA FRONTAL

Pieza: Manija	Referencia:	Esc.(cm): 1:1	Pl. 1/1
Nombre: Manija Caimán	Línea: Accesorios Otros		
Oficio: Talla	Recurso Natural: Arbol Palo sangre		
Técnica: Talla	Materia prima: Madera Palo Sangre		

Proceso de producción:
 Dibujar la silueta de la pieza sobre la madera , teniendo en cuenta el grosor de esta, ir tallando las formas y los detalles ; finalmente lijar (Lija de agua 120,220,280,400,600) Los tornillos son colocados después de terminar la pieza , deben entrar forzados y con pegante.

Observaciones: Algunos artesanos suelen aplicar betún rojo a las piezas para intensificar su color y brillo pero no es necesario

Responsable: Patricia Valenzuela O. Fecha: Marzo 2000



Sistema de ref. 9 1 0 4 - - 1 2 Código de región 0 6 9 1 Referente(s) Propuesta Muestra Empaque



Pieza: Manija	Línea: Accesorios Otros	Artesano: Javier Peña
Nombre: Manija Cocodrilo	Referencia:	Departamento: Amazonas
Oficio: Talla	Largo(cm):14 Ancho(cm):3 Alto(cm):6.5	Ciudad/Municipio: Leticia
Técnica: Talla	Diámetro(cm):	Peso(gr): 120
Recurso Natural: Árbol de palosangre	Color: Rojo natural	Localidad/Vereda/ : Macedonia
Materia prima: Madera palosangre	Certificado Hecho a Mano: Sí <input type="checkbox"/> No <input checked="" type="checkbox"/>	Resguardo:
		Tipo de Población: Indígena

Mercado Objetivo: Media Alta	Costo	Precio
Producción/Mes: 15 unidades	Unitario : \$ 6.000	Unitario : \$8.000
Empaque:	P. Mayor: \$5.500	P. Mayor: \$ \$7.000
Embalaje:	Empaque:	Empaque:

Observaciones: La producción esta calculada sólo para el artesano que elaboró la muestra. Las incisiones deben ser profundas para que generen relieve; entre piezas se presentan ligeras diferencias en la ejecución del diseño pues hay un aporte creativo del artesano.



Responsable: Patricia Valenzuela O. Fecha: Marzo 2000

Sistema de referencia 9 1 0 4 1 2 Tipo de ficha: Referente(s) Muestra Línea Empaque

VISTA SUPERIOR

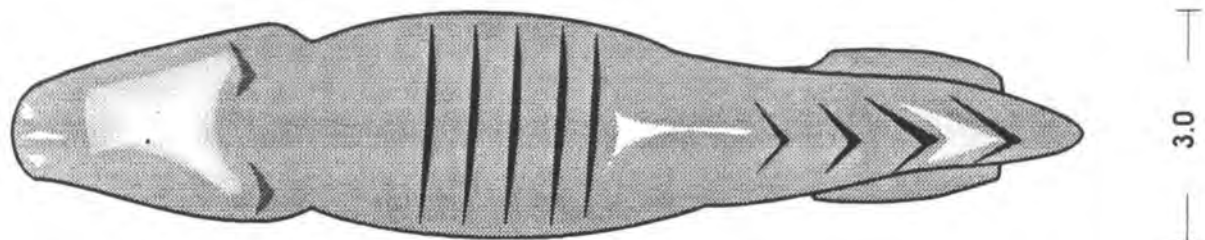
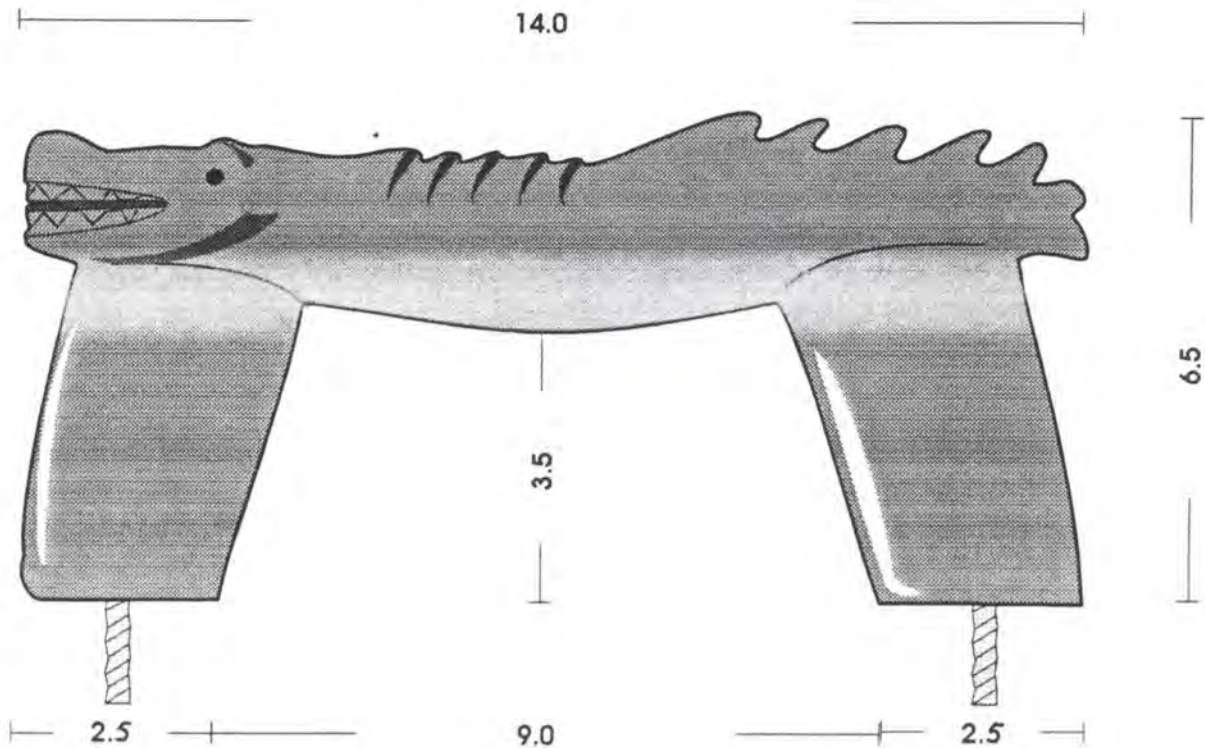

VISTA FRONTAL

Pieza: Manija	Referencia:	Esc.(cm):1:1	Pl. 1/1
Nombre:Manija Cocodrilo	Línea: Accesorios Otros		
Oficio: Talla	Recurso Natural: Arbol Palo sangre		
Técnica: Talla	Materia prima: Madera Palo Sangre		

Proceso de producción:
 Dibujar la silueta de la pieza sobre la madera , teniendo en cuenta el grosor de esta, ir tallando las formas y los detalles ; finalmente lijar (Lija de agua 120,220,280,400,600) Los tornillos son colocados después de terminar la pieza , deben entrar forzados y con pegante.

Observaciones: Algunos artesanos suelen aplicar betún rojo a las piezas para intensificar su color y brillo pero no es necesario



Responsable: Patricia Valenzuela O. Fecha:Marzo 2000

Sistema de ref. 9 1 0 4 - - 1 2 Código de región 0 6 9 1 Referente(s) Propuesta Muestra Empaque



Ficha de Producto



Pieza: Manija	Línea: Accesorios Otros	Artesano: Rixie Pérez
Nombre: Manija Culebra Enroscada	Referencia:	Departamento: Amazonas
Oficio: Talla	Largo(cm): 13 Ancho(cm): 2.2 Alto(cm): 4.5	Ciudad/Municipio: Leticia
Técnica: Talla	Diámetro(cm):	Peso(gr): 50
Recurso Natural: Árbol de palosangre	Color: Rojo natural	Localidad/Vereda/ : Macedonia
Materia prima: Madera palosangre	Certificado Hecho a Mano: Sí <input type="checkbox"/> No <input checked="" type="checkbox"/>	Resguardo:
		Tipo de Población: Indígena

Mercado Objetivo: Media Alta	Costo	Precio
Producción/Mes: 25 unidades	Unitario : \$ 4.500	Unitario : \$ 6.000
Empaque:	P. Mayor: \$4.200	P. Mayor: \$ 5.000
Embalaje:	Empaque:	Empaque:

Observaciones: La producción esta calculada sólo para el artesano que elaboró la muestra. Las incisiones deben ser profundas para que generen relieve; entre piezas se presentan ligeras diferencias en la ejecución del diseño pues hay un aporte creativo del artesano.



Corporación para
el Desarrollo de
las Microempresas

Responsable: Patricia Valenzuela O. Fecha: Marzo 2000

Sistema de referencia 9104 12 Tipo de ficha: Referente(s) Muestra Línea Empaque

VISTA SUPERIOR

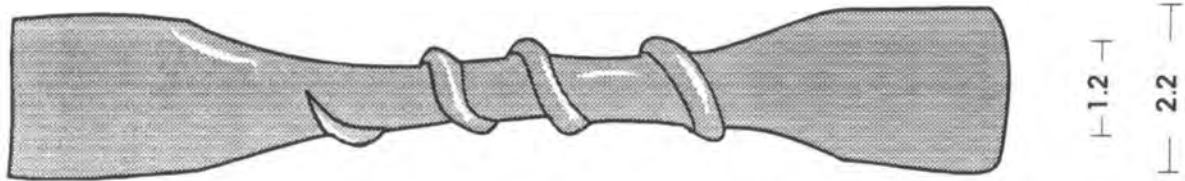
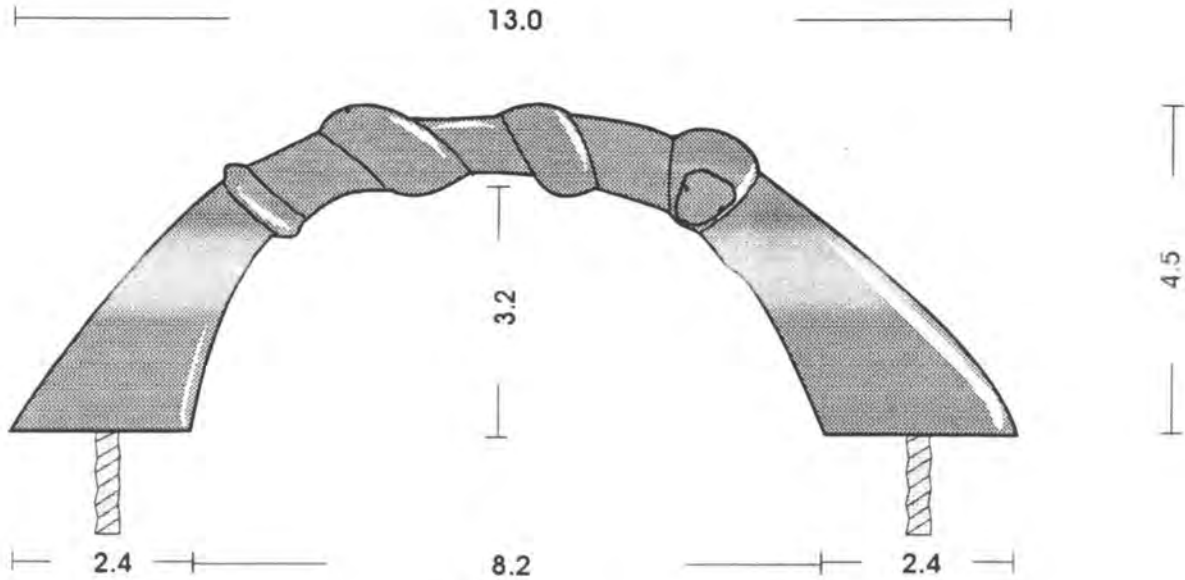

VISTA FRONTAL

Pieza: Manija	Referencia:	Esc.(cm): 1:1	Pl. 1/1
Nombre: Manija Culebra Enroscada	Línea: Accesorios Otros		
Oficio: Talla	Recurso Natural: Arbol Palo sangre		
Técnica: Talla	Materia prima: Madera Palo Sangre		

Proceso de producción:
 Dibujar la silueta de la pieza sobre la madera, teniendo en cuenta el grosor de esta, ir tallando las formas y los detalles; finalmente lijar (Lija de agua 120,220,280,400,600) Los tornillos son colocados después de terminar la pieza, deben entrar forzados y con pegante.

Observaciones: Algunos artesanos suelen aplicar betún rojo a las piezas para intensificar su color y brillo pero no es necesario



Responsable: Patricia Valenzuela O. Fecha: Marzo 2000

Sistema de ref. 9 1 0 4 - - 1 2 Código de región 0 6 9 1 Referente(s) Propuesta Muestra Empaque



Pieza: Manija	Línea: Accesorios Otros	Artesano: Robinson Pérez
Nombre: Manija Hormigas	Referencia:	Departamento: Amazonas
Oficio: Talla	Largo(cm):13 Ancho(cm):2.3 Alto(cm):4.5	Ciudad/Municipio: Leticia
Técnica: Talla	Diámetro(cm):	Peso(gr): 65
Recurso Natural: Árbol de palosangre	Color: Rojo natural	Localidad/Vereda/ : Macedonia
Materia prima: Madera palosangre	Certificado Hecho a Mano: Sí <input type="checkbox"/> No <input checked="" type="checkbox"/>	Resguardo:
		Tipo de Población: Indígena

Mercado Objetivo: Media Alta	Costo	Precio
Producción/Mes: 30 unidades	Unitario : \$ 4.000	Unitario : \$ 5.500
Empaque:	P. Mayor: \$ 3.700	P. Mayor: \$ 5.000
Embalaje:	Empaque:	Empaque:

Observaciones: La producción está calculada sólo para el artesano que elaboró la muestra. Las incisiones deben ser profundas para que generen relieve; entre piezas se presentan ligeras diferencias en la ejecución del diseño pues hay un aporte creativo del artesano.



Responsable: Patricia Valenzuela Fecha: Marzo 2000

Sistema de referencia 910412 Tipo de ficha: Referente(s) Muestra Línea Empaque

VISTA SUPERIOR

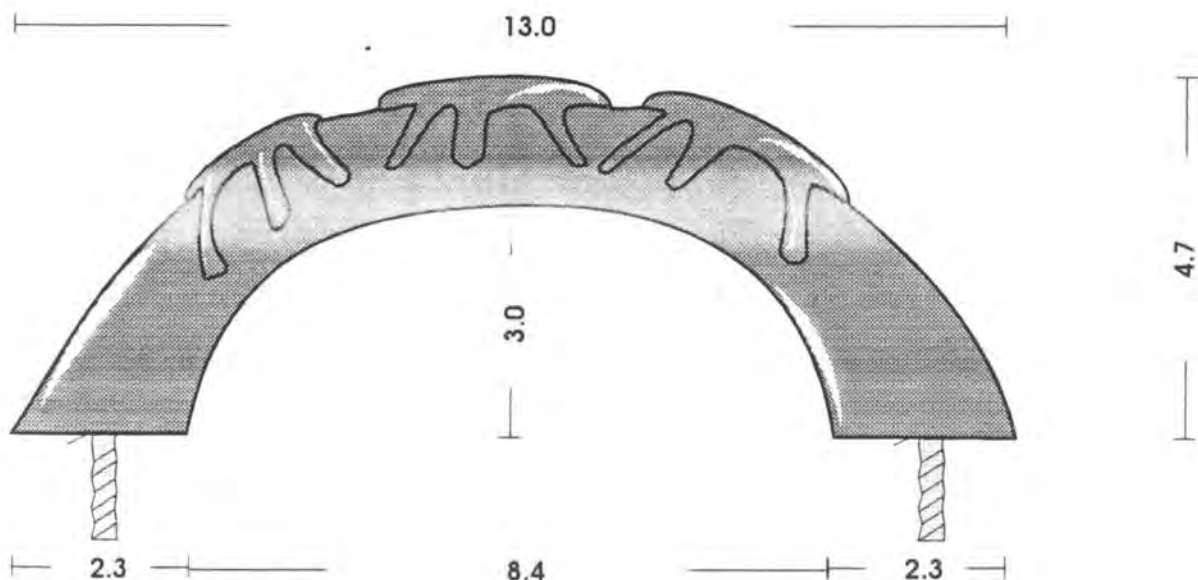

VISTA FRONTAL

Pieza: Manija	Referencia:	Esc.(cm): 1:1	Pl. 1/1
Nombre: Manija Hormigas	Línea: Accesorios Otros		
Oficio: Talla	Recurso Natural: Arbol Palo sangre		
Técnica: Talla	Materia prima: Madera Palo Sangre		

Proceso de producción:
 Dibujar la silueta de la pieza sobre la madera , teniendo en cuenta el grosor de esta, ir tallando las formas y los detalles ; finalmente lijar (Lija de agua 120,220,280,400,600) Los tornillos son colocados después de terminar la pieza , deben entrar forzados y con pegante.

Observaciones: Algunos artesanos suelen aplicar betún rojo a las piezas para intensificar su color y brillo pero no es necesario



Responsable: Patricia Valenzuela O. Fecha: Marzo 2000

Sistema de ref. 9 1 0 4 - - 1 2 Código de región 0 6 9 1 Referente(s) Propuesta Muestra Empaque



Pieza: Manija	Línea: Accesorios Otros	Artesano: Javier Tapayuri
Nombre: Manija Culebra Comiendo	Referencia:	Departamento: Amazonas
Oficio: Talla	Largo(cm):13 Ancho(cm):2.2 Alto(cm):4.7	Ciudad/Municipio: Leticia
Técnica: Talla	Diámetro(cm):	Peso(gr): 55
Recurso Natural: Árbol de palosangre	Color: Rojo natural	Localidad/Vereda/ : Macedonia
Materia prima: Madera palosangre	Certificado Hecho a Mano: Sí <input type="checkbox"/> No <input checked="" type="checkbox"/>	Resguardo:
		Tipo de Población: Indígena

Mercado Objetivo: Media Alta	Costo	Precio
Producción/Mes: 15 unidades	Unitario : \$ 4.500	Unitario : \$ 6.000
Empaque:	P. Mayor: \$ 4.200	P. Mayor: \$ 5.000
Embalaje:	Empaque:	Empaque:

Observaciones: La producción está calculada sólo para el artesano que elaboró la muestra.
 Las incisiones deben ser profundas para que generen relieve; entre piezas se presentan ligeras diferencias en la ejecución del diseño pues hay un aporte creativo del artesano.



Corporación para
 el Desarrollo de
 las Microempresas

Responsable: Patricia Valenzuela Fecha: Marzo 2000

Sistema de referencia 9104 12 Tipo de ficha: Referente(s) Muestra Línea Empaque

VISTA SUPERIOR

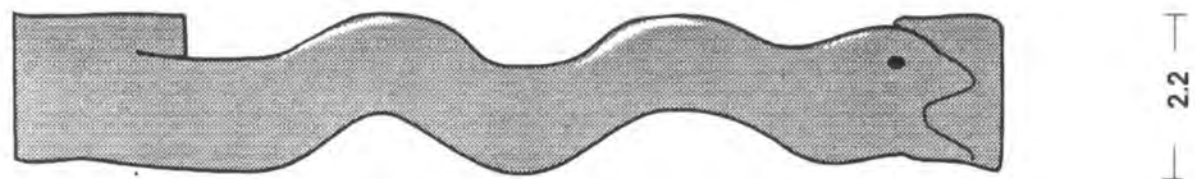
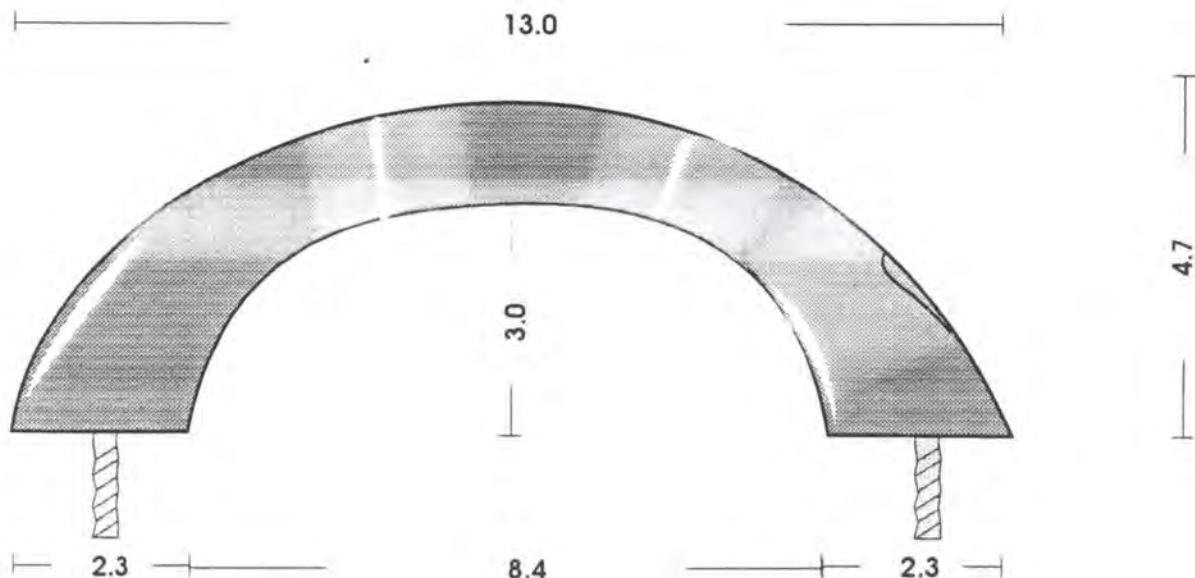

VISTA FRONTAL

Pieza: Manija	Referencia:	Esc.(cm): 1:1	Pl. 1/1
Nombre: Manija Culebra Comiendo	Línea: Accesorios Otros		
Oficio: Talla	Recurso Natural: Arbol Palo sangre		
Técnica: Talla	Materia prima: Madera Palo Sangre		

Proceso de producción:
 Dibujar la silueta de la pieza sobre la madera, teniendo en cuenta el grosor de esta, ir tallando las formas y los detalles; finalmente lijar (Lija de agua 120,220,280,400,600) Los tornillos son colocados después de terminar la pieza, deben entrar forzados y con pegante.

Observaciones: Algunos artesanos suelen aplicar betún rojo a las piezas para intensificar su color y brillo pero no es necesario



Responsable: Patricia Valenzuela O. Fecha: Marzo 2000

Sistema de ref. 9 1 0 4 - - 1 2 Código de región 0 6 9 1 Referente(s) Propuesta Muestra Empaque



Pieza: Manija	Línea: Accesorios Otros	Artesano: Francisco Rojas
Nombre: Manija Culebra dos cabezas	Referencia:	Departamento: Amazonas
Oficio: Talla	Largo(cm):14 Ancho(cm):2.2 Alto(cm):5	Ciudad/Municipio: Leticia
Técnica: Talla	Díámetro(cm):	Peso(gr): 60
Recurso Natural: Árbol de palosangre	Color: Rojo natural	Resguardo:
Materia prima: Madera palosangre	Certificado Hecho a Mano: Sí <input type="checkbox"/> No <input checked="" type="checkbox"/>	Tipo de Población: Indígena

Mercado Objetivo: Media Alta	Costo	Precio
Producción/Mes: 25 unidades	Unitario : \$ 4.500	Unitario : \$ 6.000
Empaque:	P. Mayor: \$ 4.200	P. Mayor: \$ 5.000
Embalaje:	Empaque:	Empaque:

Observaciones: La producción está calculada sólo para el artesano que elaboró la muestra.
 Las incisiones deben ser profundas para que generen relieve; entre piezas se presentan ligeras diferencias en la ejecución del diseño pues hay un aporte creativo del artesano.



Corporación para
 el Desarrollo de
 las Microempresas

Responsable: Patricia Valenzuela Fecha: Marzo 2000

Sistema de referencia 9 1 0 4 1 2 Tipo de ficha: Referente(s) Muestra Línea Empaque

VISTA SUPERIOR

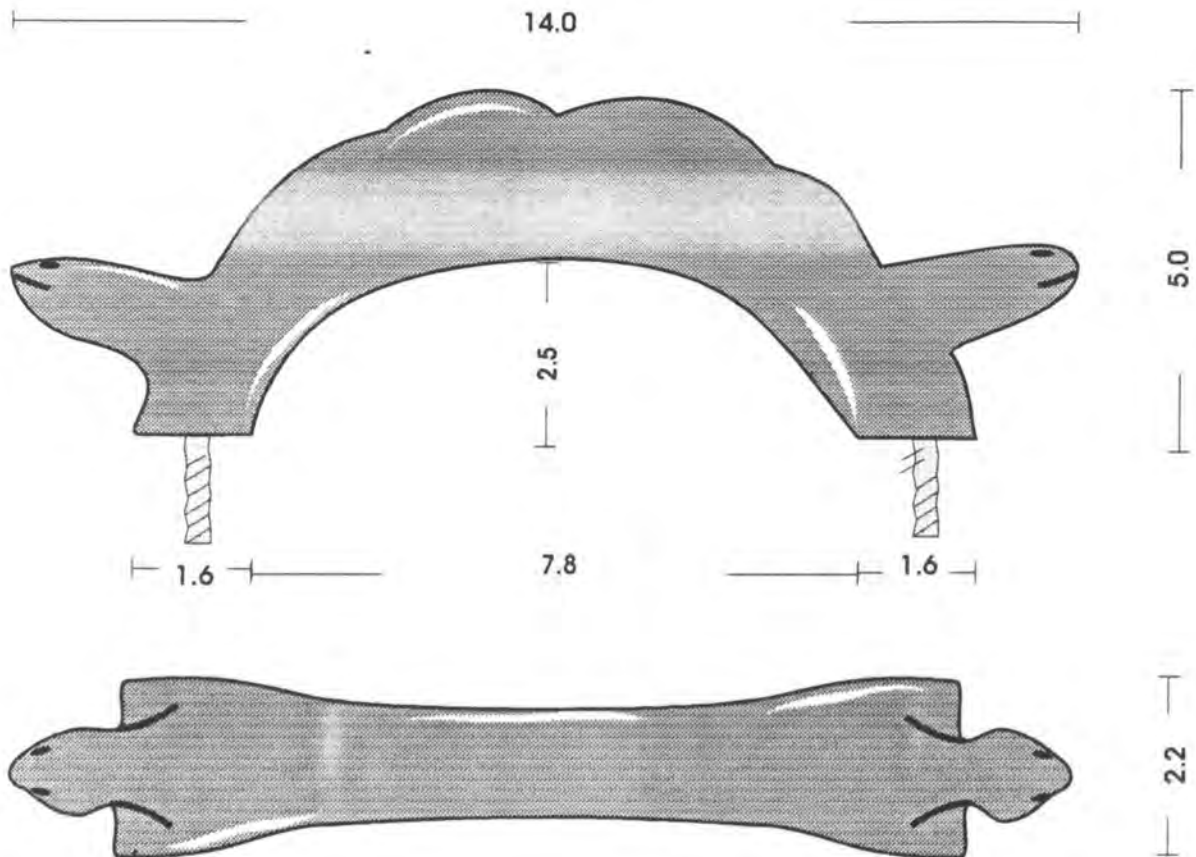

VISTA FRONTAL

Pieza: Manija	Referencia:	Esc.(cm): 1:1	Pl. 1/1
Nombre: Manija Culebra Dos Cabezas	Línea: Accesorios Otros		
Oficio: Talla	Recurso Natural: Arbol Palo sangre		
Técnica: Talla	Materia prima: Madera Palo Sangre		

Proceso de producción:
Dibujar la silueta de la pieza sobre la madera, teniendo en cuenta el grosor de esta, ir tallando las formas y los detalles; finalmente lijar (Lija de agua 120,220,280,400,600) Los tornillos son colocados después de terminar la pieza, deben entrar forzados y con pegante.

Observaciones: Algunos artesanos suelen aplicar betún rojo a las piezas para intensificar su color y brillo pero no es necesario



Corporación para el Desarrollo de las Microempresas

Responsable: Patricia Valenzuela O.	Fecha: Marzo 2000
-------------------------------------	-------------------

Sistema de ref. 9 1 0 4 - - 1 2 Código de región 0 6 9 1 Referente(s) Propuesta Muestra Empaque



Pieza: Botón Jatador	Línea: Accesorios Otros	Artesano: Oseas Pérez
Nombre: Botón Carambol.	Referencia:	Departamento: Amazonas
Oficio: Talla	Largo(cm): 6.5 Ancho(cm):5 Alto(cm):	Ciudad/Municipio: Leticia
Técnica: Talla	Diámetro(cm): 5 Peso(gr): 5.5	Localidad/Vereda/ : Mocagua
Recurso Natural: Árbol de palosangre	Color: Rojo natural	Resguardo:
Materia prima: Madera palosangre	Certificado Hecho a Mano: Sí <input type="checkbox"/> No <input checked="" type="checkbox"/>	Tipo de Población: Indígena

Mercado Objetivo: Media Alta	Costo	Precio
Producción/Mes: 20 unidades	Unitario : \$ 2.500	Unitario : \$3.500
Empaque:	P. Mayor: \$2.400	P. Mayor: \$3.000
Embalaje:	Empaque:	Empaque:

Observaciones: Se pueden presentar variaciones en la forma de las aristas o cascos lo importante es que es una interpretación de un fruto típico por el artesano. La producción está calculada sólo para el artesano que elaboró la muestra

Responsable: Patricia Valenzuela O. Fecha: Marzo 2000



Sistema de referencia 910412 Tipo de ficha: Referente(s) Muestra Línea Empaque

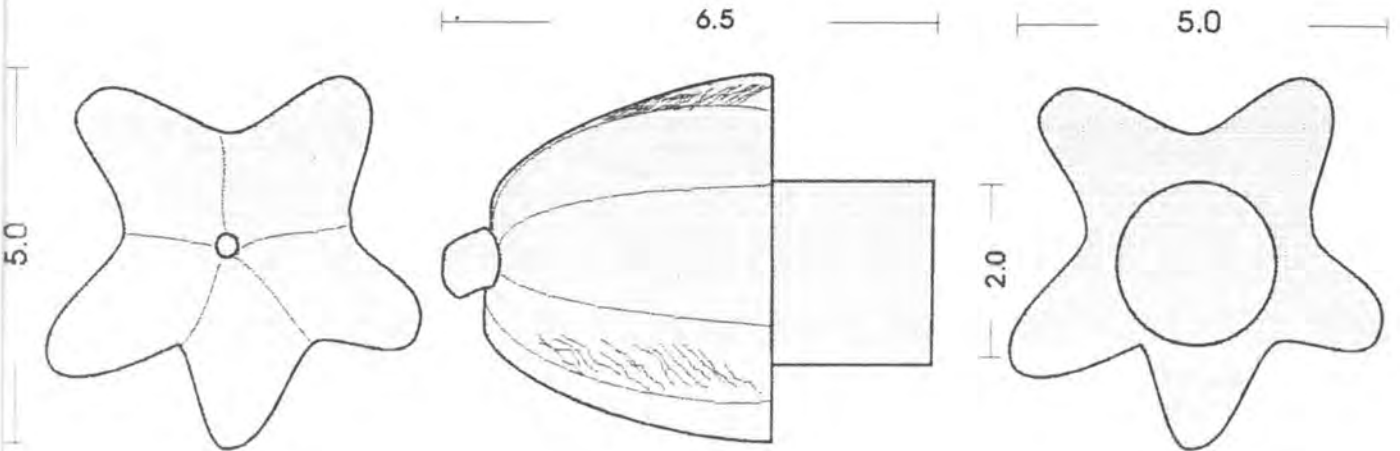

VISTA FRONTAL

VISTA LATERAL

VISTA POSTERIOR

Pieza: Boton Jalador	Referencia:	ESC.(cm):1:1	Pl. 1/1
Nombre: Boton Carambol	Línea: Accesorios Otros		
Oficio: Talla	Recurso Natural: Arbol Palo sangre		
Técnica: Talla	Materia prima: Madera Palo Sangre		

Proceso de producción:
 Dibujar la silueta de la pieza sobre el bloque de madera, calculando su volumen de acuerdo a las dimensiones de la pieza, ir cortando los sobrantes para dar la forma final, perfeccionar los detalles y finalmente lijar (lija de agua número (120, 220, 280, 400,600))

Observaciones: Algunos artesanos suelen aplicar betún rojo a las piezas para intensificar su color y brillo pero no es indispensable



Responsable: Patricia Valenzuela O. Fecha: Marzo 2000

Sistema de ref. 9 1 0 4 - - 1 2 Código de región 0 6 9 1 Referente(s) Propuesta Muestra Empaque



Pieza: Botón Jalador	Línea: Accesorios Otros	Artesano: Oseas Pérez
Nombre: Botón Cabeza de Tucán	Referencia:	Departamento: Amazonas
Oficio: Talla	Largo(cm): 9 Ancho(cm): 4 Alto(cm):	Ciudad/Municipio: Leticia
Técnica: Talla	Diámetro(cm): 4.5 Peso(gr): 55	Localidad/Vereda/ : Mocagua
Recurso Natural: Árbol de patosangre	Color: Rojo natural	Resguardo:
Materia prima: Madera palosangre	Certificado Hecho a Mano: Sí <input type="checkbox"/> No <input checked="" type="checkbox"/>	Tipo de Población: Indígena

Mercado Objetivo: Media Alta	Costo	Precio
Producción/Mes: 15 unidades	Unitario : \$ 2.700	Unitario : \$3.700
Empaque:	P. Mayor: \$2.600	P. Mayor: \$3.200
Embalaje:	Empaque:	Empaque:

Observaciones: La producción está calculada sólo para el artesano que elaboró la muestra. Los ojos son semillas pequeñas de chochos.



Corporación para
 el Desarrollo de
 las Microempresas

Responsable: Patricia Valenzuela Fecha: Marzo 2000

Sistema de referencia 9 1 0 4 1 2 Tipo de ficha: Referente(s) Muestra Línea Empaque

VISTA SUPERIOR

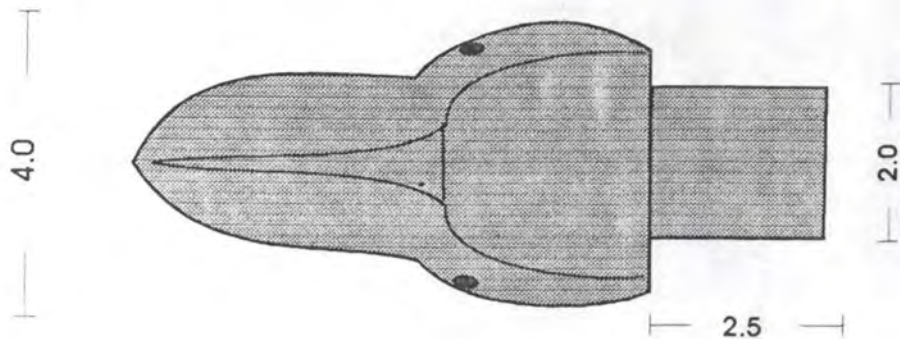

9.0

4.0

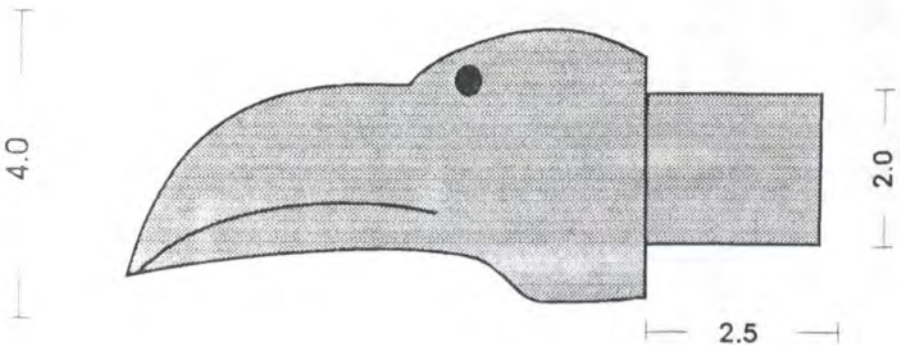

2.0

VISTA FRONTAL

VISTA LATERAL

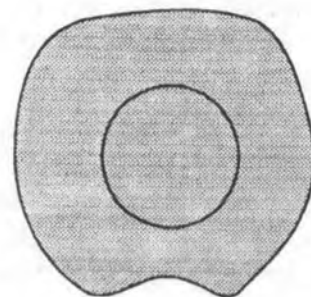

Pieza: Boton Jalador	Referencia:	Esc.(cm): 1:1	Pl. 1/1
Nombre: Boton Cabeza de Tucán	Línea: Accesorios Otros		
Oficio: Talla	Recurso Natural: Arbol Palo sangre		
Técnica: Talla	Materia prima: Madera Palo Sangre		

Proceso de producción:
 Dibujar la silueta de la pieza sobre el bloque de madera, calculando su volumen de acuerdo a las dimensiones de la pieza, ir cortando los sobrantes para dar la forma final, perfeccionar los detalles y finalmente lijar (lija de agua número (120, 220, 280, 400,600))

Observaciones: Algunos artesanos suelen aplicar betún rojo a las piezas para intensificar su color y brillo pero no es indispensable



Corporación para el Desarrollo de las Microempresas

Responsable: Patricia Valenzuela O. Fecha: Marzo 2000

Sistema de ref. 9 1 0 4 - - 1 2 Código de región 0 6 9 1 Referente(s) Propuesta Muestra Empaque



Pieza: Botón Jalador	Línea: Accesorios Otros	Artesano: Oseas Pérez
Nombre: Botón Cacao	Referencia:	Departamento: Amazonas
Oficio: Talla	Largo(cm): 6 Ancho(cm):5 Alta(cm):	Ciudad/Municipio: Leticia
Técnica: Talla	Diámetro(cm): 5 Peso(gr): 30	Localidad/Vereda/ : Mocagua
Recurso Natural: Árbol de palosangre	Color: Rojo natural	Resguardo:
Materia prima: Madera palosangre	Certificado Hecho a Mano: Sí <input type="checkbox"/> No <input checked="" type="checkbox"/>	Tipo de Población: Indígena

Mercado Objetivo: Media Alta	Costo	Precio
Producción/Mes: 20 unidades	Unitario : \$ 2.500	Unitario : \$3.500
Empaque:	P. Mayor: \$2.400	P. Mayor: \$3.000
Embalaje:	Empaque:	Empaque:

Observaciones: La producción está calculada sólo para el artesano que elaboró la muestra, la incisión de las bocas, las colas, los ojos debe ser profunda para que no parezca un simple rayón.

Responsable: Patricia Valenzuela Fecha: Marzo 2000



Sistema de referencia 910411 Tipo de ficha: Referente(s) Muestra Línea Empaque

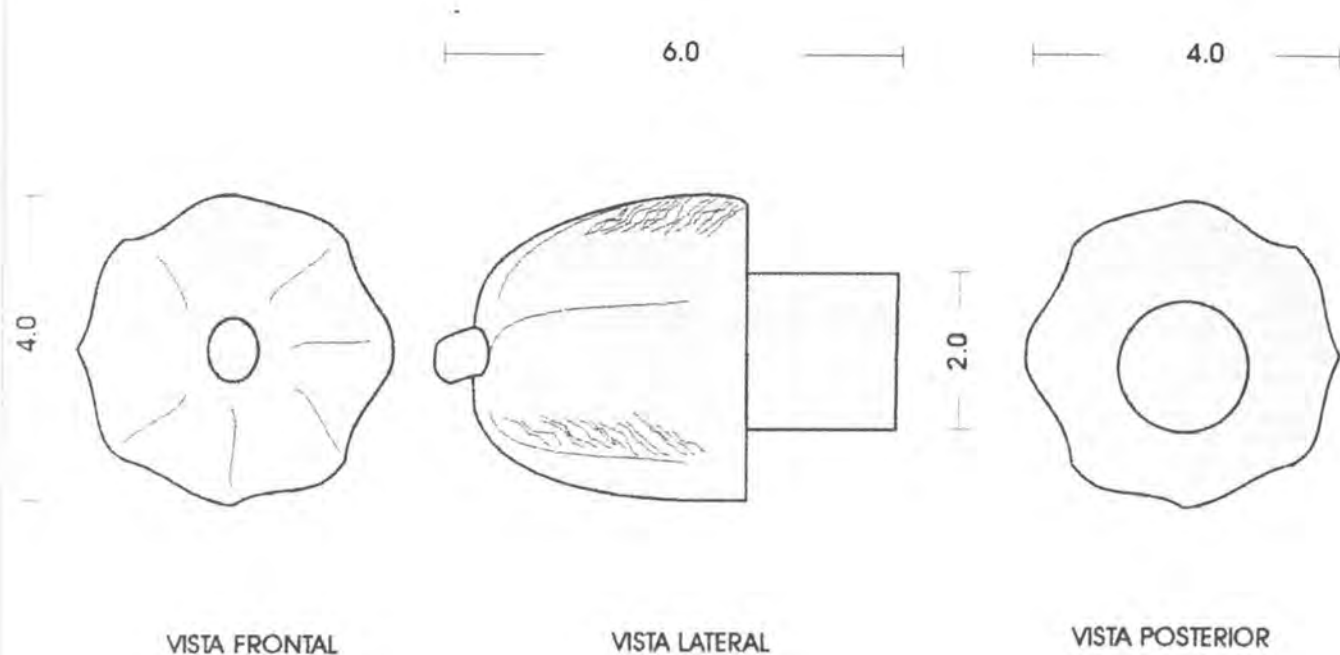

Pieza: Boton Jalador	Referencia:	Esc.(cm): 1:1	Pl. 1/1
Nombre: Boton Cacao	Linea: Accesorios Otros		
Oficio: Talla	Recurso Natural: Arbol Palo sangre		
Técnica: Talla	Materia prima: Madera Palo Sangre		

Proceso de producción:
 Dibujar la silueta de la pieza sobre el bloque de madera, calculando su volumen de acuerdo a las dimensiones de la pieza, ir cortando los sobrantes para dar la forma final, perfeccionar los detalles y finalmente lijar (lija de agua número (120, 220, 280, 400,600))

Observaciones: Algunos artesanos suelen aplicar betún rojo a las piezas para intensificar su color y brillo pero no es indispensable



Responsable: Patricia Valenzuela O. Fecha: Marzo 2000

Sistema de ref. 9 1 0 4 - - 1 2 Código de región 0 6 9 1 Referente(s) Propuesta Muestra Empaque



Pieza: Botón Jalador	Línea: Accesorios Otros	Artesano: Joel Martin
Nombre: Botón Cabeza de Perico	Referencia:	Departamento: Amazonas
Oficio: Talla	Largo(cm): 7.5 Ancho(cm): 4.7 Alto(cm):	Ciudad/Municipio: Leticia
Técnica: Talla	Diámetro(cm): 4.5 Peso(gr): 45	Localidad/Vereda/ : Macedonia
Recurso Natural: Árbol de palosangre	Color: Rojo natural	Resguardo:
Materia prima: Madera palosangre	Certificado Hecho a Mano: Sí <input type="checkbox"/> No <input checked="" type="checkbox"/>	Tipo de Población: Indígena

Mercado Objetivo: Media Alta	Costo	Precio
Producción/Mes: 40 unidades	Unitario : \$ 2.500	Unitario : \$3.500
Empaque:	P. Mayor: \$2.400	P. Mayor: \$3.000
Embateje:	Empaque:	Empaque:

Observaciones: La producción está calculada sólo para el artesano que elaboró la muestra



Responsable: Patricia Valenzuela Fecha: Marzo 2000

Sistema de referencia 910412 Tipo de ficha: Referente(s) Muestra Línea Empaque

3.3

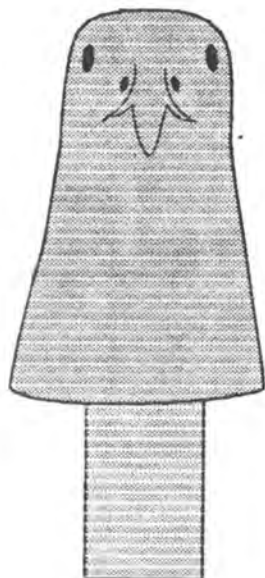

VISTA FRONTAL

4.7



VISTA LATERAL

5.0

2.5

1.2 1.5 1.0

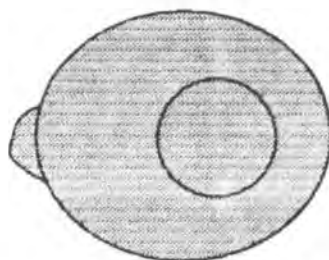

VISTA INFERIOR

3.3

4.7

Pieza: Boton Jalador	Referencia:	Esc.(cm): 1:1	Pl. 1/1
Nombre: Boton Cabeza de Perico	Línea: Accesorios Otros		
Oficio: Talla	Recurso Natural: Arbol Palo sangre		
Técnica: Talla	Materia prima: Madera Palo Sangre		

Proceso de producción:
Dibujar la silueta de la pieza sobre el bloque de madera, calculando su volumen de acuerdo a las dimensiones de la pieza, ir cortando los sobrantes para dar la forma final, perfeccionar los detalles y finalmente lijar (lija de agua número (120, 220, 280, 400,600)

Observaciones: Algunos artesanos suelen aplicar betún rojo a las piezas para intensificar su color y brillo pero no es indispensable



Responsable: Patricia Valenzuela O. Fecha: Marzo 2000

Sistema de ref. 9 1 0 4 - - 1 2 Código de región 0 6 9 1 Referente(s) Propuesta Muestra Empaque



Pieza: Botón Jalador	Línea: Accesorios Otros	Artesano: Rene Albán
Nombre: Botón Cabeza de Delfin	Referencia:	Departamento: Amazonas
Oficio: Talla	Largo(cm): 5 Ancho(cm): 2.5 Alto (cm):	Ciudad/Municipio: Leticia
Técnica: Talla	Diámetro(cm): 4 Peso(gr): 20	Localidad/Vereda/ : Mocagua
Recurso Natural: Árbol de palosangre	Color: Rojo natural	Resguardo:
Materia prima: Madera palosangre	Certificado Hecho a Mano: Sí <input type="checkbox"/> No <input checked="" type="checkbox"/>	Tipo de Población: Indígena

Mercado Objetivo: Medla Alta	Costo	Precio
Producción/Mes: 50 unidades	Unitario : \$ 2.200	Unitario : \$3.200
Empaque:	P. Mayor: \$2.100	P. Mayor: \$2.700
Embalaje:	Empaque:	Empaque:

Observaciones: La producción está calculada sólo para el artesano que elaboró la muestra



Responsable: Patricia Valenzuela Fecha: Marzo 2000

Sistema de referencia 910411 Tipo de ficha: Referente(s) Muestra Línea Empaque

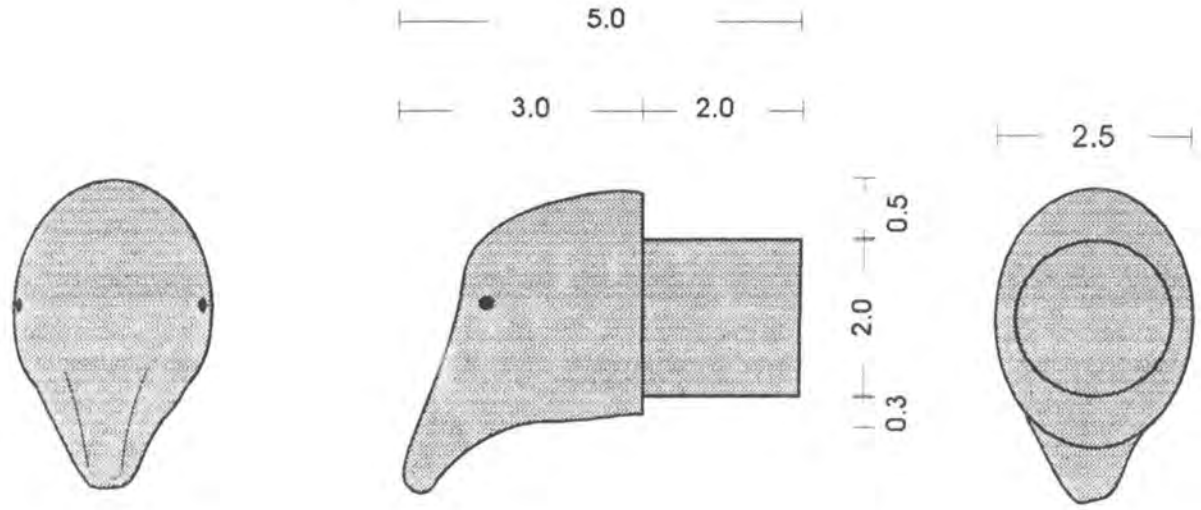

VISTA FRONTAL

VISTA LATERAL

VISTA POSTERIOR

Pieza: Boton Jalador	Referencia:	Esc.(cm): 1:1	Pl. 1/1
Nombre: Boton Cabeza de Delfin	Línea: Accesorios Otros		
Oficio: Talla	Recurso Natural: Arbol Palo sangre		
Técnica: Talla	Materia prima: Madera Palo Sangre		

Proceso de producción:
 Dibujar la silueta de la pieza sobre el bloque de madera, calculando su volumen de acuerdo a las dimensiones de la pieza, ir cortando los sobrantes para dar la forma final, perfeccionar los detalles y finalmente lijar (lija de agua número (120, 220, 280, 400,600))

Observaciones: Algunos artesanos suelen aplicar betún rojo a las piezas para intensificar su color y brillo pero no es indispensable



Responsable: Patricia Valenzuela O. Fecha: Marzo 2000

Sistema de ref. 9 1 0 4 - - 1 1 Código de región 0 6 9 1 Referente(s) Propuesta Muestra Empaque



Pieza: Botón Jalador	Línea: Accesorios Otros	Artesano: Javier Peña
Nombre: Botón Cola de Delfin	Referencia:	Departamento: Amazonas
Oficio: Talla	Largo(cm): 7.5 Ancho(cm): 2.5 Alto(cm):	Ciudad/Municipio: Leticia
Técnica: Talla	Diámetro(cm): 5 Peso(gr): 20	Localidad/Vereda/ : Macedonia
Recurso Natural: Árbol de palosangre	Color: Rojo natural	Resguardo:
Materia prima: Madera palosangre	Certificado Hecho a Mano: Sí <input type="checkbox"/> No <input checked="" type="checkbox"/>	Tipo de Población: Indígena

Mercado Objetivo: Media Alta	Costo	Precio
Producción/Mes: 50 unidades	Unitario : \$ 2.300	Unitario : \$3.300
Empaque:	P. Mayor: \$2.200	P. Mayor: \$2.800
Embalaje:	Empaque:	Empaque:

Observaciones: La producción está calculada sólo para el artesano que elaboró la muestra.

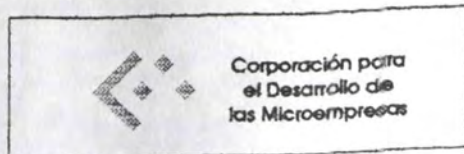

Responsable: Patricia Valenzuela Fecha: Marzo 2000

Sistema de referencia 9104 12 Tipo de ficha: Referente(s) Muestra Línea Empaque

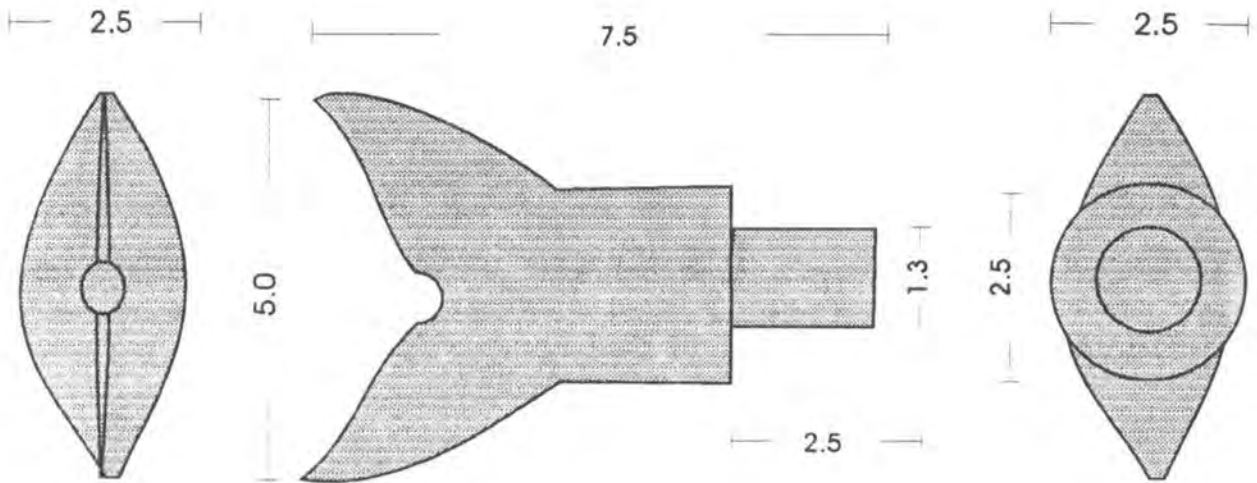

VISTA LATERAL

VISTA FRONTAL

VISTA LATERAL

Pieza: Boton Jalador	Referencia:	Esc.(cm): 1:1	Pl. 1/1
Nombre: Boton Cola de Delfin	Línea: Accesorios Otros		
Oficio: Talla	Recurso Natural: Arbol Palo sangre		
Técnica: Talla	Materia prima: Madera Palo Sangre		

Proceso de producción:
 Dibujar la silueta de la pieza sobre el bloque de madera, calculando su volumen de acuerdo a las dimensiones de la pieza, ir cortando los sobrantes para dar la forma final, perfeccionar los detalles y finalmente lijar (lija de agua número (120, 220, 280, 400,600))

Observaciones: Algunos artesanos suelen aplicar betún rojo a las piezas para intensificar su color y brillo pero no es indispensable



Responsable: Patricia Valenzuela O. Fecha: Marzo 2000

Sistema de ref. 9 1 0 4 - - 1 2 Código de región 0 6 9 1 Referente(s) Propuesta Muestra Empaque



Pieza: Botón Jalador	Línea: Accesorios Otros	Artesano: Benigno Vela
Nombre: Botón Cabeza de Tigre	Referencia:	Departamento: Amazonas
Oficio: Talla	Largo(cm): 7.5 Ancho(cm): 3.5 Alto(cm):	Ciudad/Municipio: Leticia
Técnica: Talla	Diámetro(cm): 4 Peso(gr): 20	Localidad/Vereda/ : Macedonia
Recurso Natural: Árbol de palosangre	Color: Rojo natural	Resguardo:
Materia prima: Madera palosangre	Certificado Hecho a Mano: Sí <input type="checkbox"/> No <input checked="" type="checkbox"/>	Tipo de Población: Indígena

Mercado Objetivo: Media Alta	Costo	Precio
Producción/Mes: 50 unidades	Unitario : \$ 2.500	Unitario : \$3.500
Empaque:	P. Mayor: \$2.400	P. Mayor: \$3.000
Embalaje:	Empaque:	Empaque:

Observaciones: La producción está calculada sólo para el artesano que elaborará la muestra

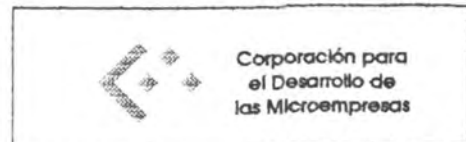

Responsable: Patricia Valenzuela Fecha: Marzo 2000

Sistema de referencia 9104 12 Tipo de ficha: Referente(s) Muestra Línea Empaque

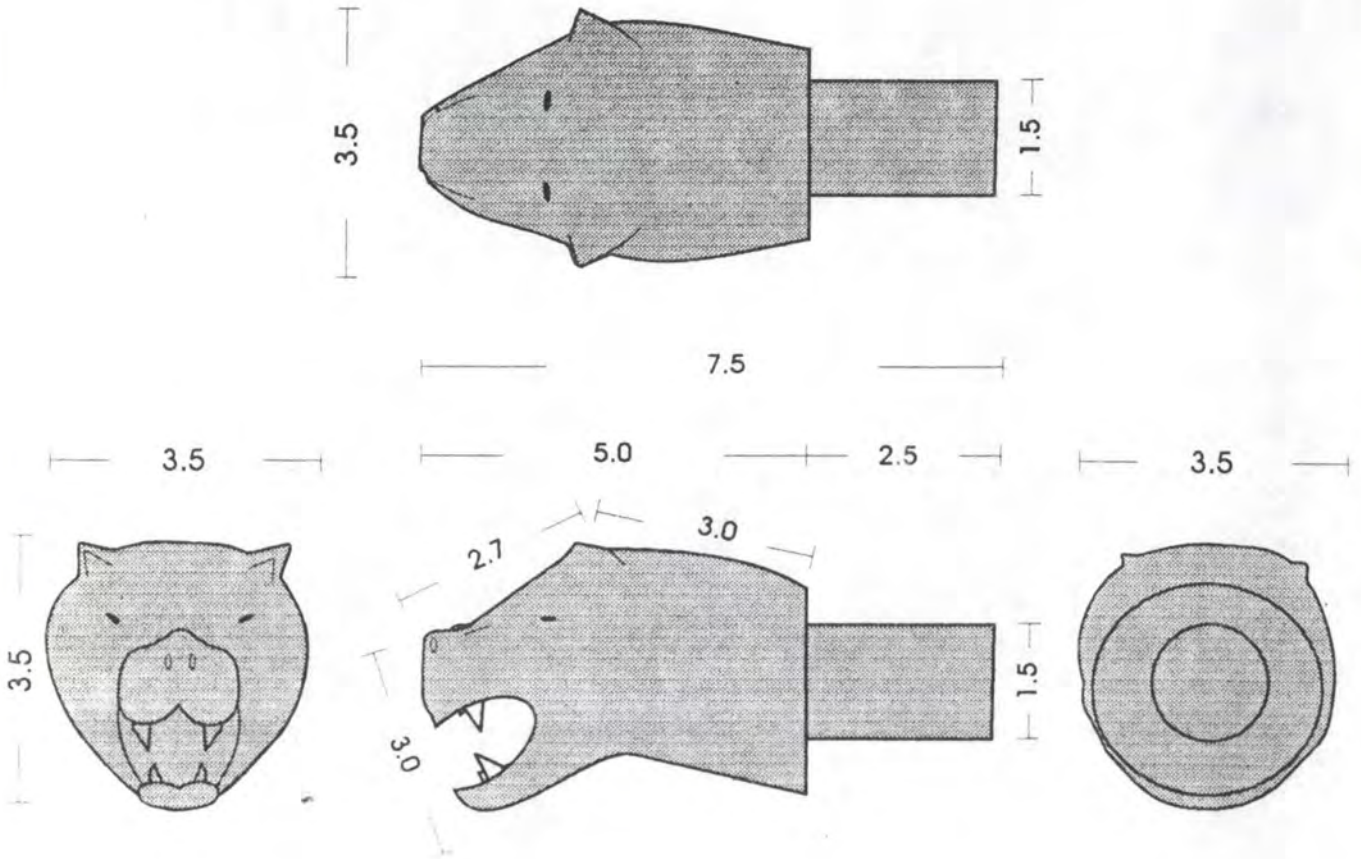

VISTA FRONTAL

VISTA LATERAL

VISTA POSTERIOR

Pieza: Boton Jalador	Referencia:	Esc.(cm): 1:1	Pl. 1/1
Nombre: Boton Cabeza de Tigre	Línea: Accesorios Otros		
Oficio: Talla	Recurso Natural: Arbol Palo sangre		
Técnica: Talla	Materia prima: Madera Palo Sangre		

Proceso de producción:
 Dibujar la silueta de la pieza sobre el bloque de madera, calculando su volumen de acuerdo a las dimensiones de la pieza, ir cortando los sobrantes para dar la forma final, perfeccionar los detalles y finalmente lijar (lija de agua número (120, 220, 280, 400,600))

Observaciones: Algunos artesanos suelen aplicar betún rojo a las piezas para intensificar su color y brillo pero no es indispensable



Responsable: Patricia Valenzuela O. Fecha: Marzo 2000

Sistema de ref. 9 1 0 4 - - 1 2 Código de región 0 6 9 1 Referente(s) Propuesta Muestra Empaque



Pieza: Botón Jalador	Línea: Accesorios Otros	Artesano: Luis Enrique Suarez
Nombre: Botón Cabeza de logarto	Referencia:	Departamento: Amazonas
Oficio: Talla	Largo(cm): 7.5 Ancho(cm): 2.5 Alto(cm):	Ciudad/Municipio: Leticia
Técnica: Talla	Diámetro(cm): 3 Peso(gr): 20	Localidad/Vereda/ : Macedonia
Recurso Natural: Árbol de palosangre	Color: Rojo natural	Resguardo:
Materia prima: Madera palosangre	Certificado Hecho a Mano: Sí <input type="checkbox"/> No <input checked="" type="checkbox"/>	Tipo de Población: Indígena

Mercado Objetivo: Media Alta	Costo	Precio
Producción/Mes: 60 unidades	Unitario : \$ 1.500	Unitario : \$ 2.500
Empaque:	P. Mayor: \$ 1.400	P. Mayor: \$ 2.000
Embalaje:	Empaque:	Empaque:

Observaciones: La producción está calculada sólo para el artesano que elaboró la muestra



Responsable: Patricia Valenzuela Fecha: Marzo 2000

Sistema de referencia 910412 Tipo de ficha: Referente(s) Muestra Línea Empaque

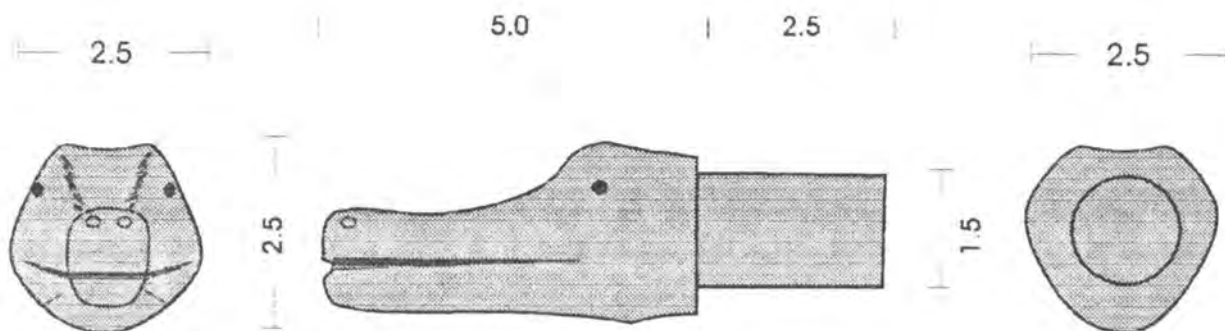

VISTA FRONTAL

VISTA LATERAL

VISTA POSTERIOR

Pieza: Boton Jalador	Referencia:	Esc. (cm): 1:1	Pl. 1/1
Nombre: Boton Cabeza de Lagarto	Línea: Accesorios Otros		
Oficio: Talla	Recurso Natural: Arbol Palo sangre		
Técnica: Talla	Materia prima: Madera Palo Sangre		

Proceso de producción:
 Dibujar la silueta de la pieza sobre el bloque de madera, calculando su volumen de acuerdo a las dimensiones de la pieza, ir cortando los sobrantes para dar la forma final, perfeccionar los detalles y finalmente lijar (lija de agua número (120, 220, 280, 400,600))

Observaciones: Algunos artesanos suelen aplicar betún rojo a las piezas para intensificar su color y brillo pero no es indispensable



Responsable: Patricia Valenzuela O. Fecha: Marzo 2000

Sistema de ref. 9 1 0 4 - - 1 2 Código de región 0 6 9 1 Referente(s) Propuesta Muestra Empaque



Pieza: Botón Jalador	Línea: Accesorios Otros	Artesano: Sergio León
Nombre: Botón Cabeza Oso Hormiguero	Referencia:	Departamento: Amazonas
Oficio: Talla	Largo(cm): 8 Ancho(cm): 5 Alto(cm):	Ciudad/Municipio: Leticia
Técnica: Talla	Diámetro(cm): 7 Peso(gr): 65	Localidad/Vereda/ : Mocagua
Recurso Natural: Árbol de palosangre	Color: Rojo natural	Resguardo:
Materia prima: Madera palosangre	Certificado Hecho a Mano: Sí <input type="checkbox"/> No <input checked="" type="checkbox"/>	Tipo de Población: Indígena

Mercado Objetivo: Media Alta	Costo	Precio
Producción/Mes: 30 unidades	Unitario : \$ 3.000	Unitario : \$4.000
Empaque:	P. Mayor: \$2.900	P. Mayor: \$3.500
Embalaje:	Empaque:	Empaque:

Observaciones: La producción está calculada sólo para el artesano que elaboró la muestra

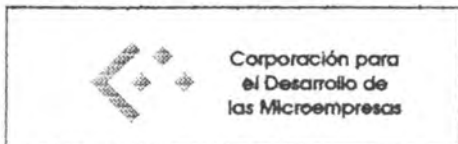

Responsable: Patricia Valenzuela Fecha: Marzo 2000

Sistema de referencia 9 1 0 4 1 2 Tipo de ficha: Referente(s) Muestra Línea Empaque

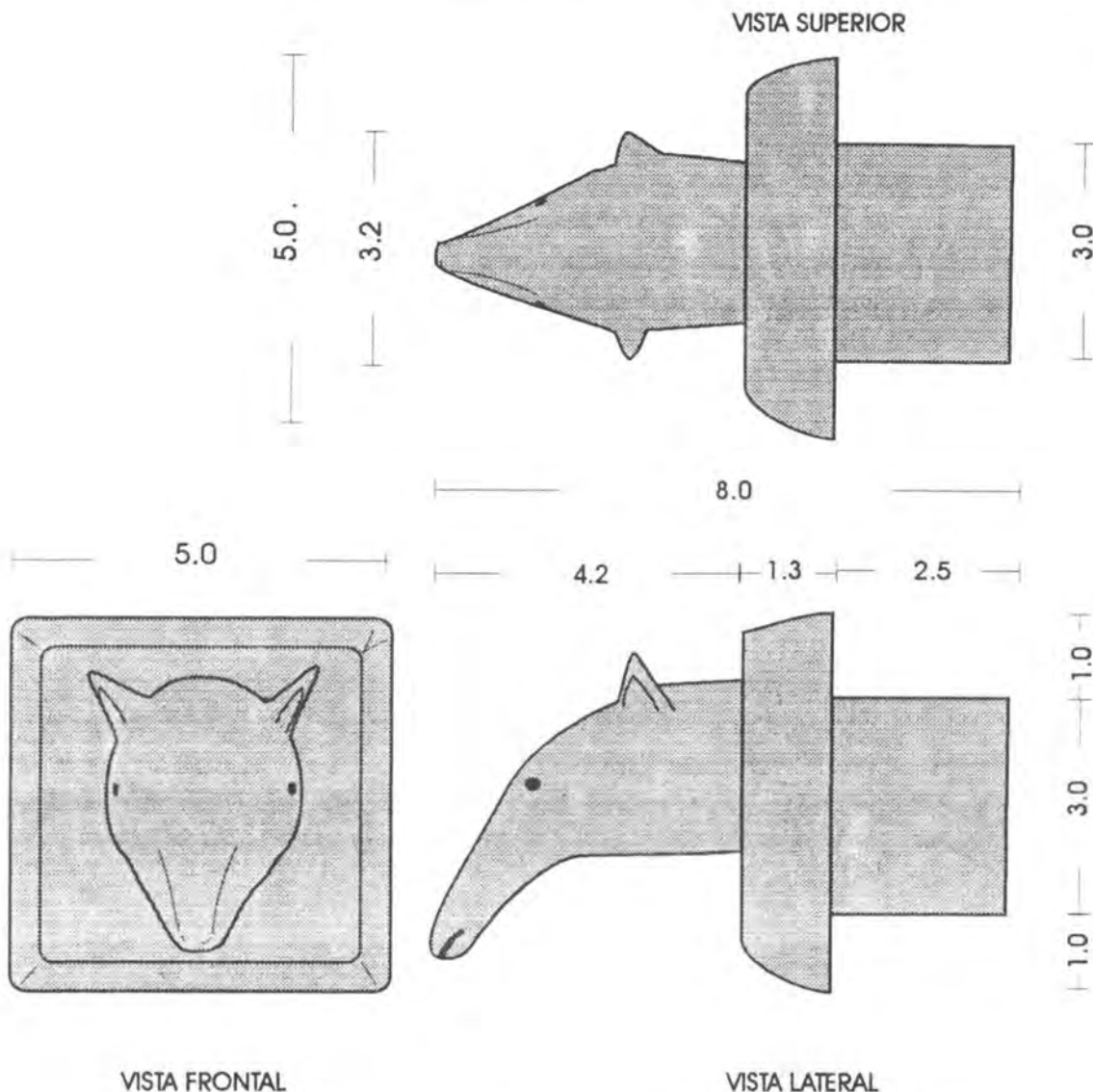

Pieza: Boton Jalador	Referencia:	Esc.(cm): 1:1	Pl. 1/1
Nombre: Boton Cabeza de Oso Hormiguero	Línea: Accesorios Otros		
Oficio: Talla	Recurso Natural: Arbol Palo sangre		
Técnica: Talla	Materia prima: Madera Palo Sangre		

Proceso de producción:
 Dibujar la silueta de la pieza sobre el bloque de madera, calculando su volumen de acuerdo a las dimensiones de la pieza, ir cortando los sobrantes para dar la forma final, perfeccionar los detalles y finalmente lijar (lija de agua número (120, 220, 280, 400,600))

Observaciones: Algunos artesanos suelen aplicar betún rojo a las piezas para intensificar su color y brillo pero no es indispensable



Responsable: Patricia Valenzuela O. Fecha: Marzo 2000

Sistema de ref. 9 1 0 4 - - 1 2 Código de región 0 6 9 1 Referente(s) Propuesta Muestra Empaque



Pieza: Botón Jalador	Línea: Accesorios Otros	Artesano: Sergio León
Nombre: Botón Cabeza de Chiguero	Referencia:	Departamento: Amazonas
Oficio: Talla	Largo(cm): 7.5 Ancho(cm): 5 Alto(cm):	Ciudad/Municipio: Leticia
Técnica: Talla	Diámetro(cm): 7 Peso(gr): 65	Localidad/Vereda/ : Mocagua
Recurso Natural: Árbol de palosangre	Color: Rojo natural	Resguardo:
Materia prima: Madera palosangre	Certificado Hecho a Mano: Sí <input type="checkbox"/> No <input checked="" type="checkbox"/>	Tipo de Población: Indígena

Mercado Objetivo: Media Alta	Costo	Precio
Producción/Mes: 30 unidades	Unitario : \$ 3.000	Unitario : \$4.000
Empaque:	P. Mayor: \$2.900	P. Mayor: \$3.500
Embalaje:	Empaque:	Empaque:

Observaciones: La producción está calculada sólo para el artesano que elaboró la muestra



Responsable: Patricia Valenzuela Fecha: Marzo 2000

Sistema de referencia 910412 Tipo de ficha: Referente(s) Muestra Línea Empaque

VISTA SUPERIOR

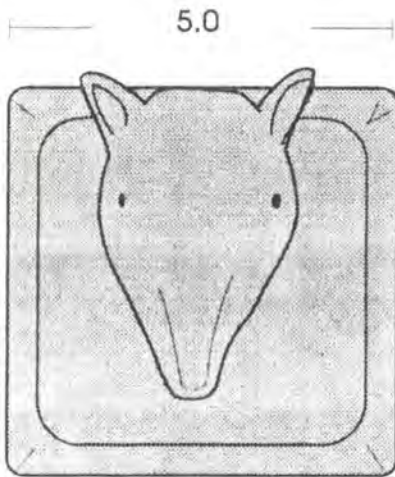
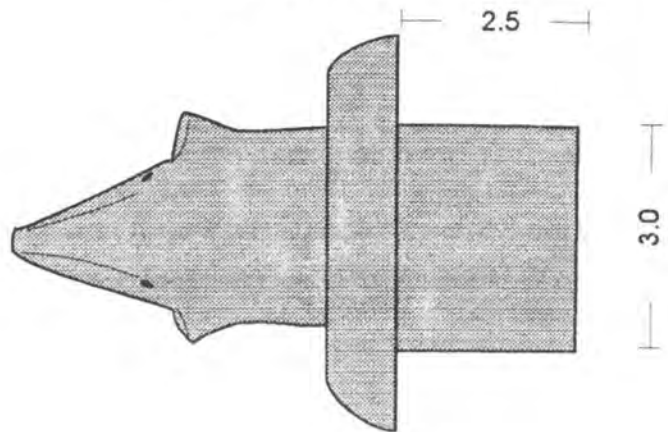

VISTA FRONTAL

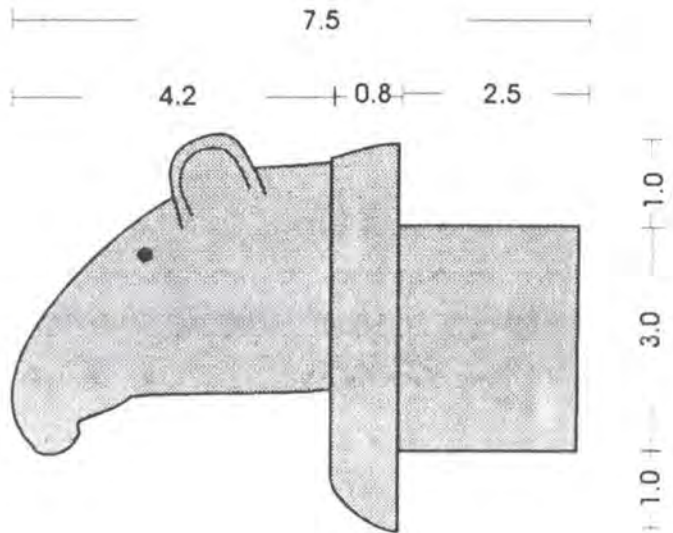

VISTA LATERAL

Pieza: Boton Jalador	Referencia:	Esc.(cm): 1:1	Pl. 1/1
Nombre: Boton Cabeza de Chiguero	Línea: Accesorios Otros		
Oficio: Talla	Recurso Natural: Arbol Palo sangre		
Técnica: Talla	Materia prima: Madera Palo Sangre		

Proceso de producción:
 Dibujar la silueta de la pieza sobre el bloque de madera, calculando su volumen de acuerdo a las dimensiones de la pieza, ir cortando los sobrantes para dar la forma final, perfeccionar los detalles y finalmente lijar (lija de agua número (120, 220, 280, 400,600)

Observaciones: Algunos artesanos suelen aplicar betún rojo a las piezas para intensificar su color y brillo pero no es indispensable



Responsable: Patricia Valenzuela O. Fecha: Marzo 2000

Sistema de ref. 9 1 0 4 - - 1 2 Código de región 0 6 9 1 Referente(s) Propuesta Muestra Empaque

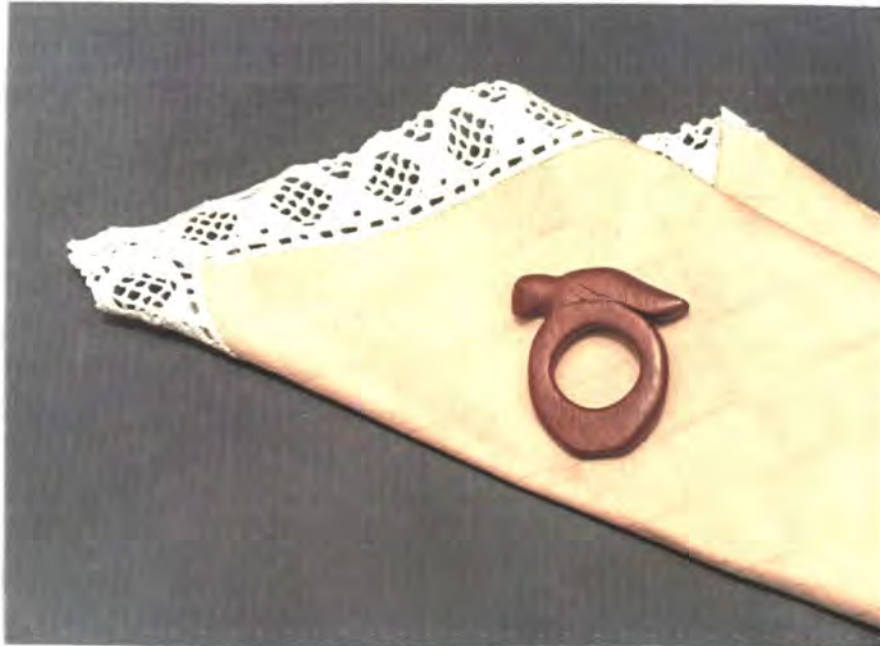

Pieza: Servilletero	Línea: Ambientes Comedor	Artesano: Elvi Amaya
Nombre: Servilletero Pajarito	Referencia:	Departamento: Amazonas
Oficio: Talla	Largo(cm): 5 Ancho(cm):0.6Alto(cm):5	Ciudad/Municipio: Leticia
Técnica: Talla	Diámetro(cm): Peso(gr): 5	Localidad/Vereda/ : Macedonia
Recurso Natural: Arbol de palosangre	Color: Rojo natural	Resguardo:
Materia prima: Madera palosangre	Certificado Hecho a Mano: Sí <input type="checkbox"/> No <input checked="" type="checkbox"/>	Tipo de Población: Indígena

Mercado Objetivo: Media Alta	Costo	Precio
Producción/Mes: 40unidades	Unitario : \$ 1.500	Unitario : \$3.000
Empaque:	P. Mayor: \$1.400	P. Mayor: \$ \$2.500
Embalaje:	Empaque:	Empaque:

Observaciones: La producción está calculada sólo para el artesano que elaboró la muestra, la incisión de las bocas, las colas, los ojos debe ser profunda para que no parezca un simple rayón



Responsable: Patricia Valenzuela Fecha: Marzo 2000

Sistema de referencia 9 1 0 4 1 1 Tipo de ficha: Referente(s) Muestra Línea Empaque

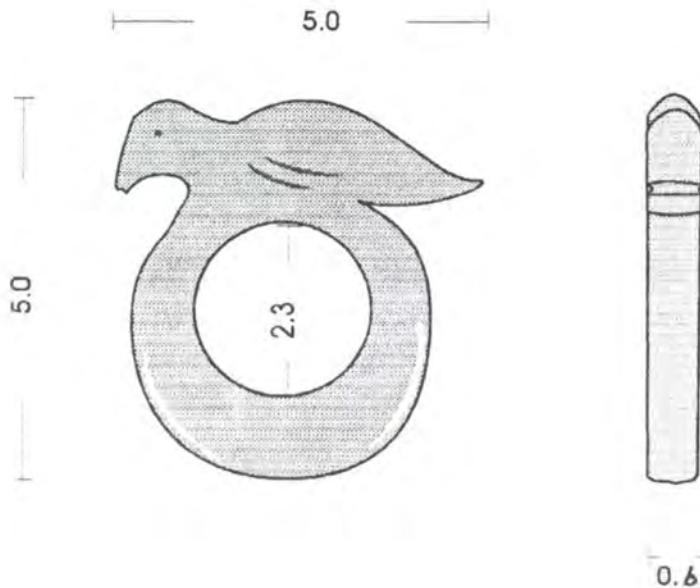

Pieza: Servilletero	Referencia:	Esc.(cm): 1:1	Pl. 1/1
Nombre: Servilletero Pajarito	Línea: Ambientes Comedor		
Oficio: Talla	Recurso Natural: Arbol Palo sangre		
Técnica: Talla	Materia prima: Madera Palo Sangre		

Proceso de producción:
 Dibujar la silueta de la pieza sobre el bloque de madera, teniendo en cuenta el grosor de esta, ir tallando las formas y los detalles, finalmente lijar (lija de agua No 120,220,280,400,600)

Observaciones: No se debe aplicar ningún tipo de betún para aumentar el brillo de la madera, pues no es necesario y este podría manchar la servilleta de tela.



Responsable: Patricia Valenzuela O. Fecha: Marzo 2000

Sistema de ref. 9 1 0 4 - - 1 1 Código de región 0 6 9 1 Referente(s) Propuesta Muestra Empaque

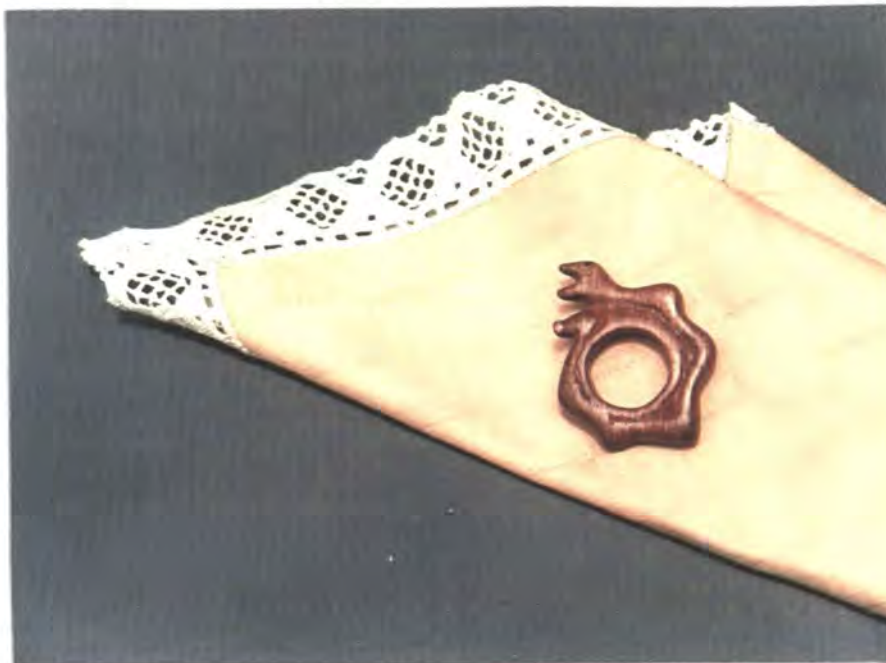

Pieza: Servilletero	Línea: Ambientes Comedor	Artesano: Onesimo Macedo
Nombre: Servi.Culebra Semienroscada	Referencia:	Departamento: Amazonas
Oficio: Talla	Largo(cm): 4.5 Ancho(cm):0.9Alto(cm):5	Ciudad/Municipio: Leticia
Técnica: Talla	Diámetro(cm): Peso(gr): 5	Localidad/Vereda/ : Macedonia
Recurso Natural: Árbol de palosangre	Color: Rojo natural	Resguardo:
Materia prima: Madera palosangre	Certificado Hecho a Mano: Sí <input type="checkbox"/> No <input checked="" type="checkbox"/>	Tipo de Población: Indígena

Mercado Objetivo: Media Alta	Costo	Precio
Producción/Mes: 35unidades	Unitario : \$ 1.500	Unitario : \$3.000
Empaque:	P. Mayor: \$1.400	P. Mayor: \$ 2.500
Embalaje:	Empaque:	Empaque:

Observaciones:La producción está calculada sólo para el artesano que elaboró la muestra. la incisión de las bocas , las colas , los ojos debe ser profunda para que no parezca un simple rayón



Responsable: Patricia Valenzuela Fecha:Marzo 2000

Sistema de referencia 910411 Tipo de ficha: Referente(s) Muestra Línea Empaque

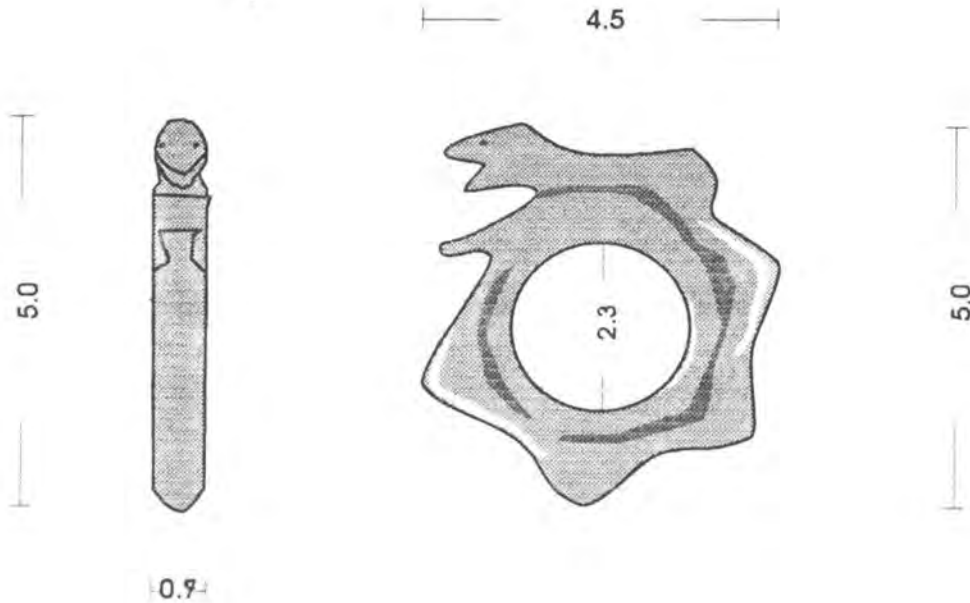

Pieza: Servilletero	Referencia:	Esc.(cm): 1:1	Pl. 1/1
Nombre: Servilletero Serpiente Semienroscada	Línea: Ambientes Comedor		
Oficio: Talla	Recurso Natural: Arbol Palo sangre		
Técnica: Talla	Materia prima: Madera Palo Sangre		

Proceso de producción:
 Dibujar la silueta de la pieza sobre el bloque de madera, teniendo en cuenta el grosor de esta, ir tallando las formas y los detalles, finalmente lijar (lija de agua No 120,220,280,400,600)

Observaciones: No se debe aplicar ningún tipo de betún para aumentar el brillo de la madera, pues no es necesario y este podría manchar la servilleta de tela.



Responsable: Patricia Valenzuela O. Fecha: Marzo 2000

Sistema de ref. 9 1 0 4 - - 1 1 Código de región 0 6 9 1 Referente(s) Propuesta Muestra Empaque

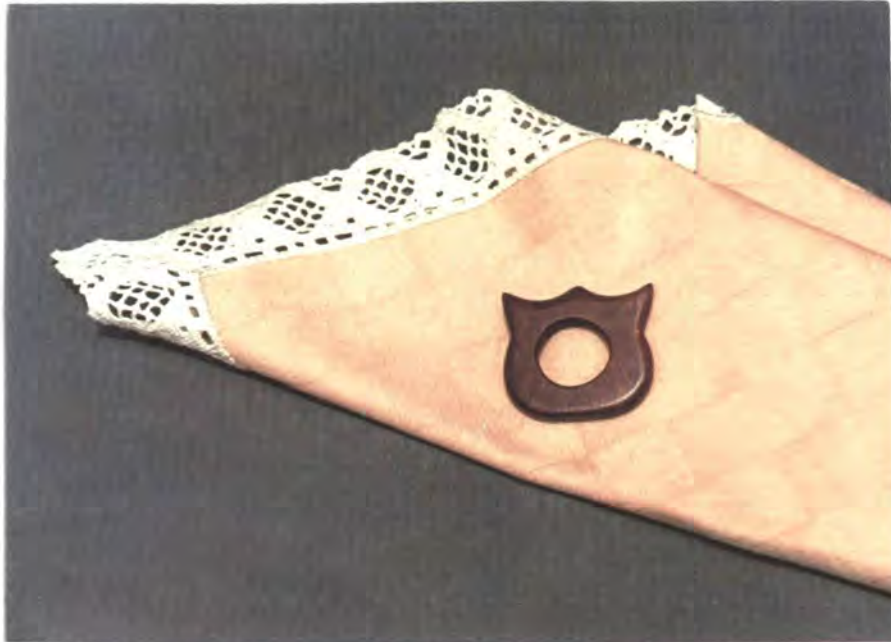

Pieza: Servilletero	Línea: Ambientes Comedor	Artesano: Francisco Rojas
Nombre: Servilletero Cola de Delfin	Referencia:	Departamento: Amazonas
Oficio: Talla	Largo(cm): 4 Ancho(cm):0.7 Alto(cm):3.7	Ciudad/Municipio: Leticia
Técnica: Talla	Diámetro(cm):	Peso(gr): 5
Recurso Natural: Árbol de palosangre	Color: Rojo natural	Localidad/Vereda/ : Mocagua
Materia prima: Madera palosangre	Certificado Hecho a Mano: Sí <input type="checkbox"/> No <input checked="" type="checkbox"/>	Resguardo:
		Tipo de Población: Indígena

Mercado Objetivo: Media Alta	Costo	Precio
Producción/Mes: 50 unidades	Unitario : \$ 1.500	Unitario : \$3.000
Empaque:	P. Mayor: \$1.400	P. Mayor: \$ \$2.500
Embalaje:	Empaque:	Empaque:

Observaciones: La producción está calculada para el artesano que elaboró la muestra.



Responsable: Patricia Valenzuela O, Fecha: Marzo 2000

Sistema de referencia 9 1 0 4 1 1 Tipo de ficha: Referente(s) Muestra Línea Empaque

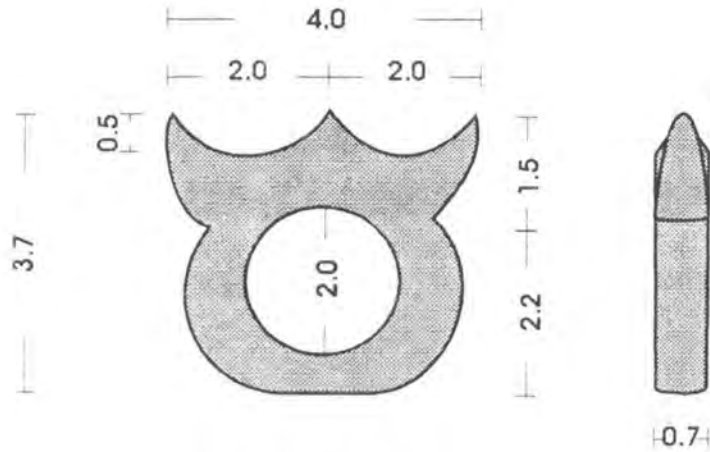

Pieza: Servilletero	Referencia:	Esc.(cm): 1:1	Pl. 1/1
Nombre: Servilletero Cola de Delfin	Línea: Ambientes Comedor		
Oficio: Talla	Recurso Natural: Arbol Palo sangre		
Técnica: Talla	Materia prima: Madera Palo Sangre		

Proceso de producción:
 Dibujar la silueta de la pieza sobre el bloque de madera, teniendo en cuenta el grosor de esta, ir tallando las formas y los detalles, finalmente lijar (lija de agua No 120,220,280,400,600)

Observaciones: No se debe aplicar ningún tipo de betún para aumentar el brillo de la madera, pues no es necesario y este podría manchar la servilleta de tela.



Responsable: Patricia Valenzuela O. Fecha: Marzo 2000

Sistema de ref. 9104 - - 11 Código de región 0691 Referente(s) Propuesta Muestra Empaque

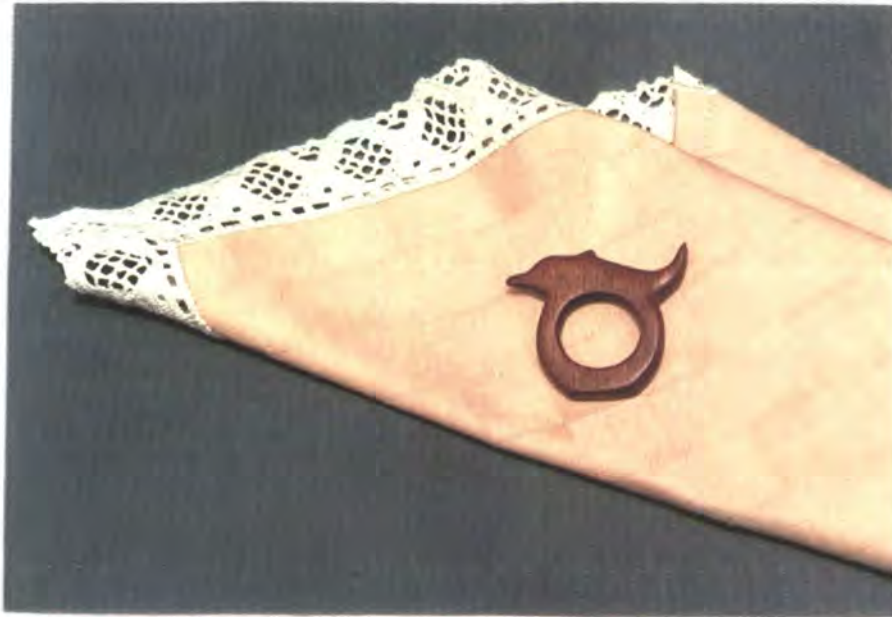

Pieza: Servilletero	Línea: Ambientes Comedor	Artesano: Lubin Pérez
Nombre: Servilletero Delfin	Referencia:	Departamento: Amazonas
Oficio: Talla	Largo(cm): 5 Ancho(cm):0.7Alto(cm):4.2	Ciudad/Municipio: Leticia
Técnica: Talla	Diámetro(cm): Peso(gr): 5	Localidad/Vereda/ : Macedonia
Recurso Natural: Árbol de palosangre	Color: Rojo natural	Resguardo:
Materia prima: Madera palosangre	Certificado Hecho a Mano: Sí <input type="checkbox"/> No <input checked="" type="checkbox"/>	Tipo de Población: Indígena

Mercado Objetivo: Media Alta	Costo	Precio
Producción/Mes: 40 unidades	Unitario : \$ 1.500	Unitario : \$3.000
Empaque:	P. Mayor: \$1.400	P. Mayor: \$ \$2.500
Embalaje:	Empaque:	Empaque:

Observaciones: La producción está calculada sólo para el artesano que elaboró la muestra, la incisión de las bocas, las colas, los ojos debe ser profunda para que no parezca un simple rayón



Corporación para el Desarrollo de las Microempresas

Responsable: Patricia Valenzuela Fecha: Marzo 2000

Sistema de referencia 9 1 0 4 1 1 Tipo de ficha: Referente(s) Muestra Línea Empaque

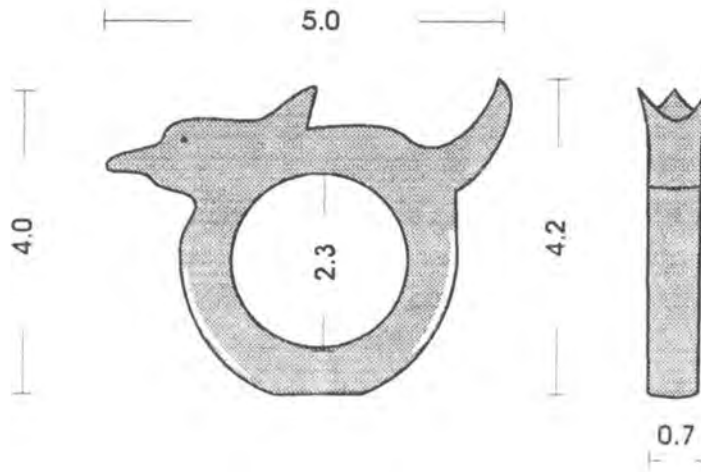

Pieza: Servilletero	Referencia:	Esc.(cm): 1:1	Pl. 1/1
Nombre: Servilletero Delfin	Línea: Ambientes Comedor		
Oficio: Talla	Recurso Natural: Arbol Palo sangre		
Técnica: Talla	Materia prima: Madera Palo Sangre		

Proceso de producción:
 Dibujar la silueta de la pieza sobre el bloque de madera, teniendo en cuenta el grosor de esta, ir tallando las formas y los detalles, finalmente lijar (lija de agua No 120,220,280,400,600)

Observaciones: No se debe aplicar ningún tipo de betún para aumentar el brillo de la madera, pues no es necesario y este podría manchar la servilleta de tela.



Responsable: Patricia Valenzuela O. Fecha: Marzo 2000

Sistema de ref. 9 1 0 4 - - 1 1 Código de región 0 6 9 1 Referente(s) Propuesta Muestra Empaque

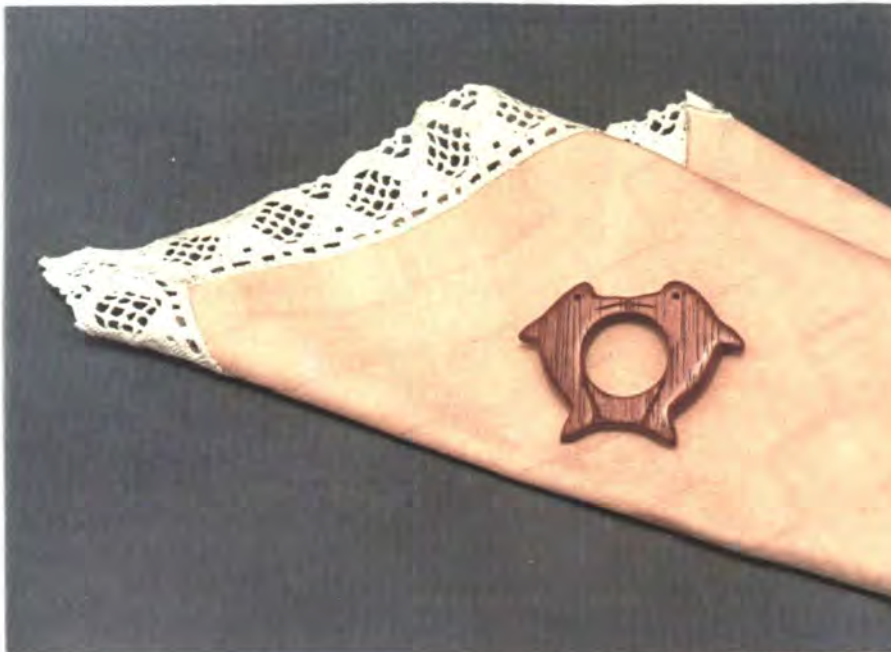

Pieza: Servilletero	Línea: Ambientes Comedor	Artesano: Joel Martin P.
Nombre: Servilletero Delfin doble	Referencia:	Departamento: Amazonas
Oficio: Talla	Largo(cm): 6 Ancho(cm):0.7Alto(cm):4.5	Ciudad/Municipio: Leticia
Técnica: Talla	Diámetro(cm):	Peso(gr): 5
Recurso Natural: Árbol de palosangre	Color: Rojo natural	Resguardo:
Materia prima: Madera palosangre	Certificado Hecho a Mano: Sí <input type="checkbox"/> No <input checked="" type="checkbox"/>	Tipo de Población: Indígena

Mercado Objetivo: Media Alta	Costo	Precio
Producción/Mes: 40 unidades	Unitario : \$ 1.500	Unitario : \$3.000
Empaque:	P. Mayor: \$1.400	P. Mayor: \$ \$2.500
Embalaje:	Empaque:	Empaque:

Observaciones: El producto se vende sin relleno y las artesanas no lo realizan. Este ha de efectuarse en Bogotá



Responsable: Patricia Valenzuela Fecha: Marzo 2000

Sistema de referencia 9 1 0 4 1 2 Tipo de ficha: Referente(s) Muestra Línea Empaque

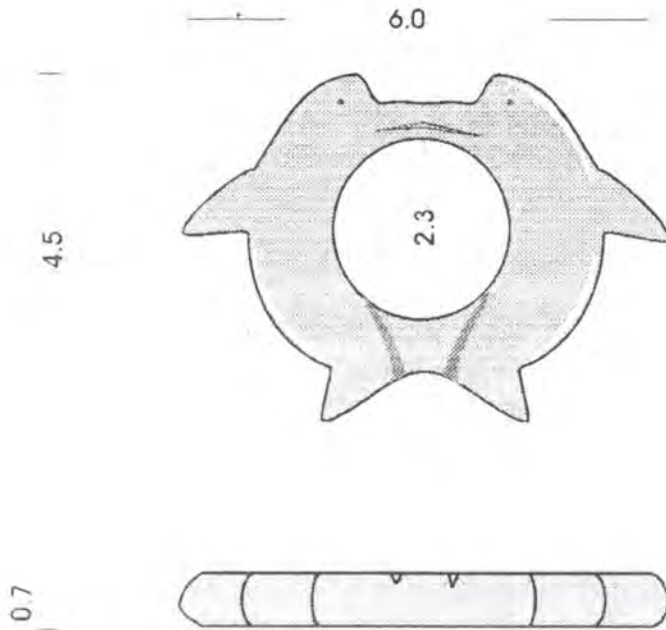

Pieza: Servilletero	Referencia:	Esc.(cm): 1:1	Pl. 1/1
Nombre: Servilletero Delfin Doble	Linea: Ambientes Comedor		
Oficio: Talla	Recurso Natural: Arbol Palo sangre		
Técnica: Talla	Materia prima: Madera Palo Sangre		

Proceso de producción:
 Dibujar la silueta de la pieza sobre el bloque de madera, teniendo en cuenta el grosor de esta, ir tallando las formas y los detalles, finalmente lijar (lija de agua No 120,220,280,400,600)

Observaciones: No se debe aplicar ningun tipo de betun para aumentar el brillo de la madera, pues no es necesario y este podría manchar la servilleta de tela.

Responsable: Patricia Valenzuela O. Fecha: Marzo 2000



Sistema de ref. 9 1 0 4 - - 1 2 Código de región 0 6 9 1 Referente(s) Propuesta Muestra Empaque

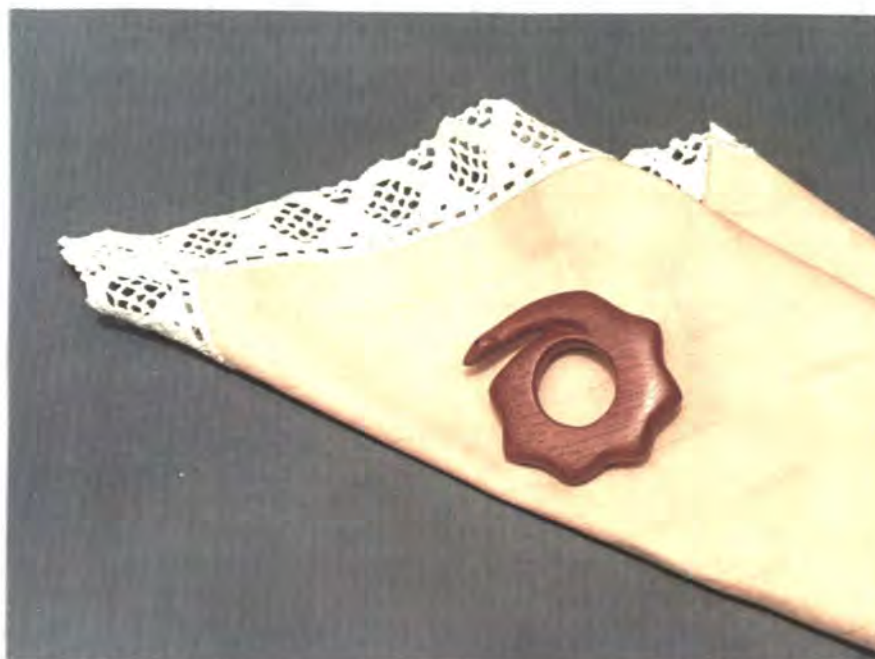

Pieza: Servilletero	Línea: Ambientes Comedor	Artesano: Onesimo Macedo
Nombre: Servill. Culebra enroscada	Referencia:	Departamento: Amazonas
Oficio: Talla	Largo(cm): 5.5 Ancho(cm): 1.2 Alto(cm): 5.5	Ciudad/Municipio: Leticia
Técnica: Talla	Diámetro(cm):	Peso(gr): 10
Recurso Natural: Árbol de palosangre	Color: Rojo natural	Resguardo:
Materia prima: Madera palosangre	Certificado Hecho a Mano: Sí <input type="checkbox"/> No <input checked="" type="checkbox"/>	Tipo de Población: Indígena

Mercado Objetivo: Media Alta	Costo	Precio
Producción/Mes: 35 unidades	Unitario : \$ 1.500	Unitario : \$3.000
Empaque:	P. Mayor: \$1.400	P. Mayor: \$ \$2.500
Embalaje:	Empaque:	Empaque:

Observaciones: La producción está calculada para el artesano que elaboró la muestra.



Responsable: Patricia Valenzuela Fecha: Marzo 2000

Sistema de referencia 9104 12 Tipo de ficha: Referente(s) Muestra Línea Empaque

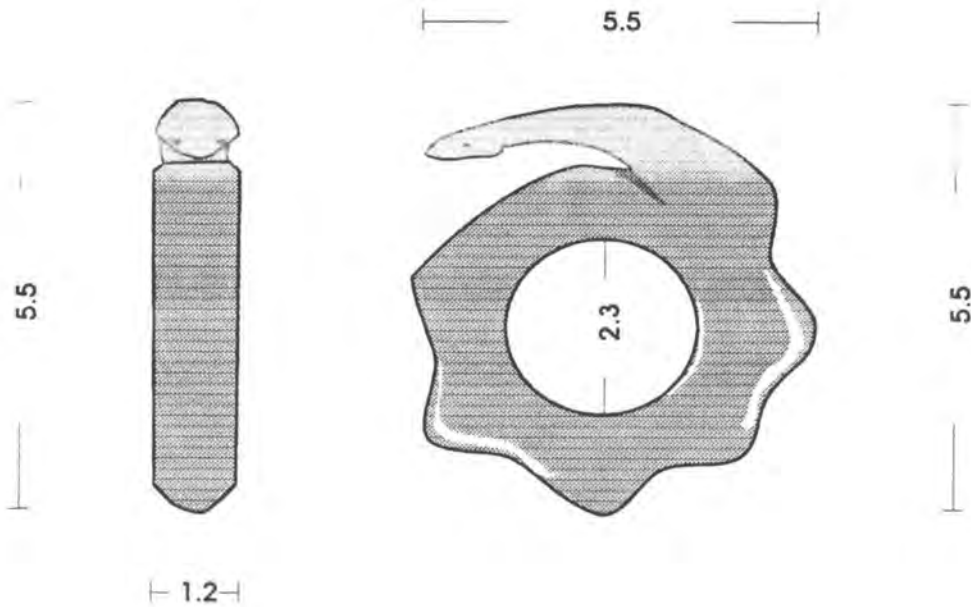

Pieza: Servilletero	Referencia:	Esc.(cm): 1:1	Pl. 1/1
Nombre: Servilletero Serpiente Enroscada	Línea: Ambientes Comedor		
Oficio: Talla	Recurso Natural: Arbol Palo sangre		
Técnica: Talla	Materia prima: Madera Palo Sangre		

Proceso de producción:
Dibujar la silueta de la pieza sobre el bloque de madera, teniendo en cuenta el grosor de esta, ir tallando las formas y los detalles, finalmente lijar (lija de agua No 120,220,280,400,600)

Observaciones: No se debe aplicar ningún tipo de betún para aumentar el brillo de la madera, pues no es necesario y este podría manchar la servilleta de tela.



Responsable: Patricia Valenzuela O. Fecha: Marzo 2000

Sistema de ref. 9 1 0 4 - - 1 2 Código de región 0 6 9 1 Referente(s) Propuesta Muestra Empaque

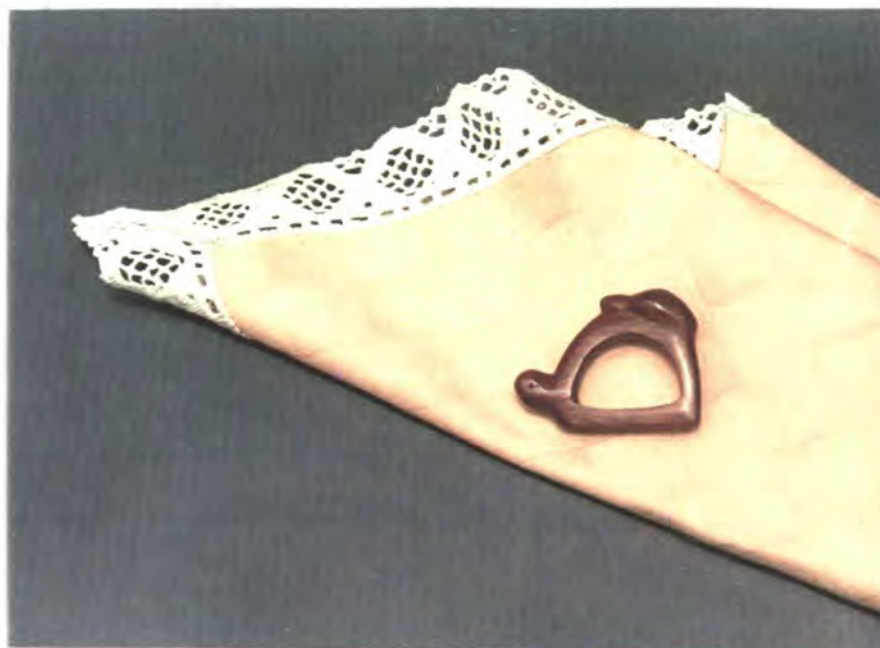

Pieza: Servilletero	Línea: Accesorios Otros	Artesano: Rixie Pérez
Nombre: Servilletero Tortuga Doble	Referencia:	Departamento: Amazonas
Oficio: Talla	Largo(cm): 5.0 Ancho(cm): 1.3 Alto(cm): 4.0	Ciudad/Municipio: Leticia
Técnica: Talla	Diámetro(cm):	Peso(gr): 5
Recurso Natural: Árbol de palosangre	Color: Rojo natural	Localidad/Vereda/ : Macedonia
Materia prima: Madera palosangre	Certificado Hecho a Mano: Sí <input type="checkbox"/> No <input checked="" type="checkbox"/>	Resguardo:
		Tipo de Población: Indígena

Mercado Objetivo: Media Alta	Costo	Precio
Producción/Mes: 50 unidades	Unitario : \$ 1.500	Unitario : \$ 3.000
Empaque:	P. Mayor: \$ 1.400	P. Mayor: \$ 2.500
Embalaje:	Empaque:	Empaque:

Observaciones: La producción esta calculada sólo para el artesano que elaboró la muestra
 Las incisiones deben ser profundas para que no parezca un simple rayón



Corporación para
 el Desarrollo de
 las Microempresas

Responsable: Patricia Valenzuela O. Fecha: Marzo 2000

Sistema de referencia 9 1 0 4 1 2 Tipo de ficha: Referente(s) Muestra Línea Empaque

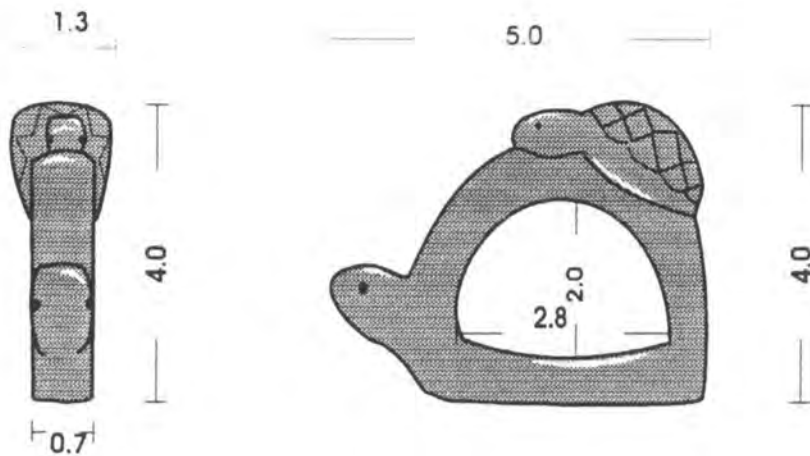

Pieza: Servilletero	Referencia:	Esc.(cm): 1:1	Pl. 1/1
Nombre: Servilletero Tortuga Doble	Línea: Ambientes Comedor		
Oficio: Talla	Recurso Natural: Arbol Palo sangre		
Técnica: Talla	Materia prima: Madera Palo Sangre		

Proceso de producción:
 Dibujar la silueta de la pieza sobre el bloque de madera, teniendo en cuenta el grosor de esta, ir tallando las formas y los detalles, finalmente lijar (lija de agua No 120,220,280,400,600)

Observaciones: No se debe aplicar ningún tipo de betún para aumentar el brillo de la madera, pues no es necesario y este podría manchar la servilleta de tela.



Responsable: Patricia Valenzuela O. Fecha: Marzo 2000

Sistema de ref. 9 1 0 4 - - 1 1 Código de región 0 6 9 1 Referente(s) Propuesta Muestra Empaque



Pieza: Servilletero	Línea: Accesorios Otros	Artesano: Rixie Pérez
Nombre: Servilletero Tortuga	Referencia:	Departamento: Amazonas
Oficio: Talla	Largo(cm): 6 Ancho(cm): 0.8 Alto(cm): 3	Ciudad/Municipio: Leticia
Técnica: Talla	Diámetro(cm):	Peso(gr): 5
Recurso Natural: Árbol de palosangre	Color: Rojo natural	Resguardo:
Materia prima: Madera palosangre	Certificado Hecho a Mano: Sí <input type="checkbox"/> No <input checked="" type="checkbox"/>	Tipo de Población: Indígena

Mercado Objetivo: Media Alta	Costo	Precio
Producción/Mes: 50 unidades	Unitario : \$ 1.500	Unitario : \$ 3.000
Empaque:	P. Mayor: \$ 1.400	P. Mayor: \$ 2.500
Embalaje:	Empaque:	Empaque:

Observaciones: La producción esta calculada sólo para el artesano que elaboró la muestra
 Las incisiones deben ser profundas para que no parezca un simple rayón



Corporación para
 el Desarrollo de
 las Microempresas

Responsable: Patricia Valenzuela O. Fecha: Marzo 2000

Sistema de referencia 910411 Tipo de ficha: Referente(s) Muestra Línea Empaque

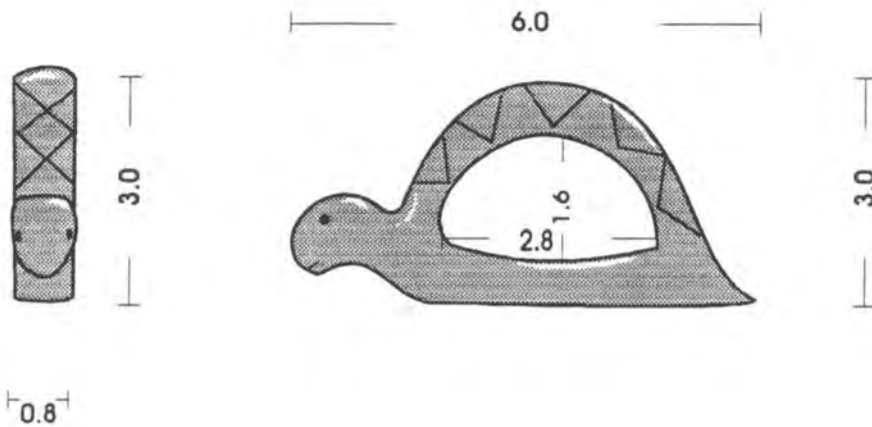

Pieza: Servilletero	Referencia:	Esc.(cm): 1:1	Pl. 1/1
Nombre: Servilletero Tortuga	Línea: Ambientes Comedor		
Oficio: Talla	Recurso Natural: Arbol Palo sangre		
Técnica: Talla	Materia prima: Madera Palo Sangre		

Proceso de producción:
 Dibujar la silueta de la pieza sobre el bloque de madera, teniendo en cuenta el grosor de esta, ir tallando las formas y los detalles, finalmente lijar (lija de agua No 120,220,280,400,600)

Observaciones: No se debe aplicar ningún tipo de betún para aumentar el brillo de la madera, pues no es necesario y este podría manchar la servilleta de tela.



Responsable: Patricia Valenzuela O. Fecha: Marzo 2000

Sistema de ref. 9104--12 Código de región 0691 Referente(s) Propuesta Muestra Empaque

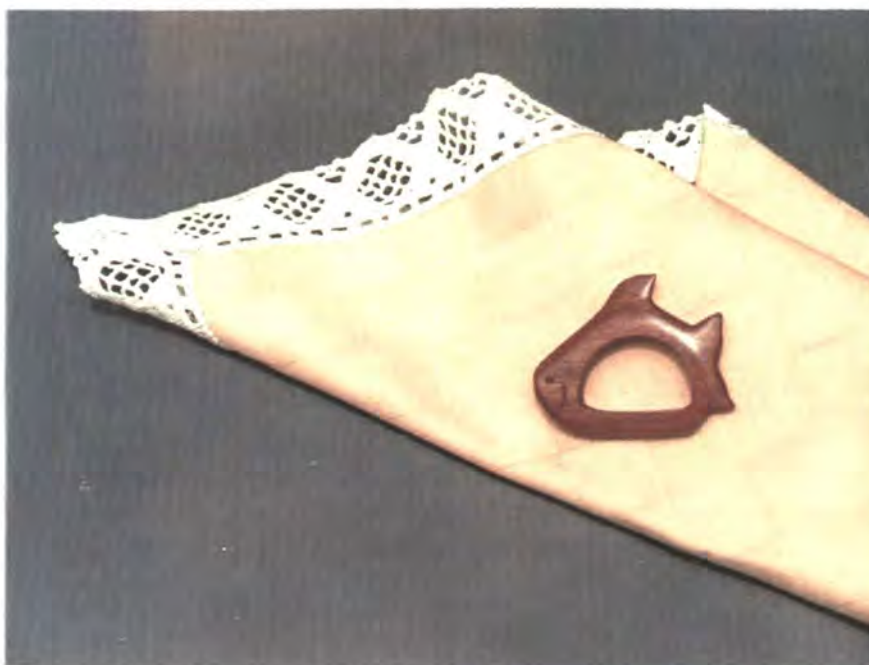

Pieza: Servilletero	Línea: Accesorios Otros	Artesano: Robinson Pérez
Nombre: Servilletero Pescado	Referencia:	Departamento: Amazonas
Oficio: Talla	Largo(cm):5.3 Ancho(cm): 0.7Alto(cm): 4.3	Ciudad/Municipio: Leticia
Técnica: Talla	Diámetro(cm):	Peso(gr): 5
Recurso Natural: Árbol de palosangre	Color: Rojo natural	Localidad/Vereda/ : Macedonia
Materia prima: Madera palosangre	Certificado Hecho a Mano: Sí <input type="checkbox"/> No <input checked="" type="checkbox"/>	Resguardo:
		Tipo de Población: Indígena

Mercado Objetivo: Media Alta	Costo	Precio
Producción/Mes:50 unidades	Unitario : \$ 1.500	Unitario : \$ 3.000
Empaque:	P. Mayor: \$ 1.400	P. Mayor: \$ 2.500
Embalaje:	Empaque:	Empaque:

Observaciones:La producción esta calculada sólo para el artesano que elaboró la muestra
 Las incisiones deben ser profundas para que no parezca un simple rayón



Corporación para
 el Desarrollo de
 las Microempresas

Responsable: Patricia Valenzuela Ó. Fecha:Marzo 2000

Sistema de referencia 910411 Tipo de ficha: Referente(s) Muestra Línea Empaque

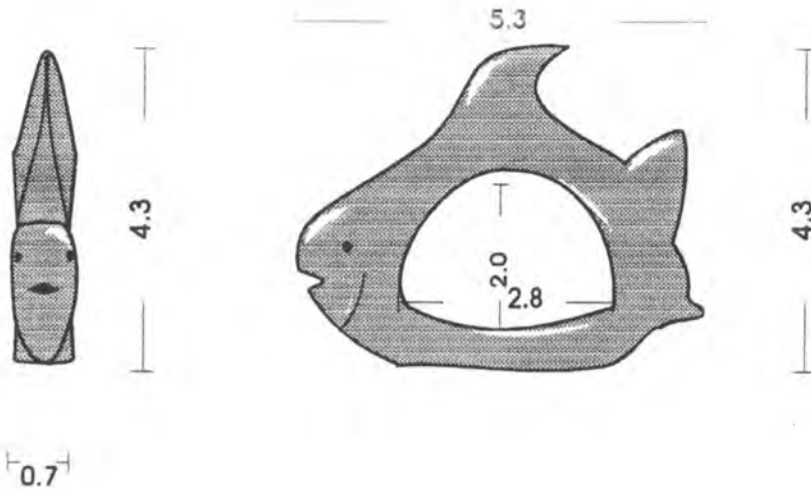

Pieza: Servilletero	Referencia:	Esc.(cm): 1:1	Pl. 1/1
Nombre: Servilletero Pescado	Línea: Ambientes Comedor		
Oficio: Talla	Recurso Natural: Arbol Palo sangre		
Técnica: Talla	Materia prima: Madera Palo Sangre		

Proceso de producción:
 Dibujar la silueta de la pieza sobre el bloque de madera, teniendo en cuenta el grosor de esta, ir tallando las formas y los detalles, finalmente lijar (lija de agua No 120,220,280,400,600)

Observaciones: No se debe aplicar ningún tipo de betún para aumentar el brillo de la madera, pues no es necesario y este podría manchar la servilleta de tela.



Responsable: Patricia Valenzuela O. Fecha: Marzo 2000

Sistema de ref. 9104--12 Código de región 0691 Referente(s) Propuesta Muestra Empaque



Pieza: Servilletero	Línea: Accesorios Otros	Artesano: Rbie Pérez
Nombre: Servill. Armadillo estirado	Referencia:	Departamento: Amazonas
Oficio: Talla	Largo(cm): 6,2 Ancho(cm): 0,8 Alto(cm): 3,3	Ciudad/Municipio: Leticia
Técnica: Talla	Diámetro(cm):	Peso(gr): 10
Recurso Natural: Árbol de palosangre	Color: Rojo natural	Localidad/Vereda/ : Macedonia
Materia prima: Madera palosangre	Certificado Hecho a Mano: Sí <input type="checkbox"/> No <input checked="" type="checkbox"/>	Resguardo:
		Tipo de Población: Indígena

Mercado Objetivo: Media Alta	Costo	Precio
Producción/Mes: 50 unidades	Unitario : \$ 1.500	Unitario : \$ 3.000
Empaque:	P. Mayor: \$ 1.400	P. Mayor: \$ 2.500
Embalaje:	Empaque:	Empaque:

Observaciones: La producción esta calculada sólo para el artesano que elaboró la muestra
 Las incisiones deben ser profundas para que no parezca un simple rayón



Corporación para
 el Desarrollo de
 las Microempresas

Responsable: Patricia Valenzuela O. Fecha: Marzo 2000

Sistema de referencia 9104 12 Tipo de ficha: Referente(s) Muestra Línea Empaque

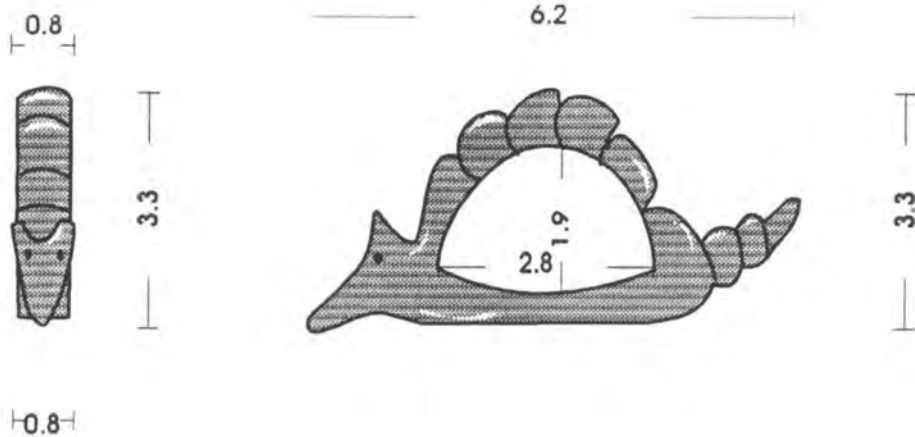

Pieza: Servilletero	Referencia:	Esc.(cm): 1:1	Pl. 1/1
Nombre: Servilletero Armadillo Estirado	Línea: Ambientes Comedor		
Oficio: Talla	Recurso Natural: Arbol Palo sangre		
Técnica: Talla	Materia prima: Madera Palo Sangre		

Proceso de producción:
 Dibujar la silueta de la pieza sobre el bloque de madera, teniendo en cuenta el grosor de esta, ir tallando las formas y los detalles, finalmente lijear (lija de agua No 120,220,280,400,600)

Observaciones: No se debe aplicar ningún tipo de betún para aumentar el brillo de la madera, pues no es necesario y este podría manchar la servilleta de tela.



Responsable: Patricia Valenzuela O. **Fecha:** Marzo 2000

Sistema de ref. 9 1 0 4 - - 1 2 Código de región 0 6 9 1 Referente(s) Propuesta Muestra Empaque

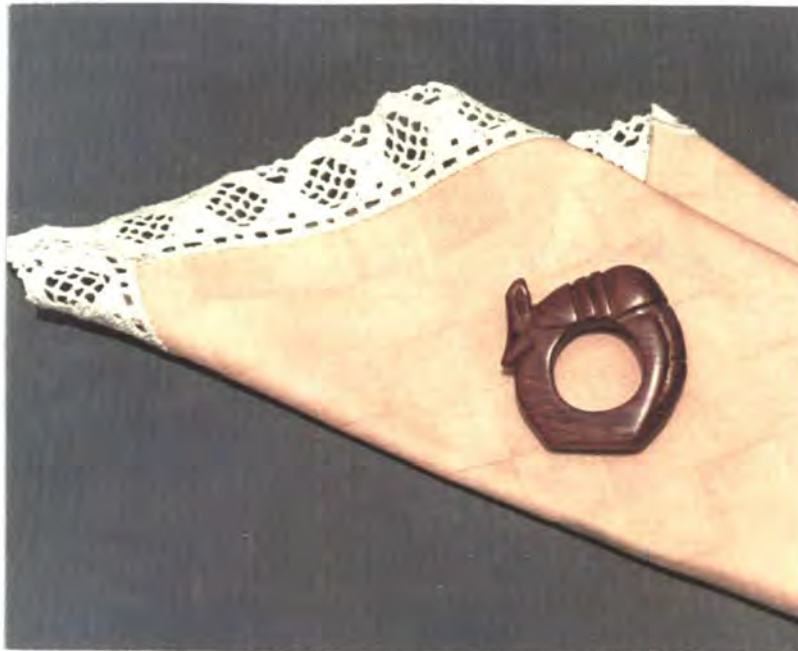

Pieza: Servilletero	Línea: Accesorios Otros	Artesano: Luis Enrique Suarez
Nombre: Servilletero Armadillo	Referencia:	Departamento: Amazonas
Oficio: Talla	Largo(cm): 5 Ancho(cm): 0,8 Alto(cm): 5	Ciudad/Municipio: Leticia
Técnica: Talla	Diámetro(cm): Peso(gr): 10	Localidad/Vereda/ : Macedonia
Recurso Natural: Árbol de palosangre	Color: Rojo natural	Resguardo:
Materia prima: Madera palosangre	Certificado Hecho a Mano: Sí <input type="checkbox"/> No <input checked="" type="checkbox"/>	Tipo de Población: Indígena

Mercado Objetivo: Media Alta	Costo	Precio
Producción/Mes: 40 unidades	Unitario : \$ 1.500	Unitario : \$ 3.000
Empaque:	P. Mayor: \$ 1.400	P. Mayor: \$ 2.500
Embalaje:	Empaque:	Empaque:

Observaciones: La producción esta calculada sólo para el artesano que elaboró la muestra
 Las incisiones deben ser profundas para que no parezca un simple rayón



Corporación para
 el Desarrollo de
 las Microempresas

Responsable: Patricia Valenzuela O. Fecha: Marzo 2000

Sistema de referencia 910411 Tipo de ficha: Referente(s) Muestra Línea Empaque

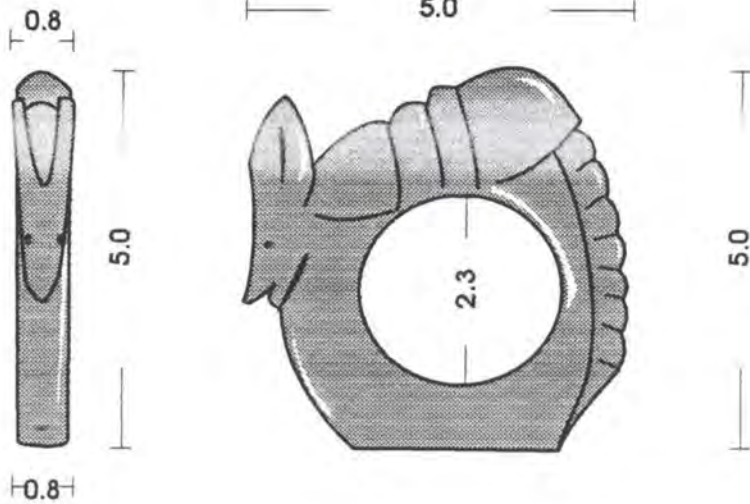

Pieza: Servilletero	Referencia:	Esc.(cm): 1:1	Pl. 1/1
Nombre: Servilletero Armadillo Enroscado	Línea: Ambientes Comedor		
Oficio: Talla	Recurso Natural: Arbol Palo sangre		
Técnica: Talla	Materia prima: Madera Palo Sangre		

Proceso de producción:
 Dibujar la silueta de la pieza sobre el bloque de madera, teniendo en cuenta el grosor de esta, ir tallando las formas y los detalles, finalmente lijar (lija de agua No 120,220,280,400,600)

Observaciones: No se debe aplicar ningún tipo de betún para aumentar el brillo de la madera, pues no es necesario y este podría manchar la servilleta de tela.



Responsable: Patricia Valenzuela O. Fecha: Marzo 2000

Sistema de ref. 9 1 0 4 - - 1 1 Código de región 0 6 9 1 Referente(s) Propuesta Muestra Empaque

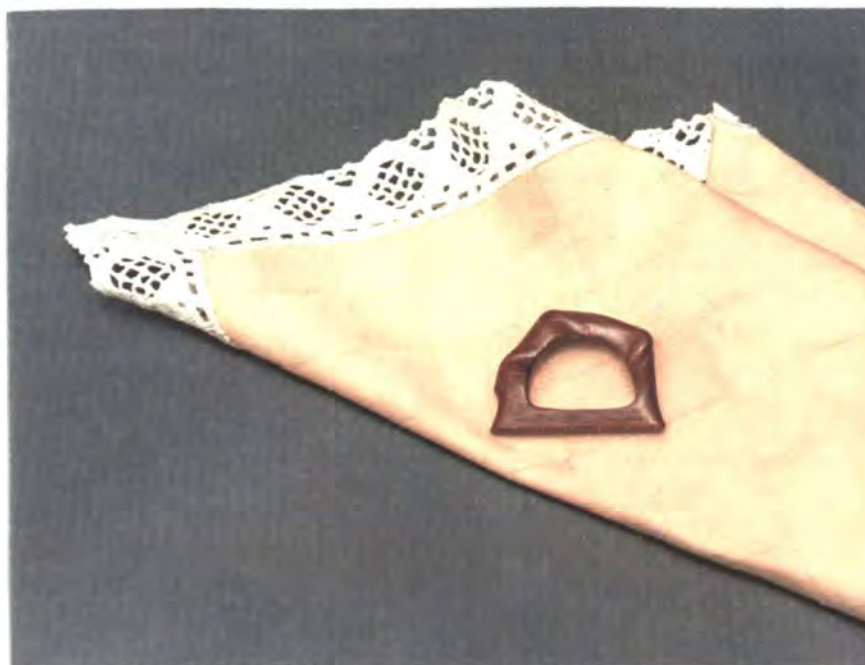

Pieza: Servilletero	Línea: Accesorios Otros	Artesano:
Nombre: Servilletero Culebra	Referencia:	Departamento: Amazonas
Oficio: Talla	Largo(cm): 4.5 Ancho(cm): 1 Alto (cm): 3.2	Ciudad/Municipio: Leticia
Técnica: Talla	Diámetro(cm):	Peso(gr):
Recurso Natural: Árbol de palosangre	Color: Rojo natural	Localidad/Vereda/ : Macedonia
Materia prima: Madera palosangre	Certificado Hecho a Mano: Sí <input type="checkbox"/> No <input checked="" type="checkbox"/>	Resguardo:
		Tipo de Población: Indígena

Mercado Objetivo: Media Alta	Costo	Precio
Producción/Mes: unidades	Unitario : \$ 1.500	Unitario : \$ 3.000
Empaque:	P. Mayor: \$ 1.400	P. Mayor: \$ 2.500
Embalaje:	Empaque:	Empaque:

Observaciones: La producción esta calculada sólo para el artesano que elaboró la muestra
 Las incisiones deben ser profundas para que no parezca un simple rayón



Responsable: Patricia Valenzuela O. Fecha: Marzo 2000

Sistema de referencia 9 1 0 4 1 Tipo de ficha: Referente(s) Muestra Línea Empaque

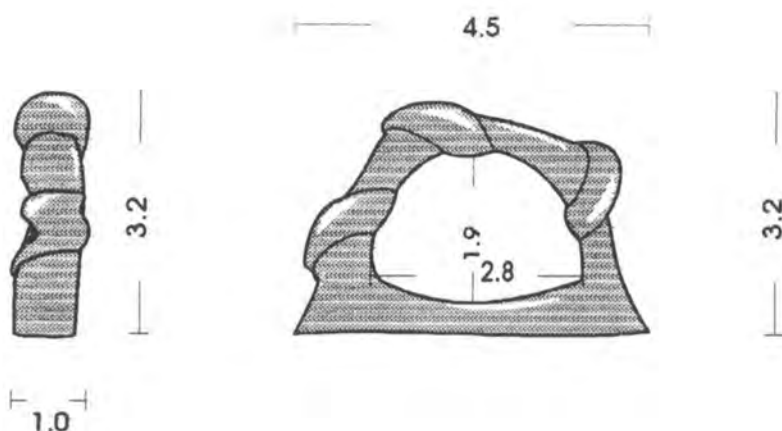

Pieza: Servilletero	Referencia:	Esc.(cm): T:1	Pl. 1/1
Nombre: Servilletero Culebra	Línea: Ambientes Comedor		
Oficio: Talla	Recurso Natural: Arbol Palo sangre		
Técnica: Talla	Materia prima: Madera Palo Sangre		

Proceso de producción:
 Dibujar la silueta de la pieza sobre el bloque de madera, teniendo en cuenta el grosor de esta, ir tallando las formas y los detalles, finalmente lijar (lija de agua No 120,220,280,400,600)

Observaciones: No se debe aplicar ningún tipo de betún para aumentar el brillo de la madera, pues no es necesario y este podría manchar la servilleta de tela.



Responsable: Patricia Valenzuela O. Fecha: Marzo 2000

Sistema de ref. 9104--12 Código de región 0691111 Referente(s) Propuesta Muestra Empaque

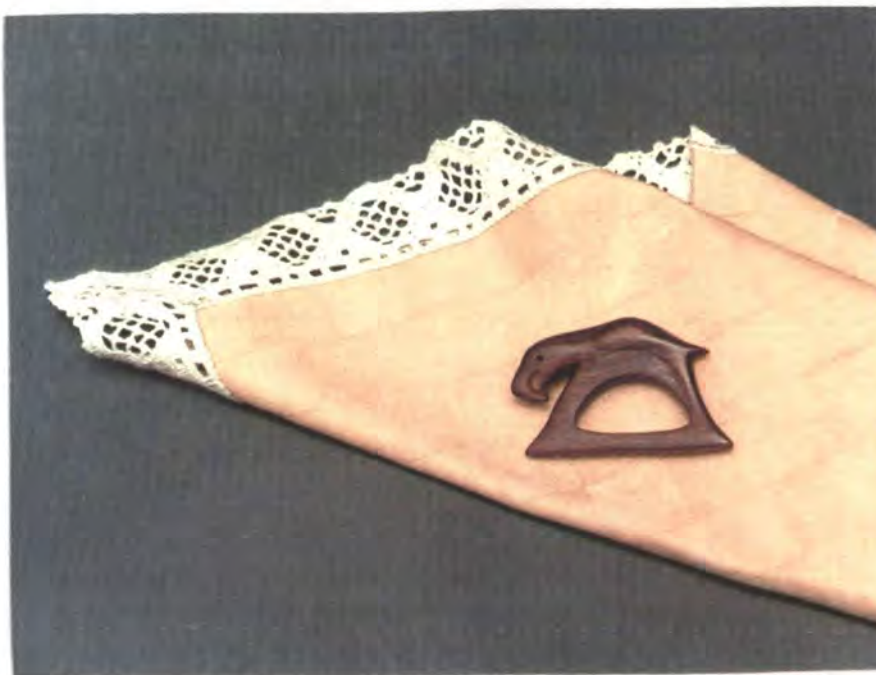

Pieza: Servilletero	Línea: Ambientes Comedor	Artesano: Luis Jaicate Marichin
Nombre: Servilletero Perico	Referencia:	Departamento : Amazonas
Oficio: Talla	Largo(cm): 6 Ancho(cm):0.8 Alto(cm):3.6	Ciudad/Municipio: Leticia
Técnica: Talla	Diámetro(cm):	Peso(gr): 5
Recurso Natural: Arbol de palo sangre	Color: Rojo Natural	Localidad/Vereda/ : Macedonia
Materia prima: Madera Palo Sangre	Certificado Hecho a Mano: Sí <input type="checkbox"/> No <input checked="" type="checkbox"/>	Resguardo:
		Tipo de Población: Indígena

Mercado Objetivo: Media Alta	Costo	Precio
Producción/Mes:	Unitario : \$ 1.500	Unitario : \$ 3.000
Empaque:	P. Mayor: \$ 1.400	P. Mayor: \$ 2.500
Embalaje:	Empaque:	Empaque:

Observaciones: La producción esta calculada para la artesana que elaboró la muestra
 Las incisiones deben ser profundas para que no parezca un simple rayon .



Corporación para
 el Desarrollo de
 las Microempresas

Responsable: Patricia Valenzuela O. Fecha: Marzo 2000

Sistema de referencia 9 1 0 4 1 2 Tipo de ficha: Referente(s) Muestra Línea Empaque

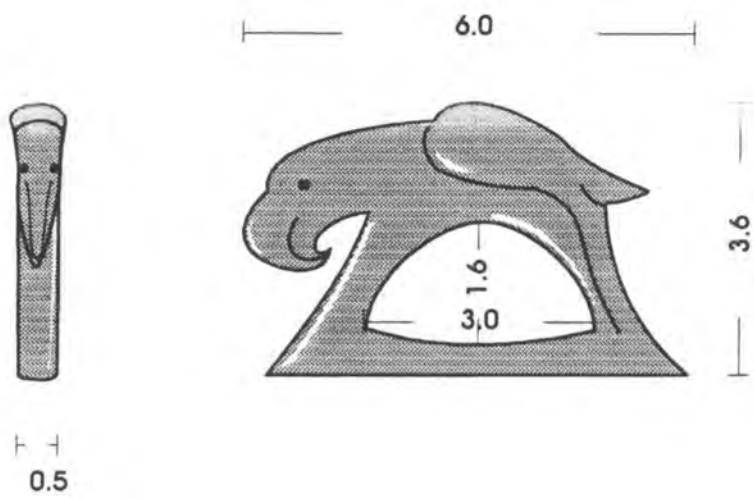

Pieza: Servilletero	Referencia:	Esc.(cm): 1:1	Pl. 1/1
Nombre: Servilletero Perico	Línea: Ambientes Comedor		
Oficio: Talla	Recurso Natural: Arbol Palo sangre		
Técnica: Talla	Materia prima: Madera Palo Sangre		

Proceso de producción:
 Dibujar la silueta de la pieza sobre el bloque de madera, teniendo en cuenta el grosor de esta, ir tallando las formas y los detalles, finalmente lijar (lija de agua No 120,220,280,400,600)

Observaciones: No se debe aplicar ningún tipo de betún para aumentar el brillo de la madera, pues no es necesario y este podría manchar la servilleta de tela.



Responsable: Patricia Valenzuela O. Fecha: Marzo 2000

Sistema de ref. 9 1 0 4 - - 1 2 Código de región 0 6 9 1 Referente(s) Propuesta Muestra Empaque

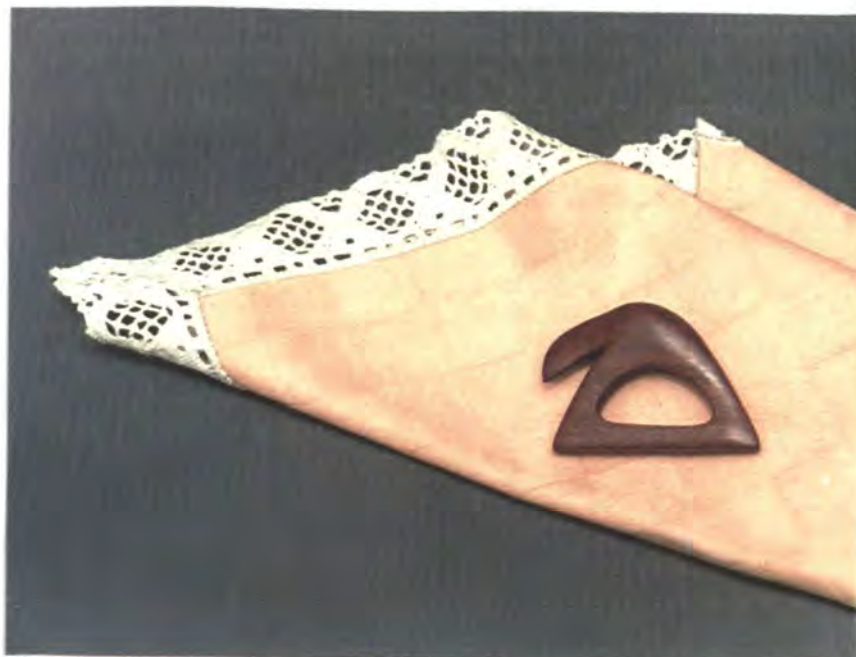

Pieza: Servilletero	Línea: Ambientes Comedor	Artesano: Alexander Arirama
Nombre: Servilletero Cabeza de Tucán	Referencia:	Departamento : Amazonas
Oficio: Talla	Largo(cm):5.3 Ancho(cm): 1 Alto(cm): 4	Ciudad/Municipio: Leticia
Técnica: Talla	Diámetro(cm):	Peso(gr): 10
Localidad/Vereda/ :	Resguardo:	Macedonia
Recurso Natural: Arbol de palo sangre	Color: Rojo Natural	Tipo de Población: Indígena
Materia prima: Madera Palo Sangre	Certificado Hecho a Mano: Sí <input type="checkbox"/> No <input checked="" type="checkbox"/>	

Mercado Objetivo: Media Alta	Costo	Precio
Producción/Mes:	Unitario : \$ 1.500	Unitario : \$ 3.000
Empaque:	P. Mayor: \$ 1.400	P. Mayor: \$ 2.500
Embalaje:	Empaque:	Empaque:

Observaciones: La producción esta calculada para la artesana que elaboró la muestra
 Las incisiones deben ser profundas para que no parezca un simple rayon .



Corporación para
 el Desarrollo de
 las Microempresas

Responsable: Patricia Valenzuela O. Fecha: Marzo 2000

Sistema de referencia 910412 Tipo de ficha: Referente(s) Muestra Línea Empaque

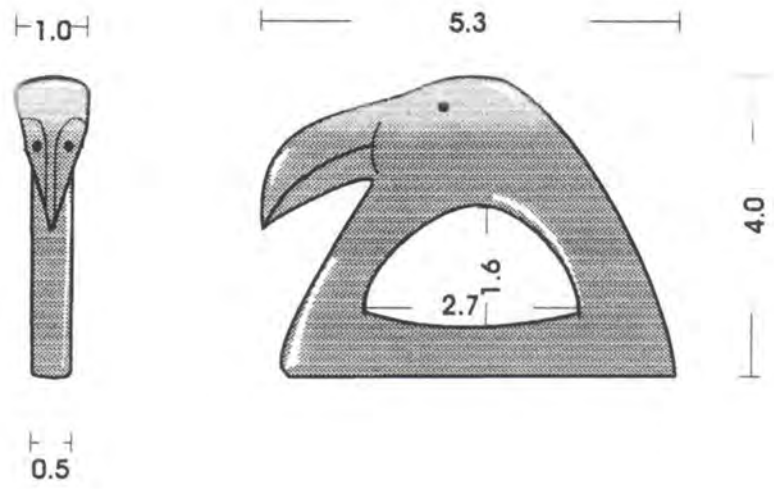

Pieza: Servilletero	Referencia:	Esc.(cm): 1:1	Pl. 1/1
Nombre: Servilletero Cabeza de Tucán	Línea: Ambientes Comedor		
Oficio: Talla	Recurso Natural: Arbol Palo sangre		
Técnica: Talla	Materia prima: Madera Palo Sangre		

Proceso de producción:
 Dibujar la silueta de la pieza sobre el bloque de madera, teniendo en cuenta el grosor de esta, ir tallando las formas y los detalles, finalmente lijear (lija de agua No 120,220,280,400,600)

Observaciones: No se debe aplicar ningún tipo de betún para aumentar el brillo de la madera, pues no es necesario y este podría manchar la servilleta de tela.



Responsable: Patricia Valenzuela O. **Fecha:** Marzo 2000

Sistema de ref. 9 1 0 4 - - 1 2 Código de región 0 6 9 1 Referente(s) Propuesta Muestra Empaque

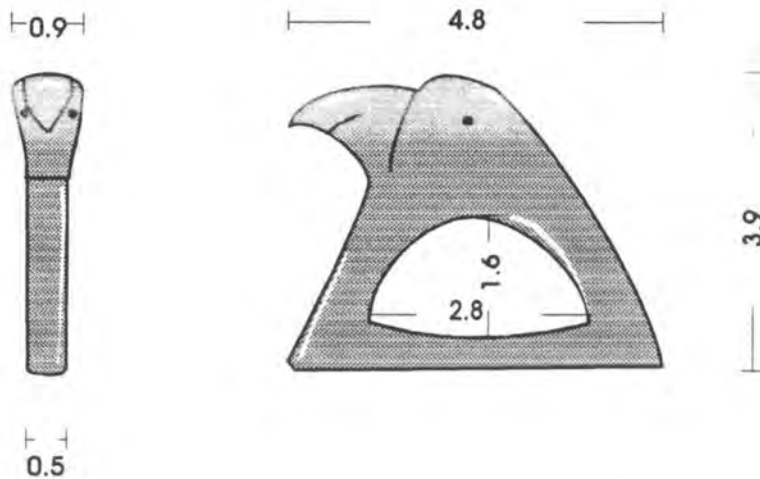

Pieza: Servilletero	Referencia:	Esc.(cm): 1:1	Pl. 1/1
Nombre: Servilletero Cabeza de Pajarito	Línea: Ambientes Comedor		
Oficio: Talla	Recurso Natural: Arbol Palo sangre		
Técnica: Talla	Materia prima: Madera Palo Sangre		

Proceso de producción:
 Dibujar la silueta de la pieza sobre el bloque de madera, teniendo en cuenta el grosor de esta, ir tallando las formas y los detalles, finalmente lijar (lija de agua No 120,220,280,400,600)

Observaciones: No se debe aplicar ningún tipo de betún para aumentar el brillo de la madera, pues no es necesario y este podría manchar la servilleta de tela.



Responsable: Patricia Valenzuela O. Fecha: Marzo 2000

Sistema de ref. 9 1 0 4 - - 1 2 Código de región 0 6 9 1 Referente(s) Propuesta Muestra Empaque



Pieza: Servilletero	Línea: Ambientes Comedor	Artesano: Alexander Arirama
Nombre: Servilletero Cabeza de Perico	Referencia:	Departamento : Amazonas
Oficio: Talla	Largo(cm):5.5 Ancho(cm):0.9 Alto(cm): 4	Ciudad/Municipio: Leticia
Técnica: Talla	Diámetro(cm): Peso(gr): 5	Localidad/Vereda/ : Macedonia
Recurso Natural: Arbol de palo sangre	Color: Rojo Natural	Resguardo:
Materia prima: Madera Palo Sangre	Certificado Hecho a Mano: Sí <input type="checkbox"/> No <input checked="" type="checkbox"/>	Tipo de Población: Indígena

Mercado Objetivo: Media Alta	Costo	Precio
Producción/Mes:	Unitario : \$ 1.500	Unitario : \$ 3.000
Empaque:	P. Mayor: \$ 1.400	P. Mayor: \$ 2.500
Embalaje:	Empaque:	Empaque:

Observaciones: La producción esta calculada para la artesana que elaboró la muestra
 las incisiones deben ser profundas para que no parezca un simple rayon .

Responsable: Patricia Valenzuela O.

Fecha: Marzo 2000



Corporación para
 el Desarrollo de
 las Microempresas

Sistema de referencia 9 1 0 4 1 2 Tipo de ficha: Referente(s) Muestra Línea Empaque

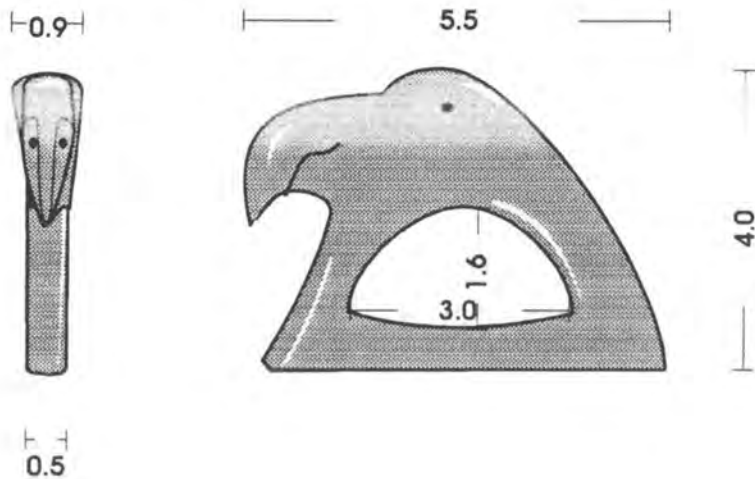

Pieza: Servilletero	Referencia:	Esc.(cm): 1:1	Pl. 1/1
Nombre: Servilletero Cabeza de Perico	Línea: Ambientes Comedor		
Oficio: Talla	Recurso Natural: Arbol Palo sangre		
Técnica: Talla	Materia prima: Madera Palo Sangre		

Proceso de producción:
 Dibujar la silueta de la pieza sobre el bloque de madera, teniendo en cuenta el grosor de esta, ir tallando las formas y los detalles, finalmente lijar (lija de agua No 120,220,280,400,600)

Observaciones: No se debe aplicar ningún tipo de betún para aumentar el brillo de la madera, pues no es necesario y este podría manchar la servilleta de tela.



Responsable: Patricia Valenzuela O. Fecha: Marzo 2000

Sistema de ref. 9 1 0 4 - - 1 2 Código de región 0 6 9 1 Referente(s) Propuesta Muestra Empaque



Pieza: Individual	Línea: Ambientes Comedor	Artesano: Matilde Santos
Nombre: Individual Mocagua	Referencia:	Departamento: Amazonas
Oficio: Cestería	Largo(cm): Ancho(cm): Alto(cm):0.5	Ciudad/Municipio: Leticia
Técnica: Rollo en espiral	Diámetro(cm): 35 Peso(gr): 225	Localidad/Vereda/ : Mocagua
Recurso Natural: Palma de Cumaré	Color: Tierras	Resguardo:
Materia prima: Chambira y bejuco	Certificado Hecho a Mano: Sí <input type="checkbox"/> No <input checked="" type="checkbox"/>	Tipo de Población: Indígena

Mercado Objetivo: Media Alta	Costo	Precio
Producción/Mes: 12 unidades	Unitario : \$ 3.000	Unitario : \$5.000
Empaque:	P. Mayor: \$3.000	P. Mayor: \$4.500
Embalaje:	Empaque:	Empaque:

Observaciones:El manedo del color puede ser variado , también puede variar el estilo de las puntadas . La producción está calculada sólo para la artesana que elaboró la muestra.

Responsable: Patricia Valenzuela Fecha:Marzo 2000



Sistema de referencia 9 1 2 4 1 3 Tipo de ficha: Referente(s) Muestra Línea Empaque

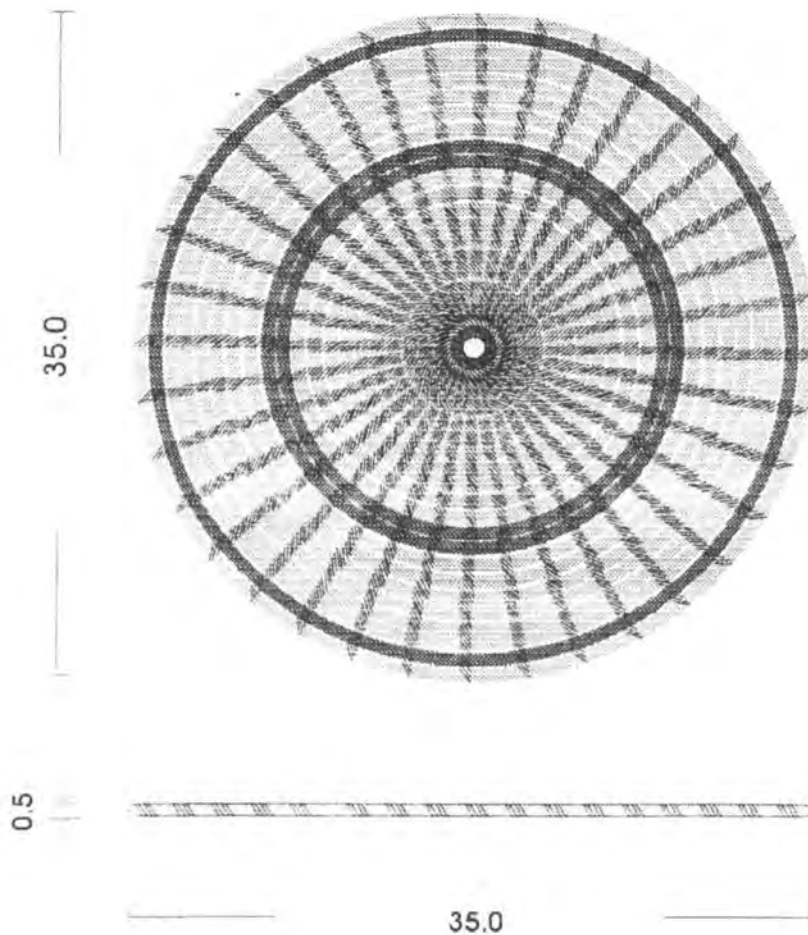

VISTA LATERAL

Pieza: Individual	Referencia:	Esc.(cm): 1:4	Pl. 1/1
Nombre: Individual Mocagua	Línea: Ambientes Comedor		
Oficio: Cestería	Recurso Natural: Palma de Cumare		
Técnica: Rollo en Espiral	Materia prima: Chambira y Bejuco		

Proceso de producción:
 Luego de tener lista la chambira y el bejuco este ultimo se enrolla en espiral y se va sujetando o sosteniendo con el hilo de chambira, se continua sucesivamente hasta obtener el diametro deseado

Observaciones: La chambira es el mismo Cumare. Los colores son tintes naturales



Responsable: Patricia Valenzuela O. Fecha: Marzo 2000

Sistema de ref. 9 1 2 4 - - 1 3 Código de región 0 6 9 1 Referente(s) Propuesta Muestra Empaque

2.2. Generalidades

Paralelamente a las propuestas anteriormente vistas, también se plantea una línea de acuñalibros tallados en palosangre; por diferentes motivos solamente se elaboró una muestra que sirve como punto de partida, pero que deja ver el potencial del producto. (Ver fotos No 1 y 2)



Foto No 1

Foto No 2



Dentro de la línea de servilleteros se elaboraron algunas muestras que si bien tienen detalles por corregir vale la pena tenerlos en cuenta para un próximo desarrollo de diseños en esta línea. (Ver foto No 3)



Foto No 3

Como en algunas fichas técnicas no se alcanza a apreciar detalles de algunos productos, a continuación se presenta en las fotos Nos 4,5,6,7,8,9,10,11,y 12.

Foto No 4



Foto No 5

Foto No 6



Foto No 7



Foto No 8

Foto No 9



Foto No 10



Foto No 11



Foto No 12

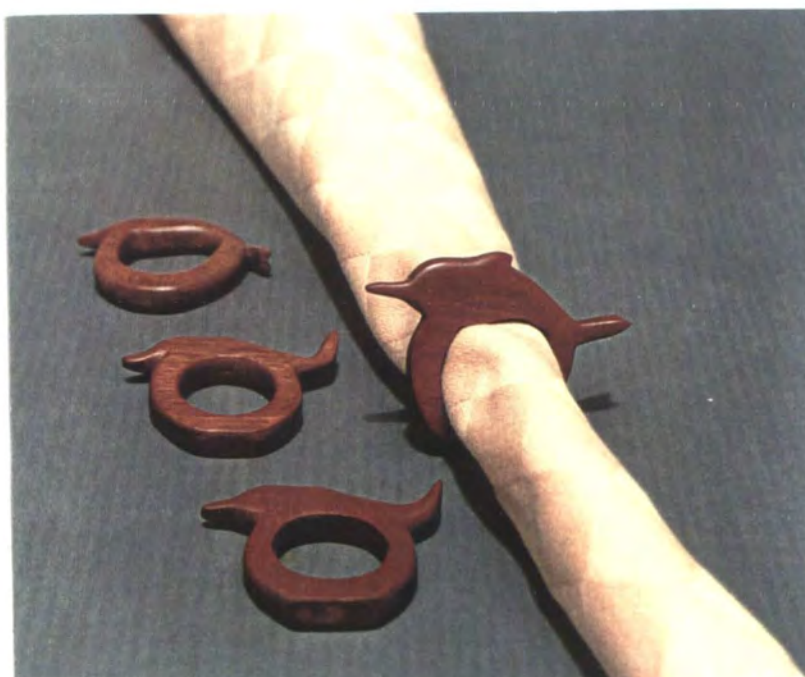

Siendo la pintura en yanchama una actividad tan tradicional y como se busca un rescate de los dibujos, mas que de la técnica en sí misma. Como esta actividad no sólo la realizan las comunidades Tikunas sino también los Huitotos, que al ser mostrados a algunas personas de comunidades TiKunas reconocen algunos dibujos de aquellos. A continuación algunas fotos (No 13,14,15, y 16) se utilizaron como referentes y unos dibujos que se encontraron en varios documentos.



Foto No 13



Foto No 14

Foto No 15



Foto No 16



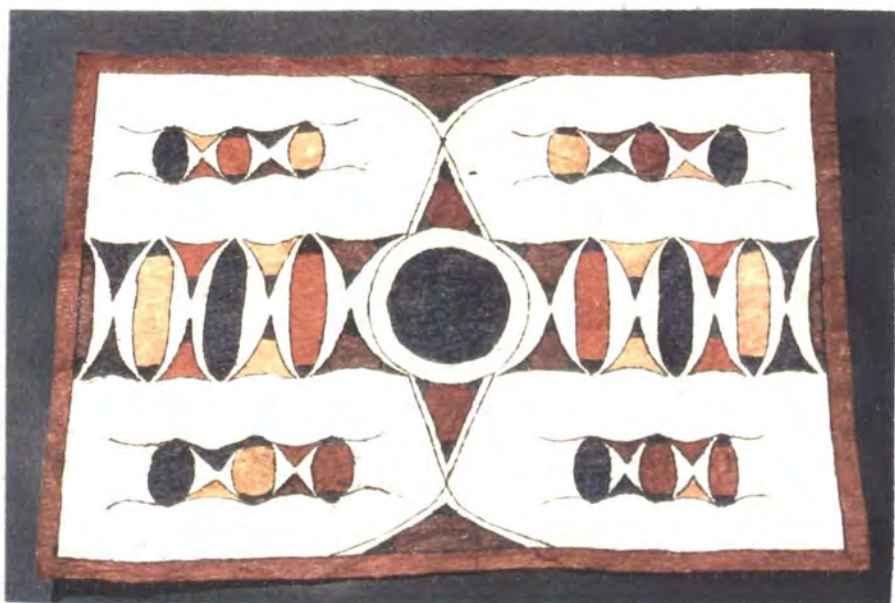
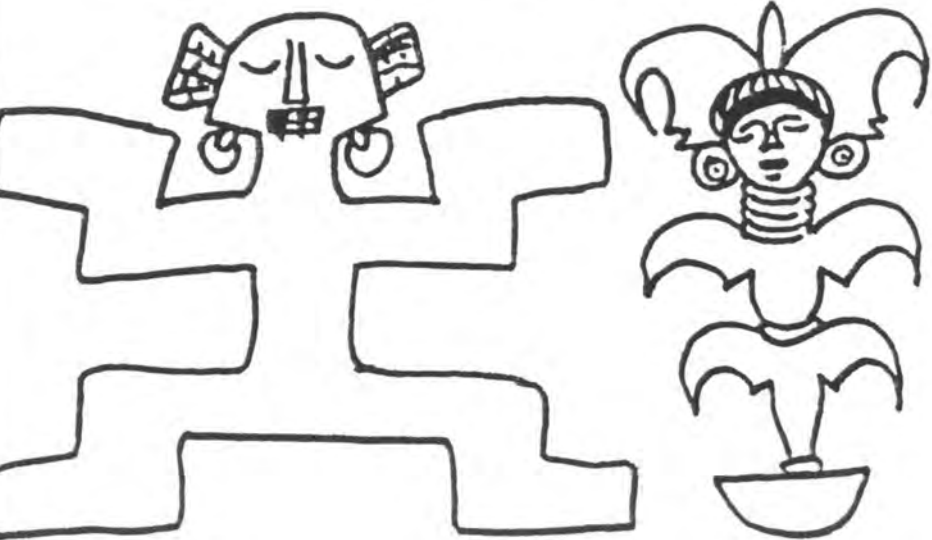
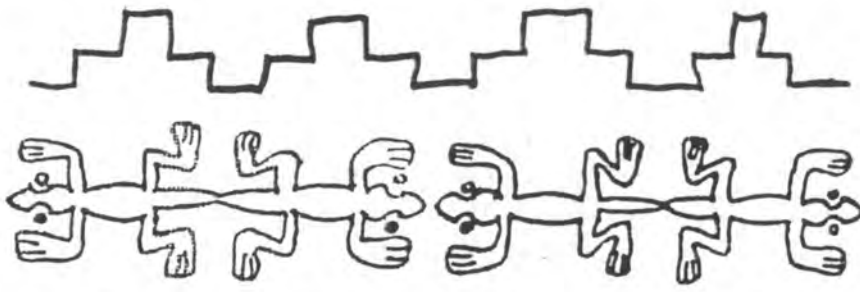
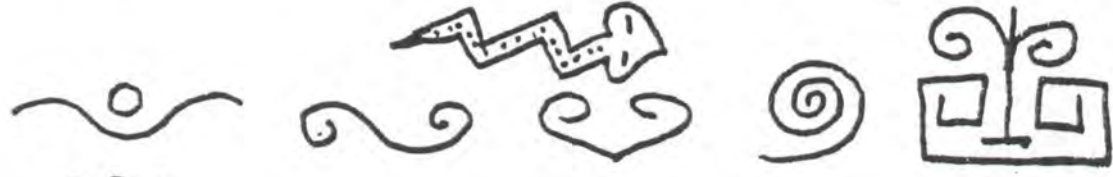
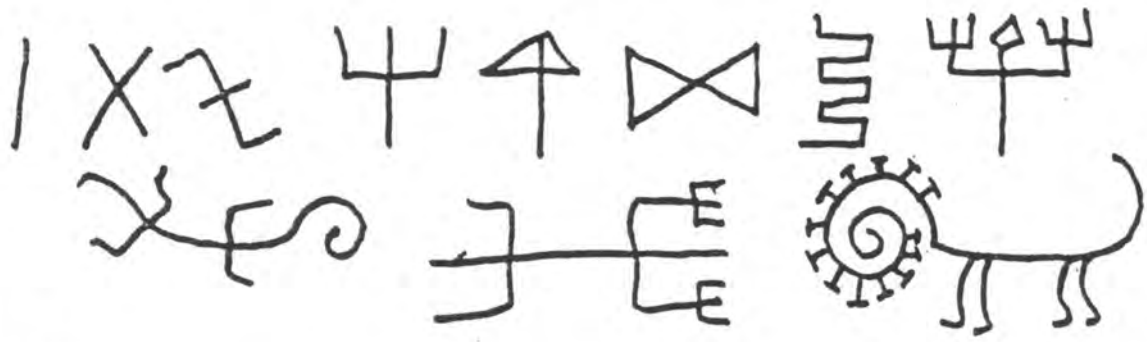

3. PRODUCCION

Si bien las piezas se elaboraron en diferentes comunidades, el proceso de producción es el mismo; las variaciones las da cada artesano de acuerdo a sus capacidades.

3.1. Proceso de producción

- Talla en Madera: Primero se debe hacer una buena selección de la madera, que esté seca (1 mes mínimo), que no tenga rajaduras ni gorgojo. Luego que se ha seleccionado el bloque de madera este se empareja para marcar las medidas, a manera de cubo, tomando las tres medidas de volumen, de acuerdo a la pieza que se va a tallar; cuando ya se tiene el volumen se marca la silueta de la figura para ir tallando sus formas y los detalles; finalmente se lija la pieza para dar el acabado final. El proceso se inicia a punta de machete y serrucho luego con cuchillo, y finalmente con una serie de lijas de agua (No 120.220.280.400.600). Para elaborar los servilleteros el hueco del centro se puede hacer con taladro, eso depende del artesano y su dotación de herramientas. Ver fotos No 17,18,20,21,22,23,24,25,26,27,28,29,30.



Foto No 17



Foto No 18



Foto No 19



Foto No 20



Foto No 21



Foto No 22



Foto No 23

Foto No 24



Foto No 25



Foto No 26



Foto No 27



Artesanías de Colombia
Centro de Documentación CENDAR

Foto No 28



Foto No 29



Foto No 30

→ Tejidos en Chambira: La chambira es el mismo cumare (*Astrocaryum amabira*), nombre mas conocido en el interior del país. Se corta el cogollo de la palma antes de abrir y cuando la planta es bajita (no alta como se ve en la foto; del cogollo se sacan las fibras que se lavan en agua de lluvia y se secan al sol, Si se desea dar color a la fibra el proceso se hace antes de ser hilado y con tintes naturales. El grosor del hilo depende de cada artesana y del producto que vaya a elaborar. Para los individuales la chambira no lleva mucha torsión, en cambio, las mochilas o los chinchorros y se va armando ayudándose de un delgado bejuco, el cual hace parte de la pieza. Para armar algunas mochilas también se utiliza un bejuco, que ayuda a controlar el tamaño de la puntada, que después se retira. Como bejuco utilizan el tambiche. (Ver fotos Nos 31,32,33,34,35,36,37,38,39,40,41,42,43,44,45,46.)



Foto No 31



Foto No 32



Foto No 33

Foto No 34



Foto No 35



Foto No 36



Foto No 37



Foto No 38



Foto No 39

Foto No 40



Foto No 41



Foto No 42





Foto No 43



Foto No 44

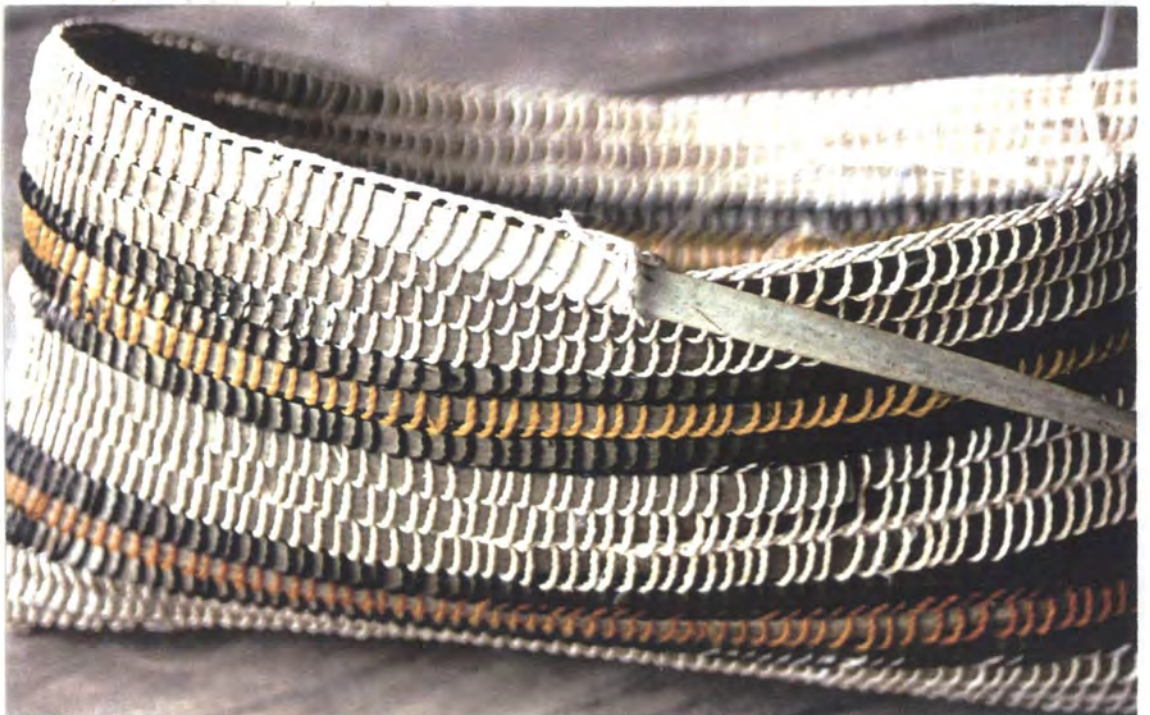

Foto No 45



Foto No 46

→ Alfarería en Mocagua y Puerto Nariño: Si bien varias comunidades trabajan arcilla, solamente en estas dos se pudo obtener algo de información. El Trabajo de alfarería se realiza en época de verano (Junio a Septiembre), la selección de la arcilla se hace de las quebradas y las partes altas, pues la del río Amazonas, aunque es el sitio más cercano, contiene mucha arena. Las formas que trabajan en cada comunidad son diferentes. En Mocagua tratan de hacer las vasijas que recuerdan haber visto usar a sus abuelos, incluso con algún decorado pictórico. En Puerto Nariño elaboran piezas de uso diario como pocillos, platos y jarras. En ninguno de los dos lugares el quemado se hace en horno, tampoco cuentan con herramientas, más que sus propias manos. A continuación las primeras cuatro fotos se podrá observar algunas piezas, con algunos detalles de Mocagua, las siguientes fotos corresponden a Puerto Nariño. Ver fotos No 47,48,49,50,51,52,53,54,55,56,57,58,59,60,61,62,63,64,65,66,67,68.



Foto No 47



Foto No 48



Foto No 49

Foto No 50



Foto No 51



Foto No 52



Foto No 53



Foto No 54

Foto No 55



Foto No 56



Foto No 57

Foto No 58



Foto No 59



Foto No 61



Foto No 60

Foto No 62



Foto No. 63



Foto No 64



Foto No 65



Foto No 66



Foto No 67



Foto No 68

→ Cestería: en este caso el producto más representativo es el cernidor de farinha, el cual elaborado en Guarumo, la parte del tejido, y sostenido por unos palos los cuales deben ser resistentes. Durante este proceso no se pudo participar, pero a continuación se puede apreciar el producto, algunos detalles y respectiva manera de usar. Ver fotos No 69,70,71,72,73.



Foto No 69

Foto No 70



Foto No 71



Foto No 72



Foto No 73

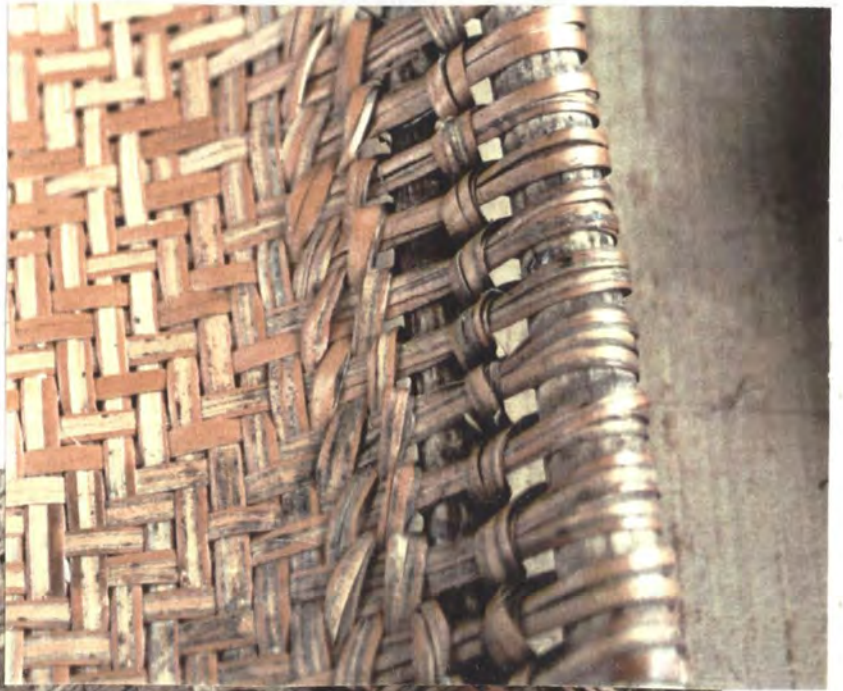

→ Bisutería: Las principales piezas utilizadas en la elaboración de collares y pulseras, son variedad de semillas unidas a través de un hilo de chambira. En algunas ocasiones se utilizan las escamas de Pirarucu. A continuación se pueden apreciar algunas muestras en las fotos 74,75,76,77, y 78.



Foto No 74



Foto No 75

Foto No 76



Foto No 77



Foto No 78

3.2. Capacidad de producción

La capacidad de producción varía de acuerdo a cada uno de los productos, no sólo por la pieza en sí, sino por la complejidad en la obtención de la materia prima y su proceso de elaboración.

Otro factor que también se debe tener en cuenta, es que el artesano elabora estos productos en sus tiempos libres. Igualmente se puede tener en cuenta que determinados productos son elaborados por mujeres (mochilas, o hamacas, canastas, cernidores y la bisutería) y por los hombres (tallas en madera y pintura en yanchama); aunque se encontró que hay algunas mujeres que también elaboran tallas en madera, trabajo que era exclusivo de los hombres.

Para calcular aproximadamente la capacidad de producción de algunos de los productos que se han visto anteriormente, se tiene en cuenta que un día de trabajo corresponde a cinco horas y que la materia prima está lista en su totalidad para ser trabajada. En el caso de las piezas de cerámica se debe agregar los días de secado y el tiempo de quemado.

PRODUCTO	DIAS
Manija halador	1 día
Botón halador	½ día
Individual en chambira	1 día
Cernidor mediano	1 ½ día
Mochila mediana	1 ½ día
Chinchorro	2 días
Frutero de cerámica	½ día
Pocillo de cerámica	5 X día
Collar sencillo	3 X día
Collar complejo, con tejido	1 día

3.3. Control de Calidad

El control de calidad se inicia en la selección de la materia prima, pero se interrumpe un poco en el proceso de producción, ya que muchas veces el artesano considera que su producto trabajado es óptimo entonces los aspectos y defectos de manufactura no son importantes.

Como se menciona en el proceso de producción la madera debe estar seca, la chambira cortada en cogollo y el barro sin arena, entre otros. Estos son los aspectos en los que el artesano se debe concientizar.

Cuando tiene un producto ya terminado, algunas veces se encuentra que aunque está muy bien elaborado, el producto no está cumpliendo con las características del uso final, por ejemplo: mochilas donde solamente cabe 20 monedas u una mochila de gran tamaño con una cargadera muy corta, tallas de un animal que parece otro, etc. En este aspecto donde entre el gusto y la subjetividad mas que control de calidad es el direccionamiento a través de diversas pautas.

También se encuentran algunas diferencias en este aspecto, entre las diferentes comunidades, incluso como si tuvieran especializaciones en los trabajos (talla, cestería, pintura).

3.4. Proveedores

En la mayoría de las materias primas, cada artesano es su propio proveedor; aunque lastimosamente en el caso de la madera pálosangre no lo son pues actualmente la están comprando, especialmente en el Brasil. La única comunidad que mencionó tener y cuidar el palosangre fue la de Arara.

Las plantas tintóreas que utilizan se consiguen a los alrededores de cada comunidad, más no tienen un cultivo definido. De igual forma recogen periódicamente, de acuerdo a la época de cosecha, las semillas que utilizan para collares y pulseras.

Las herramientas e insumos, como lijas, se consiguen en las ferreterías de Leticia, aunque algunas de buena calidad no. La segueta *Sanyik* y el cuchillo de carbón son encargados a Bogotá.

4. COMERCIALIZACION

4.1. Mercados Sugeridos

Las líneas de manijas, servilleteros e individuales están enfocados a un mercado de clase media alta y alta, los precios también influyen en este enfoque.

Los productos se deben ubicar en almacenes que venden productos de muy buena calidad y con diseños originales y casi exclusivos, donde los productos puedan competir con diseño y precio.

Algunos de los almacenes que se visitaron para el sondeo de mercado pueden servir para ubicar los productos.

4.2. Propuesta de Marca, Etiqueta y/o Sello de identidad

Se recomienda que la etiqueta de cada pieza lleve la siguiente información:

HECHO EN COLOMBIA
(Nombre de la comunidad) - AMAZONAS-
HECHO A MANO
BIODEGRADABLE
Evitar la humedad
Evitar su exposición a la luz directa del sol
Limpiar con un paño seco

Por ser el Amazonas una región mundialmente conocida, se considera que este hecho se debe aprovechar en la parte gráfica de la etiqueta de cada producto.

4.3. Propuesta de Empaque

Para la línea de manijas se aconseja un empaque de papel muy sencillo, como una bolsa, pues por el uso final del producto no vale la pena mayor inversión, ya que no lo va a conservar después de su adquisición; la misma sugerencia se hace para los individuales.

En el caso de los servilleteros se podría considerar un empaque más especial, que los contenga después de su uso; iría muy bien con el producto un empaque en yanchama.

4.4. Propuesta de Transporte

La única forma de sacar los productos hacia en interior del país es por vía aérea. Se puede utilizar el sistema de entrega puerta a puerta de SERVIENTREGA, el cual tiene la ventaja de entregar el producto en determinado lugar o x dirección.

La otra forma es enviar los productos como carga en las aerolíneas AVIANCA o AEROREPÚBLICA; en este caso se deben recoger en las bodegas de carga cerca al aeropuerto.

Respecto al costo del transporte resulta más costoso, mas del doble, enviar por SERVIENTREGA que por carga, pero con la ventaja de la entrega; es mas costoso porque se maneja un precio estándar para el kilo de arranque (\$ 4900 y \$ 1600 los que siguen), mientras que por carga todos los kilos cuestan lo mismo (\$ 600)

La cantidad de productos enviados debe ser considerable (mínimo 5 kilos) para que el envío no aumente mas de lo necesario el precio final del producto.

CONCLUSIONES

- Si bien la línea de manijas puede considerarse costosa, ya que comparada con algunas que ofrece el mercado, puede costar entre 3 y 5 veces más, el diseño, la exclusividad, su origen y la calidad de la madera lo justifica en un 100 %
- La bisutería, collares y pulseras, se podría aprovechar mucho más, adaptarla a las nuevas tendencias de accesorios en la moda
- La alfarería que trabajan en Puerto Nariño y Mocagua, podría tener una intervención de rescate y mejoramiento de técnica.
- Para obtener mejores resultados en la asesoría, a todo nivel, es necesario una coordinación previa con las comunidades.

OBSERVACIONES Y RECOMENDACIONES

- ↔ Para asegurar un mejor rendimiento del tiempo se debe tener una coordinación previa con las comunidades.
- ↔ En la planeación del tiempo y los gastos se debe tener en cuenta que: el transporte es sólo fluvial, el transporte público fluvial no entra a comunidades como Nazaret, Arara y San, Martín de Amacayacu, además se hace un recorrido en día (sale de Leticia a la 1 PM y al día siguiente de Puerto Nariño a las 7 AM.
- ↔ Se contó con la colaboración de las comunidades en prestar sus respectivos botes para los desplazamientos, solamente se suministró para la gasolina.
- ↔ La administración del Parque Amacayacu colaboró en los desplazamientos a la comunidad de Mocagua.
- ↔ No es indispensable quedarse en la noche en cada comunidad, se puede tomar como puntos de base Leticia, El Parque Amacayacu y Puerto Nariño.
- ↔ Para coordinar cada jornada de trabajo con las comunidades, es mejor hablar con el curaca correspondiente.

- ↔ En Leticia se buscó a Elías Ruiz Silva o Martha Ruth Tapias del taller Artesanal Amazónico, con el fin de realizar un a asesoría puntual, pero el lugar o almacén donde se podían hallar nunca se encontró abierto, razón por la cual no se pudo trabajar con ellos.
- ↔ Además de algunos productos vistos anteriormente (ver listado fotográfico), que pertenecen a la comunidad de Arara y Puerto Nariño, a continuación se pueden observar otros mas, los cuales ayudan como referentes para mas asesorías. Ver fotos No 79,80,81,82,83,84,85,86 y 87.

Foto No 79



Foto No 80



Foto No 82

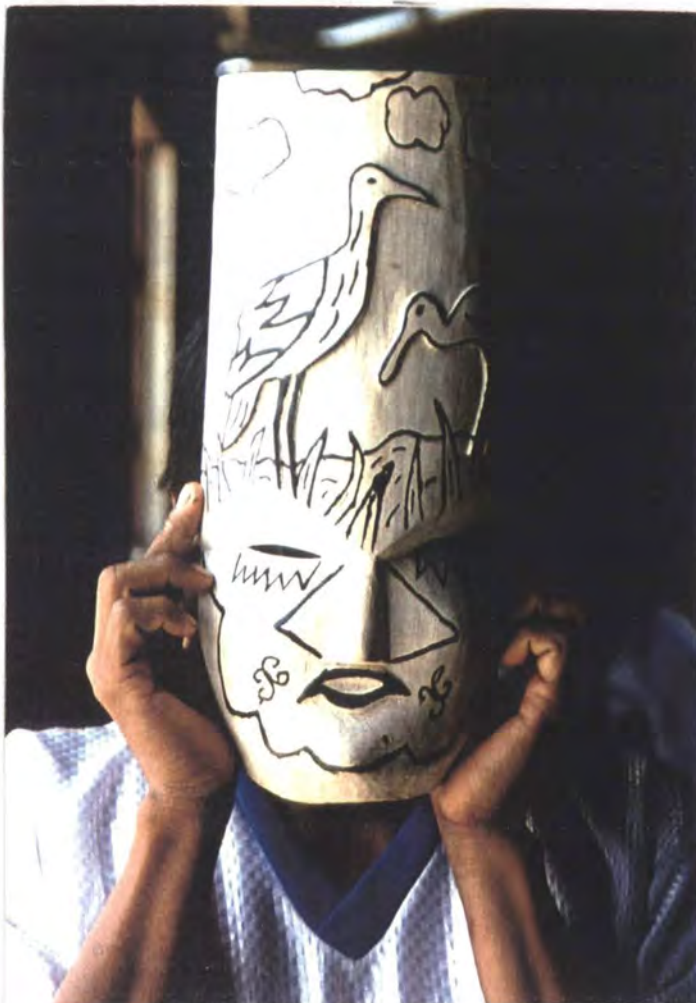

Foto No 83

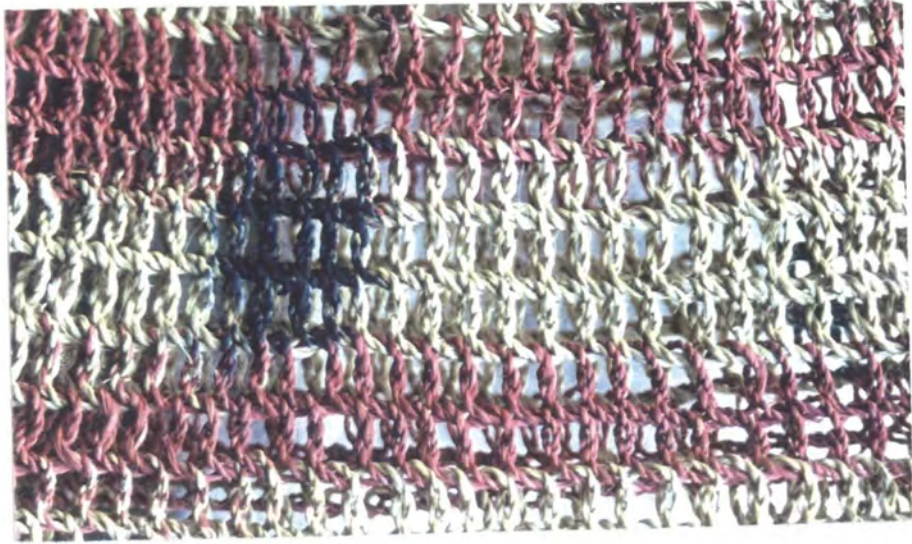

Foto No 81

Foto No 85



Foto No 84



Foto No 86





Foto No 87

LISTADO FOTOGRAFICO

FOTO No	DESCRIPCION
1	Acuña libros
2	Acercamiento, acuñalibros
3	Servilleteros, no tienen fichas técnicas
4	Detalle de las manijas, escarabajos y hormigas
5	Detalle de las manijas, cocodrilo y caimán
6	Acercamiento de servilleteros
7	Acercamiento de servilleteros
8	Acercamiento de servilleteros
9	Acercamiento de servilleteros
10	Acercamiento de servilleteros
11	Acercamiento, juego de servilleteros
12	Acercamiento, juego de servilleteros
13	Yanchamas, referente
14	Yanchamas, referente
15	Yanchamas, referente
16	Yanchamas, referente (bordes)
17	Troncos de madera palosangre, (sin seleccionar)
18	Detalle de la madera palosangre, (sin seleccionar)
19	Artesanos iniciando la labor de talla
20	Haciendo marcas del volumen de la pieza
21	Dibujando la talla a realizar
22	Dando forma a la talla
23	Dando forma a la talla
24	Dando forma a la talla
25	Abriendo hueco del servilletero
26	Dando forma final al servilletero
27	Puliendo con lija
28	Herramientas e insumos de trabajo
29	Artesanos trabajando en su taller
30	Artesanos trabajando en su taller
31	Palma de cumare – Moriche –

32	Cumare sin hilar
33	Cumare sin hilar tinturado
34	Pigmento de hiutoto, para pintar negro (Arara)
35	Planta para tinturar color azul (Arara)
36	Demostración de la planta de la foto No 35 (Arara)
37	Iniciando el tejido
38	Referentes Mocagua
39	Detalle de tejido
40	Detalle de tejido
41	Detalle de tejido
42	Detalle de tejido (Arara)
43	Hamaca en Chambira (Arara)
44	Detalle de tejido de la hamaca, foto 43
45	Detalle de tejido en chambira (Arara)
46	Detalle de tejido en chambira (Arara)
47	Piezas de alfarería (Mocagua)
48	Piezas de alfareria (Mocagua)
49	Detalle de las piezas de alfarería (Mocagua)
50	Detalle de las piezas de alfarería (Mocagua)
51	Iniciando el proceso de alistar la arcilla (Puerto Nariño)
52	Iniciando el proceso de alistar la arcilla (Puerto Nariño)
53	Alistando el material de trabajo (Puerto Nariño)
54	Alistando el material de trabajo (Puerto Nariño)
55	Proceso de elaboración
56	Proceso de elaboración
57	Proceso de elaboración
58	Proceso de elaboración
59	Proceso de elaboración
60	Proceso de elaboración
61	Proceso de elaboración
62	Pieza de alfarería (Puerto Nariño)
63	Piezas de alfarería (Puerto Nariño)
64	Piezas de alfarería (Puerto Nariño)
65	Piezas de alfarería (Puerto Nariño)
66	Piezas de alfarería (Puerto Nariño)
67	Pieza de alfareria (Puerto Nariño)
68	Piezas de alfareria (Puerto Nariño)

69	Cernidores Mocagua
70	Detalle cernidor, foto 69
71	Detalle cernidor, foto 69
72	Detalle cernidor, foto 69
73	Haciendo uso del cernidor
74	Mujer con collar de semillas y mochila en chambira (Arara)
75	Detalle collar foto 74
76	Collar de escamas de Pirarucu, izq, y de semillas. (Puerto Nariño)
77	Collar de semillas con tejido en chambira.
78	Pulseras (Puerto Nariño)
79	Máscara en balso (Arara)
80	Portabotellero (Arara)
81	Mochila en chambira (Arara)
82	Detalle de un tejido en chambira (Arara)
83	Hamaca en chambira (Puerto Nariño)

REFERENCIAS BIBLIOGRAFICAS

- Fajardo R Gloria M. **VISION ETNOGRAFICA DE LOS TICUNAS DE SAN MARTIN DE AMACAYACU.**

- **ARTESANIA INDIGENA**, La Chorrera, Amazonas 1993

- Botyay de Teteye, Fátima. **ASI CONTO EL VIEJITO.** La Chorrera, Amazonas de 1988.

- Alba Lucia Seoneray Kuelgaje. **JANAI KURRA.** La Chorrera Amazonas 1988.

- **HISTORIA DEL ARTE COLOMBIANO.** Salvat Editores. Tomo 3. 1997.

- **AMAZONIA, NATURALEZA Y CULTURA.** Banco de Occidente.

- Niño, Hugo. **LOS MITOS DEL SOL.** Ediciones Arte Dos Gráfico. Bogotá – Colombia 1993.

- **EL OCASO TICUNA.** Relatos sobre indígenas del Amazonas Colombiano.

- Ramírez Brizneda, Amalia. **EVALUACIÓN DEL PROCESO ETNOEDUCATIVO EN LA COMUNIDAD INDÍGENA TIKUNA DE ARARA.**